

REGIONE CAMPANIA





PROVINCIA DI CASERTA

COMUNE DI CASTELVOLTURNO

PROGETTO DI UN IMPIANTO AGRO - FOTOVOLTAICO

REALIZZAZIONE ED ESERCIZIO DI UN IMPIANTO PER
LA PRODUZIONE DI ENERGIA DA FONTE
FOTOVOLTAICA E PER LA PRODUZIONE AGRICOLA
DELLA POTENZA DI 42 MW_p E DELLE RELATIVE
OPERE CONNESSE E DI CONNESSIONE ALLA RETE

DESCRIZIONE ELABORATO STUDIO DI IMPATTO AMBIENTALE	Livello Progetto PD		Codice Elaborato VI001
	Scala -----	Formato stampa A4	Codice Progetto ITA009

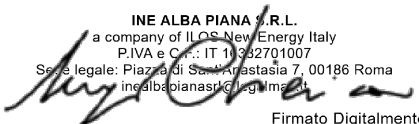
PROGETTAZIONE e SVILUPPO	Proponente:
 <p>MR WIND S.r.l.s. Via E. Maiorana, 4 - BELLIZZI (SA)</p>	 <p>ENERGY ENGINEERING S.r.l.s. Via S. Allende, 19 - CASTELLAMARE DI STABIA (NA)</p>
<p>TECNICO Ing. Giuseppe Calabrese</p> 	 <p>INE ALBA PIANA Srl</p>  <p>INE Alba Piana Srl A Company of ILOS New Energy Italy</p> <p>INE ALBA PIANA S.R.L. a company of ILOS New Energy Italy P.IVA e C.F.: IT 1392701007 Sede legale: Piazza di Sant'Anastasia 7, 00186 Roma inealbacianast@iilos.it</p>  <p>Firmato Digitalmente</p>

REVISIONI				REDATTO	CONTROLLATO	VERIFICATO
00	DATA MAG 22	DESCRIZIONE EMISSIONE		-----		
01	DATA	DESCRIZIONE				
02	DATA	DESCRIZIONE				
03	DATA	DESCRIZIONE				

Sommario

1. PREMESSA.....	7
1.1. METODOLOGIA DI STUDIO	8
2. QUADRO NORMATIVO DI RIFERIMENTO.....	11
2.1. ARTICOLAZIONE DELLO STUDIO DI IMPATTO AMBIENTALE IN OSSERVANZA DELLA NORMA.....	14
3. DESCRIZIONE DEL PROGETTO.....	15
3.1. GENERALITA'	15
3.2. DATI SOCIETA'	15
3.3. PIANIFICAZIONE ENERGETICA	16
3.2.1 Libro Bianco "Energia per il futuro: le fonti energetiche rinnovabili – Per una strategia e un piano di azione della comunità"	20
3.2.2 Direttiva 2001/77/CE "Sulla promozione dell'energia elettrica prodotta da fonti energetiche rinnovabili nel mercato interno dell'elettricità"	22
3.2.3 Direttiva 2003/96/CE "Ristrutturazione del quadro comunitario per la tassazione dei prodotti energetici e dell'elettricità"	22
3.2.4 Nuovo Piano di Azione per l'efficienza energetica "Una politica energetica per l'Europa"	23
3.2.5 Direttiva 2009/28/CE "Sulla promozione dell'uso di energie rinnovabili"	23
3.2.6 Direttiva 2012/27/UE del Parlamento Europeo e del Consiglio sull'efficienza energetica, che modifica le direttive 200/125/CE e 2010/30/UE e abroga le direttive 2004/8/CE e 2006/32/CE	24
3.2.7 Direttiva (UE) 2018/2001 del Parlamento Europeo e del Consiglio sulla promozione dell'uso dell'energia da fonti rinnovabili.....	25
3.2.8 Direttiva (UE) 2018/2002 del Parlamento Europeo e del Consiglio sull'efficienza energetica, che modifica le direttive 2012/27/UE	25
3.2.9 Decreto Legislativo 16 marzo 1999, n°79, Attuazione della direttiva 96/92/CE recante norme comuni per il mercato interno dell'energia elettrica (Decreto Bersani).....	26
3.2.10 DECRETO Legislativo 29 dicembre 2003, n° 387, Attuazione della direttiva 2001/77/CE relativa alla promozione dell'energia elettrica prodotta da fonti energetiche rinnovabili nel mercato interno dell'elettricità	26
3.2.11 Strategia Nazionale per lo Sviluppo Sostenibile.....	27
3.2.12 DECRETO Legislativo 29 luglio 2020, n°73, Attuazione della direttiva UE 2018/2002 sull'efficienza energetica.....	28
3.2.13 P.N.R.R. Piano Nazionale Di Ripresa E Resilienza.....	29
3.2.14 Strategia energetica nazionale S.E.N.	30
3.2.15 Il Piano Nazionale Integrato Energia e Clima (PNIEC).....	34
3.2.16 Piano energetico ambientale regionale, P.E.A.R.	35
3.2.17 Pianificazione Di Bacino	38

3.2.18	<i>Piano di Tutela delle Acque, P.T.A. e Piano di Gestione del Distretto Idrografico dell'Appennino Meridionale</i>	39
3.2.19	<i>Piano di Tutela della Qualità dell'aria</i>	41
3.2.20	<i>Piano di Gestione del Rischio Alluvioni</i>	41
3.2.21	<i>Piano Stralcio di difesa dalle Alluvioni - Variante al P.S.D.A. - BASSO VOLTURNO</i>	42
3.2.22	<i>Piano Stralcio di difesa dalle Alluvioni - Variante al P.S.D.A. - BASSO VOLTURNO</i>	43
3.2.21	<i>Piano Regionale per la programmazione delle attività di previsione, prevenzione e lotta per la difesa della vegetazione</i>	49
3.2.22	<i>Piano Urbanistico Comunale (P.U.C.) del Comune di Castel Volturno</i>	50
3.4.	UBICAZIONE DEL PROGETTO, TUTELE E VINCOLI PRESENTI	52
3.4.1.	<i>Vincoli Archeologici e Storici</i>	52
3.5.	L'OFFERTA DI ENERGIA DELLA REGIONE CAMPANIA	55
3.5.1.	L'offerta di energia della Regione Campania (Fonte legambiente.Campania 2019)	55
3.5.2.	Il territorio ed il clima	62
3.5.3.	La popolazione	66
3.5.4.	Le imprese	68
3.5.5.	Le abitazioni	71
3.5.6.	I trasporti	72
3.6.	L'OFFERTA DI ENERGIA DELLA REGIONE CAMPANIA	76
3.7.	DESCRIZIONE DEL PROGETTO	76
3.7.1.	Opere civili di progetto	78
3.6.2	Calcolo Irraggiamento	81
3.6.3	Connessioni alla RTN e Stazioni Elettriche (SE e SU)	82
3.6.4	Configurazione dell'impianto	82
3.6.5	Dimensionamento del sistema	83
	TRASFORMATORE	86
3.6.6	Quadro elettrico di campo	88
3.6.7	Quadro generale di parallelo	89
3.6.8	Gruppo di conversione	89
3.6.9	Dispositivi di protezione sul collegamento alla rete elettrica	89
3.6.10	Misura dell'energia elettrica prodotta	90
3.6.11	Sistema di controllo	91
3.6.12	Producibilità dell'impianto	91
3.6.13	Sicurezza dell'impianto	92
3.7	POSIZIONAMENTO DEI CAVIDOTTI PER LA REALIZZAZIONE DELLE LINEE DI ALIMENTAZIONE ELETTRICA E DEI SISTEMI DI CONTROLLO	94

DEVELOPMENT



MR WIND S.r.l.s.
Sede: Via E. Maiorana, 4 - 84092 Bellizzi (SA) - Via A. Manzoni, 31 - 84091 Battipaglia (SA)
www.mrwind.it www.mrwind.eu info@mrwind.it

3.8	SISTEMA DI CONTROLLO E MONITORAGGIO	94
3.9	DURATA PREVEDIBILE NELLA REALIZZAZIONE DELLE OPERE DI PROGETTO	95
3.10	QUADRO ECONOMICO.....	98
3.11	SMANTELLAMENTO E RIPRISTINO DELL'AREA	99
4.	DESCRIZIONE DELLE PRINCIPALI ALTERNATIVE	100
4.1.	GENERALITÀ	100
4.2.	MOTIVAZIONI	100
4.3.	ALTERNATIVA ZERO	104
4.4.	REALIZZAZIONE DEL PARCO PRESSO UN ALTRO SITO	105
5.	DESCRIZIONE DELLO STATO ATTUALE DELL'AMBIENTE	106
5.1.	GENERALITÀ	106
5.2.	STATO ATTUALE (SCENARIO DI BASE)	106
5.3.	ANALISI DELLA COMPONENTE SUOLO, SOTTOSUOLO, ACQUE SOTTERRANEE.....	106
5.3.1	Premessa	106
5.3.2	Generalità dell'area	106
5.3.2	Caratteristiche geologiche e geomorfologiche generali	106
5.3.3	Idrogeologia di dettaglio	107
5.3.4	Interferenze col sistema geologico e idrologico locale	109
5.3.5	Desertificazione – cause e soluzioni	109
5.3.6	Le nuove politiche ambientali – l'agro-fotovoltaico	114
5.4.	VEGETAZIONE, FLORA	116
5.5.	FAUNA	116
5.6.	CONTESTO AGRICOLO	118
5.7.	SISMICITÀ DEI LUOGHI	119
5.8.	ECOSISTEMI E RETI ECOLOGICHE	120
5.9.	DESCRIZIONE DELL'EVOLUZIONE DELL'AMBIENTE IN CASO DI MANCATA ATTUAZIONE DEL PROGETTO	122
6.	DESCRIZIONE DEI FATTORI DI CUI ALL'ART. 5, CO.1 LETT.C.....	124
6.1.	GENERALITÀ	124
6.2.	IMPATTI SU POPOLAZIONE E SALUTE UMANA.....	124
6.2.1	Impatti connessi con la realizzazione delle opere e con l'esercizio dell'impianto.....	124
6.2.2	Impatto legato alle ricadute occupazionali.....	125
6.3.	IMPATTI SULLE BIODIVERSITÀ	130
6.4.	IMPATTI SU TERRITORIO, SUOLO, ACQUA, ARIA E CLIMA.....	130
6.5.	IMPATTI SU BENI MATERIALI, PATRIMONIO CULTURALE, AGROALIMENTARE E DEL PAESAGGIO	131
6.6.	INTERAZIONE TRA FATTORI SOPRAELENCATI.....	131

DEVELOPMENT



MR WIND S.r.l.s.
Sede: Via E. Maiorana, 4 - 84092 Bellizzi (SA) - Via A. Manzoni, 31 – 84091 Battipaglia (SA)
www.mrwind.it www.mrwind.eu info@mrwind.it

7. METODI DI PREVISIONE PER INDIVIDUARE GLI IMPATTI	132
7.1. GENERALITÀ	132
7.2. METODI DI PREVISIONE PER INDIVIDUARE E VALUTARE GLI IMPATTI.....	132
8. DESCRIZIONE DEI POSSIBILI IMPATTI AMBIENTALI DEL PROGETTO PROPOSTO	134
8.1. GENERALITÀ	134
8.2. DEFINIZIONE DEGLI IMPATTI	134
8.3. CRITERI DI PONDERAZIONE DEGLI IMPATTI	136
8.4. DESCRIZIONE DEGLI IMPATTI PER LA FASE DI COSTRUZIONE	141
8.3.1 Utilizzazione del territorio	141
8.3.2 Utilizzazione di suolo	142
8.3.3 Utilizzazione di risorse idriche	142
8.3.4 Impatto sulle biodiversità	142
8.3.5 Emissione di inquinanti/gas serra	143
8.3.6 Inquinamento acustico	143
8.3.7 Emissione di vibrazioni.....	143
8.3.8 Smaltimento rifiuti	144
8.3.9 Rischio per il paesaggio/ambiente.....	145
8.3.10 Cumulo con effetti derivanti da progetti e/o approvati	145
8.5. DESCRIZIONE DEGLI IMPATTI PER LA FASE DI ESERCIZIO	147
8.4.1 Utilizzazione di territorio	148
8.4.2 Utilizzazione di suolo	148
8.4.3 Utilizzazione di risorse idriche	148
8.4.4 Impatto sulle biodiversità	148
8.4.5 Emissioni di inquinanti/gas serra	148
8.4.6 Inquinamento acustico	148
8.4.7 Emissioni di vibrazioni.....	149
8.4.8 Emissioni di luce.....	149
8.4.9 Emissioni di radiazioni.....	149
8.4.10 Smaltimento rifiuti	151
8.4.11 Rischio per la salute umana	151
8.4.12 Rischio per il paesaggio/ambiente.....	151
8.4.13 Cumulo con effetti derivanti da progetti esistenti e/o approvati.....	151
8.6. DESCRIZIONE DEGLI IMPATTI PER LA FASE DI SMONTAGGIO	151
8.5.1 Utilizzazione di territorio	152
8.5.2 Utilizzazione di suolo.....	152

DEVELOPMENT



MR WIND S.r.l.s.
Sede: Via E. Maiorana, 4 - 84092 Bellizzi (SA) - Via A. Manzoni, 31 – 84091 Battipaglia (SA)
www.mrwind.it www.mrwind.eu info@mrwind.it

8.5.3 Utilizzazione di risorse idriche	152
8.5.4 Impatto sulle biodiversità	153
8.5.5 Emissioni di inquinanti/gas serra	154
8.5.6 Inquinamento acustico	154
8.5.7 Emissioni di vibrazioni.....	155
8.5.8 Creazione di sostanze nocive	155
8.5.9 Smaltimento dei rifiuti	155
8.5.10 Cumulo con effetti derivanti da progetti esistenti e/o approvati.....	155
9. MISURE PER EVITARE, PREVENIRE O RIDURRE GLI IMPATTI.....	156
9.1. GENERALITÀ	156
9.2. MISURE DI MITIGAZIONE IN FASE DI REALIZZAZIONE DELL’IMPIANTO.....	156
9.2.1 Utilizzazione del territorio	156
9.2.2 Utilizzazione di suolo.....	156
9.2.3 Utilizzazione di risorse idriche.....	156
9.2.4 Biodiversità	157
9.2.5 Emissioni di inquinanti/gas serra	157
9.2.6 Inquinamento acustico	158
9.2.7 Emissioni di vibrazioni.....	161
9.2.8 Smaltimento rifiuti	161
9.2.9 Rischio per il paesaggio/ambiente.....	162
9.2.10 Cumulo con effetti derivanti da progetti esistenti e/o approvati.....	163
9.3. MISURE DI MITIGAZIONE IN FASE DI ESERCIZIO DELL’IMPIANTO FOTOVOLTAICO.....	163
9.3.1 Generalità	163
9.3.2 Utilizzazione di territorio	163
9.3.3 Utilizzazione di suolo	163
9.3.4 Biodiversità	168
9.3.5 Emissione di luce.....	169
9.3.6 Emissione di radiazioni.....	169
9.3.7 Smaltimento rifiuti	169
9.3.8 Rischio per la salute umana	169
9.3.9 Rischio per il paesaggio/ambiente.....	169
9.3.10 Cumulo con effetti derivanti da progetti esistenti e/o approvati.....	171
9.4. MISURE DI MITIGAZIONE IN FASE DI SMONTAGGIO DELL’IMPIANTO FOTOVOLTAICO	171
9.4.1 Utilizzazione del territorio	171
9.4.2 Utilizzazione del suolo	171

DEVELOPMENT



MR WIND S.r.l.s.

Sede: Via E. Maiorana, 4 - 84092 Bellizzi (SA) - Via A. Manzoni, 31 – 84091 Battipaglia (SA)

www.mrwind.it www.mrwind.eu info@mrwind.it

9.4.3 Utilizzazione di risorse idriche	171
9.4.4 Biodiversità	171
9.4.5 Emissioni di inquinanti/gas serra	171
9.4.6 Inquinamento acustico	171
9.4.7 Emissioni di vibrazioni.....	171
9.4.8 Smaltimento di rifiuti.....	172
9.4.9 Cumulo con effetti derivanti da progetti esistenti e/o approvati.....	172
10. DESCRIZIONE DEGLI ELEMENTI E DEI BENI CULTURALI E PAESAGGISTICI PRESENTI.....	173
10.1. GENERALITÀ	173
10.1.1 <i>Analisi del Piano Paesaggistico</i>	173
11. VULNERABILITÀ DEL PROGETTO.....	173
11.1. GENERALITÀ	174
11.1.1 Impatti ambientali significativi derivanti dalla vulnerabilità di progetto.....	174
12. ELENCO DEI RIFERIMENTI E DELLE FONTI UTILIZZATE.....	176
12.1. GENERALITÀ	176
12.1.1 <i>Bibliografia dello Studio di Impatto Ambientale</i>	176

1. PREMESSA

La presente relazione è stata redatta in accordo con quanto previsto dalla normativa nazionale e regionale in materia di Valutazione di Impatto Ambientale (VIA); infatti l'art. 6 comma 7) del Decreto Legislativo 3 aprile 2006, n.152, così come modificato dall'art.3 del Decreto Legislativo n°104/2017, specifica che i progetti rientranti negli allegati II, III della parte seconda del predetto decreto legislativo, tra cui rientra quello in itinere, sono assoggettati alla procedura di VIA.

L'art. 23 del sopracitato Decreto Legislativo stabilisce l'iter procedimentale da seguire per l'avvio del provvedimento di Valutazione di Impatto Ambientale.

Nello specifico si tratta di un'analisi volta ad effettuare una valutazione della significatività dell'impatto ambientale di un progetto riguardante un impianto fotovoltaico, contemplato **nell'Allegato II punto 4 bis** della parte seconda del Dlgs 152/2006 e ss.mm.ii. - *impianti fotovoltaici per la produzione di energia elettrica con potenza complessiva superiore a 10 MW. (fattispecie aggiunta dall'art. 31, comma 6, della legge n. 108 del 2021).*

il progetto in esame rientra pertanto tra gli impianti di competenza statale come disciplinato dall'art.7-bis del medesimo decreto dove si stabilisce la procedura finalizzata al rilascio del provvedimento evidenziando tra l'altro che l'opera in esame rientra nella fattispecie di cui all'allegato I-Bis: *Le opere, gli impianti e le infrastrutture necessari alla realizzazione dei progetti strategici per la transizione energetica del Paese inclusi nel Piano nazionale di ripresa e resilienza (PNRR) e al raggiungimento degli obiettivi fissati dal Piano nazionale integrato energia e clima (PNIEC), predisposto in attuazione del Regolamento (UE) 2018/1999, come individuati nell'Allegato I-bis, e le opere ad essi connesse costituiscono interventi di pubblica utilità, indifferibili e urgenti.*

Il procedimento abilitativo dell'impianto, Autorizzazione Unica ex art.12 Dlgs 387/2003, quindi sarà attivato successivamente al provvedimento in parola di VIA Ministeriale.

Il presente studio ha lo scopo di verificare che l'impianto che si andrà a realizzare rispetti il principio della sostenibilità ambientale dell'opera; nello specifico l'attività antropica deve rispettare la capacità rigenerativa degli ecosistemi e delle risorse e deve garantire la salvaguardia della biodiversità e offrire al territorio un'equa distribuzione dei vantaggi diretti e indiretti dovuti all'opera che si andrà a realizzare e alle attività economiche ad essa connesse.

Inoltre la documentazione tecnica a corredo della presente procedura di valutazione di impatto ambientale è stata elaborata anche in riferimento alle disposizioni normative e regolamentari della Regione Campania.

Nel presente elaborato saranno analizzate tutte le componenti ambientali coinvolte, le ricadute in termini di inquinamento e rumore, nonché gli aspetti socio – economici legati all'intervento.

Lo studio, nel rispetto dell'allegato VII alla parte seconda del codice, comprende:

- la verifica di conformità dell'intervento rispetto a quanto previsto da eventuali piani paesaggistici o urbanistici;
- lo studio degli effetti che la realizzazione può avere nei confronti della salute dei cittadini e dell'ecosistema;
- l'illustrazione delle ragioni che hanno portato alla scelta del sito e della soluzione di progetto, anche rispetto alle possibili alternative, in riferimento all'impatto sull'ambiente;
- la determinazione degli interventi di mitigazione e di ripristino ambientale;
- l'indicazione delle norme di tutela dell'ambiente a cui l'intervento deve riferirsi e i criteri utilizzati per rispettarle.

DEVELOPMENT

MR WIND S.r.l.s.

Sede: Via E. Maiorana, 4 - 84092 Bellizzi (SA) - Via A. Manzoni, 31 – 84091 Battipaglia (SA)

www.mrwind.it www.mrwind.eu info@mrwind.it



1.1. METODOLOGIA DI STUDIO

Al fine di accertare la piena compatibilità ambientale dell'intervento progettato, si è seguita una metodologia che può essere schematizzata attraverso le fasi seguenti:

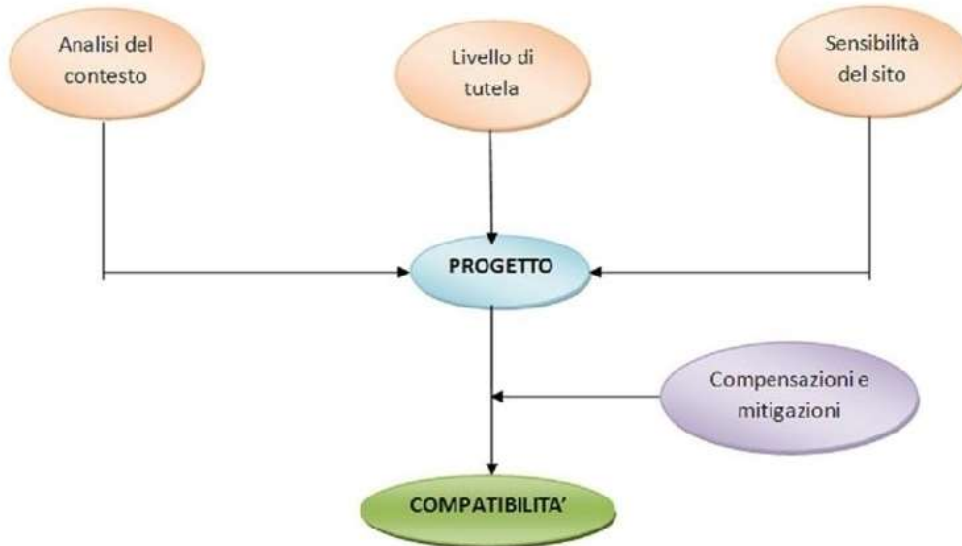

La società ha provveduto tramite i suoi tecnici a predisporre una Verifica Ambientale per dimostrare la compatibilità ambientale con il progetto da realizzare.

Di seguito si elencano gli elaborati a corredo del presente Studio di Impatto Ambientale:

CODICE ELABORATO				DESCRIZIONE
EG	ITA	9	001	INQUADRAMENTO GENERALE IMPIANTO ED AREA DI UTENZA SU: IGM, CATASTALE, CTR E ORTOFOTO
EG	ITA	9	002	LAYOUT SU CATASTALE
EG	ITA	9	02A	LAYOUT IMPIANTO SU CATASTALE
EG	ITA	9	02B	LAYOUT STAZIONE SU CATASTALE
EG	ITA	9	003	RILIEVO
EG	ITA	9	03A	RILIEVO SU ORTOFOTO
EG	ITA	9	004	LAYOUT SU CATASTALE
EG	ITA	9	04A	LAYOUT IMPIANTO SU CATASTALE

DEVELOPMENT



MR WIND S.r.l.s.
Sede: Via E. Maiorana, 4 - 84092 Bellizzi (SA) - Via A. Manzoni, 31 - 84091 Battipaglia (SA)
www.mrwind.it www.mrwind.eu info@mrwind.it

EG	ITA	9	04B	LAYOUT STAZIONE SU CATASTALE
EG	ITA	9	05A	PUC CASTELVOLTURNO
EG	ITA	9	05B	PUC CANCELLO ED ARNONE
EG	ITA	9	006	IMPATTI CUMULATIVI
EG	ITA	9	007	CARTA DEI VINCOLI EX DLGS 42/2004 E BUFFERS
EG	ITA	9	008	RETICOLO IDROGRAFICO
EG	ITA	9	009	RISCHIO E PERICOLOSITA' IDRAULICA – PSDA Bav
EG	ITA	9	010	RETE NATURA 2000
EG	ITA	9	011	VINCOLO IDROGEOLOGICO EX RG 3267/23
EG	ITA	9	012	CARTA ECOPEDOLOGICA
EG	ITA	9	013	IBA
EG	ITA	9	014	SICCITA' POTENZIALE
EG	ITA	9	015	ZONE UMIDE RAMSAR
EG	ITA	9	016	CARTA DELLA SISMICITA'
EG	ITA	9	017	USO SUOLO CORINE LAND COVER
EG	ITA	9	018	ATLANTE DESERTIFICAZIONE
EG	ITA	9	019	AREE PERCORSE DA FUOCO
EG	ITA	9	020	SENSIBILITA' ECOLOGICA
EG	ITA	9	021	SENSIBILITA' ECOLOGICA HABITAT
EG	ITA	9	022	SENSIBILITA' ECOLOGICA PRESSIONE ANTROPICA
EG	ITA	9	023	SENSIBILITA' ECOLOGICA UNITA' FIOGRAFICHE
EG	ITA	9	024	ANALISI INTERVISIBILITA' TEORICA/GEOMORFOLOGICA
EG	ITA	9	025	RILIEVO FOTOGRAFICO
EG	ITA	9	026	CABINE E PCU
EG	ITA	9	027	DETTAGLIO STRUTTURE DI SOSTEGNO

DEVELOPMENT



MR WIND S.r.l.s.

Sede: Via E. Maiorana, 4 - 84092 Bellizzi (SA) - Via A. Manzoni, 31 – 84091 Battipaglia (SA)

www.mrwind.it www.mrwind.eu info@mrwind.it

EG	ITA	9	028	SEZIONI SCAVO TIPO
EG	ITA	9	029	PARTICOLARI RECINZIONI
EG	ITA	9	030	SCHEMA ELETTRICO UNIFILARE
EG	ITA	9	031	PPR CAMPANIA PERIMETRAZIONI VINCOLI AMBIENT.
RS	ITA	9	001	RELAZIONE TECNICA GENERALE
RS	ITA	9	002	RELAZIONE CALCOLI PRELIMINARI IMPIANTO
RS	ITA	9	003	RELAZIONE CALCOLI PRELIMINARI STRUTTURE
RS	ITA	9	004	RELAZIONE DI PIANO TECNICO
RS	ITA	9	005	RELAZIONE COMPATIBILITÀ IDRAULICA
RS	ITA	9	006	VALUTAZIONE PRELIMINARE CAMPI ELETTROMAGNETICI
RS	ITA	9	007	PIANO DI MANUTENZIONE IMPIANTO E OPERE CONNESSE
RS	ITA	9	008	RELAZIONE DESCRITTIVA E PRESTAZIONALE DEGLI ELEMENTI TECNICI
RS	ITA	9	009	RELAZIONE ARCHEOLOGICA
RS	ITA	9	010	RELAZIONE GEOLOGICA
RS	ITA	9	011	RELAZIONE AGRONOMICA
RS	ITA	9	012	RELAZIONE DI INQUADRAMENTO PAESAGGISTICO
RS	ITA	9	013	COMPUTO METRICO
RS	ITA	9	014	RELAZIONE PRELIMINARE UTILIZZO TERRE E ROCCE DA SCAVO
RS	ITA	9	015	CRONOPROGRAMMA
RS	ITA	9	016	RELAZIONE INFRASTRUTTURE E VIABILITA'
RS	ITA	9	017	RELAZIONE SPECIALISTICA IMPIANTO
VI	ITA	9	001	STUDIO DI IMPATTO AMBIENTALE – ART.22 DLGS 152/06
VI	ITA	9	002	SINTESI NON TECNICA

DEVELOPMENT



MR WIND S.r.l.s.

Sede: Via E. Maiorana, 4 - 84092 Bellizzi (SA) - Via A. Manzoni, 31 – 84091 Battipaglia (SA)

www.mrwind.it www.mrwind.eu info@mrwind.it

2. QUADRO NORMATIVO DI RIFERIMENTO

Dal punto di vista normativo, lo Studio di Impatto Ambientale, S.l.A., viene redatto ai sensi dell'art. 22 del D. Lgs. 152/2006, Norme in materia ambientale, aggiornato dal D. Lgs. 77/2021. Di seguito quanto riportato dall'art. 22:

Lo studio di impatto ambientale è predisposto dal proponente secondo le indicazioni e i contenuti di cui all'allegato VII alla parte seconda del presente decreto.

Lo studio di impatto ambientale contiene le seguenti informazioni:

- descrizione del progetto, comprendente informazioni relative alla sua ubicazione e concezione, alle sue dimensioni e ad altre sue caratteristiche pertinenti;
- descrizione dei probabili effetti significativi del progetto sull'ambiente, sia in fase di realizzazione che in fase di esercizio e di dismissione;
- descrizione delle misure previste per evitare, prevenire o ridurre e, possibilmente, compensare i probabili impatti ambientali significativi e negativi;
- descrizione delle alternative ragionevoli prese in esame dal proponente, adeguate al progetto ed alle sue caratteristiche specifiche, compresa l'alternativa zero, con indicazione delle ragioni principali alla base dell'opzione scelta, prendendo in considerazione gli impatti ambientali;
- progetto di monitoraggio dei potenziali impatti ambientali significativi e negativi derivanti dalla realizzazione e dall'esercizio del progetto, che include le responsabilità e le risorse necessarie per la realizzazione e la gestione del monitoraggio;
- qualsiasi informazione supplementare di cui all'allegato VII relativa alle caratteristiche peculiari di un progetto specifico o di una tipologia di progetto e dei fattori ambientali che possono subire un pregiudizio.

Allo studio di impatto ambientale sarà allegata una sintesi non tecnica delle informazioni di cui al comma 3, predisposta al fine di consentirne un'agevole comprensione da parte del pubblico ed un'agevole riproduzione.

Per garantire la completezza e la qualità dello studio di impatto ambientale e degli altri elaborati necessari per l'espletamento della fase di valutazione, il proponente:

- tiene conto delle conoscenze e dei metodi di valutazione disponibili derivanti da altre valutazioni pertinenti effettuate in conformità della legislazione europea, nazionale o regionale, anche al fine di evitare duplicazioni di valutazioni;
- ha facoltà di accedere ai dati e alle pertinenti informazioni disponibili presso le pubbliche amministrazioni, secondo quanto disposto dalle normative vigenti in materia;
- cura che la documentazione sia elaborata da esperti con competenze e professionalità specifiche nelle materie afferenti alla valutazione ambientale, e che l'esattezza complessiva della stessa sia attestata da professionisti iscritti agli albi professionali.

I contenuti dello SIA sono definiti dall'Allegato VII richiamato dal comma 1 del citato art. 22.

DEVELOPMENT



MR WIND S.r.l.s.

Sede: Via E. Maiorana, 4 - 84092 Bellizzi (SA) - Via A. Manzoni, 31 - 84091 Battipaglia (SA)

www.mrwind.it www.mrwind.eu info@mrwind.it

Di seguito quanto richiamato dall'Allegato:

ALLEGATO VII - Contenuti dello Studio di impatto ambientale di cui all'articolo 22.

- *Descrizione del progetto, comprese in particolare:*
 1. *la descrizione dell'ubicazione del progetto, anche in riferimento alle tutele e ai vincoli presenti;*
 2. *una descrizione delle caratteristiche fisiche dell'insieme del progetto, compresi, ove pertinenti, i lavori di demolizione necessari, nonché delle esigenze di utilizzo del suolo durante le fasi di costruzione e di funzionamento;*
 3. *una descrizione delle principali caratteristiche della fase di funzionamento del progetto e, in particolare dell'eventuale processo produttivo, con l'indicazione, a titolo esemplificativo e non esaustivo, del fabbisogno e del consumo di energia, della natura e delle quantità dei materiali e delle risorse naturali impiegate (quali acqua, territorio, suolo e biodiversità);*
 4. *una valutazione del tipo e della quantità dei residui e delle emissioni previsti, quali, a titolo esemplificativo e non esaustivo, inquinamento dell'acqua, dell'aria, del suolo e del sottosuolo, rumore, vibrazione, luce, calore, radiazione, e della quantità e della tipologia di rifiuti prodotti durante le fasi di costruzione e di funzionamento;*
 5. *la descrizione della tecnica prescelta, con riferimento alle migliori tecniche disponibili a costi non eccessivi, e delle altre tecniche previste per prevenire le emissioni degli impianti e per ridurre l'utilizzo delle risorse naturali, confrontando le tecniche prescelte con le migliori tecniche disponibili.*
- *Una descrizione delle principali alternative ragionevoli del progetto (quali, a titolo esemplificativo e non esaustivo, quelle relative alla concezione del progetto, alla tecnologia, all'ubicazione, alle dimensioni e alla portata) prese in esame dal proponente, compresa l'alternativa zero, adeguate al progetto proposto e alle sue caratteristiche specifiche, con indicazione delle principali ragioni della scelta, sotto il profilo dell'impatto ambientale, e la motivazione della scelta progettuale, sotto il profilo dell'impatto ambientale, con una descrizione delle alternative prese in esame e loro comparazione con il progetto presentato.*
- *La descrizione degli aspetti pertinenti dello stato attuale dell'ambiente (scenario di base) e una descrizione generale della sua probabile evoluzione in caso di mancata attuazione del progetto, nella misura in cui i cambiamenti naturali rispetto allo scenario di base possano essere valutati con uno sforzo ragionevole in funzione della disponibilità di informazioni ambientali e conoscenze scientifiche.*
- *Una descrizione dei fattori specificati all'articolo 5, comma 1, lettera c), del presente decreto potenzialmente soggetti a impatti ambientali dal progetto proposto, con particolare riferimento alla popolazione, salute umana, biodiversità (quali, a titolo esemplificativo e non esaustivo, fauna e flora), al territorio (quale, a titolo esemplificativo e non esaustivo, sottrazione del territorio), al suolo (quali, a titolo esemplificativo e non esaustivo, erosione, diminuzione di materia organica, compattazione, impermeabilizzazione), all'acqua (quali, a titolo esemplificativo e non esaustivo, modificazioni idro-morfologiche, quantità e qualità), all'aria, ai fattori climatici (quali, a titolo esemplificativo e non esaustivo, emissioni di gas a effetto serra, gli impatti rilevanti per l'adattamento), ai beni materiali, al patrimonio culturale, al patrimonio agroalimentare, al paesaggio, nonché all'interazione tra questi vari fattori.*

DEVELOPMENT



MR WIND S.r.l.s.

Sede: Via E. Maiorana, 4 - 84092 Bellizzi (SA) - Via A. Manzoni, 31 - 84091 Battipaglia (SA)

www.mrwind.it www.mrwind.eu info@mrwind.it

- *Una descrizione dei probabili impatti ambientali rilevanti del progetto proposto, dovuti, tra l'altro:*
 1. *alla costruzione e all'esercizio del progetto, inclusi, ove pertinenti, i lavori di demolizione;*
 2. *all'utilizzazione delle risorse naturali, in particolare del territorio, del suolo, delle risorse idriche e della biodiversità, tenendo conto, per quanto possibile, della disponibilità sostenibile di tali risorse;*
 3. *all'emissione di inquinanti, rumori, vibrazioni, luce, calore, radiazioni, alla creazione di sostanze nocive e allo smaltimento dei rifiuti;*
 4. *ai rischi per la salute umana, il patrimonio culturale, il paesaggio o l'ambiente (quali, a titolo esemplificativo e non esaustivo, in caso di incidenti o di calamità);*
 5. *al cumulo con gli effetti derivanti da altri progetti esistenti e/o approvati, tenendo conto di eventuali criticità ambientali esistenti, relative all'uso delle risorse naturali e/o ad aree di particolare sensibilità ambientale suscettibili di risentire degli effetti derivanti dal progetto;*
 6. *all'impatto del progetto sul clima (quali, a titolo esemplificativo e non esaustivo, natura ed entità delle emissioni di gas a effetto serra) e alla vulnerabilità del progetto al cambiamento climatico;*
 7. *alle tecnologie e alle sostanze utilizzate.*
- *La descrizione dei possibili impatti ambientali sui fattori specificati all'articolo 5, comma 1, lettera c), del presente decreto include sia effetti diretti che eventuali effetti indiretti, secondari, cumulativi, transfrontalieri, a breve, medio e lungo termine, permanenti e temporanei, positivi e negativi del progetto. La descrizione deve tenere conto degli obiettivi di protezione dell'ambiente stabiliti a livello di Unione o degli Stati membri e pertinenti al progetto.*
- *La descrizione da parte del proponente dei metodi di previsione utilizzati per individuare e valutare gli impatti ambientali significativi del progetto, incluse informazioni dettagliate sulle difficoltà incontrate nel raccogliere i dati richiesti (quali, a titolo esemplificativo e non esaustivo, carenze tecniche o mancanza di conoscenze) nonché sulle principali incertezze riscontrate.*
- *Una descrizione delle misure previste per evitare, prevenire, ridurre o, se possibile, compensare gli impatti ambientali significativi e negativi identificati del progetto e, ove pertinenti, delle eventuali disposizioni di monitoraggio (quale, a titolo esemplificativo e non esaustivo, la preparazione di un'analisi ex post del progetto). Tale descrizione deve spiegare in che misura gli impatti ambientali significativi e negativi sono evitati, prevenuti, ridotti o compensati e deve riguardare sia le fasi di costruzione che di funzionamento.*
- *La descrizione degli elementi e dei beni culturali e paesaggistici eventualmente presenti, nonché dell'impatto del progetto su di essi, delle trasformazioni proposte e delle misure di mitigazione e compensazione eventualmente necessarie.*
- *Una descrizione dei previsti impatti ambientali significativi e negativi del progetto, derivanti dalla vulnerabilità del progetto ai rischi di gravi incidenti e/o calamità che sono pertinenti per il progetto in questione. A tale fine potranno essere utilizzate le informazioni pertinenti disponibili, ottenute sulla base di valutazione del rischio effettuate in conformità della legislazione dell'Unione (a titolo e non esaustivo la direttiva 2012/18/UE del Parlamento europeo e del Consiglio o la direttiva 2009/71/Euratom del Consiglio), ovvero di valutazioni pertinenti effettuate in conformità*

DEVELOPMENT



MR WIND S.r.l.s.
Sede: Via E. Maiorana, 4 - 84092 Bellizzi (SA) - Via A. Manzoni, 31 - 84091 Battipaglia (SA)
www.mrwind.it www.mrwind.eu info@mrwind.it

della legislazione nazionale, a condizione che siano soddisfatte le prescrizioni del presente decreto. Ove opportuno, tale descrizione dovrebbe comprendere le misure previste per evitare o mitigare gli impatti ambientali significativi e negativi di tali eventi, nonché dettagli riguardanti la preparazione a tali emergenze e la risposta proposta.

- Un riassunto non tecnico delle informazioni trasmesse sulla base dei punti precedenti.
- Un elenco di riferimenti che specifichi le fonti utilizzate per le descrizioni e le valutazioni incluse nello Studio di Impatto Ambientale.
- Un sommario delle eventuali difficoltà, quali lacune tecniche o mancanza di conoscenze, incontrate dal proponente nella raccolta dei dati richiesti e nella previsione degli impatti di cui al punto 5.

2.1. ARTICOLAZIONE DELLO STUDIO DI IMPATTO AMBIENTALE IN OSSERVANZA DELLA NORMA

Attesa la definizione dei contenuti dello SIA, richiamati dall'Allegato VII alla Parte Seconda del D. Lgs. 152/2006 e ss. mm. e ii, lo Studio sarà articolato secondo i seguenti capitoli (oltre il capitolo 1 denominato Premessa e il capitolo 2 denominato Riferimenti Normativi):

- Capitolo 3 – Descrizione del progetto.
- Capitolo 4 – Descrizione delle principali alternative.
- Capitolo 5 – Descrizione dello stato attuale dell'ambiente.
- Capitolo 6 – Descrizione dei fattori di cui all'art. 5, co. 1 lett. c).
- Capitolo 7 – Metodi di previsione per individuare gli impatti.
- Capitolo 8 – Descrizione dei possibili impatti ambientali del progetto proposto.
- Capitolo 9 – Misure per evitare, prevenire o ridurre gli impatti.
- Capitolo 10 – Descrizione di elementi e beni culturali e paesaggistici presenti.
- Capitolo 11 – Vulnerabilità del progetto.
- Capitolo 12 – Elenco dei riferimenti e delle fonti utilizzate.

Come è possibile osservare, i capitoli sono stati denominati in modo coerente con quanto indicato dai punti dell'Allegato VII. Le informazioni contenute in ciascuno dei capitoli sono state attentamente inserite per dare piena risposta a quanto richiesto dalla normativa.

3. DESCRIZIONE DEL PROGETTO

3.1. GENERALITA'

Di seguito si ricordano i contenuti richiesti dal punto 1 dell'Allegato VII:

Descrizione del progetto comprese in particolare:

- a) *la descrizione dell'ubicazione del progetto, anche in riferimento alle tutele e ai vincoli presenti;*
- b) *una descrizione delle caratteristiche fisiche dell'insieme del progetto, compresi, ove pertinenti, i lavori di demolizione necessari, nonché delle esigenze di utilizzo del suolo durante le fasi di costruzione e di funzionamento;*
- c) *una descrizione delle principali caratteristiche della fase di funzionamento del progetto e, in particolare dell'eventuale processo produttivo, con l'indicazione, a titolo esemplificativo e non esaustivo, del fabbisogno e del consumo di energia, della natura e delle quantità dei materiali e delle risorse naturali impiegate (quali acqua, territorio, suolo e biodiversità);*
- d) *una valutazione del tipo e della quantità dei residui e delle emissioni previsti, quali, a titolo esemplificativo e non esaustivo, inquinamento dell'acqua, dell'aria, del suolo e del sottosuolo, rumore, vibrazione, luce, calore, radiazione, e della quantità e della tipologia di rifiuti prodotti durante le fasi di costruzione e di funzionamento;*
- e) *la descrizione della tecnica prescelta, con riferimento alle migliori tecniche disponibili a costi non eccessivi, e delle altre tecniche previste per prevenire le emissioni degli impianti e per ridurre l'utilizzo delle risorse naturali, confrontando le tecniche prescelte con le migliori tecniche disponibili.*

I paragrafi che seguono sono organizzati in modo da fornire piena risposta alle richieste dell'Allegato.

Caratteristica peculiare di questo progetto è che il Proponente, Produttore di energia elettrica fotovoltaica, con la collaborazione di un'azienda agricola locale già individuata sul territorio, agisce pariteticamente e in modo sinergico sin dalle prime fasi del progetto, per valorizzare la produttività del territorio sia da un punto di vista agricolo che da un punto di vista energetico.

3.2. DATI SOCIETA'

1. Società proponente del progetto

Ragione sociale: INE ALBA PIANA S.R.L.

Sede Legale: piazza di Sant'Anastasia, 7

CAP/Luogo: 00186 / Roma (RM)

Cod.Fisc. e P.Iva : 16382701007

Amministratori della Società : Klos Sascha, Chiericoni Sergio, Braghieri Roberto Walter

PEC: inealbapianasrl@legalmail.it

Il soggetto proponente INE ALBA PIANA S.R.L. è una società controllata del gruppo ILOS New Energy Italy S.r.l., azienda che opera nei principali settori economici e industriali della "Green Economy", specializzata nella produzione e vendita di energia elettrica da fonti rinnovabili con sede e forza lavoro in Italia. Il gruppo è attivo

DEVELOPMENT



MR WIND S.r.l.s.

Sede: Via E. Maiorana, 4 - 84092 Bellizzi (SA) - Via A. Manzoni, 31 - 84091 Battipaglia (SA)

www.mrwind.it www.mrwind.eu info@mrwind.it

nella realizzazione di importanti progetti in diversi settori, realizzando impianti fotovoltaici ad elevato valore aggiunto per famiglie, per aziende e grandi strutture, realizzando e connettendo alla rete impianti fotovoltaici per una potenza di diverse decine di MW. Il Gruppo ILOS si pone l'obiettivo di investire nel settore delle energie rinnovabili in Italia coerentemente con gli indirizzi e gli obiettivi del Piano Nazionale Integrato per l'Energia e il Clima. Per il conseguimento del proprio obiettivo predilige lo sviluppo di progetti miranti al raggiungimento della produzione di energia rinnovabile mediante impiego di tecnologie, materiali e metodologie in grado di salvaguardare e tutelare l'ambiente, avvalendosi anche di una fitta rete di collaborazioni con partner industriali e finanziari, nazionali ed internazionali.

2. Società Agricole per la gestione del progetto agronomico

- Ragione sociale: SOCIETA' AGRICOLA DEA S.R.L.
Sede Legale: via Giuseppe Marotta, 9
CAP/Luogo: 81030 / Castel Volturno (CE)
Cod.Fisc. e P.Iva: 03363460613
- Ragione sociale: SOCIETA' AGRICOLA E ZOOTECNICA ARTEMIDE S.A.S.
DI DIANA GIUSEPPE & C.
Sede Legale: via Vaticale, 74
CAP/Luogo: 81033 / Casal di Principe (CE)
Cod.Fisc. e P.Iva: 00907300610

I soggetti sono aziende agricole locali che operano nel territorio in modo innovativo ed eticamente responsabile. La prospettiva di lavorare in un sistema agrovoltico permetterà di sfruttare le proprie competenze per una continuità ed un accrescimento della propria produzione agricola. Le aziende sono intervenute già nelle prime fasi di sviluppo affinché il progetto agricolo potesse essere virtuosamente integrato nel progetto fotovoltaico, per realizzare un sistema unico e sinergico.

3.3. PIANIFICAZIONE ENERGETICA

Lo sviluppo delle energie rinnovabili ha avuto inizio con le crisi petrolifere degli anni Settanta: la questione energetica ha assunto da allora una dimensione sempre maggiore, in quanto l'uso del carbone e del petrolio non risponde alle esigenze di "sviluppo sostenibile". La scoperta dell'esistenza di un rapporto di crescita direttamente proporzionale tra l'uso delle energie fossili e il riscaldamento del clima del pianeta ha ulteriormente incentivato lo studio di nuove soluzioni.

A livello europeo molteplici sono i documenti che, negli anni, definiscono le politiche del settore energetico sostenute dall'Unione Europea: in seguito al Protocollo di Kyoto (1997) e alla priorità nella riduzione dell'emissione di gas serra, sempre maggiori sono stati gli incentivi all'incremento dell'uso delle energie rinnovabili e dell'efficienza energetica che contribuiscono alla riduzione dell'inquinamento atmosferico (ossidi di azoto, anidride solforosa, particolato etc.) generato dai sistemi di riscaldamento e dagli impianti termoelettrici alimentati da fonti fossili.

DEVELOPMENT



MR WIND S.r.l.s.

Sede: Via E. Maiorana, 4 - 84092 Bellizzi (SA) - Via A. Manzoni, 31 - 84091 Battipaglia (SA)

www.mrwind.it www.mrwind.eu info@mrwind.it

Vi è stata quindi, negli ultimi anni, una diffusa convergenza delle istituzioni e dell'opinione pubblica per un maggior impegno su questo tema rispetto al passato: tra il 1973, anno della prima crisi petrolifera, e il 2005, l'offerta di energia primaria¹ da fonti rinnovabili nei paesi OCSE (Organizzazione per la Cooperazione e lo Sviluppo Economico) è raddoppiata, passando da circa 170 a 340 milioni di tonnellate di petrolio equivalente (Mtoe). I progressi più importanti si sono avuti nel solare, eolico e geotermico, negli anni Settanta praticamente inesistenti ma che oggi costituiscono il 12% dell'energia primaria prodotta dalle rinnovabili.

La pianificazione energetica regionale è finalizzata al conseguimento di alcuni obiettivi prioritari di sviluppo socio-economico locale che devono tenere conto armonicamente, tuttavia, anche di esigenze più generali di programmazione del territorio e delle linee strategiche di indirizzo nazionali e comunitarie in tema di pianificazione energetica, protezione dell'ambiente, sviluppo economico sostenibile, sviluppo occupazionale.

La definizione degli obiettivi costituisce, pertanto, la fase più critica dell'elaborazione del piano energetico dovendo conciliare le pressanti esigenze di carattere locale, con esigenze più generali di indirizzo di pianificazione energetica nazionale e comunitaria.

In tal senso è prima di tutto opportuno richiamare, in sintesi, le linee di indirizzo comunitarie, nazionali e regionali in tema di energia ed ambiente di cui occorre tenere conto nel predisporre il piano energetico regionale.

Le linee di indirizzo della Unione Europea in tema di energia e ambiente sono sostanzialmente tracciate nel "libro bianco: Una politica energetica per l'Unione Europea" (COM (95) 682 DEF.) e nel "libro bianco: Energia per il futuro: Le fonti rinnovabili" (COM(97) 599 DEF.). Esse non presuppongono una "politica di piano", in quanto la politica energetica della U.E. rientra nelle finalità generali della politica economica della Comunità, basata sull'integrazione del mercato, la deregolamentazione, la limitazione dell'intervento pubblico allo stretto necessario per tutelare l'interesse ed il benessere dei cittadini, lo sviluppo sostenibile, la protezione dei consumatori e la coesione economica e sociale. In relazione a tali finalità la politica energetica della U.E. è fondata su una migliore competitività sul piano energetico, occupazionale ed economico, sulla sicurezza di approvvigionamento delle risorse energetiche primarie, sulla protezione ambientale, e persegue quindi i seguenti fondamentali obiettivi:

1. Competitività globale
2. Sicurezza dell'approvvigionamento
3. Protezione dell'ambiente.

La concorrenza dovrà dare impulso in modo particolare all'innovazione tecnologica, all'aumento dell'efficienza energetica, alla riduzione del costo dell'energia, al miglioramento della qualità dei servizi e dei prodotti energetici.

Secondo le previsioni di cui al documento SEC (92)223 "European Energy to 2020: A scenario approach" della Commissione delle Comunità Europee, l'U.E. registrerà un costante aumento della domanda di energia, pur con un sensibile aumento di efficienza del sistema energetico ed una diminuzione dell'intensità energetica, con un tasso annuo

¹ Fonti energetiche che non derivano dalla trasformazione di nessuna altra forma di energia

di crescita del consumo interno lordo di energia di circa l'1%, determinato quasi esclusivamente dall'aumento dei consumi nel settore dei trasporti.

La sicurezza dell'approvvigionamento costituisce un fattore critico per l'Unione Europea in relazione alla forte dipendenza energetica dall'esterno. Infatti, nel 2018 il 58,2% dell'energia lorda disponibile dell'UE era importata, in Italia, invece la quota di fabbisogno energetico nazionale importato è del 78,6% nel 2019 (fonte **MED & Italian Energy Report**).

Produzione di energia primaria per tipo di combustibile, UE-27, 2008-2018

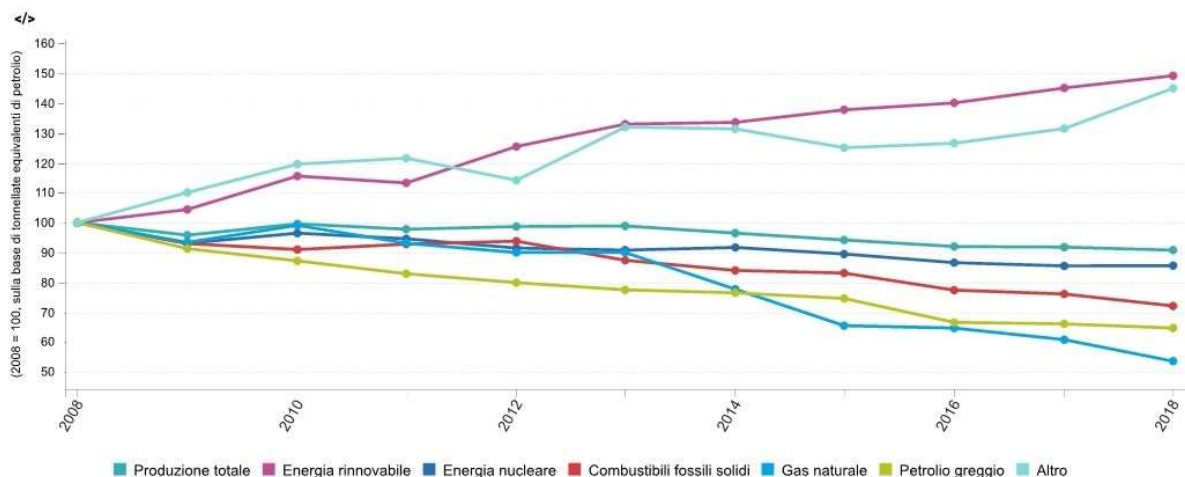

Nota: l'asse delle ordinate è stato troncato.
Fonte: Eurostat (codice dati online - nrg_bal_c)

La direttiva 96/92/CE del Parlamento europeo e del Consiglio del 19 dicembre 1996, concernente norme comuni per il mercato interno dell'energia elettrica, in particolare, introduce i principi della liberalizzazione, della concorrenza e della privatizzazione del mercato elettrico e realizza una transizione da un sistema di sostanziale monopolio basato sui beni energetici (petrolio, carbone, gas, ecc.), ad un sistema di reti basato sui servizi.

Questa direttiva è stata abrogata nel 2003 con l'introduzione della direttiva 2003/54 la quale definisce le modalità per il funzionamento e l'organizzazione del settore dell'energia elettrica, l'accesso al mercato, i criteri e le procedure applicabili per quanto concerne le autorizzazioni, i bandi di gare e l'esercizio delle reti.

Nel 2009 è stata abrogata dalla direttiva 2009/72/CE il cui scopo è quello di stabilire norme comuni per la generazione, trasmissione, distribuzione e fornitura di energia elettrica. Oltre a quelli summenzionati si mira anche a definire gli obblighi di servizio universale e i diritti dei consumatori, chiarendo i requisiti in materia di concorrenza. Queste norme comuni nascono dalla necessità di realizzare un mercato dell'energia elettrica concorrenziale, sicuro e sostenibile per l'ambiente.

Con la raccomandazione 2012/148/UE si stabilivano determinati avvertimenti in riferimento a:

- protezione e sicurezza dei dati;
- metodologia per la valutazione economica dei costi e benefici a lungo termine dell'introduzione dei sistemi di misurazione intelligente;
- requisiti minimi di funzionamento comuni per i sistemi di misurazione intelligente dell'elettricità

DEVELOPMENT



MR WIND S.r.l.s.
Sede: Via E. Maiorana, 4 - 84092 Bellizzi (SA) - Via A. Manzoni, 31 - 84091 Battipaglia (SA)
www.mrwind.it www.mrwind.eu info@mrwind.it

In riferimento all'ultimo punto la Commissione Europea ha redatto una relazione contenente l'analisi comparativa dell'introduzione dei sistemi di misurazione intelligenti nell'UE/27, in particolare nel settore elettrico (COM (2014)356). Nel 2019 è stata emessa la direttiva 2019/944/UE che appunto stabilisce l'adozione di strumenti di misurazioni intelligenti allo scopo di promuovere l'efficienza energetica e responsabilizzare gli utenti finali. Attualmente questa direttiva non è stata ancora recepita in Italia.

La direttiva 98/30/CE del Parlamento europeo e del Consiglio del 22 giugno 1998, relativa a norme comuni per il mercato interno del gas, ha come finalità l'accelerazione del processo di realizzazione del mercato interno dell'energia e, a tale fine, stabilisce norme comuni per la trasmissione, la distribuzione, la fornitura e lo stoccaggio del gas naturale.

Questa è stata abrogata dalla direttiva 2003/55/CEE, a sua volta abrogata dalla direttiva 2009/73/CE, a sua volta modificata dalla direttiva 2019/692/UE del Parlamento Europeo e del Consiglio.

Per garantire un costante approvvigionamento dell'energia elettrica, dell'energia termica, dei trasporti, ci si sta muovendo verso un sempre maggior aumento della produzione delle energie richieste attraverso l'uso di fonti rinnovabili, che nel corso degli anni sono aumentate nella loro produzione e nel loro utilizzo. Si mira ad un aumento sempre maggiore dell'uso di fonti rinnovabili al fine di garantire un afflusso costante di energia pulita, economica, sostenibile, che contribuisca a mantenere gli ecosistemi inalterati e diminuire costantemente l'effetto serra. A tal uopo sono nate varie direttive di cui l'ultima è quella del 2018/2001/UE che ha stabilito nuovi obiettivi e nuovi livelli vincolanti da attuarsi entro il 2030.

Si sono avviate procedure di defiscalizzazione, incentivi fiscali, il Certificato Verde, il Conto Economico, incentivazione attraverso specifici programmi (Thermie, Alterner, Inco, Fair), l'adozione di Programmi Quadro, di cui ultimo il Quadro Clima-Energia 2030.

Particolarmente problematico è, invece, il contenimento dei gas serra per i quali, nell'ambito degli accordi di Kyoto del dicembre 1997, la U.E. si è impegnata a ridurre le emissioni di gas serra del 8% rispetto al livello del 1990 entro il 2010. Successivamente al Protocollo di Kyoto ha fatto seguito l'Accordo di Parigi, nel dicembre del 2015 dove si è firmato un accordo, adottato con decisione 1/CP21, volto a regolare il periodo post 2020 e che definisce quale obiettivo di lungo termine il contenimento dell'aumento della temperatura, la quale dovrà risultare inferiore al 2% e assestarsi non oltre l'1,5% rispetto ai livelli preindustriali. Si prevede anche che ogni paese al momento dell'adesione comunichi il proprio contributo a livello nazionale, da revisionare e, quindi, comunicare, ogni 5 anni. L'Accordo di Parigi, entrato in vigore il 4 novembre 2016 e trova applicazione dal 2021 e rientra nella più ampia ambientazione definita dall'Agenda 2030 per lo sviluppo sostenibile, integrando l'obiettivo 13 "Lotta contro il cambiamento climatico" facente parte dell'Agenda 2030, definendo nel dettaglio i contenuti del sotto-obiettivo 13.2 che richiede di integrare le misure di cambiamento climatico nelle politiche, strategie e pianificazione nazionale.

L'Italia ha ratificato l'accordo con la legge n. 204/2016.

Per quanto concerne il Quadro Clima-Energia 2030 l'obiettivo è quello di ridurre, a livello europeo, i gas serra del 40% rispetto all'anno 1990.

Si prevedono, inoltre, obiettivi vincolanti a livello europeo per i consumi finali di energia da fonti rinnovabili ed un target indicativo di efficienza energetica e viene stabilito che l'obiettivo relativo ai gas-serra venga ripartito tra i settori ETS e non-ETS, rispettivamente, in misura pari al 43% e al 30% rispetto al 2005.

Per ottemperare a tali obiettivi sono stati approvati numerosi provvedimenti legislativi, tra cui la direttiva 2018/410/UE (ETS), il Regolamento 2018/842/UE (non ETS), la Direttiva 2018/2002 sull'efficienza energetica che prevede come obiettivo per il 2030 il raggiungimento di efficienza energetica pari al 32,5%, nonché la Direttiva 2018/2001/UE sulle fonti rinnovabili che prevede che la quota di energia da fonti rinnovabili nel consumo finale lordo di energia dell'Unione Europea sia, nel 2030, almeno pari al 32%

Il 18 dicembre 2020 la UE ha trasmesso un comunicato in cui si specifica che entro il 2030, rispetto al 1990, bisogna ridurre di almeno il 55% le emissioni di gas serra.

3.2.1 Libro Bianco "Energia per il futuro: le fonti energetiche rinnovabili – Per una strategia e un piano di azione della comunità"

Un primo passo verso l'elaborazione di una strategia a favore delle energie rinnovabili è stato compiuto dalla Commissione Europea con l'adozione, alla fine del 1996, di un Libro Verde². L'obiettivo è quello di avviare un dibattito sul tipo e sulla natura delle misure prioritarie da prendere a livello comunitario e nazionale. Il Parlamento riconosce l'importante ruolo che l'energia rinnovabile può avere per combattere l'effetto serra, contribuire alla sicurezza dell'approvvigionamento e creare posti di lavoro nelle piccole e medie imprese e nelle regioni rurali. Da trattare urgentemente sono gli aspetti dell'armonizzazione fiscale, della protezione ambientale, delle norme, dell'internalizzazione dei costi esterni, oltre alla garanzia che la liberalizzazione del mercato interno dell'energia non agisca a sfavore delle rinnovabili.

I propositi sono inoltre quelli di raggiungere un contributo delle rinnovabili del 12% al consumo interno lordo di energia dell'Unione Europea entro il 2010: ci vogliono misure specifiche per facilitare l'impiego su vasta scala delle fonti energetiche rinnovabili, un modello comune di tassa sull'energia, l'accesso libero e non discriminatorio alla rete, un fondo europeo a favore delle energie rinnovabili e un programma comune di promozione delle stesse che comprenda un ulteriore milione di tetti fotovoltaici, 15.000 MW di energia eolica e 1.000 MW di energia da biomassa.

Il successivo Libro Bianco³ vede l'Unione Europea impegnata nel proponimento di raddoppiare, tra il 1997 e il 2010, la quota di rinnovabili nel consumo di energia primaria (da 6% a 12%), fissando alcuni obiettivi per ciascuna filiera. Se tradotti in riduzioni di emissioni, tali obiettivi rappresentano più della metà degli impegni presi a Kyoto.

Concludendo che solo una politica volontaristica può permettere lo sviluppo annunciato, il Libro Bianco propone un insieme di misure e azioni per raggiungere gli obiettivi fissati:

1. misure relative al mercato interno:

² COM(96) 576 del 20.11.1996, "Energia per il futuro: le fonti energetiche rinnovabili".

³ COM(97) 599 del 26.11.1997, "Energia per il futuro: le fonti energetiche rinnovabili – Libro Bianco per una strategia e un piano d'azione della Comunità".

DEVELOPMENT



MR WIND S.r.l.s.
Sede: Via E. Maiorana, 4 - 84092 Bellizzi (SA) - Via A. Manzoni, 31 - 84091 Battipaglia (SA)
www.mrwind.it www.mrwind.eu info@mrwind.it

- accesso delle rinnovabili alle reti di elettricità a prezzo equo, consentendo agli stati Membri di imporre l'obbligo di dare la precedenza all'elettricità ricavata dalle fonti rinnovabili nelle operazioni di dispacciamento;
 - condizioni di finanziamento favorevoli, sovvenzioni all'avviamento per nuovi impianti di produzione e la creazione di nuovi posti di lavoro;
 - promozione dei biocombustibili per il trasporto, il calore e l'elettricità anche attraverso un tasso elevato di sgravio fiscale e sovvenzioni alla produzione di materie prime;
 - miglioramento delle normative edilizie migliorando l'intensità energetica e impiegando tecnologie su energie rinnovabili per i rivestimenti degli edifici, il riscaldamento, l'illuminazione, la ventilazione e il raffreddamento;
2. rafforzamento delle politiche comunitarie:
- sono presi in considerazione nell'attuare le varie misure gli effetti ambientali netti delle diverse fonti energetiche;
 - per rendere maggiore la competitività delle rinnovabili va data priorità a formule che lascino agire le forze di mercato per ridurre i costi di produzione il più rapidamente possibile;
 - aumento dei fondi per la ricerca e lo sviluppo tecnologico per migliorare le tecnologie delle rinnovabili, ridurre i costi e acquisire esperienza pratica nei progetti dimostrativi;
 - i criteri decisionali di finanziamento devono riflettere l'importanza del potenziale delle rinnovabili per le regioni meno favorite, periferiche e remote (che solitamente dipendono dalle importazioni di energia), le isole e le aree rurali
 - rafforzamento della cooperazione tra gli Stati membri: essendo registrati gradi diversi di sviluppo, è necessario condividere politiche ed esperienze coronate da successo e coordinare meglio le finalità sulle rinnovabili;
3. misure di sostegno:
- promozione mirata attraverso programmi quali ALTNER, che concerne la promozione di energie nuove e innovabili, sostenendo strategie di mercato settoriali, nuovi strumenti finanziari, azioni che contribuiscano alla penetrazione di mercato di biomassa, solare termico e fotovoltaico, energia eolica, centraline idrauliche ed energia geotermica;
 - protezione dei consumatori e accettabilità di mercato attraverso informazione diffusa, etichettatura chiara dei prodotti, raccolta e diffusione di buone pratiche, creazione di punti focali regionali per l'informazione e la consulenza dei consumatori;
 - miglioramento della posizione delle FER presso le banche istituzionali e il mercato della finanza commerciale, attraverso prestiti a basso interesse e sostegno a gruppi di progetti;
 - networking per le energie rinnovabili, quindi creazione di reti di regioni e città, reti di università e scuole ma anche reti di ricerca e sviluppo tecnologico.

3.2.2 Direttiva 2001/77/CE “Sulla promozione dell’energia elettrica prodotta da fonti energetiche rinnovabili nel mercato interno dell’elettricità”

In riferimento alla produzione di elettricità, la Commissione prende atto del deficit di competitività esistente e del fatto che non solo il potenziale di sfruttamento delle fonti energetiche rinnovabili è sottoutilizzato nella Comunità ma che il maggior uso delle “Fonti Energetiche Rinnovabili (FER)” costituisca “una parte importante del pacchetto di misure necessarie per conformarsi al Protocollo di Kyoto”. Si sottolinea inoltre l’importanza delle stesse dal punto di vista dell’occupazione, della coesione sociale e del contributo alla sicurezza all’approvvigionamento energetico.

Parlamento e Consiglio si impegnano a proporre una direttiva che garantisca, nell’ambito di un’apertura del mercato dell’elettricità, l’auspicata partecipazione alla produzione da parte di fonti energetiche rinnovabili, sotto forma di quote – quindi un maggior contributo delle fonti energetiche rinnovabili alla produzione di elettricità nei rispettivi mercati interni. Tra le disposizioni principali della direttiva – approvata nel settembre del 2001 – c’è la fissazione di un obiettivo per la produzione di elettricità dell’Unione Europea da fonti rinnovabili, che vuole rappresentare, nel 2010, circa il 22% del consumo totale di elettricità dell’Unione Europea.

Inoltre è indicato un obiettivo di massima per ciascun Paese, cui viene affidato il compito di mettere in atto le misure appropriate per raggiungerlo.

Sono gli Stati membri che, adottata la direttiva, devono pubblicare una relazione biennale, a partire dal 2003, che contenga un’analisi del raggiungimento degli obiettivi indicativi nazionali (per l’Italia, 75 TWh nel 2010 – 25% della produzione lorda di energia elettrica). Sulla base di tale relazione la Commissione valuta poi in che misura gli Stati progrediscono verso i rispettivi obiettivi indicativi e, se del caso, può proporre “obiettivi vincolanti”. Si specifica come l’obiettivo fissato dalla direttiva si confrontasse con un consuntivo nel 1997 di 13,9%, valore che nel 2005 ha raggiunto il 14,6% per la nuova UE-15. La soglia del 22% rimane quindi lontana e difficilmente raggiungibile, essendo comunque stato chiaro fin dall’inizio che gli obiettivi fossero molto ambiziosi. Anche per questo motivo la direttiva stessa ribadisce che gli obiettivi sono indicativi, riconfermando però come il 12% dell’apporto complessivo delle FER al bilancio energetico sia comunque raggiungibile e realistico.

3.2.3 Direttiva 2003/96/CE “Ristrutturazione del quadro comunitario per la tassazione dei prodotti energetici e dell’elettricità”

La Direttiva - del Consiglio del 27 ottobre 2003 - è rivolta all’intero settore energetico, con l’intento di ristrutturare il quadro comunitario per la tassazione dei prodotti energetici e dell’elettricità in base a tassi minimi estesi al sistema comunitario nel suo complesso. Tuttavia, essa ha implicazioni determinanti per l’energia da fonti rinnovabili e il risparmio energetico nella loro applicazione, oltre che per la salvaguardia dell’ambiente.

Gli Stati membri sono infatti indirizzati ad applicare esenzioni o riduzioni a livello di tassazione all’elettricità derivata da fonti rinnovabili, ai prodotti energetici utilizzati per la generazione combinata, all’elettricità prodotta in cogenerazione, ai prodotti energetici e all’elettricità utilizzati per il trasporto di merci e passeggeri per ferrovia, metropolitana, tram e

filobus. Oltre a ciò, favorisce l'esenzione dalle accise, finalizzata alla promozione dei biocarburanti, purché sia effettuata evitando la distorsione della concorrenza.

3.2.4 Nuovo Piano di Azione per l'efficienza energetica "Una politica energetica per l'Europa"

Nel corso del Consiglio europeo di Primavera del marzo 2007 il Consiglio europeo ha adottato un nuovo Piano d'Azione, che governerà l'azione dell'Unione Europea in materia di energia per il periodo 2007-2009, toccando cinque punti fondamentali:

- il mercato interno dell'elettricità e del gas;
- la sicurezza dell'approvvigionamento;
- la politica internazionale in materia energetica;
- l'efficienza energetica e le energie rinnovabili;
- le tecnologie energetiche.

In quanto al primo punto, la novità più saliente è l'impegno a proseguire, con adeguate norme, nell'azione di apertura dei mercati nazionali dell'energia e del gas, oltre all'obiettivo di procedere alla separazione effettiva tra le attività di fornitura e produzione da un lato, e le reti di distribuzione di gas ed elettricità dall'altra.

Rispetto alla sicurezza dell'approvvigionamento, si individua come soluzione migliore la maggior cooperazione e solidarietà tra i Paesi membri: l'obiettivo è quello di creare un meccanismo di risposta alla crisi che si basi sulla mutua cooperazione tra gli Stati, oltre al raggiungimento al più presto di un nuovo accordo di partenariato con la Russia (nonché di un miglioramento delle relazioni con gli altri Paesi produttori quali quelli centro-asiatici, del mar nero e del Mar Caspio). L'aspetto più determinante del Piano si riscontra in merito all'accordo in materia di energie rinnovabili e di efficienza energetica, questione direttamente legata al cambiamento climatico: il Consiglio ha infatti fissato l'oneroso obiettivo di ridurre del 20% il consumo di energia nell'UE, agendo in particolare modo su trasporti, macchinari, comportamento dei consumatori, nuove tecnologie ed edifici. In quanto a ciò, per le FER il Consiglio fissa l'obiettivo di portare il consumo di esse al 20% rispetto al totale entro il 2020, e per i biocarburanti, di raggiungere il 10% del totale.

3.2.5 Direttiva 2009/28/CE "Sulla promozione dell'uso di energie rinnovabili"

Diviene a questo punto d'obbligo riportare gli ultimi aggiornamenti in materia, e in particolar modo la natura principale dell'ultima proposta di direttiva europea pubblicata, che si occupa di regolamentare il raggiungimento entro il 2020 dei traguardi stabiliti dal Consiglio Europeo nel 2007. Entro tale data è auspicato ottenere, con la collaborazione di tutti gli Stati membri, l'abbattimento del 20% dei consumi energetici, un'equivalente riduzione delle emissioni di gas serra, il ricorso alle fonti energetiche rinnovabili per il 20% dell'approvvigionamento complessivo e l'utilizzo nei trasporti di una quota del 10% di biocarburanti.

La Direttiva si propone quindi di definire una matrice comune per la promozione delle FER e per stabilire obiettivi comuni. Ogni Stato membro avrà il compito di stabilire, in piena autonomia, un piano nazionale che spieghi il contributo rispetto ad ogni ambito, sulla base di parametri energetici che contraddistinguono il Paese, aiutandosi però anche grazie a

DEVELOPMENT



MR WIND S.r.l.s.

Sede: Via E. Maiorana, 4 - 84092 Bellizzi (SA) - Via A. Manzoni, 31 - 84091 Battipaglia (SA)

www.mrwind.it www.mrwind.eu info@mrwind.it

programmi di sviluppo delle rinnovabili presso Paesi in via di sviluppo. Tra gli obiettivi, anche la semplificazione delle procedure amministrative e l'incoraggiamento alla produzione di biocarburanti.

Il calcolo delle quote, differenziate per ogni Paese, si basa su cinque punti, che hanno anche il fine di distribuire equamente l'impegno di ogni Paese:

1. la quota di FER nel 2005 (anno di riferimento di base) è regolata tenendo conto del punto di partenza di ciascun Paese e degli sforzi di alcuni di essi, che sono già riusciti ad aumentare di oltre il 2% la quota di FER tra 2001 e 2005;
2. a tale quota riferita al 2005 si aggiunge il 5,5% per ogni Stato membro;
3. un ulteriore step (pari a 0,16 tep - 17,12 kcal per abitante dell'UE) è ponderato in base al PIL pro capite – che tenga conto del livello di ricchezza di ogni Paese – e poi moltiplicato per la popolazione di ogni Stato membro;
4. sommando gli elementi suddetti si ottiene quindi la quota di FER sul consumo finale di energia nel 2020;
5. a ogni Paese si applica infine un limite massimo globale alla quota di FER nel 2020.

In quanto all'Italia, sulla base di questo sistema di spartizione dovrebbe raggiungere, al 2020, la soglia del 17% di energie da fonti rinnovabili.

3.2.6 Direttiva 2012/27/UE del Parlamento Europeo e del Consiglio sull'efficienza energetica, che modifica le direttive 200/125/CE e 2010/30/UE e abroga le direttive 2004/8/CE e 2006/32/CE

Nasce dall'esigenza di specificare le misure idonee a garantire il conseguimento dell'obiettivo dell'efficienza energetica del 20% nel 2020 e, nel contempo gettare le basi per ulteriori miglioramenti oltre tale data.

Punti salienti sono:

- Determinare gli obiettivi nazionali indicativi di efficienza energetica basato sul consumo e sul risparmio dell'energia primaria o finale rispettando, contestualmente, il limite massimo di consumi energetici complessivi a livello europeo, fissato per il 2020 a 1.474 milioni di tonnellate di petrolio equivalente (Mtoe).
- Introduzione dei Piani Nazionali per l'Efficienza Energetica i quali dovranno essere trasmessi entro il 30 aprile 2014 da ogni Stato membro alla Commissione UE. Tale piano deve contenere significative misure di miglioramento dell'efficienza energetica oltre ad una strategia a lungo termine idonea a promuovere gli investimenti per la ristrutturazione di edifici pubblici e privati, garantendo dal 1° gennaio 2014 per ogni edificio pubblico un aumento annuale pari almeno al 3% del parco immobili di proprietà dello Stato, rispettando i requisiti minimi di prestazione energetica edilizia (secondo le modalità stabilite dalla direttiva 2010/31/UE).
- Obbligo per gli Stati membri di far in modo che le PA acquistino esclusivamente prodotti, edifici e servizi ad alta efficienza energetica;
- Obbligo per le società di distribuzione e/o vendita di energia di rispettare, nell'arco temporale 2014-2020, l'obiettivo annuale di risparmiare sul totale dell'energia venduta almeno l'1,5%, calcolato sulla base della media dei consumi dei tre anni precedenti al primo gennaio 2013;
- Obbligo per le grandi imprese di sottoporsi ad una valutazione delle prestazioni energetiche ogni 4 anni;
- Misure atte a promuovere e sviluppare il mercato dei fornitori dei servizi energetici;

DEVELOPMENT



MR WIND S.r.l.s.

Sede: Via E. Maiorana, 4 - 84092 Bellizzi (SA) - Via A. Manzoni, 31 - 84091 Battipaglia (SA)

www.mrwind.it www.mrwind.eu info@mrwind.it

- Valutazione globale sulle potenzialità di applicazione della cogenerazione ad alto rendimento, nonché teleriscaldamento e raffreddamento con relativa promozione e adozione di misure adeguate allo sviluppo in questione.

3.2.7 Direttiva (UE) 2018/2001 del Parlamento Europeo e del Consiglio sulla promozione dell'uso dell'energia da fonti rinnovabili

Questa direttiva, insieme a quella rivista sull'Efficienza Energetica e al nuovo Regolamento sulla governance rientra nel pacchetto "Energia pulita per tutti gli Europei" il cui scopo è quello di fornire nuove norme complete sulla regolamentazione energetica del prossimo decennio.

A tal scopo la Direttiva assicura che l'obiettivo venga raggiunto in modo economicamente vantaggioso, garantisce certezza a lungo termine per gli investitori accelerando le procedure per le licenze necessarie alla realizzazione dei progetti, far crescere l'impiego delle fonti rinnovabili nei settori riscaldamento, riscaldamento e trasporti.

Include, tra l'altro:

- l'obiettivo generale vincolante per l'UE di raggiungere entro il 2030 almeno il 32% di energia ottenuta da fonti rinnovabili,
- regole per un sostegno finanziario efficace;
- meccanismi di cooperazione tra i paesi dell'UE,
- semplificazione degli iter procedurali inerenti i progetti relativi alle energie rinnovabili
- nel settore del riscaldamento e raffreddamento un aumento annuo di 1,3 punti percentuali nella quota di energie rinnovabili del settore assieme al diritto per i consumatori di disconnettersi da sistemi di teleriscaldamento e raffreddamento inefficienti;
- nel settore dei trasporti un obiettivo vincolante pari al 14% e un sub-obiettivo specifico per i biocarburanti avanzati pari al 3,5%

3.2.8 Direttiva (UE) 2018/2002 del Parlamento Europeo e del Consiglio sull'efficienza energetica, che modifica le direttive 2012/27/UE

Come già precedentemente espresso la Direttiva 2012/27/UE mirava a migliorare l'efficienza energetica da fonti rinnovabili del 20% entro il 2020, la nuova Direttiva, invece, rientra nel pacchetto "Energia Pulita per tutti gli Europei".

Le principali modifiche alla direttiva del 2012 consistono:

- raggiungimento dell'obiettivo di efficienza energetica pari al 32,5% entro il 2030 e anticipare ulteriori miglioramenti,
- rimuovere le barriere che ostacolano l'efficienza nella fornitura e nell'uso delle energie rinnovabili,
- gli stati membri stabiliscono contributi nazionali per il 2020 e il 2030;
- norme più chiare in materia di conteggio e fatturazione dell'energia
- rafforzamento dei diritti dei consumatori con specifico riferimento a quelli che vivono in condominio.

3.2.9 Decreto Legislativo 16 marzo 1999, n°79, Attuazione della direttiva 96/92/CE recante norme comuni per il mercato interno dell'energia elettrica (Decreto Bersani)

Nella seconda metà degli anni Novanta una serie di disposizioni legislative ha rivoluzionato il mondo dell'energia elettrica. L'obiettivo principale della riforma, in parte di origine europea, era creare un mercato dei servizi pubblici concorrenziale, laddove erano presenti numerosi monopoli nazionali.

Il Decreto Bersani fondamentale introduce e definisce puntualmente, all'interno della pianificazione energetica, le fonti rinnovabili. Più in particolare, l'art.11 definisce due punti fondamentali del mercato energetico: da una parte stabilisce la priorità di dispacciamento riservata all'energia elettrica da FER e dall'altra comporta l'obbligo di approvvigionamento, per i produttori da fonti convenzionali, di quantitativi minimi di energia pulita proporzionali, secondo percentuali

Predefinite, a quella importata o prodotta da FER.

Oltre a ciò, altri aspetti fondamentali risultano:

- piena liberalizzazione delle attività di produzione e di importazione dell'energia elettrica;
- definizione dell'obbligo per tutti i produttori e gli importatori di energia di immettere in rete un quantitativo di energia da FER pari al 2% dell'energia prodotta o importata nell'anno precedente da fonti convenzionali.

Lo strumento operativo per favorire tale compravendita di energia da FER e per agevolarne lo sviluppo è costituito dai "certificati verdi", emessi dal Gestore dei servizi Elettrici (GSE).

3.2.10 DECRETO Legislativo 29 dicembre 2003, n° 387, Attuazione della direttiva 2001/77/CE relativa alla promozione dell'energia elettrica prodotta da fonti energetiche rinnovabili nel mercato interno dell'elettricità

Il Decreto del Ministero delle Attività Produttive, pubblicato sulla Gazzetta Ufficiale nel gennaio del 2004, costituisce un punto di svolta nel panorama normativo del settore energetico: produrre energia da FER diviene, alla luce degli obiettivi di riduzione delle emissioni, sempre più importante nel contesto di crescente attenzione per l'ambiente in cui si deve operare.

Il Decreto è di fondamentale importanza perché, nel dare specifica attuazione alle disposizioni della direttiva europea precedentemente citata, mira in special modo alla razionalizzazione e semplificazione delle procedure autorizzative e alla definizione delle regole per la remunerazione dell'energia elettrica prodotta da FER, a favore dello sviluppo della competizione e della riduzione dei costi. Prevede quindi un procedimento unico svolto dalle Regione entro tempi prefissati.

Il Decreto sviluppa inoltre misure dedicate, a sostegno di specifiche fonti quali le biomasse e il solare fotovoltaico, quest'ultimo da incentivare soprattutto a causa degli elevati costi degli impianti. Nello specifico, è introdotto il concetto di incentivazione in conto energia (*feed-in tariff*) in sostituzione di quella in conto capitale: essa non incide minimamente sul bilancio dello Stato e dovrebbe permettere una valorizzazione dell'energia prodotta dagli impianti fotovoltaici tale da garantire un rientro dell'investimento in tempi ragionevoli.

DEVELOPMENT



MR WIND S.r.l.s.

Sede: Via E. Maiorana, 4 - 84092 Bellizzi (SA) - Via A. Manzoni, 31 - 84091 Battipaglia (SA)

www.mrwind.it www.mrwind.eu info@mrwind.it

Un altro aspetto notevole, contenuto nell'art.15, è quello della previsione di campagne di informazione e sensibilizzazione a favore delle fonti rinnovabili e dell'efficienza negli usi finali dell'energia, vista la spesso riscontrata opposizione delle comunità locali agli impianti, dovuta alla scarsa conoscenza delle caratteristiche tecniche e ambientali degli impianti stessi.

3.2.11 Strategia Nazionale per lo Sviluppo Sostenibile

La Strategia Nazionale per lo Sviluppo Sostenibile, partendo dall'aggiornamento della Strategia d'azione ambientale per lo sviluppo sostenibile in Italia 2002-2010, che la L.n°221/2015 ha affidato al Ministero dell'Ambiente, assume un più ampio spettro di azione, diventando un quadro strategico di riferimento delle politiche settoriali e territoriali, raffigurando un ruolo importante per istituzioni e società civile nel lungo percorso, spesso frammentato, ma finalizzato a rafforzare il percorso dello sviluppo sostenibile adottato dai Capi di Stato e di Governo alle Nazioni Unite nel 2015 e che rientrano nell'Agenda 2030 e che si possono riassumere in 4 principi guida:

- integrazione
- universalità,
- trasformazione
- inclusione

La Strategia Nazionale per lo Sviluppo Sostenibile è stata presentata al Consiglio dei Ministri il 2 ottobre 2017 e approvata dal CIPE il 22 dicembre 2017. L'approccio utilizzato per definire il percorso di elaborazione della Strategia si fonda sulla condivisione della sostenibilità quale modello di sviluppo e sul coinvolgimento dei soggetti quali parti attive dello sviluppo sostenibile.

Il piano si compone di 5 aree: *Persone, Pianeta, Prosperità, Pace e Partnership*, ogni area si compone di un sistema di scelte strategiche declinate in obiettivi strategici nazionali e specificati per la realtà italiana.

Gli obiettivi sono il risultato di un processo di sintesi dei temi di maggiore rilevanza emersi dal percorso di consultazione e specificano ambiti di azioni prioritari. Queste impostazioni sintetizzano l'Agenda 2030, nello specifico in merito alla parte ambientale, la quale rappresenta l'oggetto prioritario della strategia che si sviluppa attraverso l'integrazione dello sviluppo sostenibile:

- ambiente
- economia
- società

Ad ogni obiettivo potranno essere associati gli indicatori prodotti dall'Istat.

Come già accennato, uno degli obiettivi è la prosperità intesa come aumento dell'efficienza energetica e la produzione di energia da fonte rinnovabile evitando o riducendo gli impatti sui beni culturali e sul paesaggio. Per il raggiungimento di questo obiettivo si prevede di aumentare la mobilità sostenibile di persone e merci, abbattere le emissioni di gas serra al fine di contenere di 2° l'aumento della temperatura.

DEVELOPMENT



MR WIND S.r.l.s.

Sede: Via E. Maiorana, 4 - 84092 Bellizzi (SA) - Via A. Manzoni, 31 - 84091 Battipaglia (SA)

www.mrwind.it www.mrwind.eu info@mrwind.it

La strategia per il raggiungimento del target nazionale è contenuta nel Piano di Azione Nazionale (PAN), in cui vengono descritti gli obiettivi e le principali azioni intraprese per coprire con energia prodotta da fonti rinnovabili il 17% dei consumi lordi nazionali.

Di seguito i target correlati e il grado di coerenza dell'Agenda 2030:



Agenda 2030: target correlati e grado di coerenza

- 7.1 Garantire entro il 2030 accesso a servizi energetici che siano convenienti, affidabili e moderni
- 7.2 Aumentare considerevolmente entro il 2030 la quota di energie rinnovabili nel consumo totale di energia
- 7.3 Raddoppiare entro il 2030 il tasso globale di miglioramento dell'efficienza energetica
- 9.2 Promuovere un'industrializzazione inclusiva e sostenibile e aumentare significativamente, entro il 2030, le quote di occupazione nell'industria e il prodotto interno lordo, in linea con il contesto nazionale, e raddoppiare questa quota nei paesi meno sviluppati
- 9.4 Migliorare entro il 2030 le infrastrutture e riconfigurare in modo sostenibile le industrie, aumentando l'efficienza nell'utilizzo delle risorse e adottando tecnologie e processi industriali più puliti e sani per l'ambiente, facendo sì che tutti gli stati si mettano in azione nel rispetto delle loro rispettive capacità
- 12.c Razionalizzare i sussidi inefficienti per i combustibili fossili che incoraggiano lo spreco eliminando le distorsioni del mercato in conformità alle circostanze nazionali, anche ristrutturando i sistemi di tassazione ed eliminando progressivamente quei sussidi dannosi, ove esistenti, in modo da riflettere il loro impatto ambientale, tenendo bene in considerazione i bisogni specifici e le condizioni dei paesi in via di sviluppo e riducendo al minimo i possibili effetti negativi sul loro sviluppo, in modo da proteggere i poveri e le comunità più colpite

Tra i target è incluso quello di **aumentare considerevolmente entro il 2030 la quota di energie rinnovabili nel consumo totale di energia. In quest'ottica si ritiene che l'impianto proposto sia compatibile con la SNSvS.**

3.2.12 DECRETO Legislativo 29 luglio 2020, n°73, Attuazione della direttiva UE 2018/2002 sull'efficienza energetica.

Il Decreto Legislativo 29 luglio 2020 n°73 è in Attuazione della direttiva UE 2018/2002 che modifica la direttiva UE 2012/27 sull'efficienza energetica, apportando, tra l'altro, anche modifiche al Dlgs 102/2014.

Fra le varie variazioni apportate al decreto legislativo di cui sopra ci sono quelle inerenti gli acquisti della PA, l'obbligo di risparmio energetico, effettuazione della diagnosi energetica, sanzioni, lettura da remoto dei contatori elettrici, interventi di riqualificazione energetica, fondo nazionale per l'efficienza energetica.

Mentre le novità consistono in:

- nuove definizioni di esperto in gestione dell'energia (EGE), auditor energetico, grande impresa,
- rispetto dei requisiti minimi di efficienza energetica per immobili oggetto di acquisto o nuova locazione da parte della PA da verificare tramite la relazione tecnica (c.1 art.8 del Dlgs 192/2005)
- estensione dell'obbligo di risparmio energetico dal 1° gennaio 2021 al 31 dicembre 2030;

- l'eliminazione dell'esenzione della diagnosi per le imprese dotate di schemi EMAS e di certificazioni ISO 14001, rimane valida l'esenzione per le grandi imprese che hanno adottato sistemi di gestione conformi alla norma ISO 50001 purché includa una diagnosi di certificazione energetica in conformità all'allegato 2 del Dlgs 102/2014;
- introduzione di sanzioni in caso di inadempimento della diffida ad eseguire le diagnosi energetiche o in caso di mancata attuazione di almeno uno degli interventi di efficienza individuati dalle diagnosi stesse;
- il progettista o il tecnico abilitato, in riferimento all'obbligo di installazione di sistemi di termoregolazione e contabilizzazione del calore, devono riportare in apposita relazione i casi di inefficienza;
- una migliore suddivisione delle spese di importo complessivo fra gli utenti per quei condomini che hanno sistemi di raffrescamento o riscaldamento comune;
- introduzione dell'Allegato 9 contenente i requisiti minimi in materia di informazione in fattura sui consumi per il raffrescamento, il riscaldamento e il consumo di acqua calda sanitaria;
- i contatori, i sotto-contatori e i sistemi di contabilizzazione del calore individuali installati dopo il 25 ottobre 2020 devono essere leggibili da remoto, per quelli già installati, invece, tale obbligo entrerà in vigore il 1° gennaio 2027.

Vengono previste anche deroghe alle distanze per le opere di riqualificazione energetica al fine di ottenere una riduzione minima del 10% dei limiti di trasmittanza, derogando alle norme nazionali, regionali ed ai regolamenti comunali.

3.2.13 P.N.R.R. Piano Nazionale Di Ripresa E Resilienza.

Il Piano Nazionale di Ripresa e Resilienza è un documento, che individua gli obiettivi, le riforme e gli investimenti che l'Italia vuole realizzare con i fondi europei di Next Generation EU.

Il Next Generation EU è un fondo europeo approvato nel luglio del 2020 dal Consiglio Europeo al fine di sostenere gli stati membri, copre gli anni 2021-2023 e sarà vincolato al bilancio 2021-2027. I pacchetti di aiuti economici raggiungono la cifra di 1.824,3 miliardi di euro.

In Italia è stato approvato dal Consiglio dei Ministri il PNRR (Piano Nazionale di Ripresa e Resilienza), il cui obiettivo è triplice: digitalizzazione, transizione ecologica e inclusione sociale, per un totale di nuove risorse pari a 37,33 miliardi di euro, da ripartire tra i quattro sotto obiettivi.

In merito alla transizione ecologica gli obiettivi e relativi stanziamenti sono:

- agricoltura sostenibile ed economia circolare, 7 miliardi di euro;
- energia rinnovabile, idrogeno e mobilità sostenibile, 18,22 miliardi di euro;
- efficienza energetica e riqualificazione degli edifici, 29,55 miliardi di euro;
- tutela del territorio e della risorsa idrica, 15,03 miliardi di euro.

Lo stanziamento maggiore risulta essere proprio quello inerente la *Rivoluzione Verde e Transizione Ecologica*, infatti ad esso saranno destinati il 31% dell'ammontare complessivo del Piano, cui vanno aggiunti i fondi della programmazione di bilancio.

Tutto ciò ha lo scopo di intensificare l'impegno da parte dell'Italia per raggiungere l'ambiziosa meta dell'European Green Deal e, nel contempo, creare nuove occasioni di crescita e sviluppo per il paese.

DEVELOPMENT



MR WIND S.r.l.s.
Sede: Via E. Maiorana, 4 - 84092 Bellizzi (SA) - Via A. Manzoni, 31 - 84091 Battipaglia (SA)
www.mrwind.it www.mrwind.eu info@mrwind.it

Un'ingente somma di questa risorsa verrà stanziata per l'Efficienza energetica e la riqualificazione degli edifici, operazione, quest'ultima necessaria per l'abbattimento delle emissioni.

Un'altra linea di azione è quella inerente la mobilità sostenibile, la quale avverrà attraverso il potenziamento delle infrastrutture per il trasporto rapido di massa, il potenziamento delle ciclovie, il rinnovamento del parco circolante dei mezzi di trasporto pubblico locale. Per realizzare il potenziamento della mobilità locale si promuoverà il rilancio dell'industria italiana produttrice di mezzi di trasporto pubblico attraverso una politica di public procurement, si provvederà al sostegno della ricerca e dello sviluppo delle aziende produttrici di mezzi di trasporto pubblico: autobus e automotive.

Si provvederà anche alla decarbonizzazione dell'ex Ilva di Taranto e alla produzione di acciaio verde in Italia.

Verranno destinate quote per la Tutela e Valorizzazione del territorio, della risorsa idrica, dissesto idrogeologico, alle foreste e alla tutela dei boschi e la gestione sostenibile delle risorse idriche.

La promozione della sostenibilità ambientale avverrà anche attraverso l'agricoltura e il miglioramento della competitività delle aziende agricole, la realizzazione di impianti per la valorizzazione dei rifiuti, l'ammodernamento di quelli esistenti, il potenziamento della raccolta differenziata e la conversione dei rifiuti in bio-gas.

3.2.14 Strategia energetica nazionale S.E.N.

La SEN2017 è il risultato di un processo articolato e condiviso durato un anno che ha coinvolto, sin dalla fase istruttoria, gli organismi pubblici operanti sull'energia, gli operatori delle reti di trasporto di elettricità e gas e qualificati esperti del settore energetico. Nella fase preliminare sono state svolte due audizioni parlamentari, riunioni con i gruppi parlamentari, le Amministrazioni dello Stato e le Regioni. La proposta di Strategia è stata quindi posta in consultazione pubblica per tre mesi, con una ampia partecipazione: oltre 250 tra associazioni, imprese, organismi pubblici, cittadini e esponenti del mondo universitario hanno formulato osservazioni e proposte, per un totale di 838 contributi tematici, presentati nel corso di un'audizione parlamentare dalle Commissioni congiunte Attività produttive e Ambiente della Camera e Industria e Territorio del Senato.

Obiettivi qualitativi e target quantitativi.

L'Italia ha raggiunto in anticipo gli obiettivi europei, con una penetrazione di rinnovabili del 17,5% sui consumi complessivi al 2015 rispetto al target del 2020 di 17%, e sono stati compiuti importanti progressi tecnologici che offrono nuove possibilità di conciliare contenimento dei prezzi dell'energia e sostenibilità.

La Strategia si pone l'obiettivo di rendere il sistema energetico nazionale più:

- **competitivo**: migliorare la competitività del Paese, continuando a ridurre il gap di prezzo e di costo dell'energia rispetto all'Europa, in un contesto di prezzi internazionali crescenti
- **sostenibile**: raggiungere in modo sostenibile gli obiettivi ambientali e di decarbonizzazione definiti a livello europeo, in linea con i futuri traguardi stabiliti nella COP21

- **sicuro**: continuare a migliorare la sicurezza di approvvigionamento e la flessibilità dei sistemi e delle infrastrutture energetiche, rafforzando l'indipendenza energetica dell'Italia.

La SEN stabilisce i seguenti target quantitativi:

- **efficienza energetica** attraverso la riduzione dei consumi finali che passeranno da **118 a 108 Mtep** con un **risparmio di circa 10 Mtep al 2030**;
- **fonti rinnovabili** si stabilisce che il 28% di rinnovabili sui consumi complessivi al 2030 rispetto al 17,5% del 2015; in termini settoriali, l'obiettivo si articola in una **quota di rinnovabili sul consumo elettrico del 55% al 2030** rispetto al 33,5% del 2015; in una **quota di rinnovabili sugli usi termici del 30% al 2030** rispetto al 19,2% del 2015; in una **quota di rinnovabili nei trasporti del 21% al 2030** rispetto al 6,4% del 2015
- **riduzione del differenziale di prezzo dell'energia**: lo scopo è quello di contenere sia il costo tra il gas italiano e quello del nord Europa (nel 2016 pari a circa 2 €/MWh) che i prezzi dell'elettricità rispetto alla media UE (pari a circa 35 €/MWh nel 2015 per la famiglia media e al 25% in media per le imprese)
- **cessazione della produzione di energia elettrica da carbone con l'obiettivo di accelerare le tempistiche al 2025 attraverso un puntuale piano di interventi infrastrutturali**
- **razionalizzazione del downstream petrolifero**, con evoluzione verso le bioraffinerie e un uso crescente di biocarburanti sostenibili e del GNL nei trasporti pesanti e marittimi al posto dei derivati dal petrolio
- **verso la decarbonizzazione al 2050**: rispetto al 1990, una diminuzione delle emissioni del 39% al 2030 e del 63% al 2050
- **raddoppiare gli investimenti in ricerca e sviluppo tecnologico Clean Energy**: da 222 Milioni nel 2013 a 444 Milioni nel 2021
- **promozione della mobilità sostenibile e dei servizi di mobilità condivisa**
- **nuovi investimenti sulle reti per maggiore flessibilità, adeguatezza e resilienza**; maggiore integrazione con l'Europa; diversificazione delle fonti e rotte di approvvigionamento gas e gestione più efficiente dei flussi e punte di domanda
- **riduzione della dipendenza energetica dall'estero** dal 76% del 2015 al 64% del 2030 (rapporto tra il saldo import/export dell'energia primaria necessaria a coprire il fabbisogno e il consumo interno lordo), favorendo la crescita delle rinnovabili e dell'efficienza energetica

La Strategia energetica nazionale costituisce un impulso per la realizzazione di importanti investimenti, incrementando lo scenario tendenziale con investimenti complessivi aggiuntivi di 175 miliardi al 2030, così ripartiti:

- 30 miliardi per reti e infrastrutture gas e elettrico
- 35 miliardi per fonti rinnovabili
- 110 miliardi per l'efficienza energetica

Di questi investimenti oltre l'80% viene utilizzato per incrementare la sostenibilità del sistema energetico favorendo, tra l'altro, anche l'occupazione e l'innovazione tecnologica.

Nel SEN, nello specifico nel capitolo V, si evince che in tutta Europa negli ultimi 10 anni si è assistito a un progressivo aumento della generazione da rinnovabili a discapito della generazione termoelettrica e nucleare, in Italia possiamo riscontrare un aumento delle rinnovabili di circa il 39% rispetto al 30% in Germania, 26% in UK e 16% in Francia.

La transizione ecologica implica per il sistema elettrico l'avvio di una trasformazione con complessità tecniche e di esercizio mai sperimentate.

Il sistema sta già sperimentando:

- una progressiva **riduzione della potenza regolante e di inerzia**, per la modifica degli assetti di funzionamento del parco di generazione, con sempre minore presenza in servizio di capacità rotante programmabile;
- un aumento delle **congestioni di rete** legato allo sviluppo non omogeneo delle FER;
- un forte inasprimento delle problematiche di **regolazione di tensione** (sovratensioni e buchi di tensione) e instabilità di frequenza (oscillazioni e separazioni di rete non controllate), già sperimentate negli ultimi anni.

La crescita della produzione rinnovabile

Il settore elettrico ha un ruolo centrale per il raggiungimento degli obiettivi di decarbonizzazione del sistema energetico nel suo insieme, grazie all'efficienza intrinseca del vettore elettrico e alla maturità tecnologica delle fonti di energia rinnovabile (FER).

Questo si traduce, in particolare, in una forte crescita attesa per il 2030: dagli attuali 115 GW a 145 GW di capacità installata totale fornita quasi esclusivamente da fonti non programmabili, come eolico e fotovoltaico. Il solo fotovoltaico, per esempio, dovrebbe crescere dagli attuali 21 GW a 52 GW nel 2030 (+31 GW) e l'eolico di altri circa 9 GW.

Lo sviluppo delle fonti rinnovabili - a fronte di un boom di installazioni verificatosi tra il 2008 e il 2013 - ha subito negli ultimi anni un forte rallentamento e i tassi di incremento annui della capacità installata sono circa 800 MW/anno.

Si tratta di tassi di incremento estremamente contenuti e insufficienti al raggiungimento degli obiettivi PNIEC (almeno 40 GW di nuova capacità eolica e fotovoltaica al 2030), soprattutto alla luce della possibile revisione a rialzo degli obiettivi a valle del recepimento del Green Deal UE (+70 GW).

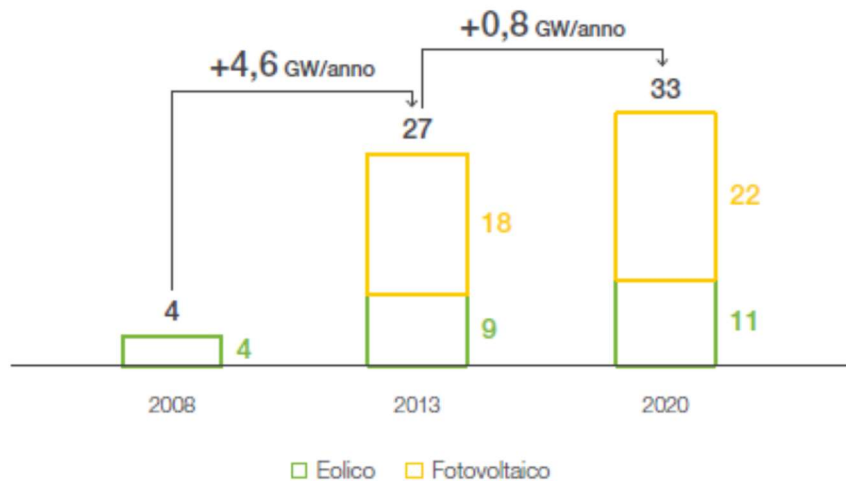

Per raggiungere gli obiettivi fissati al 2030 è necessario trapiantare un livello di incremento annuo di capacità rinnovabile installata di almeno 4 GW all'anno (o 6 GW alla luce degli obiettivi del Green Deal). Le aste organizzate ai sensi del decreto del Ministero dello Sviluppo Economico, di concerto con il Ministro dell'Ambiente e della Tutela del Territorio e del Mare, del 4 luglio 2019 (DM FER1), hanno evidenziato una riduzione molto significativa dei costi di realizzazione di questi impianti, ma al tempo stesso un livello di offerta molto limitato.

Eppure, il livello di iniziative di sviluppo di impianti rinnovabili proposti da investitori privati sembra caratterizzarsi per un trend decisamente differente. Esistono ad oggi richieste di connessione alla rete in Alta Tensione per oltre 95.000 MW ed ulteriori circa 10.000 MW di richieste pervenute per il tramite dei distributori locali. Considerando solamente le soluzioni di connessione in AT già accettate per gli impianti fotovoltaici ed eolici (circa 68.000 MW) si nota che il trend degli ultimi due anni ha subito una notevole accelerazione (+250% nel 2020 rispetto al 2018). Peraltro, le richieste di connessione hanno una distribuzione, sia in termini geografici che di livello di tensione, molto diverso da quello prefigurato dal PNIEC. Nella realizzazione degli obiettivi previsti in questo periodo di trasformazione, Terna ha un ruolo centrale: da semplice operatore sta diventando regista del sistema facendo leva su innovazione, competenze e tecnologie distintive. La rete elettrica è infatti uno dei principali fattori abilitanti per gestire la progressiva decarbonizzazione e una sempre maggiore integrazione degli impianti di produzione da fonte rinnovabile. Per interpretare questo ruolo, sempre più strategico, Terna si concentra su cinque ambiti fondamentali di gestione del sistema elettrico: **sicurezza, adeguatezza, qualità del servizio, resilienza ed efficienza**.

La SEN prevede che la dismissione avvenga attraverso non solo un aumento delle fonti rinnovabili, ma anche attraverso la realizzazione di impianti più efficienti con relativo ammodernamento delle reti di trasmissione e di distribuzione.

Tra le infrastrutture di rete necessarie per incrementare l'efficienza della Rete di Trasmissione Nazionale, l'Allegato III alla SEN2017 riporta le seguenti:

DEVELOPMENT



MR WIND S.r.l.s.

Sede: Via E. Maiorana, 4 - 84092 Bellizzi (SA) - Via A. Manzoni, 31 - 84091 Battipaglia (SA)

www.mrwind.it www.mrwind.eu info@mrwind.it

- **Elettrodotto 400 kV «Montecorvino – Avellino - Benevento» Incremento limiti di scambio Riduzione vincoli del polo di produzione di Rossano Favorire la produzione degli impianti da fonti rinnovabili.**

Gli interventi summenzionati riguardano il Sud, ma ovviamente la SEN2017 considera tutta Italia.

La SEN ha rappresentato la base programmatica e politica per la successiva adozione del Piano Nazionale Integrato per l'Energia e il Clima (PNIEC)

Con il Piano Nazionale Integrato per l'Energia e il Clima vengono stabiliti gli obiettivi nazionali al 2030 sull'efficienza energetica, sulle fonti rinnovabili e sulla riduzione delle emissioni gas serra, nonché gli obiettivi in tema di sicurezza energetica, interconnessioni, mercato unico dell'energia e competitività, sviluppo e mobilità sostenibile, delineando per ciascuno di essi le misure che saranno attuate per assicurarne il raggiungimento.

Secondo gli obiettivi del Piano Nazionale Integrato per l'Energia e il Clima il parco di generazione elettrica ha come obiettivo quello di uscire dalla fase di utilizzo del carbone già a partire dal 2025 attraverso la promozione delle fonti rinnovabili, cui maggior contributo è dato proprio dal settore elettrico che, attraverso l'utilizzo di tecnologie che producono energia elettrica rinnovabile, principalmente dal fotovoltaico e dall'eolico, raggiungerà la quota di 55% di copertura dei consumi finali elettrici lordi.

La tabella che segue mostra gli obiettivi di crescita di potenza, in MW, da fonte rinnovabile al 2030:

Fonte	2016	2017	2025	2030
Idrica	18.641	18.863	19.140	19.200
Geotermica	815	813	920	950
Eolica	9.410	9.766	15.950	19.300
di cui off shore	0	0	300	900
Bioenergie	4.124	4.135	3.570	3.760
Solare	19.269	19.682	28.550	52.000
di cui CSP	0	0	250	880
Totale	52.258	53.259	68.130	95.210

3.2.15 Il Piano Nazionale Integrato Energia e Clima (PNIEC)

Il 21 gennaio 2020 è stato pubblicato il Piano Nazionale Integrato Energia e Clima, predisposto dal Ministero dello Sviluppo Economico assieme al Ministero dell'Ambiente e quello delle Infrastrutture e dei Trasporti.

Il nuovo piano recepisce non solo le novità contenute nel Decreto Legge sul Clima (DL 111/2019 (*Misure urgenti per il rispetto degli obblighi previsti dalla direttiva 2008/50/CE sulla qualità dell'aria e proroga del termine di cui all'articolo 48, commi 11 e 13, del decreto-legge 17 ottobre 2016, n. 189, convertito, con modificazioni, dalla legge 15 dicembre 2016, n. 229*) ma anche quelle sugli investimenti per il Green New Deal previste dalla Legge di Bilancio 2020.

Il Piano Nazionale Integrato per l'Energia e il Clima 2030 prevede che si raggiunga la trasformazione energetica del paese attraverso un processo che consente di avere non solo la sostenibilità ambientale e climatica ma anche economica

(pubblica e privata). Questo deve avvenire attraverso un uso razionale ed equo delle risorse naturali e l'utilizzo di tecnologie più efficienti e capaci di avere un minor impatto ambientale sul territorio.

Gli obiettivi che si pone l'Italia sono 10:

- Accelerare il percorso di de-carbonizzazione;
- Far beneficiare le imprese e i cittadini della trasformazione energetica;
- Favorire l'evoluzione del sistema energetico, specialmente nel settore elettrico;
- Adottare misure che migliorino la capacità delle risorse naturali rinnovabili;
- Continuare a garantire approvvigionamenti da fonti convenzionali in maniera continua e sicura seppur in misura minore;
- Promuovere l'efficienza energetica in tutti i settori;
- Promuovere l'elettrificazione dei consumi, in particolare nel settore civile e nei trasporti;
- Investire in attività di ricerca e innovazione;
- Adottare misure e accorgimenti che riducano i potenziali impatti negativi della trasformazione energetica sull'ambiente ed il territorio;
- Continuare il processo di integrazione del sistema energetico nazionale in quello dell'Unione.

In merito alla quota finale lorda di energia da fonti energetiche rinnovabili nel 2030 per l'Italia è del 30%.

3.2.16 Piano energetico ambientale regionale, P.E.A.R.

Il Piano Energetico Ambientale Regionale (P.E.A.R.) è uno strumento grazie al quale le Regioni possono programmare e indirizzare gli interventi in campo energetico e regolare le funzioni degli Enti Locali, uniformando le decisioni rilevanti che vengono assunte a livello regionale e locale.

La Regione Campania ha approvato il P.E.A.R. con delibera di Giunta Regionale n. 377 del 15/07/2020 e con presa d'atto con decreto della DG 2 - Direzione Generale per lo sviluppo economico e le attività produttive n. 353 del 18/09/2020.

Questa individua, attraverso tre linee guida, nel dettaglio, le possibili azioni da avviare per raggiungere gli obiettivi prefissati.

In data 12 febbraio 2019 il Gruppo di Lavoro incaricato di elaborare il documento di aggiornamento del PEAR ha condiviso una prima bozza del documento stesso, fissando i target al 2030 e le relative linee d'azione. La presente nota punta a illustrare le modalità di sviluppo del Piano al fine di individuare nel dettaglio le possibili azioni da avviare da parte della Regione Campania per raggiungere gli obiettivi.

Il documento di sintesi individua tre linee guida:

- **Sviluppo:** l'espansione della generazione di energia dalle fonti rinnovabili e dell'utilizzo delle nuove tecnologie dell'energia stessa, radicalmente più efficienti rispetto a quelle adottate in passato, garantirà concreti benefici economici per il territorio in termini di nuova occupazione qualificata e minor costo dell'energia;
- **Partecipazione:** l'impegno profuso a livello internazionale nel corso degli ultimi decenni ai fini della transizione dalle fonti di energia fossile a quelle rinnovabili ha dimostrato che le conseguenze sociali, economiche ed ambientali

DEVELOPMENT



MR WIND S.r.l.s.
Sede: Via E. Maiorana, 4 - 84092 Bellizzi (SA) - Via A. Manzoni, 31 - 84091 Battipaglia (SA)
www.mrwind.it www.mrwind.eu info@mrwind.it

riguardano aspetti essenziali della vita delle comunità presenti sul territorio, tra cui il lavoro, la qualità dell'aria e dell'acqua, le modalità di trasporto, l'attrattività turistica ed economica delle aree in cui il ricorso alla generazione distribuita dell'energia da acqua, sole, vento e terra è maggiore;

- **Tutela:** alla luce del patrimonio storico-artistico la Regione si doterà di Linee guida per individuare tecnologie all'avanguardia, correlati alle fonti di energia rinnovabile, funzionali all'integrazione architettonica e paesaggistica.

Se da un lato i contenuti del Piano fanno ora riferimento ad un quadro di finalità ed obiettivi stabiliti su base europea e nazionale (c.d. obiettivi di *Burden Sharing*), dall'altro il PEAR nella sua versione finale tiene conto di come il raggiungimento di tali obiettivi possa tradursi in opportunità sotto il profilo economico, occupazionale e di salvaguardia e valorizzazione del territorio se opportunamente accompagnato da misure di sostegno alla filiera energetica (dalla ricerca alla formazione) e da attività di comunicazione e informazione indirizzata a più livelli.

Obiettivi	Strategie	Azioni programmabili
Aumentare la competitività del sistema Regione mediante una riduzione dei costi energetici sostenuti dagli utenti e, in particolare, da quelli industriali	Efficientamento energetico nel settore della Pubblica Amministrazione	Supporto agli Enti Locali per l'attuazione dei PAES, diffusione dell'Energy Management e del green public procurement Riqualficazione energetica del patrimonio pubblico: pubblica illuminazione, strutture ospedaliere, sistemi idrici e di depurazione, uffici ed edilizia scolastica, cold ironing
	Efficientamento energetico nel settore dell'edilizia privata	Riqualficazione energetica dei condomini e dei borghi storici Interventi nel settore residenziale Piano di azione per le PMI campane: diagnosi energetiche, efficientamento dei sistemi produttivi e diffusione della bioeconomia.
Raggiungere gli obiettivi ambientali definiti a livello europeo accelerando la transizione verso uno scenario decarbonizzato.	Gestione della produzione di energia da fonti rinnovabili e raggiungimento degli obiettivi del burden sharing	Sviluppo della generazione distribuita Miglioramento dell'efficienza d'uso delle risorse già sfruttate: repowering degli impianti esistenti e sperimentazione di soluzioni tecnologiche innovative Sviluppo delle agroenergie
Migliorare la sicurezza e la flessibilità dei sistemi e delle infrastrutture	Miglioramento della capacità d'uso razionale ed intelligente dell'energia	Sviluppo delle smart grid per un migliore vettoriamento dell'energia rinnovabile prodotta ed una ottimale gestione dei carichi Sviluppo di microreti e di distretti energetici per massimizzare l'autoconsumo istantaneo Sviluppo dei sistemi di accumulo per migliorare la gestione delle fonti energetiche intermittenti Progetti pilota per la creazione di smart community
	Ottimizzazione della qualità del servizio	Sostituzione delle infrastrutture obsolescenti e pianificazione di nuovi investimenti per aumentare la resilienza delle reti e migliorare il servizio

Entro il 2050, secondo due recenti rapporti dell'IEA (International Energy Agency), il sole potrebbe essere la principale fonte per la produzione di energia sia termica che elettrica. In particolare, le due roadmap tecnologiche dell'IEA mostrano come i sistemi solari fotovoltaici (PV) potrebbero generare, entro metà secolo, fino al 16% dell'energia elettrica mondiale, mentre la produzione da solare termodinamico (STE) mediante sistemi a concentrazione (CSP) potrebbe fornire un ulteriore 11%.

Insieme, queste tecnologie solari potrebbero evitare, entro il 2050, l'emissione di oltre 6 miliardi di tonnellate di anidride carbonica all'anno – cioè, ad esempio, più di tutte le attuali emissioni di CO2 legate all'energia negli USA, o quelle dovute al settore dei trasporti a livello mondiale.

DEVELOPMENT



MR WIND S.r.l.s.

Sede: Via E. Maiorana, 4 - 84092 Bellizzi (SA) - Via A. Manzoni, 31 - 84091 Battipaglia (SA)

www.mrwind.it www.mrwind.eu info@mrwind.it

Sulla base dei bilanci energetici forniti dai ENEA (2010-2015), nonché dei dati Istat (popolazione) e MISE (consumi energetici nazionali), è stato stimato il consumo lordo di energia primaria da combustibili fossili e da rifiuti urbani (quota non biodegradabile, assunta forfaitariamente pari al 50% dei rifiuti termovalorizzati), ovvero da combustibili non rinnovabili, relativamente al periodo 2010-2015, suddivisi rispettivamente per tipologia di combustibile e per settore.

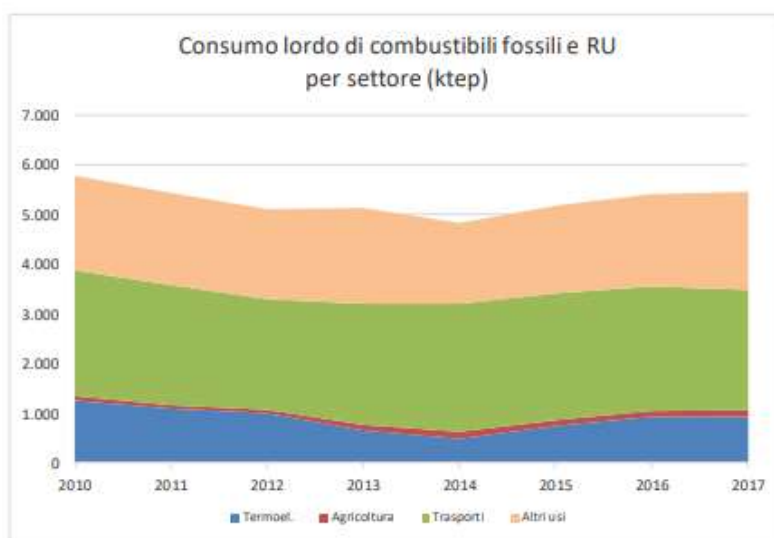
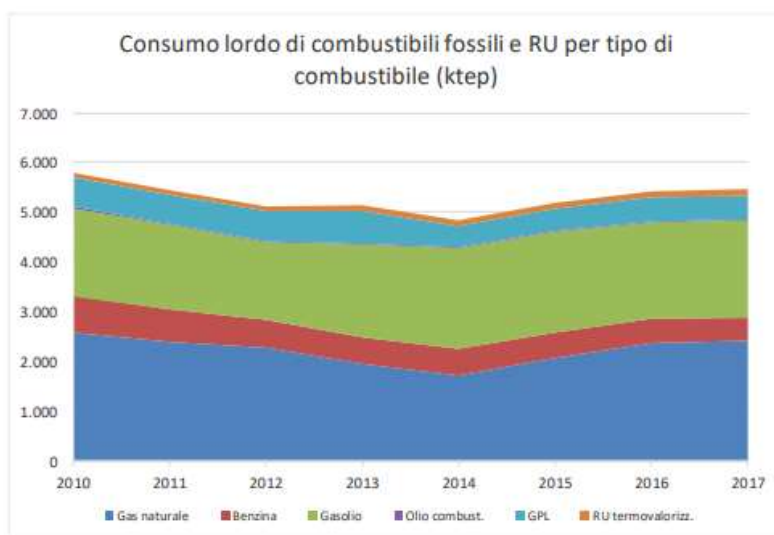

I dati evidenziano come, nel periodo 2010-2015, si sia registrata una sensibile riduzione del consumo lordo associato all'utilizzo di combustibili fossili e da rifiuti (-10,4%), in larga misura attribuibile alla forte contrazione del consumo di gas naturale per usi termoelettrici registrata soprattutto negli anni 2013 e 2014, con una parziale ripresa nel 2015; mentre

nel 2010 il consumo di energia primaria per usi termoelettrici rappresentava il 22% del consumo complessivo di energia da combustibili non rinnovabili, nel 2017 tale aliquota è risultata pari ad appena il 14%.

Il trend negativo nel consumo di gas naturale per usi termoelettrici, in linea con i dati nazionali, è essenzialmente associato, oltre che alla sfavorevole congiuntura economica, e alla conseguente contrazione nei consumi elettrici, al rapido incremento della produzione elettrica da fonti rinnovabili, che ha ulteriormente contribuito a ridurre il fabbisogno di energia elettrica da fonte tradizionale.

I dati riportati nelle precedenti Figure, confermano che:

- si può osservare una sensibile riduzione nel consumo di tutte le fonti fossili (derivati del petrolio, gas naturale e carbone) e dei consumi lordi e finali, legato in buona misura alla congiuntura economica;
- si è registrato, nel periodo considerato, un notevole incremento del contributo delle fonti rinnovabili;
- il settore dei trasporti ha un forte peso nel bilancio energetico regionale (46,5%, nel 2014), maggiore rispetto al dato nazionale (29,5%, nello stesso anno), a causa soprattutto alla minore presenza, in regione, di attività industriali energivore;
- il settore civile ha un peso rilevante dei consumi energetici (36,9% nel 2014, in linea con il dato nazionale del 37,4%);
- si registra un ridotto fabbisogno energetico pro-capite, sia in termini di consumi lordi che di consumi finali, rispetto al dato nazionale: anche in questo caso, le differenze sono principalmente attribuibili alla scarsa presenza, in Campania, di attività industriali energivore, oltre che a condizioni climatiche invernali mediamente più favorevoli rispetto alle regioni centrali e settentrionali.
- per quanto riguarda i consumi coperti da fonti rinnovabili termiche, si evidenzia un aumento complessivo dei TJ consumati (+988 TJ) dal 2015 al 2017. La Campania presenta un valore sempre superiore alla media italiana con circa 30mila TJ consumati e ciò, può essere imputato alla preponderanza di biomasse solide che vede la regione Campania posizionarsi al quarto posto rispetto alle altre nel consumo di tale fonte rinnovabile.

3.2.17 Pianificazione Di Bacino

Con D.lgs. 152/2006 e s.m.i. sono state soppresse le Autorità di Bacino di cui alla ex L.183/89 e istituite, in ciascun distretto idrografico, le Autorità di Bacino Distrettuali. Ai sensi dell'art. 64, comma 1, del suddetto D.lgs. 152/2006, come modificato dall'art. 51, comma 5 della Legge 221/2015, il territorio nazionale è stato ripartito in 7 distretti idrografici tra i quali quello dell'Appennino Meridionale, comprendente i bacini idrografici nazionali Liri-Garigliano e Volturno, i bacini interregionali Sele, Sinni e Noce, Bradano, Saccione, Fortore e Biferno, Ofanto, Lao, Trigno ed i bacini regionali della Campania, della Puglia, della Basilicata, della Calabria, del Molise.

Le Autorità di Bacino Distrettuali, dalla data di entrata in vigore del D.M. n. 294/2016, a seguito della soppressione delle Autorità di Bacino Nazionali, Interregionali e Regionali, esercitano le funzioni e i compiti in materia di difesa del suolo, tutela delle acque e gestione delle risorse idriche previsti in capo alle stesse dalla normativa vigente nonché ogni altra funzione attribuita dalla legge o dai regolamenti.

DEVELOPMENT



MR WIND S.r.l.s.

Sede: Via E. Maiorana, 4 - 84092 Bellizzi (SA) - Via A. Manzoni, 31 - 84091 Battipaglia (SA)

www.mrwind.it www.mrwind.eu info@mrwind.it

Con il DPCM del 4 aprile 2018 (pubblicato su G.U. n. 135 del 13/06/2018) - emanato ai sensi dell'art. 63, c. 4 del decreto legislativo n. 152/2006 - è stata infine data definitiva operatività al processo di riordino delle funzioni in materia di difesa del suolo e di tutela delle acque avviato con Legge 221/2015 e con D.M. 294/2016.

L'Autorità di Bacino Distrettuale dell'Appennino Meridionale, in base alle norme vigenti, ha fatto proprie le attività di pianificazione e programmazione a scala di Bacino e di Distretto idrografico relative alla difesa, tutela, uso e gestione sostenibile delle risorse suolo e acqua, alla salvaguardia degli aspetti ambientali svolte dalle ex Autorità di Bacino Nazionali, Regionali, Interregionali in base al disposto della ex legge 183/89 e concorre, pertanto, alla difesa, alla tutela e al risanamento del suolo e del sottosuolo, alla tutela quali-quantitativa della risorsa idrica, alla mitigazione del rischio idrogeologico, alla lotta alla desertificazione, alla tutela della fascia costiera ed al risanamento del litorale (in riferimento agli articoli 53, 54 e 65 del decreto legislativo 3 aprile 2006, n. 152 e s.m.i.).

La pianificazione di bacino fino ad oggi svolta dalle ex Autorità di Bacino ripresa ed integrata dall'Autorità di Distretto, costituisce riferimento per la programmazione di azioni condivise e partecipate in ambito di governo del territorio a scala di bacino e di distretto idrografico.

3.2.18 Piano di Tutela delle Acque, P.T.A. e Piano di Gestione del Distretto Idrografico dell'Appennino Meridionale

Il **Piano di Tutela delle Acque (PTA)**, rappresenta ai sensi del D. Lgs. 152/2006 e dalla Direttiva europea 2000/60 CE (Direttiva Quadro sulle Acque), lo strumento regionale per il raggiungimento degli obiettivi di qualità dei corpi idrici superficiali e sotterranei e della protezione e valorizzazione delle risorse idriche. Il PTA è l'articolazione di dettaglio, a scala regionale, del Piano di Gestione Acque del distretto idrografico (PGdA), previsto dall'articolo 117 del D. Lgs 152/2006 che, per ogni distretto idrografico, definisce le misure (azioni, interventi, regole) e le risorse necessarie al raggiungimento degli obiettivi di qualità previsti dalla richiamata direttiva europea che istituisce il "*Quadro per l'azione comunitaria in materia di acque - WFD*".

La Regione Campania, con D.G.R. n. 1220 del 06.07.2007, ha adottato il PTA 2007 e con successiva D.G.R. n. 830 del 28.12.2017 ha approvato gli indirizzi strategici per la pianificazione della tutela delle acque in Campania ed ha disposto l'avvio della fase di consultazione pubblica ai sensi dell'art.122, comma 2 del D. Lgs. 152/2006.

Ai sensi dell'art. 121 del D. Lgs. n. 152/2006, la Giunta regionale con D.G.R. n. 433 del 03/08/2020 ha poi adottato la proposta di aggiornamento del Piano di Tutela delle Acque della Regione Campania, inviata, ai sensi dell'art. 121, comma 5, del D. Lgs. n. 152/06, all'Autorità di Bacino Distrettuale dell'Appennino Meridionale ed al Ministero dell'ambiente e della tutela del territorio e del mare.

Acquisito il parere favorevole dell'Autorità di Distretto sul PTA ed integrato ed aggiornato secondo le prescrizioni dello stesso Distretto, con D,G,R, n. 440 del 12.10.2021 la Regione Campania ha approvato il PTA 2020/2026.

Il Parlamento Europeo ed il Consiglio dell'unione Europea hanno redatto la Direttiva 2000/60 CE il cui scopo è quello di proteggere le acque superficiali interne, le acque costiere e quelle sotterranee, che viene attuata attraverso un processo

DEVELOPMENT



MR WIND S.r.l.s.

Sede: Via E. Maiorana, 4 - 84092 Bellizzi (SA) - Via A. Manzoni, 31 - 84091 Battipaglia (SA)

www.mrwind.it www.mrwind.eu info@mrwind.it

di pianificazione strutturata in 3 cicli temporali: “2009-2015”, “2015-2021” e “2021-2027”, al termine del quale è richiesta l’adozione di un Piano di Gestione. In Italia la Direttiva è stata recepita con il D.lgs 152/2006 e ss.mm.ii. Questo decreto ha diviso l’intero territorio nazionale, comprese le isole minori, in 8 “Distretti Idrografici” (ex art. 64), per ognuno dei quali è stato redatto un Piano di Gestione (ex art.117, comma 1), la cui adozione spetta all’Autorità di Distretto Idrografico.

Il Distretto Idrografico dell’Appennino Meridionale, in relazione alla Direttiva 2000/60/CE, D.Lgs.152/06, L.13/09, L. 221/2015 rappresenta l’unità fisiografica di riferimento nella quale valutare, analizzare, affrontare in termini di “governance” tutte le questioni afferenti il sistema fisico ambientale (frane, alluvioni, erosione costiera, stato qualitativo delle acque, uso del suolo, criticità agro-forestale, tutela patrimonio paesaggistico-culturale-archeologico-ambientale, gestione delle acque, gestione della fascia terra/mare).

In relazione alla su citata direttiva sono stati individuati in Europa 110 Distretti Idrografici, di cui 7 nel Nostro Territorio Nazionale (D.Lgs.152/06 – L. 221/15) tra cui il Distretto Idrografico dell’Appennino Meridionale che include i territori delle Regioni Abruzzo e Lazio (in parte), Basilicata, Calabria, Campania, Molise e Puglia (totalmente), comprendendo 25 Province, 1633 Comuni, 100 Comunità Montane, 39 Consorzi di Bonifica e 978 Aree Naturali Protette.

Il Piano Stralcio per la Difesa dalle Alluvioni (PSDA) è lo strumento diretto al conseguimento di condizioni accettabili di sicurezza idraulica del territorio, nell’ambito più generale della salvaguardia delle componenti ambientali all’interno delle fasce di pertinenza fluviale.

Le finalità generali che il piano stralcio persegue sono dettate all’art.3 della legge 183/89 con particolare riferimento alle lettere b, c, l, m, n e q attraverso:

- la difesa, la sistemazione e la regolazione dei corsi d’acqua;
- la moderazione delle piene;
- la manutenzione delle opere;
- la regolamentazione dei territori interessati dalle piene;
- le attività di prevenzione ed allerta attraverso lo svolgimento funzionale di polizia idraulica, di piena e di pronto intervento.

Con l’adozione del PSDA si consente:

- l’avviamento di un processo di pianificazione di bacino, basato su un approccio non puntuale ai singoli dissesti bensì sull’inquadramento degli stessi alla scala di bacino, rispetto al quale siano definiti le linee generali di sistemazione per la difesa del suolo;
- l’individuazione delle priorità di intervento;
- il controllo, sia in corso d’opera che successivo, sull’attuazione dei programmi ed interventi e sugli effetti degli stessi;
- la ridefinizione periodica dei programmi di intervento sulla base del controllo degli effetti attesi e di nuovi ed eventuali fabbisogni.

DEVELOPMENT



MR WIND S.r.l.s.

Sede: Via E. Maiorana, 4 - 84092 Bellizzi (SA) - Via A. Manzoni, 31 - 84091 Battipaglia (SA)

www.mrwind.it www.mrwind.eu info@mrwind.it

Le opere che si andranno a realizzare non prevedono nessuna forma di scarico sui corpi idrici superficiali, né tantomeno si attingerà ad essi, né tantomeno ci sarà un incremento di deflusso delle acque superficiali dal momento che non ci sarà nessuna superficie impermeabilizzata, a meno delle cabine elettriche in progetto che rappresentano poco più dello 0,1% dell'area oggetto di intervento.

Si fa presente che per l'eventuale trivellazione dei pali di fondazione non è previsto l'impiego di sostanze inquinanti. La viabilità prevede una fondazione stradale costituita da tout-venant per uno spessore di almeno 0,40 m e uno spessore di almeno 0,20 m per lo strato di finitura drenante. Questa tipologia di strada ha la caratteristica di essere altamente permeabile e consente lo scambio idrico tra i vari strati del terreno.

I cavi di posa BT saranno rinterrati e rinfiacati con materiale proveniente dagli scavi assicurando lo scambio idrico tra i diversi strati di terreno, qualora questi dovessero essere presenti.

Non si prevedono emungimenti da falda né scarichi nella stessa.

Tant'è che le uniche forme di inquinamento che si possono avere potrebbero essere causate da fuoriuscite accidentali di carburanti e/o altri liquidi inquinanti.

A seguito di quanto sopraccitato si può desumere che il progetto in questione è compatibile con il Piano di Tutela delle Acque e con il Piano di Gestione del Distretto Idrografico dell'Appennino Meridionale.

3.2.19 Piano di Tutela della Qualità dell'aria.

Il Piano Regionale di Tutela della Qualità dell'Aria (PRTQA) è stato redatto in conformità alla Direttiva sulla Qualità dell'Aria 2008/50/CE e al relativo Decreto Legislativo n°155/2010 ed alle Linee Guida per la redazione dei Piani di Qualità dell'Aria approvate dal Sistema Nazionale per la Protezione dell'Ambiente il 29/11/2016. Tale piano costituisce lo strumento di pianificazione utile per effettuare gli interventi strutturali in tutti quei settori che concernono le emissioni di inquinanti (traffico veicolare, grandi impianti industriali, energia, incendi boschivi etc), al fine di garantire il miglioramento della qualità dell'aria su tutto il territorio regionale e in special modo sui principali Agglomerati Urbani e sulle Aree Industriali ove si registra il superamento dei valori limite previsti.

La Giunta della Regione Campania, nella seduta del 28.09.2021, ha adottato l'aggiornamento del Piano di Tutela della Qualità dell'Aria con deliberazione n. 412, le cui misure recepiscono ed ampliano quelle stabilite nell'Accordo Ministero Ambiente (oggi MiTe).

3.2.20 Piano di Gestione del Rischio Alluvioni

In attuazione della Direttiva 2007/60/CE, relativa alla valutazione ed alla gestione dei rischi derivanti da alluvioni, è stato emanato il D.Lgs n°49/2010, il quale disciplina le attività previste dalla direttiva, inserendosi in un contesto normativo statale ben consolidato.

Infatti, la normativa nazionale precedente aveva già con la L. n°183/1989 e la L. n°267/98 previsto la valutazione del rischio idraulico e la relativa adozione, da parte dell'Autorità di Bacino, dei Piani Stralcio di Bacino per l'Assetto

DEVELOPMENT



MR WIND S.r.l.s.

Sede: Via E. Maiorana, 4 - 84092 Bellizzi (SA) - Via A. Manzoni, 31 - 84091 Battipaglia (SA)

www.mrwind.it www.mrwind.eu info@mrwind.it

Idrogeologico (P.A.I.). Il D.P.C.M. del 29 settembre 1998 indica i criteri ed i metodi per l'individuazione del rischio scaturente dai fenomeni di tipo idrogeologico (frane e alluvioni) e, conseguenzialmente, per la redazione dei Piani per l'Assetto Idrogeologico, attraverso l'espletamento di fasi fondamentali, di seguito riportate:

- Acquisizione delle informazioni disponibili sullo stato di dissesto e relativa individuazione delle aree soggette a rischio idrogeologico;
- Valutazione dei livelli di rischio con relativa perimetrazione e definizione delle misure di salvaguardia;
- Mitigazione del rischio tramite programmazione.

Il D.P.C.M. individua 4 classi di rischio, partendo dal Rischio basso, con valore 1 a Rischio molto elevato con valore 4, definendo, nel contempo gli usi compatibili con ciascuna di esse.

Il Codice dell'Ambiente riconferma i contenuti e gli obiettivi della L. n° 183, operando la sua attualizzazione, riproponendo, in definitiva lo schema dei Piani di Stralcio di Bacino per l'Assetto Idrogeologico, già previsti con la precedente normativa (P.A.I.) e predisposti sulla base del D.P.C.M. del 1998, tra l'altro il codice, nel rispetto della Direttiva Quadro sulle Acque 2000/60/CE, ha operato una riorganizzazione degli ambiti territoriali suddividendo il territorio in Distretti Idrografici prevedendo, nell'art. 63, l'istituzione dell'Autorità di Bacino Distrettuali. Secondo il Codice dell'Ambiente la regione Campania ricade nel Distretto dell'Appennino Meridionale.

Come già precedentemente detto, con l'emanazione del D.Lgs 49/2010 si è avviato il percorso di attuazione della Direttiva Comunitaria.

I Piani di Gestione del Rischio di Alluvione vengono redatti nell'ambito delle attività di pianificazione del bacino, in base agli artt. 65, 66, 67, 68 del D.Lgs 152/2006 devono contenere le misure per la gestione del rischio alluvioni individuate attraverso analisi svolte precedentemente. Il D.Lgs 49/2010 stabilisce che saranno effettuati aggiornamenti delle mappe di pericolosità e di rischio e i Piani di Gestione ogni sei anni, stabilendo, altresì, che i Piani di Gestione del Rischio Alluvioni sono predisposti dall'Autorità di Bacino Distrettuali e dalle Regioni in coordinamento tra loro e con il Dipartimento Nazionale della Protezione Civile, ognuno per la parte di propria competenza.

3.2.21 Piano Stralcio di difesa dalle Alluvioni - Variante al P.S.D.A. - BASSO VOLTURNO

Con DPCM del 21/11/01 pubblicato sulla G.U. n.42 del 19/02/02, è stato approvato il Piano Stralcio di difesa dalle Alluvioni per le aste principali del bacino Volturno denominato comunemente PSDA.

Come è noto il fiume Volturno risulta arginato nel suo tratto terminale (per circa 25 Km dal comune di Capua alla foce). Gli argini maestri in terra furono realizzati nell'ambito di un'opera di bonifica a partire dagli anni 30, e sono argini larghi, che non seguono sempre l'andamento meandriforme dell'alveo di magra.

Soltanto in corrispondenza del comune di Cancellò ed Arnone, i rilevati arginali si stringono considerevolmente per proteggere l'abitato comunale sviluppatosi nelle anse del fiume e sottoposto in alcune zone al livello del corso d'acqua, che quindi risulta pensile.

Senza dilungarsi sui risultati dello studio idraulico del PSDA, è stato verificato che la piena centennale (circa 3600 m³/s) defluisce nei 25 Km arginati del Volturno con franchi insufficienti (minori di 1 m), e talvolta con tiranti superiori ai cigli stessi.

In base a ciò, per valutare la possibilità di inondazione delle aree retroargine, fu effettuata una simulazione semplificata di tipo monodimensionale in moto vario, ipotizzando la rottura dell'argine nei punti cui il tirante sormontava l'argine. In particolare furono individuati due punti di fuoriuscita dell'acqua. Tali punti sono situati subito a valle dell'abitato di Capua ed a monte dell'abitato di Grazzanise e la portata in uscita fu stimata in 1400 m³/s, nell'ipotesi di apertura di breccia a tutt'altezza, e simulando separatamente l'uscita sia in destra che in sinistra. Il risultato fu che, in via cautelativa, non poteva escludersi l'inondazione di tutte le piane retroargine in sinistra e destra idraulica, fino al canale Regi Lagni in sinistra ed al canale Agnena in destra, e con tiranti maggiori a ridosso del paramento esterno degli argini ed in prossimità dei suddetti canali, mentre tiranti minimi si prevedevano nelle zone centrali tra le due suddette strisce di territorio.

Le zone comprese tra gli argini ricadono in **fascia A** che, per definizione, è la parte di alveo (alveo di piena) che assicura il libero deflusso della piena centennale. Inoltre veniva prevista una fascia costiera di rispetto equiparata di fatto al regime di tutela della fascia A. Le aree retroargine risultano suddivise nella **sottofascia B1** (area di laminazione con tirante dell'ordine dei 90 cm e velocità trascurabile), **nella sottofascia B2** (area di laminazione con tirante medio tra i 60 e 30 cm), e nella **sottofascia B3** (area di laminazione con tirante non superiore a 30 cm).

3.2.22 Piano Stralcio di difesa dalle Alluvioni - Variante al P.S.D.A. - BASSO VOLTURNO

Il fiume Volturno tra Capua ed il mare risulta arginato, ma, secondo la risultanza del PSDA vigente, le opere esistenti non garantirebbero un livello di sicurezza accettabile per le aree retroarginali densamente antropizzate. Partendo da questa conclusione il PSDA prevede la messa in sicurezza con una serie di interventi strutturali anche in corso di realizzazione.

Contestualmente, in tale attesa della realizzazione di tali interventi, venivano imposti con il PSDA divieti limitati della espansione urbanistica, rispetto ai quali venivano però previste delle deroghe per tenere conto delle necessità urbanistiche locali. Era inoltre prevista la predisposizione dei piani di protezione civile. La possibilità di deroga è stata esclusa dal Comitato Istituzionale.

DEVELOPMENT



MR WIND S.r.l.s.
Sede: Via E. Maiorana, 4 - 84092 Bellizzi (SA) - Via A. Manzoni, 31 - 84091 Battipaglia (SA)
www.mrwind.it www.mrwind.eu info@mrwind.it

Proposta di variante PSDA.Bav

Le indagini di campagna successivamente effettuate sulla condizione arginale hanno consentito l'individuazione dei punti critici nel tratto di corso d'acqua in esame.

La perimetrazione effettuata nell'ambito del PSDA è basata su due ipotesi:

- la rottura arginale in due punti specifici;
- una simulazione di deflusso di piena realizzata su grande scala, con

determinazione del flusso predeterminata (parallelo agli argini) e poco rispettosa della topografia dei luoghi; La simulazione effettuata in sede di variante ha evidenziato altre differenti possibilità nelle ipotesi di rottura. Inoltre, la cartografia di dettaglio realizzata già da tempo aveva evidenziato la condizione di alveo pensile del fiume Voltorno, rendendo dubbia la direzione di flusso e quindi l'inondabilità delle aree a ridosso degli argini. In tali casi, in assenza di studi di dettaglio, la fascia retroarginale può variare in termini di pericolosità da un A a B3 e le condizioni di squilibrio grave (R3) individuate, corrispondenti ai centri urbani, potrebbero classificarsi come squilibrio gravissimo od anche di squilibrio accettabile in funzione delle rotte possibili fortemente dipendenti anche dalle condizioni arginali strutturali e di manutenzione.

Pertanto appare necessario che le aree retroarginali, costituendo una fattispecie specifica, debbano essere regolamentate separatamente, **rinunciando alla quantificazione di differenti livelli di pericolosità**, e allo stesso tempo considerando in maniera diffusa, su tutto l'ambito a suo tempo individuato dal PSDA, l'esistenza di condizioni di criticità, quest'ultima intesa come una condizione di rischio non quantificata, ma influenzata ovviamente dall'uso del territorio e dalle sue modificazioni.

La rinuncia alla suddivisione in fasce per le aree retroarginali, rappresenta quindi il primo contenuto tecnico del PSDA-bav.

L'ambito individuato è suddiviso nelle seguenti tre parti:

a) Fascia A, compresa tra gli argini maestri e del tutto coincidente con quella individuata dal PSDA limitatamente al tratto arginato. Su tale fascia, che conserva il concetto di pericolosità, vengono riportate le condizioni di squilibrio già individuate nel PSDA;

b) **Area R** (retroarginale) costituita dall'area di criticità, coincidente con le ex sottofasce B1, B2 e B3 ed in piccolissima parte con la fascia A costiera del PSDA. Per tali aree, individuate come critiche, non è stato possibile

DEVELOPMENT



MR WIND S.r.l.s.

Sede: Via E. Maiorana, 4 - 84092 Bellizzi (SA) - Via A. Manzoni, 31 - 84091 Battipaglia (SA)

www.mrwind.it www.mrwind.eu info@mrwind.it

allo stato attuale differenziare i differenti livelli di pericolosità, e pertanto le stesse sono state soggettate a un'unica disciplina specifica riportata nelle norme di attuazione.

c) Zona costiera coincidente con la ex fascia A costiera ad esclusione della piccola area indicata al punto b. Sulla stessa viene imposta soltanto una norma di salvaguardia, in attesa che venga redatto il Piano stralcio di erosione costiera.

L'area oggetto di intervento rientra nella zona R testé elencata

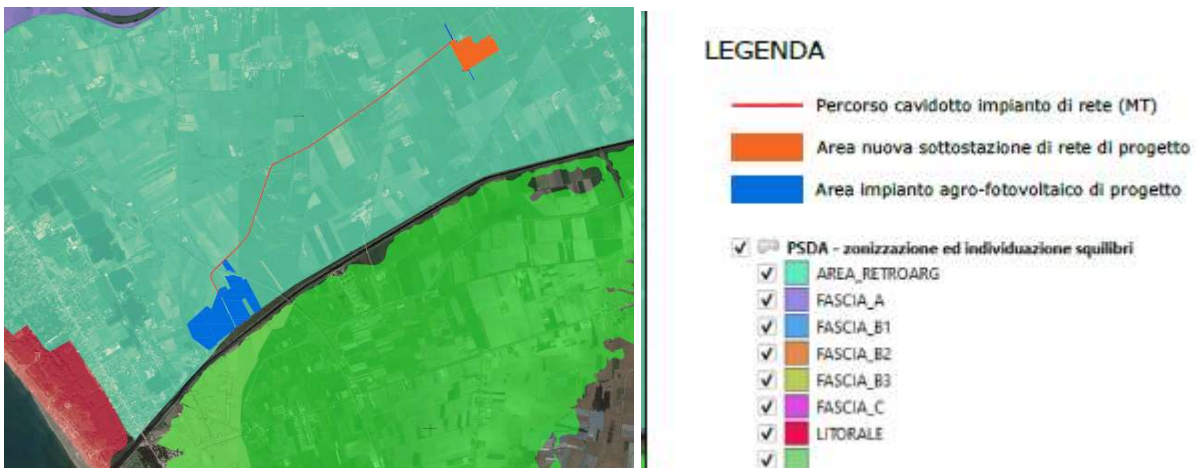

L'individuazione delle condizioni di squilibrio effettuata nel PSDA viene confermata nella sola fascia A. Nell' area R invece vengono abolite le condizioni di squilibrio individuate.

Nella fattispecie in esame, le NTA del PSDA-Bav per la zona di riferimento (R- Retroarginale) prescrive quanto segue:

Art.7 – Area R

1. Nelle aree R il Piano persegue gli obiettivi di mitigazione del rischio idraulico attraverso la definizione e la predisposizione degli strumenti di Protezione Civile e l'individuazione e la realizzazione degli interventi strutturali. Contestualmente vengono regolamentate le attività compatibili sul territorio, in rapporto all'uso consolidato ed al contenimento del rischio.

2. Nelle aree R, salvo quanto ulteriormente riportato all'articolo 13, sono esclusivamente consentiti:

a) Gli interventi consentiti nella fascia A e riportati al precedente articolo 6;

DEVELOPMENT

b) La realizzazione di impianti sportivi, per attività all'aperto, e nel rispetto di quanto contenuto nella normativa tecnica riportate all'art. 16. L'utilizzo di tali impianti, in caso di eventi atmosferici di particolare intensità, deve essere espressamente regolamentato dall'Amministrazione Comunale competente o da Commissione istituzionalmente preposta.

c) ogni opera a servizio di infrastrutture di trasporto e/o di servizio (caselli autostradali, stazioni ferroviarie, intersezioni, svincoli ecc.), con le prescrizioni contenute nell'allegato C delle Norme di Attuazione del PSDA.

d) Per i Comuni dotati di strumento urbanistico vigente:

- le nuove edificazioni, realizzate in attuazione degli strumenti urbanistici per le porzioni di territorio interessate da agglomerati urbani che rivestono carattere storicoartistico di particolare pregio, per quelle totalmente o parzialmente edificate (zone A, B così come indicate dal D.M. 1444/68) e per quelle da destinare a nuovi complessi insediativi (zone C così come indicate dal D.M. 1444/68) limitatamente a quelle indicate come edilizia economica abitativa;
- **le nuove edificazioni in attuazione degli strumenti urbanistici, diverse da quelle indicate al punto precedente, ad esclusione di quelle ad uso residenziale e produttivo;**

e) Per i Comuni non dotati di strumento urbanistico:

- le nuove edificazioni al di fuori del perimetro dei centri abitati con le limitazioni di cui all'articolo 41 quinquies della legge 1150/42 così come modificato dall'art. 4 della legge 10/77; in particolare: l'edificazione a scopo residenziale non può superare l'indice di mc 0.03 per metro quadrato di area edificabile; le superfici coperte degli edifici non possono superare un decimo dell'area di proprietà; gli edifici non possono comprendere più di tre piani; l'altezza di ogni edificio non può essere superiore alla larghezza degli spazi pubblici o privati su cui esso prospetta e la distanza dagli edifici vicini non può essere inferiore all'altezza di ciascun fronte dell'edificio da costruire;

f) tutte le opere previste in Piani integrati e sovracomunali nonché le opere pubbliche non delocalizzabili, previo studio di compatibilità idraulica e parere dell'Autorità di Bacino che si esprimerà, in relazione a quanto definito dalla variante al piano, sulla compatibilità medesima;

g) gli impianti di depurazione e di disinquinamento tesi al miglioramento della qualità delle acque e del suolo, di cui sia dimostrata l'idoneità della localizzazione in rapporto alle condizioni geomorfologiche e al rischio idraulico, l'adeguatezza del dimensionamento, la sicurezza ai fini del rischio tecnologico, nonché gli interventi diretti ad adeguare impianti esistenti alla normativa di sicurezza;

DEVELOPMENT



MR WIND S.r.l.s.
Sede: Via E. Maiorana, 4 - 84092 Bellizzi (SA) - Via A. Manzoni, 31 - 84091 Battipaglia (SA)
www.mrwind.it www.mrwind.eu info@mrwind.it

3. Tutti gli interventi previsti nel precedente comma sono sottoposti alle prescrizioni contenute nella normativa tecnica di cui all'**articolo 16**, salvo maggiori prescrizioni imposte dai Piani di Protezione Civile

4. In aggiunta a quanto riportato al comma precedente, la realizzazione degli interventi di cui ai punti f e g del comma 2 è ulteriormente subordinata alla presentazione di uno studio geomorfologico che dimostri la presenza di una condizione morfologica compatibile con il rischio idraulico. In tal caso non è obbligatorio il rispetto delle condizioni di cui alle lettere a) e b) dell'articolo 16 comma 1.

A tal propositi si evidenzia quanto riportato all'art.10 delle NTA medesime:

Art. 10 Interventi per la realizzazione di infrastrutture pubbliche o di interesse pubblico.

1. All'interno delle Fasce A e delle aree R, come indicato negli artt. 6 e 7 delle presenti norme, è consentita la realizzazione di nuove infrastrutture pubbliche e di **interesse** pubblico di trasporto o di servizi (strade, ferrovie, acquedotti, **elettrodotti**, metanodotti, oleodotti, cavi di telefonia, ecc) di competenza degli organi statali, regionali o degli altri enti territoriali **a condizione che non modifichino i fenomeni idraulici naturali che possono aver luogo nelle fasce, costituendo ostacolo al deflusso, e non limitino la capacità di invaso.** A tal fine i progetti devono essere corredati da uno studio di compatibilità idraulica, approvato dall'Autorità competente, che documenti l'assenza delle suddette interferenze. In ogni caso è comunque vietato posizionare nella sola fascia A: ... omissis

Il progetto in esame non è soggetto al rispetto dei criteri di cui all'allegato C delle norme di attuazione del PSDA, in quanto non interferente con il reticolo idrografico.

Per le nuove costruzioni ammesse, è fatto obbligo di osservare le seguenti prescrizioni:

per le strutture portanti:

a) è fatto divieto di utilizzare strutture portanti costituite dai materiali deteriorabili a seguito di immersione prolungata in acqua;

...omissis

d) il proporzionamento delle strutture portanti deve essere effettuato tenendo conto anche di carichi orizzontali, statici e dinamici, ipotizzabili in rapporto ad eventi di esondazione da piena eccezionale.

Il progetto adottato prevede il rispetto delle prescrizioni di cui all'articolo 16:

DEVELOPMENT



MR WIND S.r.l.s.
Sede: Via E. Maiorana, 4 - 84092 Bellizzi (SA) - Via A. Manzoni, 31 – 84091 Battipaglia (SA)
www.mrwind.it www.mrwind.eu info@mrwind.it

Per le nuove costruzioni ammesse ai sensi delle presenti norme nella fascia A e nelle aree R è fatto obbligo di osservare le seguenti prescrizioni tipologico-dimensionali e d'uso:

- a) la quota minima del primo livello utile a fini residenziali e/o produttivi, non deve essere inferiore a mt. 1,50 rispetto alla quota massima del piano di campagna a sistemazione di progetto eseguita; al di sotto di detto primo livello utile non possono essere previsti neppure ambienti di servizio o pertinenze tecniche di alcun tipo.

Data la conformazione geomorfologica pianeggiante e a quote prossime al livello del mare non è stato necessario procedere ad un'analisi geomorfologica e si ci è attenuti al rispetto dei requisiti testé elencati.

Da un punto di vista idraulico, l'area su cui si prevede la realizzazione dell'impianto è caratterizzata da un livello di rischio idraulico basso e pari a R1 e da una pericolosità idraulica invece pari a P1; bisogna però sottolineare che l'area in oggetto presenta una falda affiorante per cui i pannelli verranno montati su strutture metalliche fisse poste ad una profondità rispetto al piano campagna pari a 1,50 m.

Si riporta di seguito un dettaglio costruttivo della struttura di sostegno comprensivo di quote.

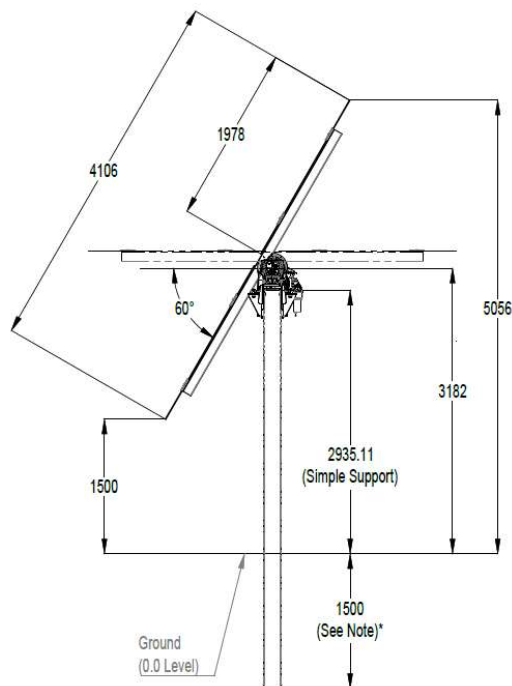

Dettaglio costruttivo della struttura di sostegno.

Per quanto riguarda il Piano per l'Assetto Idrogeologico (P.A.I.) della Regione Campania, l'area in esame ricade un'area retroarginale. Inoltre, data la presenza di un canale principale che costeggia l'area di interesse a Sud, è prevista una fascia di rispetto di 150 m mentre la presenza ad Ovest di un canale secondario implica una fascia di 20 m.

DEVELOPMENT



MR WIND S.r.l.s.

Sede: Via E. Maiorana, 4 - 84092 Bellizzi (SA) - Via A. Manzoni, 31 - 84091 Battipaglia (SA)

www.mrwind.it www.mrwind.eu info@mrwind.it

3.2.21 Piano Regionale per la programmazione delle attività di previsione, prevenzione e lotta per la difesa della vegetazione

In data 17.06.2021, nella sezione "Casa di Vetro" del sito istituzionale della Regione Campania, è stata pubblicata la Delibera della Giunta Regionale n. 250 del 15.06.2021 ad oggetto "*Piano regionale per la programmazione delle attività di previsione, prevenzione e lotta attiva contro gli incendi boschivi nel triennio 2021-2023*".

Il Piano regionale 2021-2023 per la programmazione delle attività di previsione, prevenzione e lotta attiva agli incendi boschivi costituisce lo strumento indispensabile, previsto dalla legge n. 353 del 21 novembre 2000 per il contrasto degli effetti derivanti da un incendio boschivo, evento calamitoso che è possibile contrastare solo attraverso l'adozione contemporanea e sinergica di misure di previsione e prevenzione coerenti con le azioni di intervento e lotta attiva.

Il Piano ha per oggetto l'individuazione di tutte le attività di prevenzione e mitigazione del Rischio Incendi Boschivi e di vegetazione, lotta e spegnimento incendi. Le azioni strategiche per conseguire tali obiettivi sono individuate:

- Miglioramento degli interventi di prevenzione attraverso l'utilizzo di tutte le risorse dei programmi comunitari;
- Potenziamento di mezzi e strutture;
- Assunzione di personale nel ruolo di agente forestale;
- Adeguamento dei sistemi operativi e di radio comunicazione;
- Ampliamento della struttura antiincendio;
- Formazione professionale del personale addetto alle attività antiincendio;
- Miglioramento delle condizioni di sicurezza;
- Monitoraggio delle condizioni di efficienza;
- Ottimale utilizzo delle risorse umane messe a disposizione dalle associazioni di volontariato per le attività di prevenzione;
- Miglioramento della divulgazione e dell'informazione al pubblico per sensibilizzare i cittadini;
- Miglioramento della ricezione delle segnalazioni.

Per incendio boschivo, come definito dall'art. 2 della L. n°353/2000, che, ai sensi dell'art. 33-bis della L.R. n°16/96, come modificata dalla L.R. n° 14/2006, si intende un fuoco suscettibile ad espandersi su aree boscate, cespugliate o arborate, comprese eventuali strutture e infrastrutture all'interno delle predette aree, oppure su terreni coltivati o incolti e pascoli limitrofi.

Per incendi di interfaccia si intendono tutti quegli incendi che interessano le aree e porzioni di territorio dove le interconnessioni fra strutture antropiche e aree naturali è molto stretta, ovvero dove i sistemi urbani e rurali si incontrano e interagiscono.

Dallo studio della cartografia relativa al catasto incendi presente sul Geoportale della Regione Campania si evince che l'area su cui si andranno a realizzare gli impianti non rientra tra quelle percorse dal fuoco.

3.2.22 Piano Urbanistico Comunale (P.U.C.) del Comune di Castel Volturno.

Il Piano Urbanistico Comunale di Castel Volturno è stato adottato con Delibera di Giunta n. 49 del 17 giugno 2021.

Con delibera di G.C. n. 97 del 15.11.2021 l'Amministrazione comunale ha adottato le controdeduzioni alle osservazioni al Piano Urbanistico Comunale.





L'area su cui si andrà a realizzare l'impianto ricade in zona "E" – area agricola e dell'edilizia diffusa esistente, così come mostra lo stralcio della Carta della zonazione del PUC.



Zonizzazione PUC Castelvolturno



Area interessata da realizzazione impianto agri-fotovoltaico

-  Zona A - centro storico - tessuto di antico impianto (art. 46 Ptcp Caserta)
-  Zona B - urbanizzazione recente e consolidata
-  Zona C - espansione urbana integrata per edilizia residenziale sociale
-  Zona D - produttiva
 - D1.1** manifatturiera - artigianale esistente
 - D1.2** turistico - direzionale - commerciale esistente
 - D2.1** industriale - artigianale di progetto
 - D2.2** turistico - direzionale - commerciale di progetto
 - D2.3** retroportuale di supporto logistico di progetto
 - D3** turistico - ricettivo di riconversione
 - D4** turistico - ricettivo di progetto
-  Zona E - area agricola e dell'edilizia diffusa esistente
- Zona F - area a valenza naturalistico - ambientale

DEVELOPMENT



MR WIND S.r.l.s.
 Sede: Via E. Maiorana, 4 - 84092 Bellizzi (SA) - Via A. Manzoni, 31 - 84091 Battipaglia (SA)
www.mrwind.it www.mrwind.eu info@mrwind.it

3.4. UBICAZIONE DEL PROGETTO, TUTELE E VINCOLI PRESENTI

Le caratteristiche del progetto di impianti, interventi o opere devono essere prese in considerazione in particolare in rapporto ai seguenti elementi:

- a) dimensioni del progetto (superfici, volumi, potenzialità)
- b) utilizzazione delle risorse naturali
- c) produzione di rifiuti
- d) inquinamento e disturbi ambientali
- e) rischio di incidenti
- f) impatto sul patrimonio naturale e storico, tenuto conto della destinazione delle zone che possono essere danneggiate (in particolare zone turistiche, urbane o agricole).

L'impianto verrà realizzato nel comune di Castel Volturno, un territorio di densità intermedia che appartiene alla zona altimetrica denominata pianura e tocca il mare. Il centro abitato si trova ad un'altitudine di 3 mt. sul livello del mare. La quota massima raggiunta nel territorio è pari a 10 mt. s.l.m., mentre la quota minima è di 0 mt. s.l.m.

La sensibilità ambientale delle zone geografiche che possono essere danneggiate dal progetto, deve essere presa in considerazione, tenendo conto in particolare dei seguenti elementi:

- a) la qualità e la capacità di rigenerazione delle risorse naturali della zona
- b) la capacità di carico dell'ambiente naturale, con particolare attenzione alle seguenti zone:
 - 1. Zone costiere
 - 2. Zone montuose e forestali
 - 3. Zone nelle quali gli standard di qualità ambientale della legislazione comunitaria sono già superati
 - 4. Zone a forte densità demografica
 - 5. Paesaggi importanti dal punto di vista storico, culturale e archeologico
 - 6. Aree demaniali dei fiumi, dei laghi e delle acque pubbliche
 - 7. Effetti dell'impianto, opera o intervento sulle limitrofe aree naturali

Gli effetti potenzialmente significativi dei progetti devono essere considerati in relazione ai criteri stabiliti ai punti 1 e 2 tenendo conto in particolare:

- a) della portata dell'impatto (area geografica e densità di popolazione interessata)
- b) dell'ordine di grandezza e della complessità dell'impatto
- c) della probabilità dell'impatto
- d) della durata, frequenza e reversibilità dell'impatto.

3.4.1. Vincoli Archeologici e Storici

In merito ai vincoli archeologici e storici non si dispone, al momento, del Piano Paesaggistico della Regione Campania, ambito della Provincia di Caserta, in quanto lo stesso è in fase di concertazione, né della relazione archeologica.

Per quanto concerne l'area in oggetto, questa, secondo il P.U.C di Castel Volturno rientra in zona agricola (Fig. 44 p.IIe

DEVELOPMENT



MR WIND S.r.l.s.
Sede: Via E. Maiorana, 4 - 84092 Bellizzi (SA) - Via A. Manzoni, 31 - 84091 Battipaglia (SA)
www.mrwind.it www.mrwind.eu info@mrwind.it

39-44-5085-41-5131-5134-5138-5141-5149-5152-5215-74-73-5133-5135-5136, Fg. 39 p.lle 5029-5046-5048-5126-5131-5133).

Tutte le particelle interessate dalla realizzazione dell'impianto rientrano in zona territoriale omogenea "E-verde agricolo", ivi l'edificazione se consentita è normata dall'art. 32 delle N.T.A.



CITTA' DI CASTEL VOLTURNO
[Provincia di Caserta]
SETTORE URBANISTICA
81030 - Castel Volturno (Ce) P. IVA 01798300610
Centralino (0823) 766077 - 764570 - 763021
urbanistica@comune.castelvolturno.ce.it
urbanistica@pec.comune.castelvolturno.ce.it



Prot. Gen. n° 11209
Del 10/03/2021

CERTIFICATO DI DESTINAZIONE URBANISTICA

IL FUNZIONARIO

Vista l'istanza avanzata in data 19/02/2021 prot.n° 8025 dal sig. DIANA GIUSEPPE, nato a CASAL DI PRINCIPE (CE) il 22.07.1984 in qualità di AMMINISTRATORE DELLA SOC. AGRICOLA ARTEMIDE, diretta all'acquisizione del certificato di destinazione urbanistica per il terreno riportato in catasto terreni al Foglio n° 44 particella n° 39-44-5085;

- Visto lo stralcio catastale allegato alla richiesta;
- Visto l'art.30 -coma 4° del D.P.R. n° 380 - Testo Unico delle disposizioni legislative e regolamentari in materia edilizia;
- Rilevato che nel Comune di Castel Volturno vige il " Perimetro Urbano" adottato dal Consiglio Comunale nell'anno 1972 con Delibera n° 231, in applicazione del combinato disposto dell'art.17 della Legge n° 765/67;
- Vista la normativa regionale vigente nella materia Urbanistica, con particolare riferimento alle leggi Regionali: n° 17 del 20/03/1982, n° 16 del 22/12/2004 e n° 19 del 28/12/2009, come integrate e modificate dalla Legge n° 1 del 05/01/2011;
- Vista la normativa nazionale vigente in materia urbanistica ed in particolare, quella specificatamente prevista dall'art 9 del D.P.R. n° 380/2001 e successive modifiche ed integrazioni;
- Visto lo Statuto del Comune di Castel Volturno;
- Visto l'art. 107 del Decreto Legislativo n° 267/2000;
- Visti gli atti in possesso di questo Settore Urbanistica e Programmazione Territoriale;
- Vista la documentazione prodotta dall' Ing. ALESSANDRO DIANA;

CERTIFICA

- Che, ricadendo il predetto terreno "all'esterno del Perimetro Urbano", delimitato ai sensi dell'art.17 della Legge n° 765 del 06/08/1967 ed approvato dal Consiglio Comunale con Delibera n° 231 dell'anno 1972, l'attività edilizia consentita in tale ambito comunale discende dall'applicazione della normativa di cui alla Legge Regionale n° 17.82 e successive modifiche ed integrazioni nonche da quella di cui all'articolo 9 del DPR n° 380/2001 e s.m.ed integrazioni;
- Che, pertanto, all'esterno del Perimetro Urbano " l'edificazione a scopo residenziale è soggetta alla limitazione di mc 0,03 per mq di area fabbricabile; per le opere strettamente accessorie all'attività agricola è consentito un indice di fabbricabilità aggiuntivo pari a 0,07 mc/mq. Le superfici coperte dei complessi produttivi, realizzabili all'esterno Perimetro Urbano, non possono superare 1/20 (un ventesimo) dell'area di proprietà.

- Sul terreno suindicato restano salve le prescrizioni del P.S.D.A. (Piano Stralcio Difesa Alluvioni), predisposto dall' "Autorità di Bacino dei Fiumi Liri, Garigliano e Volturno", adottato con Delibera n. 2 del 03/03/2004, approvato con D.P.C.M. del 10/12/2004 e pubblicato sulla Gazzetta Ufficiale n. 28 del 04/02/2005.
- Che con deliberazione di C.C. n.117 del 13.11.2015, questo Ente ha affidato l'incarico della redazione del PUC all' Università di Salerno- dipartimento di Urbanistica;
- Che in data 29/09/2017 la Giunta Comunale con provvedimento n° 52 ha deliberato di prendere atto del preliminare di piano (p.d.p.) ed avvio del processo di partecipazione ai sensi del Regolamento Regionale n°05/2011 collegato alla legge regionale n° 16 del 2004.
- Che in data 20/04/2018 la Giunta Comunale con provvedimento n° 35 ha approvato il Preliminare di Piano (P.d.P.) ed il connesso Rapporto Preliminare Ambientale, ai sensi del Regolamento Regionale n°05/2011 collegato alla legge regionale n° 16 del 2004.

Il presente Certificato viene rilasciato per gli usi consentiti, a richiesta di parte e previo pagamento dei dovuti diritti di Segreteria come previsto dal Regolamento Comunale.

Castel Volturno li 10/03/2021

Il Tecnico Comunale Istruttore

Geom. P. Trabucco

Il Funzionario Incaricato
Dott. Ing. CHIARA FOLLERA



3.5. L'OFFERTA DI ENERGIA DELLA REGIONE CAMPANIA

3.5.1. L'offerta di energia della Regione Campania (Fonte legambiente.Campania 2019)

L'offerta di energia relativa ad un territorio è rappresentata dalla disponibilità interna delle varie tipologie di fonti, cioè il quantitativo di ciascuna fonte che si rende disponibile per l'utilizzo diretto nei vari usi, energetici e non energetici. Tale disponibilità interna può derivare sia direttamente attraverso il ciclo di produzione e di importazione delle varie fonti, sia attraverso il passaggio intermedio del processo di trasformazione, teso a trasformare le varie fonti primarie e secondarie in altre forme di energia.

L'analisi verterà appunto su tale impostazione, iniziando dalla produzione primaria fino ad arrivare alla disponibilità interna, passando per l'osservazione dell'industria energetica.

3.4.1.1 La produzione primaria/ Bilancio Energetico Regionale

I consumi elettrici della regione Campania nel 2017 sono stati di 16.535,4 GWh/ anno soddisfatti per il 29,9% da fonti rinnovabili; trattasi di tecnologie che, negli ultimi 10 anni, hanno visto una loro continua crescita confermando anche il loro ruolo determinante nel Bilancio Energetico della Regione Campania.

Grazie ai 31.148 impianti da fonti rinnovabili, presenti in tutti i Comuni a fine 2017, (33.266 nel 2018), la Campania si conferma tra le prime 10 Regioni italiane con la maggior potenza installata, dove il solare fotovoltaico è la tecnologia prevalente con 30.401 impianti (32.504 nel 2018), pari al 97,6% del totale; segue l'eolico con 593 impianti con l'1,9% e infine le bioenergie e l'idroelettrico che insieme rappresentano lo 0,49% del totale rispettivamente con 96 e 58 impianti. Rispetto al 2016 sia l'eolico, che è incrementato del 52,8% che le bioenergie con il 31,5%, hanno evidenziato un sostanziale aumento del numero di impianti installati, seguono il solare con il 6,8% e l'idroelettrico del 5,5%. La potenza installata degli impianti da fonti rinnovabili, a fine 2017, si attesta a 2.766 MW, pari al 5,2% della potenza installata nell'intero territorio nazionale. L'eolico con 1.390,4 MW è la tecnologia con maggiore potenza installata sul territorio e rappresenta il 50,3% del totale (Fig.5). Seguono il fotovoltaico con 783,8 MW pari al 28,3% del totale installato, l'idroelettrico con 342,4 MW (12,4%) e le bioenergie con 249,4 MW corrispondente al 9%.

Rispetto al 2016, per il totale degli impianti installati è stato osservato un aumento della potenza del 2,6%. L'incremento più alto è stato registrato per il fotovoltaico con il 3,6% seguito dall'eolico con il 2,9%, dalle bioenergie con l'1,8% e da ultimo dall'idroelettrico con lo 0,1%.

Il dato interessante è che per tutte le tecnologie, negli ultimi 10 anni, è stata osservata una crescita progressiva delle fonti rinnovabili. Dal 2008 ad oggi, infatti, è stato registrato un incremento medio annuo del 12,1%, passando da 1.044,6 MW a 2.766 MW con un aumento del 164,8%. Il fotovoltaico e le bioenergie hanno fatto registrare i più alti tassi di crescita con valori rispettivamente del 4.957% e del 482,7%. L'idroelettrico è il settore che ha mostrato la crescita più lenta passando da 333,8 MW nel 2008 a 342,4 MW nel 2017 con un valore del 2,6%.

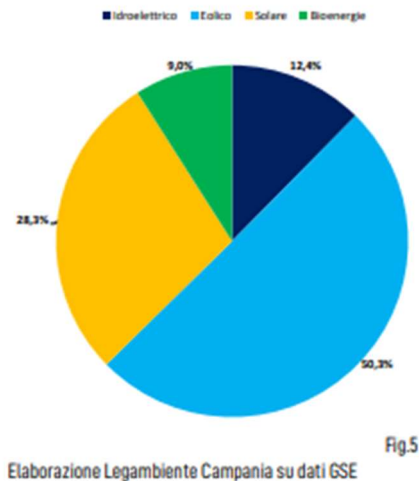

Produzione di Energia Elettrica

La produzione di energia complessiva, nel 2017, è stata pari 11.400,1 GWh di cui 5.053,9 GWh, pari al 44,3%, da fonti rinnovabili con una produzione media giornaliera di 13,8 GWh, e contribuendo con il 4,9% della produzione complessiva di energia da fonti rinnovabili sull'intero territorio nazionale. Il maggiore contributo arriva dall'energia eolica con 2.619,8 GWh/anno, pari al 51,8% del totale della produzione di energia elettrica da fonti pulite in Campania, seguito dalle bioenergie con 1.155,9 GWh/anno pari al 22,9%, dal solare con 939,6 GWh/anno con il 18,6% e infine dall'energia idroelettrica con 338,6 GWh/anno pari al 6,7%. Rispetto al 2016 è stato osservato un incremento dello 0,13% della produzione di energia da fonti rinnovabili. Questo lieve incremento è dovuto soprattutto al trend negativo della produzione di energia da impianti idroelettrici, in diminuzione del 32,4%, anche come conseguenza delle anomalie climatiche. Differentemente, hanno fatto registrare un aumento della produzione con valori del 12,6% il solare, del 2,2% l'eolico e lo 0,5% le bioenergie. La produzione di energia elettrica da fonti rinnovabili, analogamente alla potenza installata, è cresciuta nel corso degli anni, con un aumento annuo medio dal 2008 del 16,0%, passando da 1.476,7 GWh/anno nel 2008 a 5.053,9 GWh/anno nel 2017 con un incremento del 242,2%. Il solare fotovoltaico ha mostrato sicuramente l'aumento più importante dell'intero comparto energetico facendo registrare valori 145 volte superiori rispetto al 2008 con un incremento del 14.355%. Aumenti sono stati osservati anche per le bioenergie e per l'eolico che hanno fatto registrare, rispettivamente, tassi del 1.503,2% e 163,8%. Differentemente, la produzione di idroelettrico ha mostrato una diminuzione passando da 405,2 GWh/ anno nel 2008 a 338,6 GWh/anno nel 2017.

Consumi Elettrici

I consumi elettrici della regione Campania nel 2017 sono stati pari a 16.535,4 GWh/ anno. Questi sono ripartiti tra il terziario con 38,2%, il domestico con il 32,3%, l'industria con 27,6% e l'agricolo con l'1,8%. Rispetto al quadro dei

DEVELOPMENT



MR WIND S.r.l.s.
Sede: Via E. Maiorana, 4 - 84092 Bellizzi (SA) - Via A. Manzoni, 31 - 84091 Battipaglia (SA)
www.mrwind.it www.mrwind.eu info@mrwind.it

consumi le province di Avellino e Caserta presentano i valori più alti per il comparto industriale rispettivamente con il 43,4% e il 35,5%. Le province di Napoli, Benevento e Salerno invece concentrano la maggior parte dei consumi nel settore terziario con valori rispettivamente del 42,3%, 37,4% e 36,9% (Fig.11). I consumi finali lordi da fonti rinnovabili della Regione Campania sono pari 1.160 ktep/anno con un incremento del 9,6% rispetto al 2016. Per meglio comprendere il ruolo delle fonti rinnovabili presenti in Campania con la produzione di energia da fonti rinnovabili, si possono coprire i consumi delle province di Avellino e Caserta, o dei settori dell'industria e dell'agricoltura.

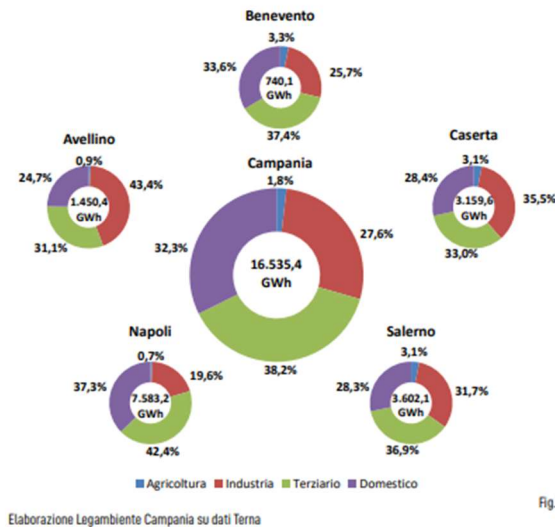

Fig.11

Si riporta di seguito una tabella contenente i dati di consumo di energia da FER nei settori Elettrico, Termico e Trasporti, calcolati applicando le definizioni e i criteri di calcolo previsti dalla Direttiva 2009/28/CE ai fini del monitoraggio degli obiettivi europei sulle rinnovabili.

Il consumo finale lordo di energia da fonti rinnovabili rilevato in Italia nel 2019 ammonta a 21,88 Mtep, equivalenti a circa 916.000 TJ (254 TWh). Il 48,6% dei consumi si concentra nel settore Termico (10,63 Mtep) ed è associato principalmente agli impieghi di biomassa solida (legna da ardere, pellet) per il riscaldamento e alla notevole diffusione di apparecchi a pompa di calore. Molto rilevante è anche il ruolo delle FER nel settore Elettrico (9,93 Mtep, per un'incidenza del 45,4% sul totale dei consumi); in questo caso, oltre alla tradizionale fonte idraulica (4,05 Mtep, dato normalizzato), assumono un ruolo significativo tutte le altre fonti rinnovabili: solare (2,04 Mtep), bioenergie (1,68 Mtep), eolica (1,65 Mtep, dato normalizzato) e geotermica (0,52 Mtep). Il contributo del settore dei Trasporti (1,32 Mtep), costituito dal consumo di biocarburanti sostenibili (incluso biometano), è infine pari al 6% del totale FER.

Mtep	2012	2013	2014	2015	2016	2017	2018	2019	Variaz. % 2019/2018
SETTORE ELETTRICO	8,03	8,88	9,25	9,43	9,50	9,73	9,68	9,93	2,5%
Idraulica (normalizzata)	3,80	3,87	3,94	3,95	3,97	3,96	4,02	4,05	0,5%
Eolica (normalizzata)	1,07	1,21	1,28	1,32	1,42	1,48	1,54	1,65	6,8%
Solare	1,62	1,86	1,92	1,97	1,90	2,10	1,95	2,04	4,6%
Geotermica	0,48	0,49	0,51	0,53	0,54	0,53	0,52	0,52	-0,5%
Bioenergie*	1,06	1,46	1,61	1,67	1,67	1,66	1,64	1,68	1,9%
SETTORE TERMICO	10,23	10,60	9,93	10,69	10,54	11,21	10,67	10,63	-0,4%
Geotermica	0,13	0,13	0,13	0,13	0,14	0,15	0,15	0,15	1,7%
Solare termica	0,16	0,17	0,18	0,19	0,20	0,21	0,22	0,23	4,4%
Bioenergie*	7,52	7,78	7,04	7,78	7,59	8,20	7,71	7,76	0,6%
Energia rinnovabile da pompe di calore**	2,42	2,52	2,58	2,58	2,61	2,65	2,60	2,50	-3,8%
SETTORE TRASPORTI (biocarburanti sostenibili)	1,37	1,25	1,06	1,16	1,04	1,06	1,25	1,32	5,4%
TOTALE	19,62	20,74	20,25	21,29	21,08	22,00	21,61	21,88	1,3%

Fonte: elaborazioni GSE su dati GSE e Terna

(*) Biomasse solide, frazione biodegradabile dei rifiuti, biogas, bioliquidi sostenibili. Nel corso del 2017 e del 2018 è stato prodotto ed immesso in rete biometano senza una specifica destinazione d'uso, e le regole contabili Eurostat prevedono che in questi casi i consumi di biometano siano attribuiti ai diversi settori proporzionalmente ai consumi di gas naturale. A partire dal 2019, con il dispiegarsi degli effetti del DM 2 marzo 2018, il biometano immesso in rete è sostenibile ed è destinato (e dunque contabilizzato) interamente nel settore Trasporti.

(**) Questa voce considera la sola energia rinnovabile fornita da pompe di calore con un SPF (Seasonal Performance Factor) superiore alle soglie definite dalla Commission decision 2013/114/UE.

3.4.1.2 Bilancio energetico regionale

Di seguito Bilancio Energetico, relativo alle sole fonti fossili, della Regione Campania per l'anno 2015, elaborato e fornito da ENEA. In esso vengono suddivisi i consumi energetici finali da fonte fossile per ciascun settore e per ciascun vettore energetico.

Bilancio energetico di sintesi delle fonti fossili (ktep), anno 2015

	Totale	Combustibili solidi	Petrolio	Prodotti petroliferi	Gassosi	Energie rinnovabili*	Rifiuti non-rinnovabili	Calore derivato	Energia elettrica
Produzione primaria	941	0	0	0	0	826	115	0	0
Saldo importazioni	6.610	3	0	3.335	2.093	424	0	0	754
Saldo esportazioni	0	0	0	0	0	0	0	0	0
Consumo interno lordo	7.516	3	0	3.300	2.093	1.250	115	0	754
Ingressi in trasformazione	1.303	0	0	16	831	351	106	0	0
Uscite dalla trasformazione	644	0	0	0	0	0	0	71	573
Scambi, trasferimenti e ritorni	0	0	0	0	0	-298	0	0	298
Consumi del settore energia	46	0	0	0	1	0	0	0	45
Perdite di trasporto e distribuzione	163	0	0	0	15	0	0	0	148
Disponibilità netta per i consumi finali	6.648	3	0	3.284	1.247	601	10	71	1.432
Differenze statistiche	0	0	0	0	0	0	0	0	0
Consumi finali non energetici	172	3	0	168	1	0	0	0	0
Consumi finali energetici	6.476	0	0	3.116	1.246	601	10	71	1.432
Industria	891	0	0	130	377	5	10	48	320
Trasporti	2.930	0	0	2.782	94	0	0	0	54
Altri settori	2.655	0	0	204	775	596	0	22	1.059
Civile	2.523	0	0	120	752	595	0	22	1.035
Agricoltura e pesca	120	0	0	72	23	1	0	0	24
Altri settori n.c.a.	12	0	0	12	0	0	0	0	0

*I consumi finali di biodiesel e biobenzine sono inclusi nelle fonti gasolio e benzine

Fonte: Elaborazione ENEA su dati MiSE, GSE, TERNA, SNAM Rete Gas, SGI, Ispra

3.4.1.5 Rinnovabili

Con 35.709 impianti la Campania si conferma tra le prime 10 Regioni italiane con la maggior potenza installata; il solare fotovoltaico è la tecnologia prevalente seguita dall'eolico

Sono 102 i comuni campani 100% rinnovabili dove le fonti rinnovabili sono in grado di produrre più energia elettrica di quella consumata dalle famiglie residenti. La maggiore produzione da fonti rinnovabili arriva dalla provincia di Avellino con 1.341,5 GWh/anno, prodotti per l'87,2% dall'eolico; segue la provincia di Napoli grazie ad una produzione di 1.140,7 Gwh/anno.

Grazie ai 35.709 impianti da fonti rinnovabili, presenti in tutti i Comuni a fine 2019, la Campania si conferma tra le prime 10 Regioni italiane con la maggior potenza installata, dove il solare fotovoltaico è la tecnologia prevalente con 34.939 impianti, pari al 97,8% del totale, seguita dall'eolico con 616 impianti pari all'1,7%.

DEVELOPMENT



MR WIND S.r.l.s.

Sede: Via E. Maiorana, 4 - 84092 Bellizzi (SA) - Via A. Manzoni, 31 - 84091 Battipaglia (SA)

www.mrwind.it www.mrwind.eu info@mrwind.it

Rispetto al 2018 complessivamente è stato registrato un ulteriore incremento del numero totale di impianti installati sull'intero territorio regionale, pari al 7,4%, dove il solare, con il 7,5%, è la tecnologia che ha visto il maggior incremento seguita dall'eolico con 1,3%.

La produzione di energia elettrica da fonti rinnovabili, nel 2019, è stata di 5.567 GWh, pari al 44,4% del totale della produzione territoriale, con un incremento del 5,2% rispetto allo scorso anno. Infine, in termini di potenza installata, dal 2008 ad al 2019 è stato registrato un incremento del 201,7% passando da 1.044,6 MW a 3.151,5 MW .

Il fotovoltaico ha fatto registrare i più alti tassi di crescita con valori del 5.276,1%. Una crescita sicuramente in termini assoluti importante ma che dal 2014 in poi ha visto un drastico rallentamento. È questo, in sintesi, il quadro che emerge dal Rapporto Comuni Rinnovabili Campania di Legambiente.

Entrando nel dettaglio del Rapporto di Legambiente sul fronte della produzione di energia complessiva nel 2019, è stata pari 12.533 GWh di cui 5567 GWh, pari al 44,4% da fonti rinnovabili con una produzione media giornaliera di 15,3 GWh. Il maggiore contributo arriva dall'energia eolica con 2.964,1 GWh/anno, pari al 53,2% del totale della produzione di energia elettrica da fonti pulite in Campania, seguito dalle bioenergie con 1.155,5 GWh/anno pari al 20,8%, dal solare con 907,4 GWh/anno con il 16,3% e infine dall'energia idroelettrica con 346,5 GWh/anno pari al 9,7%.

Rispetto al 2018 è stato osservato un incremento dello 5,24% della produzione di energia da fonti rinnovabili. Inoltre, la produzione di energia elettrica da fonti rinnovabili, analogamente alla potenza installata, è cresciuta nel corso degli anni, con un aumento annuo medio dal 2008 al 2019 del 14,2%, passando da 1.476,7 GWh/anno nel 2008 a 5567GWh/anno nel 2019 con un incremento del 277%.

Il solare fotovoltaico ha mostrato sicuramente l'aumento più importante dell'intero comparto energetico facendo registrare valori 140 volte superiori rispetto al 2008.

Nel dettaglio sono 548 i Comuni del solare fotovoltaico in Campania, in cui sono distribuiti oltre 32mila impianti per una potenza complessiva di 751 MW. Di questi, 155 presentano una potenza installata superiore a 1 MW. Dato interessante è quello che riguarda i 33 Comuni che possiamo definire "100% rinnovabili elettrici" grazie a questa tecnologia. In questi territori, infatti, grazie agli oltre 2.335 impianti del solare fotovoltaico, viene prodotta più energia elettrica di quella consumata dalle famiglie residenti, che in questo caso riguarda complessivamente circa 67.946 famiglie.

Di seguito una tabella riepilogativa relativa alla produzione di energia da fonti rinnovabili per ogni provincia.

Produzione di energia da fonti rinnovabile

	Idroelettrico (%)	Eolico (%)	Solare (%)	Bioenergie (%)
Avellino	1,74	87,16	6,72	4,38
Benevento	0,34	92,31	7,22	0,13
Caserta	53,97	2,34	34,38	9,32
Napoli	0,00	0,00	15,33	84,67
Salerno	25,25	39,90	25,70	9,16
Campania	13,67	47,15	16,59	22,60

Elaborazione Legambiente Campania su dati Terna

Da cui si evidenzia la buona adattabilità degli impianti fotovoltaici nella provincia di Caserta, ed in particolare nella piana del Volturno.

3.4.1.6 Le potenzialità di sviluppo fotovoltaico nella regione.

Secondo i dati del GSE in Italia ci sono 880.090 impianti fotovoltaici di cui il 4% si trova in Campania.

A fine 2019 la potenza installata in Italia era pari a 20.865 MW, con una potenza installata nella Regione Campania pari a 833 MW; sempre secondo i dati del GSE nella Regione il 33% degli impianti è posizionato a terra.

Si pensi che attualmente la regione conta più di 46.000 impianti fotovoltaici per una potenza complessiva che ha raggiunto gli 800 MW (2020).

Le immagini, tratte dal sito RSE (Ricerca Sistema Energetico), mostrano i valori di energia cumulata giornaliera al suolo sul piano orizzontale sia in Italia e, più in dettaglio, nella regione Campania. Dalla consultazione di tali carte si evince l'elevata convenienza nella realizzazione di impianti fotovoltaici, soprattutto lungo la fascia costiera.

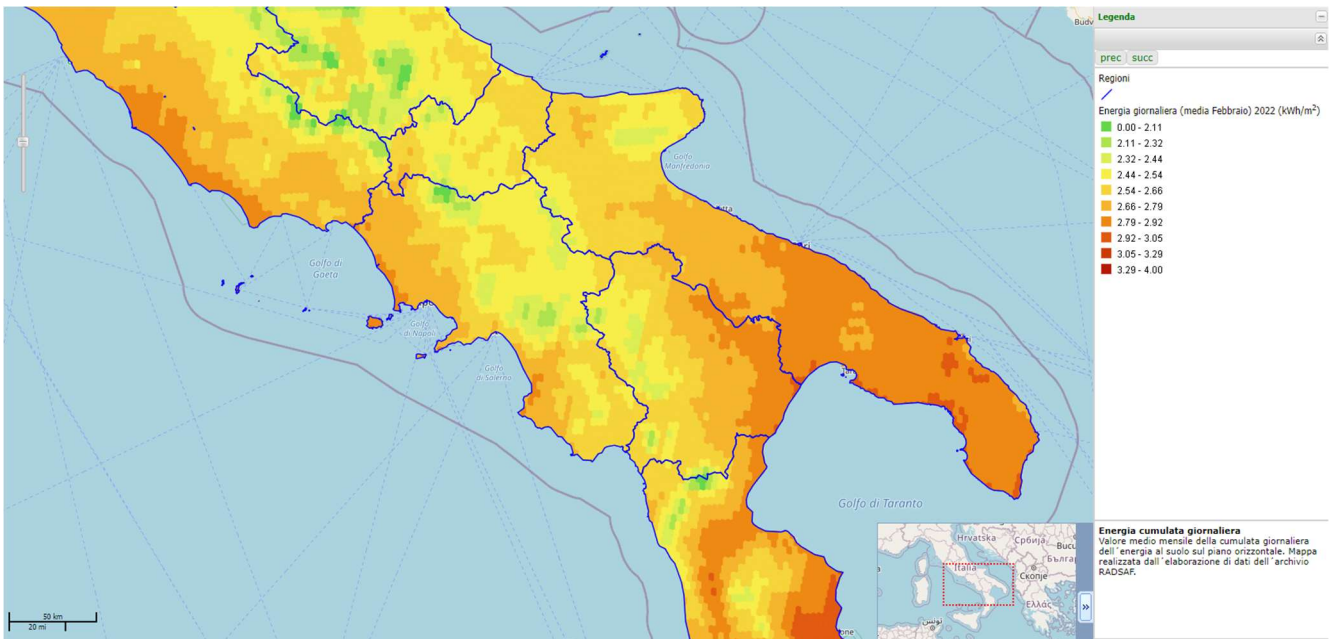
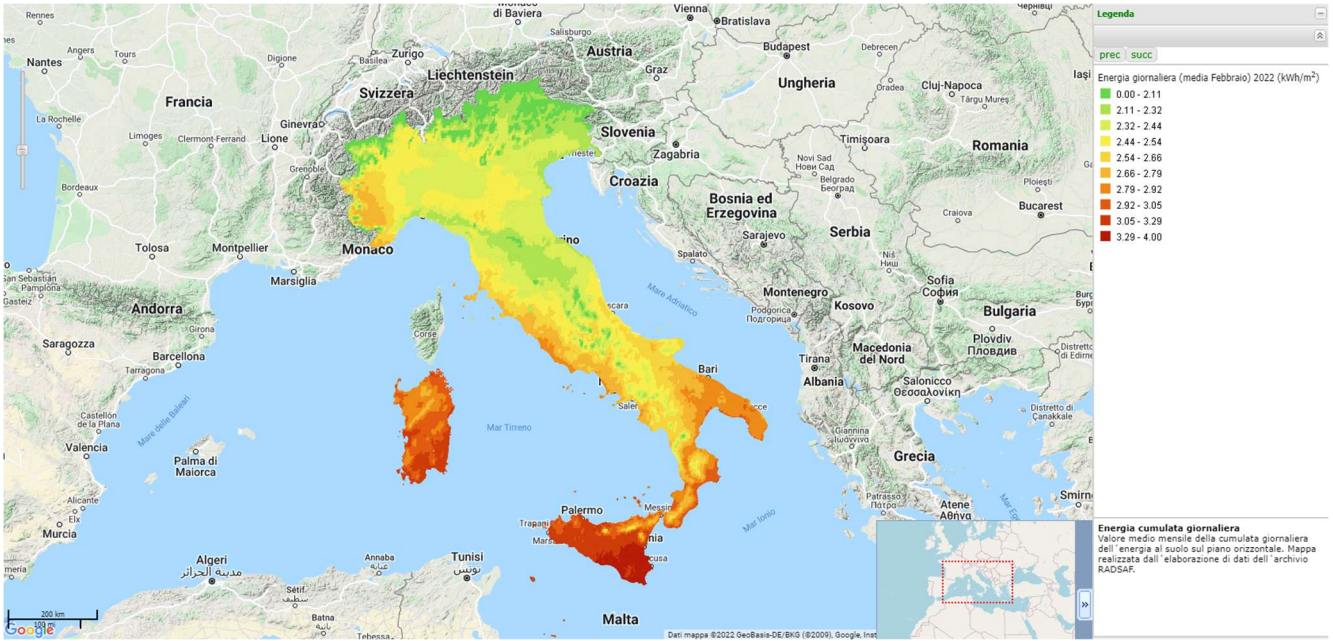

3.5.2. Il territorio ed il clima

La struttura amministrativa della Campania è costituita da 5 province e 550 comuni, che si suddividono i 13.670,60 km² della superficie territoriale complessiva, equivalente al 4,5% del territorio nazionale.

DEVELOPMENT



MR WIND S.r.l.s.
Sede: Via E. Maiorana, 4 - 84092 Bellizzi (SA) - Via A. Manzoni, 31 - 84091 Battipaglia (SA)
www.mrwind.it www.mrwind.eu info@mrwind.it

Quattro delle cinque province campane sono liberi consorzi comunali mentre una è città metropolitana, ovvero la città metropolitana di Napoli che comprende 92 comuni e si estende per una superficie di 1.178,94 km².

La provincia di Salerno, tra tutte, è quella con il più elevato numero di comuni (158) invece la provincia di Caserta è quella con la superficie territoriale più estesa e pari a 2.651,28 km²

Punto di partenza imprescindibile per l'analisi di un territorio è quello relativo all'assetto orografico ed alle condizioni climatiche; entrambi influiscono, in misura non secondaria, sia sulle modalità di trasporto, e quindi sui consumi energetici che ne derivano, sia sul periodo e sulla durata giornaliera del riscaldamento delle abitazioni che, ovviamente, sono funzione del clima e, quindi, della posizione geografica del territorio.

La Regione Campania si connota per la particolare conformazione orografica del territorio; quest'ultimo è caratterizzato prevalentemente da rilievi collinari (50,8%), in parte da rilievi montuosi (34,6%) e, infine, da un territorio pianeggiante (14,6%) come si evince dalla carta topografica sotto riportata.



Carta topografica della Regione Campania

Nella fattispecie i gruppi montuosi presenti in Campania sono sette: Monti Alburni, Antiappennino campano, Monti Lattari, Matese, Monti del Cilento, Monti Picentini e Monti Trebulani; tra tutte, le montagne che si contraddistinguono per maggiori altezze, sono il Monte Sant'Angelo a Tre Pizzi (1444m) e il Vesuvio (1281m).

DEVELOPMENT



MR WIND S.r.l.s.

Sede: Via E. Maiorana, 4 - 84092 Bellizzi (SA) - Via A. Manzoni, 31 - 84091 Battipaglia (SA)

www.mrwind.it www.mrwind.eu info@mrwind.it



I gruppi montuosi in Campania

Dal punto di vista climatico, la Campania può essere suddivisa in due zone:

- la zona a clima mite, influenzata dalla presenza del mare, che comprende la costa del casertano, il napoletano e la costa del salernitano (insieme naturalmente all'arcipelago); qui i benefici dovuti alla vicinanza al mare sono maggiori rispetto alle aree interne;
- la zona a clima più rigido, che comprende le zone interne dove si notano gli effetti dovuti alla presenza della montagna. In inverno nelle zone montuose si registrano temperature molto rigide, bisogna però sottolineare che anche le zone più a valle sono interessate da gelate e banchi di nebbia, talvolta accompagnate da nevicate che si fanno sempre più copiose man mano che ci si addentra nell'entroterra. Nella stagione estiva, invece, si possono raggiungere temperature elevate con giornate di pieno sole; tuttavia le caratteristiche orografiche e l'influenza benefica del mare rendono il caldo maggiormente sopportabile.

Dal punto di vista precipitativo, gran parte della regione risulta esposta ai venti umidi atlantici per la relativa vicinanza della dorsale appenninica alla fascia costiera. Ne conseguono valori piuttosto abbondanti anche lungo le coste (media

DEVELOPMENT



MR WIND S.r.l.s.
Sede: Via E. Maiorana, 4 - 84092 Bellizzi (SA) - Via A. Manzoni, 31 - 84091 Battipaglia (SA)
www.mrwind.it www.mrwind.eu info@mrwind.it

attorno ai 1.000 mm annui, salvo alcuni valori leggermente inferiori lungo il litorale casertano), mentre i valori minimi di pioggia si registrano paradossalmente nel più lontano entroterra al di là dello spartiacque appenninico; quest'ultimo tende a far salire, verso ovest, fino a 2.000 mm i valori pluviometrici di alcune località dell'Irpinia, mentre oltre lo spartiacque ad est (nelle zone confinanti con la Puglia) si scende bruscamente fino a 600–700 mm.

Dalla carta delle precipitazioni della regione Campania si evince che solo due aree sono caratterizzate da precipitazioni superiori ai 2000 mm; tali aree si collocano una sul massiccio del Matese ed un'altra in corrispondenza del massiccio di Montevergine.

Altre aree con piovosità intorno ai 1600 mm sono la zona dei monti Picentini e la zona del Cilento corrispondente al Monte Alburno ed il Monte Cerviati. Poco piovose invece le zone al confine con la Puglia ove si registrano meno di 800 mm annui.

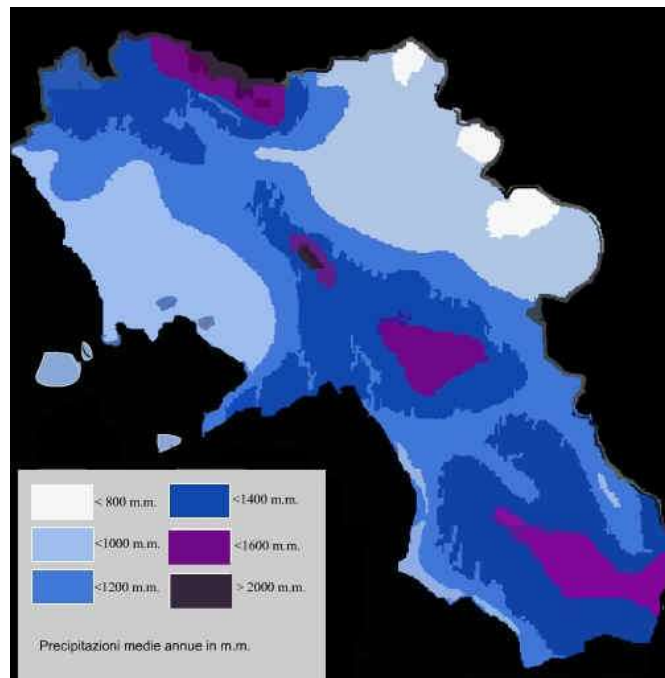

Carta delle precipitazioni medie annue in Campania

La Regione necessita, pur non presentando temperature minime particolarmente basse, di un moderato apporto energetico per il riscaldamento invernale delle abitazioni al fine di garantire agli ambienti un clima di relativo benessere. Per il condizionamento estivo delle abitazioni, essendo le temperature molto elevate, si necessita invece di un notevole apporto energetico.

Si riporta di seguito l'andamento minimo e massimo della temperatura oltre che quello delle precipitazioni per ogni mese dell'anno per la regione Campania.

DEVELOPMENT



MR WIND S.r.l.s.
 Sede: Via E. Maiorana, 4 - 84092 Bellizzi (SA) - Via A. Manzoni, 31 - 84091 Battipaglia (SA)
www.mrwind.it www.mrwind.eu info@mrwind.it

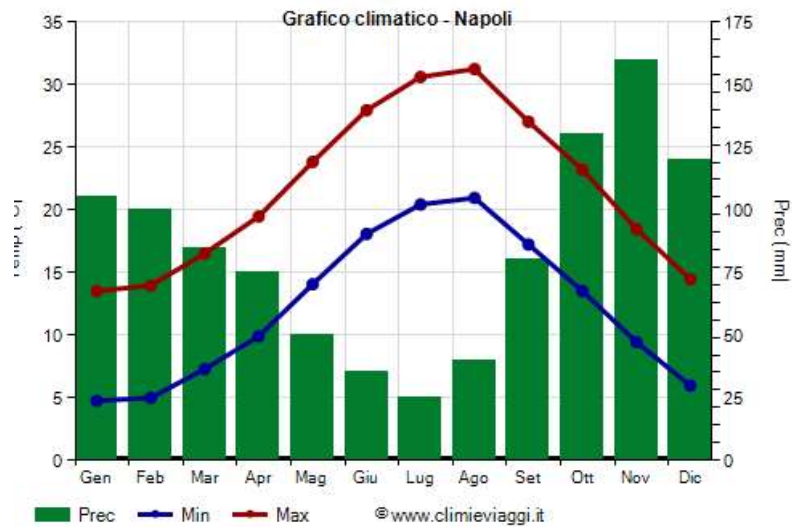

Andamento delle precipitazioni e della temperatura in un anno.

3.5.3. La popolazione

Ogni qual volta si fa riferimento ad un territorio non si può prescindere dal considerare la popolazione su di esso stanziata. Se, infatti, il territorio può essere elemento di studio anche a sé stante, una caratterizzazione fondamentale dello stesso è data dalle attività umane su di esso incentrate. Queste ultime sono a loro volta funzione della composizione e della struttura, oltre che della distribuzione sul territorio, della popolazione.

La popolazione residente della Campania ammonta, al 22 Marzo 2022, a 5.624.260 unità risultando così, la terza regione più abitata d'Italia e la seconda per densità abitativa che risulta pari a 408,95 ab/km²; tale valore è nettamente superiore alla media nazionale che si attesta a circa 197,44 ab/km².

Per “movimento naturale” della popolazione o “saldo naturale” in un anno si intende la differenza fra le nascite ed i decessi. Le due linee del grafico in basso riportano l'andamento delle nascite e dei decessi negli ultimi anni mentre l'andamento del saldo naturale è dato dall'area compresa fra le due linee.

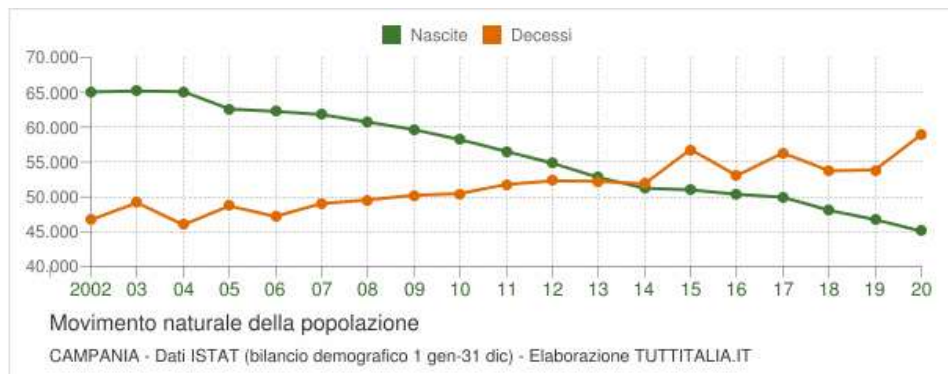

L'analisi della struttura per età di una popolazione considera tre fasce di età: **giovani** (0-14 anni), **adulti** (15-64 anni) e **anziani** 65 anni ed oltre. In base alle diverse proporzioni fra tali fasce di età, la struttura di una popolazione viene definita di tipo *progressiva*, *stazionaria* o *regressiva* a seconda che la popolazione giovane sia maggiore, equivalente o minore di quella anziana.

Lo studio di tali rapporti è importante per valutare alcuni impatti sul sistema sociale, ad esempio sul sistema lavorativo o su quello sanitario.

Si riporta la struttura della popolazione in funzione dell'età; si noti inoltre che i valori sono espressi in percentuale.



In Campania, nel 2019 si è registrata la presenza di 2.189.479 famiglie, che rappresentano il 8,4% del totale nazionale; il nucleo familiare si compone di circa 2,6 membri, valore superiore rispetto al dato nazionale (di 2,3 componenti).

Relativamente alla composizione familiare, nel biennio 2017-2018, i dati mostrano che poco meno di una famiglia su 4 (25,8%) è composta da persone sole, con un'incidenza inferiore rispetto al dato nazionale (33%).

Tra queste, prevale la componente relativa agli ultrasessantenni (17,2 %) che è di poco inferiore rispetto al dato nazionale (17,8 %).

Una famiglia su dieci è composta da un solo genitore con uno o più figli, mentre le coppie rappresentano oltre la metà del totale delle famiglie: il 40,8% ha figli (il dato nazionale è del 33,2%) mentre il 15,8% è senza figli (a fronte del dato nazionale del 20,1%). La presenza di nuclei familiari ridotti ad una persona, sia questa giovane single o anziano rimasto solo, porta ad una crescita delle unità abitative collegate, con conseguenti maggiori consumi energetici.

Bisogna però sottolineare che il fabbisogno energetico per il riscaldamento ed i consumi elettrici obbligati (frigoriferi, televisori, ecc.), sono solo in parte legati al numero di occupanti e molto più collegati all'unità abitativa stessa; riscaldare la casa e mantenere i consumi elettrici di base è, infatti, per buona parte indipendente dal numero di persone presenti nell'abitazione.

3.5.4. Le imprese

Nell'analisi energetica di un territorio, particolare attenzione deve essere prestata alla realtà produttiva, in modo particolare al settore industriale visto che è questo, molto spesso, ad avere la più alta incidenza sugli impieghi energetici complessivi di un territorio.

La Campania, dopo la Puglia, è la regione più industrializzata dell'Italia meridionale. Le province di Napoli, Salerno e Caserta sono da questo punto di vista le zone più ricche; proprio l'area industriale di Caserta, grazie al grande numero di fabbriche, è oggi una delle zone più industrializzate dell'intera Regione Campania e del Mezzogiorno.

Molta importanza detiene il settore alimentare, legato ad una fiorente agricoltura (pomodori specie il San Marzano DOP dell'Agro Nocerino Sarnese e agrumi soprattutto nella costiera amalfitana), frutticoltura e ai derivati dall'allevamento (latticini e formaggi, tra cui la mozzarella di bufala) nelle province di Caserta e Salerno.

Il Censimento permanente delle imprese 2019 ha coinvolto in Campania un campione di 16.622 aziende con 3 e più addetti attive nei settori dell'industria e dei servizi, in rappresentanza di un universo di 74.917 aziende regionali che impiegano circa 710 mila addetti. La distribuzione dimensionale delle imprese registra in Campania una più marcata presenza delle micro e piccole imprese. L'81,0% delle aziende facenti parte del campo di osservazione rientrano nella

DEVELOPMENT



MR WIND S.r.l.s.
Sede: Via E. Maiorana, 4 - 84092 Bellizzi (SA) - Via A. Manzoni, 31 - 84091 Battipaglia (SA)
www.mrwind.it www.mrwind.eu info@mrwind.it

categoria delle microimprese (con 3-9 addetti), mentre le piccole (10-49 addetti) rappresentano il 17,1 % del totale regionale.

Le medie (50-249 addetti) e le grandi imprese (250 e più addetti) sono costituite complessivamente solo da 1.392 unità, ossia l'1,9 % del totale regionale (il peso delle medie e grandi imprese a livello nazionale è pari al 2,3 per cento). Il 38,4% degli addetti regionali lavorano in microimprese (la corrispondente quota a livello nazionale è del 29,5 per cento) e oltre il 32% nelle piccole imprese; medie e grandi aziende impiegano poco meno del 30% degli addetti complessivi regionali, mentre la corrispondente quota a livello nazionale supera il 44%.

Oltre la metà delle imprese campane (il 52,8%) è localizzata in provincia di Napoli, più di un quinto in quella di Salerno, il 13,5 in provincia di Caserta; segue Avellino con il 7,5% e Benevento con il 4,9%.

A valle dello studio condotto, l'ISTAT ha redatto un cartogramma in cui si riporta il numero di imprese espresso in percentuale distinguendo per regione; i risultati ottenuti sono relativi all'anno 2018.

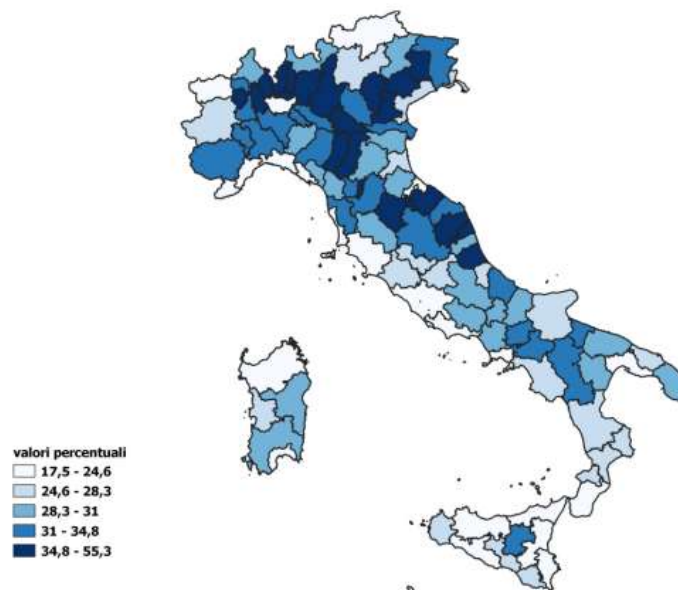

Peso delle imprese industriali nel campo di osservazione, per provincia.

Non diversamente dal resto del Paese, anche in Campania la struttura produttiva del settore privato è caratterizzata dalla prevalenza di imprese a controllo individuale/familiare. Nel 2018 le imprese campane con 3 e più addetti controllate da

DEVELOPMENT



MR WIND S.r.l.s.

Sede: Via E. Maiorana, 4 - 84092 Bellizzi (SA) - Via A. Manzoni, 31 - 84091 Battipaglia (SA)

www.mrwind.it www.mrwind.eu info@mrwind.it

una persona fisica o famiglia sono circa 57.000, ossia il 76,1% del totale (un dato più elevato di quello nazionale, pari al 75,2%).

In tutte le province campane la quota di imprese a controllo familiare supera il 70%; come atteso, la quota di unità produttive a controllo individuale e/o familiare diminuisce al crescere della fascia dimensionale.

La natura prevalentemente familiare delle imprese italiane non riguarda solo la dimensione del controllo, ma investe anche le caratteristiche gestionali. Considerando le sole imprese controllate da persona fisica o famiglia nella fascia dimensionale da 10 addetti in su, in Campania il soggetto responsabile della gestione è nel 75,7% dei casi l'imprenditore o socio principale/unico e nel 17,5% un membro della famiglia controllante. Le situazioni nelle quali la responsabilità gestionale è affidata ad un manager (selezionato all'interno o all'esterno dell'impresa) o altro soggetto riguardano soltanto il 6,8% delle imprese, un dato in linea con quello nazionale.

Dalla consultazione del registro statistico delle imprese attive (ASIA), è possibile avere contezza del numero di imprese in Campania ed in Italia in funzione del settore di attività economica.

Si riporta un prospetto contenente i valori sopra citati.

Attività economica	IMPRESE		ADDETTI		DIMENSIONE MEDIA	
	Campania	Italia	Campania	Italia	Campania	Italia
B. Estrazione di minerali da cave e miniere	73	2.062	603	30.226	8,3	14,7
C. Attività manifatturiere	26.173	382.298	159.973	3.684.581	6,1	9,6
D. Fornitura di energia elettrica, gas, vapore e aria condizionata	504	11.271	1.479	88.222	2,9	7,8
E. Fornitura di acqua reti fognarie, attività di gestione dei rifiuti e risanamento	873	9.242	19.583	196.969	22,4	21,3
F. Costruzioni	31.665	500.672	90.698	1.309.650	2,9	2,6
G. Commercio all'ingrosso e al dettaglio, riparazione di autoveicoli e motocicli	115.885	1.093.664	276.066	3.414.644	2,4	3,1
H. Trasporto e magazzinaggio	9.493	122.325	78.706	1.142.144	8,3	9,3
I. Attività dei servizi di alloggio e di ristorazione	27.324	328.057	102.447	1.497.423	3,7	4,6
J. Servizi di informazione e comunicazione	5.856	103.079	19.588	569.093	3,3	5,5
K. Attività finanziarie e assicurative	7.265	99.163	19.291	567.106	2,7	5,7
L. Attività immobiliari	9.848	238.457	12.558	299.881	1,3	1,3
M. Attività professionali, scientifiche e tecniche	58.429	748.656	78.618	1.280.024	1,3	1,7
N. Noleggio, agenzie di viaggio, servizi di supporto alle imprese	10.094	145.347	67.493	1.302.186	6,7	9,0
P. Istruzione	2.438	32.857	12.778	110.196	5,2	3,4
Q. Sanità e assistenza sociale	22.867	299.738	63.255	904.214	2,8	3,0
R. Attività artistiche, sportive, di intrattenimento e divertimento	5.292	71.077	14.057	186.315	2,7	2,6
S. Altre attività di servizi	14.883	209.658	33.793	476.606	2,3	2,3
Totale	348.962	4.397.623	1.050.987	17.059.480	3,0	3,9

Fonte: Istat, Registro statistico delle imprese attive (ASIA)

3.5.5. Le abitazioni

Al fine di una analisi significativa dei consumi energetici di un territorio, occorre considerare un'altra componente strutturale fondamentale che è costituita dalle abitazioni presenti.

La tabella che segue mostra il confronto circa l'incidenza delle abitazioni di proprietà, la superficie ed età media del patrimonio considerato, lo stato di conservazione ecc.. tra gli edifici presenti a Castelvoturno, in tutta la regione Campania ed in Italia.

Indicatore	Castel Volturmo	Campania	Italia
Incidenza delle abitazioni in proprietà	50.1	62.2	72.5
Superficie media delle abitazioni occupate	92.4	95.6	99.3
Potenzialità d'uso degli edifici	3.2	5.9	5.1
Potenzialità d'uso abitativo nei centri abitati	62.9	16.3	20.9
Potenzialità d'uso abitativo nei nuclei e case sparse	52.2	26.1	37.5
Età media del patrimonio abitativo recente	33.7	31.5	30.1
Indice di disponibilità dei servizi nell'abitazione	96	98.8	99.1
Incidenza degli edifici in buono stato di conservazione	88.9	78.2	83.2
Incidenza degli edifici in pessimo stato di conservazione	1.6	1.8	1.7
Consistenza delle abitazioni storiche occupate	0.1	10.7	10.2
Indice di espansione edilizia nei centri e nuclei abitati	0.9	4.1	7.8

- Indicatore non applicabile per valore nullo o poco significativo del denominatore
- .. Dato non ancora disponibile
- ... Dato non rilevato
- La mancanza o esiguità del fenomeno rende i valori non significativi

I medesimi fattori analizzati a livello comunale, regionale e nazionale vengono poi dettagliati per il comune di Castelvoturno; l'analisi strutturale del patrimonio abitativo è stata effettuata considerando l'evoluzione negli ultimi tre censimenti disponibili che sono quelli del 1991, 2001 e 2011 come mostrato dai dati sotto riportati.

INDICATORI AI CONFINI DEL 2011

Indicatore	1991	2001	2011
Incidenza delle abitazioni in proprietà	54.2	53.8	50.1
Superficie media delle abitazioni occupate	103.6	98	92.4
Potenzialità d'uso degli edifici	...	2.5	3.2
Potenzialità d'uso abitativo nei centri abitati	82.8	73.7	62.9
Potenzialità d'uso abitativo nei nuclei e case sparse	40.7	53.3	52.2
Età media del patrimonio abitativo recente	16.6	25.1	33.7
Indice di disponibilità dei servizi nell'abitazione	89	95.9	96
Incidenza degli edifici in buono stato di conservazione	...	72.5	88.9
Incidenza degli edifici in pessimo stato di conservazione	...	2.4	1.6
Consistenza delle abitazioni storiche occupate	2.9	1.2	0.1
Indice di espansione edilizia nei centri e nuclei abitati	12.8	1.5	0.9

- Indicatore non applicabile per valore nullo o poco significativo del denominatore
- .. Dato non ancora disponibile
- ... Dato non rilevato
- La mancanza o esiguità del fenomeno rende i valori non significativi

Attualmente sono presenti a Castel Volturno complessivamente 13861 edifici, dei quali solo 13505 utilizzati. La prevalente destinazione d'uso è quella residenziale, seguita da edifici ad uso produttivo e commerciale; le tipologie costruttive più diffuse sono quelle in cemento armato e muratura portante.

Degli edifici costruiti a scopo residenziale 3160 sono in ottimo stato, 8501 sono in buono stato, 1197 sono in uno stato mediocre e 215 in uno stato pessimo.

Dal confronto dei dati sopra riportati si evince che la superficie media delle singole abitazioni si è ridotta, passando da 103,6 m² a poco più di 90.

3.5.6. I trasporti

Di fondamentale importanza ai fini energetici è, altresì, conoscere la struttura dei trasporti della Regione; il sistema dei trasporti campano ha seguito l'evoluzione dello sviluppo del territorio caratterizzato da un incremento demografico soprattutto lungo la fascia costiera. La recente politica regionale sui trasporti ha consentito il notevole rilancio del comparto delle attività turistiche e dell'indotto ad esse collegato, favorendo la riscoperta dell'enorme patrimonio artistico e culturale delle aree interne della regione. La rete autostradale della regione comprende la A1 Roma-Caserta-Napoli, che si interconnette a Napoli con la A3 (Napoli-Salerno-Reggio Calabria) e la A16 (Napoli-Avellino-Bari), mentre a Caserta si innesta la A30 (Caserta-Salerno). Tutti i capoluoghi di provincia della regione Campania sono tra loro collegati direttamente dal sistema autostradale ad eccezione di Caserta e Benevento, che sono collegate dalla SS7. Oltre tale funzione, la Napoli-Salerno rappresenta anche l'unica arteria di collegamento tra Napoli e la sua periferia orientale, che si estende verso la costiera Sorrentina e Amalfitana. Per tali ragioni questa autostrada risulta sede di flussi di traffico intensi, pur presentando caratteristiche geometrico-funzionali inadeguate dal punto di vista della qualità della

DEVELOPMENT



MR WIND S.r.l.s.
Sede: Via E. Maiorana, 4 - 84092 Bellizzi (SA) - Via A. Manzoni, 31 - 84091 Battipaglia (SA)
www.mrwind.it www.mrwind.eu info@mrwind.it

circolazione e della sicurezza. È infatti generalmente riconosciuto che tale tratto di autostrada rappresenta una criticità non solo per il sistema autostradale campano ma per l'intero comparto degli spostamenti tra il nord e il sud del paese. La viabilità statale e provinciale presenta anch'essa criticità di varia natura. I problemi più generali riguardano l'elevata incidentalità e l'insufficiente livello di servizio su parte della rete. A questi si aggiungono specificità locali, quali la presenza di collegamenti interrotti da dissesti o ad alto rischio per inadeguatezza del corpo stradale, o ancora itinerari con estremo degrado infrastrutturale e mancanza di percorsi alternativi.

Nel complesso, la regione presenta una discreta infrastrutturazione stradale che risulta tuttavia carente sotto molteplici aspetti. Il rapporto tra rete stradale e superficie è considerevolmente superiore alla media nazionale: 48.8 % in più per le autostrade, 26.9 % in più per le statali e del 35.3 % in più per le provinciali, come mostrato dalla tabella che segue.

tipologie viarie	km/100 kmq (totale regionale)		
	Campania	Italia	? %
autostrade	3,20	2,15	+ 48,8
statali	19,38	15,28	+26,9
provinciali	51,11	37,81	+ 35,3

La dotazione infrastrutturale della regione Campania, pur risultando considerevole se rapportata all'estensione della regione, risulta però estremamente scarsa se si ragiona in termini di popolazione.

tipologie viarie	km/100.000 abitanti (totale regionale)			km/100.000 abitanti (esclusi i capoluoghi regionali)		
	Campania	Italia	? %	Campania	Italia	? %
autostrade	7,50	11,41	- 34,2	9,16	16,42	- 44,2
statali	45,46	81,09	- 43,9	55,46	116,72	- 52,5
provinciali	119,86	200,65	- 40,3	146,24	288,79	- 49,4

La rete stradale della Regione presenta diverse criticità che interessano sia la viabilità di livello nazionale sia quella d'interesse regionale e provinciale, come dimostra il **collegamento costiero tra Napoli e l'area domitiana verso il fiume Garigliano che è interessato da considerevoli flussi**. Tale collegamento è solo in parte costituito da una strada a doppia carreggiata (tangenziale di Napoli e parte della SS 7quater). Per il resto, tra Mondragone e il fiume Garigliano, è rappresentato da una strada a carreggiata unica che attraversa i centri abitati dell'area costiera. Tale strada è caratterizzata da frequenti fenomeni di congestione, specialmente nel periodo estivo, e da elevata incidentalità. La realizzazione di una variante ai centri abitati di Castelvoturno e Mondragone, con strada a doppia carreggiata, garantirebbe continuità ad un itinerario d'interesse nazionale, decongestionando i centri abitati dell'area costiera e, al tempo stesso, riducendo i livelli di incidentalità.

In conclusione, si evidenzia la necessità di interventi diffusi sulla rete stradale per migliorare sia la qualità della circolazione sia il livello di sicurezza. L'attuazione degli interventi migliorativi dovrebbe avvenire nell'ambito di una pianificazione di

medio e lungo periodo, preceduta da approfondita analisi della domanda, dello stato della rete e delle condizioni di sicurezza. Per tale scopo, occorrerebbe valutare sia le necessità di razionalizzazione del sistema dei trasporti sia gli aspetti della pianificazione territoriale a scala regionale, in modo da considerare in un unico disegno le esigenze legate ai differenti comparti: produttivo-insediativo e turistico-culturale.

A livello nazionale gli autoveicoli ad alimentazione alternativa in circolazione sono l'8,6% sul totale del parco circolante. Su un totale di 44,2 milioni di autoveicoli circolanti nel nostro Paese, quelli elettrici, ibridi, a metano e a gpl sono 3,8 milioni (che corrispondono, appunto, all'8,6% del parco), mentre quelli alimentati a benzina e a gasolio sono 40,4 milioni, e cioè il 91,4% del parco circolante. Nel dettaglio, dei 3,8 milioni di autoveicoli ad alimentazione alternativa circolanti il 5,6% è alimentato a gpl (2,5 milioni di veicoli), il 2,4% è alimentato a metano (1 milione di unità), mentre gli autoveicoli ibridi ed elettrici rappresentano solo lo 0,6% del parco circolante (circa 263.000 unità).

Nella fattispecie in Campania il 9,6% del parco circolante di autoveicoli è ad alimentazione alternativa (elettrici, ibridi, a metano e a gpl), dato che emerge da un'elaborazione su dati Aci dell'Osservatorio Autopromotec.

Su un totale di 3.898.883 autoveicoli circolanti in Campania, quelli elettrici, ibridi, a metano e a gpl sono 374.884 (che corrispondono, appunto, al 9,6% del parco), mentre quelli alimentati a benzina e a gasolio sono 3.523.999, e cioè il 90,4% del parco circolante.

Più nello specifico, dei 374.884 autoveicoli ad alimentazione alternativa circolanti il 7,2% è alimentato a gpl (282.132 unità), il 2,3% è alimentato a metano (87.983 unità), mentre gli autoveicoli ibridi ed elettrici rappresentano solo lo 0,1% del parco circolante (4.769 unità).

Di seguito si riporta un grafico esplicativo della composizione del parco circolante, aggiornato al 2019; gli autoveicoli vengono distinti in funzione del tipo di alimentazione in: veicoli a gasolio, a benzina e veicoli con alimentazioni alternative.

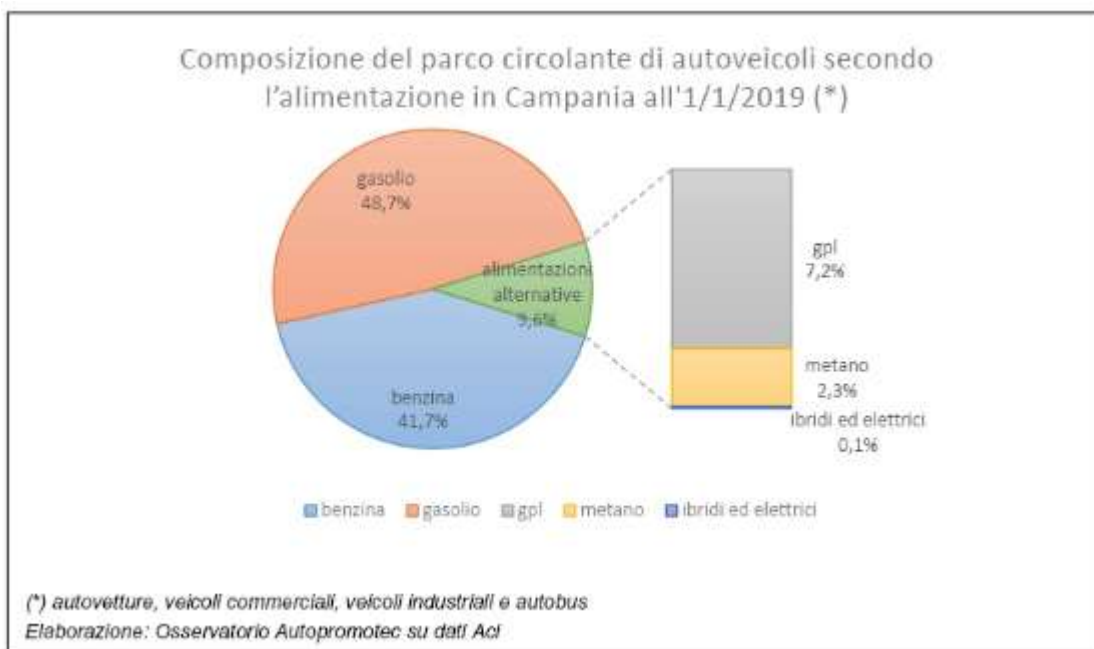

La rete ferroviaria della Campania ammonta a circa 1380 km, buona parte di essa ebbe origine quando ancora l'Italia non esisteva come stato unitario e la regione faceva parte del Regno delle Due Sicilie, sotto il dominio dei Borbone e con Napoli capitale. Le ferrovie che vengono classificate come principali da Rete Ferrovia Italiana (RFI) presenti in Campania sono 6. Tre di queste ferrovie corrono lungo la dorsale tirrenica, seguendo la linea costiera da Formia, fino a Sapri: da Formia (nonostante la città appartenga al Lazio numerosi treni regionali campani terminano qui le loro corse: i compartimenti ferroviari seguono ancora la suddivisione ante-1970, che ricalca i confini degli stati preunitari) a Napoli si tratta della direttissima Napoli - Roma, da Napoli a Salerno dell'omonima ferrovia e da Salerno a Sapri della Ferrovia Tirrenica Meridionale.

Gli impianti aeroportuali esistenti in Campania sono quelli di: Capodichino, Pontecagnano, Grazzanise e Capua. Di questi l'Aeroporto di Capodichino (NA) è quello più importante in termini di numero di passeggeri annui e movimenti di tipo commerciale, come dimostrato dai grafici sottostanti che coprono il periodo dal 1998 al 2020.

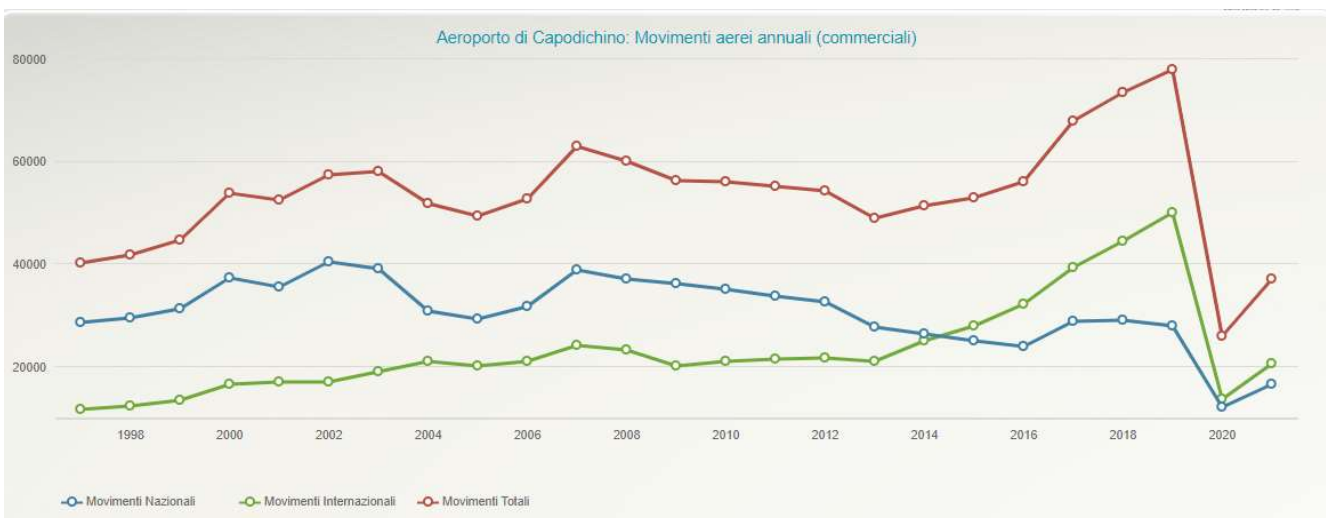
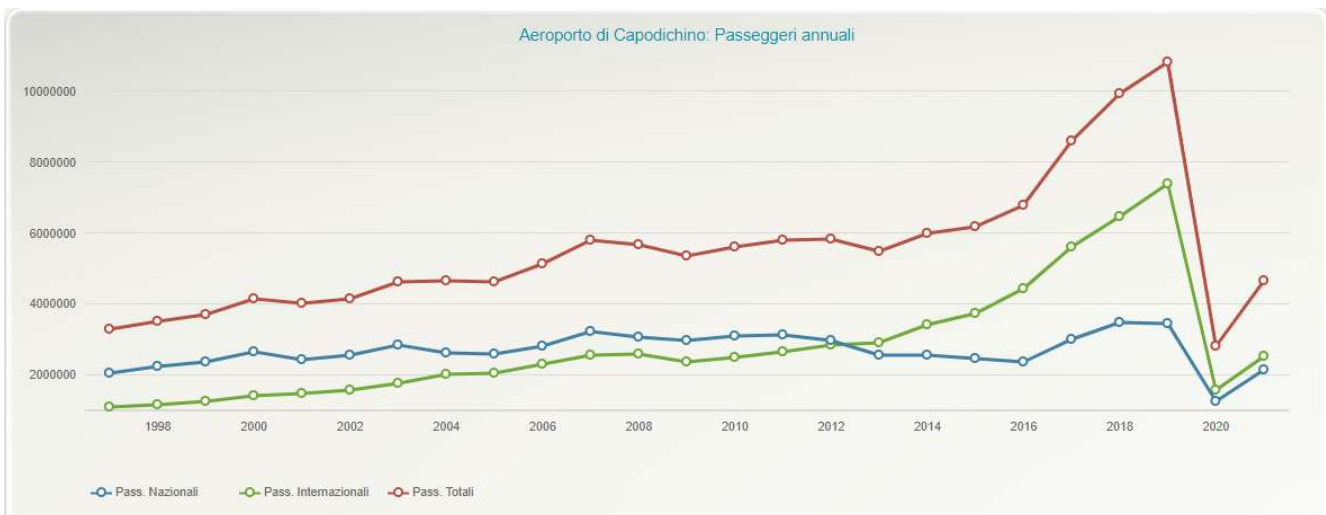

DEVELOPMENT



MR WIND S.r.l.s.
Sede: Via E. Maiorana, 4 - 84092 Bellizzi (SA) - Via A. Manzoni, 31 - 84091 Battipaglia (SA)
www.mrwind.it www.mrwind.eu info@mrwind.it

3.6. L'OFFERTA DI ENERGIA DELLA REGIONE CAMPANIA

Il progetto si inserisce nell'obiettivo, di interesse comunitario e mondiale, della riduzione di agenti inquinanti per la produzione di energia elettrica.

In Italia, l'irraggiamento medio annuale varia dai 3,6 kWh/m²/giorno della pianura padana ai 4,7 kWh/m²/giorno del centro Sud; in particolare l'irraggiamento medio annuale è pari a 4,2 kWh/m²/giorno per la Campania.

Da tali dati si evince che nel nostro paese, le regioni ideali per lo sviluppo del fotovoltaico sono quelle meridionali e insulari anche se, per la capacità che hanno di sfruttare la radiazione diffusa, gli impianti fotovoltaici possono essere installati anche in zone meno soleggiate.

La Campania ha un irraggiamento annuo assoluto fra i più elevati d'Europa (1460-1533 kWh/m²) e in particolare quello di Castel Volturno risponde a pieno alle caratteristiche di irraggiamento solare ideale per la realizzazione di impianti fotovoltaici.

3.7. DESCRIZIONE DEL PROGETTO

Lo scopo del presente progetto è quello di fornire le indicazioni per la realizzazione di un impianto agro-fotovoltaico della potenza pari a 42 MWp, destinato a operare in parallelo alla rete elettrica di distribuzione Terna.

L'impianto in progetto ricade nel territorio della provincia di Caserta su un terreno per il quale è stato stipulato un contratto preliminare di diritto di superficie, registrato presso Notaio, per l'installazione di un parco fotovoltaico per la durata di 29 anni.

Il Committente, INE Alba Piana S.r.l. con sede in piazza di Sant' Anastasia, n° 7 nel Comune di Roma, intende realizzare un impianto fotovoltaico di circa 42 MWp, denominato "INE Alba_Piana", con cessione totale dell'energia prodotta.

L'impianto in progetto ricade nel territorio della provincia di Caserta su un terreno per il quale è stato stipulato un contratto preliminare di diritto di superficie Notarile, per la durata di 29 anni

L'impianto di produzione di energia elettrica fotovoltaica, nello specifico, è composto da:

- Campo agro-fotovoltaico, siti nel comune di Castel Volturno (CE), in località La Piana
- Stazione di consegna Utente, nel comune di Canello ed Arnone (CE);
- Cavidotti di collegamento MT, nei territori dei Canello ed Arnone (CE), Castel Volturno (CE).

L'impianto si sviluppa su una superficie lorda complessiva disponibile di circa 53,36 Ha (533.600 m²), appartenenti all'area di impianto ricadente nel territorio comunale di Castel Volturno (CE) appunto, ma la cui reale occupazione in termini di superficie fotovoltaica (pannelli ed opere edili connesse) è poco più di 12 Ha, ovvero poco più del 20% complessivo (22,5 %).



Ubicazione area impianto e stazione di consegna (Ortotofo Satellitare – Google Earth)



Foto area d'impianto

L'area di interesse è collocata in località "La Piana" e ricade nella porzione orientale del territorio comunale, a circa 2500 m dalla costa, ed a 2 Km direzione ovest del centro abitato, in una zona occupata da terreni agricoli incolti principalmente a servizio di aziende bufaline, e distanti da agglomerati residenziali o case sparse.

DEVELOPMENT



MR WIND S.r.l.s.

Sede: Via E. Maiorana, 4 - 84092 Bellizzi (SA) - Via A. Manzoni, 31 – 84091 Battipaglia (SA)

www.mrwind.it www.mrwind.eu info@mrwind.it

Il sito risulta accessibile da una diramazione della strada STATALE SS7dir-quater (Domitiana) – uscita CASTEL VOLTURNO SUD, fino a raccordarsi sulla viabilità comunale da via Macedonio su via Armando Diaz con percorrenza nord/est per poi svoltare in una strada interpoderale.

Negli elaborati grafici allegati al presente SIA è stata individuata l'area oggetto d'intervento sia sulla Carta Tecnica Regionale, che sull'aerofotogrammetria dell'area.

Le parti che compongono l'impianto agro-fotovoltaico possono essere riassunte come segue:

- Moduli fotovoltaici
- Strutture di sostegno ed ancoraggio
- Cavi, cavidotti
- Quadri in Corrente Continua
- Gruppo di conversione C.C. /C.A.
- Quadro di interfaccia (in corrente alternata)
- Cabine di trasformazione
- Stazione di Utente per la trasformazione AT/MT

Viene di seguito illustrato il progetto dell'intervento, indicandone le caratteristiche e le finalità.

I moduli fotovoltaici saranno in numero adeguato a fornire la potenza progettata e saranno del tipo monocristallino bifacciale.

Ancoraggi e struttura saranno dimensionati per sopportare, a moduli montati, raffiche di vento di velocità fino a 160 km/h. Particolare cura sarà posta nel fissaggio dei profili di sostegno dei moduli alla struttura portante.

I cavi, posati in cavidotti, collegheranno la stringa dei moduli ai quadri della c.c. posti in posizioni adeguate. Gli stessi quadri conterranno i sezionatori di stringa, il sezionatore generale della C.C. e gli scaricatori di sovratensioni atmosferiche. Il gruppo inverter trasformerà la tensione continua proveniente dai moduli fotovoltaici in tensione alternata; la configurazione è del tipo fase-parallelo in relazione alla tensione fornita dalla rete di distribuzione.

3.7.1. Opere civili di progetto

3.6.1.1 Le strutture di sostegno del generatore fotovoltaico

Il generatore fotovoltaico sarà installato su tracker monoassiali orientati in direzione Nord-Sud, con orientamento Est-Ovest -55°/+55° seguendo l'andamento del sole dal suo sorgere al tramonto.

La struttura di sostegno dei pannelli dovrà essere in grado di:

- sostenere saldamente ed ordinatamente i moduli alla struttura
- resistere a raffiche di vento almeno fino alla velocità di 160 km/h
- garantire uno spazio sottostante per alloggiare i cavi di collegamento tra i moduli
- salvaguardare l'aspetto estetico dalla zona sottostante

Per gli standard di carico si farà riferimento alle norme CNR-UNI 10012/85 e D.M. 12 feb'1982.

DEVELOPMENT



MR WIND S.r.l.s.

Sede: Via E. Maiorana, 4 - 84092 Bellizzi (SA) - Via A. Manzoni, 31 - 84091 Battipaglia (SA)

www.mrwind.it www.mrwind.eu info@mrwind.it

I cavi tra i moduli fotovoltaici saranno alloggiati negli scansi creati dai profilati, in modo da nascondere e proteggere i cablaggi.

3.6.1.2 Edifici Tecnici

Sono previsti edifici tecnici per cabina elettrica di trasformazione, posa quadri, inverter ed apparecchiature di comando e controllo.

Saranno del tipo monobox in c.a.v. prefabbricata, a struttura monolitica e realizzato con cemento Portland 525 dosato a 4 ql. additivato con fluidificante a protezione delle infiltrazioni per capillarità. L'armatura è costituita da una maglia di rete elettrosaldata FeB = 44 K con carico di snervamento superiore a 4400 kg/cm² a cui va aggiunta una armatura supplementare disposta in modo tale da garantire i carichi di progetto ossia 4400 kg/cm² per il pavimento.

Le pareti, spessore 8 cm, sono internamente ed esternamente trattate con intonaco murale plastico formulato con resine speciali e pigmenti al quarzo che gli conferiscono un elevato potere coprente, ed un'ottima resistenza agli agenti atmosferici anche in ambienti marini, montani ed industriali con atmosfera altamente inquinata. Sulle pareti sarà realizzato l'impianto elettrico a norme CEI.

Il tetto è a corpo unico con la struttura del chiosco e viene successivamente impermeabilizzato impiegando una speciale guaina bituminosa a caldo. Lo spessore della copertura è atto a garantire un coefficiente medio di trasmissione del calore di 3.1 W/C mq. Le pareti ed il tetto fanno parte di un unico getto.

Il pavimento, di spessore cm 8 è calcolato per sopportare un carico uniformemente distribuito non inferiore a 500 kg/mq. Esso è predisposto con apposite finestrature per consentire il passaggio dei cavi MT e bt e può sopportare le apparecchiature da installare all'interno anche durante il trasporto.

Il monobox è dotato di appositi golfari di sollevamento per la movimentazione. Nella struttura in c.a.v. l'armatura elettrosaldata opportunamente saldata ai controtelai degli infissi, forma la rete equipotenziale di terra che è uniformemente distribuita su tutta la superficie del chiosco.

Le porte e le griglie in vetroresina sono ignifughe, autoestinguenti e normalizzate ENEL. Il peso dell'intero manufatto è di circa 20 ql/ml. La larghezza è fissa e pari a cm 250 esterni e cm 234 interni. L'altezza esterna può variare da cm 270 a cm 299. La lunghezza di un singolo monobox varia da 0 a cm 750 max. In funzione delle specifiche esigenze i singoli monobox possono affiancati sia per il lato corto che per quello lungo.

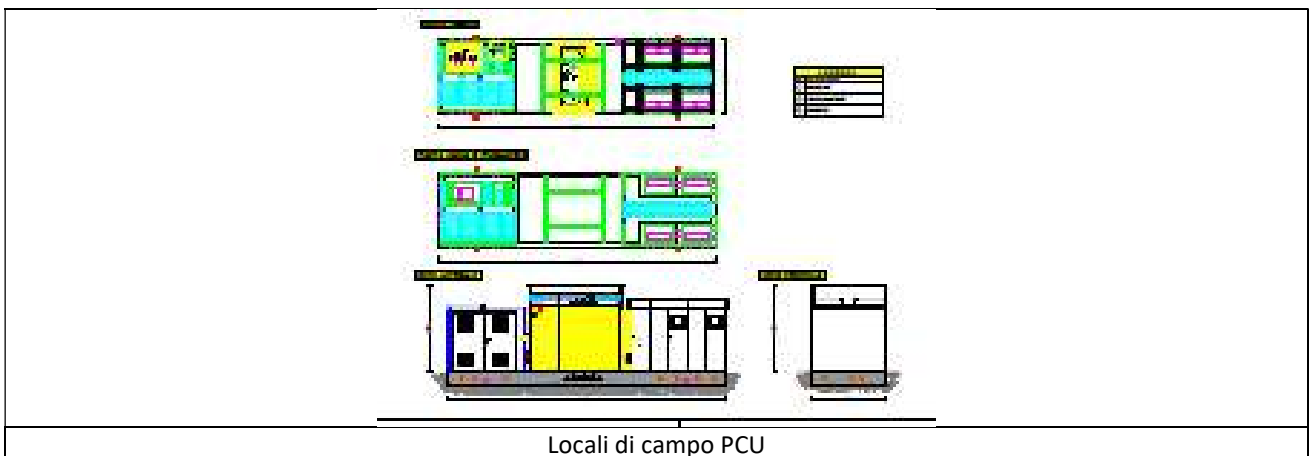
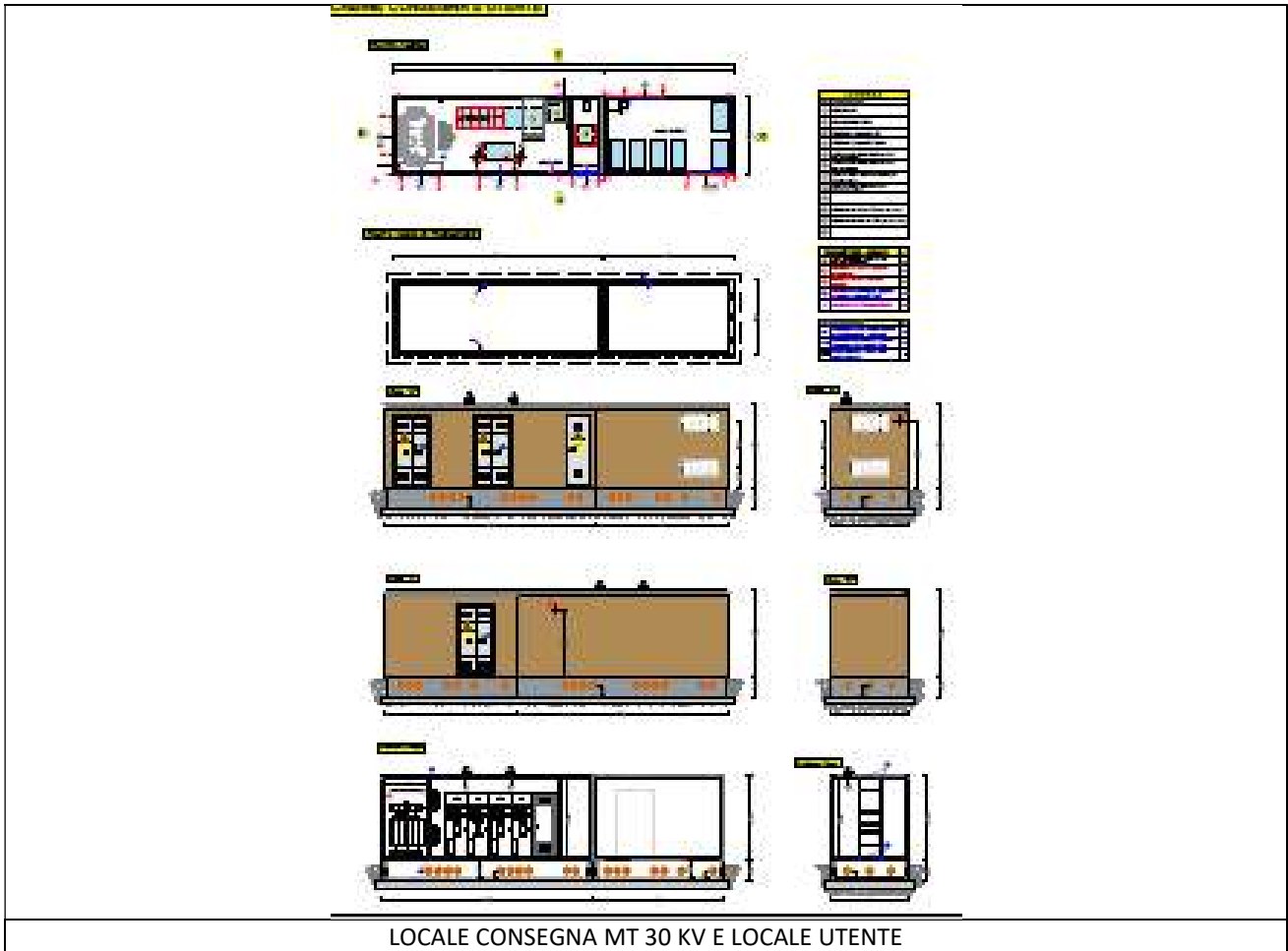

3.6.1.3 Recinzione

Tutto il sito sarà recintato tramite una recinzione in maglia metallica, come appresso indicata:

PART. RECINZIONE STAZIONE ELETTRICA

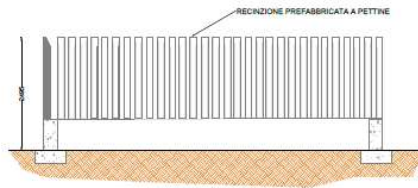

PART. RECINZIONE CAMPO FOTOVOLTAICO

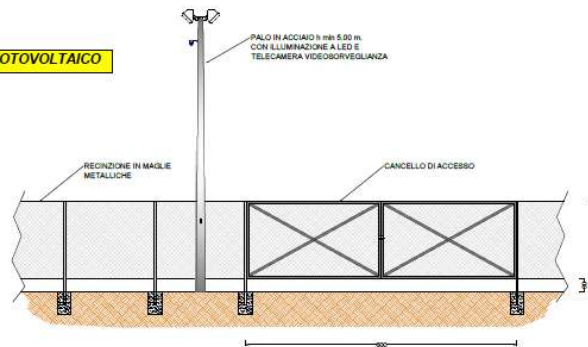

Particolare Recinzione

3.6.1.4 Viabilità

La viabilità all'interno del recinto dell'impianto è garantita da strade in materiale stabilizzato permeabile tra i vari campi fotovoltaici. La dimensione è tale da consentire il passaggio dei mezzi idonei ad effettuare il montaggio e la manutenzione dell'impianto.

Tutte le opere edili necessarie e funzionali al progetto, saranno realizzate conformemente agli standard urbanistici del luogo.

3.6.2 Calcolo Irraggiamento

Si è calcolata la resa energetica dell'impianto imponendo che l'impianto, sia come "tilt" che come "azimuth", abbia orientamento ottimale. Oltre alla radiazione solare diretta e diffusa è stata considerata anche una componente di albedo.

Il sito è ubicato nel territorio del Comune di Castel Volturno (CE), le cui coordinate geografiche sono:

- Latitudine 45° 39' Nord,
- Longitudine 41° 50' Est,
- Altitudine: 0 m. s. l. m..

DEVELOPMENT



MR WIND S.r.l.s.
 Sede: Via E. Maiorana, 4 - 84092 Bellizzi (SA) - Via A. Manzoni, 31 - 84091 Battipaglia (SA)
www.mrwind.it www.mrwind.eu info@mrwind.it

In base alla normativa UNI10349, che fornisce i dati sull'irraggiamento solare da utilizzare per i calcoli energetici, si calcolerà l'entità della irradiazione solare annua nella località considerata relativamente all'inclinazione e azimut del generatore fotovoltaico come riportato nel seguente calcolo, da cui risulta che, per il sito oggetto del presente progetto, il valore statistico di irradiazione solare è pari a:

$$I_r = 2549.13 \text{ kWh anno /m}^2$$

Il progetto prevede di 42,0156 MWp di FV installato con una produzione annuale di 87,570174 GWh, il che equivale ad una producibilità molto efficiente ed imparagonabile a qualsiasi altra alternativa di fonte che sia fossile o rinnovabile: 2085 kWh/kWp

3.6.3 Connessioni alla RTN e Stazioni Elettriche (SE e SU)

L'erogazione di una potenza elettrica di circa 42,015 MWp prodotta dall'impianto denominato "Ine Alba Piana", sarà realizzata attraverso collegamento in antenna alla futura Stazione Elettrica di smistamento.

A tal proposito si evidenzia che la società richiedente il 01 luglio 2021 ha ottenuto dal gestore di rete Terna la soluzione tecnica minima generale (STMG) come per legge al fine di connettere l'impianto alla rete di trasmissione nazionale; tale soluzione prevede che l'impianto di produzione di energia fotovoltaico venga collegato in antenna a 150 kV su una nuova Stazione Elettrica a 380/150 kV della RTN da collegare in entra – esce alla linea RTN a 380 kV "Garigliano ST – Patria".

La strada interessata dalla realizzazione del cavidotto è la strada comunale via Armando Diaz previo attraversamento di interpodereale, per un tratto pari a 4,5 km.

L'art. 3 comma 6 della L.R. 17/2000 "Norme in materia di opere di concessione linee elettriche ed impianti elettrici con tensione non superiore a 150.000 V. Delega alle Amministrazioni Provinciali", stabilisce che *in presenza di servitù bonarie e per linee non ricadenti in zone sottoposte a vincolo, per la realizzazione di un cavidotto interrato in MT, nessuna autorizzazione è richiesta – ferma restando la necessità della preventiva autorizzazione allo scavo e occupazione suolo pubblico da parte dell'Ente.*

3.6.4 Configurazione dell'impianto

Per la configurazione dell'impianto sono state considerate le particolarità del terreno sul quale si intende installare l'impianto FV.

La necessità di collocare i trasformatori/inverters, i contatori ed i quadri di controllo ed interfaccia con la rete elettrica nazionale, in appositi locali protetti viene affrontata con la collocazione degli stessi in locali tecnici prefabbricati di idonea superficie, in uno dei quali è previsto anche un locale ufficio ed un locale di parallelo in MT dei vari sottocampi insieme.

DEVELOPMENT



MR WIND S.r.l.s.

Sede: Via E. Maiorana, 4 - 84092 Bellizzi (SA) - Via A. Manzoni, 31 – 84091 Battipaglia (SA)

www.mrwind.it www.mrwind.eu info@mrwind.it

Ogni struttura completa di modulo costituisce una unità a sé stante collegata alla unità limitrofa mediante cavi protetti adeguatamente dalle intemperie in tubazioni flessibili di lunghezza tale da assicurare eventuali spostamenti relativi causati da cedimenti differenziali del terreno. Tutti questi cavi di collegamento inter-pannello sono posati entro tubazioni flessibili di protezione fissate alle strutture a vista.

Questi cavi che collegano in serie un definito numero di moduli (stringa) fanno capo ad un numero di cassette di cablaggio stringhe che mette in parallelo un numero di stringhe.

Pertanto tutto l'impianto costituito da moduli, cablaggi e cassette è installato totalmente a vista e non sono previste opere per l'interramento di materiali.

Eventuali interramenti di tubazioni portacavi nel tratto di collegamento dalle cassette di cablaggio alla cabina elettrica saranno limitati ad una profondità di 20 cm, indicati con segnali appositi e le tubazioni saranno in acciaio zincato.

La preparazione del terreno sottostante le strutture dei moduli si prefigge lo scopo di poter posare le strutture di supporto dei moduli sulla sommità del terreno, limitando lo scotico a qualche centimetro necessario per la creazione di una base di supporto stabile.

In dettaglio sono previste le seguenti opere:

- compattazione e modesto livellamento del terreno;
- realizzazione di trincee per il collegamento dei cavidotti interni del parco.

Al fine di evitare il dilavamento del terreno causata dalle acque meteoriche che scendono dal vetro del modulo verso terra, è previsto l'agevolazione della naturale pendenza del terreno verso il sistema attuale di convogliamento delle acque meteoriche senza alcuna alterazione fisica della struttura del terreno e senza realizzazione di opere accessorie.

3.6.5 Dimensionamento del sistema

Moduli fotovoltaici

Il dimensionamento di massima sarà realizzato con un modulo fotovoltaico composto da 132 celle fotovoltaiche in silicio monocristallino ad alta efficienza e connesse elettricamente in serie, per una potenza complessiva di 660 Wp. L'impianto sarà costituito da un totale di 63.660 moduli per una conseguente potenza di picco pari a 42.015 kWp. Le caratteristiche principali della tipologia di pannelli scelti sono riportate nel seguente datasheet:



Preliminary Technical Information Sheet





FRONT BACK

BiHiKu7

BIFACIAL MONO PERC
635 W ~ 655 W
CS7N-635 | 640 | 645 | 650 | 655MB-AG

MORE POWER

-  Module power up to 655 W
Module efficiency up to 21.1 %
-  Up to 8.9 % lower LCOE
Up to 4.6 % lower system cost
-  Comprehensive LID / LeTID mitigation technology, up to 50% lower degradation
-  Compatible with mainstream trackers, cost effective product for utility power plant
-  Better shading tolerance

MORE RELIABLE

-  40 °C lower hot spot temperature, greatly reduce module failure rate
-  Minimizes micro-crack impacts
-  Heavy snow load up to 5400 Pa, wind load up to 2400 Pa*

-  **Enhanced Product Warranty on Materials and Workmanship***
-  **Linear Power Performance Warranty***

1st year power degradation no more than 2%
Subsequent annual power degradation no more than 0.45%
*According to the applicable Canadian Solar Limited Warranty Statement.

MANAGEMENT SYSTEM CERTIFICATES*
ISO 9001:2015 / Quality management system
ISO 14001:2015 / Standards for environmental management system
OHSAS 18001:2007 / International standards for occupational health & safety

PRODUCT CERTIFICATES*

* As there are different certification requirements in different markets, please contact your local Canadian Solar sales representative for the specific certificates applicable to the products in the region in which the products are to be used.

CANADIAN SOLAR INC. is committed to providing high quality solar products, solar system solutions and services to customers around the world. Canadian Solar was recognized as the No. 1 module supplier for quality and performance/price ratio in the IHS Module Customer Insight Survey, and is a leading PV project developer and manufacturer of solar modules, with over 46 GW deployed around the world since 2001.

ENGINEERING DRAWING (mm)

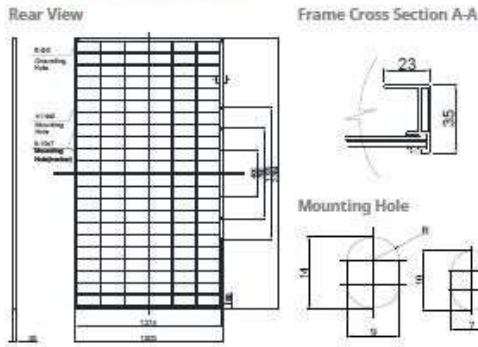

CS7N-650MB-AG / I-V CURVES

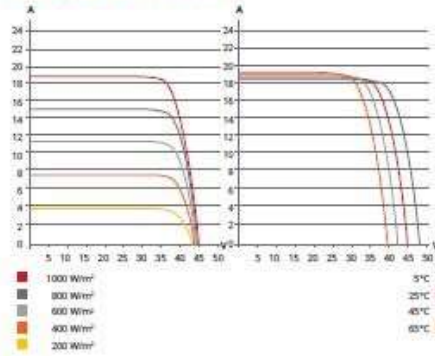

ELECTRICAL DATA | STC*

		Nominal Max. Power (Pmax)	Opt. Operating Voltage (Vmp)	Opt. Operating Current (Imp)	Open Circuit Voltage (Voc)	Short Circuit Current (Isc)	Module Efficiency
CS7N-635MB-AG		635 W	37.3 V	17.03 A	44.4 V	18.27 A	20.4%
	Bifacial Gain**	5% 667 W	37.3 V	17.89 A	44.4 V	19.18 A	21.5%
		10% 699 W	37.3 V	18.74 A	44.4 V	20.10 A	22.5%
CS7N-640MB-AG		640 W	37.3 V	20.44 A	44.4 V	21.92 A	24.5%
	Bifacial Gain**	5% 672 W	37.5 V	17.07 A	44.6 V	18.31 A	20.6%
		10% 704 W	37.5 V	17.92 A	44.6 V	19.23 A	21.6%
CS7N-645MB-AG		645 W	37.5 V	20.48 A	44.6 V	21.97 A	24.7%
	Bifacial Gain**	5% 677 W	37.5 V	17.11 A	44.8 V	18.35 A	20.8%
		10% 710 W	37.7 V	18.84 A	44.8 V	20.19 A	22.9%
CS7N-650MB-AG		650 W	37.7 V	20.53 A	44.8 V	22.02 A	24.9%
	Bifacial Gain**	5% 683 W	37.9 V	17.16 A	45.0 V	18.39 A	20.9%
		10% 715 W	37.9 V	18.88 A	45.0 V	20.23 A	23.0%
CS7N-655MB-AG		655 W	37.9 V	20.59 A	45.0 V	22.07 A	25.1%
	Bifacial Gain**	5% 688 W	38.1 V	17.20 A	45.2 V	18.43 A	21.1%
		10% 721 W	38.1 V	18.06 A	45.2 V	19.35 A	22.1%
		20% 786 W	38.1 V	20.64 A	45.2 V	22.12 A	25.3%

* Under Standard Test Conditions (STC) of irradiance of 1000 W/m², spectrum AM 1.5 and cell temperature of 25°C.
** Bifacial Gain: The additional gain from the back side compared to the power of the front side at the standard test condition. It depends on mounting (structure, height, tilt angle etc.) and albedo of the ground.

ELECTRICAL DATA | NMOT*

	Nominal Max. Power (Pmax)	Opt. Operating Voltage (Vmp)	Opt. Operating Current (Imp)	Open Circuit Voltage (Voc)	Short Circuit Current (Isc)
CS7N-635MB-AG	476 W	35.0 V	13.61 A	42.0 V	14.73 A
CS7N-640MB-AG	480 W	35.2 V	13.64 A	42.2 V	14.77 A
CS7N-645MB-AG	484 W	35.3 V	13.72 A	42.3 V	14.80 A
CS7N-650MB-AG	487 W	35.5 V	13.74 A	42.5 V	14.83 A
CS7N-655MB-AG	491 W	35.7 V	13.76 A	42.7 V	14.86 A

* Under Nominal Module Operating Temperature (NMOT), irradiance of 800 W/m² spectrum AM 1.5, ambient temperature 20°C, wind speed 1 m/s.

MECHANICAL DATA

Specification	Data
Cell Type	Mono-crystalline
Cell Arrangement	132 [2 x (11 x 6)]
Dimensions	2384 x 1303 x 35 mm (93.9 x 51.3 x 1.38 in)
Weight	39.4 kg (86.9 lbs)
Front / Back Glass	2.0 mm heat strengthened glass
Frame	Anodized aluminium alloy
J-Box	IP68, 3 diodes
Cable	4.0 mm ² (IEC)
Cable Length (Including Connector)	460 mm (18.1 in) (+) / 340 mm (13.4 in) (-) or customized length*
Connector	T4 series or H4 UTX or MC4-EVO2
Per Pallet	30 pieces
Per Container (40' HQ)	480 pieces

* For detailed information, please contact your local Canadian Solar sales and technical representatives.

ELECTRICAL DATA

Operating Temperature	-40°C ~ +85°C
Max. System Voltage	1500 V (IEC) or 1000 V (IEC)
Module Fire Performance	CLASS C (IEC61730)
Max. Series Fuse Rating	35 A
Application Classification	Class A
Power Tolerance	0 ~ + 10 W
Power Bifaciality*	70 %

* Power Bifaciality = P_{max,back} / P_{max,front}, both P_{max,back} and P_{max,front} are tested under STC, Bifaciality Tolerance: ± 5 %

TEMPERATURE CHARACTERISTICS

Specification	Data
Temperature Coefficient (Pmax)	-0.34 % / °C
Temperature Coefficient (Voc)	-0.26 % / °C
Temperature Coefficient (Isc)	0.05 % / °C
Nominal Module Operating Temperature	41 ± 3°C

* The specifications and key features contained in this datasheet may deviate slightly from our actual products due to the on-going innovation and product enhancement. Canadian Solar Inc. reserves the right to make necessary adjustment to the information described herein at any time without further notice.
Please be kindly advised that PV modules should be handled and installed by qualified people who have professional skills and please carefully read the safety and installation instructions before using our PV modules.

PARTNER SECTION



Inverter

DEVELOPMENT



MR WIND S.r.l.s.
Sede: Via E. Maiorana, 4 - 84092 Bellizzi (SA) - Via A. Manzoni, 31 - 84091 Battipaglia (SA)
www.mrwind.it www.mrwind.eu info@mrwind.it

L'inverter è una parte fondamentale dell'installazione. Esso permette la conversione dell'energia in corrente alternata prodotta dai moduli fotovoltaici. Le apparecchiature selezionate saranno n° 21 power station centralizzati trifase della SANTERNO, modello SUNWAY TG1800 1500V TE - 640 STD. Per ogni inverter verranno collegate 106 stringhe da 30 moduli fotovoltaici cadauna, per una potenza totale in ingresso pari a 2200/2000 kW. Nelle power stations tramite degli inverter avviene la trasformazione della corrente continua generata dai moduli fotovoltaici in corrente alternata in bassa tensione (BT). Successivamente, tramite dei trasformatori la corrente in BT viene elevata in media tensione (MT) a 30.000. Le power stations sono, a loro volta, collegate alla stazione di elevazione utente che riceve la corrente alternata in MT prodotta dall'impianto agro-fotovoltaico e la trasforma in AT per essere poi veicolata sulla RTN. I cavidotti delle linee BT e MT sono interni all'impianto agro-fotovoltaico, mentre il cavidotto MT a 30.000 V passa a lato della viabilità comunale e provinciale esistente e per un tratto finale su terreno agricolo.



SUNWAY STATION 2000 1500V 640 LS

Fully Integrated Solar Power Station



Trasformatore

Le power stations SANTERNO, modello SUNWAY TG1800 1500V TE - 640 STD prevedono un trasformatore da 2.000 kVA che trasformerà la tensione all'uscita dell'inverter da 800 V a 30 kV.

DEVELOPMENT



MR WIND S.r.l.s.
Sede: Via E. Maiorana, 4 - 84092 Bellizzi (SA) - Via A. Manzoni, 31 - 84091 Battipaglia (SA)
www.mrwind.it www.mrwind.eu info@mrwind.it

Centro Inverter-Trasformatore

Le power stations SANTERNO, modello SUNWAY TG1800 1500V TE - 640 STD verranno posizionati in maniera tale da minimizzare i percorsi dei cavi in DC e, conseguentemente, minimizzare le perdite. Le power stations SANTERNO, modello SUNWAY TG1800 1500V TE - 640 STD sono realizzate mediante l'utilizzo di una struttura monoblocco prefabbricata e vengono trasportate ed installate in cantiere su una base di cemento armato in caso di installazioni outdoor, rispettando le prescrizioni del fabbricante. Le power stations saranno equipaggiate con un sistema di ventilazione forzata che mantenga la temperatura interna all'interno di valori adeguati per il funzionamento dell'inverter.

Layout

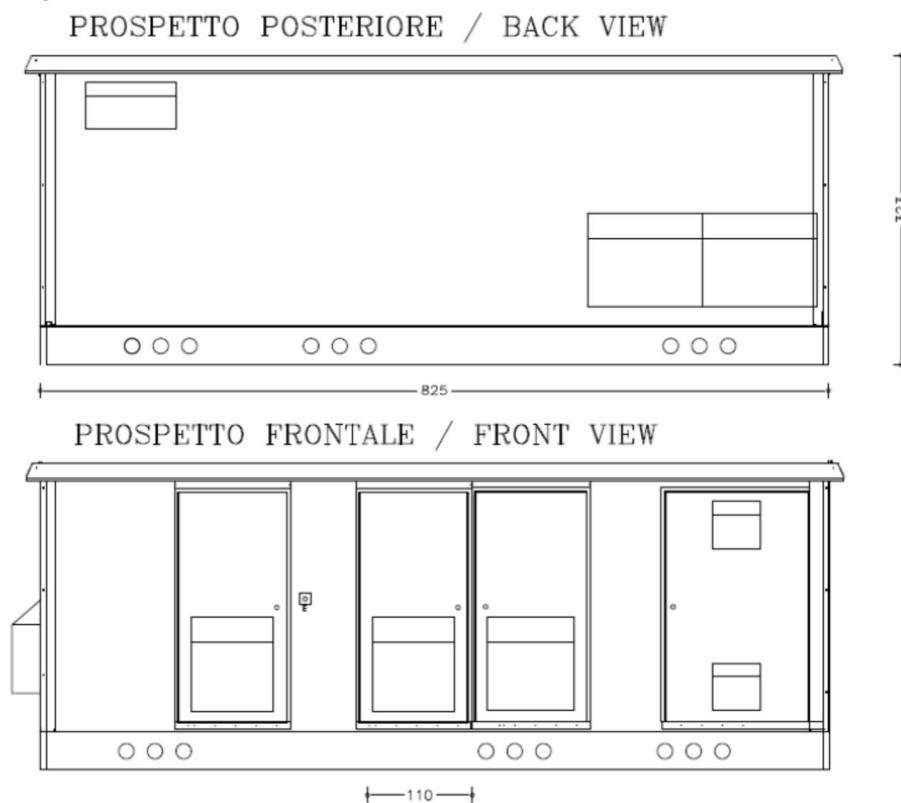

Strutture di supporto

I supporti, saranno in acciaio zincato e saranno opportunamente distanziati sia per evitare l'ombreggiamento reciproco, sia per avere lo spazio necessario al passaggio dei mezzi nella fase di installazione.

DEVELOPMENT



MR WIND S.r.l.s.
Sede: Via E. Maiorana, 4 - 84092 Bellizzi (SA) - Via A. Manzoni, 31 - 84091 Battipaglia (SA)
www.mrwind.it www.mrwind.eu info@mrwind.it

Tale soluzione permette di ottimizzare l'occupazione del territorio massimizzando al contempo la produzione di energia elettrica da fonte rinnovabile. L'impianto fotovoltaico è stato configurato con un sistema ad inseguitore solare monoassiale est-ovest. La tecnologia presa come riferimento è il sistema prodotto da Ideematec. Si riportano di seguito le principali caratteristiche del sistema ad inseguimento previsto nel progetto. L'inseguitore monoassiale safeTrack Horizon utilizza una tecnologia elettromeccanica per seguire ogni giorno l'esposizione solare Est-Ovest su un asse di rotazione orizzontale Nord-Sud, posizionando così i pannelli sempre con la perfetta angolazione, inoltre utilizzando il Control Board, una scheda di facile installazione e auto-configurante con GPS integrato, viene indicato in ogni momento al sistema il corretto posizionamento per l'inseguimento solare. Installabile senza attrezzature speciali o manodopera specializzata, completamente compatibile con tutti i tipi di impianti fotovoltaici, di facile manutenzione, sicuro: questi sono solo alcuni dei punti di forza del safeTrack Horizon, tracker capace di migliorare fino al 25% la produzione energetica di un parco fotovoltaico. Basta una sola scheda di controllo ogni 10 tracker per ottimizzare la resa dell'impianto, completamente integrato con il GPS e con un software dedicato che consente un controllo in tempo reale di tutte le funzioni principali, riducendo così i costi di manutenzione e i rischi di guasti.

I pannelli fotovoltaici verranno fissati su un supporto in elevazione costituito da una maglia di profili di carpenteria in acciaio, sottoposta a trattamento anticorrosivo di zincatura a caldo prima della posa in opera. Tale maglia di profili in elevazione sarà resa solidale al terreno mediante l'infissione di profili in acciaio che avranno la funzione di fondazione e montanti per la struttura, senza quindi fare uso di plinti o di getti di cemento, non sono inoltre previsti sbancamenti per la posa dei portali. I profili saranno infissi nel terreno per una profondità pari a circa 1500 mm attraverso l'ausilio di una apposita macchina battipalo.

3.6.6 Quadro elettrico di campo

In ciascun sottocampo le stringhe vengono collegate in parallelo su dei quadri di campo, che a loro volta vengono collegati in parallelo sul quadro di sottocampo collocato all'interno della cabina insieme all'inverter e al trasformatore BT/MT.

I quadri necessari per realizzare il parallelo delle stringhe sono all'incirca 2.541; essi hanno anche la funzione di sezionare localmente le stringhe di moduli fotovoltaici costituenti il campo fotovoltaico.

Ogni quadro di campo standard contiene le apparecchiature di seguito descritte:

Sull'arrivo delle stringhe sono previsti:

- un sezionatore con fusibili (10 A) per ogni stringa

DEVELOPMENT



MR WIND S.r.l.s.

Sede: Via E. Maiorana, 4 - 84092 Bellizzi (SA) - Via A. Manzoni, 31 - 84091 Battipaglia (SA)

www.mrwind.it www.mrwind.eu info@mrwind.it

- un diodo di blocco 800 Vcc - 10 A.

Sulla partenza sono previsti

- un sezionatore sotto carico 100A

Il quadro di campo sarà del tipo per montaggio su un piccolo basamento in cls a terra, realizzato in resina autoestinguente o lamiera zincata e verniciata, con chiusura meccanica; ciascun quadro sarà provvisto di staffe di ancoraggio e di ingressi e uscite cavi muniti di pressacavo stagno, grado di protezione minimo IP 65.

3.6.7 Quadro generale di parallelo

I 13 quadri di parallelo stringhe saranno collegati ad un ulteriore quadro di parallelo posizionato nello shelter dell'inverter e del trasformatore di Media Tensione, l'uscita di tale quadro di parallelo sarà direttamente inviata all'ingresso dell'inverter.

Il quadro sarà dotato delle seguenti apparecchiature:

Sull'arrivo dei sottocampi:

- Un sezionatore con fusibili extrarapidi per ogni sottocampo 100A; 800V c.c.

Sulla partenza:

Un sezionatore sottocarico 2000 A; 800 V c.c. (eventualmente posizionato all'interno dell'inverter)

- Uno scaricatore di tensione 500V tipo DEHN o similare segregato in apposito scomparto antideflagrante munito di spinterometro.

I quadri di sottocampo saranno muniti di voltmetro ed amperometro f.s. 800 V e 1500° rispettivamente.

3.6.8 Gruppo di conversione

L'architettura elettrica del sistema prevede la conversione da c.c. in c.a. centralizzata su di un inverter cui fanno capo le stringhe di moduli ciascuna raggruppate in 77 sottocampi. Il sistema in corrente continua e flottante ed è assimilabile ad un sistema IT.

Verrà impiegato un gruppo di conversione trifase per ogni sottocampo.

3.6.9 Dispositivi di protezione sul collegamento alla rete elettrica

La protezione del sistema di generazione fotovoltaica nei confronti sia della rete auto-produttore che della rete di distribuzione pubblica è realizzata in conformità a quanto previsto dalla norma CEI 11-20, con riferimento anche a quanto contenuto nei documenti di unificazione ENEL DK 5740 e DK 5600.

Eventuali modifiche all'architettura finale del sistema di connessione, protezione e regolazione saranno concordate con il gestore di rete come richiesto nella Delibera 188/05 dell'Autorità dell'Energia Elettrica ed il Gas.

L'impianto risulta equipaggiato con un sistema di protezione che si articola su tre livelli: dispositivo del generatore; dispositivo di interfaccia; dispositivo generale.

DEVELOPMENT



MR WIND S.r.l.s.

Sede: Via E. Maiorana, 4 - 84092 Bellizzi (SA) - Via A. Manzoni, 31 - 84091 Battipaglia (SA)

www.mrwind.it www.mrwind.eu info@mrwind.it

3.6.9.1. Dispositivo del generatore

Ciascun inverter è protetto in uscita da un interruttore automatico con sganciatore di apertura a norma DK 5600; ogni sottocampo sarà munito del proprio dispositivo di generatore a riarmo automatico secondo unificazione ENEL DK 5740. L'inverter è anche dotato di dispositivi contro le sovratensioni generate in condizioni anomale lato c.a. e lato c.c.

3.6.9.2 Dispositivo di interfaccia

Il dispositivo di interfaccia (DI) determina la sconnessione dell'impianto di generazione in caso di mancanza di tensione sulla rete di distribuzione (o di rete fuori specifica); questo fenomeno, detto funzionamento in isola, deve essere assolutamente evitato, soprattutto perché può tradursi in condizioni di pericolo per il personale addetto alla ricerca e alla riparazione dei guasti. Il DI è costituito da un interruttore in MT con bobina di sgancio a mancanza di tensione.

Le protezioni di interfaccia sono costituite da relè di massima e minima frequenza, relè di massima e minima tensione, relè di massima tensione omopolare, e sono inserite in un pannello polivalente conforme alla norma CEI 11-20 e alla specifica ENEL DK 5740.

Le protezioni di interfaccia saranno collocate nella cabina di partenza del campo fotovoltaico.

3.6.9.3. Dispositivo generale

Il dispositivo generale (DG) ha la funzione di salvaguardare il funzionamento della rete nei confronti di guasti nel sistema di generazione elettrica; il DG deve assicurare le funzioni di sezionamento, comando e interruzione, ed è costituito da un interruttore in SF6 con sganciatore di apertura e sezionatore equipaggiato con una protezione generale di massima corrente e una protezione contro i guasti a terra.

Sull'interruttore generale agirà il dispositivo di ricalzo previsto dalla normativa DK 5740.

Il Dispositivo Generale ed il Dispositivo di Interfaccia potranno essere costituiti da un unico organo su cui agiscono entrambe le Protezioni, come previsto dalla norma DK 5740, organo che sarà collocato nella cabina di partenza del campo fotovoltaico.

3.6.10 Misura dell'energia elettrica prodotta

Il sistema di misura dell'energia elettrica prodotta ai fini UTF e GSE è collocato in ingresso al trasformatore BT/MT ed è in grado di rilevare e registrare, per ciascuna ora, l'energia elettrica immessa in rete da ciascun campo fotovoltaico.

Il sistema di misura è conforme alle disposizioni dell'Autorità dell'Energia Elettrica e il Gas e alle norme CEI, in particolare sarà dotato di sistemi meccanici di sigillatura che garantiscano da manomissioni o alterazioni dei dati di misura.

Il sistema di misura è idoneo a consentire la telelettura dell'energia elettrica prodotta da parte del distributore.

I sistemi di misura dell'energia ai fini della fatturazione dell'energia ceduta saranno collocati nella nell'edificio servizi della SU trasformazione di utente.

DEVELOPMENT



MR WIND S.r.l.s.

Sede: Via E. Maiorana, 4 - 84092 Bellizzi (SA) - Via A. Manzoni, 31 - 84091 Battipaglia (SA)

www.mrwind.it www.mrwind.eu info@mrwind.it

3.6.11 Sistema di controllo

Il sistema di controllo dell'impianto avviene tramite due tipologie di controllo: controllo locale e controllo remoto.

- a) Controllo locale: in ciascuna delle cabine dei sottocampi sarà previsto un Data Logger per il monitoraggio dell'inverter e dei parametri di parallelo stringhe
- b) Controllo remoto: gestione a distanza dell'impianto tramite modem GPRS con scheda di rete Data-Logger montata nei locali di consegna del Campo Fotovoltaico.

Il controllo in remoto avviene da centrale (servizio assistenza) con il medesimo software del controllo locale.

Le grandezze controllate localmente dal sistema sono:

- Potenze dell'inverter;
- Tensione di campo dell'inverter;
- Corrente di campo dell'inverter;
- Radiazioni solari;
- Temperatura ambiente;
- Velocità del vento;
- Letture dell'energia attiva e reattiva prodotte;
- Stato degli interruttori e dei dispositivi di protezione;
- Bus di trasmissioni dati conforme allo standard RS485 per trasmissioni industriali.

3.6.12 Producibilità dell'impianto

L'energia massima producibile teoricamente in un anno da ciascuna sezione in cui risulta suddiviso l'impianto è data dal prodotto della radiazione media annua incidente sul piano dei moduli per la potenza nominale dell'impianto.

In base ai calcoli di irraggiamento dai dati della Norma UNI 10349, l'energia massima producibile nell'impianto da 42 MWp sarebbe pari a 7.663.620 kWh/anno.

L'energia effettivamente producibile va poi calcolata tenendo conto dei rendimenti delle diverse sezioni dell'impianto; in particolare il Decreto Ministeriale del 28 luglio 2005 fissa i seguenti requisiti:

- $P_{cc} > 0.85 P_{nom}$
- • I/I_{stc}
- $P_{ca} > 0.9 P_{cc}$ (tale condizione deve essere verificata per $P_{cc} > 90\%$ della potenza di targa del gruppo di conversione della corrente continua in corrente alternata).

Dove:

P_{cc} = Potenza in corrente continua misurata all'uscita del generatore fotovoltaico con precisione migliore del $\pm 2\%$;

P_{nom} = Potenza nominale del generatore fotovoltaico;

I = Irraggiamento in W / m² misurato sul piano dei moduli, con precisione migliore del $\pm 3\%$;

I_{stc} = 1000 W / m², è l'irraggiamento in condizioni di prova standard;

DEVELOPMENT



MR WIND S.r.l.s.

Sede: Via E. Maiorana, 4 - 84092 Bellizzi (SA) - Via A. Manzoni, 31 - 84091 Battipaglia (SA)

www.mrwind.it www.mrwind.eu info@mrwind.it

P_{ca} = Potenza attiva in corrente alternata misurata all'uscita del gruppo di conversione della corrente continua in corrente alternata, con precisione migliore del $\pm 2\%$

Già a livello preliminare, i componenti dell'impianto sono stati selezionati per minimizzare le perdite nel processo di conversione; in sede di progetto definitivo verranno presi ulteriori accorgimenti volti ad ottimizzare le prestazioni del sistema, in termini di energia prodotta.

In particolare verranno adottati criteri di selezione dei moduli per garantire la migliore uniformità delle loro prestazioni elettriche e quindi ottimizzare il rendimento delle stringhe; Verranno inoltre utilizzati componenti selezionati e cavi di sezioni adeguate per ridurre le perdite sul lato in corrente continua. In generale verranno esaminate con i fornitori dei componenti tutte le caratteristiche dei componenti stessi che hanno impatto con il rendimento del sistema, verranno individuati tutti gli accorgimenti volti a migliorarlo e verranno adottate le misure conseguenti.

Alla luce di quanto sopra, il bilancio atteso delle perdite nelle vane sezioni del sistema e riportato nello schema seguente:

- perdite per scostamento dalle condizioni di targa (temperatura) 6%
- perdite per riflessione 2%
- perdite per mismatching tra stringhe 5%
- perdite in corrente continua 1%
- perdite sul sistema di conversione cc/ca 6%
- perdite per basso soleggiamento e per ombreggiamento reciproco 2%
- perdite per polluzione sui moduli 1%

per cui il rendimento stimato del sistema è pari a: $h_{sist} = 77\%$, comunque senz'altro allineato con i requisiti fissati dal Decreto Ministeriale del Febbraio 2007; tenendo conto degli inevitabili fermi impianto, si può assumere un rendimento totale pari al 75%.

Tenendo conto quindi di un rendimento totale $h_{tot} = 75\%$, si ottiene una produzione media annua di energia pari a circa:
 $E_{prod} = 5.747.715 \text{ kWh/anno}$

pari a 1.336,37 kWh per kWp installato.

3.6.13 Sicurezza dell'impianto

3.6.13.1 Protezione da corti circuiti sul lato c.c. dell'impianto

Gli impianti FV sono realizzati attraverso il collegamento in serie/parallelo di un determinato numero di moduli FV, a loro volta realizzati attraverso il collegamento in serie/parallelo di celle FV inglobate e sigillate in un unico pannello d'insieme. Pertanto gli impianti FV di qualsiasi dimensione conservano le caratteristiche elettriche della singola cella, semplicemente a livelli di tensione e correnti superiori, a seconda del numero di celle connesse in serie (per ottenere tensioni maggiori) oppure in parallelo (per ottenere correnti maggiori).

Negli impianti fotovoltaici la corrente di corto circuito dell'impianto non può superare la somma delle correnti di corto circuito delle singole stringhe.

DEVELOPMENT



MR WIND S.r.l.s.

Sede: Via E. Maiorana, 4 - 84092 Bellizzi (SA) - Via A. Manzoni, 31 - 84091 Battipaglia (SA)

www.mrwind.it www.mrwind.eu info@mrwind.it

Essendo le stringhe composte da una serie di generatori di corrente (i moduli fotovoltaici) la loro corrente di corto è di poco superiore alla corrente nel punto di massima potenza.

3.6.13.2 Protezione da contatti accidentali lato c.c.

Le tensioni continue sono particolarmente pericolose per la vita. Il contatto accidentale con una tensione di oltre 700 V. c.c., che è la tensione tipica delle stringhe, può avere conseguenze letali.

Per ridurre il rischio di contatti pericolosi il campo fotovoltaico lato corrente continua è assimilabile ad un sistema IT cioè flottante da terra. La separazione galvanica tra il lato corrente continua e lato corrente alternata è garantito dalla presenza del trasformatore BT/MT.

In tal modo, perché un contatto accidentale sia realmente pericoloso, occorre che si entri in contatto contemporaneamente con entrambe le polarità del campo.

Il contatto accidentale con una sola delle polarità non ha praticamente conseguenze, a meno che una delle polarità del campo non sia casualmente a contatto con la massa.

Per prevenire tale eventualità gli inverter sono muniti di un opportuno dispositivo di rivelazione degli squilibri verso massa, che ne provoca l'immediato spegnimento e l'emissione di una segnalazione di allarme.

3.6.13.3 Protezione dalle fulminazioni

Un campo fotovoltaico correttamente collegato a massa, non altera in alcun modo l'indice ceraunico della località di montaggio, e quindi la probabilità di essere colpito da un fulmine.

I moduli fotovoltaici sono in alto grado insensibili alle sovratensioni atmosferiche, che invece possono risultare pericolose per le apparecchiature elettroniche di condizionamento della potenza.

Per ridurre i danni dovuti ad eventuali sovratensioni i quadri di parallelo sottocampi sono muniti di varistori su entrambe le polarità dei cavi d'uscita. I varistori, per prevenire eventuali incendi, saranno segregati in appositi scomparti antideflagranti.

In caso di sovratensioni i varistori collegano una od entrambe le polarità dei cavi a massa e provocano l'immediato spegnimento degli inverter e l'emissione di un segnale d'allarme.

3.6.13.4 Sicurezze sul lato c.a. dell'impianto

La limitazione delle correnti del campo fotovoltaico comporta analogha limitazione anche nelle correnti in uscita dagli inverter.

Corti circuiti sul lato alternata dell'impianto sono tuttavia pericolosi perché possono provocare ritorni da rete di intensità non limitata.

Pertanto l'interruttore MT in SF6 è equipaggiato con una protezione generale di massima corrente e una protezione contro i guasti a terra.

3.6.13.5 Prevenzione funzionamento in isola

In accordo a quanto prescritto dalla normativa italiana sarà previsto, incorporato nell'inverter, un dispositivo per prevenire il funzionamento in isola dell'impianto.

3.6.13.6 Impianto di messa a terra

Le cabine elettriche sono dotate di una rete di messa a terra realizzata secondo la vigente normativa.

Le strutture di sostegno dei moduli sono collegate alla rete di terra mediante anello di terra e spandenti dedicati collegati con la rete elettrica delle cabine.

3.7 POSIZIONAMENTO DEI CAVIDOTTI PER LA REALIZZAZIONE DELLE LINEE DI ALIMENTAZIONE ELETTRICA E DEI SISTEMI DI CONTROLLO

La posa in opera dei cavi di Media Tensione avverrà all'interno di tubazioni rigide, aventi adeguata resistenza meccanica con posa interrata, in adeguata sezione di scavo.

La stesura delle tubazioni, prevista comunque nelle vicinanze di sede stradale, o comunque lungo tracciato delle stradine sterrate di servizio, verrà realizzata ad una profondità, rispetto al piano campagna, tale da non impedire il diverso uso delle superfici. Saranno da prevedere idonei pozzetti d'ispezione necessari al passaggio dei cavi stessi.

In alternativa, ove possibile, la posa dei cavi in MT potrà avvenire in cunicolo in cls munito di coperchio carrabile.

Il collegamento elettrico del parco fotovoltaico con la Stazione di Utente AT/MT avverrà attraverso cavidotto MT interrato che attraverserà solo ed esclusivamente strade pubbliche.

Le strade interessate dalla realizzazione del cavidotto sono:

- Strada Provinciale (km 7,053)

Ai sensi dell'art. 3 comma 6 della L.R. 17/2000 "Norme in materia di opere di concessione linee elettriche ed impianti elettrici con tensione non superiore a 150.000 Volt. Delega alle Amministrazioni Provinciali", il quale stabilisce che *in presenza di servitù bonarie e per linee non ricadenti in zone sottoposte a vincolo, per la realizzazione di un cavidotto interrato in MT, nessuna autorizzazione è richiesta – ferma restando la necessità della preventiva autorizzazione allo scavo e occupazione suolo pubblico da parte dell'Ente proprietario* – il cavidotto è di interesse per i soli Enti proprietari delle strade interessate.

3.8 SISTEMA DI CONTROLLO E MONITORAGGIO

Il sistema di telecontrollo e telegestione dell'impianto consentirà il monitoraggio e l'azione sui principali parametri funzionali e di sicurezza dell'impianto, riducendo di fatto in modo significativo la necessità di intervento in loco (campi fotovoltaici e relative cabine) e consentendo di adottare, inoltre, un piano di manutenzione predittiva, sulla base dell'andamento storico e dei trend delle grandezze controllate.

Il sistema di controllo centralizzato realizzerà le seguenti funzioni:

- parametri dei campi fotovoltaici (temperature, sollecitazioni termiche e meccaniche, etc.)

DEVELOPMENT



MR WIND S.r.l.s.

Sede: Via E. Maiorana, 4 - 84092 Bellizzi (SA) - Via A. Manzoni, 31 – 84091 Battipaglia (SA)

www.mrwind.it www.mrwind.eu info@mrwind.it

- rilevamento e registrazione continua del funzionamento delle varie apparecchiature di protezione e manovra in media e bassa tensione
- calcolo dei tempi di funzionamento dei vari apparecchi sorvegliati con emissione di messaggi in chiaro per interventi di manutenzione
- sorveglianza dei limiti di funzionamento delle grandezze controllate e trasmissione di allarme nel caso di superamento dei valori impostati

Le connessioni ad altri controllori saranno realizzate attraverso protocolli non proprietari che saranno applicati permettendo una piena operatività a livello automazione, interazione e supervisione.

Ogni campo fotovoltaico dovrà essere dotato di proprio controllore locale in esecuzione PLC ed analogamente verrà fatto per la sottostazione di consegna. Ogni PLC sarà autonomo, per cui, anche in caso di interruzione della linea bus di collegamento del telecontrollo, continuerà a funzionare regolarmente.

Gli ingressi in tensione ed in corrente arriveranno da opportuno trasduttore. Gli ingressi digitali saranno opportunamente dimensionati e definiti in fase di progettazione esecutiva.

Con riferimento alle CEI 57-5 e CEI 75-15 le condizioni di funzionamento previste per il sistema sono le seguenti:

- ambiente di classe C1 (siti riparati come cabina elettrica, officine di lavoro, ecc)
- pressione atmosferica: 860 * 1080 mbar;
- temperatura dell'aria compresa: -25° +55°C;
- massimo gradiente di variazione: 20°C/h;
- umidità relativa dell'aria: 5% - 100% (con condensa); umidità assoluta: 28 g/m³;
- polvere e sabbia: concentrazioni da 50 a 500 g/m³;
- intensità di sedimentazione da 40 a 80 mg/(m².h)
- nebbia salina: tasso di deposizione: da 0.8 a più di 8 mg/(m² giorno)
- vibrazioni a bassa frequenza: classe VLS con classe di tempo VT1
- classe da VL3 * VL5 con classe di tempo VT3
- vibrazioni ad alta frequenza: classe VH1 con classe di tempo VT1
- classe VH3 e VH5 con classe di tempo VT3
- severità delle vibrazioni: classi fino VS3
- urti meccanici: classi SH4, SF2, SR1
- effetti sismici: classe S2 (fino al VIII grado della scala Mercalli).

3.9 DURATA PREVEDIBILE NELLA REALIZZAZIONE DELLE OPERE DI PROGETTO

Di seguito viene rappresentato il cronoprogramma delle attività necessarie per la realizzazione dell'impianto fotovoltaico. Si evidenziano il susseguirsi delle lavorazioni ed il tempo necessario per ognuna di essa. Dal grafico si nota come il completamento delle varie fasi di lavorazione e montaggio siano indispensabili per poter iniziare l'attività successiva.

DEVELOPMENT



MR WIND S.r.l.s.

Sede: Via E. Maiorana, 4 - 84092 Bellizzi (SA) - Via A. Manzoni, 31 - 84091 Battipaglia (SA)

www.mrwind.it www.mrwind.eu info@mrwind.it

Si è stimato che il tempo occorrente per la realizzazione dell'impianto, a decorrere dalla data di cantierabilità, corrispondente con il 60° giorno successivo all'ottenimento della Autorizzazione Unica Regionale è di circa 12 mesi.

DEVELOPMENT



MR WIND S.r.l.s.

Sede: Via E. Maiorana, 4 - 84092 Bellizzi (SA) - Via A. Manzoni, 31 – 84091 Battipaglia (SA)

www.mrwind.it www.mrwind.eu info@mrwind.it

CRONOPROGRAMMA DEI LAVORI

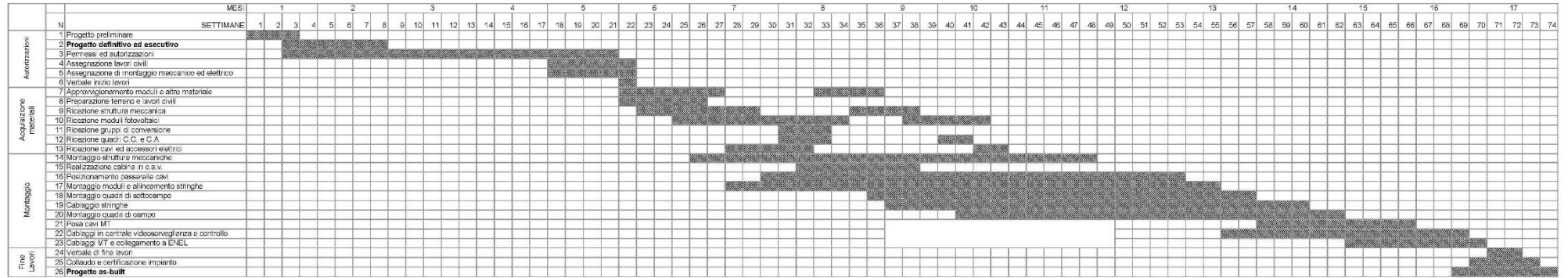

12 mesi da ottenimento Autorizzazione Unica Regionale!

DEVELOPMENT



MR WIND S.r.l.s.
 Sede: Via E. Maiorana, 4 - 84092 Bellizzi (SA) - Via A. Manzoni, 31 – 84091 Battipaglia (SA)
www.mrwind.it www.mrwind.eu info@mrwind.it

3.10 QUADRO ECONOMICO

Di seguito si riporta il quadro economico suddiviso per le diverse opere che saranno necessarie per la realizzazione dell'impianto fotovoltaico.

Nel computo metrico vengono descritte e quantificate le seguenti voci:

- Supporto per pannelli fotovoltaici in polietilene riciclato;
- moduli fotovoltaici;
- inverter;
- trasformatori;
- termosonde;
- centraline di protezione ai trasformatori;
- quadro di parallelo in MT;
- stazione di utente SU;
- raccordi AT 220 kV tra SU e SE;
- quadri di parallelo stringhe;
- quadri di bassa tensione ausiliari di cabina (quadri servizi);
- cavo unipolare di diverse sezioni e caratteristiche;
- cavo flessibile multipolare in PVC;
- passerella con coperchio portatavi zincata di diverse dimensioni;
- schiuma per sigillature;
- cartelli, illuminazione,
- schemi ed accessori di manutenzione,
- cabina elettrica;
- impianto di terra cabina elettrica;
- corda rame isolata a vista e nuda interrata;
- piastra equipotenziale e dispersore di terra;
- tubi in PVC flessibili, rigido/pesante;
- impianto telefonico;
- impianto rilevazione incendi;
- sistema di monitoraggio e controllo;
- prove e collaudi;
- tessuto non tessuto;
- cabina elettrica prefabbricata monoblocco in c.a.;
- recinzione di rete a maglia romboidale;
- sistemazione del terreno, livellamento e compattazione;

Il costo totale previsto per la realizzazione delle opere ammonta a circa € 27.716.000,00 (ca 650.000€/Mwp installato).

DEVELOPMENT



MR WIND S.r.l.s.
Sede: Via E. Maiorana, 4 - 84092 Bellizzi (SA) - Via A. Manzoni, 31 – 84091 Battipaglia (SA)
www.mrwind.it [www.mrwind.eu](mailto:info@mrwind.it) info@mrwind.it

3.11 SMANTELLAMENTO E RIPRISTINO DELL'AREA

La vita attesa dell'impianto (intesa quale periodo di tempo in cui l'ammontare di energia elettrica prodotta è significativamente superiore ai costi di gestione dell'impianto) è di circa 30/36 anni. Al termine di detto periodo è previsto lo smantellamento delle strutture ed il recupero del sito che potrà essere riportato alla iniziale destinazione. Pertanto tutti i componenti dell'impianto e gli associati lavori di realizzazione sono stati previsti per il raggiungimento di questo obiettivo. Per quanto attiene al modesto prefabbricato alloggiante la cabina elettrica si procederà alla demolizione ed allo smaltimento dei materiali presso discariche autorizzate per lo smaltimento di inerti.

In dettaglio, per quanto riguarda lo smaltimento delle apparecchiature montate sulle strutture fuori terra si procederà come segue perseguendo l'obiettivo di riciclare pressoché totalmente i materiali impiegati:

- Smontaggio dei moduli ed invio ad idonea piattaforma predisposta dal costruttore di moduli FV che effettuerà le seguenti operazioni di recupero:
 - recupero cornice di alluminio
 - recupero vetro
 - recupero integrale della cella di silicio o recupero del solo wafer
 - invio a discarica delle modeste quantità di polimero di rivestimento della cella
- Smontaggio delle strutture di supporto moduli ed invio ad aziende di recupero materiali plastici
- Smontaggio delle apparecchiature elettromeccaniche delle cabine ed invio delle stazioni di recupero materiali ferrosi e rame
- Smontaggio dei cavi ed invio ad azienda di recupero rame
- Rimozione e smaltimento del tessuto non tessuto atto a non consentire la crescita d'erba a ridosso dei moduli.

Si ritiene che il ritorno economico delle attività di recupero dei materiali possa remunerare buona parte delle spese di smaltimento; in ogni caso per il finanziamento dei costi delle opere di smantellamento e ripristino dei terreni si potrà allocare nelle poste in bilancio congrui importi dedicati allo scopo.

4. DESCRIZIONE DELLE PRINCIPALI ALTERNATIVE

4.1. GENERALITÀ

Il presente capitolo tratta quanto riportato dal punto 2 dell'Allegato VII relativo ai contenuti dello Studio di Impatto Ambientale (SIA) di cui all'art. 22 del D. Lgs. 152/2006 e ss. mm. ii. al D.Lgs. 77/2021, di cui si discuteranno i contenuti di seguito specificati.

Una descrizione delle principali alternative del progetto (quali, a titolo esemplificativo e non esaustivo, quelle relative alla concezione del progetto, alla tecnologia, all'ubicazione, alle dimensioni e alla portata) prese in esame dal proponente, compresa l'alternativa zero, adeguate al progetto proposto e alle sue caratteristiche specifiche, con indicazione delle principali ragioni della scelta, sotto il profilo dell'impatto ambientale, e la motivazione della scelta progettuale, con una descrizione delle alternative prese in esame e loro comparazione con il progetto presentato.

4.2. MOTIVAZIONI

La scelta del sito discende dallo studio della radiazione solare.

Da tale studio si rileva come la radiazione solare, in località CASTEL VOLTURNO, risulti superiore alla media nazionale con un irraggiamento annuale di 2509.21 kWh/m². Il progetto prevede di 42,0156 MWp di FV installato con una produzione annuale di 87,570174 GWh, il che equivale ad una producibilità molto efficiente ed imparagonabile a qualsiasi altra alternativa di fonte che sia fossile o rinnovabile: 2085 kWh/kWp

PVGIS-5 estimates of solar electricity generation

Provided inputs:

Latitude/Longitude: 41.039,13.948
Horizon: Calculated
Database used: PVGIS-SARAH2
PV technology: Crystalline silicon
PV installed: 42015 kWp
System loss: 14 %

Simulation outputs

Slope angle [°]: 54 (opt)
Yearly PV energy production [kWh]: 87570174.79
Yearly in-plane irradiation [kWh/m²]: 2508.21
Year-to-year variability [kWh]: 3098623.2
Changes in output due to:
Angle of incidence [%]: -1.39
Spectral effects [%]: 0.65
Temp. and low irradiance [%]: -2.89
Total loss [%]: -18.94

* VA: Vertical axis

Outline of horizon at chosen location:

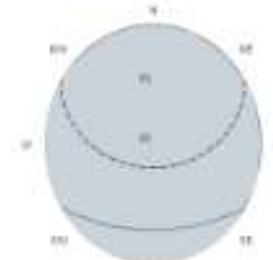

■ horizon height
— Full height 100%
--- Sun height December

Monthly energy output from tracking PV system:

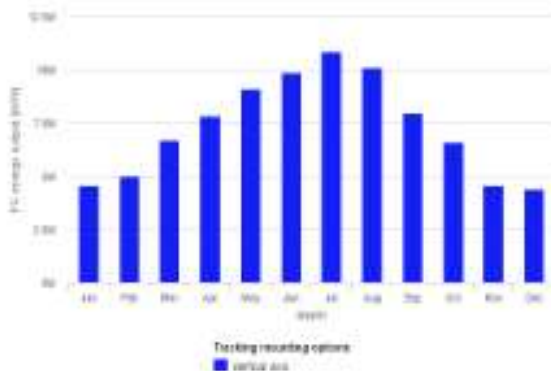

Month	E_m	H01_m	SD_m
January	459179628.0	778547.2	
February	301231942.8	823098.5	
March	569153228.0	903639.3	
April	783073328.2	518445.7	
May	900067282.2	751466.4	
June	955103284.0	482623.4	
July	10652136317	399602.4	
August	30117822943	543104.8	
September	796271228.5	362065.9	
October	650334489.8	858583.3	
November	456523209.9	848153.7	
December	440408128.4	708013.1	

E_m: Average monthly electricity production from the defined system [kWh]
H01_m: Average monthly sum of global irradiation per square meter received by the modules of the given system [kWh/m²]
SD_m: Standard deviation of the monthly electricity production due to year-to-year variation [kWh]

Monthly in-plane irradiation for tracking PV system:



Figura: Rendimento Fv

Si è valutato, inoltre, la possibilità di poter integrare l'impianto fotovoltaico allo sfruttamento agricolo del terreno, nell'ottica della realizzazione di un impianto agro-fotovoltaico inteso come *un impianto fotovoltaico, che nel rispetto dell'uso agricolo e/o zootecnico del suolo, anche quando collocato a terra, non inibisce tale uso, ma lo integra e supporta garantendo la continuità delle attività preesistenti ovvero la ripresa agricola e/o zootecnica e/o biodiversità sulla stessa porzione di suolo su cui insiste l'area di impianto, contribuendo così ad ottimizzare l'uso del suolo stesso con ricadute positive sul territorio, in termini occupazionali, sociali ed ambientali.*

DEVELOPMENT

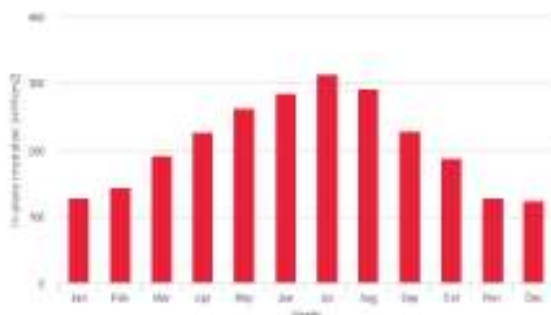

MR WIND S.r.l.s.
Sede: Via E. Maiorana, 4 - 84092 Bellizzi (SA) - Via A. Manzoni, 31 - 84091 Battipaglia (SA)
www.mrwind.it www.mrwind.eu info@mrwind.it

In tal modo, non si sottrae territorio all'agricoltura ma, anzi la si incentiva e la si integra con l'impianto, seppur come evidenziato nell'allegato elaborato agronomico, l'area oggetto di studio è assolutamente inadatta ad un uso proficuo di sola agricoltura.

L'utilizzo dell'impianto fotovoltaico integrato con l'agricoltura porta notevoli vantaggi in termini di sfruttamento agricolo del terreno in quanto, con l'ombra prodotta dai moduli, il terreno è maggiormente protetto dall'aridità e dalla desertificazione avanzante (dovute proprio all'aumento della temperatura del pianeta dovuto ai cambiamenti climatici) le quali sono la causa primaria di perdita dei terreni agricoli, favorendo, quindi, la coltivazione del terreno ed il mantenimento della vocazione agricola. Inoltre, l'impianto fotovoltaico potrebbe essere anche del tipo "dinamico" ossia che si adegua, in termini di inclinazione e di ombreggiamento, alle necessità delle colture sottostanti.

Indubbio, inoltre, è il vantaggio in termini di ricadute occupazionali per lo sfruttamento agricolo del terreno, che può essere gestita o direttamente dai proprietari dei terreni oppure da apposite cooperative agricole costituite sotto l'egida delle associazioni di categoria, quali Confagricoltura.

Con riferimento alle aree non idonee si è rilevato che la zona scelta per l'installazione dell'impianto è soggetta a vincoli:

- Aree attraversate da fiumi tutelate per legge ai sensi del D.lgs. 42/2004 art. 142, comma 1.
- Aree attraversate da strada statale ss7-quater (domitiana)
- Non Sono Ricontrati attraversamenti di linee di rete;
- Si registrano piuttosto numerose canalizzazioni eseguite dai proprietari terrieri nell'ambito dell'attività di raccolta foraggera in essere.
- Da un punto di vista morfologico l'area risulta perfettamente pianeggiante tanto che non si ha un dislivello relativo neppure di 1 metro come evidenzia la tavola di rilievo topografico allegata.

Per quanto testé riportato, come di seguito rappresentato, sono state opportunamente dislocate le opere di progetto sia impiantistiche che civili al di fuori delle rispettive fasce di rispetto, lasciando campo alla sola attività agricola nelle suddette fasce con il duplice effetto benefico della manutenzione continuativa e redditività delle stesse.

DEVELOPMENT



MR WIND S.r.l.s.

Sede: Via E. Maiorana, 4 - 84092 Bellizzi (SA) - Via A. Manzoni, 31 - 84091 Battipaglia (SA)

www.mrwind.it www.mrwind.eu info@mrwind.it



Figura: carta vincolistica.

figura: carta con pendenze

DEVELOPMENT

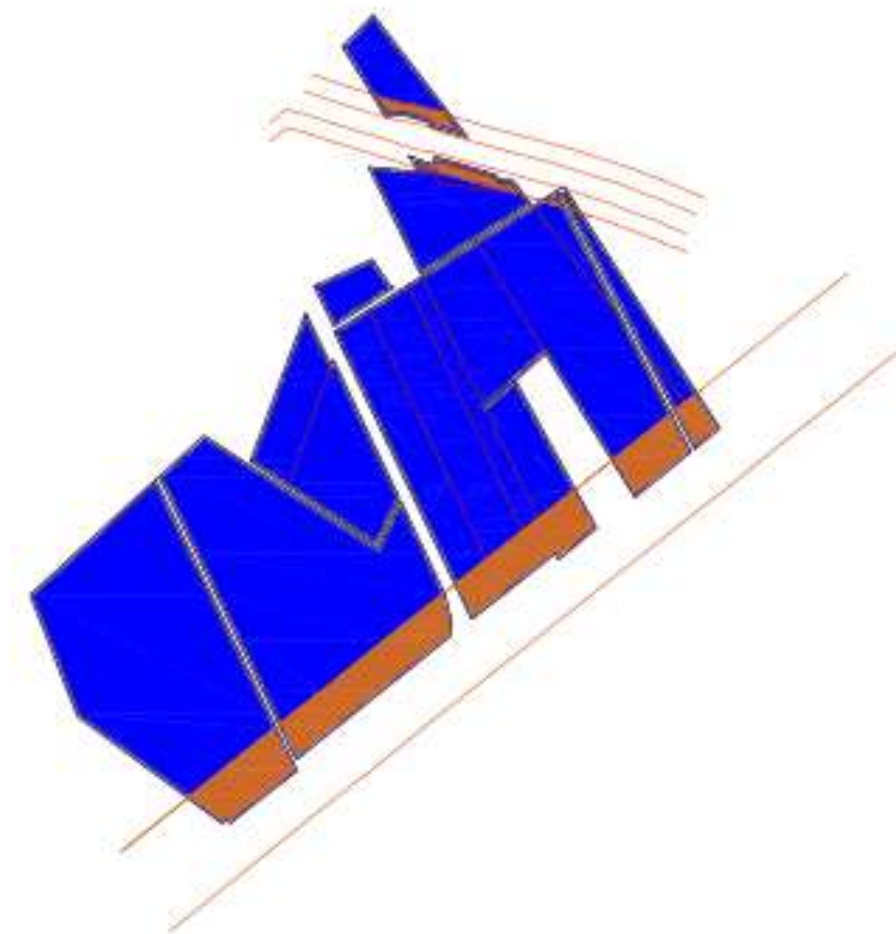

MR WIND S.r.l.s.

Sede: Via E. Maiorana, 4 - 84092 Bellizzi (SA) - Via A. Manzoni, 31 - 84091 Battipaglia (SA)

www.mrwind.it www.mrwind.eu info@mrwind.it

4.3. ALTERNATIVA ZERO

L'alternativa zero consiste nel rinunciare alla realizzazione del Progetto.

I vantaggi principali dovuti alla realizzazione del progetto sono:

- opportunità di produrre energia da fonte rinnovabile coerentemente con le azioni di sostegno che vari governi, tra cui quello italiano, continuano a promuovere anche sotto la spinta degli organismi sovranazionali che hanno individuato in alcune FER, quali il fotovoltaico, una concreta alternativa all'uso delle fonti energetiche fossili, le cui riserve seppure in tempi medi sono destinate ad esaurirsi;
- riduzioni di emissione di gas con effetto serra, dovute alla produzione della stessa quantità di energia con fonti fossili, in coerenza con quanto previsto, fra l'altro, dalla Strategia Energetica Nazionale 2017 il cui documento, è stato approvato dai Ministri dello Sviluppo Economico e dell'Ambiente con Decreto del 10 novembre 2017, e che prevede, la de-carbonizzazione al 2030, ovvero la dismissione entro tale data di tutte le centrali termo elettriche alimentate a carbone sul territorio nazionale, segnando tra gli obiettivi prioritari un ulteriore incremento di produzione da fonte rinnovabile;
- integrazione tra fotovoltaico ed agricoltura con conseguente mantenimento delle superfici agricole e/o zootecniche oltre che livelli occupazionali duraturi per lo sfruttamento agricolo;
- delocalizzazione nella produzione di energia, con conseguente diminuzione dei costi di trasporto sulle reti elettriche di alta tensione;
- riduzione dell'importazioni di energia nel nostro paese, e conseguente riduzione di dipendenza dai paesi esteri;
- ricadute economiche sul territorio interessato dall'impianto in termini fiscali, occupazionali soprattutto nelle fasi di costruzione e dismissione dell'impianto.

Inoltre, i pannelli solari di ultima generazione, proposti in progetto, permettono di sfruttare al meglio la risorsa solare presente nell'area, così da rendere produttivo l'investimento.

Rinunciare alla realizzazione dell'impianto (**opzione zero**), significherebbe rinunciare a tutti i vantaggi e le opportunità sia a livello locale sia a livello nazionale e sovra-nazionale sopra elencati. Significherebbe non sfruttare la risorsa del sole presente nell'area a fronte di un impatto (soprattutto quello visivo – paesaggistico) trascurabile ed accettabile e soprattutto completamente reversibile.

Sulla base del documento ISPRA del 2018 intitolato "Fattori di emissione atmosferica di gas a effetto serra e altri gas nel settore elettrico (dati al 2016)", si individua il seguente parametro riferito all'emissione di CO₂:

0,516 tCO₂/MWh

ovvero per ogni MWh prodotto da FER si evita l'immissione in atmosfera di 0,516 tCO₂.

Considerato che la produzione netta è stimata pari a circa 87 MWh/anno, il risparmio nell'emissione è pari a 0,516 * 87.570 tCO₂ = 45.186 tCO₂/anno.

Si consideri, in ultimo, che la realizzazione del nuovo impianto nei siti individuati è la migliore soluzione, attesa:

- l'analisi vincolistica effettuata,
- le tecnologie ad oggi disponibili per la massimizzazione della produzione di energia da FER.

DEVELOPMENT

MR WIND S.r.l.s.

Sede: Via E. Maiorana, 4 - 84092 Bellizzi (SA) - Via A. Manzoni, 31 - 84091 Battipaglia (SA)

www.mrwind.it www.mrwind.eu info@mrwind.it



4.4. REALIZZAZIONE DEL PARCO PRESSO UN ALTRO SITO

Il progetto di cui al presente Studio avrebbe potuto essere proposto presso un altro sito, completamente diverso da quello fin qui analizzato.

Ciò avrebbe comportato sempre la costruzione della medesima tipologia di opere.

A parità di numero di pannelli fotovoltaici da installare e di potenza complessiva di impianto, si sarebbe configurata solo la modifica dimensionale delle seguenti opere:

Viabilità di accesso: sviluppo lineare;

Elettrodotti in BT/MT: lunghezza complessiva.

Sotto-Stazione Elettrica Utente: area di pertinenza di nuova realizzazione (mentre nel caso in esame si sfrutta la SSEU proposta dalla Società Wood Eolica).

Tuttavia,

- l'analisi dei vincoli effettuata, con particolare riferimento alle aree non idonee;
- la facilità dell'accesso ai siti, grazie alla presenza di viabilità pubblica;
- l'assenza di recettori sensibili;
- la poca efficienza dei terreni in termini di producibilità di prodotti agricoli di pregio;
- la condivisione dello stallo AT facente parte dell'area SSEU afferente all'iniziativa proposta da altra Società,

hanno fatto propendere, senza ombra di dubbio, sulla scelta del sito proposto.

5. DESCRIZIONE DELLO STATO ATTUALE DELL'AMBIENTE

5.1. GENERALITA'

Il capitolo in questione tratta quanto riportato dal 3 punto dell'Allegato VII relativo ai contenuti dello Studio di Impatto Ambientale, come da art. 22 del D.Lgs 152/2006 e ss.mm.ii., in particolar modo concernenti lo stato attuale dell'ambiente e una descrizione generale della sua più probabile evoluzione in caso di mancata attuazione del progetto, il tutto nella misura in cui i cambiamenti climatici naturali rispetto allo scenario di base possono essere valutati con uno sforzo ragionevole in funzione della disponibilità di informazioni ambientali e conoscenze scientifiche.

5.2. STATO ATTUALE (SCENARIO DI BASE)

In merito alla descrizione dello stato attuale, si fa riferimento alle informazioni trattate nei capitoli precedenti e relative ai principali strumenti di programmazione.

L'area interessata dal progetto ricade in zona agricola seminativo caratterizzata dal reticolo idrografico tipico delle aree di bonifica dei regi laghi di epoca spagnola/borbonica, oltre alla presenza di specchi d'acqua che ne caratterizzano l'habitat delle zone umide.

Di seguito si analizzeranno meglio i vari aspetti ambientali dell'area in questione.

5.3. ANALISI DELLA COMPONENTE SUOLO, SOTTOSUOLO, ACQUE SOTTERRANEE

5.3.1 Premessa

Le caratteristiche geologiche, geomorfologiche e idrogeologiche dell'area in cui è ubicato il sito sono ben note grazie agli studi geologici e perizie tecniche effettuate.

Per la stesura del seguente capitolo ci si è avvalsi pertanto delle conoscenze desunte dalle relazioni tecniche analizzate. Si ritiene concentrare la redazione di questo capitolo sulla valutazione delle caratteristiche geologiche, geomorfologiche e idrogeologiche dell'area interessata dall'impianto.

5.3.2 Generalità dell'area

L'area di interesse ricade all'interno del Foglio "429162" – della Carta Tecnica Regionale in scala 1:10.000.

Le particelle catastali interessate dal progetto sono le seguenti:

- FG. 39 P.LLE 103-129-181-184-186-78-94; FG. 23 P.LLE 102-179-183-185-77-93;
- FG. 44 P.LLE 309-486-484

5.3.2 Caratteristiche geologiche e geomorfologiche generali

L'area, di forma poligonale allungata in senso SSE-NNO, presenta una morfologia, determinata dalla storia tettonica recente e dalla messa in posto (della serie ignimbratica flegrea) di materiale di deposizione alluvionale nonché dall'evoluzione della linea di costa. La zona di interesse appartiene alle aree più depresse del territorio (da -1 a 1 m.s.l.m.), caratterizzata da una morfogenesi prevalentemente costiera con evoluzione di subsidenza. I litotipi sono

DEVELOPMENT

MR WIND S.r.l.s.

Sede: Via E. Maiorana, 4 - 84092 Bellizzi (SA) - Via A. Manzoni, 31 – 84091 Battipaglia (SA)

www.mrwind.it www.mrwind.eu info@mrwind.it



caratterizzati da una facies deposizionale di tipo lagunare palustre composta da argille sabbiose grigio azzurrognole marroni da poco a mediamente consistenti con resti di molluschi, argille torbose poco consistenti e torbe prive di consistenza. Occasionalmente sono presenti subordinate frazioni limose piroclastiche prodotti dell'intensa attività vulcanica flegrea.

Dal punto di vista morfologico si presenta uniformemente pianeggiante con pendenza che non superano il 1% determinando l'assenza di fenomeni franosi e di conseguenza una condizione di stabilità dal punto di vista morfologico. Pertanto l'intervento è del tutto compatibile con le norme di salvaguardia del Piano Stralcio elaborato dell'Autorità di Bacino Distrettuale dell'Appennino Meridionale poiché non sono state evidenziati rischi idrogeologici.

5.3.3 Idrogeologia di dettaglio

La stratigrafia del sottosuolo della Piana Campana è nota con sufficiente dettaglio attraverso i dati di perforazioni eseguite in passato per vari scopi (ricerche di idrocarburi e di forze endogene; ricerche d'acqua).

E' sufficientemente conosciuto lo schema litologico e vi sono sufficienti dati relativi alle principali sorgenti e le stazioni pluviometriche e termo pluviometriche.

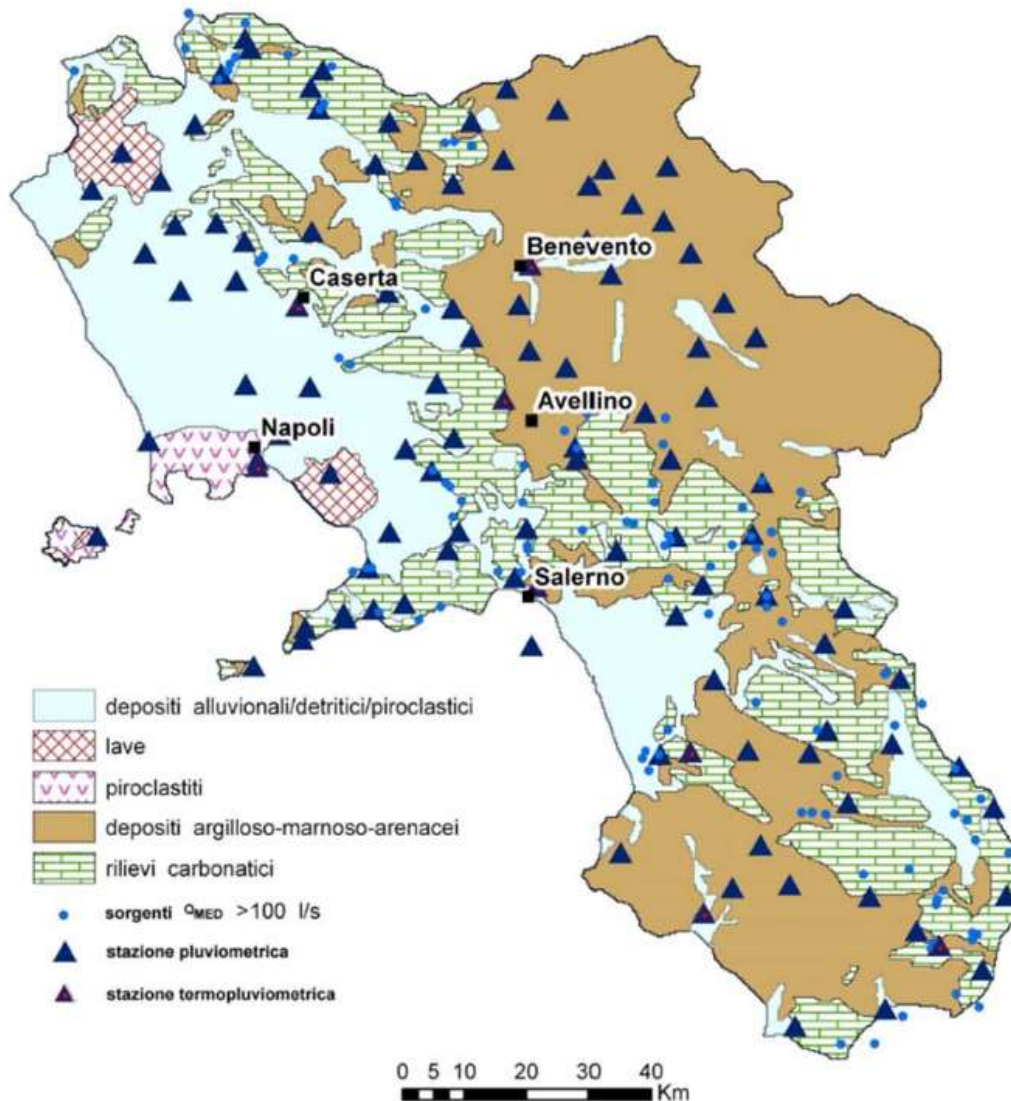

Schema litologico della Campania, con le principali sorgenti e stazione pluviometriche e termopluviometriche. (da Ducci & Tranfaglia, 2006)

Risulta presente solo presente una fascia di rispetto idrogeologico come da art. 142 lett.c del D.lgs. 42/2004. In particolare è stata accertata, nelle zone prossime ai massicci carbonatici che si snodano con continuità dal “casertano” al “sarnese”, la presenza, al di sotto di uno spessore di materiale piroclastico (prima) e limo-sabbioso-ghiaioso (poi), di un substrato prevalentemente calcareo che tende ad approfondirsi abbastanza rapidamente dai -100/150 m dal p.c. (nelle zone pedemontane o nelle valli interne) ai -300/400 m dal p.c. (nelle zone distanti 2-3 Km dal piede dei rilievi).

DEVELOPMENT



MR WIND S.r.l.s.
 Sede: Via E. Maiorana, 4 - 84092 Bellizzi (SA) - Via A. Manzoni, 31 - 84091 Battipaglia (SA)
www.mrwind.it www.mrwind.eu info@mrwind.it

Man mano che ci si sposta verso Ovest, esso sprofonda a varie migliaia di metri, tanto vero che non è stato raggiunto dalle perforazioni eseguite in passato per ricerche di idrocarburi nel basso Volturno.

Quindi, dal punto di vista idrogeologico la Piana Campana, in cui è inserita la zona esaminata, è un'unità idrogeologica costituita da una spessa coltre di depositi vulcanici, alluvionali e marini, con caratteristiche litologiche ed idrogeologiche molto diverse tra loro.

Questa configurazione lito-stratigrafica connessa alla presenza delle strutture vulcaniche dei Campi Flegrei e del Somma-Vesuvio, porta all'instaurarsi di flussi sotterranei complessi con presenza di più falde sovrapposte e molte volte intercomunicanti.

5.3.4 Interferenze col sistema geologico e idrologico locale

L'impianto fotovoltaico, inteso nella sua completezza (pannelli, drenaggi, cabina elettrica e cavi di connessione) non apporta modificazioni al sistema geologico e idrogeologico della zona, poiché non ha alcuna interferenza diretta né indiretta con essi.

I pannelli fotovoltaici misurano 2384 x 1303 x 35 mm e sono montati su strutture di acciaio trapezoidali infissi nel terreno ad una profondità di circa 2,50, tuttavia il contatto con la falda dei pali infissi in acciaio non alterano il deflusso di falda né condizionano le proprietà qualitative della stessa.

5.3.5 Desertificazione – cause e soluzioni

Una delle maggiori problematiche della Regione è l'alto grado di desertificazione del suo territorio. Il fenomeno della desertificazione interagisce con altri fenomeni come la siccità e l'inaridimento delle acque, a cui risulta strettamente legato. Ma per capire bene di cosa si sta parlando occorre specificare il significato di inaridimento, siccità e di desertificazione.

L'inaridimento è un fenomeno che riguarda la progressiva trasformazione climatica dovuta al persistere di scarse precipitazioni annuali o stagionali; mentre, la desertificazione è quel fenomeno caratterizzato da un processo lento e in qualche modo irreversibile di riduzione o distruzione del potenziale biologico del suolo, scaturente da diversi fattori tra cui il clima e le attività umane. Per siccità si intende, invece, il fenomeno naturale di tipo temporaneo e casuale in cui si ha una riduzione della disponibilità idrica rispetto a dei valori che vengono intesi come normali per quella zona. Le cause possono dipendere da scarse precipitazioni, temperature eccessive, deflusso superficiale e sotterraneo delle acque dei fiumi e dei laghi. Pertanto la siccità si suddivide in meteorologica, agricola o idrologica, tutte interconnesse tra loro. Infatti, conseguenza della siccità meteorologica si hanno deficit di umidità del suolo, cioè siccità agricola, e di deflusso delle acque superficiali e sotterranee (siccità idrogeologica).

Tutto questo a lungo andare porta all'inaridimento del territorio; infatti, questo è un processo di impoverimento delle riserve idriche che spesso è connesso ad un cronico abbassamento e/o riduzione delle portate medie e minime dei corsi d'acqua, producendo, nel contempo, una ridotta capacità del suolo di trattenere e assorbire la risorsa idrica, causando

DEVELOPMENT



MR WIND S.r.l.s.

Sede: Via E. Maiorana, 4 - 84092 Bellizzi (SA) - Via A. Manzoni, 31 – 84091 Battipaglia (SA)

www.mrwind.it www.mrwind.eu info@mrwind.it

la progressiva scomparsa di zone umide, la riduzione del reticolo idrografico superficiale e della piovosità, e anche, tra l'altro, un aumento considerevole dell'evaporazione dell'umidità presente nel terreno.

Il processo di desertificazione è lento e variabile, lento poiché inizia in aree limitate per poi espandersi, variabile in quanto peggiora bruscamente nei periodi particolarmente asciutti per poi regredire in quelli più umidi. Questo è un evento innescato ed alimentato dalla combinazione di diversi fattori tra cui:

- erosione del suolo;
- variazione dei parametri strutturali del suolo;
- salinizzazione;
- rimozione della coltre vegetale e del materiale rigenerativo;
- variazioni del regime pluviometrico;
- interazioni tra la superficie terrestre e l'atmosfera, etc.

tutto ciò porta ad una progressiva riduzione della produttività biologica, economica, della complessità delle colture, dei pascoli, delle foreste, che si accompagnano ad un processo di erosione idrica ed eolica, alterazione delle proprietà fisiche, chimiche e biologiche dei suoli con relativa distruzione e/o cambiamenti della vegetazione.

L'aumento delle attività umane, l'uso di pratiche colturali scorrette, l'abbandono delle aree agricole ha portato ad un impoverimento della vegetazione e delle caratteristiche del suolo.

Come già precedentemente accennato le cause che portano alla desertificazione possono essere molteplici, così come sono plurime le metodologie per contrastarla.

Prima di intervenire in un'area è importante conoscere la storia della regione al fine di individuare gli sviluppi climatici che sono intercorsi nel tempo, determinare le cause specifiche che hanno portato a questa situazione per poi procedere all'attuazione della/e soluzioni più idonee. Non bisogna dimenticare, però, che questi sono interventi costosi e che producono risultati nel lungo periodo, anche perché è necessario che la popolazione locale venga coinvolta ed educata al discorso ambiente. Questa esigenza nasce dal fatto che spesso è proprio la popolazione locale ad aver innescato il processo di desertificazione che in quel momento si sta combattendo.

Per effettuare una corretta caratterizzazione del fenomeno della desertificazione occorre effettuare uno studio che comprende molteplici variabili climatiche che vanno poi monitorate. Le grandezze più importanti a livello climatico sono le precipitazioni, la temperatura, la velocità del vento, la radiazione solare netta e l'umidità dell'aria. Tali variabili sono sintetizzate in appositi indici che forniscono un valore immediato.

Di seguito un elenco dei principali indici:

- il Pluviofattore di Lang (1916) definito dal rapporto tra la precipitazione media annua in mm P, e la temperatura media annua in °C, T.:

$$R = \frac{P}{T}$$

- De Martonne (1923) detto indice di aridità, che presenta la seguente formulazione:

$$A = \frac{P}{T + 10}$$

DEVELOPMENT



MR WIND S.r.l.s.

Sede: Via E. Maiorana, 4 - 84092 Bellizzi (SA) - Via A. Manzoni, 31 - 84091 Battipaglia (SA)

www.mrwind.it www.mrwind.eu info@mrwind.it

- Emberger (1930) indice detto “quoziente pluviometrico” adatto per individuare periodi di siccità nel clima mediterraneo, esso assume la seguente espressione:

$$R = 100 \frac{P}{2(M - m)}$$

- L’indice di aridità UNEP, o aridity index, è dato dal rapporto tra la precipitazione media annua P, e l’evapotraspirazione potenziale quantificata nello stesso intervallo temporale, ET₀:

$$AI_T = \frac{P}{ET_0}$$

I principali indicatori del rischio di desertificazione si possono dividere in due categorie:

- Metodi statistici basati sui soli dati climatici che risultano dalla combinazione delle variabili precipitazione e temperatura. Questi metodi offrono una stima del potenziale rischio di desertificazione ma non tengono conto degli effetti dei fattori antropici, dei fattori colturali o legati alla qualità del suolo;
- Metodi empirici basati su una molteplicità di indicatori climatici, biofisici e socioeconomici. Questa tipologia coinvolge diverse famiglie di fattori che possono aumentare o mitigare il rischio di desertificazione ma, allo stesso tempo, ma non consentono la stima di una tendenza evolutiva del fenomeno.

Modelli statistici e modelli empirici sono quindi due strumenti complementari che, da un lato, evidenziano la tendenza evolutiva del processo e la relativa incertezza e, dall’altro, evidenziano i fattori che maggiormente determinano il rischio di desertificazione, offrendo, nel contempo, uno strumento utile per pianificare interventi mitigativi.

La metodologia utilizzata nell’ambito del progetto ATLANTE NAZIONALE DEL RISCHIO DI DESERTIFICAZIONE è basata sulla descrizione d’indicatori di pressione, stato e risposta e indici di impatto (sterilità funzionale, sensibilità e vulnerabilità, mitigazione e aggravamento), cioè una serie di indicatori semplici, rilevanti e lineari, ricavati applicando il modello DPSIR a cinque sistemi di degradazione del suolo. Di seguito viene riportata una sintesi dei risultati ottenuti. L’area di studio, cioè l’area potenzialmente a rischio di desertificazione, dove sono presenti regioni pedologiche interessate dai climi semi-arido e sub-umido secco, riguarda il 51,8% dell’intero territorio nazionale (tabella 13) ed è sicuramente rappresentativa delle aree dove sono presenti i maggiori rischi di desertificazione. In essa sono presenti aree a clima favorevole al verificarsi di fenomeni di desertificazione, così come postulato dalla definizione dell’UNCCD, accanto ad altre a clima più umido, dove la degradazione del suolo può trasformarsi più difficilmente in desertificazione.

Nel complesso, le aree a rischio di desertificazione in Italia coprono circa il 21,3% della superficie nazionale e il 41,1% di quella dell’area potenzialmente a rischio, concentrata nel centro-sud Italia.

Il sistema di degradazione del suolo più rilevante territorialmente è quello relativo all’erosione (tabella 15a). Nell’insieme, le aree naturali completamente denudate, quindi a sterilità funzionale, risultano essere il 3,4% dell’area indagata, particolarmente diffuse in Sicilia, mentre le aree sensibili sono il 9,1%, in questo caso la Sardegna, oltre la Sicilia, risulta particolarmente a rischio. Le aree con suoli vulnerabili, cioè a rischio potenziale di forte erosione, perché sottili e collocati su forti pendenze,

DEVELOPMENT

MR WIND S.r.l.s.



Sede: Via E. Maiorana, 4 - 84092 Bellizzi (SA) - Via A. Manzoni, 31 – 84091 Battipaglia (SA)

www.mrwind.it www.mrwind.eu info@mrwind.it

circa il 6%, si distribuiscono nelle regioni Sardegna, Campania, Toscana, Lazio e Sicilia. A fronte di questa situazione di vulnerabilità e sensibilità ambientale all'erosione del suolo, che investe almeno il 19% dell'area in studio, le aree protette (parchi nazionali) sono il 10%.

La consultazione delle banche dati consente di evidenziare come solamente il 20% delle aree protette coincida con quelle a maggior rischio di erosione del suolo. Lo stesso avviene per la distribuzione delle aree dove vengono applicate le misure agroambientali per la difesa del suolo nei seminativi e nei pascoli. Le prime peraltro investono una superficie di circa il 4% dell'area studiata e meno di un quarto di queste corrisponde con le aree sensibili e vulnerabili. Le misure agroambientali per la difesa del suolo nei pascoli risultano note solo in Sardegna, dove insistono per circa un terzo sulle aree intensamente pascolate. Della Sardegna inoltre sono a disposizione informazioni sugli incendi forestali, che nel periodo 1997-2000 coprivano l'1% della regione, dato che può apparire basso, ma che in realtà riferisce di una media di circa 6.000 ha bruciati ogni anno.

Da notare l'importanza che assumono le perdite di suolo per urbanizzazione (tabella 15b); le aree urbane infatti coprono circa il 5% dell'area indagata, ma sono sicuramente sottostimate, dal momento che non è stato possibile considerare tutte le infrastrutture e le aree da loro influenzate. Inoltre, la distribuzione territoriale delle aree urbanizzate mostra una concentrazione nelle aree costiere, pedecollinari e pedemontane. Queste aree, generalmente di elevata fertilità agronomica e collocate in zone di transizione tra sistemi ambientali diversi, sono da considerarsi particolarmente importanti anche dal punto di vista ecologico e per la circolazione dei flussi idrici, sia superficiali che sottosuperficiali. La copertura e impermeabilizzazione del suolo, infatti, causa tutta una serie di effetti negativi, quali l'aumento e l'accelerazione dei deflussi, il ridotto rimpinguimento degli acquiferi di pianura, l'aumento di temperatura, il peggioramento della qualità dell'aria. Tra gli effetti indiretti, vi è da considerare l'effetto negativo costituito dall'interruzione della continuità ambientale. È noto infatti che appezzamenti di terreno isolati tra loro perdono di connettività ecologica (possibilità di passaggio per gli animali) e spesso anche agronomica (possibilità di coltivazione). I terreni marginali alle aree di attivo sviluppo urbano, infine, vengono spesso abbandonati, nell'aspettativa di cambiamento dell'uso del suolo. La grande estensione di aree urbanizzate rappresenta certamente una emergenza nazionale, alla quale è possibile far fronte con una adeguata programmazione territoriale, ma soprattutto con opportuni provvedimenti di salvaguardia funzionale del suolo in ogni progetto edilizio. Dopo il sistema di degradazione del suolo per erosione, il più importante per estensione è quello legato all'aridità. Oltre il 19% dei suoli dell'area studiata ha dei forti rischi di degradazione legati all'aridità. Le regioni più a rischio sono la Sicilia, la Puglia e la Sardegna. L'aridità di queste aree, per lo più ad utilizzazione agricola, è mitigata solo per una minima parte dalla presenza di sistemi irrigui. Infatti, solo il 3,9% delle aree ad aridità potenziale è irrigua. La carenza della risorsa idrica sembra essere quindi un fattore di rischio di degradazione e di possibile sterilità funzionale dei suoli agricoli molto importante, soprattutto in considerazione dei correnti mutamenti climatici.

Il rischio potenziale di salinizzazione dei suoli risulta essere nel complesso piuttosto limitato, circa il 4% dell'area di studio, ma è più diffuso in Sardegna, Sicilia, Puglia e Toscana, dove arriva a superare il 5% della superficie indagata. Da notare che, per la Sicilia, Dazzi e Fierotti (1994) e Fierotti (1997) hanno stimato una superficie di suoli affetti da salinizzazione ancora maggiore, in quanto hanno considerato a rischio di salinizzazione anche i suoli su litologie argillose mio-plioceniche. Ulteriori dati sulla salinizzazione dei suoli sono in corso di rilevamento ed elaborazione nell'ambito del progetto POM INEA –“OTRIS - Ottimizzazione dell'uso delle risorse idriche, convenzionali e non, in sistemi culturali sostenibili" (www.inea.it/otris).

Le perdite di suolo per deposizione vulcanica recente sono limitate alla Sicilia e non sembrano attualmente costituire un importante fattore di rischio.

DEVELOPMENT



MR WIND S.r.l.s.

Sede: Via E. Maiorana, 4 - 84092 Bellizzi (SA) - Via A. Manzoni, 31 - 84091 Battipaglia (SA)

www.mrwind.it www.mrwind.eu info@mrwind.it

A livello regionale emerge che le regioni più degradate e più esposte alle diverse forme di rischio di degradazione del suolo sono la Sicilia, la Puglia e la Sardegna, seguite dalla Basilicata e dalla Calabria, soprattutto per l'erosione del suolo. La Sicilia in particolare, con l'14% di superficie a sterilità funzionale, perché denudata o coperta da effusioni laviche recenti, un altro 10% di aree sensibili, è la regione a maggiore rischio di desertificazione d'Italia. Non solo, è anche quella dove vi è il maggior rischio d'aridità (55% dell'isola), seguita dalla Puglia (48%) e dalla Sardegna (18%). La Sardegna inoltre presenta ampie superfici naturali scarsamente coperte e un'assoluta dominanza di pascoli sovrasfruttati, dove solo per circa un terzo insistono misure agroambientali volte alla razionalizzazione del loro utilizzo. Le altre regioni studiate presentano tutte una certa sensibilità alla desertificazione per la concorrenza di indicatori diversi. In particolare l'Abruzzo manifesta problematiche legate al rischio di erosione per l'alta incidenza di suoli sottili su forti pendenze, oltre alla diffusione di forme di erosione idrica del suolo superficiale e di massa.

La Basilicata, oltre ad essere soggetta ad aridità, ha un'alta presenza di aree naturali scarsamente coperte, a causa dell'erosione del suolo, come del resto la Calabria. La Campania, pur avendo una buona estensione di aree protette, presenta un'alta urbanizzazione e numerosi suoli sottili su forti pendenze. Questi suoli sono spesso di natura particolarmente erodibile e soggetti a fenomeni di erosione di massa (suoli vulcanici o andosuoli). Il Lazio ha problematiche simili, aggravate dalla scarsa presenza di aree naturali densamente coperte. Marche e Molise presentano problemi di erosione del suolo e hanno un basso numero di aree protette. La Toscana, oltre a presentare fenomeni erosivi di un certo rilievo, ha un'estesa superficie a rischio salinizzazione. In Umbria sono presenti terre con moderata o forte erosione del suolo e la scarsa presenza di aree protette non contribuisce a mitigare tale problematica.

Per quanto riguarda il confronto con alcune esperienze regionali, le banche dati realizzate, come è stato già detto in precedenza, non sostituiscono quanto fatto a livello regionale, piuttosto forniscono nuovi elementi che integrano gli studi regionali, li completano ad un livello di prima approssimazione per le regioni che non li hanno prodotti e rendono possibile un confronto tra regioni su una base metodologica omogenea. Nel caso della Sardegna, ad esempio, emerge come vi sia una sostanziale convergenza di evidenze tra le valutazioni regionali e quelle da noi operate. Il territorio della Nurra, ad esempio, nella Sardegna nord occidentale, viene classificato come "critico" dalle valutazioni regionali ed, in effetti, corrisponde ad un'area indicata dall'Atlante come a rischio aridità, dove non vi sono aree irrigue.

Interessante notare però come in tale area sia molto diffusa l'applicazione delle misure agroambientali nei seminativi, che dovrebbe funzionare da mitigante il rischio di degradazione del suolo.

Tabella 14 – Diffusione territoriale complessiva¹ del rischio di desertificazione su base regionale e nazionale.

	Superficie studiata		Sterilità funzionale		Sensibile		Vulnerabile		Totale aree a rischio / area di studio ²	Totale aree a rischio / superficie regionale ³
	Ha	% ⁴	Ha	% ⁵	Ha	% ⁴	Ha	% ⁴	% ⁴	%
Abruzzo	545.943	50,4	29.377	5,3	78.965	14,4	53.851	9,8	29,7	14,9
Basilicata	1.007.290	100	37.780	3,4	110.657	10,9	158.631	14,3	30,4	30,4
Calabria	1.522.412	100	66.758	4,3	131.813	8,6	105.544	6,8	19,9	19,9
Campania	1.367.134	100	103.696	6,9	83.762	6,1	175.838	11,8	26,5	26,5
Lazio	1.283.749	74,5	122.430	9,5	43.737	3,4	153.818	11,9	24,9	18,5
Marche	564.529	58,0	35.633	6,3	24.617	4,3	27.454	4,8	15,5	9,0
Molise	431.745	96,8	10.431	2,4	30.890	7,1	48.014	11,1	20,6	20,0
Puglia	1.954.466	100	184.269	9,4	132.674	6,7	925.937	47,3	63,5	63,5
Sardegna	2.409.237	100	211.791	8,8	348.421	14,4	563.368	23,3	46,6	46,6
Sicilia	2.583.185	100	370.153	14,3	260.840	10,0	1.294.722	50,1	74,5	74,5
Toscana	1.562.788	68,0	97.068	6,2	87.623	5,6	180.667	11,5	23,3	15,8
Umbria	380.936	45,0	16.670	4,3	92.042	24,1	20.681	5,4	33,9	15,2
TOTALE AREA STUDIO	15.613.414	51,8	1.286.056	8,2 (4,3)	1.426.041	9,1 (4,7)	3.708.525	23,8 (12,3)	41,1	21,3

5.3.6 Le nuove politiche ambientali – l'agro-fotovoltaico

Le nuove politiche ambientali richiedono pratiche produttive ed energetiche sempre più all'avanguardia nel totale rispetto dell'ambiente, una sempre maggiore capacità di essere sostenibile non solo per l'ambiente, ma anche economicamente e socialmente.

Un impianto che consente l'utilizzo di energia rinnovabili ovviamente occupa una porzione di suolo ben precisa, la quale, considerando che i centri abitati sono saturi, deve essere di tipo agricolo.

Per ovviare alla sottrazione del suolo al suo primario scopo agricolo è nata l'esigenza di creare compenetrazione tra il suolo e il suo uso agrario e la necessità di impianti a impatto ambientale zero. Quindi un uso del suolo metà fotovoltaico e metà agrario: "l'agro-fotovoltaico" che ha, nella sua natura ibrida, la caratteristica di unione tra attività produttive e attività energetiche.

Questo connubio è di grandissimo vantaggio non solo per i campi, i quali non rimangono incolti, ma anche per il clima e gli investitori energetici. Quest'ultimi possono utilizzare i terreni con costi contenuti di affitto e manutenzione, riducendo gli impatti ambientali.

Gli agricoltori avrebbero la possibilità di vedere rilanciate progettualmente ed economicamente le proprie attività, le quali andrebbero anche ad aumentare.

Ma non solo. Dall'affitto del suolo i contadini avrebbero un introito economico mensile che consentirebbero agli agricoltori di non avere la necessità di dover andare via e abbandonare la terra per cercare lavoro altrove.

L'unico obbligo che hanno è quello di impegnarsi a restare e lavorare il proprio terreno per tutta la durata del contratto di affitto.

Tale clausola ha lo scopo di impedire l'abbandono degli addetti al comparto agrario con la conseguente diminuzione delle risorse alimentari da immettere sul mercato.

DEVELOPMENT



MR WIND S.r.l.s.

Sede: Via E. Maiorana, 4 - 84092 Bellizzi (SA) - Via A. Manzoni, 31 - 84091 Battipaglia (SA)

www.mrwind.it www.mrwind.eu info@mrwind.it

Ovviamente prima di tutto occorre eseguire un'attenta analisi dei terreni e delle colture specifiche per quel tipo di terreno e clima. Successivamente si iniziano i lavori per la realizzazione dell'impianto fotovoltaico e, in questa fase, si può già prevedere la possibilità di impiantare nuove produzioni, tenendo conto dei tempi necessari.

Le produzioni agricole possono essere ricalibrate utilizzando un sistema di economia di scala, provando a vedere se è possibile introdurre un valore aggiunto alla produzione, in modo da rendere l'agro-fotovoltaico più produttivo.

L'agro-fotovoltaico, in Italia, considerando che la nazione ha una ben precisa identità agroalimentare, impostato su larga scala, creerebbe una notevole e forte riqualificazione dei territori, riuscendo, nel contempo, a puntare sulla sostenibilità ambientale.

Oltre ai vantaggi sopracitati è giusto ricordare che la realizzazione di impianti di agro-fotovoltaico porterebbe anche:

- riduzione dei consumi idrici grazie all'ombreggiamento dei moduli;
- il fabbisogno di acqua delle nuove colture deve essere soddisfatto, prevalentemente, dalla raccolta, conservazione e distribuzione di "acqua piovana";
- l'energia elettrica necessaria dovrà essere parte dell'energia prodotta dal fotovoltaico installato sullo stesso terreno;
- minore degradazione dei suoli e conseguente miglioramento delle rese agricole;
- risoluzione del "conflitto" tra differenti usi dei terreni (per coltivare o per produrre energia);
- possibilità di far pascolare il bestiame e far circolare i trattori sotto le fila di pannelli o tra le fila di pannelli, secondo le modalità di installazione con strutture orizzontali o verticali, avendo cura di mantenere un'adeguata distanza tra le fila e un'adeguata altezza dal livello del suolo.
- **effetti dell'aumento dell'umidità** relativa dell'aria nelle zone sottostanti i moduli che, se da un lato produce effetti favorevoli sulla crescita delle piante, dall'altro riduce la temperatura media dei moduli con evidenti vantaggi nella conversione in energia elettrica;
- la possibilità di realizzare importanti investimenti nel settore di interesse anche su campi agricoli;
- l'acquisizione, attraverso una nuova tipologia di accordi con l'impresa agricola partner, di diritti di superficie a costi contenuti e concordati;
- la realizzazione di effetti di mitigazione dell'impatto sul territorio attraverso sistemi agricoli produttivi e non solo di "mitigazione paesaggistica";
- la riduzione dei costi di manutenzione attraverso l'affidamento di una parte delle attività necessarie;
- la possibilità di un rapporto con le autorità locali che tenga conto delle necessità del territorio anche attraverso la qualificazione professionale delle nuove figure necessarie l'offerta di posti di lavoro non "effimera" e di lunga durata.



Impianto tipo – Fonte: Web

5.4. VEGETAZIONE, FLORA

La vegetazione è essenzialmente limitata a pochi lembi occupati da specie ripariali, mentre lungo le rive dei Regi Lagni cresce anche vegetazione acquatica, rappresentata per lo più da canneti e, nell'acqua dei canali, dalla piccola felce e dalla lenticchia d'acqua.

Procedendo, infine, verso la spiaggia si incontrano le associazioni vegetali tipiche dei litorali sabbiosi, che però, come in altri litorali italiani, sono fortemente ridotte e spesso sovrapposte per l'intenso sfruttamento turistico della costa. Il Cakiletum, l'Agropyretum e l'Ammophiletum - questo il nome delle tre associazioni vegetali - sono rappresentati da ravastrello marino, detto anche ruchetta di mare, finocchio di mare, soldanella, dal delicato fiore rosa, eufobia delle spiagge, dai fusti sottili sdraiati sulla sabbia, sparto pungente e giglio delle sabbie, dallo splendido fiore bianco.

5.5. FAUNA

Lentamente, nel corso di questi anni si è andata ricomponendo una comunità di uccelli acquatici di nuovo consistente nel numero di individui e nella diversità di specie: sullo specchio d'acqua svernano soprattutto folaghe, che si raggruppano in stormi di centinaia di individui al centro del lago e sono dunque facilmente osservabili da alcuni piazzali di sosta posti nel tratto meridionale della strada perimetrale.

DEVELOPMENT



MR WIND S.r.l.s.

Sede: Via E. Maiorana, 4 - 84092 Bellizzi (SA) - Via A. Manzoni, 31 - 84091 Battipaglia (SA)

www.mrwind.it www.mrwind.eu info@mrwind.it

Alle folaghe si associano anatre di varie specie, per lo più germani reali, alzavole, fischioni, codoni, mestoloni, moriglioni e morette, nonché svassi maggiori, svassi piccoli e tuffetti, tutti in abito invernale. Gabbiani comuni, gabbiani reali e beccapesci sor volano continuamente lo specchio d'acqua, al pari dei cormorani, che però sono presenti solo con pochi individui, probabilmente perché non trovano un numero sufficiente di posatoi.

Sulle rive, e più ancora nelle piccole pozze e nelle vasche presenti tra i pascoli e i campi, si posano aironi cenerini, garzette, nitticore, sgarze ciuffetto, tarabusini (questi ultimi soprattutto tra le canne che crescono sui tratti di sponde non cementificate dei Regi Lagni), piro-piro picco li.

Tra i passeriformi è comune la ballerina bianca, dal portamento particolarmente elegante e gradevole, per effetto dei movimenti ritmati della lunga coda bianca e nera. Sui prati si osservano allodole, cappellacce, fringuelli, verdoni, cardellini e lucherini, e si ascoltano i versi ritmati del beccamoschino e quelli "grattati" dello strillozzo.

Lungo gli argini sopraelevati di quei canali dei Regi Lagni che conservano rive ricoperte di vegetazione è possibile fare piacevoli passeggiate naturalistiche, osservando anche in questo caso molte specie di uccelli, soprattutto nel periodo invernale e primaverile. La vegetazione acquatica consente la presenza della gallinella d'acqua, un piccolo rallide dalle abitudini molto schive che frequenta, per l'appunto, il canneto, e di numerosi piccoli passeriformi canori come usignolo di fiume, occhiocotto, capinera, pettirosso, verzellino, migliarino di palude.

Nell'acqua dei canali, oltre ai continui tuffi delle rane, è possibile osservare anche esemplari di rospi comuni, raganelle e bisce dal collare. Un tempo veniva segnalata anche la presenza della testuggine palustre, ora probabilmente estinta. Le vasche d'acqua rinvenibili nelle campagne circostanti hanno, di recente, assunto un ruolo di primaria importanza per l'ornitologia campana, in seguito all'osservazione di alcune interessanti nidificazioni, come quelle del cavaliere d'Italia e della pernice di mare.

Molte di queste vasche sono ricavate artificialmente per essere impiegate quale appostamento fisso per la caccia agli **anatidi** che vi si posano.

Le ampie distese prative sono popolate da grosse mandrie di bufali al pascolo, e tra queste è stato osservato di recente **l'airone guardabuoi**, un piccolo ardeide di origine indo-africana che nel corso del ventesimo secolo si è reso protagonista di uno straordinario processo espansivo che lo ha portato a colonizzare le Americhe, l'Oceania e l'Europa.

La comunità dei mammiferi presenta solo volpi, donnole, faine, micromammiferi tipici delle aree agricole, e chiroteri, nonché gatti e cani selvatici.

La Pineta ospita una ricca comunità di invertebrati, tra cui varie specie di insetti tipiche della vegetazione mediterranea: carabidi, odonati e lepidotteri di un certo interesse naturalistico si rinvencono tra la vegetazione. Tra le farfalle, in particolare, sono stati osservati il macaone, la vanessa del cardo e la vanessa atalanta; è frequente di notte anche la sfigne testa di morto, grossa farfalla notturna che presenta sul dorso una vistosa macchia a forma di teschio.

Tra i vertebrati, gli anfibi sono presenti con la rana verde, la raganella e il rospo comune, mentre più ricchi di specie sono invece i rettili, presenti - per quanto riguarda i sauri - con il ramarro, la lucertola campestre, il gecko e l'emidattilo verrucoso, ed il biacco, il cervone, la biscia dal collare e la vipera comune per quanto riguarda i serpenti; va precisato però che la vipera comune è rara ed è davvero difficile incontrarla. A queste specie, sempre per quanto riguarda i rettili, potrebbe aggiungersi la presenza della rara testuggine comune, sicuramente presente nelle pinete litoranee poste più a nord.

Moltissime specie di uccelli frequentano la zona nelle varie stagioni dell'anno, distribuendosi a seconda delle loro preferenze ambientali nella battigia, nella macchia o nella pineta.

Dalla spiaggia, in inverno, è possibile osservare con un buon binocolo molti uccelli marini: gabbiani reali, gabbiani comuni e gabbiani corallini, che, insieme a beccapesci, fraticelli e sterne comuni, volano a bassa quota per catturare pesci, soprattutto cefali, come fanno anche, ma con tecniche di caccia diverse, i cormorani e le sole.

Sull'acqua si posano spesso gruppi di anatre di varie specie, come. fischioni, codoni, alzavole, germani reali, mestoloni, moriglioni, morette: tra queste si possono scorgere anche svassi maggiori e svassi piccoli. Agli inizi della primavera a mare si possono osservare le marzaiole, anatre migratrici il cui nome indica anche il principale periodo di transito, e in volo si può scorgere il volo rapido dei mignattini, piccole sterne di colore scuro.

Sulla battigia si muovono freneticamente, alla continua ricerca del cibo, varie specie di limicoli, più frequenti nel periodo primaverile: gambecchi, piovaneli, piro-piro piccoli, pettegole, pantane, combattenti, corrieri piccoli, corrieri grossi e fratini. Nel mese di marzo può capitare di osservare anche le belle ed eleganti beccacce di mare, poco frequenti in Campania.

La macchia mediterranea è il regno dei piccoli passeriformi canori; in inverno sono molto comuni pettirossi, lui piccoli, passere scopaiole, tordi, lucherini e fiorrancini, oltre alle varie specie di residenti: occhiocotto, capinera, cinciallegra, scricciolo, usignolo di fiume, beccamoschino, cardellino, verdone, verzellino, .fringuello, passera mattugia, merlo e zigolo nero. In primavera le specie svernanti sono sostituite dall' usignolo, la sterpazzolina e l'averla piccola, mentre ai passeriformi si associano colombacci, beccacce e torcicolli in inverno, upupe e tortore in estate.

5.6. CONTESTO AGRICOLO

Il fondo valle alluvionale del fiume Volturno presenta suoli pianeggianti, molto profondi, su depositi alluvionali recenti ed attuali, a tessitura media o moderatamente fine, con disponibilità di ossigeno buona o moderata.

DEVELOPMENT



MR WIND S.r.l.s.

Sede: Via E. Maiorana, 4 - 84092 Bellizzi (SA) - Via A. Manzoni, 31 - 84091 Battipaglia (SA)

www.mrwind.it www.mrwind.eu info@mrwind.it

Il caso specifico fa riferimento alla pianura alluvionale del canale dei Regi Lagni con Suoli pianeggianti, molto profondi, su sedimenti alluvionali con strati intercalati di pomici e ceneri da caduta, a tessitura media in superficie, moderatamente fine in profondità, **disponibilità di ossigeno moderata**.

L'utilizzo agricolo produttivo è a seminativo con colture cerealicole e foraggere; si rinvencono ordinamenti arborei e promiscui con vigneti ed orti arborati e vitati, ma non nella zona di studio.

5.7. SISMICITÀ DEI LUOGHI

Il Presidente del Consiglio dei Ministri con Ordinanza n°3274 delegava gli enti locali ad effettuare in maniera dettagliata la classificazione sismica di ogni singolo comune, al fine di prevenire che un eventuale terremoto potesse arrecare danni ad edifici e persone. A seguito delle indicazioni delle Regioni il Presidente del Consiglio dei Ministri, in data 16 gennaio 2006 aggiorna la precedente ordinanza.

Pertanto, una volta effettuata la classificazione, i nuovi edifici costruiti in un determinato comune, così come quelli preesistenti che effettuano delle ristrutturazioni, devono adeguarsi alle normative

Di seguito le zone sismiche:

- Zona 1: sismicità alta con PGA >0,25g
- Zona 2: sismicità media con PGA compreso fra 0,15 e 0,25g
- Zona 3: sismicità bassa con PGA compreso fra 0,05 e 0,15g
- Zona 4: sismicità molto bassa con PGA <0,05g

Da quanto sopra elencato si può evincere che la zona 1 è quella con la pericolosità più elevata, in questo caso possono verificarsi eventi sismici molto forti al punto da poter essere catastrofici. Anche la zona 2 è una zona pericolosa, benché gli eventi tellurici sono di intensità minore rispetto alla zona 1, ma comunque possono creare gravissimi danni. La zona 3 anche se è a bassa sismicità in alcuni contesti geologici gli effetti dannosi possono essere amplificati. Nella zona 4 i rischi sono i più bassi di tutti, è una zona dove possono verificarsi sporadiche scosse di terremoti i quali hanno una bassissima probabilità di creare danni.

Il comune di Castel Volturno è catalogato in zona sismica 3 secondo metodi di rischio sismico che caratterizzano l'Italia in quattro aree a secondo del valore dell'accelerazione orizzontale massima (ag) con una possibilità del 10% di essere superata, come sopra riportato.

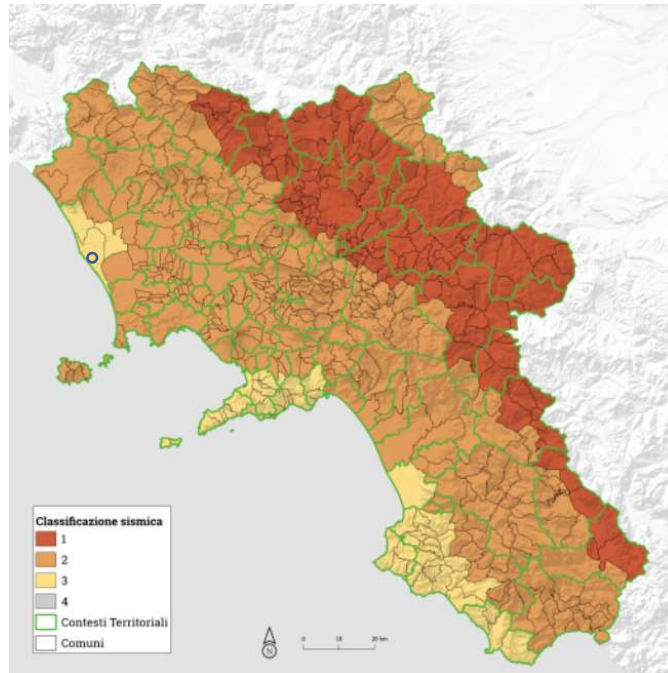

Classificazione sismica

5.8. ECOSISTEMI E RETI ECOLOGICHE

Nel territorio di indagine sono stati prodotti numerosi elementi di frammentazione degli ecosistemi, attraverso l'uso del suolo a scopo agrario (frammentazione areale) e la realizzazione di strade, (frammentazione lineare).

Ciò comporta crescenti difficoltà negli spostamenti della fauna a cui si legano quelle relative all'espansione della vegetazione per via entomofila e per disseminazione su brevi distanze.

Una delle soluzioni adottate dalla Comunità europea riguarda l'implementazione della ecologia esistente (aree agroforestali, siepi campestri, fiumi, lagune, valli) è la creazione/potenziamento di nuovi tratti di rete per collegare tra loro i nodi della rete (denominati core-area e rappresentati dai siti SIC e ZPS), ai nuclei di espansione (aree naturali minori dette stepping stone), moltiplicando le connessioni del territorio.

Tali approcci sono stati dapprima inseriti nella Rete Natura 2000, che ha promosso la tutela di settori più o meno ampi del territorio che ospitano habitat o specie faunistiche e vegetali a rischio di estinzione.

Per "Rete ecologica", si intende quindi un insieme di aree naturali più o meno estese, collegate da corridoi e sostenute da zone cuscinetto, per facilitare la dispersione e la migrazione delle specie ai fini della conservazione della natura e del miglioramento del patrimonio genetico, sia nelle aree protette che al di fuori di esse.

La Direttiva "Habitat" 92/43/CEE, è stata uno dei principali riferimenti a livello internazionale per ciò che riguarda le politiche a favore della continuità ecologica, definendo un insieme di norme per costruire entro il 2004 una rete europea di aree ad alto valore naturalistico per la conservazione di habitat e specie minacciate, denominata "Rete Natura 2000".

Tale rete incorpora anche gli indirizzi e le applicazioni della Direttiva "Uccelli" 79/409/CEE che persegue la tutela dei siti di importanza per l'avifauna.

DEVELOPMENT



MR WIND S.r.l.s.

Sede: Via E. Maiorana, 4 - 84092 Bellizzi (SA) - Via A. Manzoni, 31 - 84091 Battipaglia (SA)

www.mrwind.it www.mrwind.eu info@mrwind.it

In Europa i concetti legati alla reticolarità ecologica e alla continuità ambientale si sono inseriti all'interno delle politiche di pianificazione territoriale nazionali e regionali. Anche in Italia gli enti locali di diverse realtà territoriali (le Province in particolare) hanno già fatto proprio il concetto di rete ecologica all'interno dei propri strumenti di pianificazione (PTCP), integrandosi o meno con il progetto REN - Rete Ecologica Nazionale del Ministero dell'Ambiente e della Tutela del Territorio.

Le aree naturali, i corsi d'acqua, le siepi e i filari rappresentano la trama della rete ecologica del territorio. Essa collega in modo ancora discontinuo i centri principali (gangli e nodi) consentendo spostamenti più agevoli alla fauna e di conseguenza permettendo lo scambio del patrimonio genetico, garanzia di migliore adattamento alle mutevoli condizioni ambientali.

Per l'analisi ecosistemica del territorio di interesse e l'individuazione delle interferenze con le attività in progetto, il presente lavoro prende avvio dalla verifica delle informazioni derivate dalle seguenti componenti:

- Eventuali Aree naturali protette (Parchi, Riserve, Biotopi);
- Eventuali Siti Natura 2000 presenti in un intorno di alcuni chilometri;
- Aree naturali minori;
- Rete idrografica superficiale;
- Uso reale del suolo;
- Rilievi diretti (vegetazionali e faunistici);
- Ricerche bibliografiche.

L'incrocio delle informazioni suddette, unificato per poter affiancare dati di diversa natura e modalità rappresentativa dei tematismi elencati, pone in risalto le emergenze naturalistico-ambientali del territorio e consente di effettuare una prima serie di considerazioni di carattere generale, che hanno guidato le successive attività di individuazione, perimetrazione e descrizione degli ecosistemi presenti nell'area vasta interessata dall'iniziativa urbanistica.

Dallo studio delle carte si evince che l'area su cui si andrà a realizzare l'impianto non rientra in aree protette (SIC e ZPS) rispetto alle quali è distante circa 1500 m.



LEGENDA

-  SIC - Siti di Importanza Comunitaria
-  ZPS - Zone di Protezione Speciale

Rete Natura 2000

5.9. DESCRIZIONE DELL'EVOLUZIONE DELL'AMBIENTE IN CASO DI MANCATA ATTUAZIONE DEL PROGETTO

In caso di mancata realizzazione dell'impianto l'area su cui avrebbe dovuto essere realizzata sicuramente manterrà gli stessi usi previsti dagli strumenti di pianificazione territoriale. L'ambiente, nel corso degli anni, non ha subito particolari modifiche, come si può ben evincere da un raffronto dell'area utilizzando le aerofotogrammetrie disponibili su Google Earth (2011 e 2021), di seguito riportate.

DEVELOPMENT



MR WIND S.r.l.s.
Sede: Via E. Maiorana, 4 - 84092 Bellizzi (SA) - Via A. Manzoni, 31 - 84091 Battipaglia (SA)
www.mrwind.it www.mrwind.eu info@mrwind.it

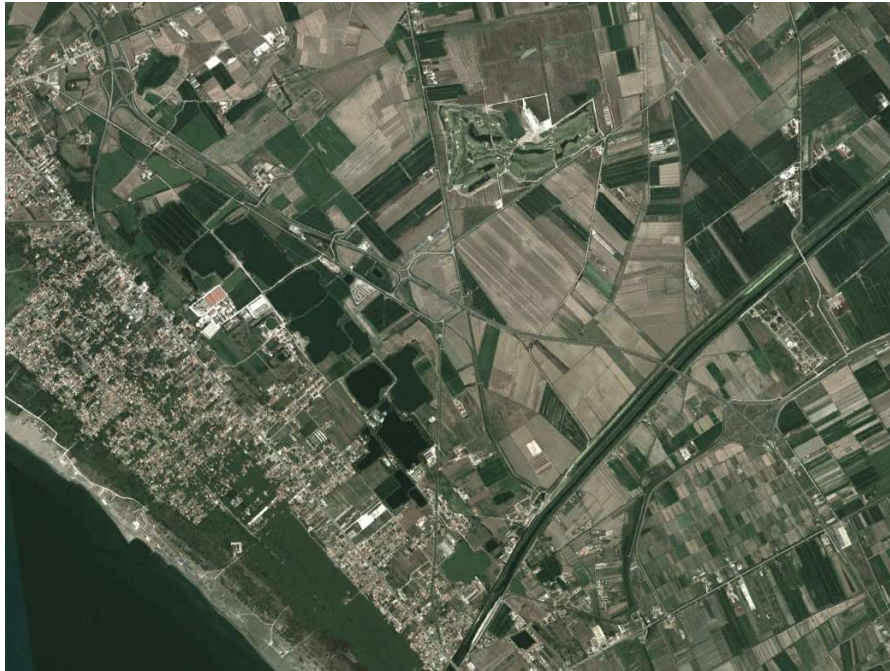

Anno 2011



Anno 2021

DEVELOPMENT



MR WIND S.r.l.s.

Sede: Via E. Maiorana, 4 - 84092 Bellizzi (SA) - Via A. Manzoni, 31 - 84091 Battipaglia (SA)

www.mrwind.it www.mrwind.eu info@mrwind.it

6. DESCRIZIONE DEI FATTORI DI CUI ALL'ART. 5, CO.1 LETT.C

6.1. GENERALITÀ

L'art. 5, c. 1 lett. c del Codice dell'Ambiente definisce cosa si intende per VAS – VIA e impatti ambientali, sia di programmi che di piani, le eventuali modifiche di piani e progetti, la definizione di proponente o committente, la definizione di studio di impatto ambientale, la definizione di rapporto ambientale.

Secondo quanto citato dal suddetto articolo lo studio d'impatto ambientale è lo studio tecnico-scientifico contenente una descrizione del progetto con le informazioni relative alla sua ubicazione, concezione e dimensione, l'individuazione, la descrizione e la valutazione degli effetti significativi che la realizzazione dello stesso avrebbe sull'ambiente, confrontando il tutto con le ragionevoli alternative che si possono adottare in considerazione degli obiettivi, interessi e dei servizi correlati all'opera o all'intervento da realizzarsi.

Per impatti si intende l'alterazione qualitativa e/o quantitativa dell'ambiente, inteso come sistema di relazioni fra fattori antropici, fisici, chimici, naturalistici, paesaggistici, architettonici, culturali ed economici che avvengono in conseguenza dell'attuazione di piani o programmi o realizzazione di progetti relativi a particolari impianti, opere o interventi pubblici o privati, nonché la messa in esercizio di siffatte attività.

6.2. IMPATTI SU POPOLAZIONE E SALUTE UMANA

6.2.1 Impatti connessi con la realizzazione delle opere e con l'esercizio dell'impianto

Per quanto concerne gli impatti che la realizzazione dell'opera e l'esercizio dello stesso possono avere sulla popolazione possiamo riscontrare:

- Produzione di materiale da scavo;
- Produzione di polveri scaturenti dalle opere di costruzione;
- Inquinamento acustico;
- Emissioni di gas di scarico delle macchine da lavoro e di tutti i veicoli che verranno utilizzati durante le fasi di realizzazione dell'opera e di esercizio;
- Alterazioni visive dovute alla fase di cantiere.

Sulla salute pubblica gli impatti significativi sono tutti di tipo diretto:

- Produzione di polveri;
- Inquinamento acustico;
- Emissioni di gas di scarico delle macchine da lavoro e di tutti i veicoli che verranno utilizzati durante le fasi di realizzazione dell'opera e le fasi di esercizio;
- Produzione di campo elettromagnetico;
- Contaminazione in caso di sversamento accidentale degli idrocarburi contenuti nei serbatoi di alimentazione dei mezzi di campo in seguito ad incidenti.

DEVELOPMENT



MR WIND S.r.l.s.
Sede: Via E. Maiorana, 4 - 84092 Bellizzi (SA) - Via A. Manzoni, 31 – 84091 Battipaglia (SA)
www.mrwind.it www.mrwind.eu info@mrwind.it

Si sottolinea che le emissioni di gas di scarico di macchine da lavoro e veicoli in genere vengono mitigate dall'impianto fotovoltaico in quanto lo stesso consente la riduzione e non l'aumento delle emissioni di gas.

6.2.2 Impatto legato alle ricadute occupazionali

In Italia, negli ultimi anni, le fonti di energia rinnovabili hanno subito una crescita rapida grazie alla disponibilità di fonti rinnovabili, quali sole e vento; infatti ha investito, assieme a Germania e Spagna, in fonti rinnovabili con un'esponentiale crescita dell'elettricità prodotta da fonti pulite, portando il nostro paese ad essere tra i primi produttori di energia elettrica pulita.

La realizzazione del progetto e la manutenzione dello stesso consentirà sicuramente un miglioramento socio-occupazionale ed economico, in quanto a livello locale si risconteranno opportunità lavorative.

Sviluppare il settore delle fonti rinnovabili consente un aumento dell'occupazione e relativo miglioramento economico. Infatti, secondo il rapporto greenpeace del 2014, nel 2013 gli occupati nel settore delle FER sono stati circa 64.000, tale cifra comprende sia i lavoratori direttamente impiegati nelle diverse tipologie di impianti (occupazione diretta), sia occupazione indiretta, cioè quella indotta da siffatte attività.

Dalla tabella sottostante si può evincere che il fotovoltaico è il settore che genera le maggiori ricadute occupazionali, pari al 39% del totale (circa 24.900 occupati). Tale primato è dovuto all'elevata capacità installata in Italia che ha creato un sostanzioso numero di addetti, in particolar modo nel settore della manutenzione e nella gestione degli impianti. Sempre secondo tale rapporto l'87% delle unità è costituito da addetti diretti del settore; mentre, gli operatori indiretti sono circa 3.170 unità.



Figura 3.18 Occupazione diretta e indiretta per tecnologia



Per la realizzazione dell'impianto saranno effettuate le seguenti operazioni:

- Rilevazioni topografiche;
- Movimentazione terra;
- Realizzazione della viabilità di accesso all'impianto;
- Realizzazione della viabilità interna;
- Infissione dei pali metallici di sostegno della struttura porta pannelli;
- Realizzazione delle cabine;
- Realizzazione di fondazioni in cemento armato;
- Montaggio dei pannelli
- Posa di cavidotti;
- Connessioni elettriche.

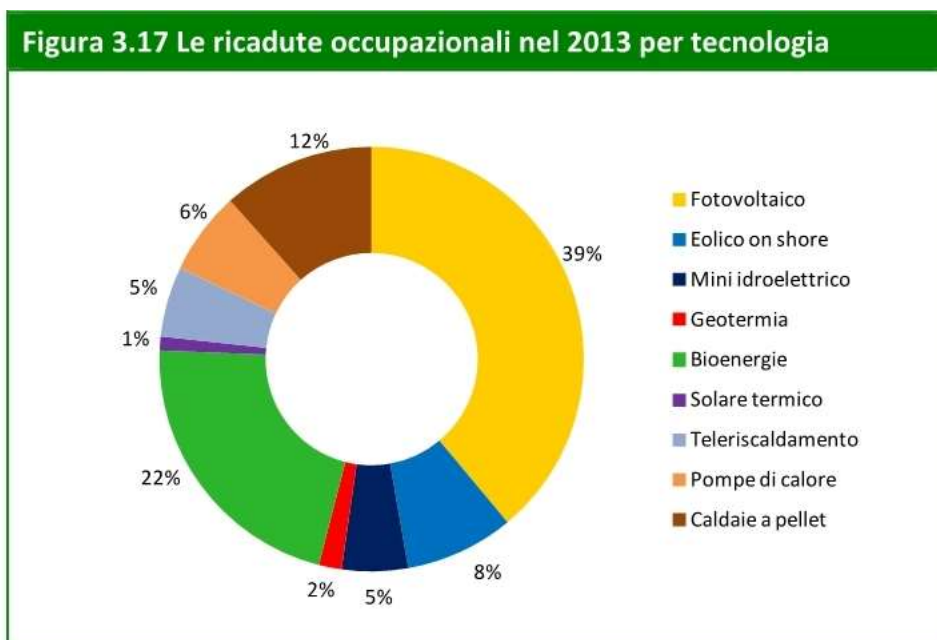
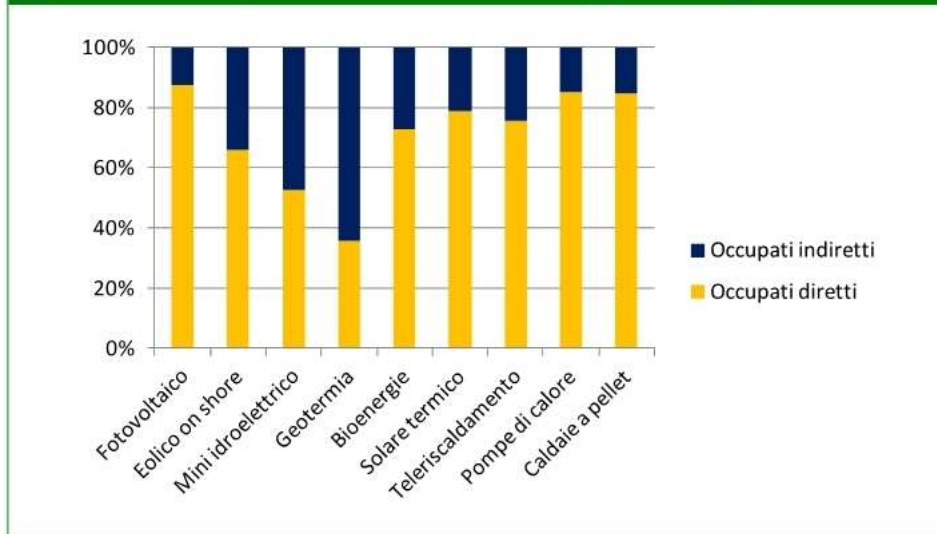
Le professionalità richieste saranno principalmente:

- Operai edili (muratori, carpentieri, addetti a macchine di movimentazione di terra etc);
- Topografi;
- Elettricisti generici;
- Personale di sorveglianza.

Il personale specializzato sarà portato dalla ditta esecutrice e, nello specifico sono:

- Progettisti;
- Coordinatori;
- Elettricisti specializzati.

DEVELOPMENT



MR WIND S.r.l.s.
 Sede: Via E. Maiorana, 4 - 84092 Bellizzi (SA) - Via A. Manzoni, 31 - 84091 Battipaglia (SA)
www.mrwind.it www.mrwind.eu info@mrwind.it

Durante il periodo di normale esercizio dell'impianto verranno utilizzate maestranze per la manutenzione, la gestione e la supervisione dell'impianto, nonché per la sorveglianza dello stesso, alcune di esse lavoreranno in modo continuativo, nello specifico quelli che si occuperanno della manutenzione ordinaria e straordinaria, le figure professionali richieste sono, oltre ai tecnici della supervisione dell'impianto e al personale di sorveglianza, elettricisti, operai edili, anche per la manutenzione del terreno di pertinenza dell'impianto.

Saranno inoltre impiegati maestranze agricole per la gestione agricola del suolo per la produzione colturale indicata e/o per la zootecnia.

In merito alle ricadute occupazionali si stima che si sia passati dai 18.600 occupati diretti ai 13.600 indiretti del 2012 ai circa 22.300 diretti e i 16.000 indiretti del 2015; mentre l'occupazione globale nel settore delle energie rinnovabili ha raggiunto circa 11 milioni di posti di lavoro nel 2018, con un incremento del 6,7% rispetto al totale dell'anno precedente. Il fotovoltaico ha raggiunto la quota del 25%, e si posiziona al primo posto:

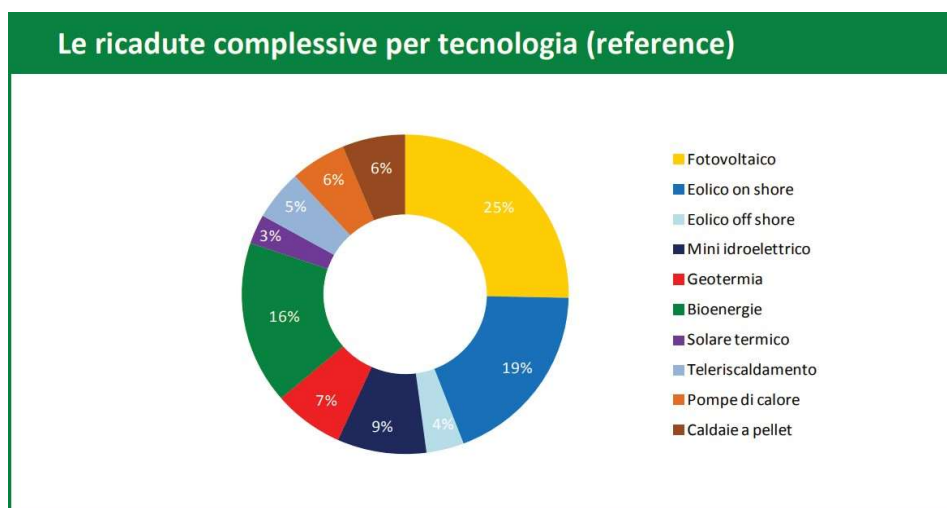

Per la costruzione del nuovo impianto saranno costituite apposite squadre così distinte:

- Squadra per montaggi e viabilità per trasporto di main components;
- Squadra per la infissione delle strutture dei tracker;
- Squadra di montaggio dei pannelli;
- Squadra per la collocazione in opera cavi BT, MT e raccordi AT;
- Squadra per la realizzazione delle stazioni elettriche e delle opere accessorie;
- Squadra commissioning (che include tutte le attività connesse alla messa in esercizio dell'impianto).

Nelle tabelle sottostanti si specifica la composizione di ciascuna squadra, queste potranno, qualora se ne ravvisi l'esigenza, essere aumentate.

DEVELOPMENT



MR WIND S.r.l.s.
 Sede: Via E. Maiorana, 4 - 84092 Bellizzi (SA) - Via A. Manzoni, 31 - 84091 Battipaglia (SA)
www.mrwind.it www.mrwind.eu info@mrwind.it

- Squadra per montaggi e viabilità per trasporto main components

Nr. risorse	Mansione	Attività
1	Capo squadra	Controllo lavorazioni
2	Manoperatore escavatore	Scavi e livellamenti terreno ed attività di preparazione per infissione tracker.
2	Autisti autocarri	Trasporto materiali
1	Manoperatore gru	Supporto allo scarico/carico materiali
3	Operaio comune	Supporto a tutte le attività
9	Totale risorse impegnate	

Si prevede l'impiego di almeno 2 squadre

- Squadra per la infissione delle strutture dei tracker

Nr. risorse	Mansione	Attività
1	Capo squadra	Controllo lavorazioni
2	Topografia	Controllo posizione dei tracker
2	Manoperatore battipalo	Infissione strutture tracker
2	Autisti autocarri	Trasporto materiali
1	Manoperatore gru	Supporto allo scarico/carico materiali
2	Ferraoli	Per posa in opera
2	Operaio comune	Supporto a tutte le attività
12	Totale risorse impegnate	

Si prevede almeno l'impiego di 2 squadre

- Squadra per il montaggio dei pannelli

Nr. risorse	Mansione	Attività
1	Capo squadra	Controllo lavorazioni
5	Operaio specializzato	Attività di montaggio tracker e moduli
5	Operaio comune	Supporto a tutte le attività
11	Totale risorse impegnate	

- Squadra per la collocazione in opera di cavi BT, MT e raccordi AT

Nr. risorse	Mansione	Attività
1	Capo squadra	Controllo lavorazioni
2	Manovratore escavatore	Realizzazione trincea di scavo, supporto bobine cavi, ripristino trincea di scavo.
2	Autista autocarro	Trasporto materiali
5	Operaio specializzato	Posa in opera corda di rame cavi BT, in Alluminio per cavi MT e AT e realizzazione giunti
3	Operaio specializzato	Ripristino asfalti ove necessario
5	Operaio comune	Supporto a tutte le attività
18	Totale risorse impegnate	

Si prevede almeno l'impiego di 2 squadre

Ove risultano presenti strade asfaltate, sarà previsto l'impiego di 1 macchina scarificatrice e 1 macchina asfaltatrice, in siffatto modo, quando necessario la squadra sarà composta da 20 risorse.

La attività connesse con la collocazione in opera dei cavi MT/AT e le attività per la realizzazione delle stazioni elettriche e delle opere accessorie si sovrappongono a quella delle altre squadre, poiché sono indipendenti.

- Squadra commissioning (tutte quelle attività connesse alla messa in esercizio dell'impianto)

Nr. risorse	Mansione	Attività
1	Capo squadra	Controllo lavorazioni
2	Tecnico sistemista	Attività di controllo software/hardware FV
2	Tecnico programmatore	Attività di controllo software/hardware FV
2	Elettrotecnici	Attività di controllo cavi e fibre ottiche FV
4	Elettricisti	Attività di controllo cavi e fibre ottiche eFV
11	Totale risorse impegnate	

Per la gestione a regime dell'impianto si prevede l'impiego di:

- 2 lavoratori addetti alla guardiania, con 3 turni giornalieri e possibilità di lavorare da remoto;
- 6 lavoratori in un turno giornaliero per addetti alla pulizia di servizio e dell'impianto con interventi da eseguirsi come da calendario delle manutenzioni delle apparecchiature;
- 12 lavoratori, di cui sei specializzati, per la manutenzione delle apparecchiature elettriche ed elettroniche.

DEVELOPMENT



MR WIND S.r.l.s.

Sede: Via E. Maiorana, 4 - 84092 Bellizzi (SA) - Via A. Manzoni, 31 - 84091 Battipaglia (SA)

www.mrwind.it www.mrwind.eu info@mrwind.it

Gli interventi saranno come da calendario delle manutenzioni programmate, salvo eventuali interventi straordinario per riparazioni.

6.3. IMPATTI SULLE BIODIVERSITÀ

In merito all'impatto che l'impianto ha sull'ambiente, questo si ritiene trascurabile poiché l'impianto agro-fotovoltaico è completamente integrato nel paesaggio agricolo circostante; si prevede infatti la creazione di zone cuscinetto con aree di foraggiamento costituite principalmente dalla Sullia (sia interne che esterne all'area di impianto) e corridoi per la fauna individuabili nella fascia arborea e arbustiva perimetrale, e verso l'interno dell'impianto attraverso i passaggi eco-faunistici praticati lungo la recinzione.

Per quanto concerne la flora, la vegetazione e gli habitat, dall'analisi incrociata dei dati riportati si può ritenere che l'impatto complessivo della posa dei moduli fotovoltaici è certamente tollerabile. Per quanto concerne la fauna, l'impatto complessivo può ritenersi tollerabile, poiché la riduzione degli habitat è trascurabile e temporanea.

L'interferenza con la geomorfologia è positiva in quanto l'utilizzo dell'impianto Agro-Fotovoltaico integrato con l'agricoltura porta notevoli vantaggi in termini di sfruttamento agricolo del terreno in quanto, con l'ombra prodotta dai moduli, il terreno è maggiormente protetto dall'aridità e dalla desertificazione avanzante (dovute proprio all'aumento della temperatura del pianeta dovuto ai cambiamenti climatici) le quali sono la causa primaria di perdita dei terreni agricoli, favorendo, quindi, la coltivazione del terreno ed il mantenimento della vocazione agricola.

6.4. IMPATTI SU TERRITORIO, SUOLO, ACQUA, ARIA E CLIMA

In merito agli impatti sul territorio, suolo, acqua, aria e clima di seguito si specifica:

- Territorio: l'unico impatto diretto che si potrebbe avere sul territorio è la perdita di aree coltivate o potenzialmente coltivabili. **Tale situazione non avrà luogo poiché le aree sottostanti l'impianto verranno utilizzate a scopo agrario;**
- Suolo: gli impatti significativi sono:
 - Impatto dovuto a diminuzione di materia organica;
 - Impatto dovuto a compattazione;
 - Impatto dovuto a impermeabilizzazione;
- Acqua: non si rilevano significativi impatti sulla qualità e risorsa idrica superficiale né in fase di costruzione che di esercizio;
- Aria e clima: non si riscontrano impatti particolarmente significativi, piuttosto una significativa diminuzione dei gas effetto serra.

DEVELOPMENT



MR WIND S.r.l.s.

Sede: Via E. Maiorana, 4 - 84092 Bellizzi (SA) - Via A. Manzoni, 31 - 84091 Battipaglia (SA)

www.mrwind.it www.mrwind.eu info@mrwind.it

6.5. IMPATTI SU BENI MATERIALI, PATRIMONIO CULTURALE, AGROALIMENTARE E DEL PAESAGGIO

Non si riscontrano impatti nel settore agroalimentare poiché l'area sottostante i pannelli sarà adibita a agricoltura. L'area oggetto di intervento non ricade in aree individuate quali siti archeologici, pertanto non si riscontrano impatti sul patrimonio culturale.

6.6. INTERAZIONE TRA FATTORI SOPRAELENCATI

Si può ben notare come vi sia una reciproca influenza tra la popolazione e la salute umana, in quanto entrambi sono influenzati da medesime tipologie di impatto.

Stessa situazione possiamo riscontrarla tra la flora e la fauna; infatti, la riduzione della flora può implicare una diminuzione della fauna che utilizza la flora come proprio habitat.

La flora ivi presente è di tipo antropico e, pertanto, non sono idonei alla proliferazione di fauna stanziale. Non si rilevano interferenze tra territorio e suolo, mentre si riscontra una connessione tra suolo ed acqua, poiché la compattazione degli strati superficiali e/o l'impermeabilizzazione possono ridurre gli scambi idrici con gli strati più profondi.

7. METODI DI PREVISIONE PER INDIVIDUARE GLI IMPATTI

7.1. GENERALITÀ

I metodi di previsione per individuare gli impatti si rifanno a quanto riportato nel punto 6 dell'Allegato VII, ove si specificano i contenuti del SIA di cui all'art. 22 del D.lgs.152/2006 e ss.mm.ii. che di seguito si riporta:

- *La descrizione da parte del proponente dei metodi di previsione utilizzati per individuare e valutare gli impatti ambientali significativi del progetto, incluse informazioni dettagliate sulle difficoltà incontrate nel raccogliere i dati richiesti (quali, a titolo esemplificativo e non esaustivo, carenze tecniche o mancanza di conoscenze) nonché sulle principali incertezze riscontrate.*

7.2. METODI DI PREVISIONE PER INDIVIDUARE E VALUTARE GLI IMPATTI

Per la individuazione e la valutazione degli impatti ci si è avvalsi delle conoscenze maturate nel settore e, pertanto, per la fase di realizzazione dell'opera si possono elencare i seguenti impatti:

- Impatti sul territorio;
- Impiego di risorse idriche e inquinamento delle acque superficiali;
- Impatto sulla flora;
- Impatto sulla fauna;
- Produzione di materiale da scavo;
- Produzione di rifiuti;
- Produzione di polveri;
- Inquinamento acustico;
- Emissioni di vibrazioni;
- Emissioni di gas di scarico di macchine da lavoro e di veicoli in genere;
- Alterazioni visive.

In fase di esercizio dell'impianto si prevedono i seguenti impatti:

- Impatto sul territorio;
- Impiego di risorse idriche e inquinamento di acque superficiali e di falda;
- Impatto sulla fauna;
- Produzione di materiale da scavo;
- Produzione di rifiuti;
- Produzione di polveri;
- Inquinamento acustico;
- Emissioni di gas di scarico di macchine da lavoro e veicoli in genere;
- Emissione di vibrazioni;
- Produzione di campo elettromagnetico;

DEVELOPMENT



MR WIND S.r.l.s.
Sede: Via E. Maiorana, 4 - 84092 Bellizzi (SA) - Via A. Manzoni, 31 – 84091 Battipaglia (SA)
www.mrwind.it www.mrwind.eu info@mrwind.it

- Alterazioni visive;
- Rischi per la salute umana.

La definizione degli impatti è stata organizzata tenendo conto della distinzione effettuata dal punto 5 dell'Allegato VII alla parte seconda del D.Lgs.152/2006 e ss.mm.ii.

DEVELOPMENT



MR WIND S.r.l.s.

Sede: Via E. Maiorana, 4 - 84092 Bellizzi (SA) - Via A. Manzoni, 31 – 84091 Battipaglia (SA)

www.mrwind.it www.mrwind.eu info@mrwind.it

8. DESCRIZIONE DEI POSSIBILI IMPATTI AMBIENTALI DEL PROGETTO PROPOSTO

8.1. GENERALITÀ

Nella descrizione dei possibili impatti ambientali del progetto proposto si fa riferimento al punto 5 dell'Allegato VII relativo ai contenuti del SIA, come specificati nell'art.22 del D.Lgs. 152/2006 e ss.mm.ii., cui di seguito si elencano:

Una descrizione dei probabili impatti ambientali rilevanti del progetto proposto, dovuti, tra l'altro:

- a alla costruzione e all'esercizio del progetto, inclusi, ove pertinenti, i lavori di demolizione;*
- b all'utilizzazione delle risorse naturali, in particolare del territorio, del suolo, delle risorse idriche e della biodiversità, tenendo conto, per quanto possibile, della disponibilità sostenibile di tali risorse;*
- c all'emissione di inquinanti, rumori, vibrazioni, luce, calore, radiazioni, alla creazione di sostanze nocive e allo smaltimento dei rifiuti;*
- d ai rischi per la salute umana, il patrimonio culturale, il paesaggio o l'ambiente (quali, a titolo esemplificativo e non esaustivo, in caso di incidenti o di calamità);*
- e al cumulo con gli effetti derivanti da altri progetti esistenti e/o approvati, tenendo conto di eventuali criticità ambientali esistenti, relative all'uso delle risorse naturali e/o ad aree di particolare sensibilità ambientale suscettibili di risentire degli effetti derivanti dal progetto;*
- f all'impatto del progetto sul clima (quali, a titolo esemplificativo e non esaustivo, natura ed entità delle emissioni di gas a effetto serra) e alla vulnerabilità del progetto al cambiamento climatico;*
- g alle tecnologie e alle sostanze utilizzate.*

La descrizione dei possibili impatti ambientali sui fattori specificati all'articolo 5, comma 1, lettera c), del presente decreto include sia effetti diretti che eventuali effetti indiretti, secondari, cumulativi, transfrontalieri, a breve, medio e lungo termine, permanenti e temporanei, positivi e negativi del progetto. La descrizione deve tenere conto degli obiettivi di protezione dell'ambiente stabiliti a livello di Unione o degli Stati membri e pertinenti al progetto.

Obiettivo del presente capitolo è quello di mettere in evidenza ogni possibile effetto dell'opera sull'ambiente, premettendo che non tutte le componenti ambientali vengono interessate dall'impatto, infatti per alcuni di essi gli effetti ipotizzabili sono talmente irrilevanti da non richiedere mitigazione.

8.2. DEFINIZIONE DEGLI IMPATTI

Il progetto di cui al presente SIA prevede sostanzialmente tre fasi:

- Costruzione del nuovo impianto.
- Esercizio del nuovo impianto.
- Smontaggio impianto.

DEVELOPMENT



MR WIND S.r.l.s.
Sede: Via E. Maiorana, 4 - 84092 Bellizzi (SA) - Via A. Manzoni, 31 – 84091 Battipaglia (SA)
www.mrwind.it www.mrwind.eu info@mrwind.it

Nel presente capitolo si illustrano le modalità di individuazione e definizione degli impatti. Per prima cosa è stata creata una matrice (Matrice Azioni-Impatti) che nelle righe contiene l'elenco delle principali attività previste. All'interno di tali macroattività sono state quindi individuate ed elencate le lavorazioni significative:

Fase di cantiere

- scavi e riporti;
- infissione palificazione per montaggio struttura pannelli;
- montaggio della struttura metallica di sostegno dei pannelli;
- montaggio dei pannelli;

Opere elettriche:

- cablatura e collegamento dei pannelli.
- realizzazione della cabina elettrica;
- collegamento alla rete di distribuzione;

Esercizio dell'impianto:

- manutenzione degli spazi tra le stringhe di pannelli;
- pulizia periodica dei pannelli;
- manutenzione della rete di raccolta delle acque meteoriche;

Fase di smantellamento

- per gli impatti si può fare riferimento a quelli elencati nella fase di costruzione.

Tali azioni si vanno a ripercuotere su alcune delle componenti che sono state analizzate nel corso dello Studio di Impatto Ambientale, che risentono direttamente o indirettamente delle ricadute dovute alla realizzazione dell'opera (matrice qualitativa azioni-impatti).

Nella colonna di destra sono stati elencati tutti gli impatti (potenziali e reali) che possono ragionevolmente verificarsi in seguito alla produzione delle azioni e alla realizzazione delle opere in esame, riassumibili nelle categorie delle "alterazioni", delle "interferenze" e delle "sottrazioni". In corrispondenza di ciascun impatto sono stati quindi stimati gli esiti con la relativa significatività per una o più componenti.

Le tipologie di impatto utilizzate sono sette e corrispondono ad:

1. impatti Ottimi (per esempio emissioni gas serra assenti);
2. impatti Molto Buoni;
3. impatti Buoni (per esempio nel caso del collettamento delle acque meteoriche che scorrono sui pannelli);
4. impatti trascurabili o nulli (per esempio nel caso dell'alterazione della visuale paesaggistica);
5. impatti Bassi (p.e. modifica del deflusso acque meteoriche durante il cantiere);
6. impatti Medi (p.e. impatto visivo dovuto alla presenza del parco fotovoltaico);
7. impatti Alti.

DEVELOPMENT



MR WIND S.r.l.s.

Sede: Via E. Maiorana, 4 - 84092 Bellizzi (SA) - Via A. Manzoni, 31 - 84091 Battipaglia (SA)

www.mrwind.it www.mrwind.eu info@mrwind.it

8.3 CRITERI DI PONDERAZIONE DEGLI IMPATTI

Le risorse bersaglio degli impatti non hanno tutte la stessa importanza per la collettività e per i diversi gruppi sociali coinvolti. Volendo arrivare ad un bilancio di impatto più attendibile e più formalizzato, è opportuno effettuare una ponderazione degli impatti stimati.

Considerato che il bilancio di impatto deve concludersi necessariamente con un punteggio, la ponderazione è allora necessaria poiché non sarebbe accettabile sommare come omogenei degli impatti di valore analogo ma su risorse diverse valore, come ad esempio scarse e di pregio o di modesto valore e abbondanti.

L'attribuzione dei pesi è un'operazione altamente discrezionale e deve avvenire in modo chiaramente specificato e ripercorribile. Il metodo di ponderazione adottato si basa sulla seguente tabella:

risorse	pesi	impatti				
		Breve termine /reversibile/locale	Breve termine /reversibile/regionale Breve termine / non reversibile/locale Lungo termine /reversibile/locale	Lungo termine/non reversibile/locale Lungo termine/reversibile/regionale	Lungo termine /non reversibile/regionale Lungo termine/non reversibile/regionale	
		1	2	3	4	
Comuni/rinnovabili/non strategiche	1	1	2	3	4	C/R/NS
Comuni/non rinnovabili/non strategiche Comuni/rinnovabili/strategiche	2	2	4	6	8	C/NR/NS C/R/NS
Rare/rinnovabili/non strategiche Rare/rinnovabili/strategiche Rare/non rinnovabili/non strategiche Comuni/non rinnovabili/strategiche	3	3	6	9	12	R/R/NS R/R/S R/NR/NS C/NR/S
Rare/non rinnovabili/non strategiche	4	4	8	12	16	R/NR/S
		BT/R/L	BT/R/R BT/NR/L LT/R/L	LT/NR/L LT/R/R LT/NR/L	LT/NR/R	

La tabella in questione tiene conto, oltre che dell'importanza delle risorse, anche della persistenza nel tempo dell'impianto basandosi su di un sistema di confronto a coppie che determina, per prodotto, il peso dell'impatto (per gli impatti: breve/lungo termine, reversibile/non reversibile, locale/regionale; per le risorse: comune/rara, rinnovabile/non rinnovabile, non strategica/strategica).

DEVELOPMENT



MR WIND S.r.l.s.

Sede: Via E. Maiorana, 4 - 84092 Bellizzi (SA) - Via A. Manzoni, 31 - 84091 Battipaglia (SA)

www.mrwind.it www.mrwind.eu info@mrwind.it

La tabella sottostante si riferisce alla fase di cantiere e individua le varie fasi di lavorazione coi relativi impatti sulle risorse.

Ad esempio nella fase di scavi e riporti, nella fase di scotico superficiale ed accantonamento del terreno la risorsa qualità dell'aria (comune/rinnovabile/non strategico) si attribuisce valore 1; mentre l'impatto su di esso dovuto alla fase di lavorazione ha valore -1, pertanto la moltiplicazione tra i due valori (1 x -1) da come valore di ponderazione -1. Sommando tutti i valori parziali di ponderazione otteniamo il totale ponderato per la fase di cantiere

Si precisa che gli impatti avranno luogo solo durante la fase di cantierizzazione e termineranno come termineranno i lavori.

ANALISI DEGLI IMPATTI - LIVELLI DI CORRELAZIONE TRA FATTORI E COMPONENTI - FASE DI CANTIERE

AZIONI	FATTORI	COMPONENTI AMBIENTALI																						ECONOMIA E GESTIONE	TOTALE
		ATMOSFERA		QUALITA' ACQUE SUPERFICIALI		QUALITA' ACQUE SOTTERRANEE		SUOLO E SOTTOSUOLO		VEGETAZIONE FAUNA ED ECOSISTEMI				PAESAGGIO E PATRIMONIO ARTISTICO		RUMORE E VIBRAZIONI		SISTEMA ANTROPICO							
		QUALITA' ARIA	COMP. METEO CLIMATICA	QUALITA' ACQUA	RISORSA IDRICA	QUALITA' ACQUA	RISORSA IDRICA	QUALITA' SUOLO E SOTTOS.	RISORSA SUOLO	VEGETAZI.	FAUNA	AVIFAUNA	ECO SISTEMI	QUALITA' PAESAGGI	BENI CULTURAL	RUMORE	VIBRAZ.	SISTEMA DEI TRASPOR.	OCCUPAZ.	ATT. AGRICOLA	SALUTE PUBBLICA				
	ALTERAZIONE QUALITA' ACQUE SUPERF.	0	0	-2/2	0	0	0	0	0	0	0	0	0	0	0	0	0	0	0	0	0	0	0	-4	
	ALTERAZIONE CONDIZIONE DI DEFLUSSO	0	0	0	0	0	0	0	0	0	0	0	0	0	0	0	0	0	0	0	0	0	0	0	
	ALTERAZIONE CAMPI ELETTROMAGNETICI	0	0	0	0	0	0	0	0	0	0	0	0	0	0	0	0	0	0	0	0	0	0	0	
	ALTERAZIONE STRUTTURA INSEDIATIVA.	0	0	0	0	0	0	0	0	0	0	0	0	0	0	0	0	0	-2/2	-2/2	-2/2	0	0	-12	
	MIGLIORAMENTO OCCUPAZIONALE	0	0	0	0	0	0	0	0	0	0	0	0	0	0	0	0	0	1/2	0	-2/2	0	0	-2	
	ALTERAZIONE PAESAGGISTICA	0	0	0	0	0	0	0	0	0	0	0	0	0	0	0	0	0	0	0	0	0	0	0	
	ALTERAZIONE DOVUTE A STAZIONE ELET.	0	0	0	0	0	0	0	0	0	0	0	0	0	0	0	0	0	0	0	0	0	0	0	
	EMISIONI GAS EVITATE	-2/2	-2/2	0	0	0	0	0	0	0	0	0	0	0	0	0	0	0	0	0	0	-2/2	0	-12	
	UTILILLO ACQUE PULIZIA	0	0	0	0	0	0	0	0	0	0	0	0	0	0	0	0	0	0	0	0	0	0	0	
	IMPERMEABILIZZAZIONI ARRE ESTERNE	0	0	0	0	0	0	0	0	0	0	0	0	0	0	0	0	0	0	0	0	0	0	0	
	CONTAMINAZIONE DA SVERSAMENTI IDROC.	0	0	0	0	0	0	0	0	0	0	0	0	0	0	0	0	0	0	0	0	0	0	0	
	OCCUPAZIONE SUOLO	0	0	0	0	0	0	0	0	0	0	0	0	0	0	0	0	0	0	0	0	0	0	0	
	OCCUPAZIONE DA VIABILITA'	0	0	0	0	0	0	0	0	-2/2	-2/2	-2/2	-2/2	0	0	0	0	0	0	0	0	0	0	-16	
	MANUTENZIONE VIABILITA'	0	0	0	0	0	0	0	0	0	0	0	0	0	0	0	0	0	0	0	0	0	0	0	
	IMPATTO VISIVO	0	0	0	0	0	0	0	0	0	0	0	0	0	0	0	0	0	0	0	0	0	0	0	
	IMPATTO PATRIMONIO CULTURALE-IDENT.	0	0	0	0	0	0	0	0	0	0	0	0	0	0	0	0	0	0	0	0	0	0	0	
ESITO VALUTAZIONE COMPLESSIVA																								-46	

La tabella sottostante si riferisce alla fase di esercizio dell'impianto cantiere e individua le varie fasi di lavorazione coi relativi impatti sulle risorse.

Si precisa che la realizzazione dell'opera presenta accettabili impatti su talune risorse a fronte di un **notevole impatto positivo**.

Tale impatto positivo si ripercuote sia a **livello ambientale attraverso la riduzione dei gas serra, sia a livello antropico con migliorie occupazionali, sia con l'attività agricola**.

Si specifica, infatti, che **i terreni sottostanti l'impianto verranno adibiti a scopo agricolo, evitando lo spreco della risorsa suolo e consentendo l'attività agricola, la quale contribuirà all'aumento occupazionale**.

ANALISI DEGLI IMPATTI - LIVELLI DI CORRELAZIONE TRA FATTORI E COMPONENTI - FASE DI ESERCIZIO IMPIANTO																										
FASE DI ESERCIZIO	AZIONI	FATTORI	COMPONENTI AMBIENTALI																				ECONOMIA E GESTIONE	TOTALE		
			ATMOSFERA		QUALITA' ACQUE SUPERFICIALI		QUALITA' ACQUE SOTTERRANEE		SUOLO E SOTTOSUOLO		VEGETAZIONE FAUNA ED ECOSISTEMI				PAESAGGIO E PATRIMONIO ARTISTICO		RUMORE E VIBRAZIONI		SISTEMA ANTROPICO							
			QUALITA' ARIA	COMP. METEO CLIMATICA	QUALITA' ACQUA	RISORSA IDRICA	QUALITA' ACQUA	RISORSA IDRICA	QUALITA' SUOLO E SOTTOS.	RISORSA SUOLO	VEGETAZI.	FAUNA	AVIFAUNA	ECO SISTEMI	QUALITA' PAESAGGI	BENI CULTURAL	RUMORE	VIBRAZ.	SISTEMA DEI TRASPOR.	OCCUPAZ.	ATT. AGRICOLA	SALUTE PUBBLICA				
MANUTENZIONE ORDINARIA E STRAORDINARIA PANNELLI	ALTERAZIONE/CONDIZIONE DI DEFLUSSO	0	0	0	-1/2	0	0	0	0	-1/2	-1/2	-1/2	-1/2	0	0	0	0	0	0	0	0	0	0	0	-12	
	ALTERAZIONE CAMPI ELETTROMAGNETICI	0	0	0	0	0	0	0	0	0	-1/2	-1/2	-1/2	0	0	0	0	0	0	0	0	0	0	0	-6	
	ALTERAZIONE STRUTTURA INSEDIATIVA.	-1/2	0	0	-1/2	0	0	0	0	0	0	0	0	0	0	0	0	0	0	0	0	0	0	0	-4	
	MIGLIORAMENTO OCCUPAZIONALE	0	0	0	0	0	0	0	0	0	0	0	0	0	0	0	0	2/6	2/6	2/6	2/6	0	0	0	48	
	ALTERAZIONE PAESAGGISTICA	0	0	0	0	0	0	0	0	-1/2	-1/2	-1/2	-1/2	-1/2	0	0	0	0	0	0	0	0	0	0	-10	
	ALTERAZIONE DOVUTE A STAZIONE ELET.	0	0	0	0	0	0	0	-1/2	-1/2	-1/2	-1/2	-1/2	0	0	0	0	2/6	0	2/6	0	0	0	0	14	
	EMISIONI GAS EVITATE	2/6	2/6	0	0	0	0	0	0	0	0	0	0	0	0	0	0	0	0	2/6	2/6	0	0	0	48	
	UTILIZZO ACQUE PULIZIA	0	0	0	-1/2	0	0	0	0	0	0	0	0	0	0	0	0	0	0	0	0	0	0	0	0	-2
	CONTAMINAZIONE DA SVERSAMENTI IDROC.	0	0	-1/2	-1/2	0	0	-1/2	-1/2	0	0	0	-1/2	0	0	0	0	0	2/6	-1/2	-1/2	-1/2	0	0	-4	
	OCCUPAZIONE SUOLO	0	0	0	0	0	0	0	0	0	0	0	0	0	0	0	0	0	2/6	0	2/6	2/6	0	0	36	
	OCCUPAZIONE DA VIABILITA'	-1/2	0	0	0	0	0	0	-1/2	0	0	0	0	0	0	0	0	0	2/6	0	2/6	2/6	0	0	32	
MANUTENZIONE VIABILITA'	0	0	0	0	0	-1/2	0	0	0	0	0	0	0	0	0	0	0	2/6	0	2/6	2/6	0	0	14		
ATTIVITA' AGRICOLA	DEFLUSSO ACQUE SUPERFICIALI	0	0	0	0	-1/2	0	0	-1/2	-1/2	-1/2	-1/2	0	0	0	0	0	0	0	0	0	0	0	0	-10	
	MIGLIORAMENTO OCCUPAZIONALE	0	0	0	0	0	0	0	0	0	0	0	0	0	0	0	0	2/6	2/6	2/6	2/6	0	0	0	48	
ESITO VALUTAZIONE COMPLESSIVA																							192			

DEVELOPMENT



MR WIND S.r.l.s.

Sede: Via E. Maiorana, 4 - 84092 Bellizzi (SA) - Via A. Manzoni, 31 - 84091 Battipaglia (SA)

www.mrwind.it www.mrwind.eu info@mrwind.it

La tabella sottostante si riferisce alla fase di Opzione Zero che coincide con quella di non realizzazione dell'impianto.

Si precisa che la realizzazione dell'opera presenta accettabili impatti su talune risorse a fronte di un **notevole impatto positivo**.

Da quanto emesso dalla tabella sottostante si evidenzia come la **mancata realizzazione dell'impianto, così come il suo smantellamento, comportano notevoli impatti negativi sull'ambiente (emissioni inquinanti, utilizzo delle materie non rinnovabili ad uso elettrico/riscaldamento) e sul sistema antropico (nessun lavoro)**.

ANALISI DEGLI IMPATTI - LIVELLI DI CORRELAZIONE TRA FATTORI E COMPONENTI																																											
AZIONI	FATTORI	COMPONENTI AMBIENTALI																				ECONOMIA E GESTIONE	TOTALE																				
		ATMOSFERA		QUALITA' ACQUE SUPERFICIALI		QUALITA' ACQUE SOTTERRANEE		SUOLO E SOTTOSUOLO		VEGETAZIONE FAUNA ED ECOSISTEMI				PAESAGGIO E PATRIMONIO ARTISTICO		RUMORE E VIBRAZIONI		SISTEMA ANTROPICO																									
		QUALITA' ARIA	COMP. METEO CLIMATICA	QUALITA' ACQUA	RISORSA IDRICA	QUALITA' ACQUA	RISORSA IDRICA	QUALITA' SUOLO E SOTTOS.	RISORSA SUOLO	VEGETAZI.	FAUNA	AVIFAUNA	ECO SISTEMI	QUALITA' PAESAGGI	BENI CULTURAL	RUMORE	VIBRAZ.	SISTEMA DEI TRASPOR.	OCCUPAZ.	ATT. AGRICOLA	SALUTE PUBBLICA																						
OPZIONE ZERO	ALTERAZIONE QUALITA' ACQUE SUPERF.	0	0	0	0	0	0	0	0	0	0	0	0	0	0	0	0	0	0	0	0	0	0																				
	ALTERAZIONECONDIZIONE DI DEFLUSSO	0	0	0	0	0	0	0	0	0	0	0	0	0	0	0	0	0	0	0	0	0	0																				
	ALTERAZIONE CAMPI ELETTROMAGNETICI	0	0	0	0	0	0	0	0	0	0	0	0	0	0	0	0	0	0	0	0	0	0																				
	ALTERAZIONE STRUTTURA INSEDIATIVA.	0	0	0	0	0	0	0	0	0	0	0	0	0	0	0	0	0	0	0	0	0	0																				
	MIGLIORAMENTO OCCUPAZIONALE	0	0	0	0	0	0	0	0	0	0	0	0	0	0	0	0	0	-2/6	0	-2/6	0	-24																				
	ALTERAZIONE PAESAGGISTICA	0	0	0	0	0	0	0	0	0	0	0	0	0	0	0	0	0	0	0	0	0	0																				
	ALTERAZIONE DOVUTE A STAZIONE ELET.	0	0	0	0	0	0	0	0	0	0	0	0	0	0	0	0	0	0	0	0	0	0																				
	EMISIONI GAS EVITATE	-2/6	-2/6	0	0	0	0	0	0	0	0	0	0	0	0	0	0	0	0	0	0	-2/6	-36																				
	UTILIZZO ACQUE PULIZIA	0	0	0	0	0	0	0	0	0	0	0	0	0	0	0	0	0	0	0	0	0	0																				
	IMPERMEABILIZZAZIONI ARRE ESTERNE	0	0	0	0	0	0	0	0	0	0	0	0	0	0	0	0	0	0	0	0	0	0																				
	CONTAMINAZIONE DA SVERSAMENTI IDROC.	0	0	0	0	0	0	0	0	0	0	0	0	0	0	0	0	0	0	0	0	0	0																				
	OCCUPAZIONE SUOLO	0	0	0	0	0	0	0	0	0	0	0	0	0	0	0	0	0	0	0	0	0	0																				
	OCCUPAZIONE DA VIABILITA'	0	0	0	0	0	0	0	0	0	0	0	0	0	0	0	0	0	0	0	0	0	0																				
	MANUTENZIONE VIABILITA'	0	0	0	0	0	0	0	0	0	0	0	0	0	0	0	0	0	0	0	0	0	0																				
	IMPATTO VISIVO	0	0	0	0	0	0	0	0	0	0	0	0	0	0	0	0	0	0	0	0	0	0																				
	IMPATTO PATRIMONIO CULTURALE-IDENT.	0	0	0	0	0	0	0	0	0	0	0	0	0	0	0	0	0	0	0	0	0	0																				
	ESITO VALUTAZIONE COMPLESSIVA																																										

8.4 DESCRIZIONE DEGLI IMPATTI PER LA FASE DI COSTRUZIONE

In fase di costruzione possono verificarsi i seguenti impatti:

Descrizione impatto	Fase di costruzione	
	SI	NO
Utilizzazione di territorio	X	
Utilizzazione di suolo	X	
Utilizzazione di risorse idriche	X	
Biodiversità (flora/fauna)	X	
Emissione di inquinanti/gas serra	X	
Inquinamento acustico	X	
Emissioni di vibrazioni	X	
Emissioni di luce		X
Emissioni di calore		X
Emissioni di radiazioni		X
Creazione di sostanze nocive		X
Smaltimento rifiuti	X	
Rischio per la salute umana		X
Rischio per il patrimonio culturale		X
Rischio per il paesaggio/ambiente	X	
Cumulo con effetti derivanti da progetti esistenti e/o approvati	X	
Tecnologie e sostanze utilizzate		X

I paragrafi appresso riportati descrivono gli impatti reali provocati dalla costruzione

8.3.1 Utilizzazione del territorio

Uno degli impatti più rilevanti nell'installazione di un parco fotovoltaico è rappresentato dall'occupazione del suolo. La scelta del sito per la realizzazione dell'impianto fotovoltaico è stata effettuata verificando, oltre ai requisiti di irraggiamento e di mancanza di ombreggiamenti, anche la natura del sito stesso; infatti si prediligono terreni, per lo più incolti, ed ubicati in zone marginali dal centro abitato e poco o per nulla antropizzati.

In tal modo si è proceduto anche ad effettuare una certa "valorizzazione" del sito individuato, altrimenti inutilizzato dai proprietari, apportando anche un discreto reddito per gli stessi, attraverso la locazione di detti terreni, e proventi per la comunità derivanti dall'introito dell'ICI comunale.

La superficie captante dei pannelli fotovoltaici, inoltre, costituisce una minima parte della disponibilità di terreno messa a disposizione in quanto occupano una superficie di 12,15 ha a fronte di una estensione territoriale disponibile di 53,36 ha.

DEVELOPMENT



MR WIND S.r.l.s.

Sede: Via E. Maiorana, 4 - 84092 Bellizzi (SA) - Via A. Manzoni, 31 - 84091 Battipaglia (SA)

www.mrwind.it www.mrwind.eu info@mrwind.it

Tale occupazione è del tutto temporanea e dura il tempo di esercizio dell'impianto (30-36 anni) dopo il quale, l'impianto viene smantellato in tutte le sue opere ed il sito viene riportato alla destinazione originaria.

Per la caratteristica stessa dell'installazione, che prevede strutture metalliche ad infissione nel terreno senza opere permanenti, sulle quali poi vengono montati i pannelli, gli stessi hanno una altezza da terra circa pari a 3 m, in modo tale da poter utilizzare il terreno sottostante per piccole colture.

8.3.2 Utilizzazione di suolo

Il suolo costituisce una delle componenti del territorio e verrà utilizzato sia per il posizionamento dell'impianto, sia per la realizzazione della viabilità interna e la realizzazione delle piazzole per la posa in opera delle cabine elettriche di campo e della cabina di consegna. Non si realizza occupazione di suolo per la posa in opera di cavidotti poiché gli stessi verranno posizionati lungo la viabilità interna.

Saranno effettuati scavi a sezione obbligata, di larghezza variabile, per la posa di cavidotti MT e BT che saranno rinterrati riutilizzando il materiale precedentemente scavato appositamente compattato nelle aree in cui saranno collocate le power stations e le cabine.

Per la regimentazione delle acque meteoriche è prevista la realizzazione di un fosso di guardia in terra a sezione trapezoidale, largo circa 0,50 m, lungo la viabilità interna.

8.3.3 Utilizzazione di risorse idriche

La realizzazione dell'impianto richiederà l'utilizzazione delle risorse idriche, le fasi in questione si specificano di seguito:

- Confezionamento del conglomerato cementizio armato per le opere di fondazione dei pannelli e per le opere di fondazione delle apparecchiature elettriche ed elettromeccaniche dello stallo MT/AT;
- Il lavaggio delle betoniere;
- Il lavaggio degli pneumatici dei mezzi di cantiere;
- L'abbattimento di polveri che si formeranno a causa dei movimenti di terra necessari per la realizzazione delle opere di cui di seguito: piazzole, nuova viabilità, adeguamenti di viabilità esistenti, realizzazione di trincee di scavo per la posa dei cavi di potenza in BT, la realizzazione del treno BT/MT.
- L'acqua potabile per usi sanitari del personale presente in cantiere;
- L'acqua per irrigazione nelle prime fasi di crescita delle specie arboree previste dalla fascia perimetrale.

8.3.4 Impatto sulle biodiversità

Il posizionamento dei moduli fotovoltaici non arrecherà alcun danno all'area su cui verranno posizionati, questo poiché i terreni sono attualmente adibiti a seminativo.

Benché nella fase di cantiere si procederà alla totale rimozione della cortina erbosa e del soprassuolo vegetale l'area su cui insisteranno i moduli fotovoltaici non verrà cementificata. Partendo da siffatte premesse l'impatto nella fase di

DEVELOPMENT

cantiere, per la fauna, saranno la sottrazione di suolo e la presenza di operai. Conseguenzialmente sarà necessaria un'adeguata cautela per ridurre al minimo l'eventuale impatto diretto sulla fauna ivi presente. Si precisa che, essendo già nelle aree limitrofe presente attività antropica, la fauna già subisce un'azione di disturbo durante il periodo riproduttivo e, pertanto, si ritiene trascurabile il disagio dovuto all'installazione dell'impianto.

8.3.5 Emissione di inquinanti/gas serra

In merito alle emissioni di inquinanti e gas serra, questi sono dovuti principalmente all'impiego di mezzi e macchinari utilizzati per la costruzione dell'impianto. Le emissioni inquinanti sono connesse agli sversamenti accidentali di carburante, olii/liquidi presenti a bordo dei mezzi e utilizzati per il loro corretto funzionamento.

Trattasi ovviamente di condizioni piuttosto frequenti anche nelle normali lavorazioni con mezzi agricoli seppur più intense ma per un periodo limitato di tempo (6 mesi circa) e con il dovuto rispetto di norme pertinenti (mezzi collaudati).

8.3.6 Inquinamento acustico

La fonte di inquinamento acustico è costituita dalle emissioni prodotte dai mezzi meccanici che saranno presenti in cantiere. Di seguito si specificano le operazioni che, nel loro svolgimento, creeranno inquinamento acustico:

- Movimenti terra per la realizzazione delle piazzole, della viabilità e delle fondazioni;
- Realizzazione delle fondazioni tramite getto di cls;
- Scavi per la posa in opera dei cavi di potenza in BT;
- Trasporti in genere;
- Montaggio dei pannelli;
- Ripristino dell'aree come ante operam.

Trattasi anche in questo caso di condizioni frequenti anche nelle normali lavorazioni con mezzi agricoli seppur più intense ma per un periodo limitato di tempo (6 mesi circa) e con il dovuto rispetto di norme pertinenti (mezzi collaudati ed adozione di misure preventive) oltre che rispetto delle ore di lavorazione.

8.3.7 Emissione di vibrazioni

Le vibrazioni prodotte durante la fase di cantiere sono strettamente connesse all'azione dei macchinari e dei mezzi che ivi verranno utilizzati.

Il D.Lgs 81/2008 e ss.mm.ii., individua le vibrazioni pericolose per la salute umana e, nello specifico, l'art. 201 del Decreto precisa i valori limite di esposizione alle vibrazioni.

Di seguito si riporta quanto dice il D.Lgs 81/2008:

1. Si definiscono i seguenti valori limite di esposizione e i valori di azione:
 - a) Per le vibrazioni trasmesse al sistema mano-braccio:

DEVELOPMENT



MR WIND S.r.l.s.

Sede: Via E. Maiorana, 4 - 84092 Bellizzi (SA) - Via A. Manzoni, 31 - 84091 Battipaglia (SA)

www.mrwind.it www.mrwind.eu info@mrwind.it

- Il valore limite di esposizione giornaliero, normalizzato ad un periodo di riferimento di 8 ore, è fissato a 5 m/s^2 , mentre su periodi brevi è fissato a 20 m/s^2 ;
 - Il valore di azione giornaliero, normalizzato a un periodo di riferimento di 8 ore, che fa scattare l'azione, è fissato a 2,5 m/s^2
- b) Per le vibrazioni trasmesse al corpo intero:
- Il valore limite di esposizione giornaliero, normalizzato a un periodo di riferimento di 8 ore, è fissato a 1,0 m/s^2 ; mentre su periodi più brevi è pari a 1,5 m/s^2
 - Il valore d'azione giornaliero, normalizzato a un periodo di riferimento di di 8 ore è fissato a 0,5 m/s^2 ;
2. Nel caso di variabilità del livello di esposizione giornaliero va considerato il livello giornaliero massimo corrispondente.

I commi 1 e 2 dell'articolo 202 del Decreto prescrivono l'obbligo, da parte dei datori di lavoro, di valutare il rischio da esposizione dei lavoratori.

È previsto effettuare una valutazione dei rischi senza misurazioni qualora siano reperibili, presso le banche dati dell'ISPEL e delle Regioni o direttamente presso i produttori e i fornitori, dati di esposizione adeguati. Qualora gli stessi non siano reperibili è necessario misurare i livelli di vibrazione cui i lavoratori sono esposti.

La valutazione, con o senza misure, dovrà essere programmata ed effettuata ad intervalli regolari da personale competente, dovrà determinare i valori di esposizione cui sono esposti tenendo conto dei livelli di azione e i valori limite prescritti dalla normativa.

La valutazione deve prendere in esame i seguenti fattori:

- I macchinari che espongono a vibrazione e i rispettivi tempi di impiego nel corso delle lavorazioni, in modo da valutare i livelli di esposizione dei lavoratori;
- Gli eventuali effetti sulla salute e sulla sicurezza dei lavoratori particolarmente sensibili al rischio;
- Gli eventuali effetti indiretti sulla sicurezza dei lavoratori risultanti da interazioni tra le vibrazioni meccaniche e l'ambiente di lavoro;
- Le informazioni fornite dal costruttore degli apparecchi, ai sensi della Direttiva Macchine;
- L'esistenza di attrezzature alternative progettate per ridurre i livelli di esposizione;
- Condizioni di lavoro particolari: basse temperature, l'elevata umidità, il bagnato, il sovraccarico degli arti superiori e del rachide.

La vigente normativa prescrive, tra l'altro, che la valutazione del rischio da esposizione alle vibrazioni prenda in esame il livello tipo e la durata dell'esposizione, ivi inclusa ogni esposizione a vibrazioni intermittenti o urti ripetuti.

Qualora si riscontrano vibrazioni impulsive è necessario integrare la valutazione dell'esposizione con ulteriori indagini.

8.3.8 Smaltimento rifiuti

I rifiuti che si andranno a produrre si possono sintetizzare come di seguito:

DEVELOPMENT



MR WIND S.r.l.s.

Sede: Via E. Maiorana, 4 - 84092 Bellizzi (SA) - Via A. Manzoni, 31 - 84091 Battipaglia (SA)

www.mrwind.it www.mrwind.eu info@mrwind.it

- Imballaggi di varia natura;
- Acque di lavaggio delle betoniere;
- Sfridi di materiale da costruzione (acciai delle armature, casseformi in legname o altro materiale equivalente, cavidotti in Pead corrugato, conduttori in rame/alluminio, materiali plastici, materiale elettrico/elettronico)
- Terre e rocce da scavo

8.3.9 Rischio per il paesaggio/ambiente

La realizzazione delle opere avrà un impatto relativo sul paesaggio poiché l'area su cui dovrà essere realizzato è ben lontana dal centro abitato. Nella fattispecie si andrà a realizzare un impianto agro-fotovoltaico per cui l'area non coperta dai pannelli sarà adibita a colture di diversa natura.

8.3.10 Cumulo con effetti derivanti da progetti e/o approvati

È importante considerare l'impianto anche in riferimento a quelli localizzati nel medesimo contesto ambientale e territoriale. Questo criterio si definisce "cumulo con altri progetti". L'ambito che è stato analizzato è quello rientrante nella fascia di 4 km a partire dal perimetro esterno dell'area occupata dall'impianto agro-fotovoltaico in progetto.

Dallo studio del territorio si riscontra:

- Un impianto fotovoltaico a 0,43 km
- Un impianto fotovoltaico a 1,63 km
- Un impianto fotovoltaico a 1,64 km
- Un impianto fotovoltaico a 2,86 km

In fase di costruzione il maggior contributo dal punto di vista ambientale e paesaggistico che riscontriamo è quello visivo; questo viene generato dall'inserimento di un nuovo elemento sul territorio.

L'impatto sul territorio di un impianto agro-fotovoltaico è sicuramente minore di quello che produce un'altra tipologia di impianto, tipo quello eolico.

Di seguito si riporta la distanza dall'impianto agro-fotovoltaico in progetto con gli impianti esistenti:



IMPIANTO PRE-ESISTENTE

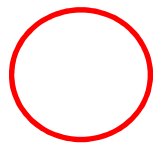

DEVELOPMENT



MR WIND S.r.l.s.

Sede: Via E. Maiorana, 4 - 84092 Bellizzi (SA) - Via A. Manzoni, 31 - 84091 Battipaglia (SA)

www.mrwind.it www.mrwind.eu info@mrwind.it

8.5 DESCRIZIONE DEGLI IMPATTI PER LA FASE DI ESERCIZIO

Nella fase di esercizio possono verificarsi gli impatti descritti nella tabella che segue.

Descrizione impatto	FASE DI CANTIERE	
	SI	NO
Utilizzazione di territorio	X	
Utilizzazione di suolo	X	
Utilizzazione di risorse idriche	X	
Biodiversità (flora/fauna)	X	
Emissione di inquinanti/gas serra		X
Inquinamento acustico	X	
Emissioni di vibrazioni	X	
Emissioni di luce	X	
Emissioni di calore		X
Emissioni di radiazioni	X	
Creazione di sostanze nocive		X
Smaltimento rifiuti	X	
Rischio per la salute umana		X
Rischio per il patrimonio culturale		X
Rischio per il paesaggio/ambiente	X	
Cumulo con effetti derivanti da progetti esistenti e/o approvati	X	
Tecnologie e sostanze utilizzate		X

Si specifica che:

- L'utilizzazione di risorse idriche sarà limitata all'utilizzo delle attività di manutenzione ordinaria/straordinaria;
- L'impatto sull'avifauna sarà minimo, sia in quanto nelle immediate vicinanze risultano presenti altri impianti fotovoltaici, sia perché è stato dimostrato che le specie ornitiche sono in grado di adattarsi alle nuove condizioni fisiche dell'ambiente in cui vivono;
- L'emissione dei gas serra e degli inquinanti sarà anch'essa limitata allo stretto necessario e comunque alle attività di manutenzione ordinaria/straordinaria dell'impianto;
- L'emissione di vibrazioni è pressoché trascurabile;
- L'emissione di radiazioni elettromagnetiche è trascurabile;

L'alterazione del paesaggio dovuta alla presenza dei pannelli fotovoltaici sarà mitigata dalla presenza di una siepe posta in adiacenza alla recinzione.

Di seguito si descrivono gli impatti reali provocati durante la fase di esercizio.

DEVELOPMENT



MR WIND S.r.l.s.

Sede: Via E. Maiorana, 4 - 84092 Bellizzi (SA) - Via A. Manzoni, 31 - 84091 Battipaglia (SA)

www.mrwind.it www.mrwind.eu info@mrwind.it

8.4.1 Utilizzazione di territorio

In fase di esercizio non è previsto l'utilizzo del territorio salvo temporanee occupazioni in caso di manutenzione straordinaria per:

- Aprire cantieri stradali temporanei per attività di elettrodotto;
- Realizzare allargamenti temporanei della viabilità per il passaggio di mezzi eccezionali.

È previsto l'uso del suolo a fini agricoli.

8.4.2 Utilizzazione di suolo

L'utilizzo di risorse è limitato all'occupazione del suolo su cui insistono le strutture di sostegno dei moduli fotovoltaici, nonché la realizzazione del fosso di guardia in terra per la regimentazione delle acque meteoriche a sezione trapezoidale di circa 1,50 mt di larghezza e l'utilizzo dello stesso per l'agricoltura.

8.4.3 Utilizzazione di risorse idriche

In riferimento all'utilizzo delle risorse idriche in fase di esercizio, questa è riconducibile alle attività agricole previste. I consumi idrici legati alle attività di gestione dell'impianto risultano estremamente limitati e riconducibili a:

- Usi igienico sanitari del personale impiegato nelle attività di manutenzione programmata dell'impianto (lavaggio moduli, controlli e manutenzioni opere civili e meccaniche, verifiche elettriche, ecc)
- Lavaggio periodico di moduli fotovoltaici

8.4.4 Impatto sulle biodiversità

In fase di esercizio non si prevedono significativi impatti sulle biodiversità; infatti l'esercizio dell'impianto è compatibile con la coltivazione dei fondi limitrofi e con la fauna terrestre di transito.

8.4.5 Emissioni di inquinanti/gas serra

In merito alle emissioni di gas serra, questi impatti sono dovuti principalmente all'utilizzo di macchinari e mezzi che saranno utilizzati per la manutenzione dello stesso. Le emissioni inquinanti sono connesse ad accidentali sversamenti di carburante, olii/liquidi a bordo di mezzi per il loro corretto funzionamento.

8.4.6 Inquinamento acustico

Durante la fase di esercizio questo può essere dovuto alle macchine di conversione e trasformazione energia principalmente contenute nei locali Power Station in campo e nelle cabine di consegna, il che di fatto già rappresenta da sé una mitigazione (locali con pannelli coibente).

8.4.7 Emissioni di vibrazioni

Durante la fase di esercizio queste potranno dipendere dalle stesse macchine testé descritte in termini di rumore ma sono senza dubbio trascurabili.

8.4.8 Emissioni di luce

In fase di esercizio, in considerazione dell'altezza dei moduli fotovoltaici, compresa tra 0,50 e 4,75 m e del loro angolo di inclinazione che varia da -55° a +55° rispetto al piano orizzontale, il verificarsi di fenomeni di riflessione ad altezza uomo e la loro entità varai a seconda della latitudine ove l'impianto viene posto ed ai cicli solari giornalieri ed alle condizioni meteorologiche.

In tutti i casi la radiazione riflessa viene ridirezionata verso l'alto con un angolo, rispetto al piano orizzontale, tale da non colpire né le eventuali abitazioni circostanti, né, tantomeno, un eventuale osservatore posto nelle immediate vicinanze.

Le celle solari che costituiscono i moduli fotovoltaici di ultima generazione sono frontalmente protette da un vetro temperato anti-riflettente ad alta trasmittanza che dona al modulo un aspetto opaco.

Al fine di minimizzare la quantità di radiazioni luminose riflesse le singole celle in silicio monocristallino sono coperte esteriormente da un rivestimento trasparente anti-riflesso grazie al quale trattengono più luce rispetto (c.a. 30%) a quelle che ne sono prive.

Si fa presente che le molecole che compongono l'aria danno luogo a fenomeni di assorbimento, riflessione e scomposizione delle radiazioni luminose che su di esse incidono. Conseguenzialmente la minoritaria percentuale di luce solare che viene riflessa dalla superficie del modulo fotovoltaico, grazie alla densità ottica dell'aria, è destinata a essere, nel corto raggio, ridirezionata, scomposta e convertita in energia termica.

8.4.9 Emissioni di radiazioni

La fase di esercizio dell'impianto genererà campi elettromagnetici, prodotti dalla presenza di correnti variabili nel tempo e riconducibili, nello specifico, a:

- Cavidotti interrati, ad una profondità di almeno un metro, per il vettoriamento dell'energia elettrica prodotta;
- Stazione di trasformazione;
- Cavi solari e cavi BT nell'area dell'impianto fotovoltaico;
- Power stations

Come ben simostrato nell'apposita relazione di valutazione impatto elettromagnetico, parte integrante del procedimento di VIA medesimo, le azioni di progetto fanno sì che sia possibile riscontrare intensità del campo di induzione magnetica superiore al valore obiettivo di 3 μ T, sia in corrispondenza delle cabine di trasformazione che in corrispondenza del cavidotto MT; d'altra parte è stato dimostrato come la fascia entro cui tale limite viene superato è circoscritto intorno alle opere suddette e, in particolare, ha una semi-ampiezza complessiva di circa 3m a cavallo della mezzeria di tutto il cavidotto MT.

DEVELOPMENT



MR WIND S.r.l.s.

Sede: Via E. Maiorana, 4 - 84092 Bellizzi (SA) - Via A. Manzoni, 31 - 84091 Battipaglia (SA)

www.mrwind.it www.mrwind.eu info@mrwind.it

Trattandosi di cavidotti che si sviluppano sulla viabilità stradale esistente o in territori scarsissimamente antropizzati, si può certamente escludere la presenza di recettori sensibili entro le predette fasce, venendo quindi soddisfatto l'obiettivo di qualità da conseguire nella realizzazione di nuovi elettrodotti fissato dal DPCM 8 luglio 2003.

La stessa considerazione può ritenersi certamente valida per una fascia di circa 4 m attorno alle cabine di trasformazione e Stazione utente, oltre che nelle immediate vicinanze della stazione di utenza AT/MT e del cavidotto MT che collega l'impianto alla Stazione utente. Le uniche radiazioni associabili a questo tipo di impianti sono le radiazioni non ionizzanti costituite dai campi elettrici e magnetici a bassa frequenza (50 Hz), prodotti rispettivamente dalla tensione di esercizio degli elettrodotti e dalla corrente che li percorre. I valori di riferimento, per l'esposizione ai campi elettrici e magnetici, sono stabiliti dalla Legge n. 36 del 22/02/2001 e dal successivo DPCM 8 Luglio 2003 "Fissazione dei limiti di esposizione, dei valori di attenzione e degli obiettivi di qualità per la protezione della popolazione dalle esposizioni ai campi elettrici e magnetici alla frequenza di rete di 50 Hz degli elettrodotti". In generale, per quanto riguarda il campo elettrico in media tensione esso è notevolmente inferiore a 5kV/m (valore imposto dalla normativa) e per il livello 220 kV esso diventa inferiore a 5 kV/m già a pochi metri dalle parti in tensione. Mentre per quel che riguarda il campo di induzione magnetica il calcolo nelle varie sezioni di impianto ha dimostrato come non ci siano fattori di rischio per la salute umana a causa delle azioni di progetto, poiché è esclusa la presenza di recettori sensibili entro le fasce per le quali i valori di induzione magnetica attesa non sono inferiori agli obiettivi di qualità fissati per legge; mentre il campo elettrico generato è nullo a causa dello schermo dei cavi o assolutamente trascurabile negli altri casi per distanze superiori a qualche cm dalle parti in tensione. Infatti per quanto riguarda il campo magnetico, relativamente ai cavidotti MT, in tutti i tratti interni realizzati mediante l'uso di cavi elicordati, si può considerare che l'ampiezza della semi-fascia di rispetto sia pari a 1m, a cavallo dell'asse del cavidotto, pertanto uguale alla fascia di asservimento della linea. Per quanto concerne i tratti esterni, realizzati mediante l'uso di cavi unipolari posati a trifoglio, è stata calcolata un'ampiezza della semi-fascia di rispetto pari a 4 m e, sulla base della scelta del tracciato, si esclude la presenza di luoghi adibiti alla permanenza di persone per durate non inferiori alle 4 ore al giorno. Per ciò che riguarda le cabine di trasformazione l'unica sorgente di emissione è rappresentata dal trasformatore BT/MT, quindi in riferimento al DPCM 8 luglio 2003 e al DM del MATTM del 29.05.2008, l'obiettivo di qualità si raggiunge, nel caso peggiore (trasformatore da 3.000 kVA), già a circa 4 m (DPA) dalla cabina stessa. Per quanto riguarda la cabina d'impianto, vista la presenza del solo trasformatore per l'alimentazione dei servizi ausiliari in BT e l'entità delle correnti circolanti nei quadri MT l'obiettivo di qualità si raggiunge a circa 3 m (DPA) dalla cabina stessa. Comunque considerando che nelle cabine di trasformazione e nella cabina d'impianto non è prevista la presenza di persone per più di quattro ore al giorno e che l'intera area dell'impianto agro-fotovoltaico sarà racchiusa all'interno di una recinzione metallica che impedisce l'ingresso di personale non autorizzato, si può escludere pericolo per la salute umana.

DEVELOPMENT



MR WIND S.r.l.s.

Sede: Via E. Maiorana, 4 - 84092 Bellizzi (SA) - Via A. Manzoni, 31 - 84091 Battipaglia (SA)

www.mrwind.it www.mrwind.eu info@mrwind.it

8.4.10 Smaltimento rifiuti

In questa fase si prevede di avere come rifiuti da smaltire:

- Olii per ingranaggi, motori e lubrificazione;
- Imballaggi di materiali misti;
- Imballaggi misti contaminati;
- Materiale filtrante, stracci;
- Componenti non specificati altrimenti;
- Apparecchiature elettriche fuori uso;
- Batterie al piombo;
- Neon esausti integri;
- Materiale elettronico;
- Componenti di varia natura;
- Liquido antigelo;
- Pannelli fotovoltaici danneggiati.

A questi si aggiungono rifiuti di tipo organico provenienti dalle attività agricole nelle aree sottostanti i pannelli

8.4.11 Rischio per la salute umana

In merito ai rischi per la salute umana di seguito si riportano quelli possibili:

- Effetti derivanti dalla radiazione elettromagnetica;
- Effetti dovuti all'inquinamento acustico;
- Effetti dovuti alle vibrazioni.

8.4.12 Rischio per il paesaggio/ambiente

Una volta realizzato, l'impianto non avrà un grande impatto sull'ambiente poiché verranno utilizzate opere di mitigazione degli stessi, come si può notare dalla tavola del fotoinserto dove viene mostrata l'area con e senza l'avvenuta realizzazione dell'impianto.

8.4.13 Cumulo con effetti derivanti da progetti esistenti e/o approvati

Il nuovo impianto è limitrofo ad alcuni impianti esistenti ma non si prevedono effetti cumulativi.

8.6 DESCRIZIONE DEGLI IMPATTI PER LA FASE DI SMONTAGGIO

Di seguito si riporta la tabella con su specificati gli impatti che si potrebbero verificare in fase di dismissione dell'impianto.

Descrizione impatto	FASE DI DISMISSIONE	
	X	X
Utilizzazione di territorio	X	
Utilizzazione di suolo	X	
Utilizzazione di risorse idriche	X	
Biodiversità (flora/fauna)	X	
Emissione di inquinanti/gas serra	X	
Inquinamento acustico	X	
Emissioni di vibrazioni	X	
Emissioni di luce		X
Emissioni di calore		X
Emissioni di radiazioni		X
Creazione di sostanze nocive		X
Smaltimento rifiuti	X	
Rischio per la salute umana		X
Rischio per il patrimonio culturale		X
Rischio per il paesaggio/ambiente	X	
Cumulo con effetti derivanti da progetti esistenti e/o approvati	X	
Tecnologie e sostanze utilizzate		X

8.5.1 Utilizzazione di territorio

Lo smantellamento dell'impianto comporta la progressiva riduzione dell'utilizzo del territorio.

Si procederà alla dismissione di:

- Moduli fotovoltaici;
- Altre opere;
- Cavi BT.

8.5.2 Utilizzazione di suolo

Lo smantellamento dell'impianto comporta la progressiva riduzione dell'utilizzo del territorio.

Si procederà alla dismissione di:

- Moduli fotovoltaici;
- Altre opere;
- Cavi MT.

8.5.3 Utilizzazione di risorse idriche

Le risorse idriche impiegate in questa fase sono connesse ai movimenti di terra necessari per il ripristino delle aree e per la dismissione dei cavi. L'azione dei mezzi meccanici può provocare il sollevamento di polveri per il cui abbattimento sarà impiegata acqua nebulizzata,

DEVELOPMENT



MR WIND S.r.l.s.

Sede: Via E. Maiorana, 4 - 84092 Bellizzi (SA) - Via A. Manzoni, 31 - 84091 Battipaglia (SA)

www.mrwind.it www.mrwind.eu info@mrwind.it

8.5.4 Impatto sulle biodiversità

La “biodiversità”, riguarda il valore ecologico, la fragilità ambientale e la sensibilità ecologica in particolare delle aree protette; anche questi aspetti sono direttamente correlati alla qualità del paesaggio e ai processi di pianificazione e gestione dello stesso.

A tal proposito l’area di impianto non interessa aree protette, e, come evidenziato nelle cartografie e nell’inquadramento paesaggistico, non trattasi di aree di rilevante sensibilità ecologica.

In Provincia di Caserta, in particolare, sono presenti **5 aree protette** istituite ai sensi della LR 33/1993 “Istituzione di parchi e riserve regionali in Campania”, per una superficie complessiva pari a circa 36.330 ha, il 13,8% dell’intera superficie provinciale.

Le aree protette comprendono 3 parchi naturali regionali e 2 riserve naturali regionali all’interno di una delle quali è inclusa 1 riserva naturale statale e 1 oasi di protezione.

Questa ultima, denominata “Oasi di Castelvoturno o Variconi”, è stata individuata quale area umida di importanza internazionale ai sensi della Convenzione di Ramsar⁴³.

Tabella 117. Parchi e riserve naturali di interesse regionale

	Denominazione	Superficie [ha]
1	Parco regionale del Matese *	33.326
2	Parco regionale di Roccamonfina e della foce del Garigliano	11.200
3	Parco regionale del Partenio *	16.650
4	Riserva naturale statale di Castelvoturno	628
5	Riserva naturale regionale “Lago Falciano”	95
6	Riserva naturale reg. “Foce Volturno-Costa di Licola”	1.540
7	Oasi Bosco di San Silvestro	76
8	Oasi di protezione Variconi	50
Totale		63.439

l’area più prossima al nostro progetto è la riserva Foce Volturno, ma poi va aggiunto che I detrattori sono intesi quali “elementi dissonanti con il contesto ambientale che deturpano il paesaggio causando una caduta dei valori visuali, formali ed identitari. ed il loro impatto non va considerato in termini assoluti ma in relazione alla vulnerabilità e sensibilità dei diversi contesti paesaggistici in cui ricadono e che concorrono a caratterizzare.”

Partendo dal presupposto che, in generale, quanto meno il paesaggio è intatto tanto meno è sensibile, sono stati individuati elementi di tipo puntuale, lineare ed areale, derivanti dalle attività dei settori antropici di maggiore potenziale impatto (infrastrutturale, energetico, produttivo, rifiuti...) e rappresentati su alcuni tematismi relativi ai sistemi delle tutele, al macro-sistema strutturale, al sistema antropico/rurale.

Settore antropico di riferimento	Potenziali detrattori
Gestione rifiuti e bonifiche	La Perimetrazione della c.d. "Terra dei Fuochi" comprendente 90 comuni, compresi tra la provincia di Caserta e Napoli I siti di bonifica di interesse regionale SIR I siti di bonifica di interesse nazionale SIN Siti di Stoccaggio balle fonte ARPAC-Bonifica Impianti di gestione rifiuti autorizzati dalla Regione Campania-fonte ARPAC-Catasto Rifiuti, Discariche-fonte ARPAC-Bonifica, Siti oggetto di bonifica e ripristino ambientale- fonte ARPAC-Bonifica,
Infrastrutture	Elettrodotti e tralicci estratti dalla CTR 2004; Aree portuali.
Energia	Pale eoliche digitalizzate partendo dalla CTR 2011 , da street-view e mappe satellitari di Google 2018;
Produttivo/estrattivo	Aree di Cava estratte dalla carta della Natura 2017 ARPAC, dalla CTR 2004 e dall'ortofoto 2011;
Produttivo/industriale	Grandi aree industriali: ASI; PIP
Insedimenti urbani	Conurbazioni costiere.

È evidente che i campi fotovoltaici non sono intesi tali.

8.5.5 Emissioni di inquinanti/gas serra

In merito alle emissioni inquinanti e gas serra questi sono dovuti principalmente all'impiego di mezzi e macchinari che saranno impiegati per il ripristino ante operam delle aree su cui insiste il parco agro-fotovoltaico, nonché per la dismissione dei cavi di potenza BT/MT. Le emissioni di inquinanti risultano connesse ad eventuali perdite accidentali di carburante, olii/liquidi presenti a bordo dei mezzi utilizzati durante lo smantellamento, la cui funzione è quella di consentire il loro corretto funzionamento.

8.5.6 Inquinamento acustico

In fase di smantellamento dell'impianto la fonte di inquinamento acustico è costituita dalle emissioni prodotte dai mezzi meccanici nell'esecuzione dei lavori richiesti e nello specifico:

- Smontaggio dei pannelli fotovoltaici;
- Dismissione delle opere di fondazione a sostegno dei pannelli;
- Dismissione di tutti gli edifici;
- Rimozione di opere civili di servizio;
- Rimozione dei cavi;
- Ripristino area impianto fotovoltaico come ante-operam;
- Movimenti terra per la dismissione dei cavi di potenza MT;
- Smontaggi e demolizioni di area.

DEVELOPMENT



MR WIND S.r.l.s.

Sede: Via E. Maiorana, 4 - 84092 Bellizzi (SA) - Via A. Manzoni, 31 - 84091 Battipaglia (SA)

www.mrwind.it www.mrwind.eu info@mrwind.it

Trattasi anche in questo caso di condizioni frequenti anche nelle normali lavorazioni con mezzi agricoli seppur più intense ma per un periodo limitato di tempo (6 mesi circa) e con il dovuto rispetto di norme pertinenti (mezzi collaudati ed adozione di misure preventive) oltre che rispetto delle ore di lavorazione.

8.5.7 Emissioni di vibrazioni

Le vibrazioni che si produrranno durante la fase di smantellamento sono connesse con l'utilizzo di macchine e mezzi impiegati per eseguire questa attività lavorativa.

8.5.8 Creazione di sostanze nocive

Lo smantellamento dell'impianto è una fase particolarmente delicata in quanto possono presentarsi criticità ambientali conseguenti all'impiego di materiali o sostanze nocive.

L'obiettivo è quello, però, di riciclare i materiali impiegati; infatti, circa il 90-95% del modulo fotovoltaico è composto da materiali che possono essere riciclati eseguendo operazioni di separazione e lavaggio dei principali componenti (silicio, componenti elettrici, metalli, vetro).

Una volta smontati i pannelli fotovoltaici verranno inviati ad idonea piattaforma per il recupero/smaltimento.

8.5.9 Smaltimento dei rifiuti

Lo smantellamento dell'impianto comporterà la produzione di materiali quali:

- Pannelli fotovoltaici;
- Acciaio delle strutture di sostegno;
- Calcestruzzo delle opere di fondazione;
- Cabine prefabbricate;
- Cavi MT e BT;
- Apparecchiature elettriche ed elettromeccaniche;
- Quadri elettrici;
- Componenti elettroniche varie;
- Motori per il funzionamento del sistema inseguimento;
- Liquidi di raffreddamento e oli lubrificanti.

8.5.10 Cumulo con effetti derivanti da progetti esistenti e/o approvati

Le considerazioni sono le stesse descritte nel paragrafo 8.3.10.

9. MISURE PER EVITARE, PREVENIRE O RIDURRE GLI IMPATTI

9.1. GENERALITÀ

Il presente capitolo tratta quanto riportato dal punto 7 dell'Allegato VII relativo ai contenuti dello Studio di Impatto Ambientale di cui all'art.22 del D.Lgs. 152/2006 e ss.mm.ii..

Di seguito si descrivono i contenuti dell'Allegato:

- *Una descrizione delle misure previste per evitare, prevenire, ridurre o, se possibile, compensare gli impatti ambientali significativi e negativi identificati nel progetto e, ove pertinenti, nelle eventuali disposizioni di monitoraggio (quale, a titolo esemplificativo e non esaustivo, la preparazione di un'analisi ex post del progetto). Tale descrizione deve spiegare in che misura gli impatti ambientali significativi e negativi sono evitati, prevenuti, ridotti o compensati e deve riguardare sia le fasi di costruzione che di funzionamento.*

Di seguito si definiscono le misure per ridurre al minimo gli impatti e, nella migliore delle ipotesi, eliminarli.

9.2. MISURE DI MITIGAZIONE IN FASE DI REALIZZAZIONE DELL'IMPIANTO

Scopo del presente paragrafo è quello di esaminare le misure di prevenzione e mitigazione previste per limitare le interferenze con l'ambiente da parte dell'impianto.

9.2.1 Utilizzazione del territorio

Allo scopo di mitigare l'impatto dell'impianto è prevista la realizzazione di una fascia di siepi ed alberi di mandorlo lungo tutto il perimetro del sito

In questa fase è opportuno sottolineare l'interferenza col traffico veicolare che avverrà principalmente durante la fornitura di conglomerato cementizio per il getto in opera delle fondazioni o durante il trasporto dei pannelli fotovoltaici e power stations/cabine.

Questo avverrà lungo la pubblica viabilità e può essere paragonato ai trasporti effettuati per la gestione dei fondi agricoli, conseguenzialmente non si riscontrano particolari criticità.

9.2.2 Utilizzazione di suolo

Nella fase di realizzazione dell'opera il suolo verrà utilizzato principalmente per attività di manutenzione e sosta dei mezzi utilizzati, nonché prodotti chimici o combustibili liquidi. Tali attività verranno effettuate in aree pavimentate, dotate di opportuna pendenza in modo che possa convogliare eventuali sversamenti in pozzetti ciechi a tenuta. Verrà, tra l'altro, individuata un'adeguata area da adibire ad operazioni di deposito temporaneo.

9.2.3 Utilizzazione di risorse idriche

L'utilizzo delle risorse idriche in questa fase è, come già detto nel precedente capitolo, temporaneo e i suoi consumi sono limitati. Si provvederà a ottimizzarne l'uso al fine di avere la massima preservazione delle stesse. Per tale scopo

DEVELOPMENT

la maggior parte delle opere di movimentazione terra, utili alla fase di costruzione, saranno concentrati durante la stagione fredda, al fine di ridurre il sollevamento delle polveri e, quindi, l'impiego di acqua per l'abbattimento, si provvederà, comunque, a bagnare periodicamente le piste di transito dei mezzi.

I consumi idrici previsti per le fasi di crescita e attecchimento delle colture saranno di entità ragionevolmente limitata.

9.2.4 Biodiversità

I terreni ove si realizzerà l'impianto sono attualmente incolti.

Per minimizzare l'impatto sul territorio e sulla flora e sulla fauna presente si procederà come segue:

- Minimizzare le modifiche ed il disturbo dell'habitat;
- Contenere i tempi di costruzione;
- Ripristinare le aree di cantiere restituendole al territorio;
- Al termine della vita utile dell'impianto, così come previsto dalle norme vigenti, si riporterà il sito al suo stato originario.

Per ridurre al minimo l'impatto sulla flora durante la fase di realizzazione dello stesso si impegneranno porzioni di territorio strettamente necessarie.

9.2.5 Emissioni di inquinanti/gas serra

Al fine di ridurre al minimo le emissioni di inquinanti connesse alle perdite accidentali di carburante, olii/liquidi, macchinari e mezzi e la conseguente contaminazione del suolo, saranno effettuati controlli periodici sulla tenuta stagna di tutti gli apparati attraverso programmate attività di manutenzione ordinaria. A fine giornata lavorativa i mezzi di lavoro stazioneranno in corrispondenza di apposita area dotata di disoleatore a coalescenza, il cui contenuto sarà smaltito presso centri autorizzati.

Qualora si dovessero presentare sversamenti accidentali in aree agricole si attiveranno le seguenti azioni:

- Informare immediatamente le persone che devono intervenire;
- Interruzione immediata dei lavori;
- Bloccaggio e contenimento dello sversamento utilizzando mezzi adeguati;
- Predisposizione della reportistica di non conformità ambientale;
- Eventuale campionamento e analisi dell'acqua e/o suolo contaminati;
- Predisposizione del piano di bonifica;
- Effettuazione della bonifica;
- Verifica della corretta esecuzione della bonifica attraverso campionamento e analisi della matrice interessata.

Al fine di ridurre le emissioni in atmosfera dei gas di scarico dei macchinari e dei mezzi si adotteranno le seguenti misure di mitigazione e prevenzione;

- I mezzi di cantiere saranno sottoposti a regolare manutenzione, come da libretto d'uso e manutenzione e tale compito spetterà a ciascun appaltatore per i macchinari di sua proprietà/noleggio;

DEVELOPMENT

- Nel caso di scarico/carico di materiali o rifiuti, ogni autista limiterà le emissioni di gas di scarico degli automezzi spegnendo il motore qualora non fosse necessario tenerlo acceso;
- Si procederà a manutenzioni periodiche e regolari delle apparecchiature contenenti gas ad effetto serra avvalendosi di personale abilitato.

9.2.6 Inquinamento acustico

L'inquinamento acustico è dovuto esclusivamente ai macchinari ed ai mezzi d'opera, nelle fasi di cantiere, i quali dovranno rispettare la normativa in materia di impatto acustico. Per ridurre al minimo gli impatti si farà in modo che vengano rispettati i turni di lavoro. In fase di esercizio come innanzi esposto invece questo può essere dovuto alle macchine di conversione e trasformazione energia principalmente contenute nei locali Power Station in campo e nelle cabine di consegna, il che di fatto già rappresenta da sé una mitigazione (locali con pannelli coibente).

L'adozione della Zonizzazione acustica del territorio comunale costituisce l'atto attraverso il quale trovano pieno recepimento, nella prassi amministrativa del Comune di Castelvoturno, i principi di tutela dall'inquinamento e comporta che, qualsiasi variante al Piano Regolatore Generale Comunale e qualunque strumento attuativo dello stesso, devono obbligatoriamente essere improntati a principi di conseguimento e/o salvaguardia dei limiti minimi di comfort acustico prescritti dalla L. 26/10/1995 n. 447 e s.m.i., dai successivi decreti di attuazione, dalle "Linee guida regionali per redazione dei Piani comunali di zonizzazione acustica" pubblicate sul BURC n° 41 del 15 settembre 2003 - Deliberazione n° 2436 del 01 agosto 2003.

La classificazione acustica è basata sulla divisione del territorio comunale in unità territoriali omogenee corrispondenti alle classi individuate dal D.P.C.M. 14/11/1997 nonché dalle "Linee guida regionali per redazione dei Piani comunali di zonizzazione acustica" pubblicate sul BURC n° 41 del 15 settembre 2003 - Deliberazione n° 2436 del 01 agosto 2003 e di seguito definite:

Classificazione acustica	Definizione
CLASSE I Aree particolarmente protette	Rientrano in questa classe le aree nelle quali la quiete rappresenta un elemento di base per la loro utilizzazione: aree ospedaliere, scolastiche, aree destinate al riposo ed allo svago, aree residenziali rurali, aree di particolare interesse urbanistico, parchi pubblici, ecc.
CLASSE II Aree destinate ad uso prevalentemente residenziale	Rientrano in questa classe le aree urbane interessate prevalentemente da traffico veicolare locale, con bassa densità di popolazione, con limitata presenza di attività commerciali ed assenza di attività industriali e artigianali
CLASSE III Aree di tipo misto	Rientrano in questa classe le aree urbane interessate da traffico veicolare locale o di attraversamento, con media densità di popolazione, con presenza di attività commerciali, uffici, con limitata presenza di attività artigianali e con assenza di attività industriali, aree rurali interessate da attività che impiegano macchine operatrici
CLASSE IV Aree di intensa attività umana	Rientrano in questa classe le aree urbane interessate da intenso traffico veicolare, con alta densità di popolazione, con elevata presenza di attività commerciali e uffici, con presenza di attività artigianali, le aree in prossimità di strade di grande comunicazione e di linee ferroviarie, le aree portuali, le aree con limitata presenza di piccole industrie
CLASSE V Aree prevalentemente industriali	Rientrano in questa classe le aree interessate da insediamenti industriali e con scarsità di abitazioni.
CLASSE VI Aree esclusivamente industriali	Rientrano in questa classe le aree esclusivamente interessate da attività industriali e prive di insediamenti abitativi

D.P.C.M. 14/11/97 Tabella B : valori limite di emissione - Leq in dBA (art.2)

Classi acustiche di destinazione d'uso del territorio	Limite periodo diurno (06.00-22.00) (dBA)	Limite periodo notturno (22.00 – 06.00) (dBA)
I) Aree particolarmente protette	45	35
II) Aree prevalentemente residenziali	50	40
III) Aree di tipo misto	55	45
IV) Aree di intensa attività umana	60	50

V) Aree prevalentemente industriali	65	55
VI) Aree esclusivamente industriali	65	65

Note: I valori limite di emissione del rumore da sorgenti mobili e da singoli macchinari costituenti le sorgenti sonore fisse, laddove previsto, sono anche regolamentati dalle norme di omologazione e certificazione delle stesse.

D.P.C.M. 14/11/97 Tabella C : **valori limite assoluti di immissione** - Leq in dBA (art.3)

Classi acustiche di destinazione d'uso del territorio	Limite periodo diurno (06.00-22.00) (dBA)	Limite periodo notturno (22.00 – 06.00) (dBA)
I) Aree particolarmente protette	50	40
II) Aree prevalentemente residenziali	55	45
III) Aree di tipo misto	60	50
IV) Aree di intensa attività umana	65	55
V) Aree prevalentemente industriali	70	60
VI) Aree esclusivamente industriali	70	70

Note: I valori sopra riportati non si applicano alle infrastrutture stradali, ferroviarie, marittime, aeroportuali ed alle altre sorgenti sonore di cui all'art. 11 della Legge quadro n. 447 (autodromi, ecc.), all'interno delle rispettive fasce di pertinenza.
All'esterno di tali fasce, dette sorgenti concorrono al raggiungimento dei limiti assoluti di immissione.

D.P.C.M. 14/11/97 : **valori limite differenziali di immissione** - Leq in dBA (art.4)

Per tutte le classi di destinazione d'uso del territorio	Tempi di riferimento	
	Limite periodo diurno (06.00-22.00) (dBA)	Limite periodo notturno (22.00 – 06.00) (dBA)
Differenza in dB(A)	5	3

Note: Tali valori non si applicano:

- nelle aree classificate nella classe VI della Tabella A;
- nei seguenti casi in quanto ogni effetto del rumore è da ritenersi trascurabile:
 - se il rumore misurato a finestre aperte sia inferiore a 50 dB(A) durante il periodo diurno e 40 dB(A) durante il periodo notturno;
 - e il livello di rumore ambientale misurato a finestre chiuse sia inferiore a 35 dB(A) durante il periodo diurno e 25 dB(A) durante il periodo notturno;
- alla rumorosità prodotta da:
 - infrastrutture stradali, ferroviarie, aeroportuali e marittime;
 - attività e comportamenti non connessi con esigenze produttive, commerciali e professionali;
 - servizi e impianti

D.P.C.M. 14/11/97 : **valori limite di attenzione** - Leq in dBA (art.6)

Per tutte le classi di destinazione d'uso del territorio	Tempi di riferimento	
	Diurno (06.00-22.00)	Notturmo (22.00-06.00)
se riferiti ad un'ora	I valori della tabella C aumentati di 10 dB(A)	I valori della tabella C aumentati di 5 dB(A)
se relativi ai tempi di riferimento	i valori di cui alla tabella C	i valori di cui alla tabella C

D.P.C.M. 14/11/97 Tabella D : valori di qualità - Leq in dBA (art.7)

Classi acustiche di destinazione d'uso del territorio	Limite periodo diurno (06.00-22.00) (dBA)	Limite periodo notturno (22.00 – 06.00) (dBA)
I) Aree particolarmente protette	47	37
II) Aree prevalentemente residenziali	52	42
III) Aree di tipo misto	57	47
IV) Aree di intensa attività umana	62	52
V) Aree prevalentemente industriali	67	57
VI) Aree esclusivamente industriali	70	70

Durante la realizzazione dell'opera si impiegheranno mezzi ed attrezzature conformi alla direttiva macchine e in grado di garantire il minore inquinamento acustico, compatibilmente con i limiti di emissione della precedente tabella. Non si prevedono lavorazioni durante le ore notturne, salvo effettive e reali necessità, in tal caso le attività notturne andranno autorizzate nel rispetto della vigente normativa.

Quando richiesto dalle autorità competenti, il rumore prodotto dai lavori dovrà essere limitato alle ore meno sensibili del giorno o della settimana. Nei luoghi dove il rumore supera i livelli ammissibili verranno installati adeguati schemi insonorizzanti.

La lontananza di recettori sensibili ed aree sensibili comporta la chiara compatibilità dell'intervento proposto alla normativa di settore.

9.2.7 Emissioni di vibrazioni

In merito alla mitigazione di tali impatti si rinvia all'attuazione di idonee procedure da parte del datore di lavoro dell'impresa esecutrice nelle fasi di cantiere mentre risultano completamente non significative nella fase di esercizio.

9.2.8 Smaltimento rifiuti

Le tipologie di rifiuto prodotte durante la fase di costruzione sono:

- Imballaggi di varia natura;
- Sfridi di materiale da costruzione;
- Terre e rocce da scavo;

Per quanto concerne le prime due tipologie si procederà ad opportuna differenziazione e stoccaggio direttamente in cantiere, successivamente verranno conferiti presso i siti di recupero/discariche autorizzati per il loro riutilizzo.

In merito alla produzione di materiali da scavo, questi derivano dalle seguenti attività:

- Posa in opera di cavi di potenza MT;
- Realizzazione opere di fondazione;
- Realizzazione di nuova viabilità;
- Realizzazioni di opere di sostegno.

DEVELOPMENT

MR WIND S.r.l.s.

Sede: Via E. Maiorana, 4 - 84092 Bellizzi (SA) - Via A. Manzoni, 31 - 84091 Battipaglia (SA)

www.mrwind.it www.mrwind.eu info@mrwind.it

I materiali provenienti dagli scavi, se reimpiegati nell'ambito delle attività di provenienza non sono considerati rifiuti, ai sensi dell'art.185, c.1, lett.c del D.Lgs. 152/2006 e ss.mm.ii., cui di seguito si riportano i contenuti:

“Non rientrano nel campo di applicazione della parte quarta del presente decreto: ... c) il suolo non contaminato ed altro materiale allo stato naturale escavato nel corso di attività di costruzione, ove sia certo che esso verrà riutilizzato a fini di costruzione allo stato naturale e nello stesso sito in cui è stato escavato”.

Il materiale proveniente dagli scavi per la posa in opera dei cavi MT sarà stoccato nei pressi delle trincee di scavo a debita distanza, e comunque non inferiore a 0,8m, al fine di evitare cedimenti degli scavi e sarà debitamente segnalato tramite apposizione di nastro rosso e bianco.

Quindi, laddove possibile il materiale da scavo sarà totalmente riutilizzato nell'ambito dei lavori; mentre, qualora dovesse risultrarne in esubero, questo sarà conferito presso apposito ed autorizzato sito di raccolta e riciclaggio di materiale non pericoloso. La Società Proponente si farà carico di procedere alla caratterizzazione chimico-fisica del materiale restante, a dimostrazione che lo stesso ha caratteristiche tali da poter essere conferito presso sito autorizzato. Qualora, invece, i materiali dovessero classificarsi come rifiuti, ai sensi della vigente normativa, la Società Proponente si farà carico di inviarli presso discarica autorizzata.

Pertanto per quanto sopra specificato si può considerare trascurabile la produzione di rifiuti con relativo beneficio ambientale.

9.2.9 Rischio per il paesaggio/ambiente

In merito all'impatto visivo, in fase di cantiere, si prevede di:

- Rivestire la recinzione provvisoria dell'area con una schermatura costituita da una rete a maglia molto fitta di colore verde, in grado di integrarsi col contesto ambientale;
- Mantenere l'ordine e la pulizia quotidiana del cantiere, stabilendo chiare regole comportamentali;
- Depositare i materiali esclusivamente nelle aree ad essi destinate, le quali saranno scelte anche in base a criteri di basso impatto visivo. Qualora fosse necessario l'accumulo di materiale si garantirà la formazione di cumuli contenuti, confinati ed omogenei e, in caso di mal tempo, saranno coperti.
- Ricavare le aree di carico/scarico dei materiali e stazionamento dei mezzi all'interno del cantiere.

Per quanto riguarda l'impatto luminoso si avrà cura di ridurre, laddove possibile, l'emissione di luce nelle ore crepuscolari invernali, nelle fasi in cui tale misura non comprometterà la sicurezza dei lavoratori. In qualunque caso le eventuali lampade presenti in cantiere verranno orientate verso il basso e tenute spente qualora non venissero utilizzate.

In merito all'inquinamento delle acque superficiali, si avrà l'accortezza di ridurre al minimo indispensabile l'abbattimento delle polveri che creano comunque un ruscamento di acque che possono intorbidire quelle superficiali. Si tratterà di solidi sospesi di origine non antropica che, comunque, non pregiudicheranno l'assetto microbiologico delle acque superficiali.

DEVELOPMENT



MR WIND S.r.l.s.

Sede: Via E. Maiorana, 4 - 84092 Bellizzi (SA) - Via A. Manzoni, 31 - 84091 Battipaglia (SA)

www.mrwind.it www.mrwind.eu info@mrwind.it

Per preservare le acque di falda, invece, si prevede che i mezzi di lavoro vengano parcheggiati in aree dotate di sistemi impermeabili da collocarsi a terra, al fine di convogliare, presso opportuni serbatoi dotati di disoleatore a coalescenza, eventuali perdite di carburante, olii o altri liquidi a bordo macchina che verranno smaltiti presso appositi centri autorizzati.

9.2.10 Cumulo con effetti derivanti da progetti esistenti e/o approvati

Si fa riferimento alle stesse considerazioni qualitative specificate nel paragrafo precedente.

9.3. MISURE DI MITIGAZIONE IN FASE DI ESERCIZIO DELL'IMPIANTO FOTOVOLTAICO

9.3.1 Generalità

La fase di gestione dell'impianto potrà essere interessata da lavorazioni similari a quelle della fase di cantiere, pertanto in tale paragrafo si tratteranno quegli impianti che hanno effetti differenti a causa dell'esercizio dell'impianto. Nella fattispecie verranno approfonditi i seguenti impatti:

- Impatto sulla biodiversità;
- Emissione di luce;
- Smaltimento rifiuti;
- Rischio per il paesaggio/ambiente;
- Emissione di radiazioni;
- Rischio per la salute umana;
- Cumulo con effetti derivanti da progetti esistenti e/o approvati.

Mentre per i temi relativi a utilizzazione di risorse idriche, emissioni di inquinanti/gas serra si rinvia a quanto già trattato per la fase di costruzione.

9.3.2 Utilizzazione di territorio

Terminati i lavori di costruzione dell'impianto, l'area dello stesso sarà ridotta al minimo indispensabile per consentire le operazioni di manutenzione ordinaria dei pannelli e la coltivazione sotto gli stessi.

l'ambito territoriale manterrà la propria destinazione agricola anche grazie alla tipologia di impianto come meglio di seguito spiegato.

9.3.3 Utilizzazione di suolo

Occupazione suolo

Tra i primi elementi da chiarire vi è quello inerente cosa si intende per occupazione di suolo da parte dell'attività energetica. Quest'ultima andrebbe declinata come "area non utilizzabile a fini AGRO" (AN). A tal scopo occorre definire:

- La superficie totale del progetto

DEVELOPMENT



MR WIND S.r.l.s.

Sede: Via E. Maiorana, 4 - 84092 Bellizzi (SA) - Via A. Manzoni, 31 - 84091 Battipaglia (SA)

www.mrwind.it www.mrwind.eu info@mrwind.it

- La superficie utilizzabile a fini AGRO (AL)
- La superficie non utilizzabile a fini AGRO (AN)

Superficie totale del progetto

È la superficie agricola prima della realizzazione del sistema AGRO-FV, nella piena disponibilità del proponente ai fini della realizzazione del progetto.

Superficie utilizzabile ai fini AGRO (AL)

Porzione di superficie dell'appezzamento che può continuare a essere utilizzata ai fini agricoli senza interventi edili e limitazioni tecniche dopo la realizzazione del sistema AGRO-FV.

Superficie non utilizzabile ai fini AGRO (AN)

Porzione dell'appezzamento che dopo la realizzazione del sistema AGRO-FV, non è più temporaneamente disponibile per l'utilizzo ai fini AGRO sino al termine della vita utile dell'impianto FV.

Si considerano due categorie:

- sistemi AGRO-FV con elevazione da terra ("AGRO-FV ELEVATO")
- sistemi AGRO-FV a livello del suolo ("AGRO-FV INTERFILARE")

Sostanzialmente i sistemi AGRO-FV ELEVATI hanno impianti fotovoltaici rialzati al di sotto dei quali può essere svolta attività AGRO, mentre i sistemi AGRO-FV INTERFILARE sono disposti su interfile di moduli FV alternate ad interfile di area in cui svolgere l'attività AGRO.

Di seguito si riportano gli schemi rappresentativi delle due categorie.

il caso del progetto in parola è intermedio in quanto le strutture sono posta in maniera che a determinate ore del giorno (centrali) i moduli sono oltre i 2 m di altezza dal suolo e potrebbe configurarsi anche un sistema GRO- FV ELEVATO

DEVELOPMENT



MR WIND S.r.l.s.

Sede: Via E. Maiorana, 4 - 84092 Bellizzi (SA) - Via A. Manzoni, 31 - 84091 Battipaglia (SA)

www.mrwind.it www.mrwind.eu info@mrwind.it

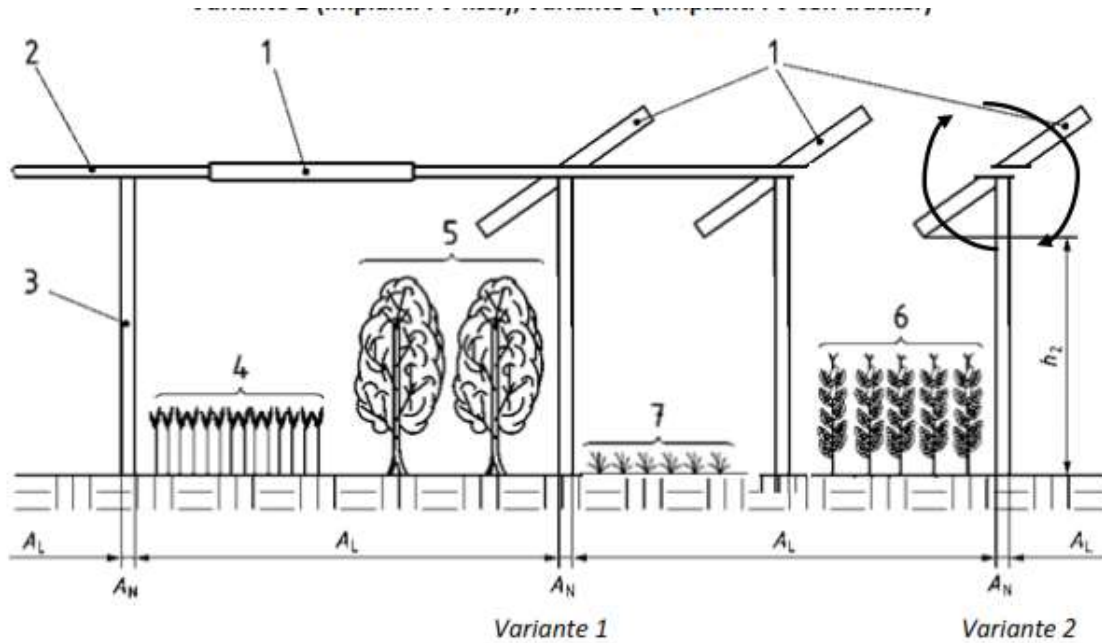

Legenda

A_L	superficie utilizzabile ai fini agricoli
A_N	superficie non utilizzabile ai fini agricoli
h_2	altezza libera ai fini agricoli (2,1 metri) che in caso di tracker viene misurata nella posizione di massima inclinazione dei moduli (massimo tilt)
1	esempi di moduli solari
2	controventatura
3	elemento di elevazione
Da 4 a 7	esempi di colture agricole / prato

Sistemi AGRO-FV ammissibili ai meccanismi di supporto

Tra le categorie dei sistemi AGRO-FV che adottano i requisiti minimi sopra specificati, ve n'è una che allo stato attuale necessita di primarietà come quelli previsti nel decreto legislativo 199/2012 di recepimento della direttiva europea sulle fonti rinnovabili. Si tratta del sistema AGRO-FV ELEVATO che presenta modalità installativi che consentono una piena continuità agricola e quindi una piena integrazione con il settore primario. Infatti, le maggiori esternalità positive che tali sistemi generano, unite alla maggiore continuità agricola offerta, determinano incidentalmente una maggiore onerosità di tali sistemi rispetto ad un impianto fotovoltaico a terra, pur rilasciando benefici superiori per il territorio.

La stessa Legge 108/2021 di conversione del DL Semplificazione 77/2021 (art. 31.5) sancisce che gli "impianti agrovoltai che adottino soluzioni integrative innovative **con montaggio dei moduli elevati da terra**, anche prevedendo la rotazione dei moduli stessi, comunque in modo da **non compromettere la continuità delle attività di coltivazione agricola e pastorale**, anche consentendo l'applicazione di strumenti di agricoltura digitale e di precisione" possono essere ammessi ai meccanismi di supporto.

DEVELOPMENT



MR WIND S.r.l.s.

Sede: Via E. Maiorana, 4 - 84092 Bellizzi (SA) - Via A. Manzoni, 31 - 84091 Battipaglia (SA)

www.mrwind.it www.mrwind.eu info@mrwind.it

Restando ferma la posizione per cui progetti AGRO-FV ELEVATI o progetti AGRO-FV INTERFILARI sono riconosciuti come progetti agro-fotovoltaici se rispettano tutti e 3 requisiti minimi sopra-citati, si è valutato positivamente l'individuazione di ulteriori indicatori che contraddistinguono dei livelli maggiori di integrazione tra il settore agricolo e quello fotovoltaico:

- adottare strumenti di agricoltura digitale e di precisione;
- sviluppare un piano di miglioramento fondiario che aumenti il valore d'uso del suolo anche attraverso l'introduzione di un sistema efficiente di approvvigionamento e distribuzione idrico;
- adottare tecniche di risparmio ed efficientamento della risorsa idrica;
- lavorare i prodotti agro-pastorali in situ anche eventualmente tramite l'individuazione di aree di stoccaggio / fabbricati / stalle;
- condurre l'attività agricola senza l'utilizzo di pesticidi perseguendo un'agricoltura sostenibile a livello ambientale;
- recuperare le colture identitarie del territorio o di attività pastorale;
- coinvolgere organizzazioni locali con finalità di utilità sociale;
- prevedere fasce perimetrali di mitigazione (recinzioni ecosostenibili, lignee, verdi);
- tutelare la biodiversità e le specie di interesse agrario, proteggere suolo dagli effetti dei processi erosivi e creare habitat funzionali alla tutela degli insetti e della fauna selvatica; implementare integrazioni per la conservazione o l'incremento della biodiversità di fauna ed avifauna.

Le superfici che si verranno a costituire in relazione al progetto agrovoltaico e in relazione al posizionamento delle file dei moduli fotovoltaici (traker), opere edili e viabilità di servizio sono:

DEVELOPMENT



MR WIND S.r.l.s.

Sede: Via E. Maiorana, 4 - 84092 Bellizzi (SA) - Via A. Manzoni, 31 - 84091 Battipaglia (SA)

www.mrwind.it www.mrwind.eu info@mrwind.it

	UTILIZZO SUPERFICIE CONDOTTA DEL FONDO HA 53,36	SUPERFICIE HA
a)	superficie occupata dalle linee di pannelli fotovoltaici. Tale superficie posta sotto i filari dei pannelli fotovoltaici non trova utilizzo ai fini produttivi agricoli (trattasi di sistema agro – F V a livello del suolo);	12
b)	superfici occupata dalle opere edili;	0,14
c)	superfici esterne alle opere edili e viabilità interna aziendale a servizio delle opere edili in cui vengono installate attrezzature connesse all'impianto	0,36
d)	superficie rappresentata dalla fasce di rispetto di terreno confinante con i Regi Lagni e SS7qtr completamente libera dalla presenza di qualsiasi opera e quindi utilizzabile per l'attività di coltivazione senza vincoli;	17,52
e)	superficie costituita dagli spazi fra le linee di moduli fotovoltaici (traker) con larghezza di m 4,5 e per una superficie complessiva di ha 14,4 e dal prolungamento di tale superficie oltre le linee dei moduli fotovoltaici e fino alle capezzagne di servizio per le macchine operatrici di ha 6,70;	21,10
f)	superficie costituita di parte della particella 5152 con falda affiorante e con vegetazione spontanea naturalizzata	2,24
		53,36

In relazione alla ordinaria destinazione dei terreni dell'area interessata si prevede di attuare un ordinamento colturale basato sulle coltivazioni di specie foraggere per la produzione di insilati e fieni da destinare all'alimentazione del bestiame bufalino allevato nel territorio stesso per la produzione di latte utilizzato per la produzione della Mozzarella di Bufala Campana DOP riconosciuta con Regolamento CE n. 1107/96 (pubblicato sulla GUCE L 148/96 del 21 giugno 1996).

Le superfici previste secondo il piano di coltivazione delle specie da foraggio prescelte sono riportate nel quadro che segue:

Tipo di coltura	Superficie Coltura principale Ha	Superficie coltura successiva	Quantità foraggio ottenibile Q.li	Note
Mais (da insilato)	17,52	0	12264	Raccolto ceroso per silo mais
Orzo -Triticale (da insilato)	0	17,52	7884	Per silo orzo triticale
Loietto Italiano (per fieno)	6,70	0	1005	Fieno da n. tre sfalci
Erba medica per fieno (coltura poliennale con ciclo di anni 4)	14,40	0	2016	Fieno da n. tre sfalci all'anno

TABELLE RELATIVE ALLE PRODUZIONI UNITARIE MEDIE DELLE PRINCIPALI COLTURE FORAGGERE E CORRISPONDENTI UNITÀ FORAGGERE PER QUINTALE DI PRODOTTO NONCHÉ RELATIVE AI FABBISOGNI IN UF-UFL-UFC/CAPO/ANNO DELLE PRINCIPALI SPECIE ANIMALI DI INTERESSE ZOOTECNICO.

PRODUZIONE UNITARIE MEDIE E CORRISPONDENTI UNITÀ FORAGGERE PER QUINTALE DELLE PRINCIPALI COLTURE FORAGGERE					
CULTURE	Q/HA		UF/Q	UFL/Q	UFC/Q
	MIN	MAX			
A) FORAGGI VERDI					
prato pascolo	120	160	14	16	15
pascolo naturale ¹⁾	20	80	18	20	16
prato polifita non irriguo	180	240	13	16	15
prato polifita irriguo	400	600	14	16	15
prato di trifoglio	200	260	14	14	13
prato di lupinella	160	220	16	18	15
prato di medica	240	480	12	14	13
B) FIANI (produzione riferita a più sfalci)					
	Q/HA		UF/Q	UFL/Q	UFC/Q
	MIN	MAX			
prato pascolo	30	60	43	45	36
prato polifita non irriguo	45	80	46	52	44
prato polifita irriguo	100	150	47	52	44
prato di trifoglio	50	65	48	54	46
prato di lupinella	40	55	45	50	42
prato di medica non irrigua	60	90	56	58	50
prato di medica irrigua	80	140	56	58	50
C) INSILATI					
	Q/HA		UF/Q	UFL/Q	UFC/Q
	MIN	MAX			
mais	400	700	30	32	31
pastone mais spiga intera	150	260	66	58	57
sorgo	250	450	21	29	27
triticale	180	450	25	34	31
lolessa	250	450	23	27	26
medica (80% umidità)	235	420	15	15	13
medica (fieno silo al 60% umidità)	130	230	28	28	24
D) GRANELLE					
	Q/HA		UF/Q	UFL/Q	UFC/Q
	MIN	MAX			
avenavestita	30	40	86	91	88
grano tenero	40	60	102	103	102
mais tenero	80	140	105	110	112
orzo	40	60	100	104	104
soia	15	30	117	121	118
sorgo	40	60	100	100	99
favino	20	40	97	96	94
E) BOSCO					
1000 UF/HA/anno					
il ricorso alle unità foraggere prodotte dal bosco è consentito esclusivamente per il bestiame effettivamente allevato allo stato brado in tale ambito					

9.3.4 Biodiversità

Come già specificato l'impianto sarà installato al di fuori di:

- Aree naturali protette nazionali e regionali;
- Zone umide Ramsar;
- Siti di importanza comunitaria (SIC) e zone di protezione speciale (ZPS);
- Important bird area (IBA);
- Aree determinanti ai fini della conservazione delle biodiversità.

DEVELOPMENT



MR WIND S.r.l.s.

Sede: Via E. Maiorana, 4 - 84092 Bellizzi (SA) - Via A. Manzoni, 31 - 84091 Battipaglia (SA)

www.mrwind.it www.mrwind.eu info@mrwind.it

Si fa presente che gli impianti fotovoltaici su vasta scala possono attrarre uccelli acquatici in migrazione e uccelli costieri attraverso il cosiddetto “effetto lago”. Lo spazio libero tra un modulo e l’altro è di m 8,50, invece quando sono a +/- 55° questo risulta essere di m 4,50.

L’alternanza tra moduli fotovoltaici e specie agrarie crea discontinuità cromatica dell’impianto mitigando il cosiddetto effetto lago. **Si evince, quindi, che qualsiasi impatto sulla flora e sulla fauna risulta essere trascurabile.**

9.3.5 Emissione di luce

Il verificarsi e l’entità di fenomeni di riflessione ad altezza d’uomo della radiazione luminosa incidente sarebbero teoricamente ciclici, in quanto legati ai vari momenti della giornata, alla stagione, nonché alle condizioni meteorologiche.

In ogni caso la radiazione riflessa viene indirizzata verso l’alto con un angolo, rispetto al piano orizzontale, tale da non colpire né le eventuali abitazioni circostanti né tantomeno, un eventuale osservatore posizionato ad altezza del suolo e nelle immediate vicinanze della recinzione perimetrale dell’impianto. Per contenere l’impatto visivo dell’opera è prevista la realizzazione di una fascia di siepi alta quanto la recinzione.

9.3.6 Emissione di radiazioni

La presenza di correnti variabili nel tempo, collegate alla fase di esercizio dell’impianto, porta alla formazione di campi elettromagnetici.

In fase di progettazione è stato condotto uno studio analitico dell’esposizione umana ai campi elettromagnetici, secondo il vigente quadro normativo. Individuate le possibili sorgenti di campi elettromagnetici, per ciascuna di esse è stata condotta una valutazione di tipo analitico, volta a determinare la consistenza dei campi generati dalle sorgenti e l’eventuale Distanza di Prima Approssimazione (DPA). A conclusione dello studio, è possibile affermare che, per tutte le sorgenti individuate (elettrodotti, sottostazione, parco fotovoltaico), le emissioni risultano essere al di sotto dei limiti imposti dalla vigente normativa.

9.3.7 Smaltimento rifiuti

L’esercizio dell’impianto comporta, generalmente, la produzione di varie tipologie di rifiuti, che verranno appositamente differenziati in modo da consentire uno smaltimento controllato attraverso ditte specializzate.

9.3.8 Rischio per la salute umana

Questi sono effetti derivanti dalla radiazione elettromagnetica, già trattata nel paragrafo precedente.

9.3.9 Rischio per il paesaggio/ambiente

L’impianto sarà realizzato in un contesto agricolo privo di elementi di rilevanza naturalistica in aree limitrofe, dove si trovano situati pochi impianti fotovoltaici rispetto al potenziale dell’area, vista la caratteristica morfologica, e

DEVELOPMENT



MR WIND S.r.l.s.

Sede: Via E. Maiorana, 4 - 84092 Bellizzi (SA) - Via A. Manzoni, 31 - 84091 Battipaglia (SA)

www.mrwind.it www.mrwind.eu info@mrwind.it

territoriale. Nonostante ciò si realizzerà comunque un filare di siepi lungo tutta la recinzione al fine di mitigare l'impatto visivo effetto lago anche grazie all'interposizione di vegetazione tra le file distanti tra i 450 e 850 cm, ed anche grazie alla conformazione parallela al sistema di canali di scolo esistenti.

l'analisi di inter visibilità eseguita con processamento GIS è di tipo morfologico, ergo, non tiene conto della capacità ottica umana né degli ostacoli diffusi (vegetazione, urbanizzazioni, ecc.) in quanto eseguita su DTM e non DSM.

Rende tuttavia l'idea che le principali aree di fruizione sono la statale domitiana e le poche abitazioni circostanti ebbene, nel caso della statale la vista dell'impianto rappresenta senz'altro un colpo d'occhio positivo vista la dimensione estesa dello sfondo verde ed il fatto che non vi sono altri impianti nell'area di visibilità, mentre le poche abitazioni sono di tipo rurale e non significativamente vicine.

in rosso si evidenzia la statale domitiana.



9.3.10 Cumulo con effetti derivanti da progetti esistenti e/o approvati.

Si fa riferimento alle considerazioni qualitative fatte nel precedente paragrafo.

9.4. MISURE DI MITIGAZIONE IN FASE DI SMONTAGGIO DELL'IMPIANTO FOTOVOLTAICO

Alla fine della vita dell'impianto, che in media è stimato a 29 anni, si procederà al suo smantellamento e conseguente ripristino del territorio.

9.4.1 Utilizzazione del territorio

In questa fase si procederà innanzitutto alla rimozione delle opere fuori terra, partendo dallo scollegamento delle connessioni elettriche, continuando con lo smontaggio dei moduli fotovoltaici e del sistema di videosorveglianza, con la rimozione dei cavi delle power stations e delle cabine, per concludere con lo smontaggio delle strutture metalliche e dei pali di sostegno. Successivamente si procederà alla rimozione delle opere interrato (fondazioni, edifici, cavi interrati), alla dismissione delle strade e dei piazzali ed alla rimozione della recinzione. In ultimo seguiranno le operazioni di regolarizzazione dei terreni e ripristino delle condizioni iniziali delle aree.

9.4.2 Utilizzazione del suolo

Si ribadiscono le stesse considerazioni fatte nel paragrafo precedente.

9.4.3 Utilizzazione di risorse idriche

Nelle fasi di smontaggio le risorse idriche che verranno utilizzate saranno temporanee, si provvederà a bagnare periodicamente le aree di transito dei mezzi.

9.4.4 Biodiversità

In questo impatto valgono le stesse considerazioni fatte per la fase di costruzione.

9.4.5 Emissioni di inquinanti/gas serra

In questo impatto valgono le stesse considerazioni fatte per la fase di costruzione.

9.4.6 Inquinamento acustico

In questo impatto valgono le stesse considerazioni fatte per la fase di costruzione.

9.4.7 Emissioni di vibrazioni

In questo impatto valgono le stesse considerazioni fatte per la fase di costruzione.

9.4.8 Smaltimento di rifiuti

I materiali derivanti dalla fase di smontaggio saranno attentamente valutati per verificarne la sintonia con la normativa vigente, privilegiando, laddove possibile, il recupero ed il riutilizzo presso centri specializzati allo smaltimento in discarica.

Si darà particolare importanza alla rivalutazione dei seguenti materiali:

- Strutture di supporto: acciaio zincato ed alluminio;
- I moduli fotovoltaici che sono composti da vetro, alluminio e materiale plastico facilmente scorporabile oltre a silicio e argento;
- I cavi che sono fatti di rame e/o alluminio.

9.4.9 Cumulo con effetti derivanti da progetti esistenti e/o approvati

Alla fine della vita dell'impianto il cumulo con altri impianti sarà nullo siccome il terreno verrà riportato allo stato originario.

10. DESCRIZIONE DEGLI ELEMENTI E DEI BENI CULTURALI E PAESAGGISTICI PRESENTI

10.1. GENERALITÀ

In questo capitolo si tratterà quanto riportato nel PUNTO 8 DELL'Allegato VII relativo ai contenuti dello Studio di Impatto Ambientale di cui all'art.22 del D.Lgs. 152/2006 e ss.mm.ii., cui di seguito si esplicitano i contenuti:

La descrizione degli elementi e dei beni culturali e paesaggistici eventualmente presenti, nonché dell'impatto del progetto su di essi, delle trasformazioni proposte e delle misure di mitigazione e compensazione eventualmente necessarie.

10.1.1 Analisi del Piano Paesaggistico

Non si rientra in alcuna perimetrazione di piano paesistico, né vigente né negli ambiti di paesaggio di cui al preliminare di piano paesistico adottato, se non immediatamente a ridosso dell'ambito d' paesaggio "LITORALE DOMITIO".

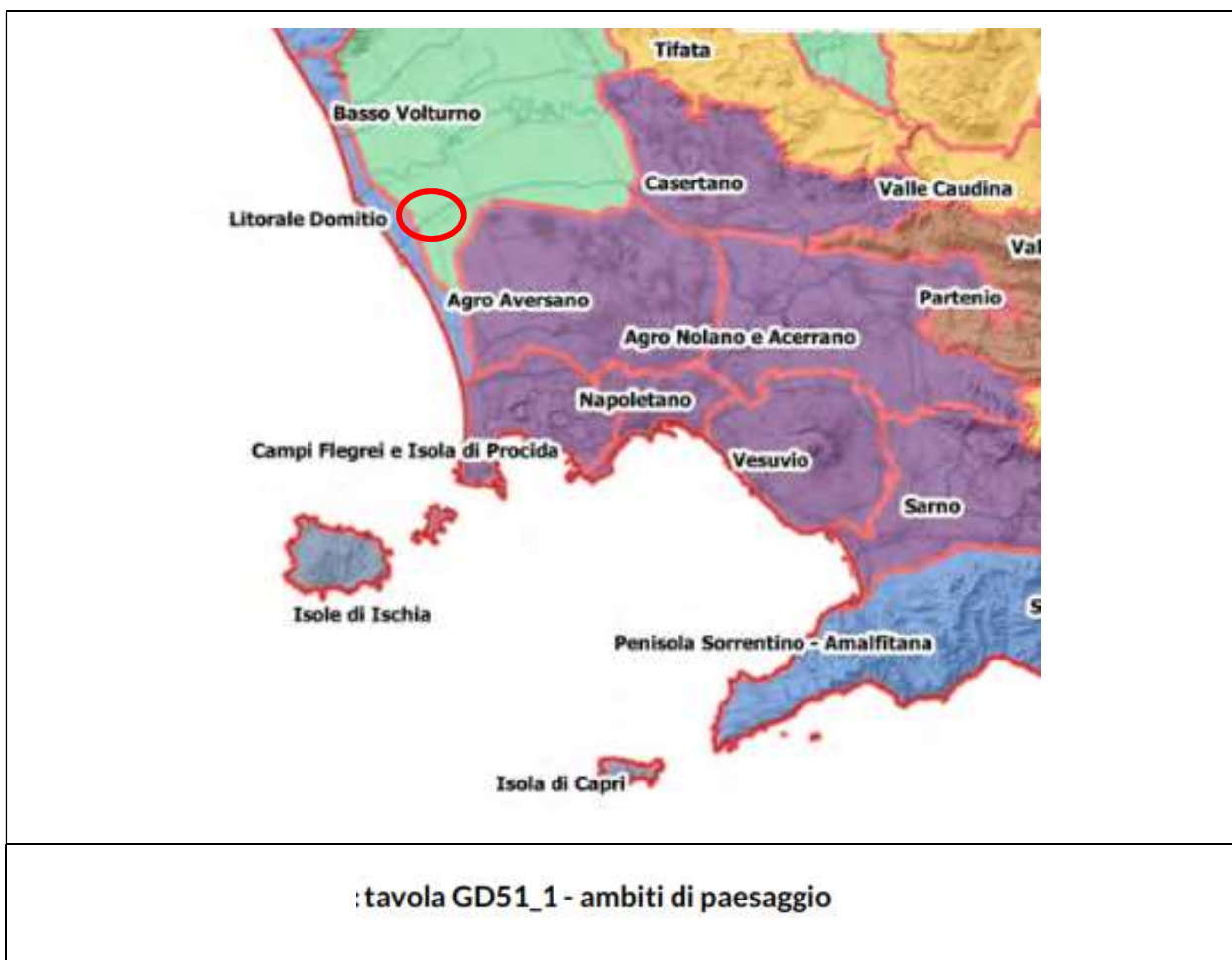

11. VULNERABILITÀ DEL PROGETTO

DEVELOPMENT



MR WIND S.r.l.s.

Sede: Via E. Maiorana, 4 - 84092 Bellizzi (SA) - Via A. Manzoni, 31 - 84091 Battipaglia (SA)

www.mrwind.it www.mrwind.eu info@mrwind.it

11.1. GENERALITÀ

In questo capitolo ci occuperemo di quanto riportato al punto 9 dell'Allegato VII relativo allo Studio di Impatto Ambientale di cui all'art.22 del D.Lgs. 152/2006 e ss.mm.ii., cui di seguito si riportano i contenuti:

Una descrizione dei previsti impatti ambientali significativi e negativi del progetto, derivanti dalla vulnerabilità dello stesso ai rischi di gravi incidenti e/o calamità che sono pertinenti per il progetto in questione. A tale fine potranno essere utilizzate le informazioni pertinenti disponibili, ottenute sulla base di valutazioni del rischio effettuate in conformità della legislazione dell'Unione (a titolo e non esaustivo la direttiva 2012/18/UE del Parlamento europeo e del Consiglio o la direttiva 2009/71/Euratom del Consiglio), ovvero di valutazioni pertinenti effettuate in conformità della legislazione nazionale, a condizione che siano soddisfatte le prescrizioni del presente decreto. Ove opportuno, tale descrizione dovrebbe comprendere le misure previste per evitare o mitigare gli impatti ambientali significativi e negativi di tali eventi, nonché dettagli riguardanti la preparazione a tali emergenze e la risposta proposta.

11.1.1 Impatti ambientali significativi derivanti dalla vulnerabilità di progetto

Gli impatti cui si riferisce la norma possono essere ascrivibili a:

- Terremoti;
- Alluvioni;
- Incidenti aerei.

Terremoti

La classificazione sismica è stata eseguita in conformità alla vigente normativa con specifico riferimento alle seguenti norme:

- D.M. 14 gennaio 2008 – Nuove norme tecniche per le costruzioni;
- D.M. 17 gennaio 2018 – Aggiornamento delle Norme tecniche per le costruzioni;
- L. 2 febbraio 1974 n°64 – Provvedimenti per le costruzioni con particolare prescrizione per le zone sismiche;
- Ordinanza del Presidente del Consiglio dei Ministri n°3274 del 20 marzo 2003 – Primi elementi in materia di criteri generali per la classificazione sismica del territorio nazionale e di normative tecniche per le costruzioni in zona sismica; CODICE ISTAT: 282;
- Deliberazione di Giunta Regionale n° 5547 del 07/11/2002: Aggiornamento della Classificazione Sismica dei Comuni della Campania, con allegati

Per il sito in esame, così come si evince dalla mappa interattiva della pericolosità sismica dell'INGV, l'area risulta compresa tra 0.150 - 0.175 g.

Alluvioni

Per quanto concerne le problematiche connesse alle eventuali alluvioni si fa riferimento al Piano di Gestione del Rischio Alluvioni pubblicato nel 2015.

DEVELOPMENT



MR WIND S.r.l.s.

Sede: Via E. Maiorana, 4 - 84092 Bellizzi (SA) - Via A. Manzoni, 31 - 84091 Battipaglia (SA)

www.mrwind.it www.mrwind.eu info@mrwind.it

Nello specifico è stato consultato l'elaborato "Aree sottoposte a vincolo idrogeologico ai sensi del R.D. n° 3264/1923 ed al relativo regolamento n° 1126/1926, e benché l'area su cui si realizzerà l'impianto risulta parzialmente occupata da questo vincolo, quest'ultimo comunque non è ostativo per la costruzione e l'esercizio dell'impianto.

Nell'ambito della realizzazione dell'impianto verranno rispettate eventuali prescrizioni rilasciate da parte degli enti territorialmente competenti.



Fonte: Piano Gestione del Rischio Alluvioni. Anno 2015



DEVELOPMENT



MR WIND S.r.l.s.

Sede: Via E. Maiorana, 4 - 84092 Bellizzi (SA) - Via A. Manzoni, 31 - 84091 Battipaglia (SA)

www.mrwind.it www.mrwind.eu info@mrwind.it

Incidenti aerei

In merito alla possibilità che possano avvenire incidenti aerei si è ritenuto opportuno rilevare la distanza dell'aeroporto più vicino, quello MILITARE DI GRAZZANISE, la quale risulta essere di circa 8 km.

12. ELENCO DEI RIFERIMENTI E DELLE FONTI UTILIZZATE

12.1. GENERALITÀ

Il presente capitolo tratta quanto riportato dal punto 11 dell'Allegato VII relativo ai contenuti dello Studio di impatto Ambientale, cui all'art.22 del D.Lgs.152/2006 e ss.mm.ii., cui di seguito si specificano i contenuti:

Un elenco di riferimenti che specifichi le fonti utilizzate per le descrizioni e le valutazioni incluse nello Studio di Impatto Ambientale.

12.1.1 Bibliografia dello Studio di Impatto Ambientale

Di seguito si riporta l'elenco delle fonti e normative utilizzate per la definizione dei contenuti del presente Studio di Impatto Ambientale:

Normativa del Settore energetico con particolare riferimento alle fonti rinnovabili

- Legge 9 gennaio 1991, n. 9 – Norme per l'attuazione del Nuovo Piano energetico nazionale: aspetti istituzionali, centrali idroelettriche ed elettrodotti, idrocarburi e geotermia, autoproduzioni e disposizioni finali;
- Legge 9 gennaio 1991, n. 10 – Norme per l'attuazione del Nuovo Piano energetico nazionale in materia di uso razionale dell'energia, di risparmio energetico e di sviluppo delle fonti rinnovabili di energia;
- Decreto Legislativo 16 marzo 1999, n. 79 – Attuazione della direttiva 96/92/CE concernente norme comuni per il mercato interno dell'energia elettrica;
- Decreto legislativo 29 dicembre 2003, n. 387 – Attuazione della direttiva 2001/77/CE relativa alla promozione dell'energia elettrica prodotta da fonti energetiche rinnovabili nel mercato interno dell'elettricità;
- Decreto legislativo 19 agosto 2005, n. 192 – Attuazione della direttiva 2002/91/CE relativa al rendimento energetico nell'edilizia;
- Decreto legislativo 29 dicembre 2006, n.311- Disposizioni correttive ed integrative al decreto legislativo 19 agosto 2005, n. 192, recante attuazione della direttiva 2002/91/CE, relativa al rendimento energetico nell'edilizia;
- Decreto 19 febbraio 2007, Criteri e modalità per incentivare la produzione di energia elettrica mediante conversione fotovoltaica della fonte solare, in attuazione dell'art. 7 del decreto legislativo 29 dicembre 2003, n. 387;

DEVELOPMENT



MR WIND S.r.l.s.

Sede: Via E. Maiorana, 4 - 84092 Bellizzi (SA) - Via A. Manzoni, 31 - 84091 Battipaglia (SA)

www.mrwind.it www.mrwind.eu info@mrwind.it

- Delibera n. 28/06 dell’Autorità per l’Energia Elettrica e il Gas – Condizioni tecnico-economiche del servizio di scambio sul posto dell’energia elettrica prodotta da impianti alimentati da fonti rinnovabili di potenza nominale non superiore a 20 kW, ai sensi dell’articolo 6 del decreto legislativo 29 dicembre 2003, n. 387,
- Delibera n. 88/07 dell’Autorità per l’Energia Elettrica e il Gas - Disposizioni in materia di misura dell’energia elettrica prodotta da impianti di generazione;
- Delibera n. 89/07 dell’Autorità per l’Energia Elettrica e il Gas – Condizioni tecnico economiche per la connessione di impianti di produzione di energia elettrica alle reti elettriche con l’obbligo di connessione di terzi a tensione nominale minore o uguale ad 1 KV;
- Delibera n. 90/07 dell’Autorità per l’Energia Elettrica e il Gas Attuazione del decreto del Ministro dello Sviluppo Economico, di concerto con il Ministro dell’Ambiente e della Tutela del Territorio e del Mare 19 febbraio 2007, ai fini dell’incentivazione della produzione di energia elettrica mediante impianti fotovoltaici;
- Strategia Energetica Nazionale adottata con Decreto Interministeriale del 10 novembre 2017 emesso dal Ministero dello Sviluppo Economico e dal Ministero dell’Ambiente e della Tutela del Mare

Normativa relativa alla Tutela della qualità dell’aria

- Decreto Legislativo n° 152 del 3 aprile 2006 (“Norme in materia ambientale”) pubblicato nel Supplemento Ordinario n° 96/L alla Gazzetta Ufficiale n° 88 del 14 aprile 2006 Parte V;
- D. Lgs 4 agosto 1999, n. 351 - Attuazione della direttiva 96/62/Ce sulla qualità dell'aria ;
- Legge 28 dicembre 1993, n. 549 - Misure a tutela dell'ozono stratosferico e dell'ambiente;
- Dm Ambiente 18 dicembre 2006 - Approvazione del Piano nazionale di assegnazione delle quote di CO2 per il periodo 2008-2012 ;
- Decisione Commissione Ce 2006/944/Ce - Determinazione dei livelli di emissione della Comunità e degli Stati membri nell'ambito del protocollo di Kyoto ai sensi della decisione 2002/358/Ce;
- Legge 6 marzo 2006, n. 125 - Ratifica ed esecuzione del Protocollo relativo agli inquinanti organici persistenti (Pop) fatto ad Aarhus il 24 giugno 1998.
- D.Lgs 13 agosto 2010, n.155 – Attuazione della direttiva 2008/50 CE relativa alla qualità dell’aria ambiente e per un’aria più pulita in Europa.

Normativa relativa alla Tutela dall’inquinamento elettromagnetico

- Legge 22 febbraio 2001, n. 36 “Legge quadro sulla protezione dalle esposizioni a campi elettrici, magnetici ed elettromagnetici”;
- DPCM 8 luglio 2003 relativi alla fissazione di limiti di esposizione e di valori di attenzione;

Normativa relativa alla Tutela dall’inquinamento acustico

- Legge 26 ottobre 1995, n. 447 “Legge quadro sull’inquinamento acustico”;

DEVELOPMENT



MR WIND S.r.l.s.

Sede: Via E. Maiorana, 4 - 84092 Bellizzi (SA) - Via A. Manzoni, 31 – 84091 Battipaglia (SA)

www.mrwind.it www.mrwind.eu info@mrwind.it

- Decreto legislativo 19 agosto 2005, n. 194- (attuazione della direttiva 2002/49/CE relativa alla determinazione e alla gestione del rumore ambientale)
- Decreto Presidente del Consiglio dei Ministri 1 marzo 1991 “Limiti massimi di esposizione al rumore negli ambienti abitativi e nell’ambiente esterno”;
- Decreto Presidente del Consiglio dei Ministri 14 novembre 1997 “Determinazione dei valori limite delle sorgenti sonore”;

Normativa relativa alla Difesa del suolo

- Legge 18 maggio 1989, n. 183 recante norme per il riassetto organizzativo e funzionale della difesa del suolo;
- Decreto Legislativo n° 152 del 3 aprile 2006 (“Norme in materia ambientale”) pubblicato nel Supplemento Ordinario n° 96/L alla Gazzetta Ufficiale n° 88 del 14 aprile 2006 – Parte III e ss. mm. ii.;

Normativa relativa alla Gestione dei Rifiuti

- Decreto Legislativo n° 152 del 3 aprile 2006 (“Norme in materia ambientale”) pubblicato nel Supplemento Ordinario n° 96/L alla Gazzetta Ufficiale n° 88 del 14 aprile 2006 – Parte IV e ss. mm. ii.;

Normativa relativa alla Tutela della qualità delle acque

- Decreto Legislativo n° 152 del 3 aprile 2006 (“Norme in materia ambientale”) pubblicato nel Supplemento Ordinario n° 96/L alla Gazzetta Ufficiale n° 88 del 14 aprile 2006 Parte III e ss. mm. ii.;
- Decreto Ministeriale 12 giugno 2003, n. 185 (Regolamento recante norme per il riutilizzo delle acque reflue in attuazione dell’articolo 26, comma 2, del decreto legislativo 11 maggio 1999, n. 152),

Normativa relativa alla Tutela del paesaggio e dell’ambiente

- Legge quadro 6 dicembre 1991, n. 394 relativa alle aree naturali protette, modificata dalla Legge 2 dicembre 2005, n. 248;
- DPR 13 luglio 1976. n. 448 di recepimento della Convenzione di Ramsar;
- Decreto legislativo 22 gennaio 2004 n. 42, Codice dei beni culturali e del paesaggio e s. mod. e int. (D.lgs. 24 marzo 2006, n. 157 e D.Lgs. 24 marzo 2006, n156);
- Direttiva 79/409/CEE modificata dalla direttiva 97/49/CE relativa alle zone di protezione speciale (ZPS) e direttiva 92/43/CEE relative alle zone speciali di conservazione (ZSC)
- Legge Regionale 1 settembre 1993, n. 33. «Istituzione di parchi e riserve naturali in Campania
- R.D. 3267/1923: Riordinamento e riforma della legislazione in materia di boschi e di terreni montani.
- Legge Regionale 3 ottobre 1995, n. 71: G.U.R.S. 5 ottobre 1995, n. 51 Disposizioni urgenti in materia di territorio e ambiente.

Per la progettazione degli impianti fotovoltaici si è fatto riferimento alla seguente normativa:

- norme CEI/IEC per la parte elettrica convenzionale;
- norme CEI/IEC e/o JRC/ESTI per i moduli fotovoltaici;
- conformità al marchio CE per i moduli fotovoltaici e il gruppo di conversione;
- UNI 10349 per il dimensionamento del generatore fotovoltaico;
- UNI/ISO per le strutture meccaniche di supporto e di ancoraggio dei moduli fotovoltaici;

In particolare:

- le norme EN 60439-1 e IEC 439 per i quadri elettrici,
- le norme CEI 110-31 e le CEI 110-28 per il contenuto di armoniche e i disturbi indotti sulla rete dal gruppo di conversione;
- le norme CEI 110-1, le CEI 110-6 e le CEI 110-8 per la compatibilità elettromagnetica (EMC) e la limitazione delle emissioni in RF.
- Le scelte progettuali per quanto riguarda il collegamento alla rete e l'esercizio dell'impianto, sono state effettuate in conformità alle seguenti normative e leggi:
- norma CEI 11-20 per il collegamento alla rete pubblica;
- norme CEI EN 61724 per la misura e acquisizione dati;
- legge 133/99, articolo 10, comma 7, per gli aspetti fiscali;
- ENEL DK 5310, DK 5600 e DK5740 per i criteri di allacciamento alla rete di Media Tensione.

Normativa relativa alla Sicurezza sui luoghi di lavoro

- Decreto legislativo 9 aprile 2008, n.81 in materia di tutela della salute e della sicurezza nei luoghi di lavoro.

Per il regime di scambio dell'energia elettrica con l'Ente distributore si è fatto riferimento a:

- DIRETTIVA 2001/77/CE del Parlamento Europeo e del Consiglio del 27 settembre 2001 sulla promozione dell'energia elettrica prodotta da fonti energetiche rinnovabili nel mercato interno dell'elettricità.
- DECRETO LEGISLATIVO 29 dicembre 2003, n.387 "Attuazione della direttiva 2001/77/CE relativa alla promozione dell'energia elettrica prodotta da fonti energetiche rinnovabili nel mercato interno dell'elettricità".
- Delibera AEEG n. 188/05 dell'Autorità per l'energia elettrica e il gas del 28 luglio 2005: "Definizione del soggetto attuatore e delle modalità per l'erogazione delle tariffe incentivanti degli impianti fotovoltaici, in attuazione dell'articolo 9 del decreto del Ministro delle attività produttive, di concerto con il Ministro dell'ambiente e della tutela del territorio,"
- Delibera AEEG n.40/06 dell'Autorità per l'energia elettrica e il gas del 24 febbraio 2006: "Modificazione e integrazione alla deliberazione dell'Autorità per l'energia elettrica e il gas 14 settembre 2005, n. 188/05, in materia di modalità per l'erogazione delle tariffe incentivanti degli impianti fotovoltaici".

DEVELOPMENT



MR WIND S.r.l.s.

Sede: Via E. Maiorana, 4 - 84092 Bellizzi (SA) - Via A. Manzoni, 31 - 84091 Battipaglia (SA)

www.mrwind.it www.mrwind.eu info@mrwind.it

- Delibera AEEG n. 88/07 dell’Autorità per l’energia elettrica e il gas del 11 aprile 2007: “Disposizioni in materia di misura dell’energia elettrica prodotta da impianti di generazione”.
- Delibera AEEG n. 89/07 dell’Autorità per l’energia elettrica e il gas del 11 aprile 2007: “Condizioni tecnico economiche per la connessione di impianti di produzione di energia elettrica alle reti elettriche con obbligo di connessione di terzi a tensione nominale minore o uguale ad 1 KV”.
- Delibera AEEG n. 90/07 dell’Autorità per l’energia elettrica e il gas del 11 aprile 2007: “Attuazione del decreto del ministro dello sviluppo economico, di concerto con il ministro dell’ambiente e della tutela del territorio e del mare 19 febbraio 2007, ai fini dell’incentivazione della produzione di energia elettrica mediante impianti fotovoltaici”.
- DECRETO MINISTERIALE 28 luglio 2005 “Criteri per l’incentivazione della produzione di energia elettrica mediante conversione fotovoltaica della fonte solare.”
- DECRETO MINISTERIALE 06 febbraio 2006 “Criteri per l’incentivazione della produzione di energia elettrica mediante conversione fotovoltaica della fonte solare “.
- DECRETO MINISTERIALE 19 febbraio 2007 “Criteri e modalità per la produzione di energia elettrica mediante conversione fotovoltaica della fonte solare in attuazione dell’articolo 7 del decreto legislativo 29 dicembre 2003 n°387 “.
- Decreto Legislativo 29 luglio 2020, n. 73, “Attuazione della direttiva UE 2018/2002 sull’efficienza energetica”.

Per le fonti si fa riferimento a:

- Piano Stralcio Difesa dalle Alluvioni [PSDA] - e Variante Basso Volturno [BAV] (L. n. 183 del 18 maggio 1989; L. n. 493 del 4 dicembre 1993).
- P.E.A.R. Nuovo Piano Energetico Ambientale Regione Campania, delibera di Giunta Regionale n. 377 del 15/07/2020ISPRAS:
- Istituto Superiore per la Protezione e la Ricerca Ambientale - Rapporto Clima 2019.
- ARPAC: Piano di Gestione del Distretto Idrografico del 2010.
- Piano di Gestione Rischio Alluvione del 2015.
- Enea: Rapporto Annuale di Efficienza Energetica 2019 – Analisi dei Risultati.
- Istat.
- Geoportale Regione Campania
- Sito web INGV.
- DATI STATISTICI PER IL TERRITORIO Regione Campania

Per l’esecuzione dei lavori, si farà riferimento a:

- le vigenti norme del Comitato Elettrotecnico Italiano (CEI);
- al D.M. 37 del 22 gennaio 2008;

DEVELOPMENT



MR WIND S.r.l.s.

Sede: Via E. Maiorana, 4 - 84092 Bellizzi (SA) - Via A. Manzoni, 31 – 84091 Battipaglia (SA)

www.mrwind.it www.mrwind.eu info@mrwind.it

- le prescrizioni della Società erogatrice dell'energia elettrica competente per la zona;
- le leggi, circolari e prescrizioni del Ministero dell'Interno, del Ministero delle Poste e Telecomunicazioni e di Enti locali come il Comando dei Vigili del Fuoco;
- le prescrizioni delle Autorità comunali e/o regionali;
- le norme e tabelle UNI e UNEL per i materiali già unificati, le apparecchiature e gli impianti ed i loro componenti, i criteri di progetto, le modalità di esecuzione e collaudo;
- le prescrizioni dell'Istituto Italiano per il Marchio di Qualità per i materiali e le apparecchiature ammesse all'ottenimento del Marchio;
- ogni altra prescrizione, regolamentazione e raccomandazione emanate da qualsiasi Ente preposto ed applicabili agli impianti elettrici ed alle loro parti componenti.
- La Ditta interpellata per l'esecuzione dei lavori, inoltre, dovrà possedere le iscrizioni e le autorizzazioni previste dal D.M. 37/2008.

DEVELOPMENT



MR WIND S.r.l.s.

Sede: Via E. Maiorana, 4 - 84092 Bellizzi (SA) - Via A. Manzoni, 31 – 84091 Battipaglia (SA)

www.mrwind.it www.mrwind.eu info@mrwind.it