



MAGGIO 2022

SOCIETA' AGRICOLA SOLARPOWER SRL

IMPIANTO INTEGRATO AGRIVOLTAICO

COLLEGATO ALLA RTN

POTENZA NOMINALE 46.6 MW

COMUNE DI NARDO' (LE)

Montano

PROGETTO DEFINITIVO IMPIANTO AGRIVOLTAICO

Relazione inquinamento luminoso

Progettista

Ing. Laura Maria Conti n. ordine Ing. Pavia 1726

Codice elaborato

*2725_4463_NA_VIA_R19_Rev0_Relazione inquinamento
luminoso.docx*



Memorandum delle revisioni

Cod. Documento	Data	Tipo revisione	Redatto	Verificato	Approvato
2725_4463_NA_VIA_R19_Rev0_Relazione inquinamento luminoso.docx	05/2022	Prima emissione	ML	CP	L. Conti

Gruppo di lavoro

Nome e cognome	Ruolo nel gruppo di lavoro	N° ordine
Laura Maria Conti	Direzione Tecnica	Ordine Ing. Pavia 1726
Corrado Pluchino	Project Manager	Ord. Ing. Milano A27174
Riccardo Festante	Progettazione Elettrica, Rumore e Comunicazioni	Tecnico acustico/ambientale n. 71
Daniele Crespi	Coordinamento SIA	
Marco Corrà	Architetto	
Fabio Lassini	Ingegnere Idraulico	Ord. Ing. Milano A29719
Francesca Jaspardo	Esperto Ambientale	
Mauro Aires	Ingegnere strutturista	Ordine Ing. Torino 9583J
Andrea Fronteddu	Ingegnere Elettrico	Ordine Ing. Cagliari. 8788
Matteo Lana	Ingegnere Ambientale	
Sergio Alifano	Architetto	
Paola Scaccabarozzi	Ingegnere Idraulico	
Guido Bezzi	Agronomo	Ordine Agronomi di Foggia n. 382
Caterina Polito	Archeologo	Operatori abilitati all'archeologia preventiva n.2617
Fabio De Masi	Ingegnere – Acustico	Elenco nazionale ENTECA N. 5291
Matthew Piscedda	Perito Elettrotecnico	
Andrea Fanelli	Perito Elettrotecnico	
Massimiliano Kovacs	Geologo	Ordine Geologi Lombardia n.1021



INDICE

1. PREMESSA	4
1.1 DATI GENERALI DEL PROGETTO	4
2. RIFERIMENTI NORMATIVI.....	5
3. DESCRIZIONE DEI COMPONENTI DELL'IMPIANTO FOTOVOLTAICO	6
3.1 DESCRIZIONE IMPIANTO ILLUMINAZIONE	6
3.1.1 Cabine di campo	7
3.1.2 Cabina di smistamento MT.....	7
3.1.3 Cabina Ufficio	8
3.1.4 Magazzino	9
3.1.5 Corpo illuminante previsto.....	9
4. VERIFICA RISPETTO REQUISITI LEGGE REGIONALE N. 15 DEL 23 NOV. 2005.....	11



1. PREMESSA

Il progetto in questione prevede la realizzazione, attraverso la società di scopo SOLARPOWER S.r.l., di un impianto solare fotovoltaico in alcuni terreni a Nord - Ovest del territorio comunale di Nardò (LE) di potenza pari a 46.6 MW su un'area catastale di circa 61.21 ettari complessivi di cui circa 45.87 ha recintati.

L'impianto fotovoltaico sarà connesso alla RTN mediante un cavidotto in MT a 30 kV che collegherà la Cabina di Consegna interna al parco con la costruenda Sottostazione (SSE) da realizzarsi nei pressi della esistente Stazione elettrica (SE) Terna di Erchie. Nella SSE l'energia elettrica subirà un'ulteriore trasformazione di tensione (30/150 kV) prima di essere collegata in antenna alla SE e quindi immessa nella rete nazionale (RTN) di alta tensione a 150kV.

Il presente documento è finalizzato alla verifica dell'inquinamento luminoso e al risparmio energetico inerente all'impianto di illuminazione artificiale previsto per l'opera in progetto limitatamente all'area del campo impianto, secondo quanto stabilito dalla LEGGE REGIONALE n. 15 del 23 Novembre 2005. "Misure urgenti per il contenimento dell'inquinamento luminoso e per il risparmio energetico".

1.1 DATI GENERALI DEL PROGETTO

Nella Tabella 1.1 sono riepilogate in forma sintetica i principali dati di progetto dell'impianto.

Tabella 1.1: Dati di progetto

ITEM	DESCRIZIONE
Richiedente	SOCIETA' AGRICOLA SOLARPOWER S.R.L.
Luogo di installazione:	Nardò (LE)
Denominazione impianto:	"Psaier Nardò"
Potenza di picco (MW _p):	46.6 MWp
Informazioni generali del sito:	Sito ben raggiungibile, caratterizzato da strade esistenti, idonee alle esigenze legate alla realizzazione dell'impianto e di facile accesso. La morfologia è piuttosto regolare.
Connessione:	Interfacciamento alla rete mediante soggetto privato nel rispetto delle norme CEI
Tipo strutture di sostegno:	Strutture metalliche in acciaio zincato tipo Tracker fissate a terra su pali
Inclinazione piano dei moduli:	+55° - 55°
Azimut di installazione:	0°
Caratterizzazione urbanistico vincolistica:	Il PUG del Comune di Nardò colloca l'area di intervento in zona E1 –agricola e produttiva normale
Cabine PS:	n. 11 cabine distribuite in campo
Cabina elettrica di smistamento:	n. 2 cabine interne al campo FV da cui esce linea a 30 kV
Rete di collegamento:	Media Tensione 30 kV
Coordinate area nord (punto di allaccio cavidotto MT):	40.354214° N 17.817373° E 95 m slm
Coordinate area sud (punto di allaccio cavidotto MT):	40.343591° N 17.810541° E 55 m s.l.m.



2. RIFERIMENTI NORMATIVI

Di seguito i principali riferimenti normativi:

- Legge Regionale n. 15 del 23 Novembre 2005. "Misure urgenti per il contenimento dell'inquinamento luminoso e per il risparmio energetico".
- Legge della Regione Puglia n.15 del 23 Novembre 2005 "Misure urgenti per il contenimento dell'inquinamento luminoso e per il risparmio energetico"
- Leggi n. 9 del gennaio 1991 "Norme per l'attuazione del nuovo Piano energetico nazionale: aspetti istituzionali, centrali idroelettriche ed elettrodotti, idrocarburi e geotermia, autoproduzione e disposizioni fiscali"
- Legge n. 10 del 9 gennaio 1991 "Norme per l'attuazione del Piano energetico nazionale in materia di uso razionale dell'energia, di risparmio energetico e di sviluppo delle fonti rinnovabili di energia".



3. DESCRIZIONE DEI COMPONENTI DELL'IMPIANTO FOTOVOLTAICO

L'impianto fotovoltaico con potenza nominale di picco pari a 46.6 MW è così costituito da:

- n.2 cabine di smistamento a livello di tensione 30 kV. In queste cabine confluiranno tutti i cavi (con isolamento fino a 42 kV) provenienti dalle diverse cabine di campo (Power Station): dalle cabine di smistamento partiranno le linee di connessione verso le cabine di sezionamento distribuite lungo il percorso di connessione verso la stazione elettrica Terna "San Severo". Nella stessa area all'interno delle cabine sarà presente il quadro QMT contenente i dispositivi generali DG di interfaccia DDI e gli apparati SCADA e telecontrollo;
- n. 11 Power Station (PS). Le Power Station o cabine di campo avranno la duplice funzione di convertire l'energia elettrica da corrente continua a corrente alternata ed elevare la tensione da bassa tensione a livello di tensione 30 kV; esse saranno collegate tra di loro in configurazione radiale e in posizione più possibile baricentrica rispetto ai sottocampi fotovoltaici in cui saranno convogliati i cavi provenienti dalle String Box che a loro volta raccoglieranno i cavi provenienti dai raggruppamenti delle stringhe dei moduli fotovoltaici collegati in serie;
- i moduli fotovoltaici saranno installati su apposite strutture metalliche di sostegno tipo tracker fondate su pali infissi nel terreno;
- L'impianto è completato da:
 - tutte le infrastrutture tecniche necessarie alla conversione DC/AC della potenza generata dall'impianto e dalla sua consegna alla rete di distribuzione nazionale;
 - opere accessorie, quali: impianti di illuminazione, videosorveglianza, monitoraggio, cancelli e recinzioni.

L'impianto dovrà essere in grado di alimentare dalla rete tutti i carichi rilevanti (ad es: quadri di alimentazione, illuminazione).

Inoltre, in mancanza di alimentazione dalla rete, tutti i carichi di emergenza verranno alimentati da un generatore temporaneo di emergenza, che si ipotizza possa essere rappresentato da un generatore diesel.

Di seguito si riporta la descrizione dei principali componenti d'impianto; per dati di tecnici maggior dettaglio si rimanda alla Relazione Tecnica e agli elaborati dedicati.

3.1 DESCRIZIONE IMPIANTO ILLUMINAZIONE

Nell'impianto fotovoltaico in oggetto è prevista l'installazione di un impianto di illuminazione esclusivamente in corrispondenza dei principali cabinati di impianto, quali:

- n.11 Power Station (PS) o cabine di campo;
- n.2 cabine di smistamento da cui escono linee 36kV;
- n.2 cabine uso ufficio;
- n.2 magazzini.

Nei varchi, lungo la recinzione e nelle aree interne al campo fotovoltaico non è prevista la presenza di sistemi di illuminazione artificiale. Ove questa risulti necessaria, ad es. durante l'esecuzione di interventi di manutenzione in periodo notturno verranno adottati temporaneamente sistemi di illuminazione ausiliari portatili.

Il sistema di illuminazione artificiale previsto, per motivi di sicurezza avrà la sola funzione di illuminare esclusivamente l'area esterna dei cabinati "Power stations", "Cabine di smistamento MT a 30 kV", "Cabine ufficio" e le cabine "Magazzino" per un totale di 17 cabinati.

Il sistema di illuminazione previsto in corrispondenza dei soli cabinati interni all'area del parco sarà realizzato in conformità alla L.R. 15/05 ai sensi dell'Art.6.

Di seguito si riporta la descrizione dei cabinati e dell'apparecchio di illuminazione artificiale previsto.

3.1.1 Cabine di campo

Le Power Station (o cabine di campo) hanno la duplice funzione di convertire l'energia elettrica dal campo fotovoltaico da corrente continua (CC) a corrente alternata (CA) e di elevare la tensione da bassa (BT) a media tensione a 30 kV (AT).

Le cabine saranno costituite da elementi prefabbricati suddivisi in più scomparti e saranno progettate per garantire la massima robustezza meccanica e durabilità. Le pareti e il tetto saranno tali da garantire impermeabilità all'acqua e il corretto isolamento termico. Il locale avrà le dimensioni indicative riportate in e sarà posato su un basamento in calcestruzzo di adeguate dimensioni.

Per ognuna delle cabine sono previsti n. 3 corpi illuminanti installati orizzontalmente sulla parete del manufatto ad una altezza dal suolo di circa 3 m e rivolti verso il basso al fine di illuminare il camminamento in prossimità dei varchi. Di seguito si riporta una rappresentazione tipo delle cabine power station con la relativa indicazione della posizione dei corpi illuminanti previsti.



Figura 3.1: Tipologico Cabina di campo (PS) con indicazione della posizione dei corpi illuminanti

3.1.2 Cabina di smistamento MT

Nel campo FV è prevista una cabina MT di smistamento con tensione nominale 30 kV, connessa alla Sottostazione.

Per tale cabina sono previsti n.3 corpi illuminanti installati orizzontalmente sulla parete del manufatto ad una altezza dal suolo di circa 2,7 m e rivolti verso il basso al fine di illuminare il camminamento in prossimità dei varchi. Di seguito si riporta una rappresentazione tipo della cabina AT con la relativa indicazione della posizione dei corpi illuminanti previsti.

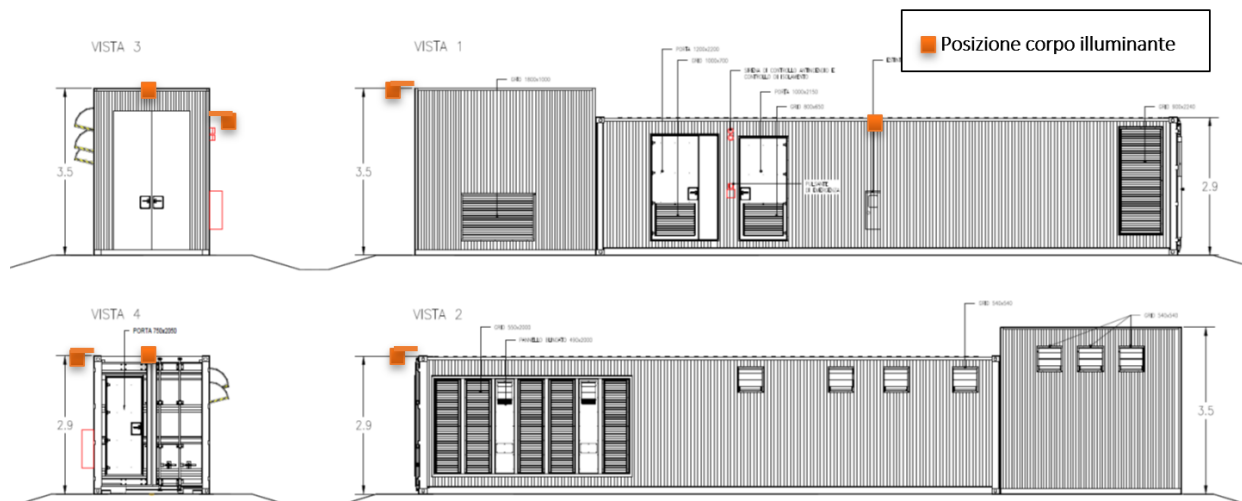

Figura 3.2: Tipologico Cabina di smistamento con indicazione della posizione dei corpi illuminanti

3.1.3 Cabina Ufficio

Nel campo FV sono previste due cabine ufficio a servizio del personale di gestione e manutenzione.

Per tale cabina è prevista la posa di n.2 corpi illuminanti installati orizzontalmente sulla parete del manufatto ad una altezza dal suolo di circa 2,7 m e rivolti verso il basso al fine di illuminare il camminamento in prossimità dei varchi. Di seguito di riposta una rappresentazione tipo della cabina la relativa indicazione della posizione dei corpi illuminanti previsti.

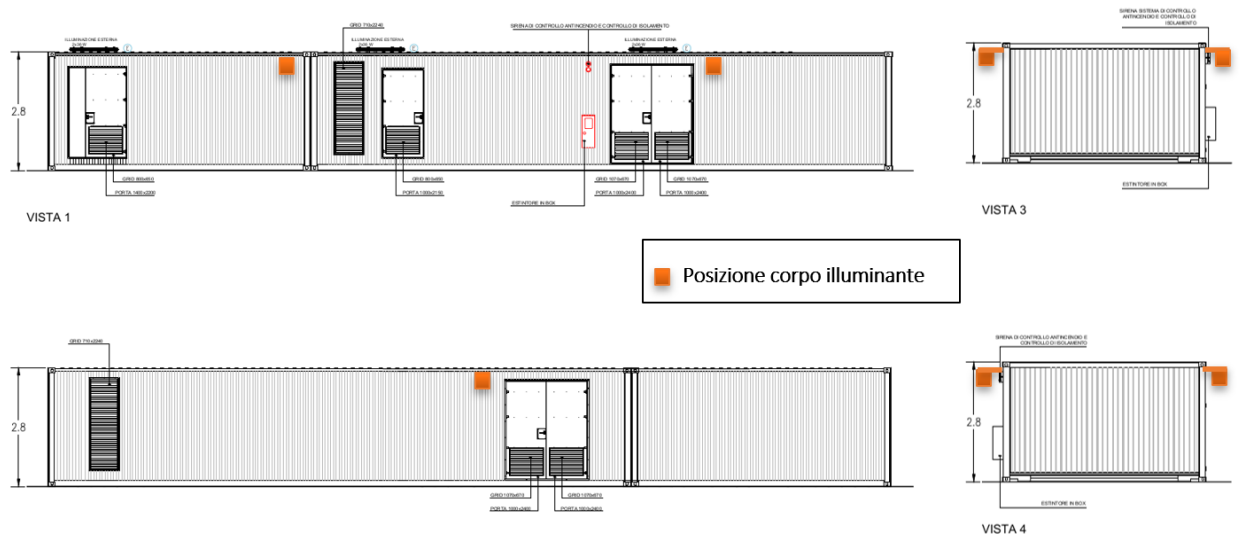

Figura 3.3: Tipologico Cabinato ufficio

3.1.4 Magazzino

Nel campo FV sono previsti due magazzini a servizio del personale di gestione e manutenzione.

Per tale cabina è prevista la posa di n.2 corpi illuminanti installati orizzontalmente sulla parete del manufatto ad una altezza dal suolo di circa 2,7m e rivolti verso il basso al fine di illuminare il camminamento in prossimità dei varchi. Di seguito di riposta una rappresentazione tipo della cabina la relativa indicazione della posizione dei corpi illuminanti previsti.

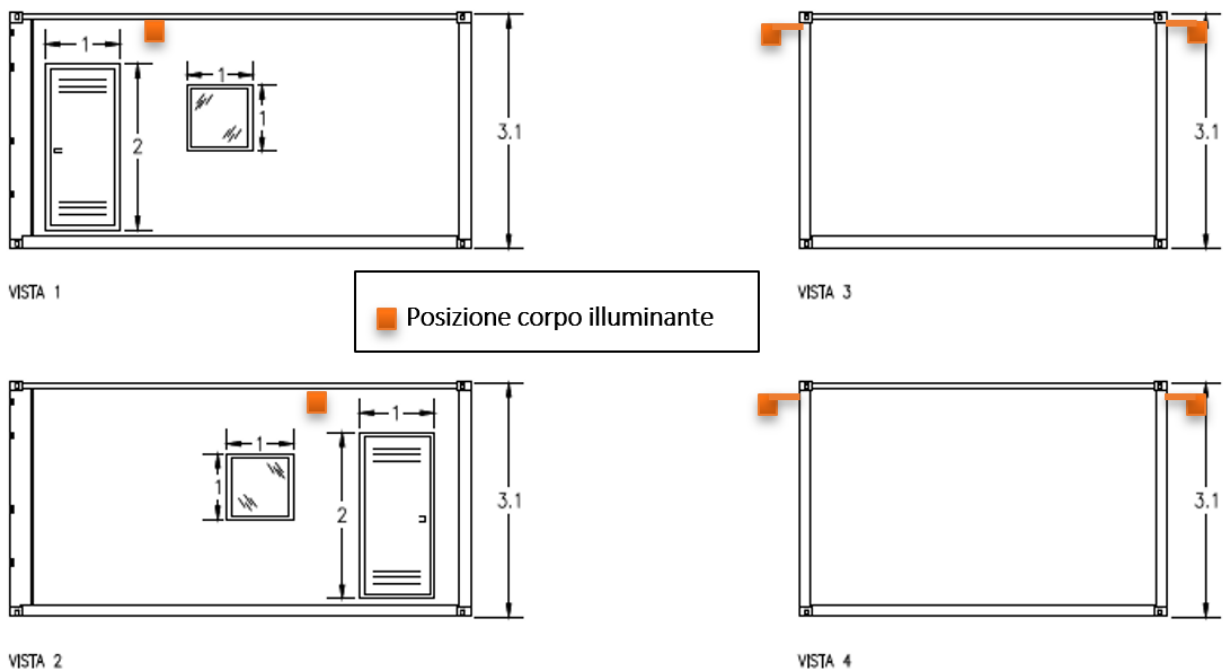

Figura 3.4: Tipologico Cabinato Magazzino

3.1.5 Corpo illuminante previsto

Per tutti i cabinati in impianto è prevista l'installazione di un corpo illuminante tipo led ad alta efficienza da 30W ed un flusso luminoso di circa 4394 lumen.

Il proiettore sarà di tipo compatto e fissato alla struttura del cabinato mediante una staffa di circa 30cm.

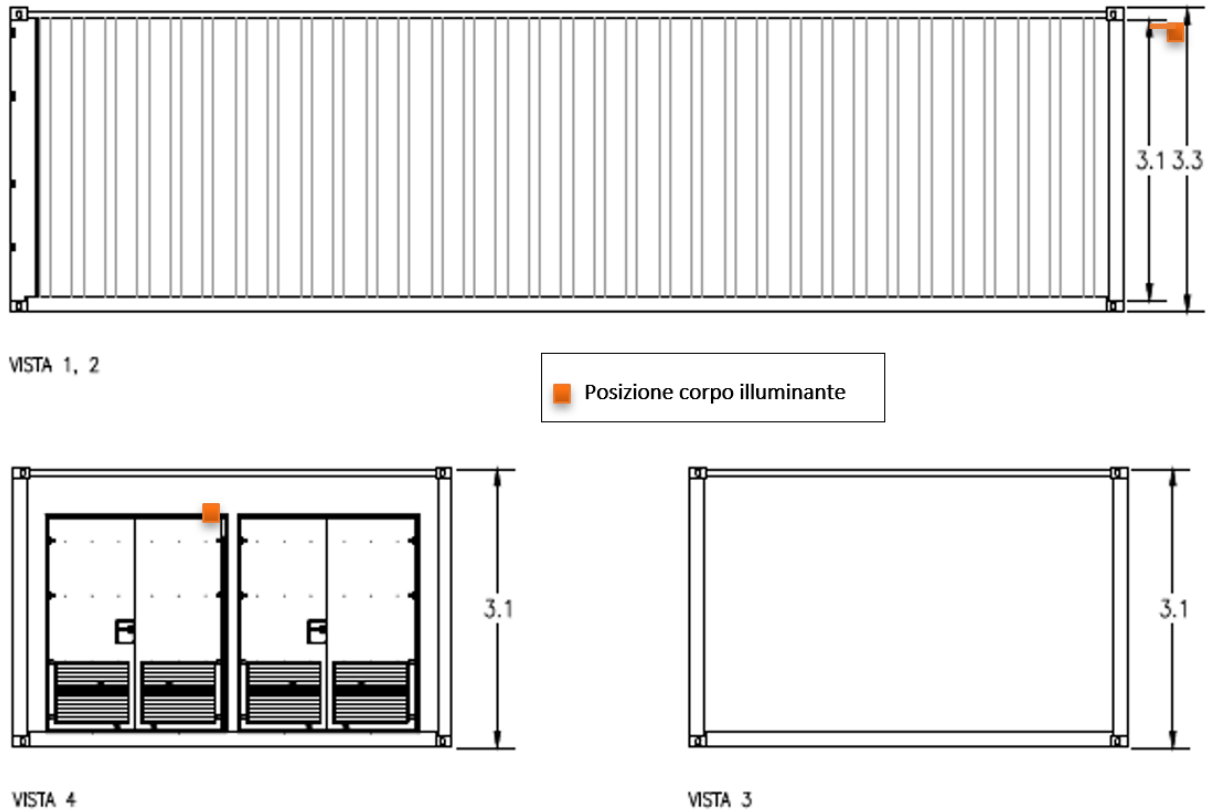
Di seguito i dati tecnici del proiettore:

- Potenza: 30W
- Tensione: 85 - 277 V
- Frequenza: 50/60 Hz
- Fattore di potenza: >0,9
- Tipo LED: COB CITIZEN
- Numero LED: 1
- Flusso luminoso: 4394 lm
- Colore luce: 2800 - 4000 - 5500 k
- Angolo di diffusione: 120°
- Temperatura di lavoro: -30° ÷ 60°

- Indice di resa cromatica: >70



Figura 3.5: Diagramma fotometrico e viste proiettore



4. Verifica rispetto requisiti LEGGE REGIONALE n. 15 del 23 Nov. 2005

Come stabilito all'art del Art. 5 della LEGGE REGIONALE N. 15 DEL 23 NOV 2005 (Requisiti tecnici e modalità d'impiego degli impianti di illuminazione) il corpo illuminante scelto e la modalità di posa A valle della installazione saranno corredati di opportuna certificazione di conformità alla presente legge, e più precisamente come specificato all'articolo 4, comma 1 del medesimo regolamento.

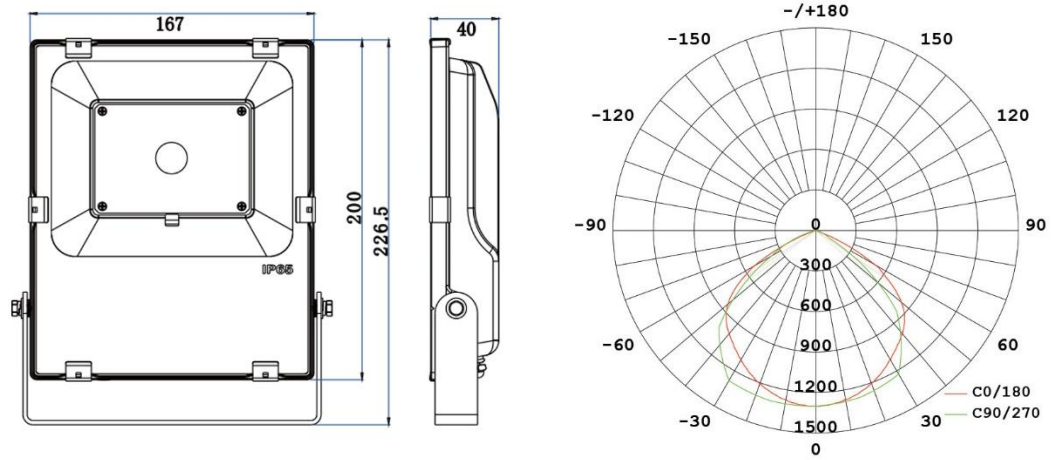
Inoltre nel dimensionamento e nella futura posa saranno rispettati:

- Tipo area da illuminare: spazi privati
- Valore di intensità luminosa massima di 0 candele (cd) per 1000 lumen (lm) di flusso luminoso totale emesso a 90 gradi e oltre = 0; il proiettore scelto in progetto possiede un flusso luminoso pari a 0 per angolo superiore a 70°
- Il corpo illuminante sarà equipaggiato con lampada ad avanzata tecnologia ed elevata efficienza luminosa LED con un rapporto di 4393 lm per 30W con indice di resa cromatica superiore a 65 (Ra>65), ed efficienza comunque superiore ai 90 lm/W
- Vita media della lampada di circa 50.000 ore