



COMUNE DI POMARICO
PROVINCIA DI MATERA
REGIONE BASILICATA

PROGETTO DEFINITIVO DI UN IMPIANTO AGRI-FOTOVOLTAICO
DI POTENZA DI PICCO P=19'998,00 kWp
E POTENZA IN IMMISSIONE P=16'899,86 kW

Proponente

Solar Energy Dodici Srl

VIA SEBASTIAN ALTMANN n. 9 – 39100 BOLZANO (BZ)

PEC: solarenergycodici.srl@legalmail.it

n°REA: BZ-228479 – C.F.: 03058780218

Progettazione

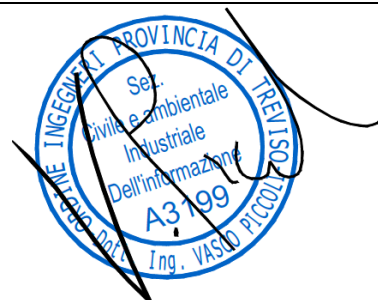

Preparato
Andrea Guaiti

Verificato
Gianandrea Ing. Bertinazzo

Approvato
Vasco Ing. Piccoli

PROGETTAZIONE DEFINITIVA

Titolo elaborato

IMPIANTO AGRI-FOTOVOLTAICO
RELAZIONE TECNICA

Elaborato N.

A.7

Data emissione

25/03/22

Nome file

RELAZIONE TECNICA

N. Progetto
SOLO15

Pagina
COVER

00
REV.

25/03/22
DATA

PRIMA EMISSIONE
DESCRIZIONE

Sommario

1	Premessa	3
2	Descrizione generale	3
2.1	Dati generali di progetto	4
2.2	Configurazione d'impianto	5
2.3	Configurazione campo FV.....	6
2.4	Definizione del layout.....	7
3	Caratteristiche tecniche dei principali componenti d'impianto.....	9
3.1	Moduli fotovoltaici	9
3.2	Strutture di Sostegno.....	12
3.2.1	Inseguitori mono-assiali.....	12
3.2.2	Strutture ad inclinazione fissa	15
3.3	Inverter	16
3.4	Cabina di trasformazione.....	18
3.4.1	Trasformatore BT/MT.....	19
3.4.2	Quadro BT.....	20
3.4.3	Quadro MT.....	20
3.4.4	Sezione Ausiliari.....	20
3.5	Cabina MT di smistamento.....	21
3.6	Collegamenti elettrici	23
3.6.1	Cavi in corrente continua (BT)	24
3.6.2	Cavi in corrente alternata (BT)	26
3.6.3	Cavi in corrente alternata (MT)	27
3.6.4	Elettrodotto MT esterno all'impianto	29
3.6.5	Altri cavi	30
3.7	Protezioni elettriche	32
3.8	Impianto di Terra.....	33
3.8.1	Impianto di terra dell'Impianto Fotovoltaico	33
3.9	SCADA/monitoraggio.....	34
3.10	Impianti di sorveglianza / illuminazione.....	35
3.11	Impianti Anti-roditori.....	35

00	25-03-2022	Prima Emissione
Revisione	Data	Descrizione

1 Premessa

La presente relazione ha lo scopo descrivere tecnicamente i componenti principali dell'impianto di generazione di energia elettrica da fonte fotovoltaica combinato con attività di coltivazione agricola da ubicarsi nel Comune di Pomarico (MT), di potenza nominale complessiva pari a 19'998,00 kWp e di potenza di immissione in rete pari a 16'899,86 kW.

L'impianto FV sarà connesso alla rete elettrica nazionale in virtù della STMG proposta dal gestore della rete Terna (codice STMG: 202100373) e relativa ad una potenza elettrica in immissione pari a 16,89986 MW. Lo schema di collegamento alla RTN prevede il collegamento in antenna a 36 kV su una futura Stazione Elettrica (SE) della RTN a 150/36 kV denominata "Bernalda".

2 Descrizione generale

L'impianto FV ha la capacità di generare energia elettrica dai moduli FV: ogni singolo modulo FV trasforma l'irraggiamento solare in energia elettrica, generata in forma di corrente continua. I moduli FV sono posizionati su strutture dedicate (strutture FV), che sono in grado di massimizzare l'irraggiamento dal quale è investito il pannello lungo l'arco dell'intera giornata, e collegati elettricamente in serie a formare una "stringa" di moduli.

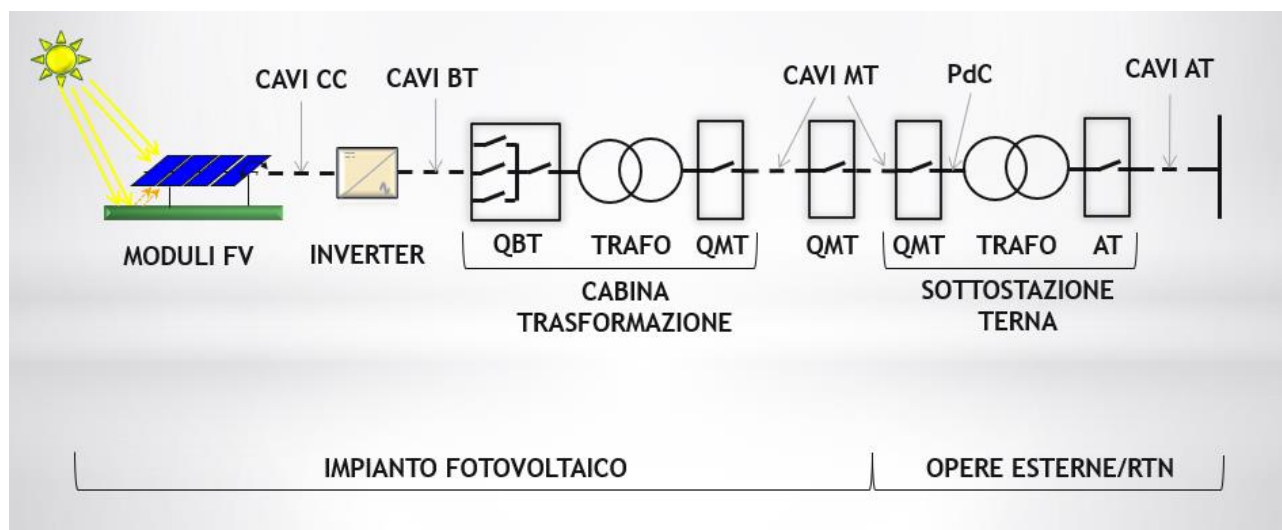

L'energia prodotta dai moduli FV è raggruppata tramite collegamenti in cavo CC e successivamente immessa negli inverter di stringa, che sono in grado di trasformare l'energia elettrica da corrente continua (CC) a corrente alternata (CA) in bassa tensione (BT). L'energia disponibile in corrente alternata BT verrà quindi trasformata dai trasformatori in media tensione (MT).

L'energia disponibile in corrente alternata MT verrà portata alla cabina di smistamento generale, tramite collegamenti (cavi MT), dove verrà raggruppata e resa disponibile alla linea MT di trasmissione tra il campo FV e la Sottostazione AT/MT di Terna, presso la quale è ubicato il Punto di Connessione (PdC) alla Rete di Trasmissione Nazionale (RTN).

00	25-03-2022	Prima Emissione
Revisione	Data	Descrizione

2.1 Dati generali di progetto

In Tabella 1 sono riportate le principali caratteristiche tecniche relative all'impianto in progetto.

Tabella 1 - Principali caratteristiche dell'impianto agri-FV

Committente	Solar Energy Dodici S.r.l.
Luogo di realizzazione: Impianto FV Elettrodotto	Pomarico (MT) Pomarico (MT), Montescaglioso (MT)
Superficie di interesse (Impianto agro-FV)	33,3 Ha
Potenza di picco	19'998,00 kWp
Potenza apparente (*)	19'200,00 kVA
Potenza in STMG	16'899,86 kW
Modalità connessione alla rete	Collegamento in antenna a 36 kV su futura Stazione Elettrica (SE) della RTN a 150/36 kV denominata "Bernalda".
Tensione di esercizio: Bassa tensione CC Bassa tensione CA Media Tensione	<1500 V 800 V sezione generatore (inverter) 400/230 sezione ausiliari 36 kV
Strutture di sostegno	Tracker mono-assiali / strutture ad inclinazione fissa
Inclinazione piano dei moduli (tilt)	Tracker: 0° (rotazione Est/Ovest ±55°) Inclinazione fissa: 20°
Angolo di azimuth	0°
N° moduli FV	30'300
N° inverter di stringa	96
N° tracker mono-assiali	375 tracker
N° strutture ad inclinazione fissa	635 strutture
N° cabine di trasformazione BT/MT	6
Producibilità energetica attesa (1° anno)	30,51 GWh 1'526 kWh/kWp

(*) pari alla somma della potenza apparente nominale degli inverter d'impianto. Si sottolinea come tale potenza sia stata volutamente sovradimensionata al fine di espletare i servizi di rete richiesti da Terna (allegato A-68 al Codice di Rete) e che la potenza attiva in immissione in rete non potrà mai superare il limite massimo riportato in STMG.

00	25-03-2022	Prima Emissione
Revisione	Data	Descrizione

2.2 Configurazione d'impianto

L'energia generata dall'impianto fotovoltaico viene raccolta tramite una rete di elettrodotti interrati in Media Tensione eserciti a 36 kV che confluiscono in un unico punto all'interno della cabina di smistamento, ubicata lungo il confine Nord dell'impianto.

Un elettrodotto interrato in Media Tensione a 36 kV di lunghezza pari a circa 16 km trasporterà quindi l'energia generata presso la futura sottostazione Terna di trasformazione AT/MT (150/36 kV) presso quale sarà ubicato il punto di consegna (PdC) dell'impianto con la Rete di Trasmissione Nazionale, da ubicarsi nel territorio del Comune di Montescaglioso (MT).



Figura 1 – Inquadramento dell'impianto FV ed opere di connessione su ortofoto

La potenza nominale complessiva dell'impianto fotovoltaico, determinata dalla somma delle potenze nominali dei moduli fotovoltaici, è pari a 19'998,00 kWp, mentre la potenza in immissione nella RTN è determinata dalla potenza indicata sulla STMG, ed è pari a 16'899,86 kW.

In Tabella 2 è riportata la consistenza dell'impianto fotovoltaico, in termini di potenza nominale e di numerosità dei principali componenti installati.

Tabella 2 - Numerosità dei principali componenti d'impianto

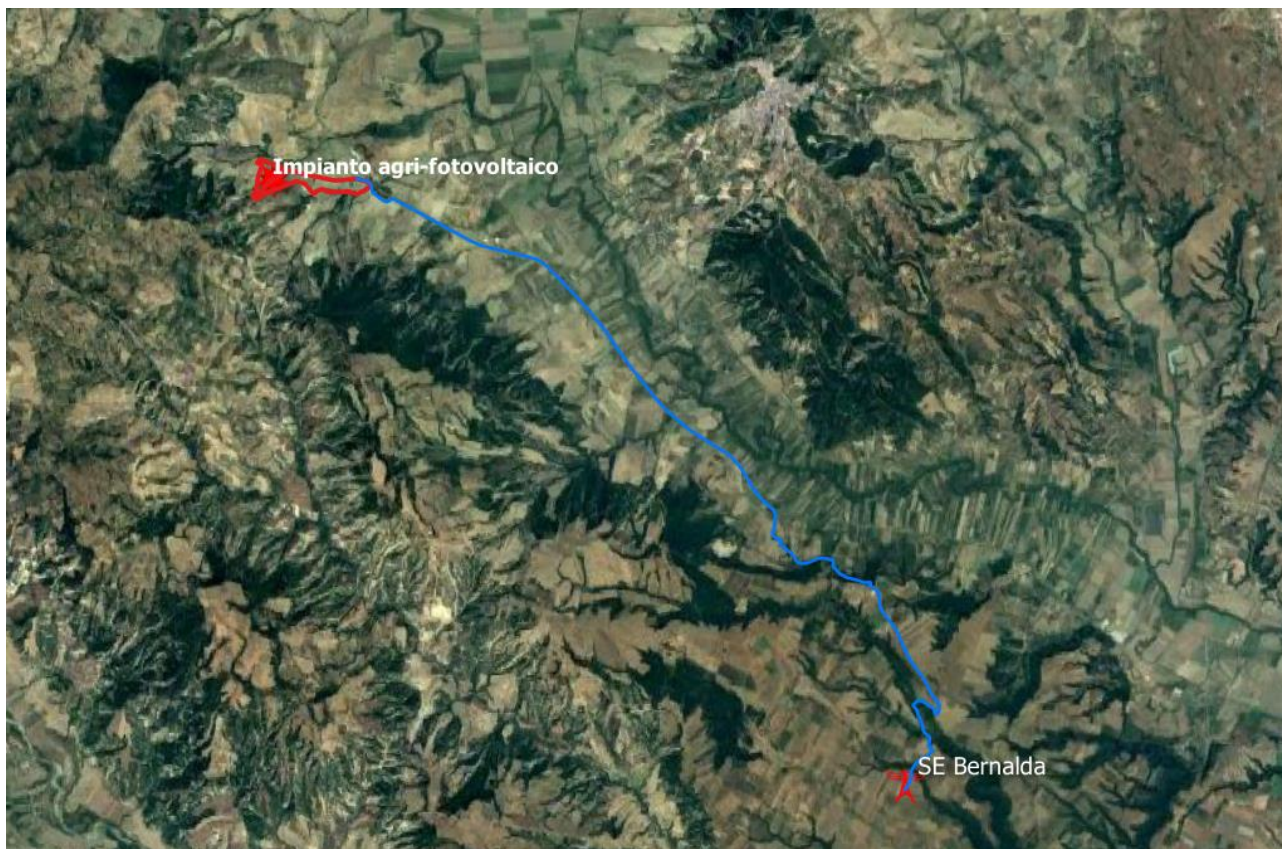
Moduli FV	Stringhe	Tracker/strutture fisse	Inverter	Cabine trasformazione BT/MT
30'300	1'010	375 / 635	96	6

00	25-03-2022	Prima Emissione
Revisione	Data	Descrizione

2.3 Configurazione campo FV

Presso il confine Nord dell'impianto FV sarà ubicata una cabina di smistamento in media tensione, dotata di opportune protezioni elettriche, alla quale saranno collegate le cabine di trasformazione in configurazione radiale, in gruppi di massimo 12,8 MVA per ciascuna linea radiale.

All'interno dei confini dell'impianto FV è prevista l'installazione di 6 cabine di trasformazione realizzate in soluzioni containerizzate e contenenti un locale comune per il quadro in media tensione che riceve l'energia da un trasformatore di potenza MT/BT.

Per l'impianto FV in oggetto si prevede l'utilizzo di inverter di stringa, posizionati direttamente in campo, a ciascuno dei quali saranno collegate fino ad un massimo di 12 stringhe di moduli FV, con 3 MPPT indipendenti. La scelta di utilizzare inverter multi-MPP consente di minimizzare le perdite di disaccoppiamento o mismatch massimizzando la produzione energetica, agevolando inoltre le eventuali operazioni di manutenzione/sostituzione degli inverter aumentando il tempo di disponibilità dell'impianto FV nel suo complesso.

I moduli fotovoltaici, realizzati con tecnologia monofacciale e bifacciale ed in silicio mono-cristallino ad elevata efficienza, saranno collegati elettricamente in serie a formare stringhe da 30 moduli, e posizionati su:

- strutture ad inseguimento solare mono-assiale (moduli bifacciali), in configurazione a singola fila con modulo disposto verticalmente (configurazione 1-P);
- strutture ad inclinazione ed orientazione fissa (moduli monofacciali), in configurazione a due file con moduli disposti verticalmente (configurazione 2-P), esclusivamente nelle porzioni di terreno caratterizzate da una pendenza incompatibile con i sistemi ad inseguimento solare.

L'utilizzo di tracker consente la rotazione dei moduli FV attorno ad un unico asse orizzontale avente orientazione Nord-Sud, al fine di massimizzare la radiazione solare captata dai moduli stessi e conseguentemente la produzione energetica del generatore FV.

00	25-03-2022	Prima Emissione
Revisione	Data	Descrizione

2.4 Definizione del layout

Il layout dell'impianto fotovoltaico è stato definito, nel pieno rispetto dei vincoli paesaggistici e territoriali, al fine di ottimizzare lo sfruttamento della radiazione solare incidente e conseguentemente massimizzare la produzione energetica dell'impianto.

La disposizione delle strutture di sostegno dei moduli FV, degli inverter e delle cabine elettriche è stata progettata in maniera tale da:

- Rispettare i confini dei terreni disponibili, realizzando le opportune opere di mitigazione ambientale lungo il perimetro dell'impianto FV; in detta fascia viene collocata la fascia arborea, occupando la porzione di fondo in prossimità della recinzione, rappresentando la barriera di mitigazione necessaria per minimizzare la visibilità dell'impianto dall'esterno, mentre la rimanente superficie è da gestire come area di vigilanza, prevenzione e contenimento del fenomeno degli incendi;
- Mantenere un significativo spazio libero tra le strutture di sostegno dei moduli FV, nonché tra le strutture di sostegno e la recinzione perimetrale, tale da consentire la conduzione di attività agricole con l'impiego di mezzi meccanici; la viabilità interna all'impianto è stata altresì progettata per consentire una agevole circolazione dei mezzi agricoli all'interno dell'area;
- Minimizzare gli ombreggiamenti derivanti dalla presenza di eventuali ostacoli (es. tralicci di sostegno linee AT) nonché ombreggiamenti reciproci tra i filari di moduli FV, regolando opportunamente la posizione delle strutture di sostegno ovvero la distanza tra le stesse;
- Consentire l'installazione dei locali tecnici/cabine elettriche, rispettando i 5m richiesti secondo prescrizione VVFF ed allo stesso tempo senza generare ombreggiamenti sui moduli FV e lasciando libero un sufficiente spazio di manovra per i gli automezzi sia in fase di costruzione che di esercizio e manutenzione dell'impianto.

In estrema sintesi, sono state considerate le fasce di rispetto dalle seguenti interferenze:

- Fascia di rispetto acquedotto interrato: 10m per lato;
- Fascia di rispetto di 150m dai corsi d'acqua "Fosso Cruciale" e dal tratto iniziale della "Lama Don Giovanni";
- Aree inondabili con tempo di ritorno (Tr) pari a 200 anni;
- Linee aeree in Media Tensione: 7m per lato.

In Figura 2 è riportato l'inquadramento del layout d'impianto.

00	25-03-2022	Prima Emissione
Revisione	Data	Descrizione

3 Caratteristiche tecniche dei principali componenti d'impianto

Nei seguenti paragrafi è riportata la descrizione di dettaglio dei componenti d'impianto.

3.1 Moduli fotovoltaici

I moduli fotovoltaici selezionati per il dimensionamento dell'impianto e per la redazione del presente progetto sono realizzati dal produttore Risen, serie Titan e modello RSM132-8-660BMDG, e presentano una potenza nominale a STC¹ pari a 660 Wp.

Ciascun modulo è composto da 132 celle FV realizzate in silicio mono-cristallino ad elevata efficienza, vetro frontale temprato ad elevata trasparenza e dotato di rivestimento anti-riflesso, backsheet posteriore polimerico trasparente e cornice in alluminio, per una dimensione complessiva pari a 2'384 x 1'303 x 35 mm ed un peso pari a 40 kg.

Tali moduli fotovoltaici presentano caratteristiche tecniche innovative, di cui si riportano le principali:

- Parte dei moduli previsti per il presente progetto (ovvero i soli moduli installati su tracker mono-assiali) sono costituiti da celle FV in Silicio mono-cristallino con tecnologia bifacciale: le celle fotovoltaiche realizzate tramite questa innovativa tecnologia costruttiva sono in grado di convertire in energia elettrica la radiazione incidente sul lato posteriore del modulo FV. L'incremento di energia generata rispetto ad un analogo modulo tradizionale/mono-facciale è dipendente da molti fattori, primo fra tutti l'albedo² del terreno, e può raggiungere fino a +25% in casi particolarmente favorevoli;
- Layout costruttivo con "mezze-celle": ciascun modulo sarà costituito da 132 "mezze celle FV", collegate elettricamente tra loro. La divisione in due di ciascuna cella FV consente di ridurre la corrente foto-generata da ciascuna di esse, comportando una diminuzione delle perdite resistive (direttamente proporzionali all'entità della corrente stessa) e conseguentemente un incremento di efficienza della cella stessa;
- Collegamento elettrico delle celle FV tramite tecnologia "multi-busbar" in grado di ridurre ulteriormente le perdite resistive, minimizzando l'entità della corrente trasportata dalla singola busbar;
- Collegamento elettrico delle celle tramite ribbon di forma cilindrica, anziché la consueta sezione rettangolare, la quale consente di ridurre le perdite ottiche e di minimizzare la resistenza elettrica.

Questi ed altri accorgimenti consentono di raggiungere un elevato valore di efficienza di conversione della radiazione solare in energia elettrica, pari a 21.2% per il modulo FV previsto nel presente impianto.

¹ STC - Standard Test Conditions: irraggiamento solare 1000 W/m², temperatura modulo FV 25°C, Air Mass 1,5

² Rappresenta la frazione di radiazione solare incidente su una superficie che è riflessa in tutte le direzioni. Essa indica dunque il potere riflettente di una superficie.

00	25-03-2022	Prima Emissione
Revisione	Data	Descrizione

In Tabella 3 vengono riportate le principali caratteristiche elettriche del modulo FV considerato.

Tabella 3 - Caratteristiche tecniche dei moduli fotovoltaici

Modello modulo FV	RSM132-8-660BMDG	
	STC	NMOT
Potenza massima [Wp]	660	500
Tensione alla massima potenza – Vmpp [V]	38.23	35.48
Corrente alla massima potenza – Impp [A]	17.27	14.09
Tensione di circuito aperto – Voc [V]	45.89	42.68
Corrente di corto circuito – Isc [A]	18.28	14.99
Efficienza nominale a STC [%]	21.20%	
Temperatura di funzionamento [°C]	-40 – +85	
Tensione massima di sistema [V]	1500 (IEC)	
Corrente massima fusibili [A]	35	
Coefficiente di temperatura - Pmax	-0.34%/°C	
Coefficiente di temperatura - Voc	-0.25%/°C	
Coefficiente di temperatura - Isc	0.040%/°C	

Di seguito si riporta invece un estratto dal datasheet del modulo FV selezionato riportante le principali caratteristiche costruttive.

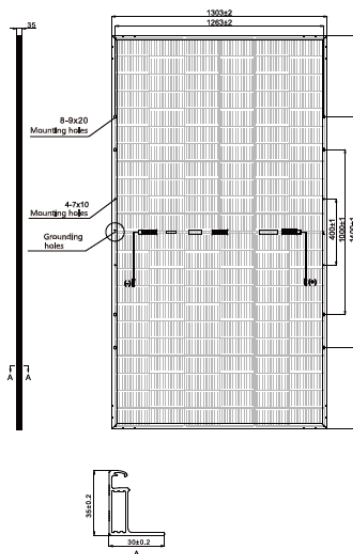

Si prevede di realizzare stringhe costituite da 30 moduli FV collegati elettricamente in serie. Le stringhe saranno direttamente attestate alla sezione di input degli inverter di stringa, tramite connettori MC4 o similari.

Si ritiene opportuno sottolineare come la scelta definitiva del produttore/modello del modulo fotovoltaico da installare sarà effettuata in fase di progettazione costruttiva in seguito all'esito positivo della procedura autorizzativa, sulla base delle attuali condizioni di mercato nonché delle effettive disponibilità di moduli FV da parte dei produttori.

00	25-03-2022	Prima Emissione
Revisione	Data	Descrizione

Le caratteristiche saranno comunque simili e comparabili a quelle del modulo FV precedentemente descritto, in termini di tecnologia costruttiva, dimensioni e caratteristiche elettriche e non sarà superata la potenza di picco totale dell'impianto (kWp).

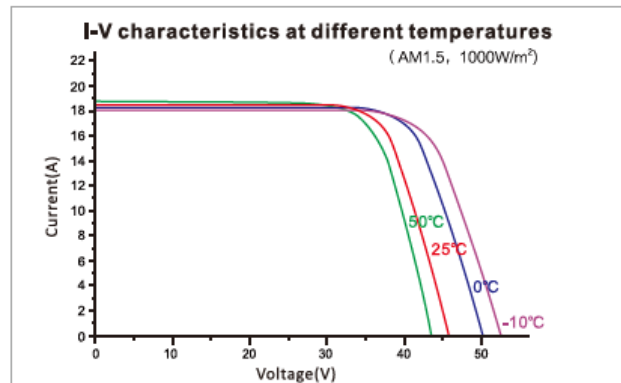
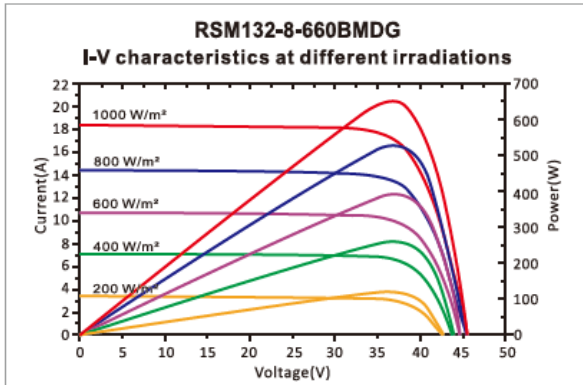

00	25-03-2022	Prima Emissione
Revisione	Data	Descrizione

3.2 Strutture di Sostegno

Le strutture di sostegno utilizzate sono:

N° strutture tracker mono-assiali	375 inseguitori: 11'250 moduli FV
N° strutture ad inclinazione fissa	635 strutture: 19'050 moduli FV

3.2.1 Inseguitori mono-assiali

Per il presente progetto si prevede l'impiego di strutture di sostegno ad inseguimento mono-assiale, nello specifico si prevede l'installazione di 375 strutture. Si prevedono le seguenti tipologie di strutture:

N° strutture tracker mono-assiali	375 strutture 1Px30 (per un totale pari a 11'250 moduli FV)
-----------------------------------	---

Le strutture ad inseguimento mono-assiale (tracker) consentono la rotazione dei moduli stessi attorno ad un singolo asse, orizzontale ed orientato Nord-Sud, in maniera tale da variare il proprio angolo di inclinazione fino ad un limite massimo di $\pm 55^\circ$ ed "inseguire" la posizione del Sole nel corso di ogni giornata. L'inseguimento solare Est/Ovest consente di mantenere i moduli FV il più possibile perpendicolari ai raggi solari, massimizzando la superficie utile esposta al sole e di conseguenza la radiazione solare captata dai moduli stessi per essere convertita in energia elettrica. Il guadagno in termini di produzione energetica, rispetto ai tradizionali impianti FV realizzati con strutture ad inclinazione fissa, è stimabile nel range $+10 \div +20 \%$.

Nello specifico, per il presente progetto sono stati considerati i tracker mono-assiali realizzati dal produttore italiano **ConvertItalia** modello **TRJ**, in configurazione 1P, ovvero singola fila di moduli posizionati verticalmente.



Figura 3 - immagine esemplificativa di inseguitori mono-assiali in configurazione 1P (fonte: ConvertItalia)

Tutti gli elementi di cui è composto il tracker (pali di sostegno, travi orizzontali, giunti di rotazione, elementi di supporto e fissaggio dei moduli, ecc.) saranno realizzati in acciaio al carbonio galvanizzato a caldo.

00	25-03-2022	Prima Emissione
Revisione	Data	Descrizione

Tali strutture di sostegno vengono infisse nel terreno mediante battitura dei pali montanti, o in alternativa tramite avvitarmento, per una profondità non superiore a 2 m. Non è quindi prevista la realizzazione di fondazioni in cemento o altri materiali. Tale scelta progettuale consente quindi di minimizzare l'impatto sul suolo e l'alterazione dei terreni stessi, agevolandone la rimozione alla fine della vita utile dell'impianto.

L'altezza dei pali di sostegno è stata determinata in maniera tale che la distanza tra il bordo inferiore dei moduli FV ed il piano di campagna sia non inferiore a 2,50 m (alla massima inclinazione dei moduli). Ciò comporta che la massima altezza raggiungibile dai moduli FV sia pari a 4.45 m, sempre alla massima inclinazione.

Tabella 4 - Caratteristiche tecniche degli inseguitori mono-assiali

Tipologia di sistema ad inseguimento	Singolo asse orizzontale con backtracking
Asse di rotazione	Nord-Sud
Angolo di rotazione	±55°
Configurazione	30 moduli FV in configurazione 1xPortrait
Dimensioni	40,34 x 2,38 x 4,45 (altezza massima dal suolo)
Tipologia fondazioni	pali infissi nel terreno
Superficie moduli FV	96 m ²
Alimentazione elettrica	400/230V-50Hz
Grado di protezione	IP 55
Temperatura di funzionamento	-10°C ÷ +50°C
Altitudine massima	2000 m a.s.l.
Inclinazione massima del terreno	≤15° Nord-Sud, illimitata Est/Ovest

La movimentazione dei sistemi ad inseguimento solare è effettuata da motori elettrici alimentati in corrente alternata, uno per ciascun tracker, e controllati da apposite schede di controllo, una ogni 10 tracker. L'algoritmo di movimentazione è basato su un calendario astronomico ed è dotato della tecnologia "backtracking". Tale tecnologia consiste nel controllo e verifica che ogni fila di moduli FV non crei ombreggiamento a quella successiva. Quando l'altezza del sole rispetto all'orizzonte si riduce, in particolare durante le prime/ultime ore della giornata, il mutuo ombreggiamento tra i filari di moduli potrebbe ridurre sensibilmente l'output energetico. Il sistema ad inseguimento è in grado di far ruotare i moduli FV nel senso opposto rispetto all'andamento del sole, riducendo la superficie esposta al sole ma nel contempo evitando il rischio che si verifichino mutui ombreggiamenti.

La distanza tra gli inseguitori (solitamente denominata *pitch*) per il presente progetto è pari a 6m, al fine di ottimizzare la produzione energetica a parità di consumo di suolo da una parte, e dall'altra di consentire il passaggio dei mezzi necessari per le operazioni di manutenzione e pulizia moduli.

Le schede di controllo effettueranno il monitoraggio dei principali parametri operativi degli inseguitori, in primis posizione e velocità del vento, al fine di verificarne il corretto funzionamento e di posizionarli automaticamente in posizione di sicurezza in caso di velocità del vento particolarmente elevate per evitare eventuali danni alle strutture.

00	25-03-2022	Prima Emissione
Revisione	Data	Descrizione

Sarà infine possibile posizionare in maniera automatica gli inseguitori ad una inclinazione idonea per consentirne l'ispezione ai fini di manutenzione nonché per effettuare il lavaggio periodico dei moduli fotovoltaici.



Figura 4 - Inseguitori mono-assiali: modalità di installazione e principali quotature

00	25-03-2022	Prima Emissione
Revisione	Data	Descrizione

3.2.2 Strutture ad inclinazione fissa

La restante parte dei moduli FV saranno installati su strutture di sostegno fisse, con inclinazione 20° ed orientazione verso Sud (ovvero angolo di azimuth pari a 0°).

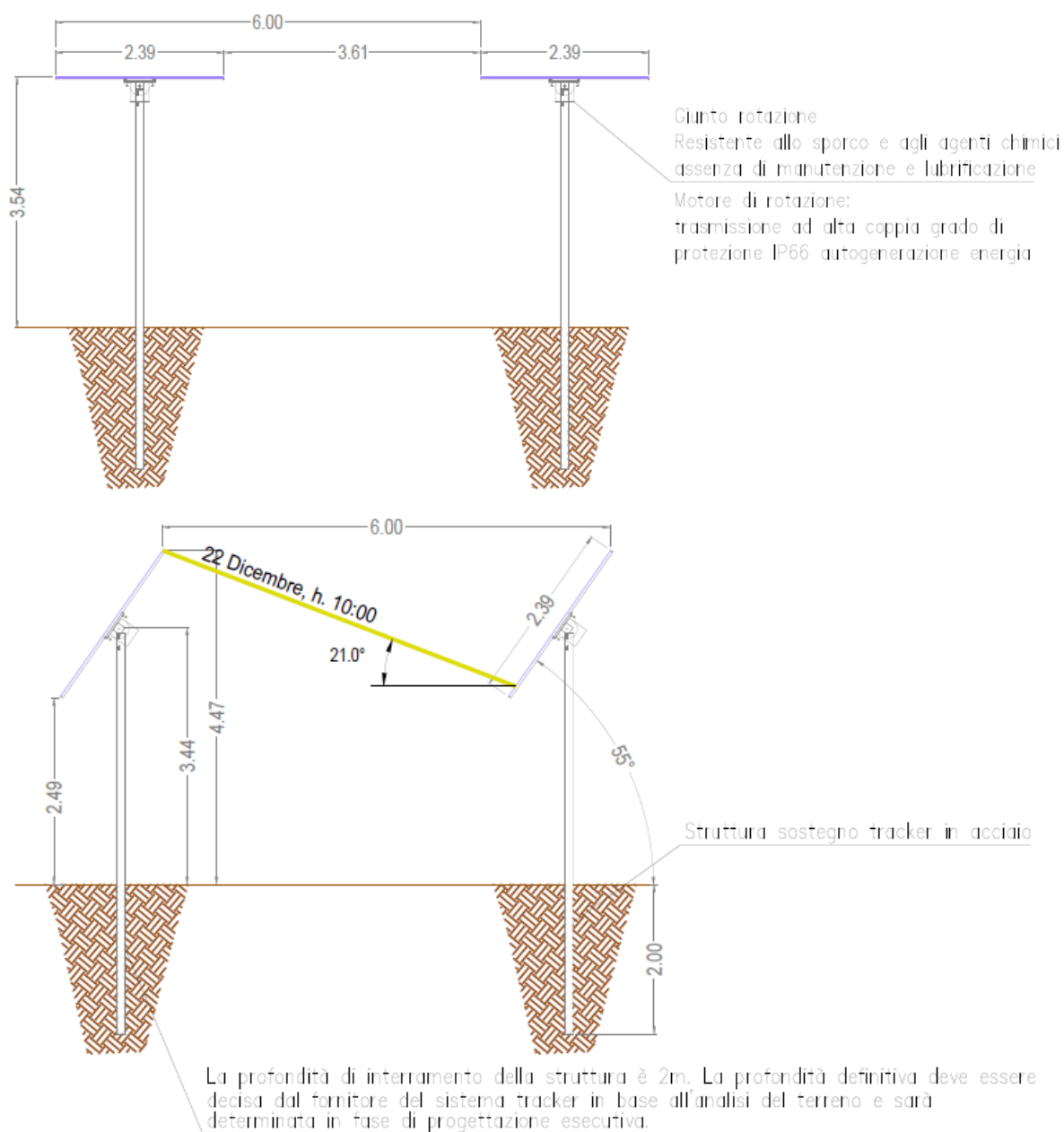
I moduli FV saranno posizionati con configurazione a due file ed orientazione "portrait", al fine di contenere l'altezza dal suolo delle strutture (altezza massima dal suolo pari a **2.25m**) e minimizzare la visibilità dell'impianto.

La distanza di interasse tra le varie strutture (pitch) è pari a 7,5 metri, leggermente variabile in funzione dell'orografia del terreno al fine di minimizzare gli ombreggiamenti reciproci.

Le strutture sono costituite da elementi d'acciaio zincato a caldo e saranno ancorate al terreno tramite l'infissione nel terreno, mediante l'impiego di macchine battipalo, di pali in acciaio zincato.

La profondità di infissione definitiva, compresa indicativamente tra 1 ed 1.5m, è variabile in funzione della tipologia di terreno sottostante e calcolata per ciascuna specifica zona dell'impianto fotovoltaico.



Figura 5 - Vista laterale strutture ad inclinazione fissa

00	25-03-2022	Prima Emissione
Revisione	Data	Descrizione

3.3 Inverter

Per il presente progetto è previsto l'impiego di inverter multi-stringa Huawei modello *SUN2000-215KTL-H3* (o equivalente).

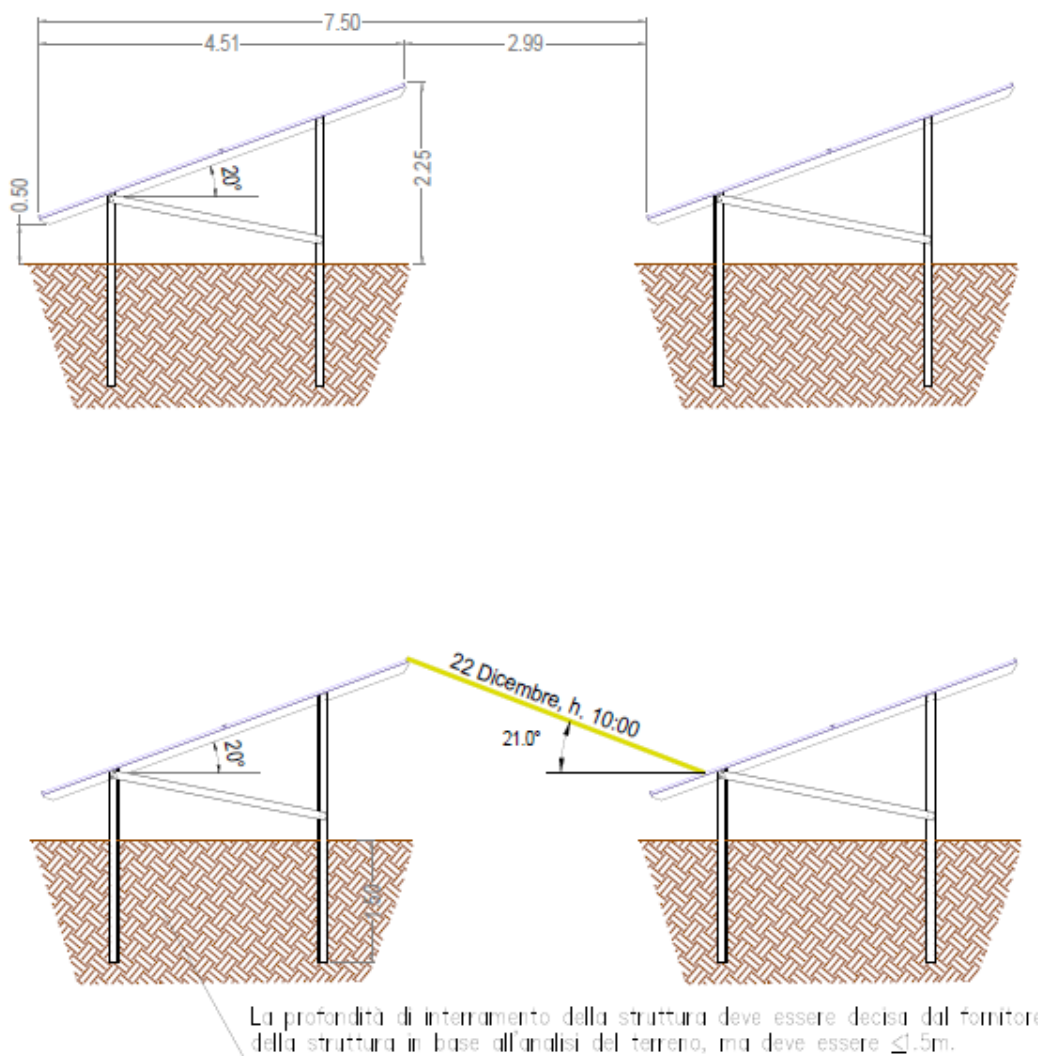

Figura 6 - Inverter di stringa Huawei Sun2000

I valori della tensione e della corrente di ingresso di questo inverter sono compatibili con quelli delle stringhe di moduli FV ad esso afferenti, mentre i valori della tensione e della frequenza in uscita (800V – 50 Hz) sono compatibili con quelli della rete alla quale viene connesso l'impianto.

Tali inverter sono in grado di accettare in ingresso fino a 14 stringhe di moduli FV, e sono dotati di 3 MPPT indipendenti. Questa scelta progettuale consente di ridurre notevolmente le perdite per mismatch o disaccoppiamento e massimizzare la produzione energetica.

Gli inverter, aventi grado di protezione IP 66, saranno installati direttamente in campo in prossimità delle stringhe ad essi afferenti. Ciascun inverter sarà installato rivolto in direzione Nord e protetto da apposito chiosco, in maniera tale da proteggerlo dall'esposizione diretta ai raggi solari e dalle intemperie e di agevolare le operazioni di manutenzione.

L'uscita in corrente alternata di ciascun inverter sarà collegata, tramite cavidotto interrato, al quadro in bassa tensione ubicato nella corrispondente cabina di trasformazione.

Ciascun inverter è in grado di monitorare, registrare e trasmettere automaticamente i principali parametri elettrici in corrente continua ed in corrente alternata. L'inverter selezionato è conforme alla norma CEI 0-16.

In Tabella 5 si riportano le principali caratteristiche tecniche dell'inverter selezionato.

00	25-03-2022	Prima Emissione
Revisione	Data	Descrizione

Efficiency	
Max. Efficiency	≥99.0%
European Efficiency	≥98.6%
Input	
Max. Input Voltage	1,500 V
Number of MPP Trackers	3
Max. Current per MPPT	100A/100A/100A
Max. PV Inputs per MPPT	4/5/5
Start Voltage	550 V
MPPT Operating Voltage Range	500 V ~ 1,500 V
Nominal Input Voltage	1,080 V
Output	
Nominal AC Active Power	200,000 W
Max. AC Apparent Power	215,000 VA
Max. AC Active Power (cosφ=1)	215,000 W
Nominal Output Voltage	800 V, 3W + PE
Rated AC Grid Frequency	50 Hz / 60 Hz
Nominal Output Current	144.4 A
Max. Output Current	155.2 A
Adjustable Power Factor Range	0.8 LG _ 0.8 LD
Max. Total Harmonic Distortion	< 1%
Protection	
Input-side Disconnection Device	Yes
Anti-islanding Protection	Yes
AC Overcurrent Protection	Yes
DC Reverse-polarity Protection	Yes
PV-array String Fault Monitoring	Yes
DC Surge Arrester	Type II
AC Surge Arrester	Type II
DC Insulation Resistance Detection	Yes
Residual Current Monitoring Unit	Yes
Communication	
Display	LED Indicators, WLAN + APP
USB	Yes
MBUS	Yes
RS485	Yes
General	
Dimensions (W x H x D)	1,035 x 700 x 365 mm (40.7 x 27.6 x 14.4 inch)
Weight (with mounting plate)	≤86 kg (191.8 lb.)
Operating Temperature Range	-25°C ~ 60°C (-13°F ~ 140°F)
Cooling Method	Smart Air Cooling
Max. Operating Altitude without Derating	4,000 m (13,123 ft.)
Relative Humidity	0 ~ 100%
DC Connector	Staubli MC4 EVO2
AC Connector	Waterproof Connector + OT/DT Terminal
Protection Degree	IP66
Topology	Transformerless

Tabella 5 – Inverter centralizzato: principali caratteristiche tecniche

Si ritiene opportuno sottolineare che la scelta definitiva del produttore/modello dell'inverter centralizzato sarà effettuata in fase di progettazione costruttiva in seguito all'esito positivo della procedura autorizzativa, sulla base delle attuali condizioni di mercato nonché delle effettive disponibilità da parte dei produttori. L'architettura d'impianto non subirà comunque alcuna variazione sostanziale.

00	25-03-2022	Prima Emissione
Revisione	Data	Descrizione

3.4 Cabina di trasformazione

All'interno di ciascun campo saranno ubicate le cabine di trasformazione, realizzate in soluzione containerizzata, aventi lo scopo di ricevere la potenza elettrica in corrente alternata BT proveniente dagli inverter di stringa ubicati in campo, e innalzarne il livello di tensione da BT a MT (da 800 V a 36 kV), collegarsi alla rete di distribuzione MT del campo al fine di veicolare l'energia generata verso la cabina di smistamento MT e successivamente verso la stazione elettrica di trasformazione MT/AT.

Le cabine saranno situate in posizione baricentrica rispetto agli inverter di stringa ad essa afferenti, al fine di minimizzare la lunghezza dei cavidotti in bassa tensione, e posate su apposite fondazioni in calcestruzzo tali da garantirne la stabilità, e nelle quali saranno predisposti gli opportuni cavedi e tubazioni per il passaggio dei cavi di potenza e segnale, nonché la vasca di raccolta dell'olio del trasformatore. Per ulteriori dettagli in merito alle fondazioni nonché al sistema di fissaggio della cabina si rimanda al sovra-menzionato elaborato dedicato (*Particolare cabine elettriche*).

La cabina di trasformazione in configurazione doppia sarà principalmente costituita da:

- Quadri in bassa tensione;
- Trasformatore MT/BT;
- Quadro di media tensione;
- Quadro BT: quadro ausiliari, UPS.

In Figura 7 è riportato un layout preliminare della cabina di trasformazione, nella quale è riportato il posizionamento dei principali componenti.



Figura 7 - Layout preliminare cabina di trasformazione BT/MT

La cabina è costituita da elementi prefabbricati di tipo containerizzato (container marino Hi-Cube da 20'' con dimensioni approssimative pari a 6,06 x 2,44 x 2,9 m – peso pari a circa 20 t), realizzati in acciaio galvanizzato a caldo e costruiti per garantire un grado di protezione dagli agenti atmosferici esterni pari a IP33.

00	25-03-2022	Prima Emissione
Revisione	Data	Descrizione

3.4.1 Trasformatore BT/MT

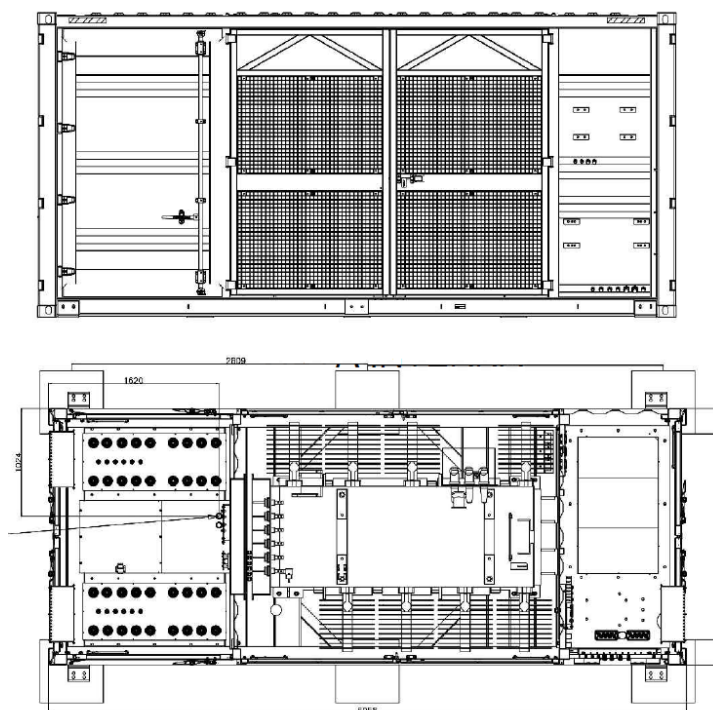
All'interno di ciascuna cabina sarà ubicato un trasformatore elevatore BT/MT, raffreddato ad olio, sigillato ermeticamente ed installato su apposita vasca di raccolta olio.

Ogni trasformatore ha potenza nominale pari a 3'200 kVA e rapporto di trasformazione pari a 36'000/800V.

Le principali caratteristiche della macchina selezionata sono riportate in Tabella 6.

Tabella 6 - Trasformatore BT/MT: principali caratteristiche tecniche

Caratteristiche costruttive	Ermetico - KNAN Natural Oil (FR3)
Potenza	3'200 kVA
Gruppo vettoriale	Dy11y11
Tensione primario - V₁	36'000 V
Tensione secondario - V₂	800 V
Frequenza nominale	50 Hz
V_{cc}	6%
Perdite nel ferro	≤ 0,15%
Perdite nel rame	≤ 0,8%
Dimensioni	2,4 x 1,5 x 2,5 [m]
Peso – con olio	~ 7 t
Peso – senza olio	~ 5,35 t

L'olio utilizzato come isolante all'interno del trasformatore è del tipo naturale FR3, quindi caratterizzato da un minor impatto ambientale rispetto al più "tradizionale" olio minerale in quanto realizzato interamente con oli vegetali biodegradabili e con punto di fuoco molto più alto. Sono previsti non più di 1'850 litri di olio per ogni macchina. Ciascun trasformatore sarà installato sopra apposita vasca di fondazione per la raccolta oli, realizzata in cemento ed opportunamente trattata al fine di essere impermeabile agli oli stessi. La superficie in pianta della vasca, al netto dello spazio occupato dal trasformatore, sarà pari a 5m², ed avrà un'altezza pari a 0.4m, per un volume utile complessivo pari a 2m³.

In Figura 8 è riportata un'immagine esemplificativa della tipologia di trasformatore installato all'interno di ciascuna cabina.



Figura 8 - Trasformatore BT/MT in olio

00	25-03-2022	Prima Emissione
Revisione	Data	Descrizione

3.4.2 Quadro BT

Nella sezione in bassa tensione di ciascuna cabina di trasformazione saranno ubicati due quadri di parallelo (QPCA - 1000V – 1600A – 20kA) per la connessione in parallelo degli inverter di stringa. Ciascun QPCA sarà in grado di ricevere in ingresso otto (8) inverter e sarà dotato di:

- interruttore di tipo scatolato (3Px1600A), motorizzato con funzione di protezione da sovracorrenti e sezionamento;
- Misuratore dell'energia generata;
- Scaricatore (classe 1+2) per protezione da sovratensioni;
- Relè di controllo della resistenza di isolamento (il sistema di distribuzione è IT);
- Dispositivo di generatore FV: n°8 interruttori manuali (3Px250A), ovvero un interruttore per ciascun inverter.

L'uscita dal QPCA sarà quindi collegata al circuito secondario del trasformatore BT/MT.

3.4.3 Quadro MT

Il quadro di media tensione (QMT) è classificato in accordo alla Norma di riferimento CEI EN 62271-200 come segue:

40,5kV-16kA-630A - LSC2A/PI IAC AFLR 16kA x 1s

ovvero in particolare con l' Internal Arc Certification (IAC) su tutti e 4 i lati (Fronte Lati Retro) a massima sicurezza dell'operatore.

Il quadro sarà composto da tre unità:

- nr. 2 per l'attestazione dei cavi di MT sia lato rete che lato campo;
- nr.1 per la protezione trasformatore MT/BT, con un relè di protezione dedicato per le protezioni:
 - massima corrente di fase con ritardo intenzionale (50) ed istantanea (51);
 - massima corrente omopolare per la rimozione dei guasti monofase a terra (51N).

3.4.4 Sezione Ausiliari

La sezione ausiliari sarà costituita da due quadri in bassa tensione contenenti:

- Quadro di alimentazione sezione ausiliari;
- Trasformatori BT/BT (isolato in resina) di potenza nominale pari a 50 kVA per l'alimentazione dei servizi ausiliari;
- Un quadro di distribuzione secondaria per l'alimentazione dei carichi della cabina di trasformazione, suddivisi in
 - Sezione "normale" di alimentazione dei servizi non essenziali;
 - Sezione "preferenziale" sotto UPS, dedicata all'alimentazione dei servizi essenziali, quali ad esempio: comandi elettrici di emergenza, SCADA per segnalazione allarmi e stato dei componenti principali.
- Un quadro UPS per alimentazione di emergenza (6kVA – 230/230V, autonomia 2h@ 200 VA).

00	25-03-2022	Prima Emissione
Revisione	Data	Descrizione

3.5 Cabina MT di smistamento

Lungo il confine Ovest dell'impianto fotovoltaico sarà ubicata una cabina di smistamento in media tensione, esercita a 36kV-50Hz, avente lo scopo principale di veicolare la produzione energetica proveniente dalle cabine di trasformazione verso la stazione elettrica di trasformazione MT/AT, tramite un cavidotto interrato in media tensione.

La cabina sarà costituita da elementi prefabbricati di tipo containerizzato (container marino Hi-Cube da 40'' con dimensioni pari a 12,2x2,44x2,9 m; peso indicativo di 12 t), realizzati in acciaio galvanizzato a caldo e costruiti per garantire un grado di protezione dagli agenti atmosferici esterni pari a IP33. Essendo la cabina costruita con un'apposita struttura prefabbricata, tale struttura (precaria) non necessita alcuna autorizzazione urbanistica accessoria.

La cabina sarà posata su apposite fondazioni in calcestruzzo tali da garantirne la stabilità, e nelle quali saranno predisposti gli opportuni cavedi e tubazione per il passaggio dei cavi di potenza e segnale. Per ulteriori dettagli in merito alle fondazioni nonché al sistema di fissaggio del container si rimanda all'elaborato "Particolare cabine elettriche", di cui di seguito si riporta un estratto:



Figura 9 - Cabina MT di smistamento - Vista esterna e fondazioni

All'interno della cabina MT di campo FV sarà essenzialmente previsto:

- Nr. 1 locale tecnico con Quadro MT e sezione ausiliari con trasformatore da 100kVA,
- Nr. 1 locale libero con una postazione SCADA di controllo impianto ed area dedicata ad un minimo di magazzino.

00	25-03-2022	Prima Emissione
Revisione	Data	Descrizione

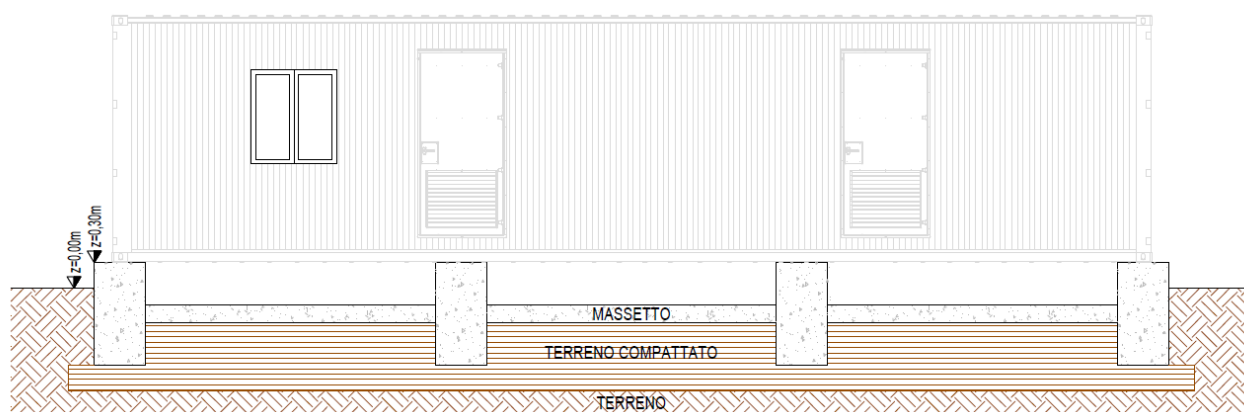

Figura 10 - Cabina MT di smistamento - Vista in pianta

Il quadro di media tensione (QMT) è classificato in accordo alla Norma di riferimento CEI EN 62271-200 come segue:

40,5kV-16kA-630A - LSC2A/PI IAC AFLR 16kA x 1s

ovvero in particolare con l'Internal Arc Certification (IAC) su tutti e 4 i lati (Fronte Lati Retro) a massima sicurezza dell'operatore.

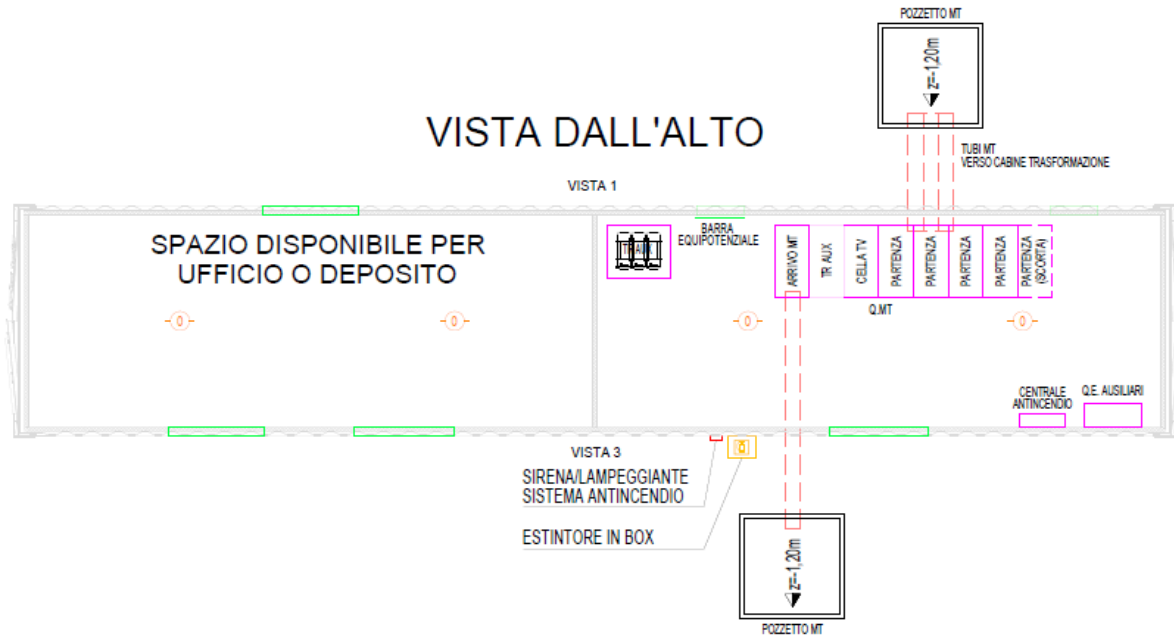
Il quadro sarà composto dalle seguenti unità:

- nr. 3 unità per la protezione delle linee MT provenienti dal campo FV, in configurazione radiale, quindi accessoriata con un relè avente le seguenti protezioni MT:
 - massima corrente di fase con ritardo intenzionale (50) ed istantanea (51);
 - massima corrente direzionale omopolare per l'apertura in caso di guasto a terra (67N).
- nr. 1 partenza per la protezione dei trasformatori ausiliari con sezionatore-fusibile MT;
- nr. 1 scomparto TV per l'alloggio dei trasformatori di misura di tensione che servono per il controllo dei parametri elettrici di sbarra MT;
- nr. 1 scomparto partenza cavi MT che va verso la cabina MT di SE di Trasformazione.

La sezione ausiliari sarà completata da un trasformatore MT/BT (resina E2C2F1, 30/0.4kV, installato nel locale tecnico di cabina) di potenza nominale pari a 100 kVA per l'alimentazione dei servizi ausiliari, costituiti da:

- Sezione "normale" di alimentazione dei servizi non essenziali;
- Sezione "preferenziale" sotto UPS, dedicata all'alimentazione dei servizi essenziali, quali ad esempio: comandi elettrici di emergenza, SCADA per segnalazione allarmi e stato dei componenti principali;
- Un quadro UPS per alimentazione di emergenza (6kVA – 230/230V, autonomia 24h@ 200 VA).

00	25-03-2022	Prima Emissione
Revisione	Data	Descrizione

3.6 Collegamenti elettrici

I cavi previsti nell'impianto di generazione fotovoltaica, sono essenzialmente:

- Cavi in CC - Cavi di stringa: ovvero i cavi CC che collegano la stringa al quadro di parallelo stringa (di seguito SB);
- Cavi in CA/BT - Cavi di inverter di stringa: ovvero i cavi in BT che collegano gli inverter di stringa alle cabine di trasformazione;
- Cavi in MT: ovvero i cavi MT utilizzati nelle linee radiali interne al campo fotovoltaico, interne al campo fotovoltaico, e l'elettrodotto MT di connessione del campo FV con la sottostazione di trasformazione AT/MT;
- Altri cavi: quali ad esempio i cavi di alimentazione dei tracker, cavi dei sistemi di sicurezza, etc.

Il dimensionamento dei cavi eserciti in BT (in corrente continua) ed in MT (in corrente alternata), utilizzati per il trasporto di energia dai moduli FV alle cassette di parallelo stringa, quindi alle cabine di trasformazione, ed infine alle cabine di smistamento MT fino al punto di consegna, è stato effettuato tenendo conto dei seguenti criteri di verifica:

- verifica della portata di corrente e coordinamento protezioni;
- verifica della caduta di tensione;
- verifica della tenuta al corto circuito;
- verifica delle perdite.

Per i calcoli dettagliati relativi alle caratteristiche di cavi e cavidotti, nonché al dimensionamento dei cavi si rimanda all'elaborato dedicato "*Relazione preliminare degli impianti*".

00	25-03-2022	Prima Emissione
Revisione	Data	Descrizione

3.6.1 Cavi in corrente continua (BT)

I cavi in corrente continua sono necessari per raggruppare i moduli fotovoltaici e rendere disponibile questa energia in ingresso lato CC dell'inverter.

I moduli fotovoltaici di per sé stessi sono forniti già dotati di cavi e relativo connettore CC (uno per il polo negativo, uno per il polo positivo), ma di lunghezza tale da permettere il solo collegamento tra moduli fotovoltaici contigui. Verranno quindi collegati in serie tra di loro fino a comporre una stringa, che in questo progetto è composta dalla serie di 30 moduli FV del costruttore Risen, serie Titan e modello RSM132-8-660BMDG, e presentano una potenza nominale a STC³ pari a 660 Wp.

Il cavo di collegamento di questa stringa è chiamato cavo di stringa e per questo progetto è stato selezionato un cavo del tipo H1Z2Z2-K.

Dato che gli inverter sono di tipologia "distribuita" (inverter di stringa) e installati in posizione il più possibile baricentrica rispetto alle stringhe di moduli ad essi afferenti, i cavi in CC delle singole stringhe saranno collegati direttamente agli input in CC dei relativi inverter.

La sezione CC verrà esercita con un Sistema Isolato. In accordo con il Sistema Normativo Internazionale, il funzionamento in Sistema Isolato:

- prevede entrambi i poli (Negativo e Positivo) NON connessi a terra in nessun punto ed in nessun caso;
- prevede un controllore di isolamento, che garantisca il continuo monitoraggio del valore di resistenza tra i poli e terra; il cedimento dell'isolamento dovrà essere chiaramente rilevato in modo da permettere al gestore dell'impianto di effettuare i necessari interventi di manutenzione straordinaria alla ricerca del guasto;
- permette il funzionamento del sistema con il primo guasto a terra, a patto che il primo guasto sia chiaramente rilevato e che il secondo guasto determini l'intervento degli organi di protezione atti al sezionamento della parte di circuito sottoposta al doppio guasto.

³ STC - Standard Test Conditions: irraggiamento solare 1000 W/m², temperatura modulo FV 25°C, Air Mass 1,5

00	25-03-2022	Prima Emissione
Revisione	Data	Descrizione

3.6.1.1 Cavi di Stringa – Configurazione e modalità di Installazione

I cavi avranno tratti sia all'aperto (tipicamente lungo la struttura fotovoltaica di sostegno dei moduli fotovoltaici), sia sottoterra per il raggiungimento dell'inverter.

Dato che il cavo avrà tratti in cui verrà esposto all'irraggiamento diretto è necessario che il cavo sia adatto a questo tipo di funzionamento. Come già specificato nel paragrafo precedente è scelto il cavo in Rame, tipo H1Z2Z2-K, con la seguente configurazione:

$$2// (1 \times 6) \text{ mm}^2$$

Di seguito si riportano le principali caratteristiche tecniche del cavo selezionato e un estratto delle sezioni tipo dei cavidotti:

Modello	H1Z2Z2-K
Conduttore	Rame stagnato, flessibile
Isolante	HEPR tipo G21
Guaina	Mescola elastomerica reticolata senza alogeni tipo M21
Temperatura di esercizio	-40°C ÷ +120°C
Tensione massima AC [V]	1200
Tensione massima DC [V]	1800
Sezione conduttore [mm²]	6
Portata corrente in aria [A]	70 (@60°C)

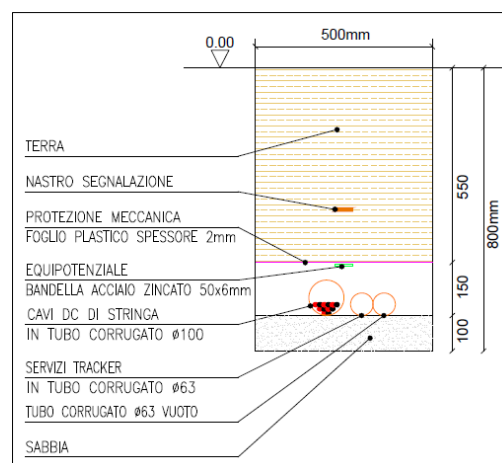

La sezione tipica di questi cavidotti è essenzialmente costituita da una sezione larga 500mm e profonda 800mm, che sarà riempita con:

- Sabbia di fiume nella parte più profonda per evitare che i cavi direttamente interrati possano essere a contatto diretto con sassi e/o detriti che ne possano scongiurare l'integrità durante tutti gli anni di esercizio, con:
 - uno spessore pari a circa 100mm sul fondo;
 - uno spessore pari a circa 200mm nel quale verranno installati cavi e corrugati in base alla specificità di ogni tratta;
- Un foglio plastico per la separazione tra strato inferiore e strato superiore, avente anche la funzione di protezione meccanica;
- Terra di riporto per il riempimento dello strato superiore, fino al livellamento nativo della sezione.

00	25-03-2022	Prima Emissione
Revisione	Data	Descrizione

3.6.2 Cavi in corrente alternata (BT)

I cavi in corrente alternata sono necessari per collegare in parallelo gli inverter sul Quadro Parallelo Corrente Alternata (di seguito QPCA).

La sezione CA lato generatore verrà esercita con un Sistema Trifase Isolato 3F+PE, a tutti gli effetti un sistema IT. In accordo con il Sistema Normativo Internazionale, il funzionamento in IT:

- prevede tutte e tre le fasi (R-S-T) NON connesse a terra in nessun punto ed in nessun caso;
- prevede un controllore di isolamento, che garantisca il continuo monitoraggio del valore di resistenza tra i poli e terra; il cedimento dell'isolamento dovrà essere chiaramente rilevato in modo da permettere al gestore dell'impianto di effettuare i necessari interventi di manutenzione straordinaria alla ricerca del guasto;
- permette il funzionamento del sistema con il primo guasto a terra, a patto che il primo guasto sia chiaramente rilevato e che il secondo guasto determini l'intervento degli organi di protezione atti al sezionamento della parte di circuito sottoposta al doppio guasto.

Per la realizzazione della rete di distribuzione in corrente alternata, ovvero per il collegamento elettrico in BT degli inverter di stringa al quadro di parallelo (QPCA), posizionato all'interno della cabina di trasformazione, si prevede l'utilizzo di cavi Prysmian di tipo ARG16R16.

3.6.2.1 Cavi in CA-BT – Configurazione e modalità di installazione

I cavi saranno installati:

- direttamente interrati lungo tutto il percorso, disposti in piano nel cavidotto;
- all'interno di tubo corrugato in uscita dall'inverter per evitare l'irraggiamento diretto; l'altra estremità, arrivando già dal terreno, raggiungerà il fondo della cabina di trasformazione in aria libera;

Come già specificato nel paragrafo precedente è scelto il cavo in Alluminio, tipo ARG16R16; la configurazione prevista in questa fase di progettazione definitiva è la seguente:

$$3// (1 \times 300) \text{ mm}^2$$

In fase di progettazione esecutiva/costruttiva, potranno essere ottimizzate le configurazioni cavi, prevedendo cavi con sezione inferiore in funzione della distanza del collegamento.

Di seguito si riportano le principali caratteristiche tecniche del cavo selezionato e un estratto delle sezioni tipo dei cavidotti:

Modello	ARG16R16
Conduttore	Corda compatta a fili di alluminio (CEI 20-29, classe 2)
Isolante	HEPR
Guaina	Mescola termoplastica tipo R16
Temperatura di esercizio	0 – 90°C
Tensione massima AC	1200 V
Tensione massima DC	1800 V
Sezione conduttore	300 mm ²
Portata corrente	A trifoglio direttamente interrati: 300 mm ² : 385 A

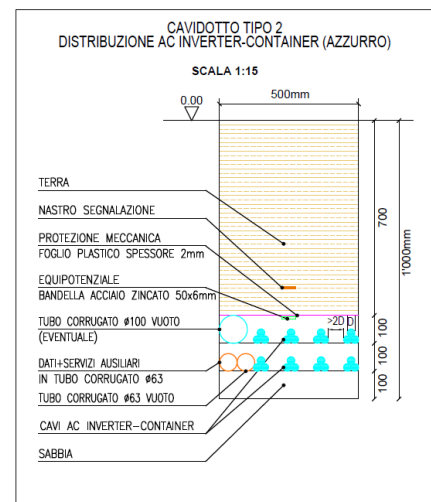

00	25-03-2022	Prima Emissione
Revisione	Data	Descrizione

La sezione tipica di questi cavidotti è essenzialmente costituita da una sezione larga 500mm e profonda 1'000mm, che sarà riempita con:

- Sabbia di fiume nella parte più profonda per evitare che i cavi direttamente interrati possano essere a contatto diretto con sassi e/o detriti che ne possano scongiurare l'integrità durante tutti gli anni di esercizio, con:
 - uno spessore pari a circa 100mm sul fondo;
 - uno spessore pari a circa 200mm nel quale verranno installati cavi SB e corrugati in base alla specificità di ogni tratta;
- Un foglio plastico per la separazione tra strato inferiore e strato superiore, avente anche la funzione di protezione meccanica
- Terra di riporto per il riempimento dello strato superiore, fino al livellamento nativo della sezione.

3.6.3 Cavi in corrente alternata (MT)

I cavi in media tensione sono necessari per collegare in parallelo le varie cabine di trasformazione sparse per il campo fotovoltaico fino a raggiungere la cabina MT di smistamento interna al campo FV e successivamente la sottostazione di trasformazione AT/MT tramite un elettrodotto interrato.

La media tensione verrà esercita con un sistema trifase Isolato 3F, a tutti gli effetti un sistema IT. In accordo con il sistema normativo internazionale, il funzionamento in IT:

- prevede tutte e tre le fasi (U-V-W) NON connesse a terra in nessun punto ed in nessun caso;
- prevede un coordinamento tra le protezioni di fase e di neutro, in modo che il cavo risulti sempre protetto.

È stata scelta il cavo in Rame tipo RG7H1R, mentre la configurazione prevista sarà in funzione del numero di cabine del quale è necessaria trasportare l'energia.

3.6.3.1 Cavi di Distribuzione MT

I cavi saranno installati:

- direttamente interrati lungo tutto il percorso, disposti a trifoglio nel cavidotto;
- all'interno di tubo corrugato, (un tubo per cavi MT) in entrata/uscita nel tratto di collegamento tra pozzetto e cabine di trasformazione e/o cabina MT di SE Utente Produttore; arrivando in fondazione già sottoterra, raggiungerà il fondo dei quadri MT in aria libera.

Come già specificato nel paragrafo precedente è scelto il cavo in Rame tipo RG7H1R, mentre la configurazione prevista sarà in funzione del numero di cabine del quale è necessaria trasportare l'energia. Nelle distribuzioni secondarie saranno previste le seguenti configurazioni:

- 3// (1x70) mm² → collegamento di 1 o 2 cabine;
- 3// (1x95) mm² → collegamento di 3 cabine;
- 3// (1x120) mm² → collegamento di 4 cabine.

In fase di progettazione esecutiva/costruttiva, potranno essere ottimizzate le configurazioni cavi, prevedendo cavi con sezione inferiore in funzione della distanza del collegamento e della corrente da trasportare.

00	25-03-2022	Prima Emissione
Revisione	Data	Descrizione

Di seguito vengono riportate le principali caratteristiche del cavo selezionato.

Modello	RG7H1R
Conduttore	Rame rosso, formazione rigida compatta (CEI 20-29, classe 2)
Isolante	HEPR (elastomero reticolato)
Guaina	PVC
Temperatura di esercizio	-15...+90°C
Tensione nominale U_o/U (Um)	26/45 (52) kV
Sezione conduttore	70 / 95 / 120 mm ²
Portata corrente [A]	A trifoglio direttamente interrati: 70 mm ² : 255 A 95 mm ² : 300 A 120 mm ² : 355 A

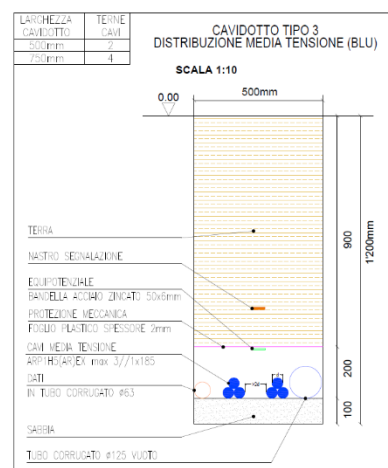

La sezione tipica di questi cavidotti è essenzialmente costituita da una sezione larga 500mm e profonda 1'200mm, che sarà riempita con:

- Sabbia di fiume nella parte più profonda per evitare che i cavi direttamente interrati possano essere a contatto diretto con sassi e/o detriti che ne possano scongiurare l'integrità durante tutti gli anni di esercizio, con:
 - uno spessore pari a circa 100mm sul fondo;
 - uno spessore pari a circa 200mm nel quale verranno installati cavi e corrugati in base alla specificità di ogni tratta; dovrà essere usata l'accortezza di posizionare i cavi MT opportunamente distanziati tra di loro (>2D con D diametro del cavo MT);
- Un foglio plastico per la separazione tra strato inferiore e strato superiore, avente anche la funzione di protezione meccanica;
- Terra di riporto per il riempimento dello strato superiore, fino al livellamento nativo della sezione.

In talune sezioni il cavidotto potrà essere allargato per evitare che i cavi siano troppo vicini.

00	25-03-2022	Prima Emissione
Revisione	Data	Descrizione

3.6.4 Elettrodotto MT esterno all'impianto

La Media Tensione verrà esercita con un Sistema Trifase 3F-Neutro Isolato (collegamento lato secondario del trasformatore AT/MT a triangolo).

I cavi saranno installati:

- direttamente interrati lungo tutto il percorso, disposti a trifoglio nel cavidotto;
- all'interno di tubo corrugato, (un tubo per cavi MT) in entrata/uscita nel tratto di collegamento tra pozzetto e cabine di trasformazione e/o cabina MT di SE Utente Produttore; arrivando in fondazione già sottoterra, raggiungerà il fondo dei quadri MT in aria libera.

Il cavo selezionato è il cavo in Rame tipo RG7H1R, mentre la configurazione prevista sarà:

Cavidotto MT Esterno → 3// [1x(1x300)] mm²

In fase di progettazione esecutiva/costruttiva, potrà essere ottimizzata la configurazione cavi, prevedendo cavi con sezione inferiore in funzione della distanza del collegamento e della corrente da trasportare.

Di seguito vengono riportate le principali caratteristiche del cavo selezionato.

Modello	RG7H1R
Conduttore	Rame rosso, formazione rigida compatta (CEI 20-29, classe 2)
Isolante	HEPR (elastomero reticolato)
Guaina	PVC
Temperatura di esercizio	-15...+90°C
Tensione nominale U_o/U (Um)	26/45 (52) kV
Sezione conduttore	300 mm ²
Portata corrente [A]	A trifoglio direttamente interrati: 300 mm ² : 570 A

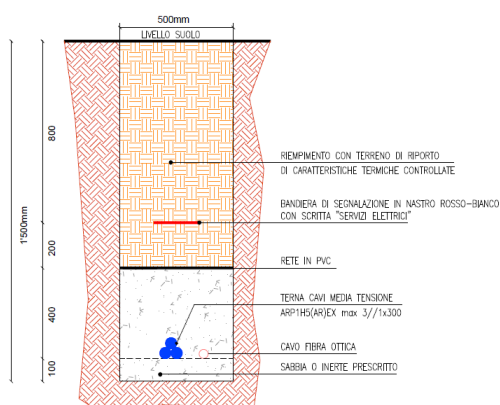

00	25-03-2022	Prima Emissione
Revisione	Data	Descrizione

La sezione tipica di questi cavidotti è essenzialmente costituita da una sezione larga da 500mm e profonda 1'500mm, che sarà riempita con:

- Sabbia di fiume nella parte più profonda per evitare che i cavi direttamente interrati possano essere a contatto diretto con sassi e/o detriti che ne possano scongiurare l'integrità durante tutti gli anni di esercizio, con:
 - uno spessore pari a circa 100mm sul fondo;
 - uno spessore pari a circa 200mm nel quale verranno installati cavi e corrugati in base alla specificità di ogni tratta; dovrà essere usata l'accortezza di posizionare i cavi MT opportunamente distanziati tra di loro ($>2D$ con D diametro del cavo MT);
- Un foglio plastico per la separazione tra strato inferiore e strato superiore, avente anche la funzione di protezione meccanica;
- Terra di riporto per il riempimento dello strato superiore, fino al livellamento nativo della sezione.

In talune sezioni, ed in particolare in corrispondenza dell'attraversamento delle interferenze lungo il percorso, il cavidotto sarà differente, per cui ogni terna di cavi, mantenendo la configurazione a trifoglio, entrerà in un tubo corrugato di diametro 300mm e verrà installato posato con la tecnica Trivellazione Orizzontale Controllata (di seguito TOC). Nell'elaborato grafico dedicato (*Cavidotto MT – Interferenze su CTR*) sono state individuate le interferenze del percorso del cavidotto MT ed indicata la modalità di risoluzione di tale interferenza.

3.6.5 Altri cavi

Di seguito l'indicazione delle caratteristiche degli altri cavi previsti all'interno dell'Impianto Fotovoltaico.

3.6.5.1 Cavi nella Cabina di Trasformazione MT/BT

La cabina di trasformazione MT/BT è quell'insieme di componenti atti a rendere disponibile l'energia prodotta da un certo numero di inverter in media tensione. I componenti principali sono:

- Quadri di parallelo in bassa tensione (QPCA), ovvero i quadri che raccolgono l'energia in CA proveniente dagli inverter di stringa per convogliarla verso il trasformatore;
- Trasformatore MT/BT, ovvero la macchina elettromeccanica che trasforma l'energia resa disponibile nel QPCA da bassa a media tensione;
- QMT (Quadro Media Tensione), ovvero il quadro che rende disponibile i cavi MT per la distribuzione MT.

La fornitura ed il dimensionamento dei cavi elettrici all'interno di ogni cabina sono da considerarsi come inclusi nella fornitura della cabina di trasformazione.

00	25-03-2022	Prima Emissione
Revisione	Data	Descrizione

3.6.5.2 Cavi Alimentazione Trackers

I cavi di alimentazione trackers sono cavi di bassa tensione utilizzati per alimentare i motori presenti sulle strutture, responsabili del movimento delle strutture attorno all'asse Nord-Sud, in modo che i moduli fotovoltaici ad essa fissati, siano sottoposti al massimo irraggiamento lungo tutto il movimento giornaliero del sole.

Questi cavi sono alloggiati sia sulle strutture che interrati. Si utilizzerà un cavo per energia, isolato con gomma etilpropilenica ad alto modulo di qualità G7, sotto guaina di PVC, non propagante l'incendio, a ridotta emissione di gas corrosivo e con una miscela che lo renda installabile ad aria aperta.

3.6.5.3 Cavi di sicurezza e sorveglianza

Il sistema di sicurezza e videosorveglianza utilizza:

- Telecamere per vigilare l'area della recinzione (motion detection con illuminazione IR notturna);
- Telecamere tipo DOME nei punti strategici ed in corrispondenza delle cabine di trasformazione;
- Sistema di illuminazione da utilizzare come deterrente (nel caso il motion detection rilevi un'intrusione, l'illuminazione relativa a quella zona viene attivata).

3.6.5.4 Cavi Dati

I cavi dati sono i cavi di trasmissione di tutti i dati dei vari sistemi.

Le tipologie di cavo possono essere di due tipi:

- cavo RS485 per tratte di cavo di lunghezza limitata (tipicamente <100m);

cavo in fibra ottica, per tratti di cavo più lunghi.

00	25-03-2022	Prima Emissione
Revisione	Data	Descrizione

3.7 Protezioni elettriche

Protezione contro cto-cto

Per la porzione di rete elettrica in corrente continua, in caso di corto circuito la corrente (I_{sc}) è limitata a valori di poco superiori alla corrente di massima potenza (I_{mpp}) dei moduli fotovoltaici. Tali valori sono dichiarati dal costruttore e riportati sul datasheet del modulo FV. A protezione dei circuiti sono presenti, nelle cassette di stringa nonché nella sezione di input degli inverte centralizzati, appositi fusibili.

Nella sezione in corrente alternata la protezione è costituita da appositi interruttori automatici opportunamente dimensionati (per ulteriori dettagli si rimanda agli elaborati specifici).

Protezione dai contatti diretti

La protezione dai contatti diretti è assicurata dall'implementazione dei seguenti accorgimenti:

- Installazione di prodotti con marcatura CE (secondo la direttiva CEE 73/23);
- Utilizzo di componenti con adeguata protezione meccanica (IP);
- Collegamenti elettrici effettuati mediante cavi rivestiti con guaine esterne protettive, con adeguato livello di isolamento e alloggiati in condotti porta-cavi idonei in modo da renderli non direttamente accessibili (quando non interrati).

Protezione dai contatti indiretti

Le masse delle apparecchiature elettriche situate all'interno delle varie cabine sono collegate all'impianto di terra principale dell'impianto.

Per i generatori fotovoltaici viene adottato il doppio isolamento (apparecchiature di classe II). Tale soluzione consente, secondo la norma CEI 64-8, di non prevedere il collegamento a terra dei moduli e delle strutture che non sono classificabili come masse.

Protezione dalle scariche atmosferiche

L'installazione dell'impianto fotovoltaico nell'area, prevedendo mediamente strutture di altezza contenuta e omogenee tra loro, non altera il profilo verticale dell'area medesima. Ciò significa che le probabilità della fulminazione diretta non sono influenzate in modo sensibile. Considerando inoltre che il sito non sarà presidiato, la protezione della fulminazione diretta è costituita da un'adeguata rete di terra che garantirà l'equipotenzialità delle masse.

Per quanto riguarda la fulminazione indiretta, bisogna considerare che l'abbattersi di un fulmine in prossimità dell'impianto può generare disturbi di carattere elettromagnetico e tensioni indotte sulle linee dell'impianto, tali da provocare guasti e danneggiarne i componenti. Per questo motivo gli inverter sono dotati di un proprio sistema di protezione da sovratensioni, sia sul lato in corrente continua, sia su quello in corrente alternata.

00	25-03-2022	Prima Emissione
Revisione	Data	Descrizione

3.8 Impianto di Terra

L'impianto di terra è un elemento fondamentale di ogni impianto elettrico e serve per dare un riferimento di terra ($R \sim 0 \Omega$) a tutto l'impianto elettrico. In questo impianto di generazione fotovoltaico sono presenti essenzialmente due macro tipologie di impianto:

- l'impianto di generazione fotovoltaica, a sua volta suddiviso in campi fotovoltaici, ognuno chiaramente delimitato da un proprio sistema di recinzioni;
- l'impianto di sottostazione di trasformazione Alta – Media Tensione, chiaramente delimitato da proprio sistema di recinzioni.

3.8.1 Impianto di terra dell'Impianto Fotovoltaico

L'impianto di terra di un impianto di generazione fotovoltaico si sviluppa lungo un'area particolarmente estesa e quindi esistono regole precise da seguire per realizzare un'unica rete equipotenziale con la Struttura FV, estesa fino alle cabine di trasformazione, ed alla cabina generale MT. A seconda della sezione dell'impianto fotovoltaico, verrà definita una metodologia di realizzazione di questa rete equipotenziale, dai moduli e strutture fotovoltaiche (i cui pali infissi nel terreno avranno funzione di tanti picchetti di dispersione) fino a cabine siano esse di trasformazione o di smistamento (attorno alle quali verrà realizzato un anello perimetrale con picchetti ai vertici, con doppio collegamento alla cabina).

00	25-03-2022	Prima Emissione
Revisione	Data	Descrizione

3.9 SCADA/monitoraggio

L'impianto fotovoltaico sarà dotato di un sistema SCADA (Supervisory Control And Data Acquisition) in grado di effettuare il monitoraggio del suo funzionamento al fine di verificare costantemente la corretta operatività dei suoi componenti e garantire i livelli prestazionali previsti in fase progettuale.

Esso sarà costituito fondamentalmente da:

- sensori e strumenti di misura ubicati in campo (ad es. centraline meteorologiche) e nei quadri elettrici ubicati all'interno delle cabine di trasformazione e smistamento;
- una rete dati, via cavo di segnale (RS485 e fibra ottica), per la lettura delle misure effettuate dai sovra-menzionati sensori, nonché di misure e segnali di allarme provenienti dalle apparecchiature dotate di sistema di comunicazione (es. protocollo ModBus RTU), quali:
 - Inverter centralizzati: misure elettriche in CC e CA quali tensione, corrente, potenza, energia, frequenza, ecc. ed allarmi;
 - Tracker mono-assiali: posizione, consumo elettrico, allarmi, ecc.;
 - Trasformatori: misure elettriche, temperatura interna, stato protezioni, ecc.
 - Contatori energetici, centraline, ecc.
- PC industriali, ubicati presso ciascuna cabina di trasformazione, in grado di gestire il flusso di dati, nonché di ricevere istruzione provenienti dal gestore di rete o da operatore remoto e di inviare comandi ai principali componenti d'impianto (es. setpoint di funzionamento agli inverter);
- Server per la memorizzazione locale di tutti i dati acquisiti, nonché la trasmissione via internet degli stessi presso un server remoto, ubicato in un locale dedicato posizionato all'interno del prefabbricato "O&M + Security".

Presso il campo FV sarà installata una stazione meteorologica dedicata, dotata di strumenti di misura (opportunamente certificati e tarati) in grado di acquisire i parametri necessari alla valutazione delle prestazioni energetiche del generatore FV tramite il calcolo dei principali indicatori prestazionali previsti dalla normativa di settore (IEC 61724-1/2/3).

La stazione meteo comprenderà almeno i seguenti sensori:

- Piranometro a termopila per la misura dell'irraggiamento solare globale sul piano orizzontale;
- Piranometri a termopila installati in posizione solidale alle strutture ad inseguimento solare monoassiale per la misura dell'irraggiamento solare globale sul piano dei moduli FV;
- Sensore per la misura della temperatura ambiente (es. PT100);
- Sensori per la misura della temperatura di retro-modulo (es. PT100);
- Anemometro per la misura della velocità del vento dotato di banderuola per misura della direzione del vento;
- Sensori per misura di umidità dell'aria e pressione atmosferica.

Si prevede la realizzazione di un sistema software integrato in grado di consentire una visualizzazione organica di tutti i principali parametri operativi dei sovra-menzionati componenti, tramite apposito sinottico visualizzabile da operatore che consenta un efficace monitoraggio da remoto.

Lo SCADA sarà inoltre in grado di integrare gli allarmi provenienti sia dai singoli componenti (malfunzionamenti), che dagli impianti accessori dell'impianto FV, quale l'impianto anti-incendio e sistema anti-intrusione.

00	25-03-2022	Prima Emissione
Revisione	Data	Descrizione

3.10 Impianti di sorveglianza / illuminazione

Al fine di garantire la non accessibilità del sito al personale non autorizzato e l'esercizio in sicurezza dell'impianto FV, esso sarà dotato di un sistema anti-intrusione.

L'impianto FV sarà recintato e ciascun punto di accesso sarà dotato di tastierino numerico per consentire l'accesso al solo personale autorizzato.

Il sistema di vigilanza sarà essenzialmente costituito da videocamere di sorveglianza posizionate:

- lungo la recinzione prevedendo una telecamera su ogni palo dedicato di altezza pari a 5m, ciascuna orientata in modo da guardare la successiva, posta ad una distanza massima pari a 70m, che dovrà essere il raggio d'azione della telecamera stessa. Ogni telecamera sarà inoltre dotata di sensore IR da ¼" per la visione notturna, con campo di funzionamento di circa 100m. Le videocamere saranno posizionate lungo la recinzione perimetrale di ciascun campo ad intervalli di 50÷70m;
- in prossimità di ogni cabina elettrica prevedendo una telecamera per poter controllare e registrare eventuali accessi alle cabine stesse.

Il sistema di vigilanza è completato da una postazione dotata di PC fisso, ubicata in un locale dedicato nel fabbricato adibito a "O&M e Security", tramite la quale sarà possibile visualizzare le video-registrazioni.

È prevista inoltre l'installazione di un sistema di illuminazione esterna perimetrale, costituito da lampade a LED direzionali posizionate su pali, con funzione anti-intrusione, che si accenderà solo in caso di intrusione dall'esterno al fine di minimizzare l'inquinamento luminoso ed il consumo energetico.

In caso di rilevazione di intrusione non autorizzata saranno inoltre attivati allarmi acustici nonché segnalazioni automatiche via GSM/SMS a numeri telefonici pre-impostati.

3.11 Impianti Anti-roditori

Tutte le cabine di trasformazione e di smistamento potranno essere equipaggiate di un proprio impianto anti-roditori ad emissioni di ultrasuoni ad alta frequenza in modo da dissuadere eventuali roditori dal danneggiare i cavi di potenza nel passaggio di vasche di fondazione.

00	25-03-2022	Prima Emissione
Revisione	Data	Descrizione