



REGIONE
CAMPANIA



COMUNE DI
ARIANO



PROVINCIA DI
AVELLINO

PROGETTO DEFINITIVO

Impianto di produzione di energia elettrica da fonte eolica "Ariano 2" di potenza nominale pari a 86,8 MW e relative opere connesse da realizzarsi nel Comune di Ariano Irpino

Titolo elaborato

Relazione tecnica delle opere civili

Codice elaborato

PD16CA1

Scala

-

Riproduzione o consegna a terzi solo dietro specifica autorizzazione.

Progettazione



F4 ingegneria srl

Via Di Giura - Centro direzionale, 85100 Potenza
Tel: +39 0971 1944797 - Fax: +39 0971 55452
www.f4ingegneria.it - f4ingegneria@pec.it

Il Direttore Tecnico
(ing. Giovanni Di Santo)



Società certificata secondo le norme UNI-EN ISO 9001:2015 e UNI-EN ISO 14001:2015 per l'erogazione di servizi di ingegneria nei settori: civile, idraulica, acustica, energia, ambiente (settore IAF: 34).



EPF srl - Via Cesare Battisti, 116 83053 S. Andrea di Conza (AV)
Tel e Fax+39 0827 35687

Gruppo di lavoro

Dott. For. Luigi ZUCCARO
Ing. Giuseppe MANZI
Ing. Mariagrazia PIETRAFESA
Ing. Rosanna SANTARSIERO
Arch. Gaia TELESCA

Consulenze specialistiche

Committente

WEB Ariano 2 srl

Via Leonardo Da Vinci 15,
39100 Bolzano (BZ)

Data	Descrizione	Redatto	Verificato	Approvato
Giugno 2022	Prima emissione	SCO	GMA	GZU

File sorgente: PD16CA1 - Relazione tecnica delle opere civili.docx

Sommario

1	Descrizione degli aerogeneratori	4
1.2	Torre di sostegno	5
1.3	Rotore e pale	5
1.4	Navicella	6
1.5	Generatore	6
1.6	Sistema d'imbardata	7
1.7	Sistema di controllo	7
1.8	Sistema frenante	7
2	Opere Civili	8
2.2	Fondazioni	8
2.3	Adeguamenti viabilità esistente	8
2.3.1	Descrizione della viabilità di accesso all'area	8
2.3.2	Descrizione della viabilità interna al parco	8
2.4	Piazzole di montaggio e stoccaggio	10
2.5	Area logistica di cantiere	11
2.6	Dimensioni Complessive e Stima Movimenti terra di Strade e Piazzole	12
3	Connessione alla RTN	15
3.2	Cavidotti, rete elettrica e sottostazione	15
4	Ripristini e Stato finale dell'opera	17
5	Dimensionamento dell'impianto	18
5.2	Regime di vento del sito e disposizione ed orientamento degli aerogeneratori	19

5.3	Impianto elettrico	20
6	Criteri di scelta delle soluzioni impiantistiche di protezione contro i fulmini, con l'individuazione e la classificazione del volume da proteggere	23
6.2	Individuazione delle strutture da proteggere	23
6.3	Calcolo delle componenti di rischio	23
6.4	Verifica del dispersore dell'aerogeneratore ai fini della protezione contro i fulmini	27

1 Descrizione degli aerogeneratori

Il parco eolico sarà composto da 14 aerogeneratori (B01, B02, B03, B04, B05, B06, B07, B08, B09, B10, B11, B12, B13 e B14) del tipo Vestas V162 6.2 MW-HH119 o similare, per una potenza complessiva di 86,8 MW, ricadenti nel comune di Ariano Irpino in provincia di Avellino.

Gli aerogeneratori che potranno essere installati sono delle seguenti tipologie: Vestas V162, Nordex N163 o altro modello similare.

Il comune di Ariano Irpino ospiterà anche la Sottostazione Elettrica di Trasformazione (SET) per la connessione del nuovo impianto eolico alla Rete di Trasmissione Nazionale (RTN).

Le caratteristiche dimensionali degli aerogeneratori di progetto sono sintetizzate nella seguente tabella:

Potenza nominale aerogeneratore	6.2 MW
Altezza hub	119 m
Diametro rotore	162 m
Altezza totale	196 m
Area spazzata	20607 m ²
Direzione rotazione	Senso orario
Numero di pale	3

Gli aerogeneratori sono ad asse orizzontale, costituiti da un sistema tripala. La tipica configurazione di un aerogeneratore di questo tipo prevede un sostegno costituito da una torre tubolare che porta alla sua sommità la navicella, all'interno della quale sono contenuti l'albero di trasmissione lento, il moltiplicatore di giri, l'albero veloce, il generatore elettrico, il trasformatore MT/BT e i dispositivi ausiliari.

La struttura in elevazione dell'aerogeneratore è costituita da una torre in acciaio di forma tronco-conica, realizzata in cinque tronchi assemblati in sito.

Il rotore si trova all'estremità dell'albero lento, è posto sopravento rispetto al sostegno, ed è costituito da tre pale fissate ad un mozzo, corrispondente all'estremo anteriore della navicella.

La navicella può ruotare rispetto al sostegno in modo tale da tenere l'asse della macchina sempre parallela alla direzione del vento (movimento di imbardata).

Rotore e generatore elettrico possono essere direttamente collegati oppure associati ad un moltiplicatore di giri. Indispensabile nei grandi aerogeneratori, il moltiplicatore di giri fa sì che la lenta rotazione delle pale permetta comunque una corretta alimentazione del generatore elettrico.

Opzionalmente gli impianti di energia eolica possono essere dotati di un ascensore in grado di trasportare due persone dalla base della torre alla gondola o viceversa.

Gli aerogeneratori potranno essere dotati di segnalazione cromatica, costituendo un ostacolo alla navigazione aerea a bassa quota. In particolare, ciascuna delle tre pale potrà essere verniciata sulle estremità con tre bande di colore rosso/bianco/rosso ognuna di larghezza minima pari a 6m, fino a coprire 1/3 della lunghezza della pala. È inoltre prevista l'installazione delle segnalazioni "notturne", costituite da luci intermittenti di colore rosso sull'estradosso della navicella. Ad ogni modo le prescrizioni degli Enti preposti (ENAC/ENAV) potranno modificare le suddette segnalazioni.

1.2 Torre di sostegno

La torre di sostegno di tipo tubolare avrà una struttura in acciaio ed un'altezza complessiva fino all'asse del rotore pari al massimo a 119 m per il modello Vestas V162 6.2 MW-HH119, il colore della struttura sarà chiaro, avrà una forma tronco-conica e sarà costituita da cinque tronchi. Le diverse sezioni sono state ottimizzate per lunghezza, diametro e peso allo scopo di assicurare anche un peso adeguato al trasporto. Il collegamento tra le singole sezioni è realizzato in cantiere tramite flange bullonate fra loro. Il design dei tubi in acciaio è scelto in modo tale da permettere una combinazione modulare dei segmenti alle altezze al mozzo necessarie.

Le torri hanno un diametro della base di circa 4 m e sono composte da un diverso numero di sezioni ottimizzate per lunghezza, diametro e peso dal punto di vista del peso e del trasporto. In questo modo è assicurata la possibilità di un più semplice trasporto

Le sezioni di cui si compongono le torri saranno realizzate in officina quindi trasportati e montati in cantiere. La protezione dalla corrosione necessaria è realizzata da un rivestimento a più strati da sistemi di verniciatura conformi alla specificazione di protezione dalla corrosione.

La struttura interna delle torri tubolari in acciaio corrisponde ai requisiti generali per interventi industriali di montaggio e di servizio. A tal proposito le singole sezioni delle torri sono dotate di relative piattaforme di montaggio, sistemi di scale con elementi di sostegno, sistemi di illuminazione a norma e sistemi di illuminazione di emergenza. In questo modo interventi di assistenza e di montaggio sono quasi completamente indipendenti dalle condizioni atmosferiche esterne.

Alla base della torre ci sarà una porta che permetterà l'accesso ad una scala montata all'interno, dotata ovviamente di opportuni sistemi di protezione (parapetti). Per ogni tronco di torre è prevista una piattaforma di riposo. È previsto inoltre un sistema di illuminazione di emergenza interno.

1.3 Rotore e pale

Il rotore si trova all'estremità dell'albero ed è costituito da tre pale realizzate in fibra di vetro rinforzata con resina epossidica e fissate ad un mozzo, corrispondente all'estremo anteriore della navicella; il mozzo del rotore, realizzato in ghisa sferoidale, è montato sull'albero con un attacco a flangia e le dimensioni sono sufficienti a garantire l'accesso ai tecnici durante le fasi di manutenzione.

Il rotore è posto sopravento rispetto alla torre di sostegno e, nel caso del parco in oggetto, caratterizzato da un diametro pari a 162 m, con velocità variabile progettata per massimizzare la potenza e minimizzare emissioni acustiche.

Nelle turbine "sopravento", che sono di gran lunga le più diffuse è importante mantenere un allineamento più continuo possibile tra l'asse del rotore e la direzione del vento, per assicurare sempre il massimo rendimento dell'aerogeneratore. Nel grande eolico, per orientare il rotore nella direzione del vento rilevata da appositi sensori, e mantenerlo entro un opportuno angolo, si usa un *sistema di imbardata* poggiato su dei cuscinetti e dotato di un motore.

Le pale, a profilo alare e incernierate al mozzo, hanno lunghezza massima pari ad 83,5 m; sono realizzate in fibra di vetro rinforzata con carbonio e ottimizzate per operare a velocità variabile.

Le pale saranno verniciate con colore chiaro e protette dalle scariche atmosferiche da un sistema parafulmine integrato.

1.4 Navicella

La navicella è il corpo centrale dell'aerogeneratore posizionato sulla cima della torre, è una cabina in cui sono ubicati tutti i componenti di un aerogeneratore ed è vincolata alla testa della torre tramite un cuscinetto a strisciamento che le consente di ruotare sul suo asse di imbardata.

All'interno della navicella sono contenute le principali apparecchiature elettromeccaniche necessarie alla generazione di energia elettrica.



Figura 1: navicella

1.5 Generatore

Il generatore trasforma l'energia meccanica in energia elettrica. I giri al minuto dell'aerogeneratore, e quindi la frequenza dell'energia elettrica prodotta, sono molto variabili (come lo è la velocità del vento).

Il generatore è del tipo asincrono trifase a doppia alimentazione con rotore a gabbia, collegato alla rete tramite un convertitore di frequenza PWM che consente il funzionamento del generatore a velocità e tensione variabile, fornendo al contempo potenza costante. L'alloggiamento del generatore consente la

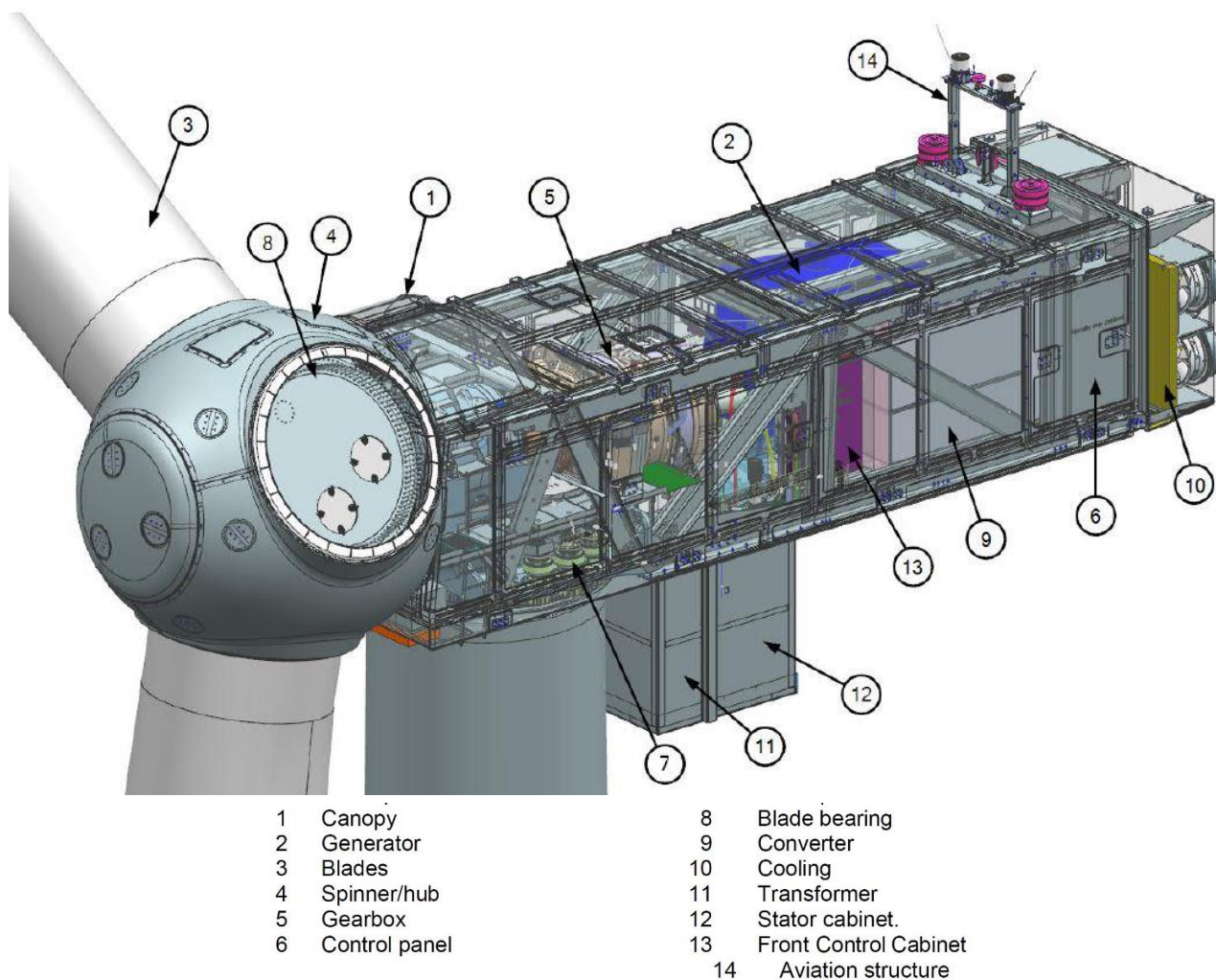
circolazione dell'aria di raffreddamento all'interno dello statore e del rotore. L'aria-acqua per lo scambio di calore avviene in uno scambiatore di calore esterno

1.6 Sistema d'imbardata

Negli aerogeneratori di media e grossa taglia l'esatto allineamento del rotore alla direzione del vento è un requisito essenziale per ottimizzare la resa e contemporaneamente evitare carichi aggiuntivi sull'aerogeneratore causati da un flusso d'aria obliquo, l'allineamento è garantito da un servomeccanismo, detto sistema di imbardata, mentre nei piccoli aerogeneratori è sufficiente l'impiego di una pinna direzionale. Nel sistema di imbardata un sensore, la banderuola, indica lo scostamento dell'asse della direzione del vento e aziona un motore che riallinea la navicella; essa forniscono una misurazione molto accurata della direzione del vento.

1.7 Sistema di controllo

Tutti i generatori eolici possiedono sistemi più o meno sofisticati di regolazione e controllo, in grado di adeguare istantaneamente le condizioni di lavoro della macchina al variare della velocità e della direzione dei venti.

Il funzionamento di un aerogeneratore, quindi, è regolato da un sistema di controllo che ne gestisce le diverse operazioni di lavoro e aziona il dispositivo di sicurezza per l'arresto in caso di malfunzionamento e di sovraccarico dovuto ad eccessiva velocità del vento.

Tutte le funzioni dell'aerogeneratore sono costantemente monitorate e controllate da diverse unità a microprocessore. La turbina eolica è dotata di sistema SGRE SCADA, il quale attraverso controllo remoto invia informazioni utili per la valutazione del funzionamento delle macchine, tra cui dati elettrici e meccanici, stato di funzionamento e guasto, dati meteorologici e della stazione.

Oltre al sistema SGRE SCADA, la turbina eolica è caratterizzata da un sistema che controlla il livello di vibrazione dei componenti principali e confronta l'effettivo spettro di vibrazione con una serie di spettri di riferimento stabiliti, revisionando poi i risultati si ottiene un'analisi dettagliata sullo stato degli aerogeneratori.

I dati trasmessi ai centri diagnostici, consentono la rilevazione precoce di anomalie e la prevenzione di potenziali guasti ottimizzando il piano di assistenza e anticipando le riparazioni prima che si verifichino danni gravi.

1.8 Sistema frenante

L'aerogeneratore è equipaggiato con due sistemi indipendenti di frenata (aerodinamico e meccanico) attivati idraulicamente e interconnessi al fine di controllare la turbina in tutte le condizioni di funzionamento. Il primo viene utilizzato per controllare la potenza dell'aerogeneratore, come freno di emergenza in caso di sovravelocità del vento e per arrestare il rotore. Il secondo viene utilizzato per completare l'arresto del rotore e come freno di stazionamento. Ciascun sistema, indipendentemente dall'inserimento dell'altro, è in grado di fermare la macchina.

2 Opere Civili

2.1 Fondazioni

L'aerogeneratore andrà a scaricare gli sforzi su una struttura di fondazione in cemento armato del tipo indiretto su pali. La fondazione è stata calcolata preliminarmente in modo tale da poter sopportare il carico della macchina e il momento prodotto sia dal carico concentrato posto in testa alla torre che dall'azione cinetica delle pale in movimento.

Le verifiche di stabilità del terreno e delle strutture di fondazione sono state eseguite con i metodi ed i procedimenti della geotecnica, tenendo conto delle massime sollecitazioni sul terreno che la struttura trasmette. Le strutture di fondazione sono dimensionate in conformità alla normativa tecnica vigente.

La fondazione degli aerogeneratori è su pali. Il plinto ed i pali di fondazione sono stati predimensionati in funzione delle caratteristiche tecniche del terreno derivanti dalle indagini geologiche e sulla base dall'analisi dei carichi trasmessi dalla torre (forniti dal costruttore dell'aerogeneratore).

La fondazione è costituita da un plinto su pali; il plinto ha un diametro pari a 23,70 m ed altezza variabile da 3,00 m (esterno gona aerogeneratore) a 0,50 m (esterno plinto); i pali sono 12 con di diametro pari a 1,00 m e lunghezza 15,00 m. Ad ogni buon conto, tutti i calcoli eseguiti e la relativa scelta dei materiali, sezioni e dimensioni andranno verificati in sede di progettazione esecutiva e potranno pertanto subire variazioni anche significative per garantire i necessari livelli di sicurezza. Pertanto, quanto riportato nel presente progetto, potrà subire variazioni in fase di progettazione esecutiva, in termini sia dimensionali (diametro platea, lunghezza e diametro pali) sia di forma (platea circolare/dodecagonale/etc., numero pali) fermo restando le dimensioni di massima del sistema fondazionale.

2.2 Adeguamenti viabilità esistente

2.2.1 Descrizione della viabilità di accesso all'area

Le aree interessate dal parco eolico risultano facilmente raggiungibili; il collegamento avviene attraverso viabilità Provinciale esistente per lo più idonea, in termini di pendenze e raggi di curvatura, al transito dei componenti necessari all'assemblaggio delle singole macchine eoliche in modo da minimizzare la viabilità di nuova costruzione.

Il sito gode di un'agevole accessibilità:

- La Strada Statale S.S.90 e S.S.90 bis che attraversa l'impianto e su cui viaggerà per un breve tratto il cavidotto;
- Le Strade Provinciali N.63 e N.10 a sud dell'impianto;
- Diverse Strade Comunali ed interpoderali.

2.2.2 Descrizione della viabilità interna al parco

L'ubicazione dell'impianto interessa un'area collinare con quote variabili comprese tra i 575 ed i 725 metri sul livello del mare, essa si articola e caratterizza morfologicamente grazie alla presenza di incisioni vallive di corpi idrici secondari o scoli naturali.

La viabilità interna al parco eolico, quindi sarà costituita da una serie di infrastrutture, in parte esistenti adeguate, in parte da adeguare e da realizzare ex-novo, che consentiranno di raggiungere agevolmente tutti i siti in cui verranno posizionati gli aerogeneratori.

La realizzazione di nuovi tratti stradali sarà contenuta e limitata ai brevi percorsi che vanno dalle strade esistenti all'area di installazione degli aerogeneratori, i percorsi stradali ex novo saranno genericamente realizzati in massicciate tipo macadam (oppure cementata nei tratti in cui le pendenze diventano rilevanti) similmente alle carrarecce esistenti e avranno una larghezza pari a 4 m.

Lo strato di terreno vegetale proveniente dalla decorticazione sarà opportunamente separato dal materiale proveniente dallo sbancamento, per poter essere riutilizzato nei riporti per il modellamento superficiale delle scarpate e delle zone di ripristino dopo le lavorazioni.

Inoltre, per ridurre il fenomeno dell'erosione delle nuove strade causato dalle acque meteoriche, lungo i cigli delle stesse sono previste delle fasce di adeguata larghezza, realizzate con materiale lapideo di idonea pezzatura, che oltre a consentire il drenaggio delle stesse acque meteoriche, saranno di contenimento allo strato di rifinitura delle strade.

Nelle zone in cui le strade di progetto percorreranno piste interpoderali esistenti, ove necessario, le opere civili previste consisteranno in interventi di adeguamento della sede stradale per la circolazione degli automezzi speciali necessari al trasporto degli elementi componenti l'aerogeneratore. Detti adeguamenti prevedranno degli allargamenti in corrispondenza delle viabilità caratterizzate da raggi di curvatura troppo stretti ad ampliamenti della sede stradale nei tratti di minore larghezza. Nella fattispecie, le necessità di trasporto dei componenti di impianto impongono che le strade abbiano larghezza minima di 4 m, nei tratti in curva la larghezza potrà essere aumentata ed i raggi di curvatura dovranno essere ampi (almeno 70 m); saranno quindi necessari interventi di adeguamento di alcune viabilità presenti al fine di consentire il trasporto degli aerogeneratori.

Nello specifico le viabilità di cantiere e gli adeguamenti realizzati sono da considerarsi temporanei, così come le aree di manovra con opportuni raggi di curvatura in quanto si prevede il ripristino allo stato originario al termine delle attività di cantiere.

Tutte le strade saranno realizzate seguendo l'andamento topografico esistente in loco, cercando di ridurre al minimo eventuali movimenti di terra, utilizzando come sottofondo materiale calcareo e rifinendole con una pavimentazione stradale a macadam, oppure cementata nei tratti in cui le pendenze diventano rilevanti.

Tratto	Adeguamento (m)	Ex novo (m)
Road B01	1211	313
Road B02	0	266
Road B03	0	407
Road B04	0	1154
Road B05	758	165
Road B06	0	560
Road B07-B14	729	1425
Road B08	0	573
Road B09	0	304
Road B10	664	192
Road B11	0	809
Road B12	0	362
Road B13	0	280
Totale	3362	6810

Tabella 1: Lunghezza tracciati stradali di progetto e da adeguare

Tutte le strade realizzate ex novo saranno, in futuro, solo utilizzate per la manutenzione degli aerogeneratori, chiuse al pubblico passaggio (ad esclusione dei proprietari dei fondi interessati), e saranno realizzate seguendo il più possibile l'andamento topografico esistente in loco.

Per quanto possibile, all'interno dell'area di intervento si cercherà di utilizzare la viabilità esistente, costituita da stradine interpoderali in parte anche asfaltate, eventualmente adeguate alle necessità sopra descritte. L'adeguamento potrà consistere:

- nella regolarizzazione e spianamento del fondo;
- nell'allargamento della sede stradale;
- nel cambiamento del raggio di alcune curve.



Figura 2: Sezioni stradali tipo

2.3 Piazzole di montaggio e stoccaggio

Ogni aerogeneratore è collocato su una piazzola contenente la struttura di fondazione delle turbine e gli spazi necessari alla movimentazione dei mezzi e delle gru di montaggio.

Le piazzole di montaggio dei vari componenti degli aerogeneratori sono poste in prossimità degli stessi e devono essere realizzate in piano o con pendenze minime (dell'ordine del 1-2% al massimo) che favoriscano il deflusso delle acque e riducano i movimenti terra. Le piazzole devono contenere un'area sufficiente a consentire sia lo scarico e lo stoccaggio dei vari elementi dai mezzi di trasporto, sia il posizionamento delle gru (principale e secondarie). Esse devono quindi possedere i requisiti dimensionali e piano altimetrici specificatamente forniti dall'azienda installatrice degli aerogeneratori, sia per quanto

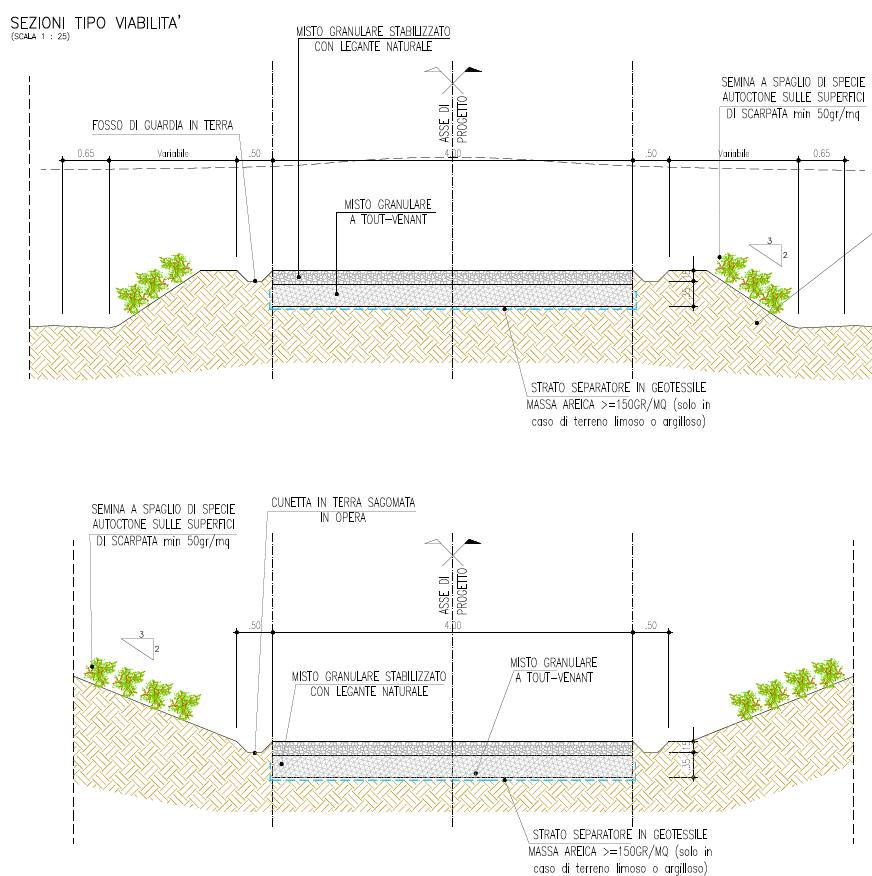
riguarda lo stoccaggio e il montaggio degli elementi delle turbine stesse, sia per le manovre necessarie al montaggio e al funzionamento delle gru.

Nel caso di specie, la scelta delle macchine comporta la necessità di reperire per ogni aerogeneratore un'area libera da ostacoli costituita da:

- Area oggetto di installazione turbina e relativa fondazione (non necessariamente alla stessa quota della piazzola di montaggio);
- area montaggio e stazionamento gru principale;
- area stoccaggio navicella;
- area stoccaggio trami torre;
- area movimentazione mezzi.

Tali spazi devono essere organizzati in posizioni reciproche tali da consentire lo svolgimento logico e cronologico delle varie fasi di lavorazione; attigua alle piazzole precedenti è prevista un'area destinata temporaneamente allo stoccaggio delle pale e dei componenti, di dimensioni pari a circa 20 x 55 m, che potrà eventualmente solo essere spianata e livellata, al fine di ospitare i supporti a sostegno delle pale.

Sarà inoltre realizzata un'area ausiliaria di dimensioni approssimative 15 x 8 m che ospiterà le gru ausiliarie necessarie all'installazione del braccio della gru principale.

Le superfici delle piazzole realizzate per consentire il montaggio e lo stoccaggio degli aerogeneratori, verranno in parte ripristinate all'uso originario (piazzole di stoccaggio) e in parte ridimensionate (piazzole di montaggio), in modo da consentire facilmente eventuali interventi di manutenzione o sostituzione di parti danneggiate dell'aerogeneratore.

Le caratteristiche e la tipologia della sovrastruttura delle piazzole devono essere in grado di sostenerne il carico dei mezzi pesanti adibiti al trasporto, delle gru e dei componenti. Lo strato di terreno vegetale proveniente dalla decorticazione da effettuarsi nel luogo ove verrà realizzata la piazzola sarà opportunamente separato dal materiale proveniente dallo sbancamento per poterlo riutilizzare nei riporti per il modellamento superficiale delle scarpate e delle zone di ripristino dopo le lavorazioni.

Al termine dei lavori per l'installazione degli aerogeneratori, la sovrastruttura in misto stabilizzato verrà rimossa nelle aree di montaggio e stoccaggio componenti, nonché nelle aree per l'installazione delle gru ausiliarie e nella zona di stoccaggio pale laddove presente.

Infine, la realizzazione delle piazzole prevede opere di regimazione idraulica tali da garantire il deflusso regolare delle acque e il convogliamento delle stesse nei compluvi naturali esistenti, prevenendo dannosi fenomeni di dilavamento del terreno.

2.4 Area logistica di cantiere

Sarà realizzata un'area di cantiere di circa 2.500 mq utilizzata per l'installazione di prefabbricati, adibiti a uffici, magazzini, servizi etc... L'area sarà altresì utilizzata come deposito mezzi ed eventuale stoccaggio di materiali, per lo scarico delle pale (lunghezza pale pari a 85 m) dai comuni convogli di trasporto e carico su mezzi adatti per consentire un più agevole attraversamento all'interno dell'area del parco fino al sito di installazione.

Analogamente alcuni dei componenti dell'aerogeneratore verranno trasbordati dai convogli tradizionali e approvvigionati alle postazioni di montaggio mediante convogli più agili ovvero dotati di rimorchio semovente.

Montate le torri e installate su ciascuna delle loro sommità la navicella con il rotore e le pale, si procederà a smantellare i collegamenti ed i piazzali di servizio (opere provvisoriali) in quanto temporanei e strumentali alla esecuzione delle opere, ripristinando così lo status quo ante.

2.5 Dimensioni Complessive e Stima Movimenti terra di Strade e Piazzole

Nel presente paragrafo sono illustrate le dimensioni complessive delle strade e le stime di massima dei volumi di terreno interessati dalla realizzazione delle:

- Nuove Strade
- Piazzole di Montaggio e definitive
- Aree temporanee di stoccaggio
- Svincoli Temporanei
- Cavidotto MT

La movimentazione dei terreni per lo scavo dei cavidotti sarà limitata alle zone di scavo stesso (il terreno viene accantonato nei pressi dello scavo stesso) e per i brevi periodi necessari alla posa dei cavi.

Nella tabella seguente è riportato il dettaglio degli esuberi.

	CER	Scavo (m ³)	Riporto (m ³)	Volume di terreno da gestire a fine lavori (m ³)
Road B01	CER 17.05.04	27040	20064	1424
Road B02	CER 17.05.04			
Road B03	CER 17.05.04			
Road B04	CER 17.05.04			
Road B05	CER 17.05.04			
Road B06	CER 17.05.04			
Road B07-B14	CER 17.05.04			
Road B08	CER 17.05.04			
Road B09	CER 17.05.04			
Road B11	CER 17.05.04			
Esubero terreno pali di fondazione (mc)	CER 17.05.07			
Esubero terreno cavidotti (mc)	CER 17.05.04	16648		
Esubero terreno plinti di fondazione	CER 17.05.04	8400		
Esubero terreno provenite da demolizioni di conglomerato bituminoso per realizzazione cavidotti	CER 17.03.02	2065		
Esubero cls proveniente dalle demolizioni delle piste cementate	CER 17.09.04	0		
Volume complessivo di terreno geologico in esubero a fine lavori (mc)		22115		

Tabella 2 - Movimento materie opere civili

Tracciati		Lung (m)	Larghezza (m)	Profondità (m)	Tipologia Sezione	Scavo (m ³)	Riempimento (m ³)	Esubero (m ³)
da nodo	a nodo							

Relazione tecnica delle opere civili

5	4	172	0,50	1,2	1 - A	103	56	47
11	10	567	1,00	1,2	3 - A	680	368	312
31	34	55	1,00	1,2	3 - C	65	35	30
49	50	359	1,00	1,2	3 - A	430	233	197
30	28	606	0,50	1,2	1 - A	364	197	167
33	32	776	0,70	1,2	2 - A	652	353	299
40	46	702	0,70	1,2	2 - A	590	319	270
43	42	294	0,70	1,2	2 - A	247	134	113
36	35	400	0,70	1,2	2 - A	336	182	154
53	52	259	0,70	1,2	2 - A	218	118	100
29	28	243	0,70	1,2	2 - A	204	111	94
1	2	341	0,50	1,2	1 - A	205	111	94
7	10	948	0,70	1,2	2 - C	796	431	365
10	12	311	1,00	1,2	3 - C	373	202	171
16	15	587	0,50	1,2	1 - A	352	191	162
13	17	672	0,70	1,2	2 - C	565	306	259
28	27	991	0,50	1,2	1 - A	594	322	272
27	31	2347	1,00	1,2	3 - C	2816	1525	1291
34	50	520	1,30	1,2	4 - C	812	440	372
45	44	1136	0,50	1,2	1 - A	681	369	312
41	46	610	0,50	1,2	1 - A	366	198	168
50	51	857	1,50	1,2	5 - A	1543	836	707
46	48	500	0,50	1,2	1 - A	300	163	138
52	54	1293	1,50	1,2	5 - A	2328	1261	1067
4	100	726	0,50	1,2	1 - A	436	236	200
2	3	1147	0,50	1,2	1 - C	688	373	315
3	4	2415	0,50	1,2	1 - A	1449	785	664
9	7	1580	0,50	1,2	1 - C	948	514	435
8	9	1359	0,50	1,2	1 - A	815	442	374
12	13	363	1,00	1,2	3 - A	436	236	200
15	14	1970	0,50	1,2	1 - C	1182	640	542
14	13	426	0,50	1,2	1 - C	256	138	117
17	18	848	0,70	1,2	2 - A	713	386	327
18	19	722	0,70	1,2	2 - B	607	329	278
19	20	240	0,70	1,2	2 - C	201	109	92
20	101	1929	0,70	1,2	2 - A	1620	878	743
21	22	893	0,70	1,2	2 - A	750	406	344
22	23	375	0,70	1,2	2 - B	315	170	144
23	24	457	0,70	1,2	2 - C	384	208	176
24	25	370	0,70	1,2	2 - A	311	168	142
25	26	180	0,70	1,2	2 - B	152	82	69
26	27	3128	0,70	1,2	2 - C	2628	1423	1204
32	31	744	0,70	1,2	2 - C	625	339	287
35	34	1198	0,50	1,2	1 - B	719	389	330
44	41	1526	0,50	1,2	1 - C	915	496	420
42	41	558	0,70	1,2	2 - C	469	254	215

48	49	405	0,50	1,2	1 - A	243	131	111
51	52	917	1,50	1,2	5 - A	1651	894	757
100	7	953	0,50	1,2	1 - C	572	310	262
101	21	1929	0,70	1,2	2 - B	1620	878	743
Totale		42905				36324	19675	16648

Tabella 3 – Movimento materie, volumi di scavi e riporti cavidotti

Il materiale proveniente dagli scavi sarà accantonato temporaneamente nei pressi degli stessi siti di scavo (ad esempio nelle piazzole dei singoli aerogeneratori) e riutilizzato all'interno dello stesso sito o trasportato in altro sito all'interno del cantiere-impianto eolico per poi essere in seguito utilizzato per il ripristino di quelle aree da riportare alla situazione ante operam.

Dal momento che l'area delle piazzole di stoccaggio pale e delle aree adibite ad ospitare le gru ausiliarie verrà ripristinata, la stessa sarà rinaturalizzata mediante ricoprimento di terreno vegetale proveniente dallo scotico in fase di realizzazione e opportunamente stoccato.

Per la realizzazione delle turbine di progetto sono previste delle fondazioni di tipo indiretto: ogni plinto di fondazione sarà dotato di 12 pali DN1000 di lunghezza pari a 15 metri. Complessivamente i terreni in esubero per la realizzazione dei pali sommano a circa 8400 m³.

I lavori di realizzazione delle piazzole di montaggio, della viabilità a servizio delle turbine nonché i ripristini finali comporteranno la necessità di riutilizzare terreni in sito ("suolo non contaminato e altro materiale allo stato naturale escavato nel corso di attività di costruzione, ove sia certo che esso verrà riutilizzato a fini di costruzione allo stato naturale e nello stesso sito in cui è stato escavato") per circa **103.207 mc.**

Il volume di terreno in esubero complessivo a fine lavori è pari a ca. **22.115 mc** considerando le opere civili e i terreni in esubero delle fondazioni e dei cavidotti.

(cfr. "Piano preliminare di utilizzo in sito delle terre e rocce da scavo escluse dalla disciplina dei rifiuti" per maggiori informazioni).

3 Connessione alla RTN

Per la connessione dell'impianto eolico è prevista la posa di cavidotti, prima di interconnessione tra gli aerogeneratori di progetto, e poi di vettoriamento dell'energia elettrica prodotta fino alla futura sottostazione elettrica di trasformazione (SET) 30/150 kV prevista nel comune di Ariano Irpino (AV) e poi da qui alla futura stazione di smistamento Terna.

3.2 Cavidotti, rete elettrica e sottostazione

Le opere relative alla rete elettrica interna al parco eolico, oggetto del presente lavoro, possono essere schematicamente suddivise in due sezioni:

- opere elettriche di trasformazione e di collegamento fra aerogeneratori;
- opere di collegamento alla rete del Gestore Nazionale.

L'energia prodotta da ciascun aerogeneratore è trasformata da bassa a media tensione per mezzo del trasformatore installato a bordo navicella e quindi trasferita al quadro MT posto a base torre all'interno della struttura di sostegno tubolare.

Di qui l'energia elettrica prodotta da ciascun circuito (sottocampo) è trasferita mediante un cavidotto interrato MT al nuovo stallo per essere trasformata in alta tensione ed infine immessa nella esistente rete di trasmissione nazionale AT di proprietà TERNA S.p.A.

Il trasporto dell'energia in MT avviene mediante cavi che verranno posati ad una profondità non inferiore a 120 cm.

I cavi verranno posati in una trincea scavata a sezione obbligata che avrà una larghezza di 50 cm per una e due terne. Nella stessa trincea verranno posati i cavi di energia, la fibra ottica necessaria per la comunicazione e la corda di terra.

In merito alla sottostazione elettrica, la soluzione di connessione (soluzione tecnica minima generale STMG - codice pratica del preventivo di connessione 202101711 del 11.10.2021), prevede che il futuro impianto eolico venga collegata secondo 2 soluzioni:

- **Soluzione 1:** in antenna a 150 kV su una futura Stazione Elettrica di Trasformazione (SE) della RTN 380/150 kV da inserire in entra-esce sulla linea 380 kV "Benevento 3 – Troia 380" mediante condivisione dello stallo di connessione.
- **Soluzione 2:** in antenna a 36 kV su una futura Stazione Elettrica di Trasformazione (SE) della RTN da inserire in entra-esce sulla linea 380 kV "Benevento 3 – Troia 380".

Il presente progetto è impostato su una connessione in linea con la soluzione 1.

A livello di condivisione stallo Web Ariano 2 srl ha previsto la realizzazione di un condominio stalli posto in adiacenza al condominio autorizzato nell'ambito del progetto eolico CEA S.r.l. (già autorizzato con D.D. n.34 del 10/02/2011, D.D. n. 368 del 23/10/2013 e dal D.D. n. 114 del 02/10/2018 rettificato con D.D. n.115 del 03/10/2018, emanati dalla Regione Campania).

Tale nuovo condominio stalli è costituito da n.2 aree "produttori" all'interno delle quali sono previsti n.2 trasformatori MT/AT che dovranno essere condivisi tra le varie iniziative in essi convergenti. Le iniziative che convergeranno nel condominio stalli citato sono quelle comprese all'interno dell'accordo di condivisione sottoscritto in data 12.11.2021 ed allegato alla presente.

Nel dettaglio, per quel che riguarda il progetto eolico Web Ariano 2, la connessione sarà realizzata all'interno dell'area produttore posta in adiacenza al condominio già autorizzato nel progetto CEA srl.

Il parallelo sbarre del nuovo condominio, condiviso tra le due aree produttori, si collega, con una connessione aerea, sul secondo stallo disponibile in area Terna a partire da sud (cfr. elaborato PD230CA2)

Il nuovo elettrodotto a 150 kV per il collegamento del parco in oggetto allo stallo a 150 kV della stazione Elettrica di Trasformazione a 380/150 kV della RTN, costituisce impianto di utenza per la connessione, mentre lo stallo arrivo produttore a 150 kV nella suddetta stazione costituisce impianto di rete per la connessione.

Tale sottostazione, pertanto, sarà distinguibile in due unità separate: la prima, indicata come "area condivisa in condominio AT" rappresenta la stazione di condivisione a 150 kV, e sarà utilizzata per condividere lo stallo di connessione assegnato da Terna Spa. tra diversi produttori di energia e la seconda, indicata come "Web Ariano 2 srl Codice Pratica 202101711" rappresenta la stazione utenza di trasformazione 30/150 kV.

Presso la SSE è previsto:

- la misura dell'energia prodotta dal parco;
- la consegna a TERNA S.p.A.
- un ulteriore innalzamento della tensione da 30 kV a 150 kV.

La stazione elettrica sarà costituita da:

- N.1 stalli trasformatore AT/MT;
- N.1 stallo di arrivo linea in cavo AT da SE RTN;
- N.1 edificio servizi per le apparecchiature MT e BT;
- Viabilità di accesso alla stazione elettrica e opere di accesso e recinzione.

Nella sottostazione elettrica sarà presente n.1 edificio utente suddiviso in più locali tecnici per il contenimento delle apparecchiature MT, BT di stazione.

L'edificio conterrà i locali adibiti alle seguenti funzioni:

- Locale MT
- Locale BT
- Locale Gruppo Elettrogeno
- Locale Misure
- Locale Telecontrollo Aerogeneratori
- Locale Tecnico

4 Ripristini e Stato finale dell'opera

Al termine dei lavori, cioè quando non è più richiesta la presenza dei mezzi di trasporto di grandi dimensioni, "l'uso di suolo" sarà molto limitato in quanto molte delle aree impegnate in fase di cantiere verranno ripristinate al loro stato originario.

Si prevede, inoltre, la riduzione delle piazzole a servizio degli aerogeneratori ed il ripristino di tutti gli allargamenti temporanei, nonché delle aree di cantiere e trasbordo.

Tutte le scarpatine ai bordi della viabilità e delle piazzole definitive dell'impianto saranno oggetto di interventi di rinverdimento con specie arbustive ed arboree autoctone.

Le opere di ripristino del terreno vegetale superficiale possono attenuare notevolmente gli impatti sull'ambiente naturale, annullandoli quasi del tutto nelle condizioni maggiormente favorevoli. Tali opere hanno anche la finalità di evitare o limitare i fenomeni erosivi innescati dalla sottrazione e dalla modifica dei suoli. Inoltre, la ricostituzione della coltre erbosa può consentire notevoli benefici anche per quanto riguarda le problematiche legate all'impatto visivo.

Le stesse opere, inoltre, devono essere realizzate in funzione dello specifico sito di installazione del parco eolico, per cui la tipologia di piante e materiali impiegati a tale scopo dovrà essere adottata seguendo il criterio dell'uso di semine autoctone e materiali naturali.

Le aree che saranno ripristinate allo stato originario sono chiaramente evidenziate negli elaborati di progetto e possono essere così sintetizzate:

- Piazzole di stoccaggio;
- Piazzole di montaggio (saranno ridimensionate e la parte restante verrà ripristinata);
- Scarpate delle Piazzole di montaggio;
- Aree per lo stoccaggio dei componenti e delle pale;
- Aree per l'installazione del braccio della gru principale;
- Allargamenti e manti stradali;
- Area di cantiere e trasbordo.

Saranno ripristinati i manti stradali utilizzando quanto più possibile i materiali di risulta dello scavo stesso; naturalmente, dove il manto stradale sarà di tipo sterrato sarà ripristinato allo stato originale mediante un'operazione di costipatura del terreno, mentre dove eventualmente il manto stradale è in materiale asfaltato sarà ripristinato l'asfalto asportato.

Per le scarpate (zone in scavo e riporto) sono previste in generale pendenze contenute, in modo da poter intervenire quasi esclusivamente con riporti di terreno vegetale e, quindi, consentire un efficace ripristino del manto vegetale senza alcuna necessità di ricorso ad operazioni più complesse ed onerose.

5 Dimensionamento dell'impianto

Il sito in cui è prevista la realizzazione dell'impianto eolico in progetto interessa il territorio comunale di Ariano Irpino.

Nella tabella sottostante sono illustrate le coordinate delle posizioni scelte per l'installazione degli aerogeneratori ubicati tutti nel territorio del comune di Ariano Irpino.

WTG	D rotore	H tot	Coordinate UTM-WGS84 zone 33N	
			E	N
B01	162	200	511417	4564384
B02	162	200	509572	4565741
B03	162	200	511119	4565435
B04	162	200	508752	4562685
B05	162	200	514041	4556498
B06	162	200	517823	4557894
B07	162	200	512519	4562378
B08	162	200	516119	4557965
B09	162	200	510238	4562567
B10	162	200	515850	4556277
B11	162	200	509272	4563218
B12	162	200	510363	4563949
B13	162	200	515343	4554344
B14	162	200	512389	4562982

Tabella 4 - ubicazione planimetrica degli aerogeneratori di progetto

L'impianto è costituito da 14 aerogeneratori V162 di grande taglia con potenza nominale unitaria pari a 6,2 MW forniti dalla società Vestas.

L'aerogeneratore ha le seguenti caratteristiche dimensionali:

V 162-6.2
• potenza nominale aerogeneratore: 6,2 MW
• altezza hub: 119 m
• diametro rotore: 162 m
• altezza totale 196 mt

Negli studi ambientali e specialistici sono stati utilizzati i parametri in generale più penalizzanti per i diversi aspetti a favore di sicurezza per gli eventuali impatti potenziali previsti.

Il layout di impianto è scaturito tenendo in considerazione i seguenti fattori principali:

- condizioni geomorfologiche del sito;
- direzione principale del vento;
- vincoli ambientali e paesaggistici;
- distanze di sicurezza da infrastrutture e fabbricati;
- pianificazione territoriale ed urbanistica in vigore.

Il tutto come meglio illustrato negli studi specialistici facenti parte integrante del progetto.

5.1 Regime di vento del sito e disposizione ed orientamento degli aerogeneratori

Le valutazioni anemologiche di producibilità sono state effettuate considerando il modello di WTG V162 6.2 MW-HH119, della Vestas, con potenza nominale pari a 6,2 MW e complessiva di 86,8 MW.

Nell'ambito del processo di progettazione di un impianto eolico e più in generale nelle fasi dello sviluppo del sito è necessario conoscere con una buona affidabilità la consistenza della risorsa eolica disponibile e quindi della sua produzione attesa. Il sito di Ariano Irpino può essere classificato come semplice senza ostacoli significativi, con accesso garantito da strade Statali e locali, in ottime condizioni.



Figura 3: Rosa dei venti

5.2 Impianto elettrico

I cavi principali MT saranno dimensionati in modo tale che risulti soddisfatta la relazione:

$$I_b \leq I_z$$

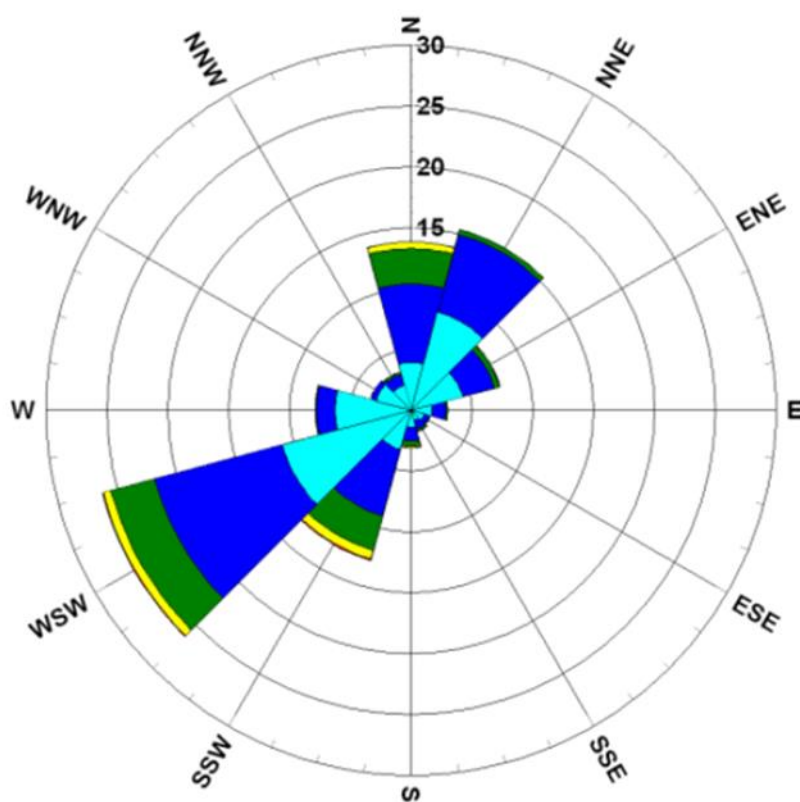
$$\Delta V\% \leq 4\%$$

dove:

- I_b è la corrente di impiego del cavo;
- I_z è la portata del cavo, calcolata tenendo conto del tipo di cavo e delle condizioni di posa;
- $\Delta V\%$ è la massima caduta di tensione calcolata a partire dalla cabina di consegna fino all'aerogeneratore più lontano (massima caduta di tensione su ogni sottocampo).

Come sopra accennato, il parco eolico in progetto sarà connesso alla Rete di Trasmissione Nazionale per mezzo di un nuovo stallo condiviso con altri produttori realizzato nel territorio comunale di Montemilone.

Gli aerogeneratori del campo saranno suddivisi in 5 circuiti (o sottocampi):

- Sottocampo 1: 6.2 x 2 = 12.4 MW (B13 – B10 - SSE);
- Sottocampo 2: 6.2 x 2 = 12.4 MW (B05 – B08 – B06 - SSE);
- Sottocampo 3: 6.2 x 3 = 18.6 MW (B07 - B14 - B01 – SEE);
- Sottocampo 4: 6.2 x 3 = 18.6 MW (B04 - B09 - B11 – SEE);
- Sottocampo 5: 6.2 x 3 = 18.6 MW (B12 - B03 - B02 – SEE)

Circuito	Tratto	Potenza	I_b (corrente di impiego)	I_o min - portata minima del cavo	Sezione cavo	I_o	I_z (Portata)	Lunghezza	Caduta di tensione	Caduta di tensione	Caduta di tensione complessiva
		MW	A	A	mmq	A	A	m	V	%	%
1	B13-B10-SET	6,2	132,6	138,1	240	408	391,68	3903	81,17	0,27%	0,27%
		6,2	132,6	153,4	240	408	352,51	171	3,95	0,01%	0,28%
		12,4	265,2	306,9	630	408	352,51	171	3,41	0,01%	0,30%
		12,4	265,2	276,2	630	682	654,72	1678	30,13	0,10%	0,40%
		12,4	265,2	306,9	630	682	589,25	948	18,91	0,06%	0,46%
		12,4	265,2	306,9	630	682	589,25	12829	255,93	0,85%	1,31%
		12,4	265,2	324,9	630	682	556,51	54	1,14	0,00%	1,32%
		12,4	265,2	324,9	630	682	556,51	520	10,98	0,04%	1,35%
		12,4	265,2	324,9	630	682	556,51	3065	64,74	0,22%	1,57%

2	B05-B08-B06-SET (B08 - cabina di raccolta)	6,2	132,58	138,1	240	408	391,68	1358	28,24	0,09%	0,09%
		6,2	132,58	153,4	240	408	352,51	1580	36,51	0,12%	0,22%
		6,2	132,58	153,4	240	408	352,51	948	21,90	0,07%	0,29%
		6,2	132,58	153,4	630	682	589,25	566	5,65	0,02%	0,31%
		12,4	265,15	306,9	630	682	589,25	566	11,29	0,04%	0,35%
		6,2	132,58	153,4	630	682	589,25	587	5,86	0,02%	0,02%
		6,2	132,58	153,4	630	682	589,25	1970	19,65	0,07%	0,07%
		6,2	132,58	153,4	630	682	589,25	425	4,24	0,01%	0,01%

		6,2	132,58	162,5	630	682	556,51	363	3,83	0,01%	0,01%
		6,2	132,58	162,5	630	682	556,51	310	3,27	0,01%	0,01%
		6,2	132,58	162,5	630	682	556,51	566	5,98	0,02%	0,02%
		18,6	397,73	487,4	630	682	556,51	566	17,93	0,06%	0,43%
		18,6	397,73	487,4	630	682	556,51	310	9,82	0,03%	0,46%
		18,6	397,73	487,4	630	682	556,51	363	11,50	0,04%	0,50%
		18,6	397,73	460,3	630	682	589,25	9571	286,40	0,95%	1,45%
		18,6	397,73	487,4	630	682	556,51	5986	189,66	0,63%	2,08%
3	B07- B14- B01-SET	6,2	132,58	138,1	240	408	391,68	605	12,58	0,04%	0,04%
		6,2	132,58	153,4	240	408	352,51	242	5,59	0,02%	0,06%
		12,4	265,15	306,9	630	682	589,25	242	4,83	0,02%	0,08%
		12,4	265,15	276,2	630	682	654,72	990	17,77	0,06%	0,14%
		12,4	265,15	324,9	630	682	556,51	2346	49,55	0,17%	0,30%
		12,4	265,15	306,9	630	682	589,25	1520	45,45	0,15%	0,45%
		18,6	397,73	460,3	630	682	589,25	1520	68,17	0,23%	0,68%
		18,6	397,73	487,4	630	682	556,51	520	16,48	0,05%	0,73%
		18,6	397,73	487,4	630	682	556,51	3065	145,55	0,49%	1,22%
4	B04- B09- B11-SET	6,2	132,58	138,1	240	408	391,68	2661	55,34	0,18%	0,18%
		6,2	132,58	153,4	240	408	352,51	852	19,69	0,07%	0,25%
		12,4	265,15	306,9	630	682	589,25	852	17,00	0,06%	0,31%
		12,4	265,15	276,2	630	682	654,72	610	10,95	0,04%	0,34%
		12,4	265,15	306,9	630	682	589,25	702	14,00	0,05%	0,39%
		18,6	397,73	460,3	630	682	589,25	702	31,48	0,10%	0,49%
		18,6	397,73	414,3	630	682	654,72	904	36,49	0,12%	0,62%
		18,6	397,73	460,3	630	682	589,25	358	10,71	0,04%	0,65%
		18,6	397,73	487,4	630	682	556,51	3065	97,11	0,32%	0,98%
5	B12- B03- B02-SET	6,2	132,58	153,4	240	408	399,00	358	8,27	0,03%	0,03%
		6,2	132,58	162,5	240	408	332,93	1198	29,31	0,10%	0,13%
		6,2	132,58	153,4	240	408	352,51	520	12,02	0,04%	0,17%
		6,2	132,58	153,4	630	682	589,25	358	3,57	0,01%	0,18%
		12,4	265,15	324,9	630	682	556,51	358	7,56	0,03%	0,20%
		12,4	265,15	324,9	630	682	556,51	1773	37,45	0,12%	0,33%
		12,4	265,15	306,9	630	682	589,25	259	5,17	0,02%	0,34%
		18,6	397,73	460,3	630	682	589,25	259	7,75	0,03%	0,37%
		18,6	397,73	487,4	630	682	556,51	1290	40,87	0,14%	0,51%

Tabella 5: perdite di tensione nei cavi

Il collegamento tra il montante in AT condiviso nell'area della SET di WEB Ariano 2 S.r.l e la futura Stazione Elettrica (SE) RTN a 150 kV sarà realizzato mediante cavo in alta tensione aereo.

La rete di cavidotti MT si estende per circa 43 Km e si riporta nella tabella precedente il calcolo delle perdite di tensione nei cavi elettrici.

I cavi verranno posati ad una profondità non inferiore a 120 cm, con un tegolo di protezione in prossimità dei giunti (nei casi in cui non è presente il tubo corrugato) ed un nastro segnalatore. I cavi verranno posati in una trincea scavata a sezione obbligata che avrà una larghezza di 50 cm per una e due terne.

Nella stessa trincea verranno posati i cavi di energia, la fibra ottica necessaria per la comunicazione e la corda di terra.

Dove necessario si dovrà provvedere alla posa indiretta dei cavi in tubi, condotti o cavedi.

6 Criteri di scelta delle soluzioni impiantistiche di protezione contro i fulmini, con l'individuazione e la classificazione del volume da proteggere

Nel presente capitolo si effettua la valutazione del rischio di fulminazione delle strutture facenti parte dell'impianto eolico in oggetto, con riferimento al rischio di perdita di vita umana. Il calcolo non tiene conto del fatto che l'area in esame, data la sua collocazione, è caratterizzata da una scarsa presenza di persone, che di fatto riduce la probabilità di danno a valori inferiori a quelli risultanti dall'applicazione della suddetta procedura.

6.1 Individuazione delle strutture da proteggere

Le strutture da installare all'interno dell'impianto eolico di "Ariano 2" consistono in:

- gli aerogeneratori comprendenti al loro interno tutte le apparecchiature elettriche
- nuovo impianto di trasformazione MT/AT

Per tali strutture si è proceduto al calcolo del solo rischio di perdita di vite umane (rischio di tipo 1), secondo quanto previsto dalla Norma CEI EN 62305-2.

6.2 Calcolo delle componenti di rischio

L'impostazione della valutazione del rischio secondo la Norma CEI EN 62305-2 si basa sulle seguenti definizioni:

Sorgenti di danno

- S1: fulmine sulla struttura
- S2: fulmine in prossimità della struttura
- S3: fulmine sulla linea
- S4: fulmine in prossimità della linea

Tipo di danno

- D1: danno ad esseri viventi per elettrocuzione
- D2: danno materiale
- D3: guasto di impianti elettrici ed elettronici

Tipo di perdita

- L1: perdita di vite umane, alla quale è associato il rischio R1
- L2: perdita di servizio pubblico, alla quale è associato il rischio R2
- L3: perdita di patrimonio culturale insostituibile, alla quale è associato il rischio R3
- L4: perdita economica, alla quale è associato il rischio R4

Nel presente documento si fa riferimento alla sola perdita di vite umane (L1), in quanto le altre non sono di interesse per il caso specifico.

Componenti di rischio

Le singole componenti di rischio definite nella suddetta norma sono le seguenti:

Sorgente S1

- RA = componente relativa ai danni ad esseri viventi per elettrocuzione dovuta a tensioni di contatto e di passo all'interno della struttura e all'esterno in zone fino a 3 m attorno alle calate.
- RB = componente relativa ai danni materiali causati da scariche pericolose all'interno della struttura che innescano l'incendio e l'esplosione e che possono anche essere pericolose per l'ambiente.
- RC = componente relativa al guasto di impianti interni causata dal LEMP (impulso elettromagnetico del fulmine)

Sorgente S2

- RM = componente relativa al guasto di impianti interni causata dal LEMP (impulso elettromagnetico del fulmine)

Sorgente S3

- RU = componente relativa ai danni ad esseri viventi dovuti a tensioni di contatto all'interno della struttura dovuta alla corrente di fulmine iniettata nella linea entrante nella struttura stessa.
- RV = componente relativa ai danni materiali (incendio o esplosione innescati da scariche pericolose fra installazioni esterne e parti metalliche, generalmente nel punto d'ingresso della linea nella struttura) dovuti alla corrente di fulmine trasmessa attraverso la linea entrante.
- RW = componente relativa al guasto di impianti interni causata da sovratensioni indotte sulla linea e trasmesse alla struttura.

Sorgente S4

- RZ = componente relativa al guasto di impianti interni causata da sovratensioni indotte sulla linea e trasmesse alla struttura.

La Tabella seguente della Norma, di seguito riportata, associa le componenti di rischio ai rischi relativi a ciascun tipo di perdita.

Sorgente di danno	Fulminazione diretta della struttura (S1)			Fulminazione in prossimità della struttura (S2)	Fulminazione diretta di una linea entrante (S3)	Fulminazione in prossimità di una linea entrante (S4)		
	RA	RB	RC	RM	RU	RV	RW	RZ
Componente di rischio								
Rischio per ciascun tipo di perdita								
R1	X	X	X ⁽¹⁾	X ⁽¹⁾	X	X	X ⁽¹⁾	X ⁽¹⁾
R2		X	X	X		X	X	X
R3		X				X		
R4	X ⁽²⁾	X	X	X	X ⁽²⁾	X	X	X

⁽¹⁾ Solo nel caso di strutture con rischio di esplosione, di ospedali o di altre strutture, in cui i guasti di impianti interni provocano immediato pericolo per la vita umana

⁽²⁾ Soltanto in strutture ad uso agricolo in cui si può verificare la perdita di animali

Nel caso in esame, ove è di interesse il solo rischio R1 si ha pertanto:

$$R_1 = R_A + R_U + R_B + R_V$$



Il calcolo delle componenti di rischio è effettuato con le seguenti formule:

$$R_A = N_D \times P_A \times L_A \text{ dove: } L_A = r_t \times L_T \times n_z / n_t \times t_z / 8760$$

$$R_B = N_D \times P_B \times L_B \text{ dove: } L_B = r_p \times r_f \times h_z \times L_F \times n_z / n_t \times t_z / 8760$$

$$R_U = (N_L + N_{Dj}) \times P_U \times L_U \text{ dove: } L_U = r_t \times L_T \times n_z / n_t \times t_z / 8760$$

$$R_V = (N_L + N_{Dj}) \times P_V \times L_V \text{ dove: } L_V = r_p \times r_f \times h_z \times L_F \times n_z / n_t \times t_z / 8760 \text{ e}$$

dove:

- N_D = numero di eventi pericolosi per fulminazione diretta della struttura
- N_L = numero di eventi pericolosi per fulminazione diretta di una linea
- N_{Dj} = numero di eventi pericolosi per fulminazione diretta della struttura adiacente
- P_A = probabilità di danno ad esseri viventi (fulminaz. sulla struttura)
- P_B = probabilità di danno materiale in una struttura (fulminaz. sulla struttura) P_U = probabilità di danno ad esseri viventi (fulminaz. sul servizio connesso)
- P_V = probabilità di danno materiale in una struttura (fulminaz. sul servizio connesso)
- L_T = percentuale media di vittime per elettrocuzione (D1) causato da un evento pericoloso
- L_F = percentuale media di vittime per danno materiale (D2) causato da un evento pericoloso
- r_t = fattore di riduzione dipendente dal tipo di terreno o pavimentazione
- r_p = fattore di riduzione delle perdite correlato alle misure antincendio
- r_f = fattore di riduzione delle perdite correlato al carico di incendio
- h_z = fattore che incrementa le perdite in presenza di pericoli particolari n_z = numero delle persone nella zona
- n_t = numero di persone nella struttura
- t_z = tempo in ore all'anno per cui le persone sono presenti nella zona

Individuazione delle strutture da proteggere e delle linee ad esse collegate

Per l'impianto in oggetto le strutture da proteggere sono le seguenti:

- Aerogeneratori (A)
- Stazione elettrica SSE AT/MT (C)

Il collegamento tra tali strutture è schematizzato nella seguente figura seguente: si nota la presenza di un trasformatore (MT/BT) in corrispondenza dell'arrivo di ciascun aerogeneratore

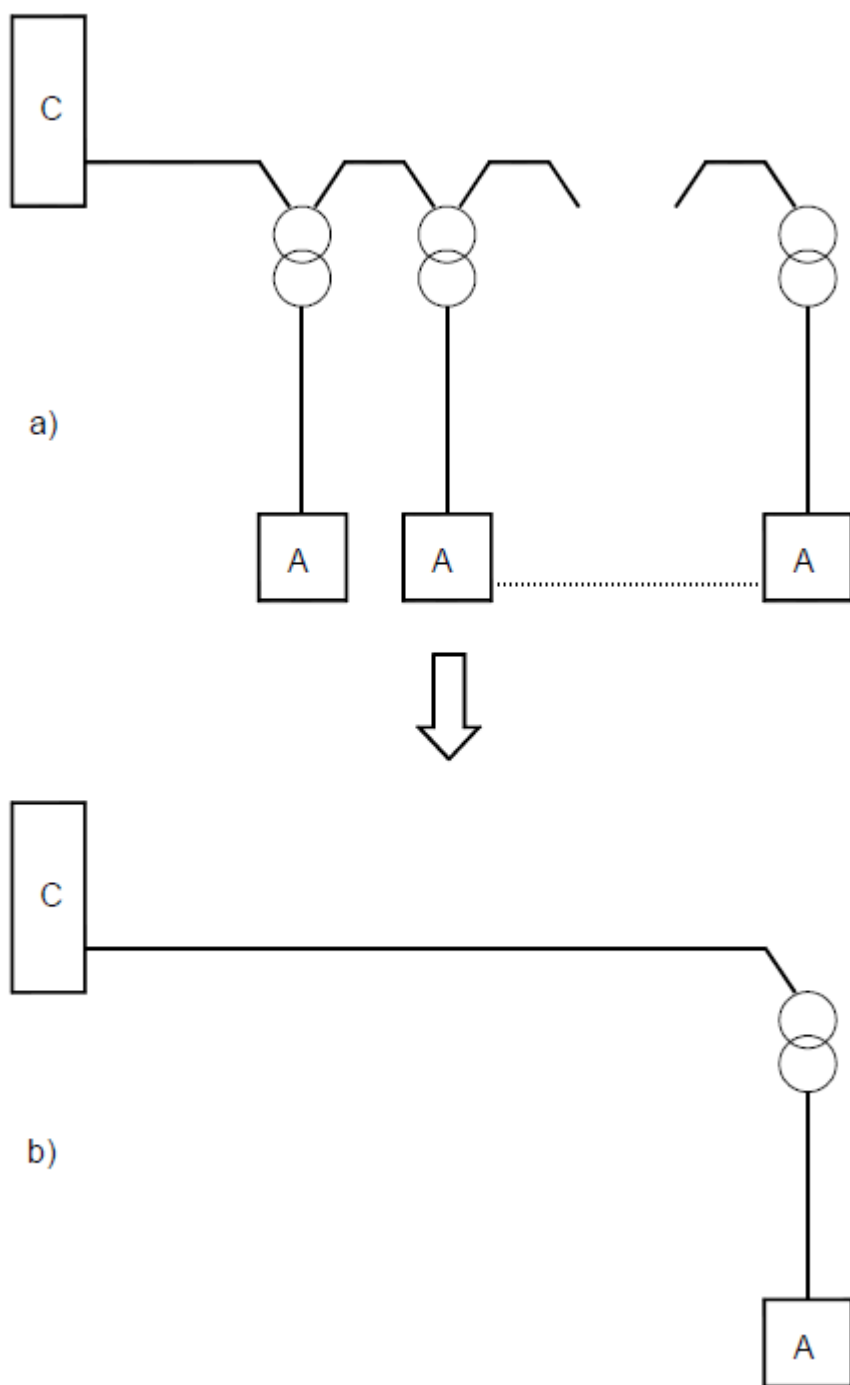

Sulla base delle caratteristiche delle strutture in esame e delle modalità di collegamento tra di esse si può affermare quanto segue:

- relativamente agli aerogeneratori, la componente N_{Da} che tiene conto del rischio di danno materiale causato da un fulmine che colpisce la struttura connessa a quella in esame, può ritenersi nullo, in quanto gli aerogeneratori sono tra loro separati da due trasformatori. Pertanto, ai fini del calcolo del rischio dovuto a fulminazione indiretta lo schema equivalente da considerare è quello di figura (b), dove sono state trascurate le connessioni fra aerogeneratori;

- relativamente alla cabina di consegna, la linea che alimenta il sottocampo, ai fini del calcolo della probabilità di fulminazione indiretta tale linea è schematizzata come un'unica linea equivalente;
- ai fini del calcolo delle probabilità PU e PV, per tale linea è stata considerata cautelativamente una tensione di tenuta all'impulso $U_m = 6 \text{ kV}$, anche se, la loro tensione di tenuta all'impulso è senz'altro maggiore;
- sempre ai fini del calcolo delle probabilità PU e PV, tale linea è caratterizzata da uno schermo avente resistenza $1 < R_s < 5 \text{ } \Omega/\text{km}$;
- coefficienti di installazione CI delle linee sopra dette, riportati in tabella A.2 (Norma CEI 81-10), sono riferiti a $\rho = 400 \text{ } \Omega\text{m}$.

I parametri di base assunti per il calcolo del rischio di fulminazione sono i seguenti (desunti da una banca dati europea conforme alla guida CEI 81-30):

- $N_g = 1.80 \text{ fulmini/anno/km}^2$ – area parco eolico;
- $N_g = 2.00 \text{ fulmini/anno/km}^2$ – area SET.

Tipi di struttura: Struttura di tipo industriale

Tipo di suolo fino a 5m di distanza dalla struttura:

- SSE AT/MT: cemento
- Aerogeneratori: vegetale

Rischio di incendio:

- Aerogeneratori: ordinario
- Cabina di consegna: ordinario

Rischio ammissibile: 10^{-5} (n° morti/anno)

Coefficiente di posizione delle strutture:

- SSE AT/MT: $C_d = 1$ (struttura isolata)
- Aerogeneratori: $C_d = 2$ (struttura isolata sulla cima di una collina).

Sulla base dei risultati ottenuti attraverso l'utilizzo di apposito software (Impiantus - Fulmini ACCA Software) si può concludere che le strutture non autoprotette sono gli aerogeneratori, a causa dell'elevata componente di rischio RA.

Per la SSE AT/MT il rischio ottenuto è inferiore al valore limite, nonostante le numerose ipotesi cautelative assunte per i calcoli.

Per quanto riguarda gli aerogeneratori, per ridurre la componente di rischio RA, secondo la Tabella B.2 della Norma verrà adottato un LPS di classe I unito ad un adeguato sistema disperdente per limitare le tensioni di passo e contatto.

In tal modo i nuovi valori del rischio calcolato R saranno compatibili con la normativa di settore.

6.3 Verifica del dispersore dell'aerogeneratore ai fini della protezione contro i fulmini

La verifica si riferisce al dispersore dell'aerogeneratore il quale dovrà assolvere agli scopi di protezione contro i contatti indiretti e di protezione contro le scariche atmosferiche (LPS).

Il dispersore sarà posato intorno alla struttura dell'aerogeneratore e sarà formato da almeno quattro anelli di cui tre posati sopra la fondazione ed uno annegato all'interno della stessa. Gli anelli saranno collegati tra loro nel collettore principale.

Con riferimento alla Norma CEI EN 62305-3 il dispersore d'impianto è di tipo B; appartengono a questo tipo di dispersore sia quello ad anello esterno alla struttura in contatto con il suolo per almeno l'80% della sua lunghezza totale, sia il dispersore di fondazione. Nel caso in esame, l'anello che circonda il basamento del sostegno di ogni singolo aerogeneratore dovrà essere tale che, il raggio r del cerchio equivalente all'area racchiusa dallo stesso dispersore ad anello, non risulti essere inferiore al valore di l_1 rilevato dal grafico riportato nella figura seguente (vedi Fig.2 par.5.4.2.1 Norma CEI EN 62305-3), secondo i livelli di protezione I, II, III, IV rispettivamente.

Nel caso in oggetto, poiché il LPS è di livello I nel caso dell'aerogeneratore e la resistività del suolo è pari a $100 \Omega m$, si ha di $l_1 = 5 m$.

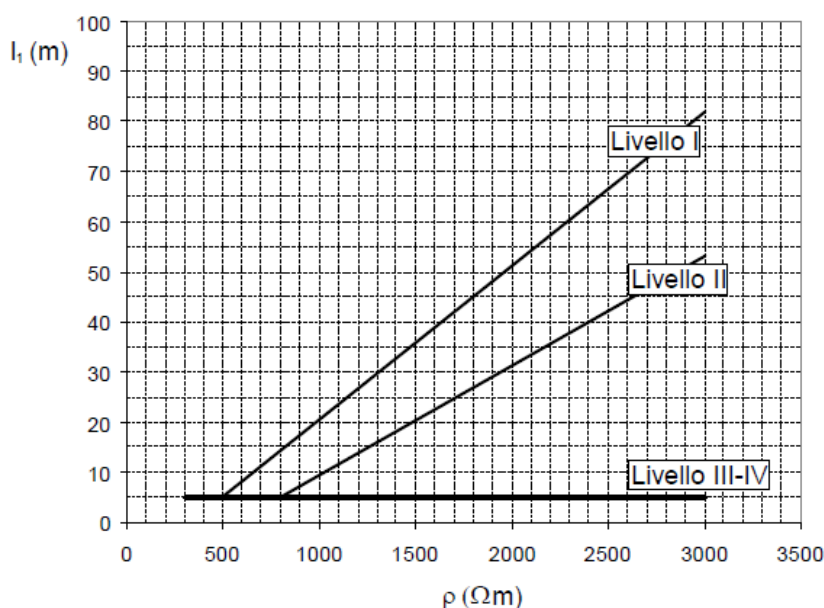

Lunghezza minima degli elementi del dispersore in funzione dei livelli di protezione (il III e IV sono indipendenti dalla resistività del suolo)

Dovrà essere pertanto:

$$r \geq 5m$$

Nel caso dell'aerogeneratore risulta che il raggio del cerchio equivalente all'area del dispersore di terra dell'aerogeneratore misura 13 m circa; pertanto, è conforme alla suddetta prescrizione normativa.