

POZZETTO A SEZIONE 1-1

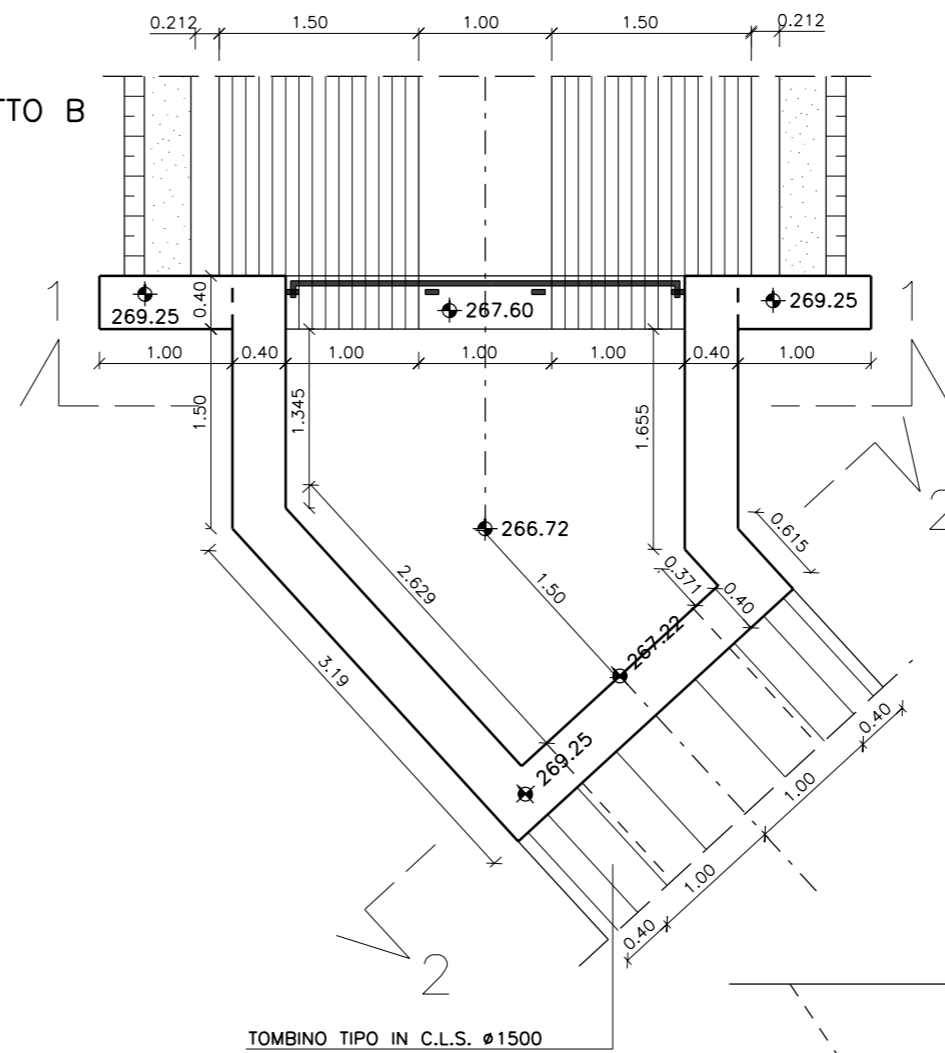

POZZETTO B SEZIONE 1-1

POZZETTO B SEZIONE 2-2

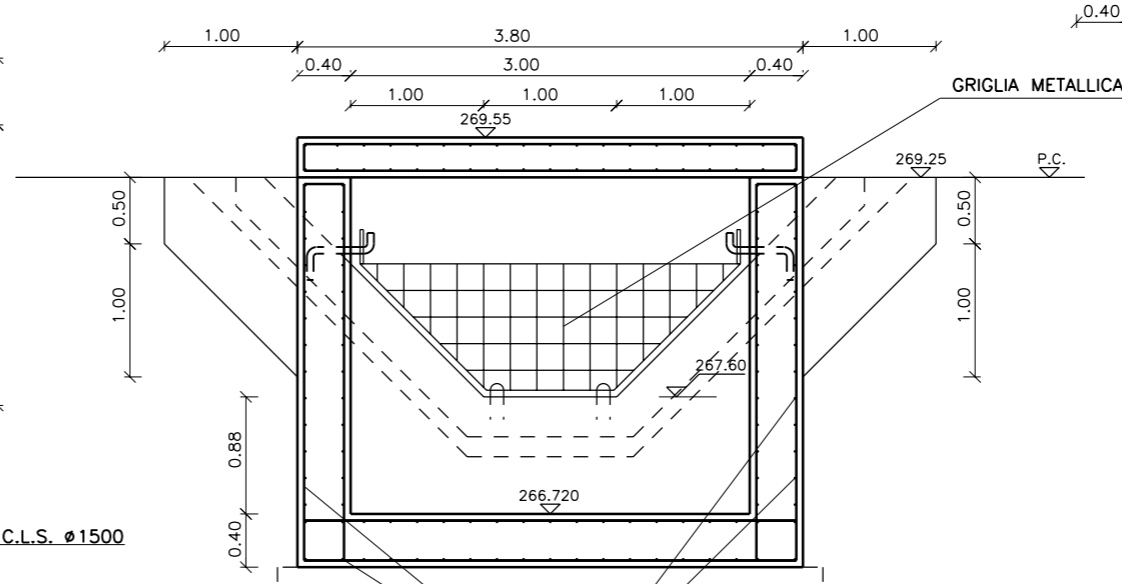
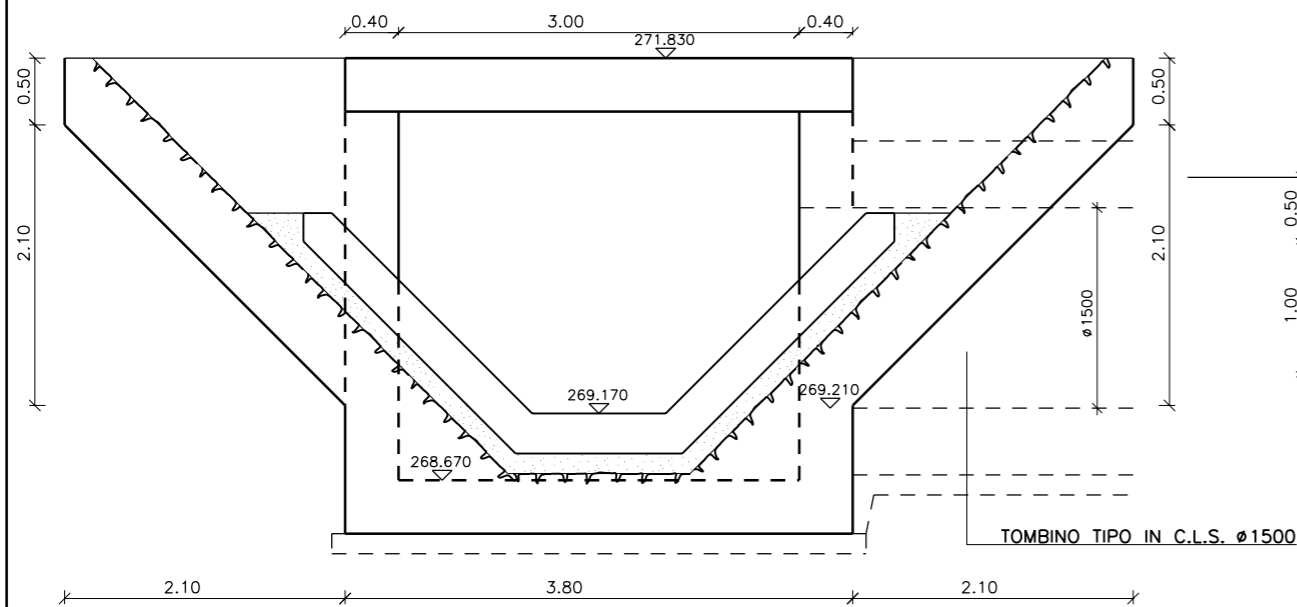
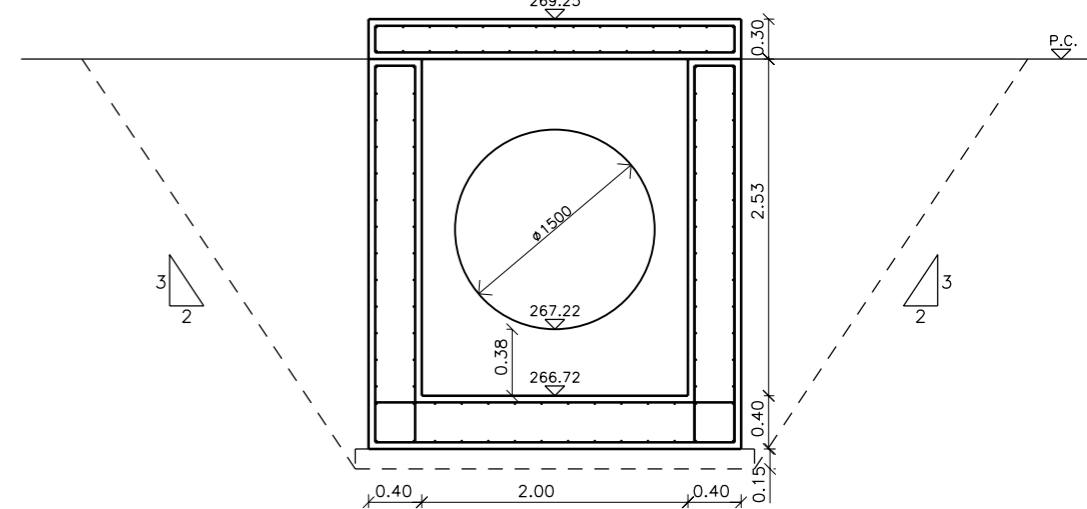

ARMATURA CON DOPPIA RETE  $\phi 12\text{mm}$   
ELETTROSALDATA A MAGLIA QUADRATA cm 20x20

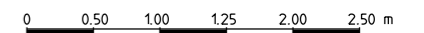

02	SET 2012	Conferimento materiali di risulta alla cava Truncafilig	SEMPREBON	BONETTO	BUSOLA
01	MAR 2011	Adeguamento Normativa	AVATI	BONETTO	BUSOLA
00	LUC 2004	Emissione	AVATI	BONETTO	MATTAROLO
REV. N.	DATA	DESCRIZIONE	ELABORATO	VERIFICATO	APPROVATO
SOSTITUISCE L'ELABORATO N°			SOSTITUITO DALL'ELABORATO N°		
<b>CONSORZIO PER LE AUTOSTRADIE SICILIANE</b> <b>AUTOSTRADA SIRACUSA - GELA</b> <b>2° TRONCO: ROSOLINI - RAGUSA</b> <b>LOTTO 9 : "SCICLI"</b> <b>PROGETTO ESECUTIVO</b>					
<b>SISTEMAZIONI ED OPERE DI ATTRAVERSAMENTO IDRAULICHE</b> OPERA N. 10bis CANALETTA TRAPEZIA IN C.A. 1.50+1.00+1.50 TOMBINI $\phi 1500$ E SCATOLARE L=3.00x2.00 POZZETTI "A" E "B" - PIANTE E SEZIONI					
ELABORATO N.	A18-9-i73		PROGETTAZIONE		
DATA	LUGLIO 2004				
CODICE CAD-FILE	A18-9-i73.dgn		IL RESPONSABILE : DOTT. ING. F. BUSOLA		
OPERA PROTETTA AI SENSI DELLA LEGGE 22 APRILE 1941 N. 633 TUTTI I DIRITTI RISERVATI QUALSIASI RIPRODUZIONE ED UTILIZZAZIONE NON AUTORIZZATE SARANNO PERSEGUITE A RIGORE DI LEGGE					