

9° TRATTO TRA LE PROGR. 919.00 E 942.98

11° TRATTO TRA LE PROGR. 964.57 E 974.82

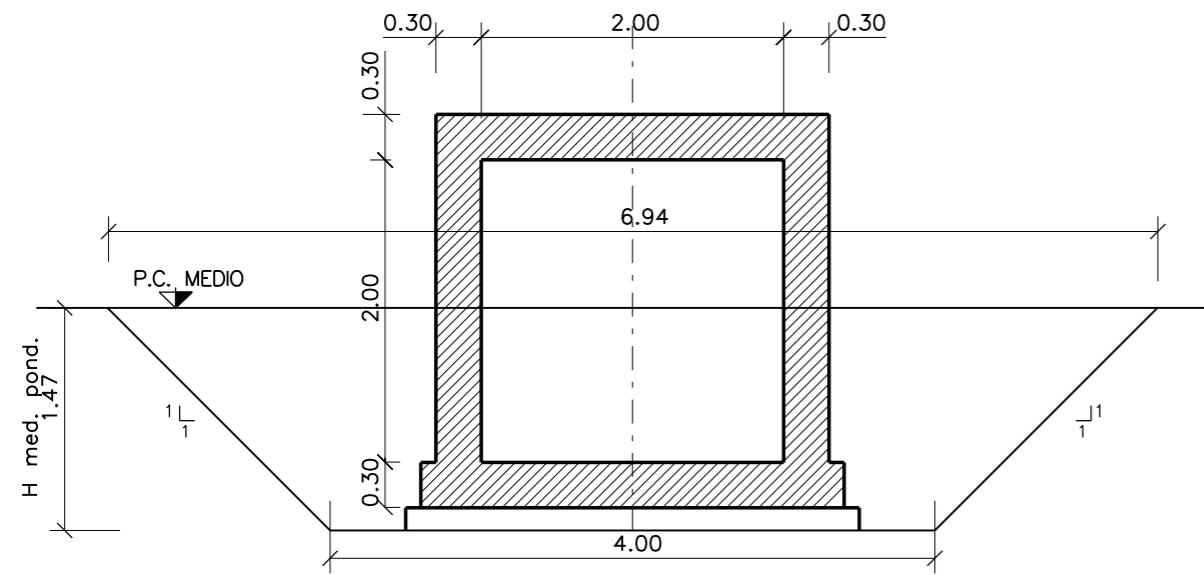

LUNGHEZZA DEL MANUFATTO SCATOLARE $L=20.23m$

VOLUME SCAVO CANNA
 $m^2 8.041 \times 20.23 = m^3 162.669$
 VOLUME SCAVO POZZETTO V
 $1/2 (3.60 \times 2.50 + 10.28 \times 2.50) \times 3.34 = m^3 57.949$
 tot $= m^3 220.618$

VOLUME RINTERRO
 CANNA
 $162.669 - 3.942 \times 20.23 = m^3 82.922$
 POZZETTO
 $57.949 - 8.000 = m^3 49.949$
 tot $= m^3 132.871$

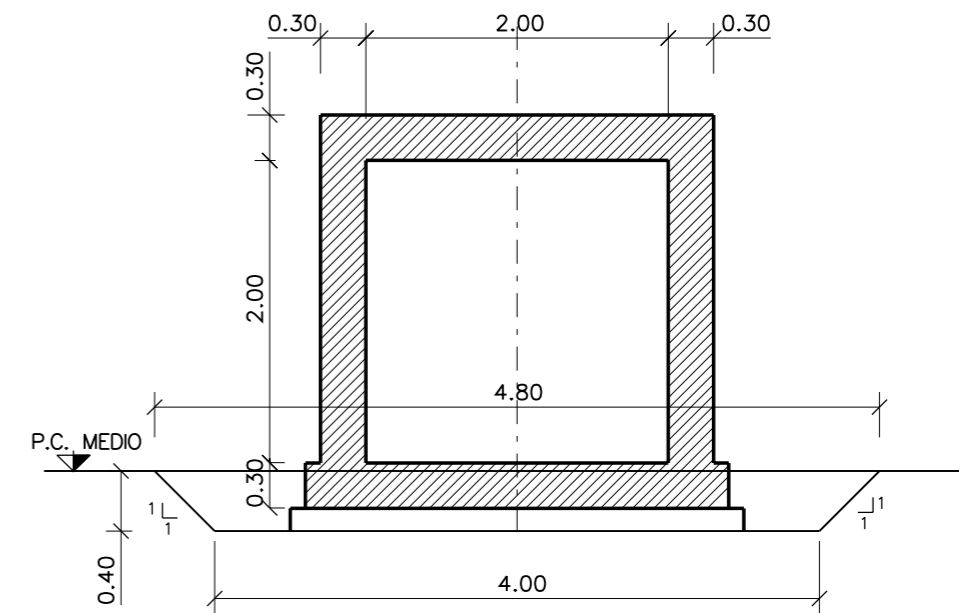

LUNGHEZZA DEL MANUFATTO SCATOLARE $L=7.75m$

VOLUME SCAVO CANNA
 $m^2 1.76 \times 7.75 = m^3 13.640$
 VOLUME SCAVO POZZETTO Z
 $1/2 (3.60 \times 2.50 + 8.20 \times 2.50) \times 2.30 = m^3 33.925$
 tot $= m^3 47.565$

VOLUME RINTERRO
 CANNA
 $13.640 - 1.15 \times 7.75 = m^3 4.727$
 POZZETTO Z
 $33.925 - 12.557 = m^3 21.368$
 tot $= m^3 26.095$

10° TRATTO TRA LE PROGR. 942.98 E 964.57

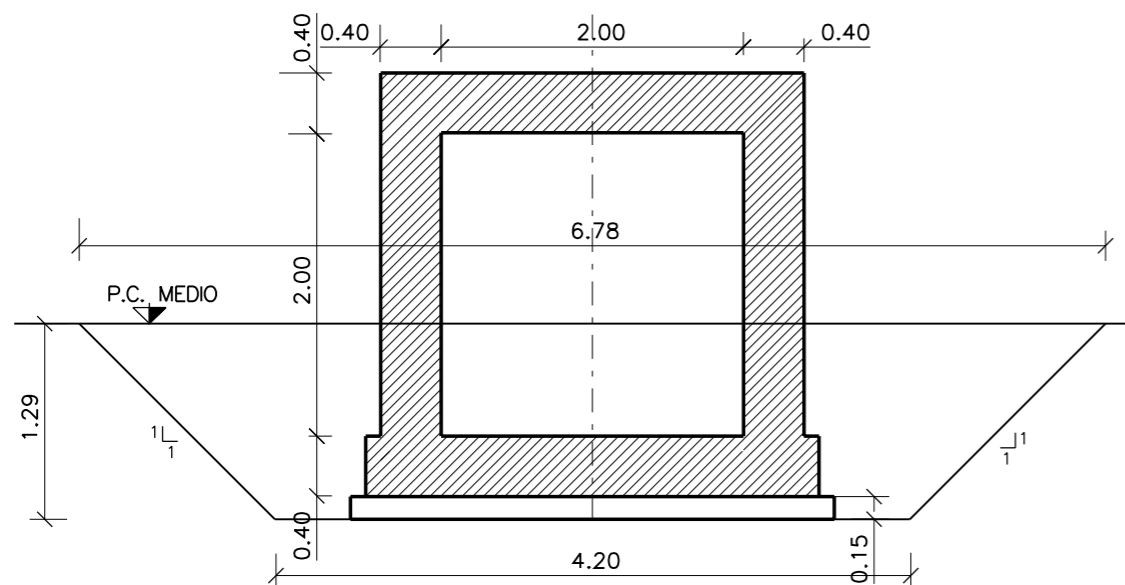

LUNGHEZZA DEL MANUFATTO SCATOLARE $L=21.59m$

VOLUME SCAVO CANNA
 $m^2 7.082 \times 21.59 = m^3 152.990$

VOLUME RINTERRO
 CANNA
 $152.990 - 3.752 \times 21.59 = m^3 71.984$



02	SET 2012	Conferimento materiali di risulta alla cava Truncalia	SEMPREBON	BONETTO	BUSOLA
01	MAR 2011	Adeguamento Normativa	BERINI	BONETTO	BUSOLA
00	LUG 2004	Emissione	BERINI	BONETTO	MATTAROLO
REV. N.	DATA	DESCRIZIONE	ELABORATO	VERIFICATO	APPROVATO
SOSTITUISCE L'ELABORATO N°			SOSTITUITO DALL'ELABORATO N°		
CONSORZIO PER LE AUTOSTRADE SICILIANE					
AUTOSTRADA SIRACUSA - GELA					
2° TRONCO: ROSOLINI - RAGUSA					
LOTTO 9 : "SCICLI"					
PROGETTO ESECUTIVO					
SISTEMAZIONI ED OPERE DI ATTRAVERSAMENTO IDRAULICHE					
OPERA N. 40 - MANUFATTO SCATOLARE L=2.00x2.00					
DI SCARICO NEL BACINO OPERA N. 54bis					
9°-10° E 11° TRATTO - SEZIONI TIPO DI SCAVO E					
COMPUTO VOLUMI					
ELABORATO N.	A18-9-i216		PROGETTAZIONE		
DATA	LUGLIO 2004		IL RESPONSABILE : DOTT. ING. F. BUSOLA		
CODICE CAD-FILE	A18-9-i216.dgn				
<small>OPERA PROTETTA AI SENSI DELLA LEGGE 22 APRILE 1941 N. 633 TUTTI I DIRITTI RISERVATI QUALSIASI RIPRODUZIONE ED UTILIZZAZIONE NON AUTORIZZATE SARANNO PERSEGUITE A RIGORE DI LEGGE</small>					