

### SEZIONE LONGITUDINALE

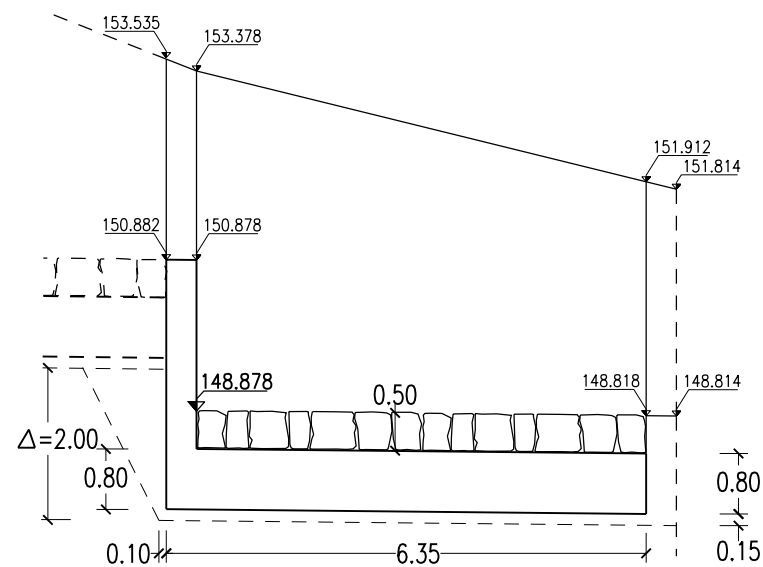

### MOVIMENTI DI TERRA CONCIO N.4

#### SCAVO

SEZ.1	54.160	$49.276 \times 6.45 = m^3$	317.830
SEZ.2	44.392		
A MONTE SEZ.1		$= m^3$	22.595
			$m^3$ 340.425

#### RINTERRO

SEZ.1	19.125	$15.854 \times 6.45 = m^3$	102.258
SEZ.2	12.583		

#### VEGETALE

SEZ.1	2.42	$2.41 \times 6.45 = m^3$	15.544
SEZ.2	2.40		

NOTA: MANUFATTI  
AD "U" TIPO USS



REV. N.	DATA	DESCRIZIONE	ELABORATO	VERIFICATO	APPROVATO
02	SET 2012	Conferimento materiali di risulta alla cava Truncatillo	SEMPREBON	BONETTO	BUSOLA
01	MAR 2011	Adeguamento Normativo	SEMPREBON	BONETTO	MATTAROLO
00	LUG 2004	Emissione	PIRONTI	BONETTO	MATTAROLO

SOSTITUISCE L'ELABORATO N° \_\_\_\_\_ SOSTITUITO DALL'ELABORATO N° \_\_\_\_\_

**CONSORZIO PER LE AUTOSTRADIE SICILIANE**  
**AUTOSTRADA SIRACUSA - GELA**  
**2° TRONCO: ROSOLINI - RAGUSA**  
**LOTTO 9 : "SCICLI"**  
**PROGETTO ESECUTIVO**

**SISTEMAZIONI ED OPERE DI ATTRAVERSAMENTO IDRAULICHE**  
 OPERA N. 56  
 CANALE IN C.A. SEZIONE A "U" L=3.00  
 CONCIO N. 4  
 PIANTE SEZIONI E MOVIMENTI DI TERRA

ELABORATO N.	A18-9-i279	PROGETTAZIONE	
DATA	LUGLIO 2004	IL RESPONSABILE :	DOTT. ING. F. BUSOLA
CODICE CAD-FILE	A18-9-i279.dgn		

OPERA PROTETTA AI SENSI DELLA LEGGE 22 APRILE 1941 N. 633 TUTTI I DIRITTI RISERVATI  
QUALSIASI RIPRODUZIONE ED UTILIZZAZIONE NON AUTORIZZATE SARANNO PERSEGUITE A RIGORE DI LEGGE