

SEZIONE 1-1

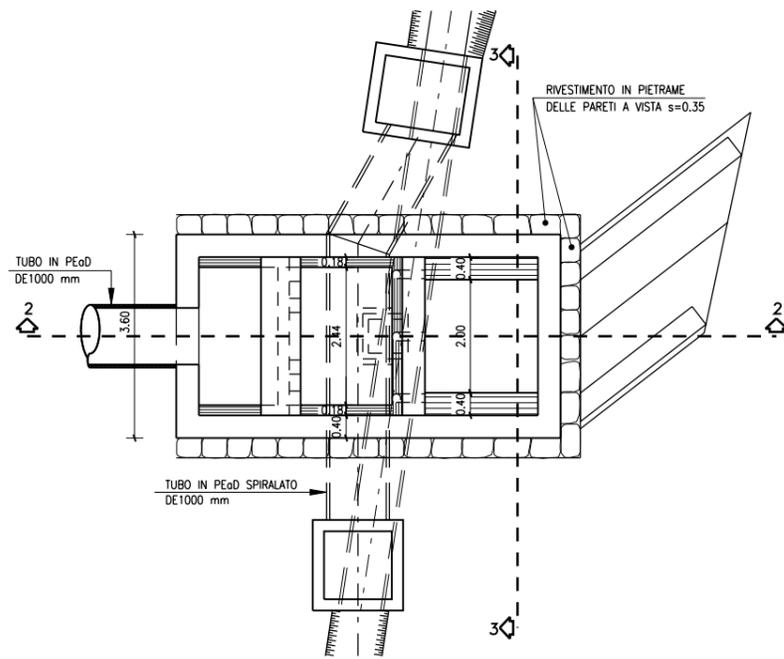

SEZIONE 2-2

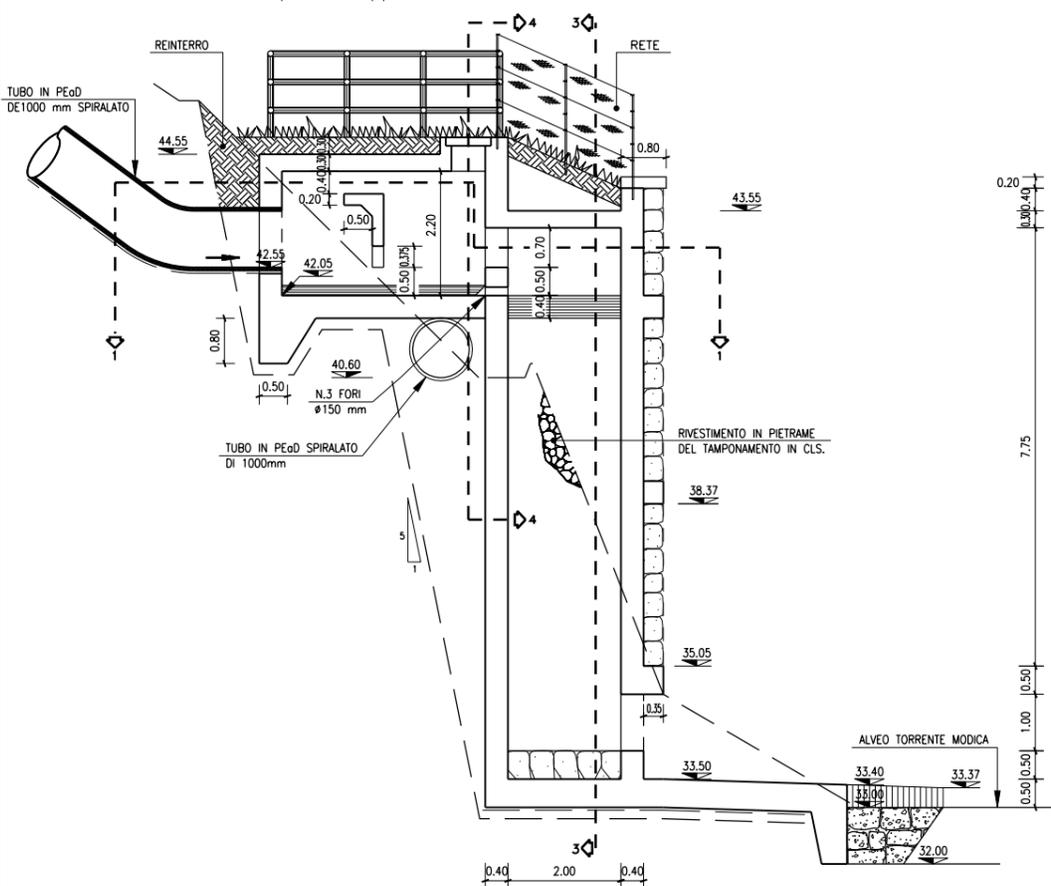
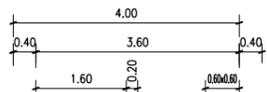

SEZIONE 4-4

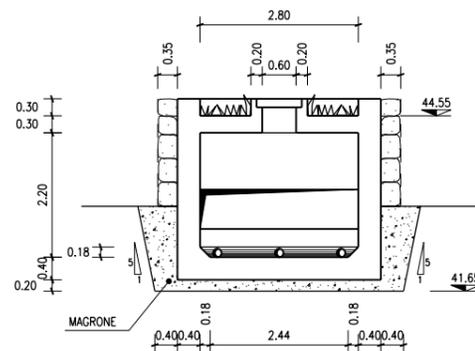

SEZIONE 5-5

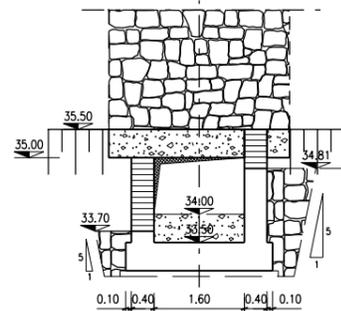

SEZIONE 3-3

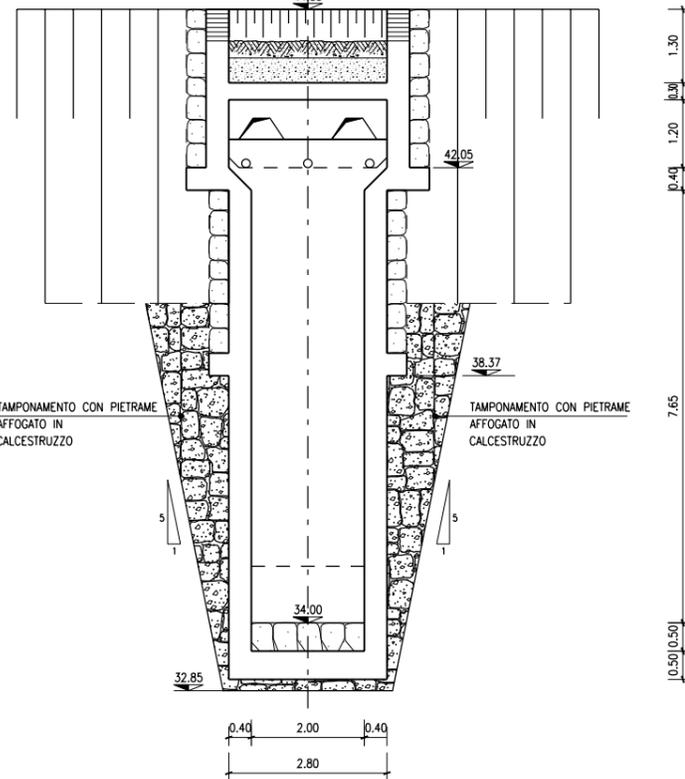
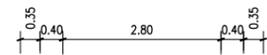

N.B.:
ARMATURE DELLA VASCA E DEL POZZETTO
DI VALLE CON DOPPIA RETE ELETTROSALDATA
Ø12mm A MAGLIA QUADRATA cm. 20X20

VISTA DELLO SBOCCO

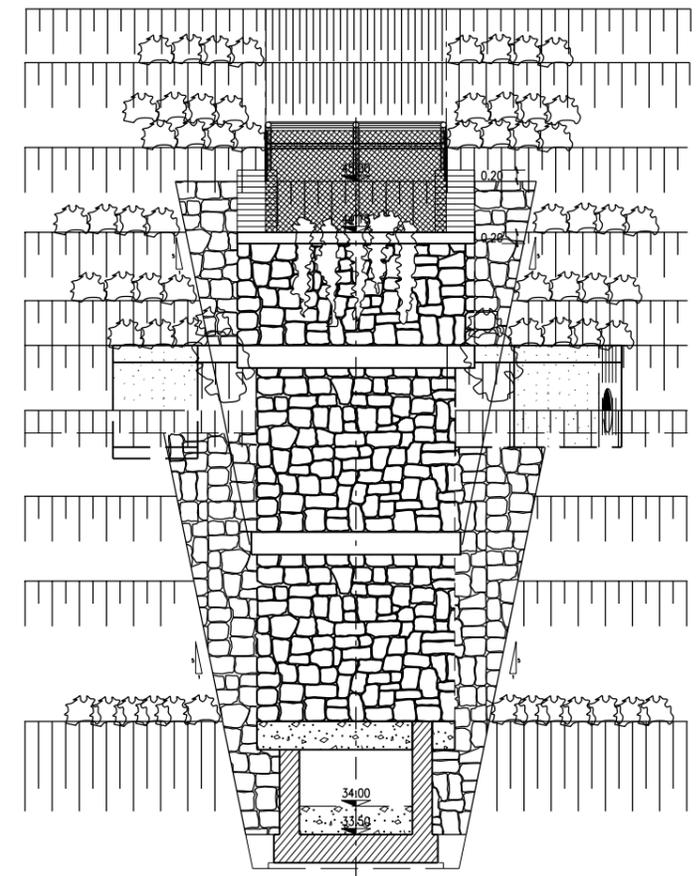

MOVIMENTO DI TERRA

SCAVO				
SEZIONI ORIZZONTALI	SUPERFICIE	MEDIE	△	VOLUME
DELTA Q.	m²	m²	m	m³
33.85	9.00	10.64	1.80	19.152
35.65	12.28	13.37	4.60	61.502
40.25	14.46	-	-	-
40.25	24.64	19.09	3.10	59.179
43.35	13.54	6.77	1.80	12.186
45.15	0.00	-	-	-
SPERONE D'ANCORAGGIO	3.08	4.73	0.80	3.784
SCAVO PER POSA GABBIONI	6.38	-	-	-
	3.00	-	7.80	23.400
TOT. m³				179.203
RINTERRO				
TOT. m³				12.186
DA Q. 43.35 A Q. 45.15				

02 SET 2012	Conferimento materiali di risulta alla cava Truncaflia	PIRONTI	BONETTO	BUSOLA	
01 MAR 2011	Adeguamento Normativo	PIRONTI	BONETTO	BUSOLA	
00 LUG 2004	Emissione	PIRONTI	BONETTO	MATTAROLO	
REV. N.	DATA	DESCRIZIONE	ELABORATO	VERIFICATO	APPROVATO
SOSTITUISCE L'ELABORATO N°		SOSTITUITO DALL'ELABORATO N°			
CONSORZIO PER LE AUTOSTRADIE SICILIANE					
AUTOSTRADA SIRACUSA - GELA					
2° TRONCO: ROSOLINI - RAGUSA					
LOTTO 9 : "SCICLI"					
PROGETTO ESECUTIVO					
SISTEMAZIONI ED OPERE DI ATTRAVERSAMENTO IDRAULICHE					
OPERA N. 68					
TUBAZIONE IN PEAD DI 1500 mm E DE800 mm					
E VASCA DI DISSIPAZIONE PER SCARICO NEL TORRENTE MODICA					
SEZIONI E COMPUTO MOVIMENTO DI TERRA					
ELABORATO N.	A18-9-i322	PROGETTAZIONE			
DATA	LUGLIO 2004	IL RESPONSABILE :	DOTT. ING. F. BUSOLA		
CODICE CAD-FILE	A18-9-i322.dgn				
<small>OPERA PROTETTA AI SENSI DELLA LEGGE 22 APRILE 1941 N. 633 TUTTI I DIRITTI RISERVATI QUALSIASI RIPRODUZIONE ED UTILIZZAZIONE NON AUTORIZZATE SARANNO PERSEGUITE A RIDERE DI LEGGE</small>					