

MOVIMENTI DI TERRA

CALCOLO DELLA PROFONDITA' DI SCAVO MEDIA PONDERALE

TRATTI CON ALTEZZA LIBERA h=1.00 L=115.80

4.20x2.20	=	9.20
11.40x1.95	=	22.23
2.21x2.80	=	6.19
5.00x2.70	=	13.50
8.10x3.20	=	25.92
28.29x3.25	=	91.94
19.80x2.95	=	58.41
13.80x2.25	=	31.05
11.00x2.10	=	23.10
3.40x2.10	=	7.14
3.40x2.20	=	7.48
3.40x2.60	=	8.84
1.80x2.70	=	4.86

$$L=m \ 115.80 \quad S=m^2 \frac{310.12}{115.80} = 2.68 \text{ H med. ponderale}$$

TRATTI CON ALTEZZA LIBERA h=1.60 L=7.80

2.60x2.55	=	6.63
2.60x2.60	=	6.76
2.60x2.90	=	7.54

$$L=m \ 7.80 \quad S=m^2 \frac{20.93}{7.80} = 2.68 \text{ H med. ponderale}$$

TRATTI CON ALTEZZA LIBERA h=1.70 L=10.40

2.60x2.20	=	5.72
2.60x2.50	=	6.50
2.60x2.70	=	7.02
2.60x3.20	=	8.32

$$L=m \ 10.40 \quad S=m^2 \frac{27.56}{10.40} = 2.65 \text{ H med. ponderale}$$

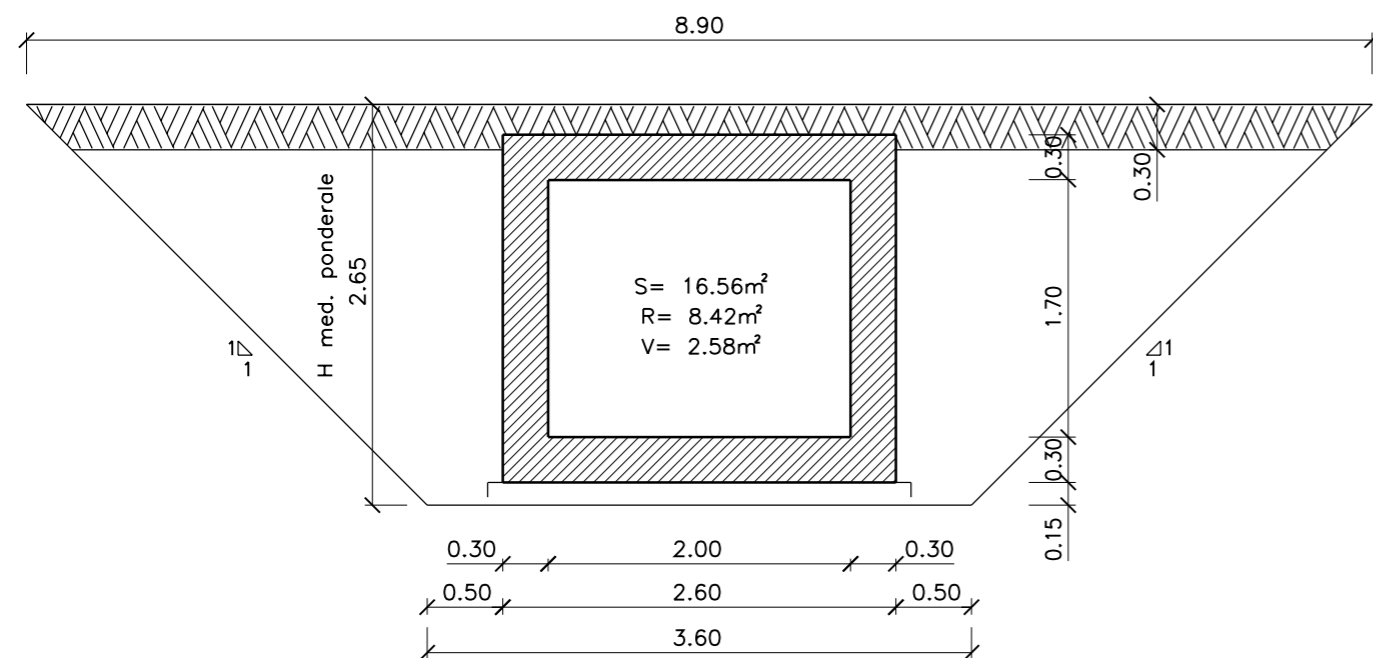
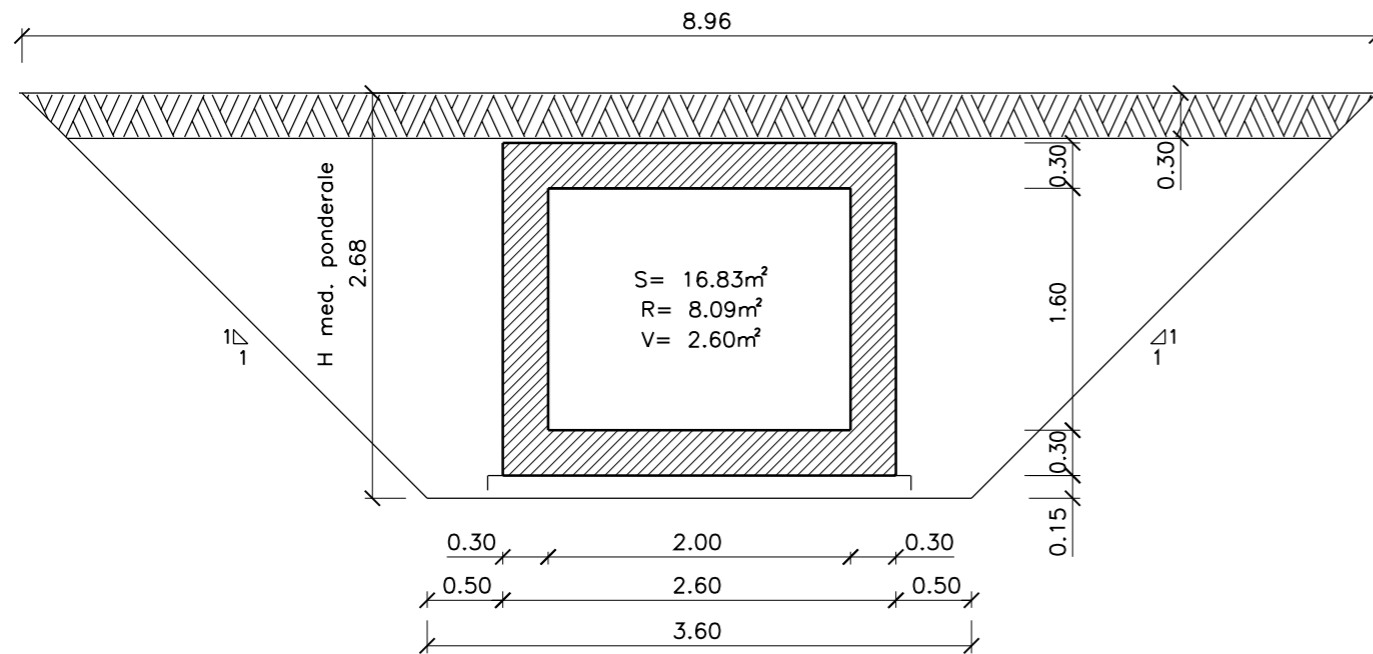
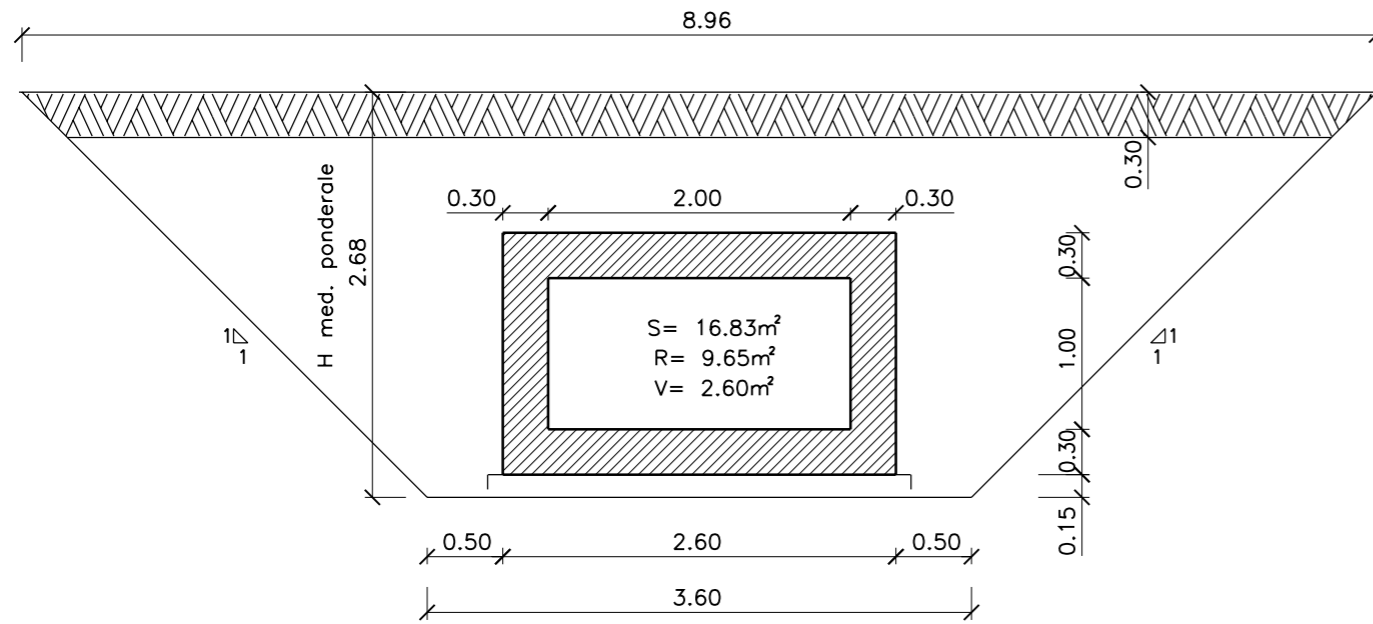

POSIZIONE	SCAVO m³	RINTERRO m³	VEGETALE m³
TRATTI CON h=1.00	1948.91	1117.47	301.08
TRATTI CON h=1.60	131.27	63.10	20.28
TRATTI CON h=1.70	172.27	87.57	26.83
SBOCCO	66.750	—	—
GABBIONI LATERALI SOTTO Q. 33.11	12.480	—	—
GABBIONI DI TESTATA	5.200	—	—
TOTALI	2336.88	1268.14	348.19

02 SET 2012	Conferimento materiali di risulta alla cava Truncaflia	PIRONTI	BONETTO	BUSOLA	
01 MAR 2011	Adeguamento Normativa	AVATI	BONETTO	BUSOLA	
00 LUC 2004	Emissione	AVATI	BONETTO	BUSOLA	
REV. N.	DATA	DESCRIZIONE	ELABORATO	VERIFICATO	APPROVATO
SOSTITUISCE L'ELABORATO N°		SOSTITUITO DALL'ELABORATO N°			
CONSORZIO PER LE AUTOSTRADE SICILIANE					
AUTOSTRADA SIRACUSA - GELA					
2° TRONCO: ROSOLINI - RAGUSA					
LOTTO 9 : "SCICLI"					
PROGETTO ESECUTIVO					
SISTEMAZIONI ED OPERE DI ATTRAVERSAMENTO IDRAULICHE					
OPERA N. 71					
MANUFATTO SCATOLARE L=2.00x1.00/1.60/1.70					
IN FONDO VALLE T. MODICA					
COMPUTO MOVIMENTI DI TERRA					
ELABORATO N.	A18-9-i346	PROGETTAZIONE			
DATA	LUGLIO 2004	IL RESPONSABILE :	DOTT. ING. F. BUSOLA		
CODICE CAD-FILE	A18-9-i346.dgn				
<small>OPERA PROTETTA AI SENSI DELLA LEGGE 22 APRILE 1941 N. 633 TUTTI I DIRITTI RISERVATI QUALSIASI RIPRODUZIONE ED UTILIZZAZIONE NON AUTORIZZATE SARANNO PERSEGUITE A RIGORE DI LEGGE</small>					