

POZZETTI N.2-5-6-7-8 TIPO 2
PIANTA

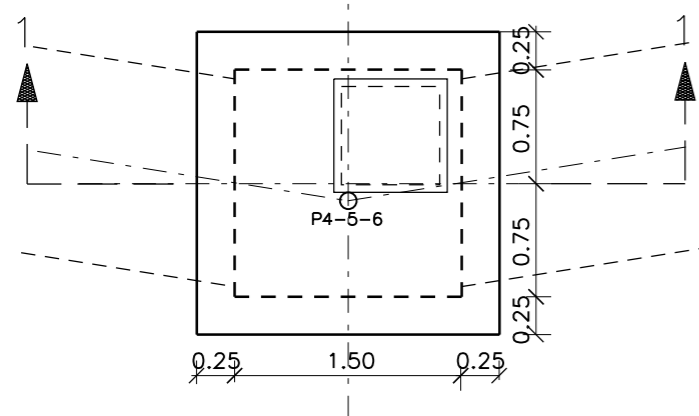

SEZIONE 1-1
7.07

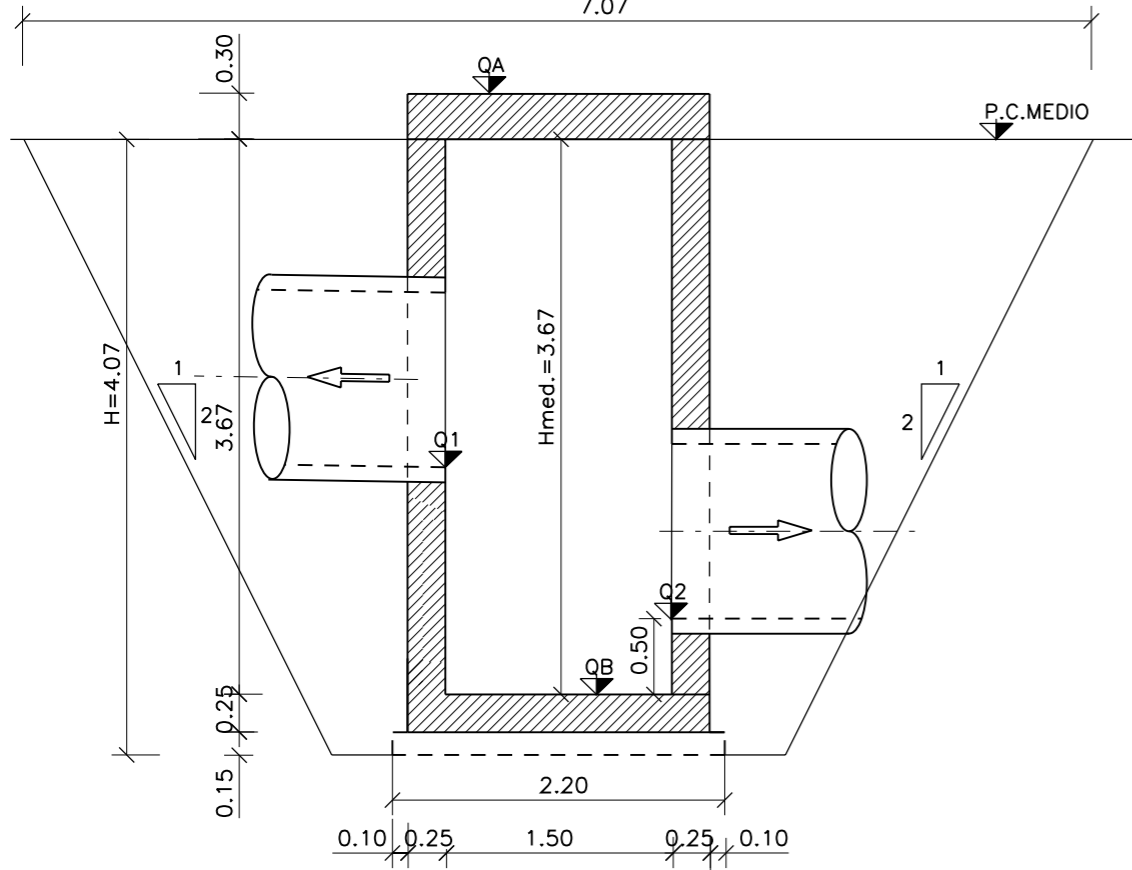

PIANTA SBOCCO

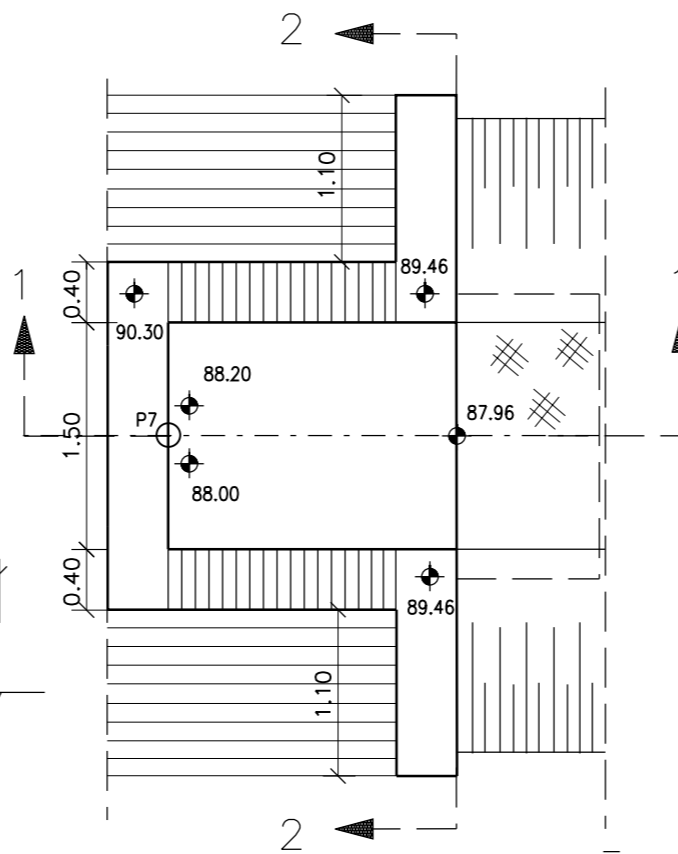

SEZIONE 2-2

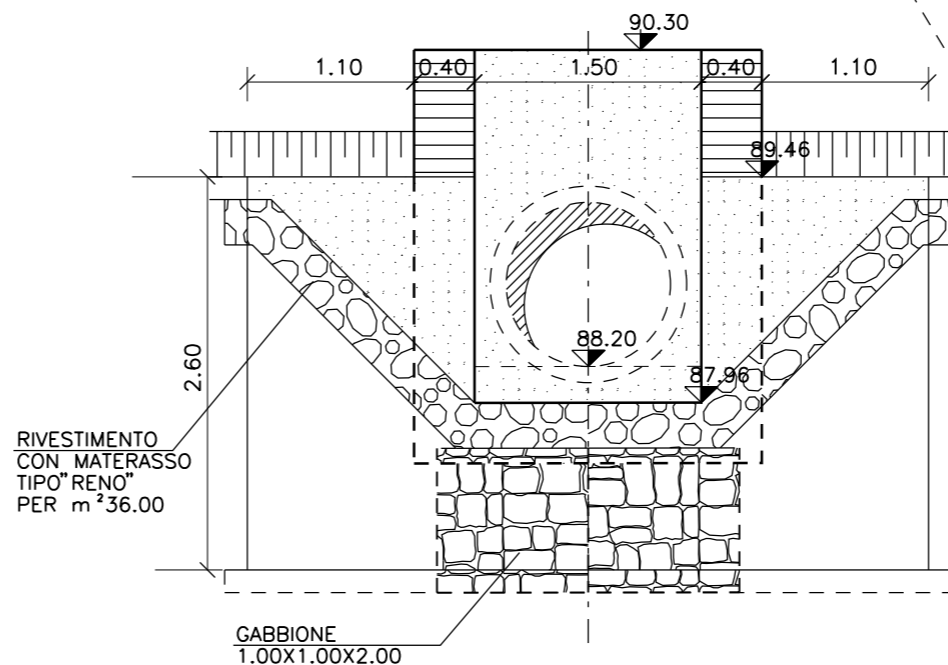

POZZETTI	QA	QB	QI	Q2	H	h
2	101.60	98.93	99.65	99.43	2.37	2.66
5	99.35	93.61	97.30	94.11	5.44	6.14
6	95.80	92.50	93.70	93.00	3.00	3.30
7	94.44	91.10	92.20	91.60	3.04	3.35
8	93.30	88.50	90.80	89.00	4.50	4.90

TOTALE m 18.35 20.35

$$H_{med} \text{ pond } \frac{18.35}{5} = 3.67 \text{ m}$$

$$h_{med} \text{ pond } \frac{20.35}{5} = 4.07 \text{ m}$$

SEZIONE 1-1

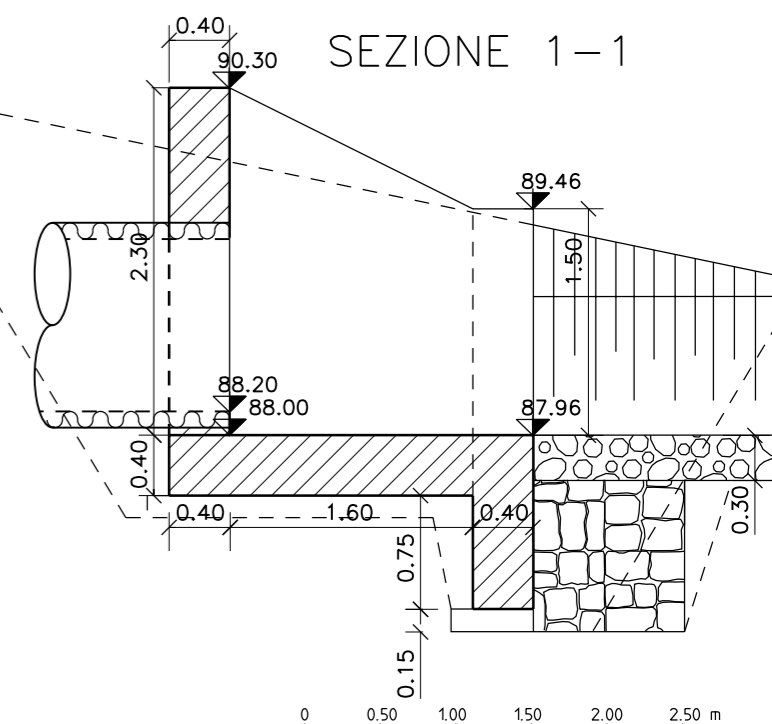

SCAVO

POZZETTO N.2-5-6-7-8 $5 \times 1/2(3.00 \times 3.00 + 7.07 \times 7.07) \times 4.07 = m^3 600.17$

SBOCCO $1/2(3.80 \times 3.30 + 5.95 \times 5.45) \times 2.15 = m^3 48.34$

$1/2(1.10 + 1.60) \times 0.75 \times 0.60 = m^3 6.07$

$2 \times 1.80 \times 2.00 \times 1.60 = m^3 11.52$

TOTALE $m^3 666.10$

RINTERRO

A DETRARRE $= 666.10$

POZZETTI $5 \times 2.00 \times 2.00 \times 3.92 = m^3 78.40$

$5 \times 2.20 \times 2.20 \times 0.15 = m^3 3.63$

SBOCCO $2.10 \times 2.50 \times 0.15 + 4.60 \times 0.60 \times 0.15 = m^3 1.20$

$2.30 \times 2.40 \times 2.00 = m^3 11.04$

$0.75 \times 0.40 \times 4.50 = m^3 1.35$

$2 \times 0.40 \times 1.10 \times 2.60 = m^3 2.29$

TOTALE $m^3 568.19$

REV. N.	DATA	DESCRIZIONE	ELABORATO	VERIFICATO	APPROVATO
02	SET 2012	Conferimento materiali di risulta alla cava Truncafilo	SEMPREBON	BONETTO	BUSOLA
01	MAR 2011	Adeguamento Normativa	PIRONTI	BONETTO	BUSOLA
00	LUC 2004	Emissione	PIRONTI	BONETTO	MATTAROLO

SOSTITUISCE L'ELABORATO N° _____ SOSTITUITO DALL'ELABORATO N° _____

CONSORZIO PER LE AUTOSTRAD E SICILIANE
AUTOSTRADA SIRACUSA - GELA
2° TRONCO: ROSOLINI - RAGUSA
LOTTO 9 : "SCICLI"
PROGETTO ESECUTIVO

SISTEMAZIONI ED OPERE DI ATTRAVERSAMENTO IDRAULICHE
OPERA N. 97
TOMBINATURA IN PEAD SPIRALATO Ø1200 PER SCARICO
IN SINISTRA TORRENTE MODICA
POZZETTI 2-5-6-7-8 E SBOCCO
DIMENSIONAMENTO E MOVIMENTI DI TERRA

ELABORATO N.	A18-9-i414	PROGETTAZIONE	
DATA	LUGLIO 2004	IL RESPONSABILE :	DOTT. ING. F. BUSOLA
CODICE CAD-FILE	A18-9-i414.dgn		

OPERA PROTETTA AI SENSI DELLA LEGGE 22 APRILE 1941 N. 633 TUTTI I DIRITTI RISERVATI
QUALSIASI RIPRODUZIONE ED UTILIZZAZIONE NON AUTORIZZATE SARANNO PERSEGUITE A RIGORE DI LEGGE