

PIANTA POZZETTI N. 2 - 3 - 4 - 5

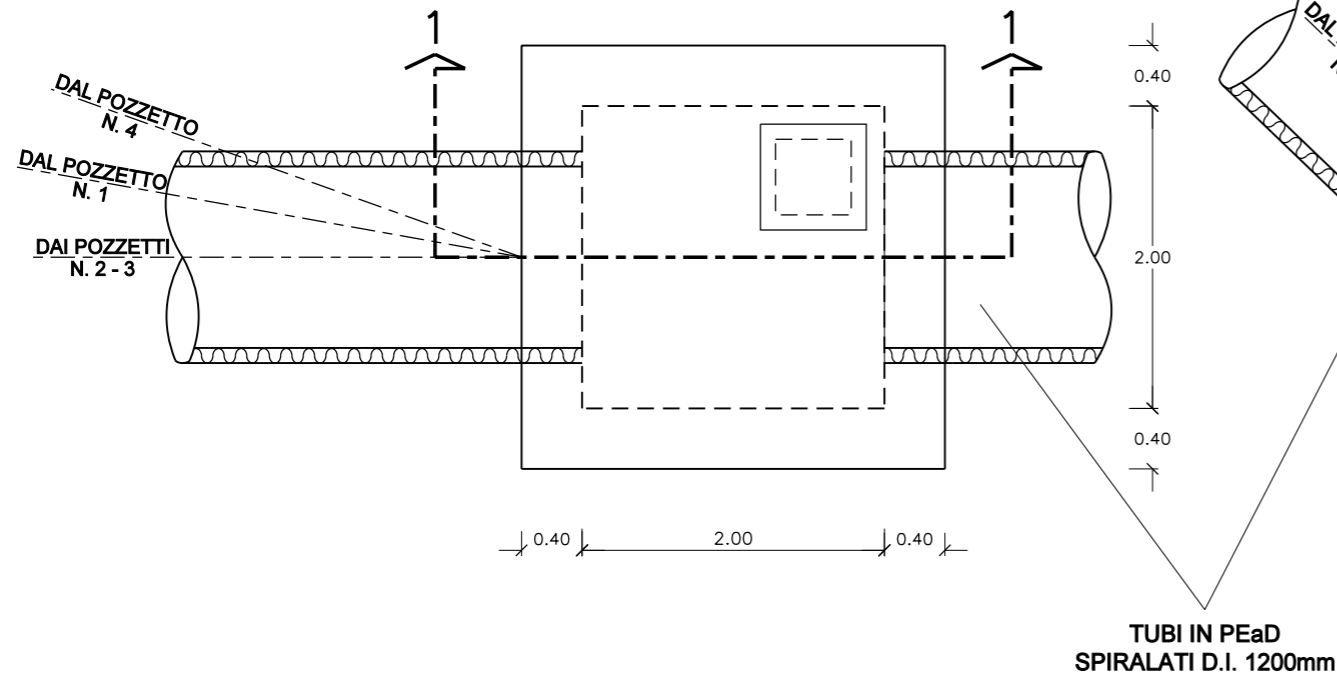

PIANTA POZZETTO N.6

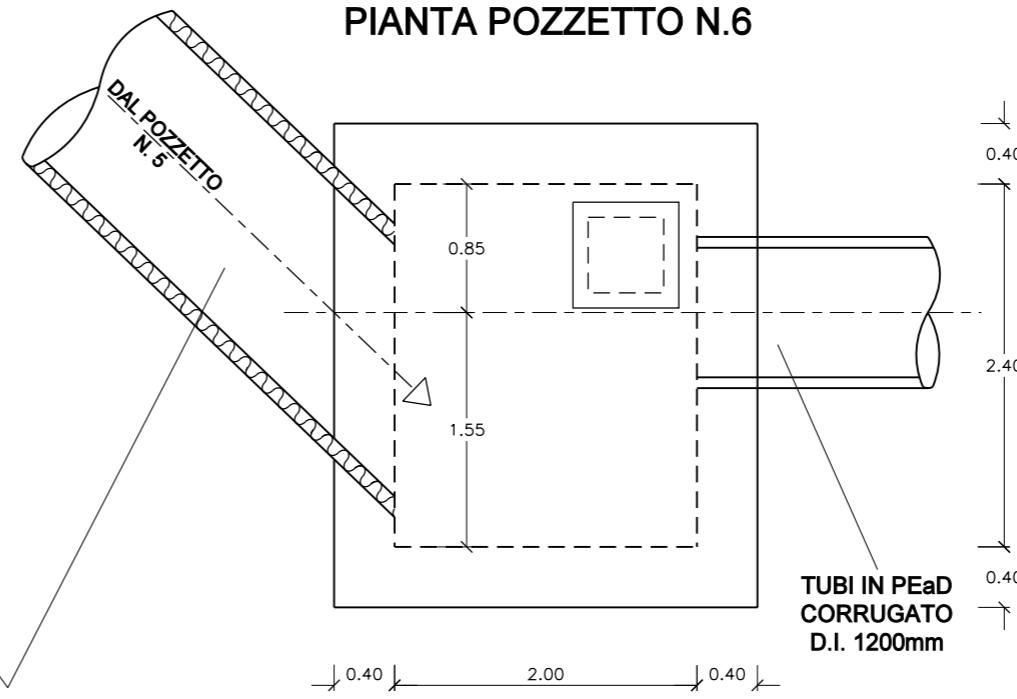

POZZETTI	QA	QB	Q1	Q2	H
2	100.20	92.87	98.50	93.77	7.03
3	94.85	86.42	93.15	87.32	8.13
4	88.41	80.32	86.70	81.22	7.79
5	82.30	74.45	80.60	75.35	7.55
$H_{med} = \frac{3080}{4} = 7.70$					<u>30.88</u>
6	76.70	71.00	75.00	71.90	5.70

L'ARMATURA E' PREVISTA  
CON DOPPIA RETE ELETTROSALDATA  
Ø12mm A MAGLIA QUADRA cm. 20x20

SEZIONE 1 - 1

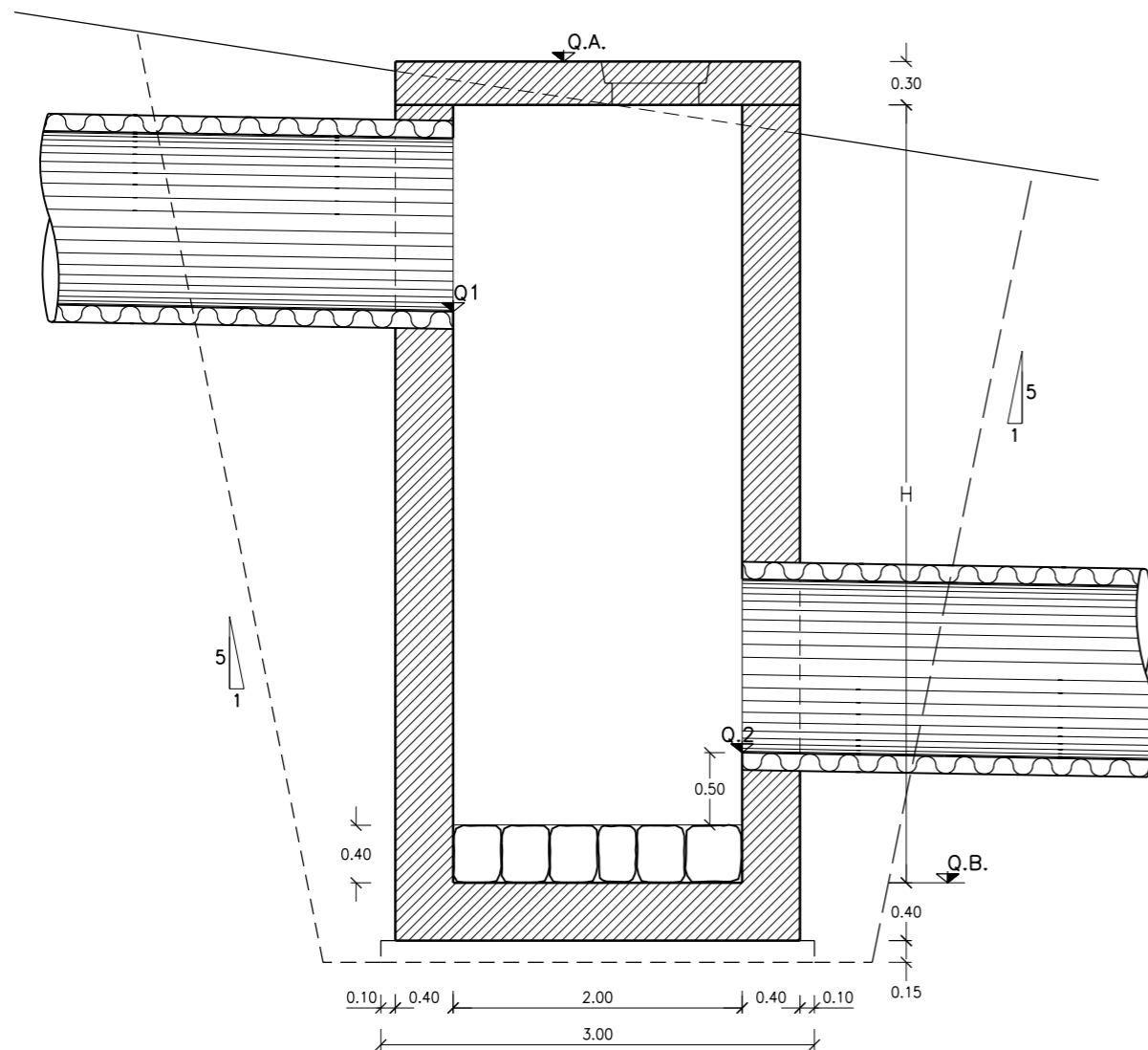

SCAVO

POZZETTI N. 2 - 3 - 4 - 5  
 $4 \times \frac{1}{2} (3.80 \times 3.80 + 7.10 \times 7.10) \times 8.25 = m^3 1070.02$

POZZETTO N.6  
 $\frac{1}{2} (3.80 \times 4.20 + 6.30 \times 6.70) \times 6.25 = m^3 181.78$

TOT.  $m^3 = 1251.80$

RINTERRO

a dedurre:  
 $4 \times (2.80 \times 2.80 \times 8.10 + 3.00 \times 3.00 \times 0.15) = 259.42$   
 $(2.80 \times 3.20 \times 6.10 + 3.00 \times 3.40 \times 0.15) = 56.19$

tot.  $m^3 = 936.19$

REV. N.	DATA	DESCRIZIONE	ELABORATO	VERIFICATO	APPROVATO
02	SET 2012	Conferimento materiali di risulta alla cava Truncafla	BERINI	BONETTO	CACCIATORI
01	MAR 2011	Adeguamento Normativo	BERINI	BONETTO	CACCIATORI
00	LUG 2004	Emissione	BERINI	BONETTO	CACCIATORI

SOSTITUISCE L'ELABORATO N° \_\_\_\_\_ SOSTITUITO DALL'ELABORATO N° \_\_\_\_\_

**CONSORZIO PER LE AUTOSTRADIE SICILIANE**  
**AUTOSTRADA SIRACUSA - GELA**  
**2° TRONCO: ROSOLINI - RAGUSA**  
**LOTTO 9 : "SCICLI"**  
**PROGETTO ESECUTIVO**

**SISTEMAZIONI ED OPERE DI ATTRAVERSAMENTO IDRAULICHE**  
**OPERA N. 99 - TOMBINATURE IN PEad**  
**DI 1200mm E DE 1000mm**  
**POZZETTO N. 2-3-4-5-6**

ELABORATO N.	A18-9-i433	PROGETTAZIONE	
DATA	LUGLIO 2004	IL RESPONSABILE :	DOTT. ING. F. BUSOLA
CODICE CAD-FILE	A18-9-i433.dgn		

OPERA PROTETTA AI SENSI DELLA LEGGE 22 APRILE 1941 N. 633 TUTTI I DIRITTI RISERVATI  
 QUALSIASI RIPRODUZIONE ED UTILIZZAZIONE NON AUTORIZZATE SARANNO PERSEGUITE A RIGORE DI LEGGE