

TRINCEA SU STRADA STERRATA TIPO "1C" - 1 CIRCUITO

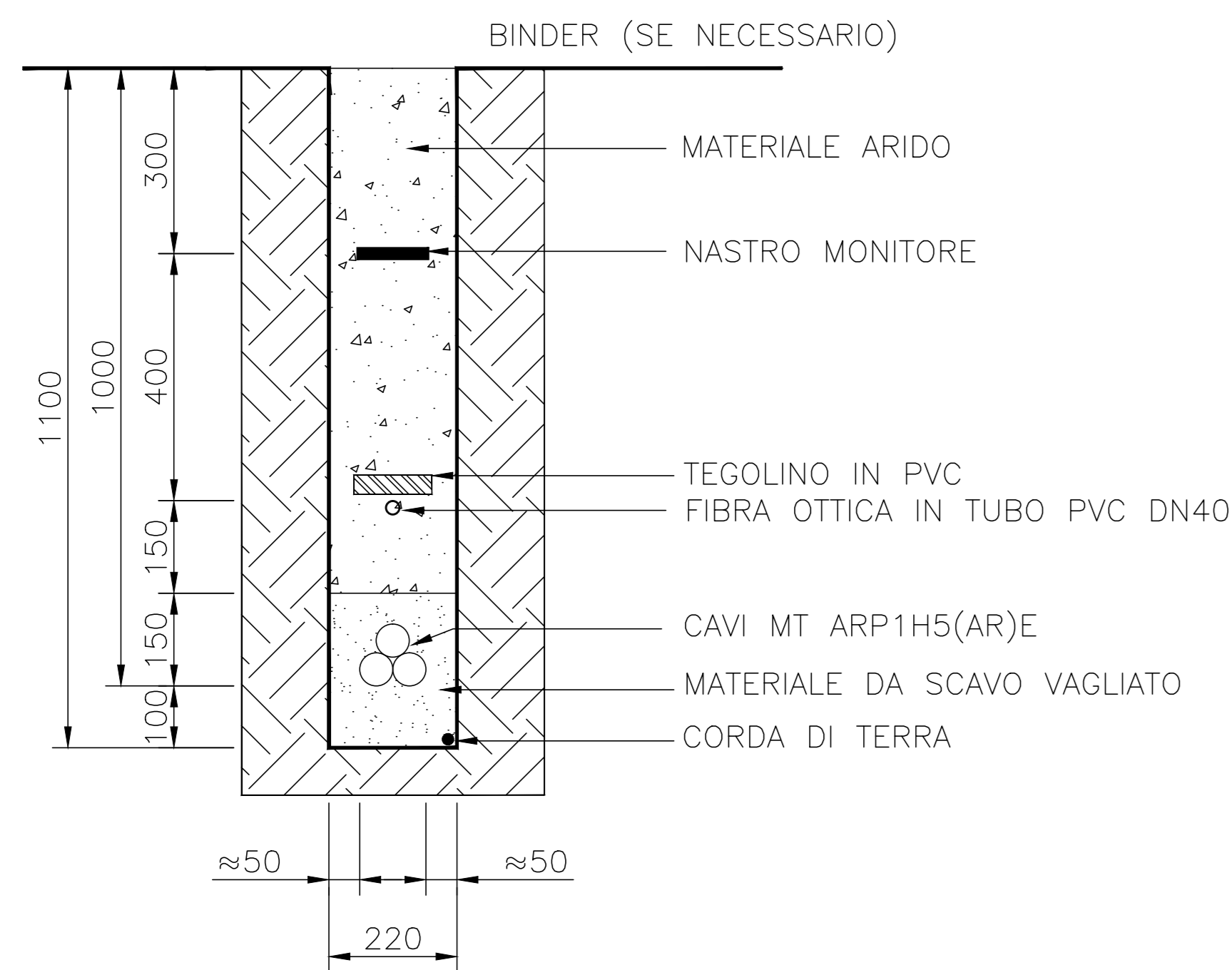

TRINCEA SU STRADA STERRATA TIPO "2C" - 2 CIRCUITI

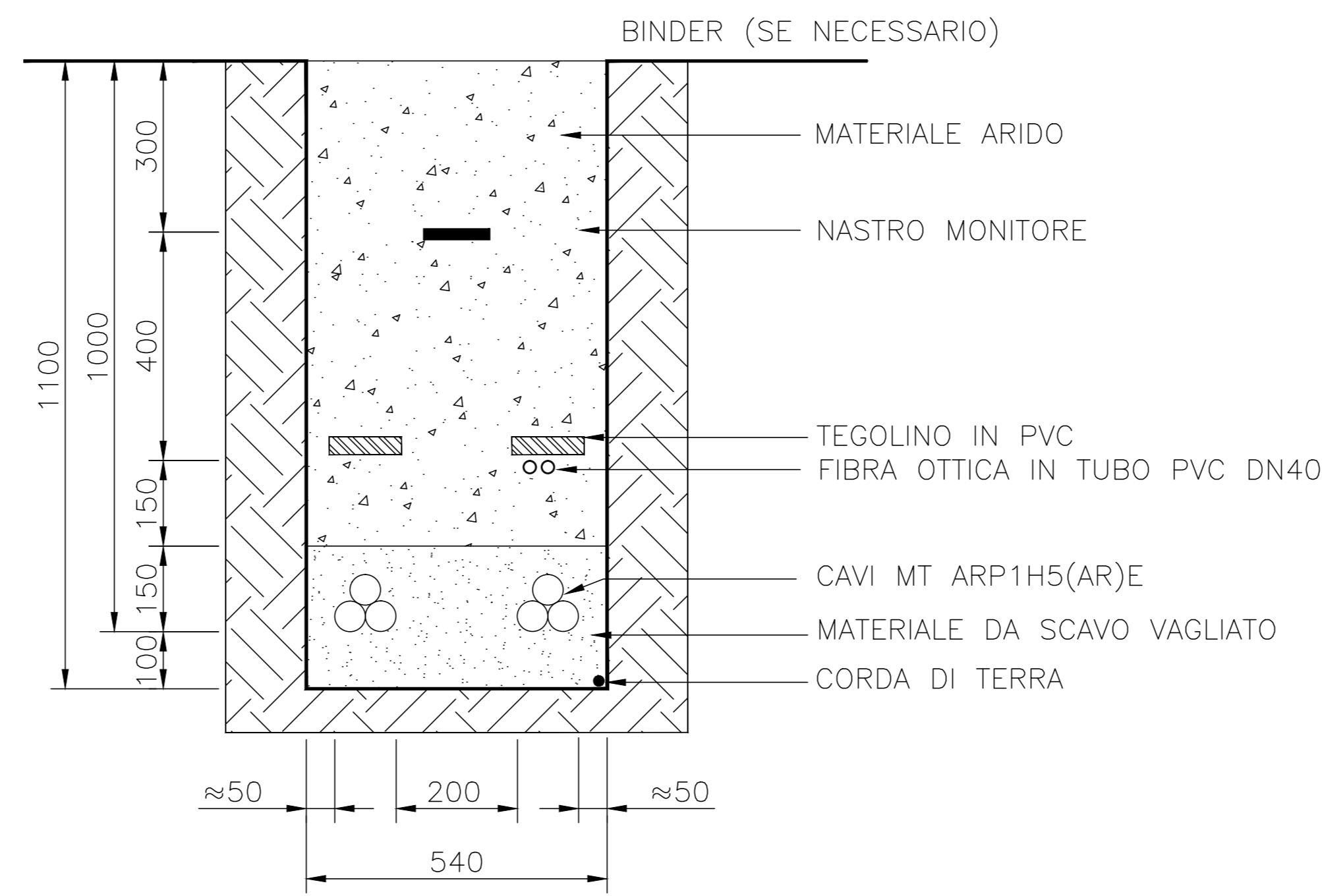

TRINCEA SU STRADA STERRATA TIPO "3C" - 3 CIRCUITI

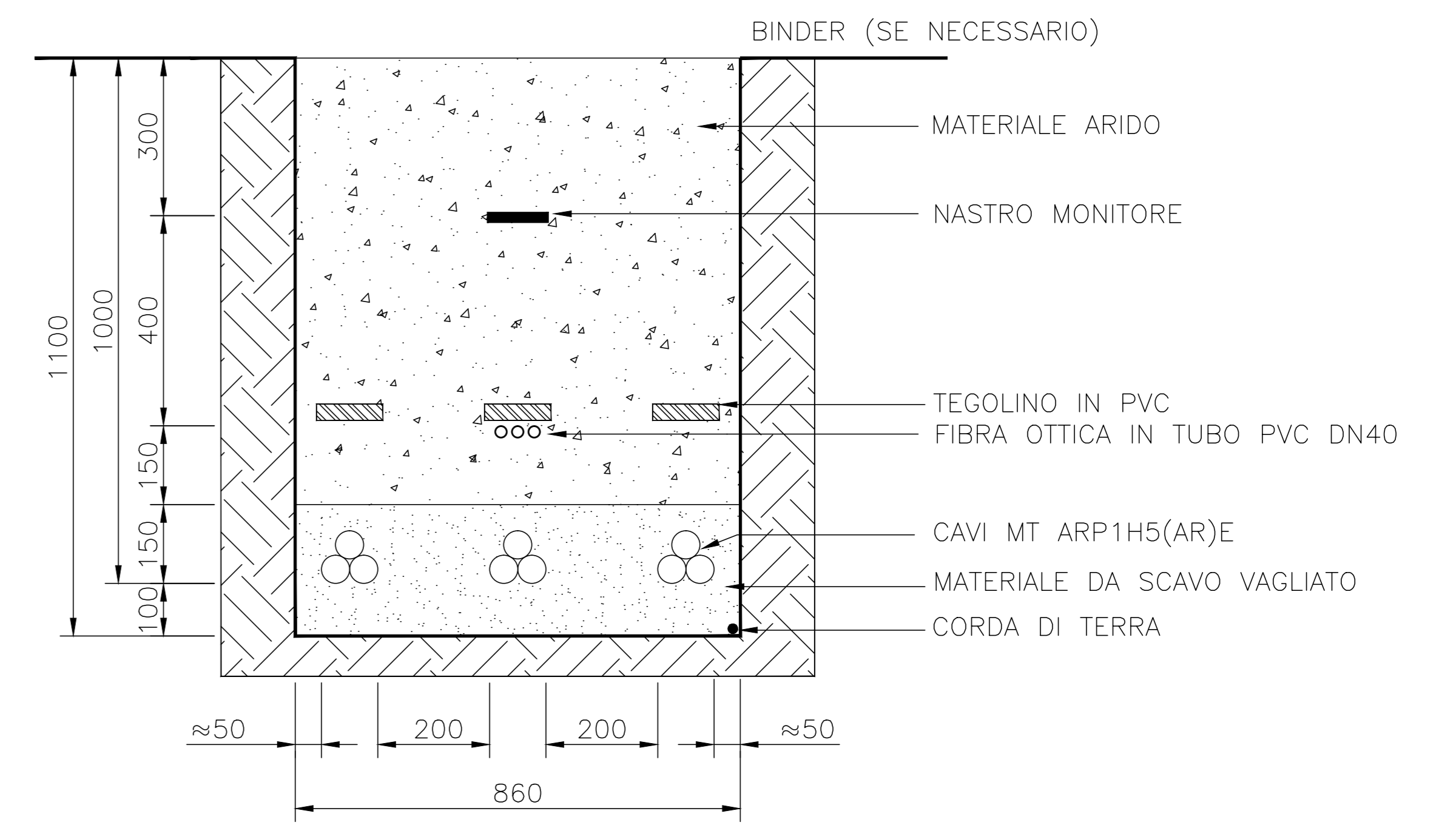

TRINCEA SU STRADA STERRATA TIPO "4C" - 4 CIRCUITI

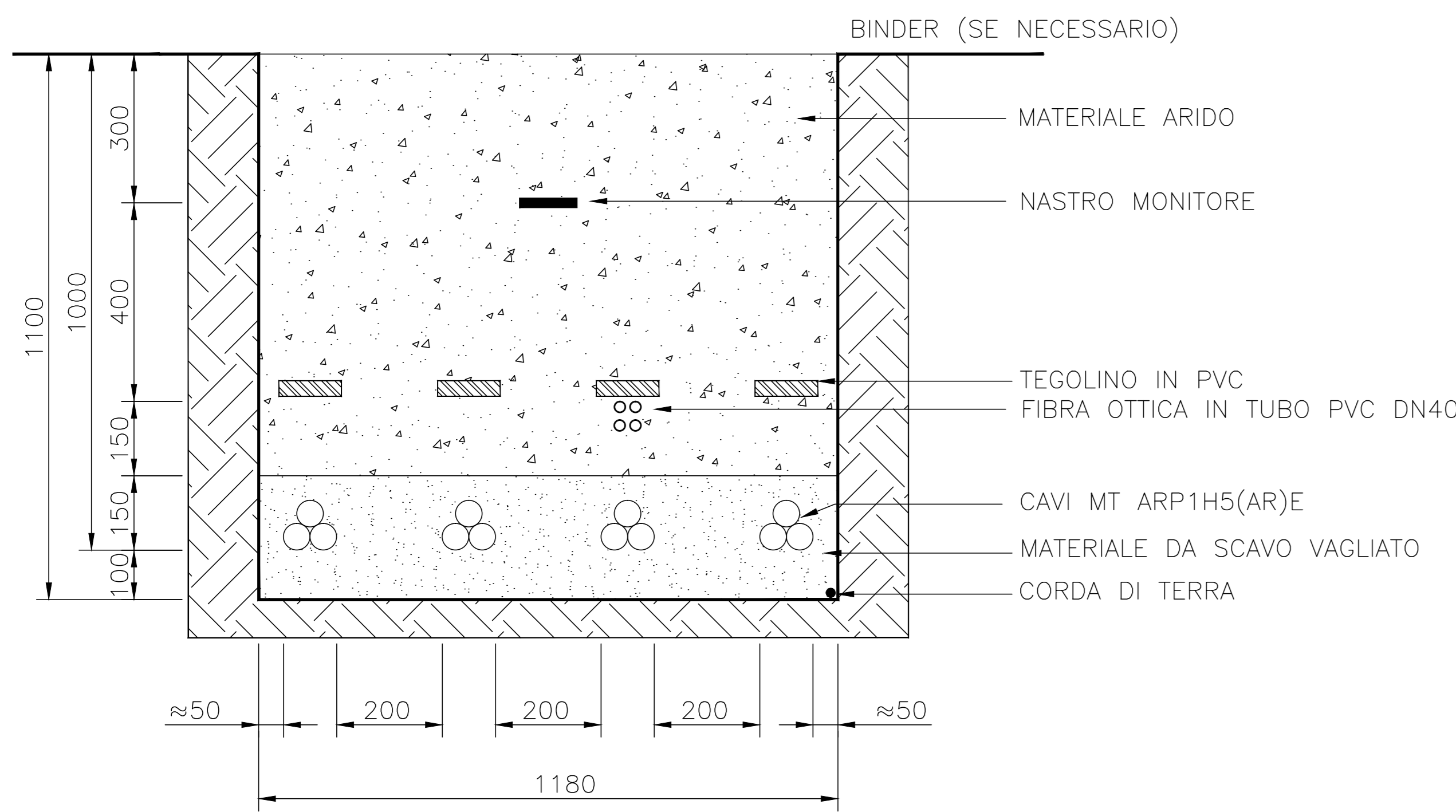

TRINCEA SU STRADA STERRATA TIPO "OC" - SOLO CORDA DI TERRA

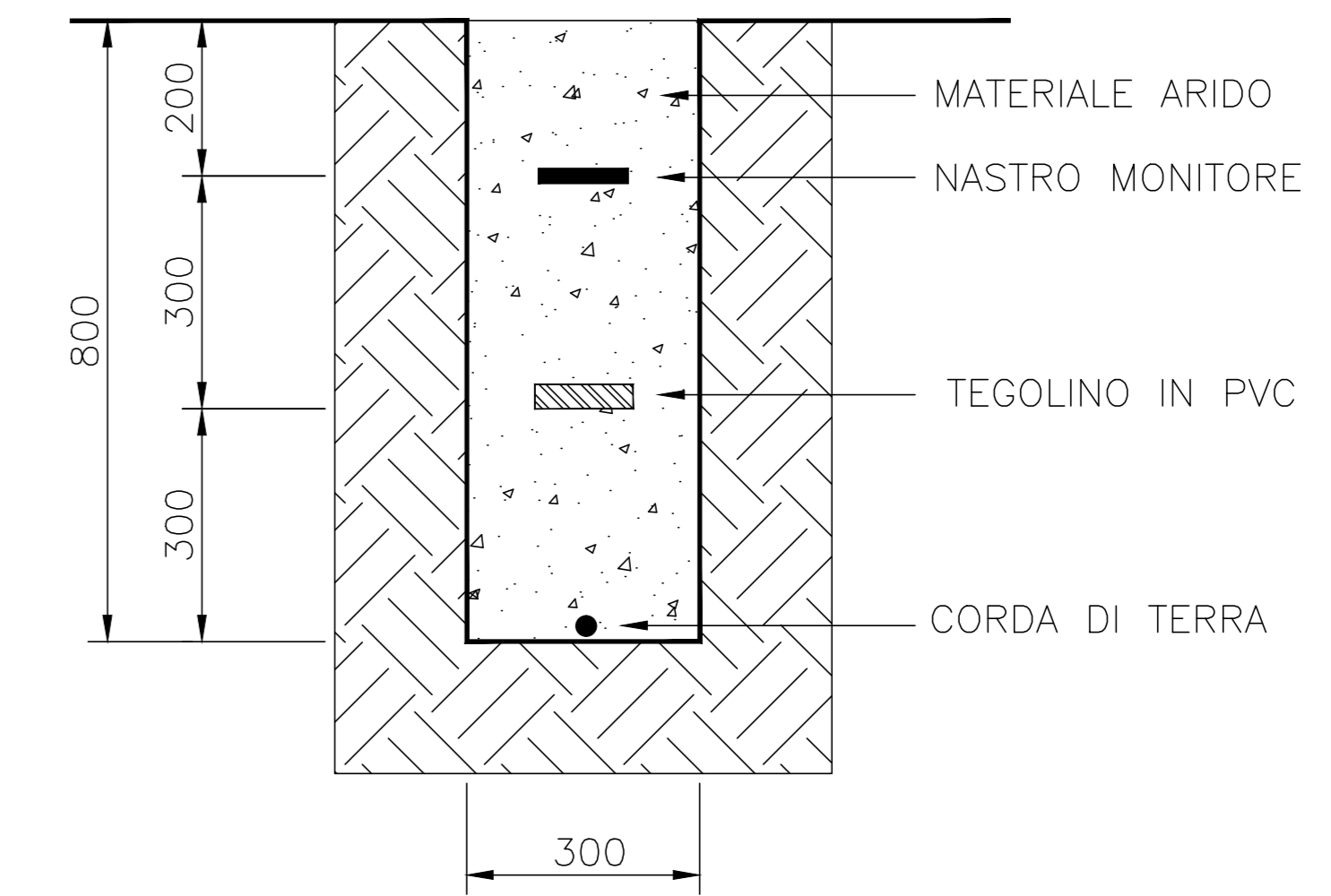

SEZIONE SU STRADA STERRATA TIPO "MM" - TORRE METEREOLGICA

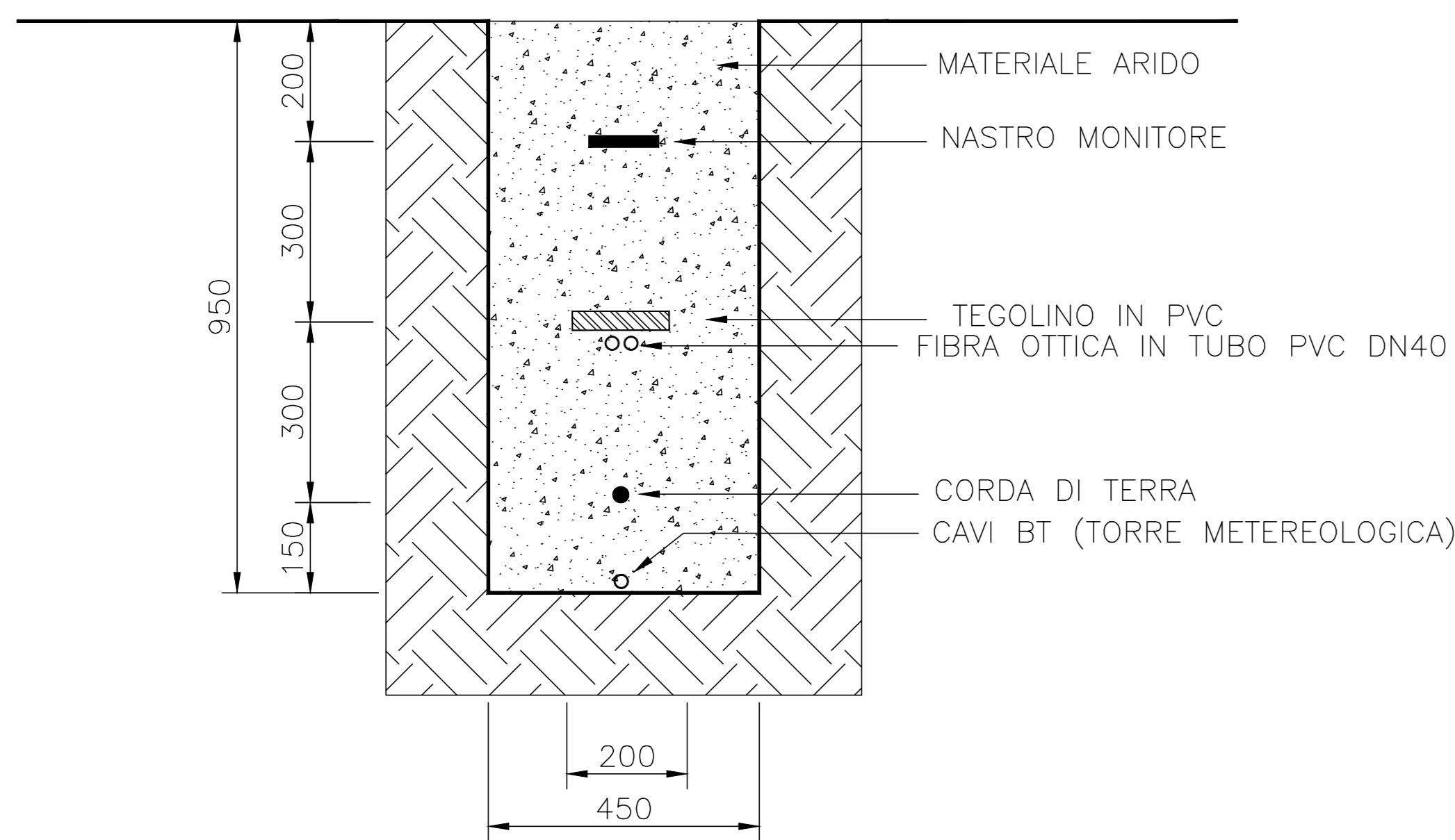

PICCHETTO SEGNALATORE

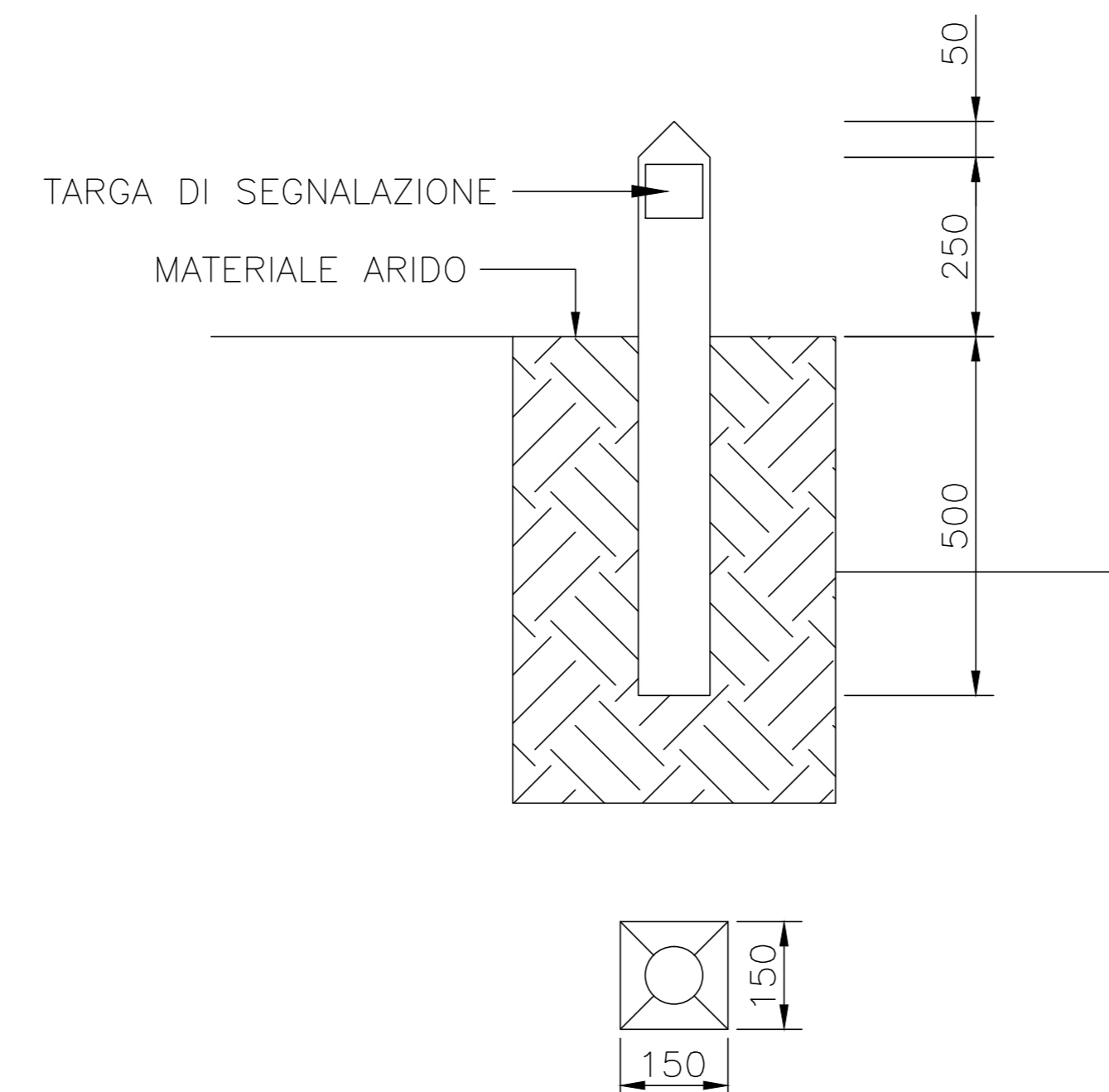

TARGA DI SEGNALAZIONE



NOTE:

- NEL CASO DI INSTALLAZIONE DI CAVO MT ARMATO, LE LASTRE PROTETTIVE POSSONO ESSERE RIMOSSE SE PERMESSO DALLA NORMATIVA LOCALE
- LE LASTRE PROTETTIVE DEVONO COPRIRE LA PROIEZIONE DEI CAVI MT
- I PICCHETTI SEGNALATORI SONO SITUATI A DISTANZE NON SUPERIORI DI 50 METRI SU TRATTE RETTILINEE, IN CORRISPONDENZA DI GIUNTI E NEI PUNTI IN CUI IL PERCORSO CAMBIA DIREZIONE. NEL CASO DI SEGNALAZIONE DI GIUNTI DEI CAVI MT, I PICCHETTI DEVONO PRESENTARE UN'ETICHETTA VERNICIATA DI COLORE ROSSO

REGIONE SARDEGNA
Provincia del Sulcis Iglesiente

COMUNI DI CARBONIA E IGLESIAS



1	EMISSIONE PER ENTI ESTERNI	27/05/22	ANTEX	FURNO C.	NASTASI A.
0	EMISSIONE PER COMMENTI	20/05/22	ANTEX	FURNO C.	NASTASI A.
REV.	DESCRIZIONE	DATA	REDATTO	CONTROL.	APPROV.

Comititante:
IBERDROLA RENEVABLES ITALIA S.p.A.

Sede legale in: Plozzate dell'Industria, 40, 00144, Roma
Partita IVA: 06927481000 - PEC: iberdro@iberdro.it

Società di Progettazione:
Antex Group

Via Jonic, 16 - Loc. Belvedere - 06100 Sirolo (SR) Tel. 0531.1663409
web: www.iberdrogroup.it - mail: info@iberdrogroup.it

Progetto:
PARCO EOLICO "CARBONIA"

Progettista Elettrico:
Dott. Ing. Cesare Furno
Ordine degli Ingegneri della Provincia di Cagliari n° 6130 sez. A

Revisore:
Dott. Ing. Antonino Sighonella
Ordine degli Ingegneri della Provincia di Cagliari n° 6105 sez. A

Scopo:
- IMPIANTO UTENTE -
SEZIONI TIPO CAVI DOTTI MT

Nome DEL FILE: C20033505-PD-EE-29-01
Allegato: 1/5
Fase: AO
Livello: DEFINITIVO

Il presente documento è di proprietà della ANTEX GROUP S.p.A.
E' vietata la circolazione e l'uso a terzi senza il permesso scritto dello suddetti.
La società tiene i propri diritti a ogni titolo.

TRINCEA SU STRADA ASFALTATA TIPO "1C" - 1 CIRCUITO

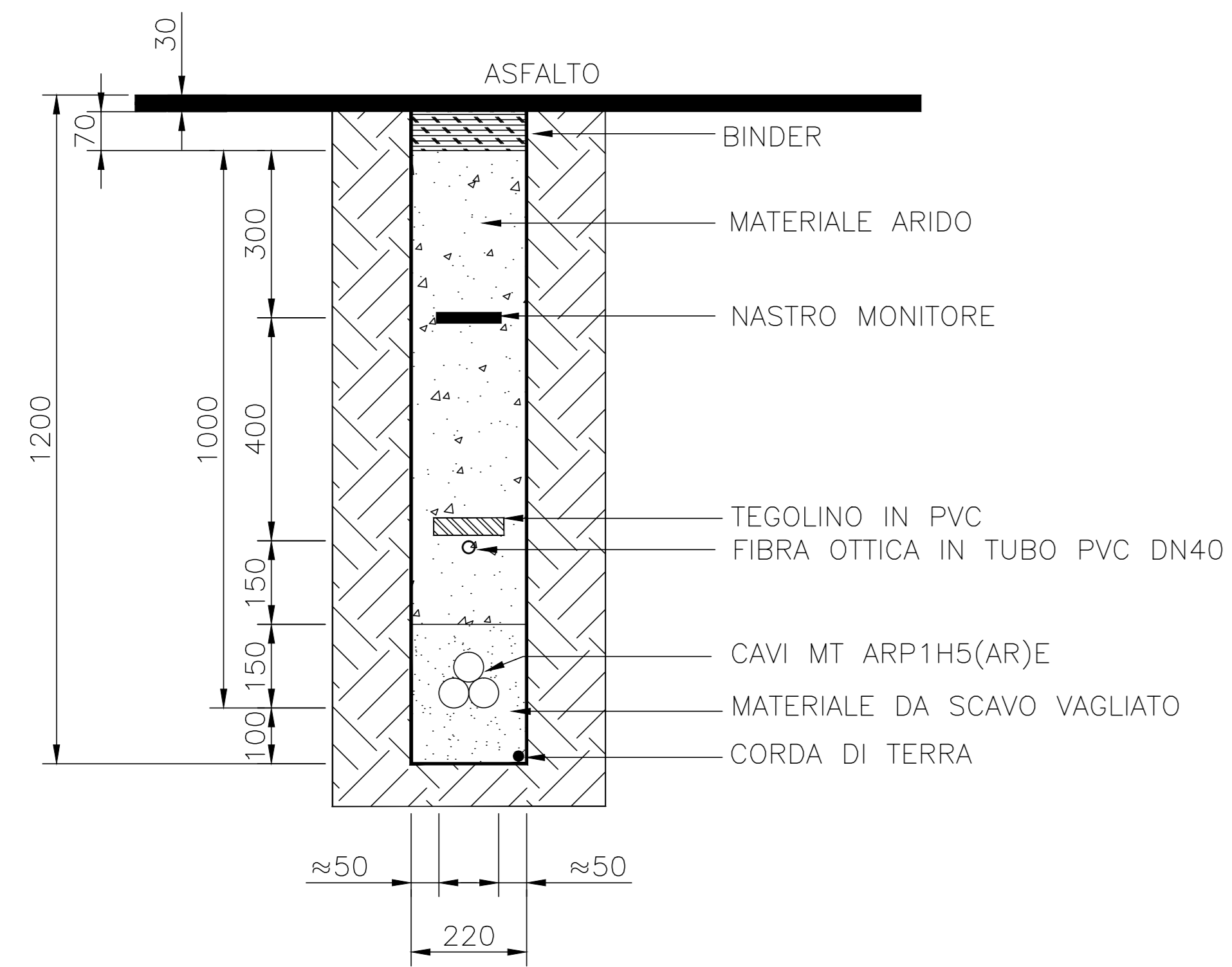

TRINCEA SU STRADA ASFALTATA TIPO "2C" - 2 CIRCUITI

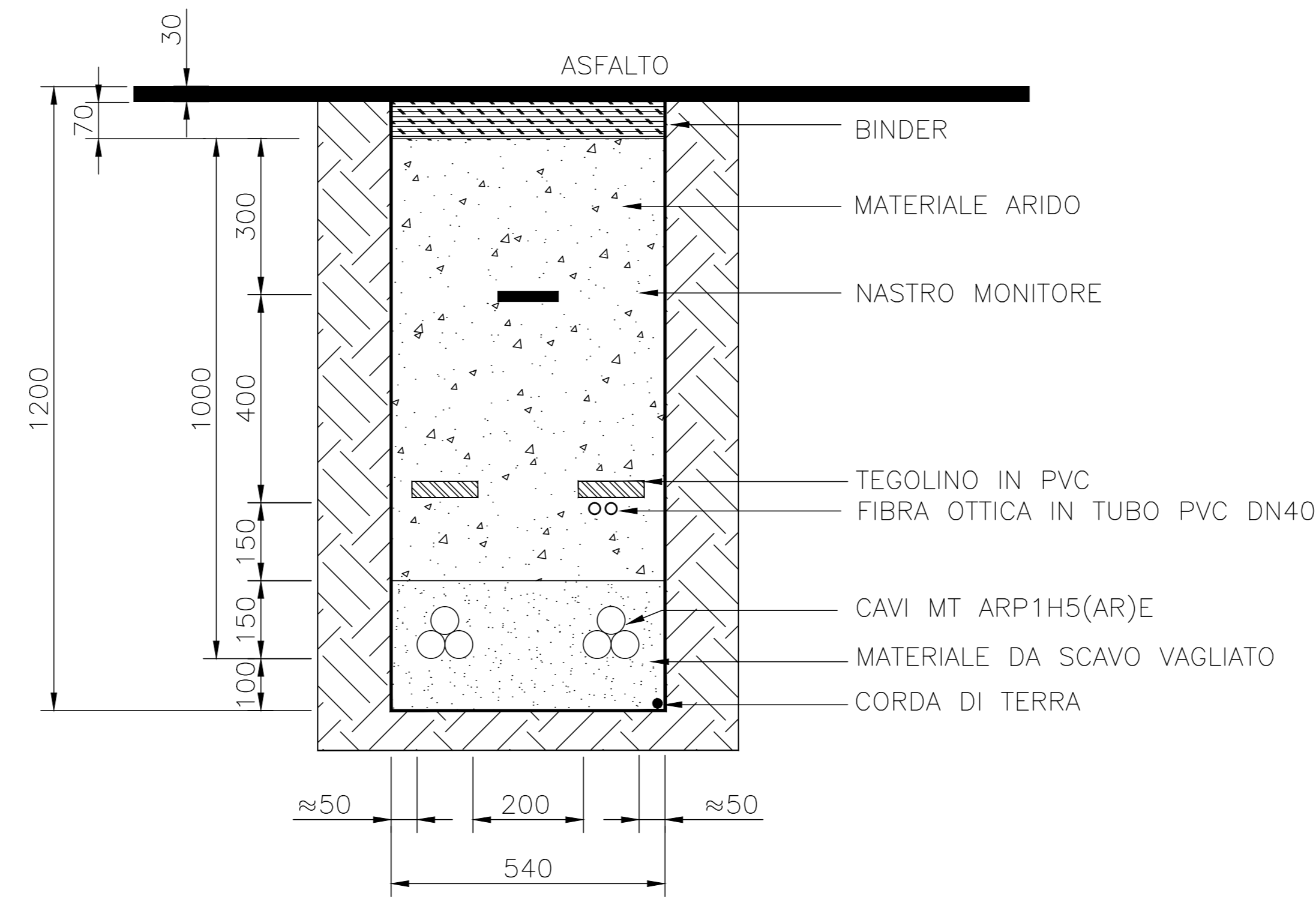

TRINCEA SU STRADA ASFALTATA TIPO "3C" - 3 CIRCUITI

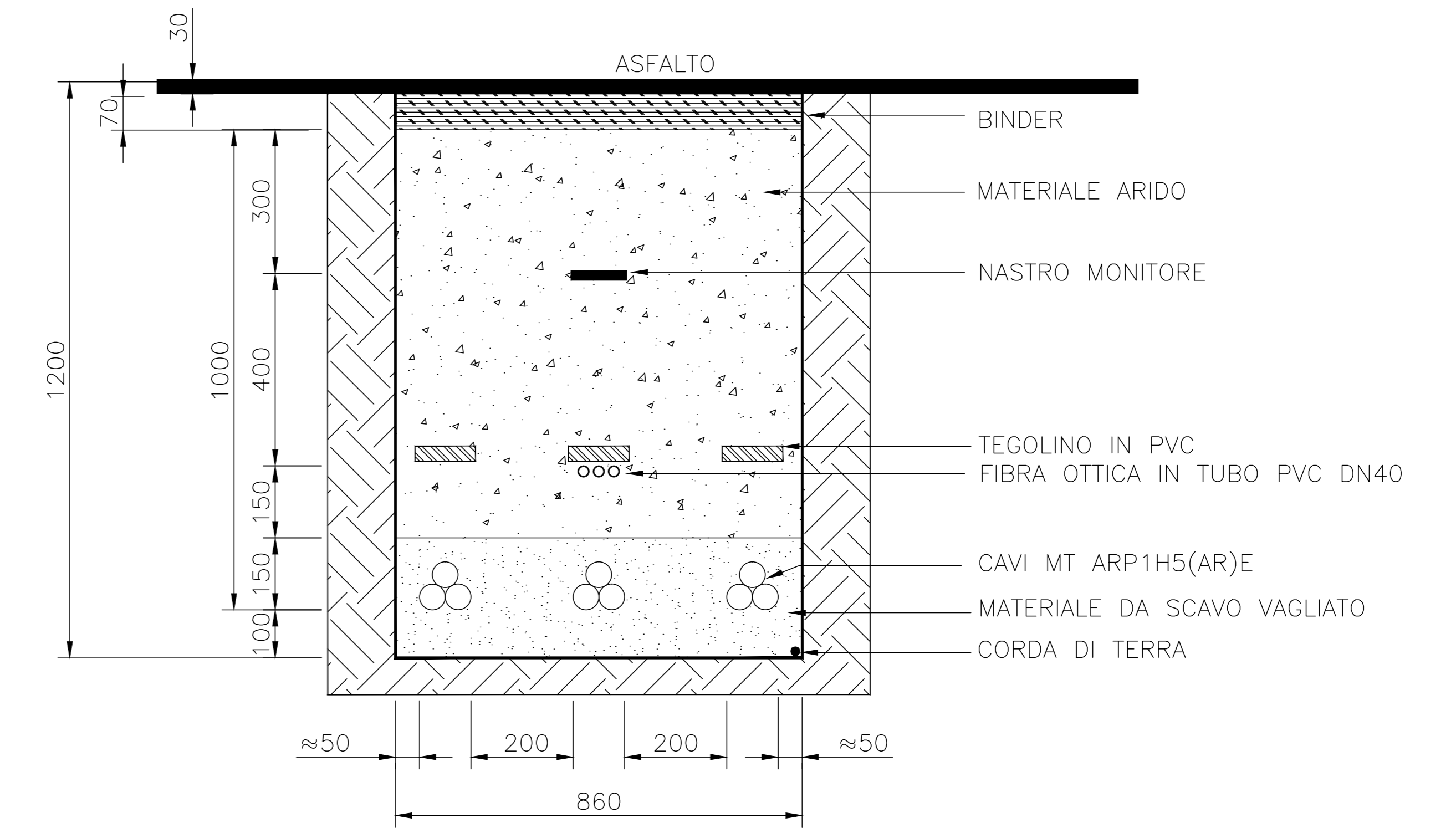

TRINCEA SU STRADA ASFALTATA TIPO "4C" - 4 CIRCUITI

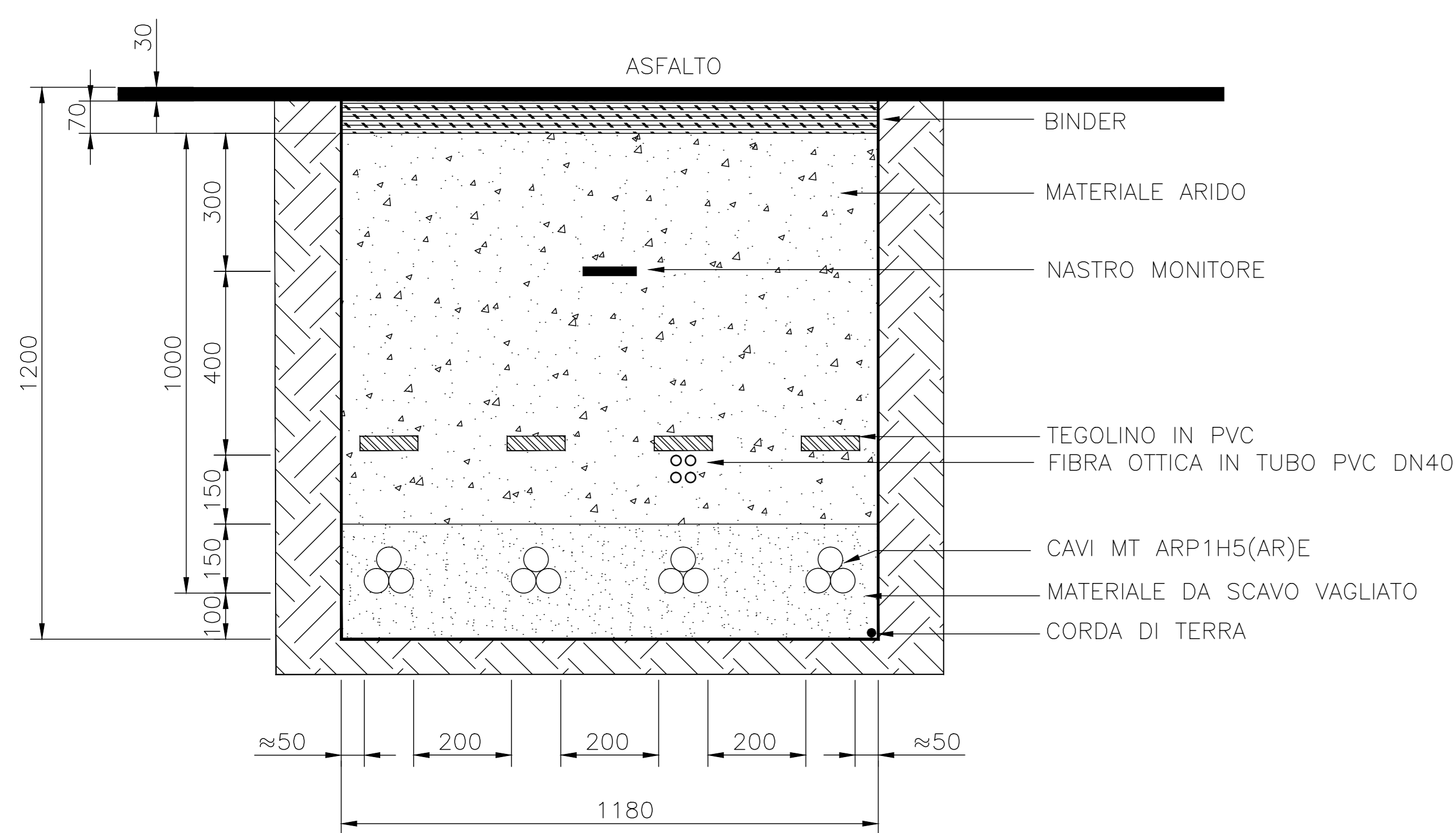

TRINCEA SU STRADA ASFALTATA TIPO "OC" - SOLO CORDA DI TERRA

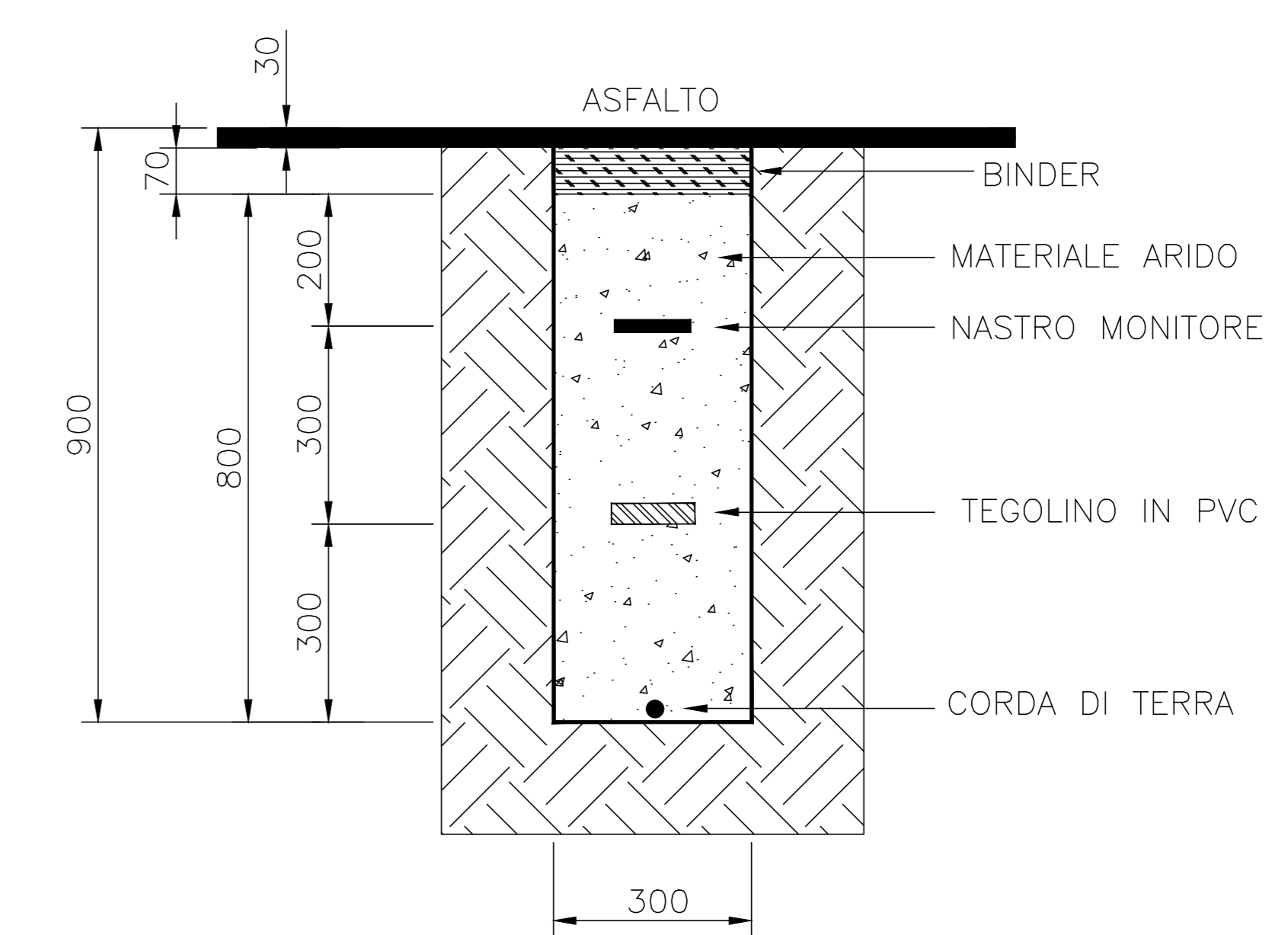

SEZIONE SU STRADA ASFALTATA TIPO "MM" - TORRE METEOROLOGICA

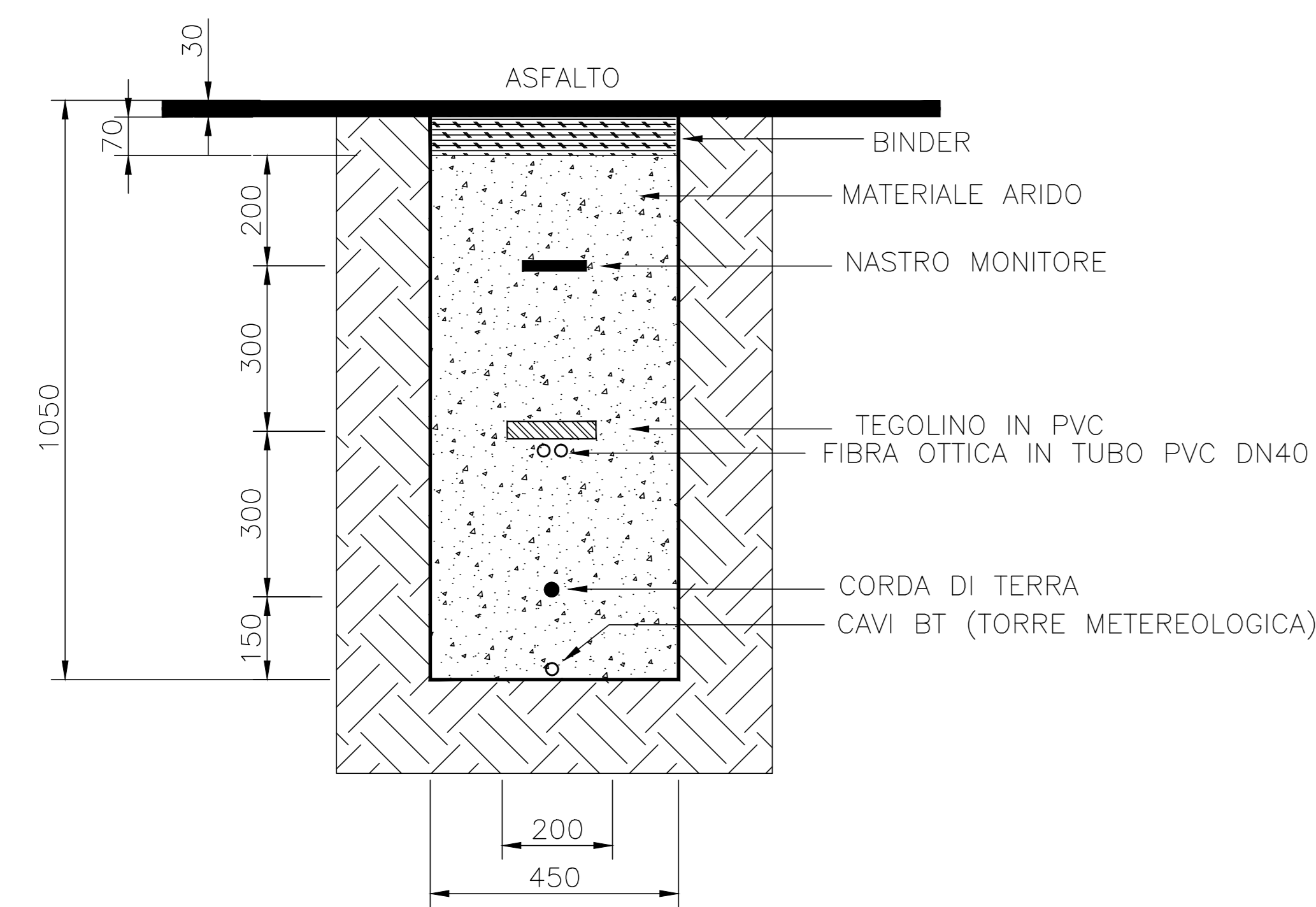

PICCHETTO SEGNALATORE

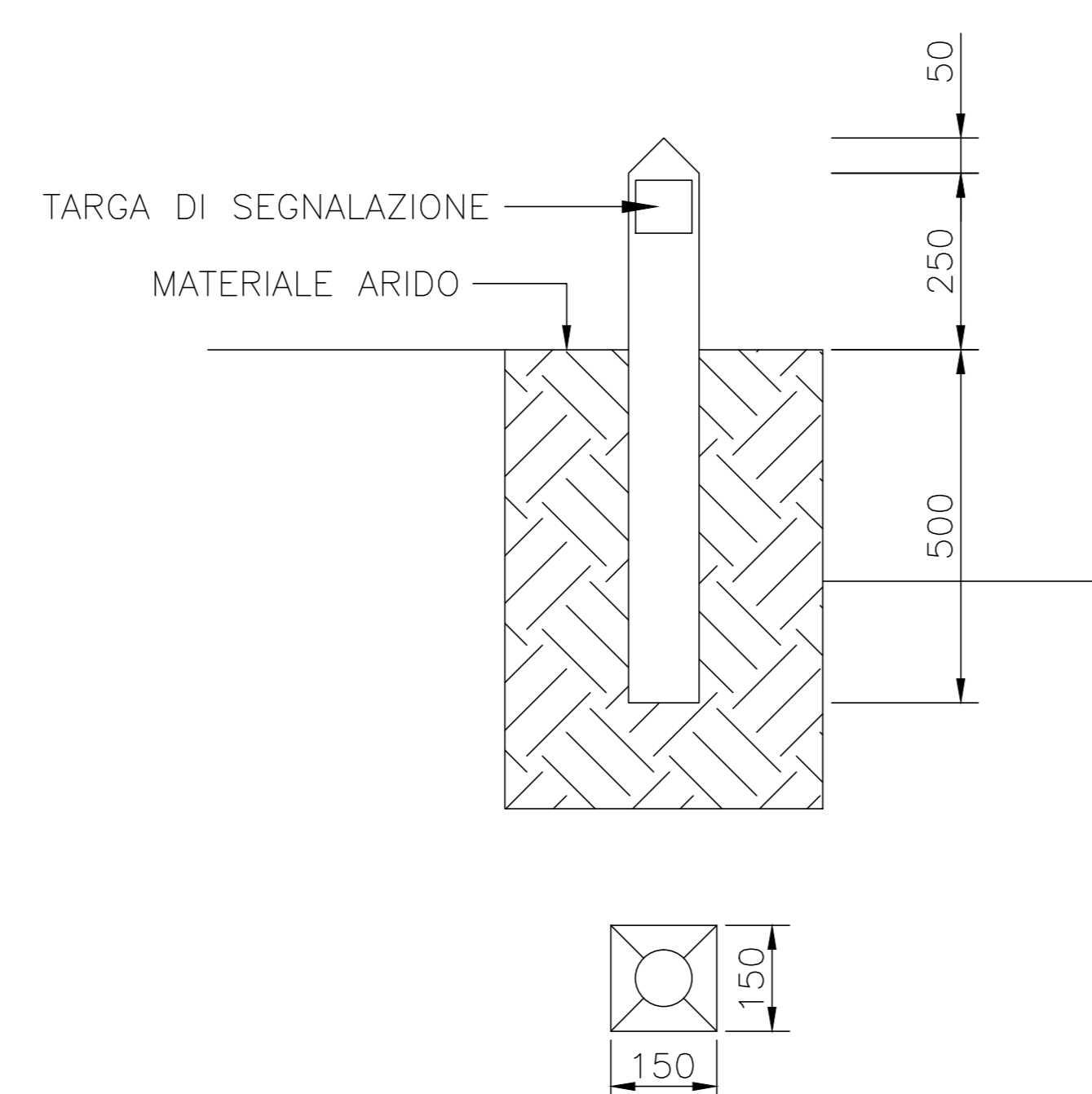

TARGA DI SEGNALAZIONE



NOTE:

- NEL CASO DI INSTALLAZIONE DI CAVO MT ARMATO, LE LASTRE PROTETTIVE POSSONO ESSERE RIMOSSE SE PERMESSO DALLA NORMATIVA LOCALE
- LE LASTRE PROTETTIVE DEVONO COPRIRE LA PROIEZIONE DEI CAVI MT
- I PICCHETTI SEGNALATORI SONO SITUATI A DISTANZE NON SUPERIORI DI 50 METRI SU TRATTE RETTILINEE, IN CORRISPONDENZA DI GIUNTI E NEI PUNTI IN CUI IL PERCORSO CAMBIA DIREZIONE. NEL CASO DI SEGNALAZIONE DI GIUNTI DEI CAVI MT, I PICCHETTI DEVONO PRESENTARE UN'ETICHETTA VERNICIATA DI COLORE ROSSO

REGIONE SARDEGNA
Provincia del Sulcis Iglesiente

COMUNI DI CARBONIA E IGLESIAS



REV.	DESCRIZIONE	DATA	REDATTO	CONTROLLO	APPROV.
1	EMISSIONE PER ENTI ESTERNI	27/05/22	ANTEX	FURNO C.	NASTASI A.
0	EMISSIONE PER COMMENTI	20/05/22	ANTEX	FURNO C.	NASTASI A.

Comititante:
IBERDROLA RENEWABLES ITALIA S.p.A.
Sede legale in Firenze dell'Industria, 40, 00144, Roma
Partita I.V.A. 06927481000 - PEC: iberdrolarenovablesitalia@pec.it
Società di Proprietà: IBERDROLA
Impegno e Innovazione

Progetto:
PARCO EOLICO "CARBONIA"
Via Juncos, 16 - Loc. Belvedere - 06100 Stroncone (SR) Tel. 0931.1663492
web: www.iberdrola.com - email: info@iberdrola.com

Progettista/Resp. Tecnico:
Dott. Ing. Cesare Furno
Ordine degli Ingegneri della Provincia di Catania n° 6130 sez. A

Progettista Elettrico:
Dott. Ing. Antonino Sighonello
Ordine degli Ingegneri della Provincia di Catania n° 6105 sez. A

Revizore:
- IMPIANTO UTENTE -
SEZIONI TIPO CAVI DOTTI MT

Scopo:
-/-

Nome DEL FILE: C20033505-PD-EE-29-01
Allegato: 2/5
Fase: AO
Livello: DEFINITIVO

Il presente documento è di proprietà della ANTEX GROUP S.p.A.
E' vietata la circolazione e l'uso e la riproduzione senza il permesso scritto dello suddetti.
La società tiene i propri diritti a ogni titolo.

INCROCIO CAVIDOTTI SOVRAPPASSO - SEZIONE LONGITUDINALE

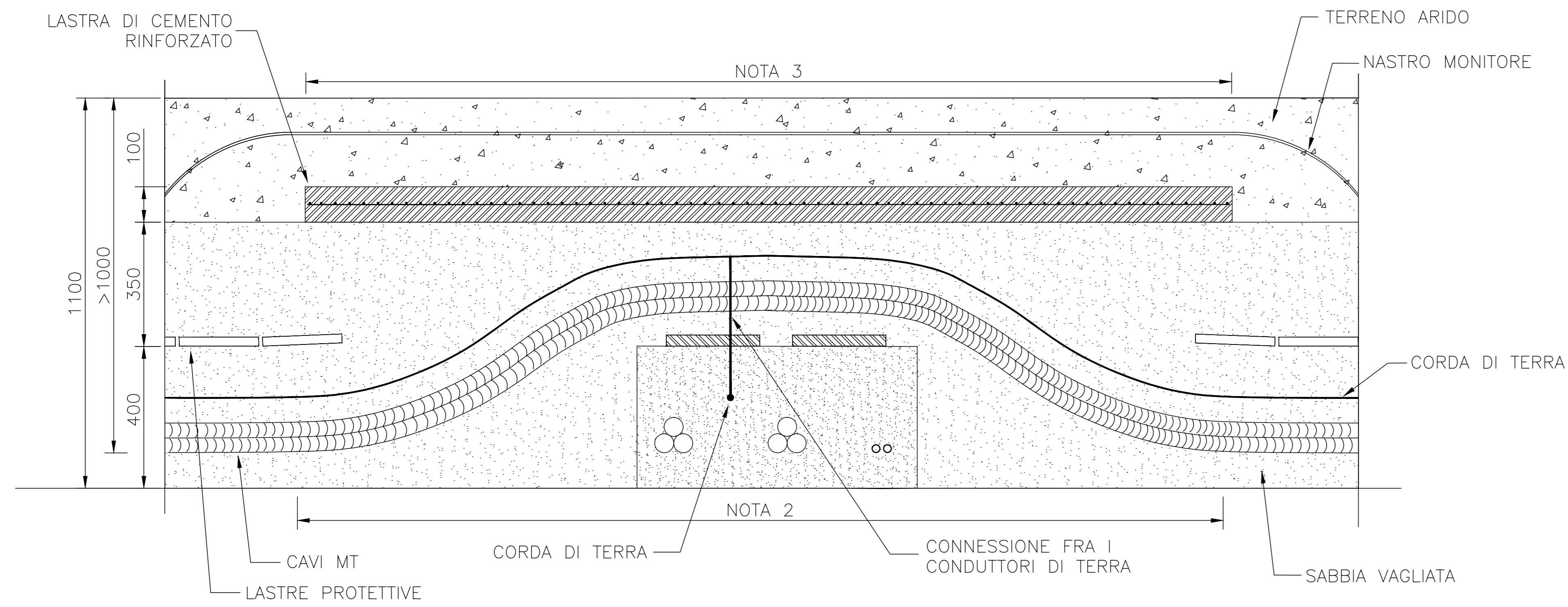

INCROCIO CAVIDOTTI SOVRAPPASSO - SEZIONE TRASVERSALE

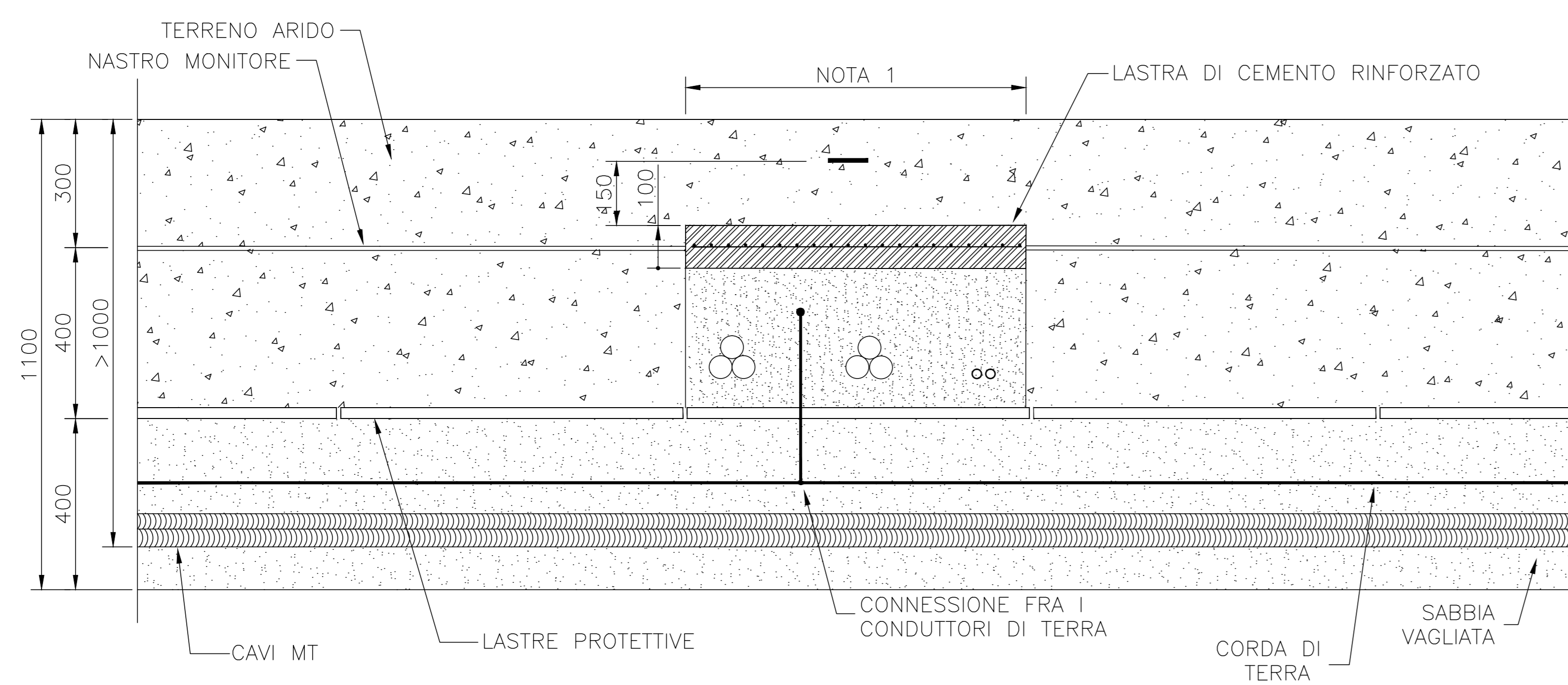

PARALLELISMO CON SOTTOSERVIZI

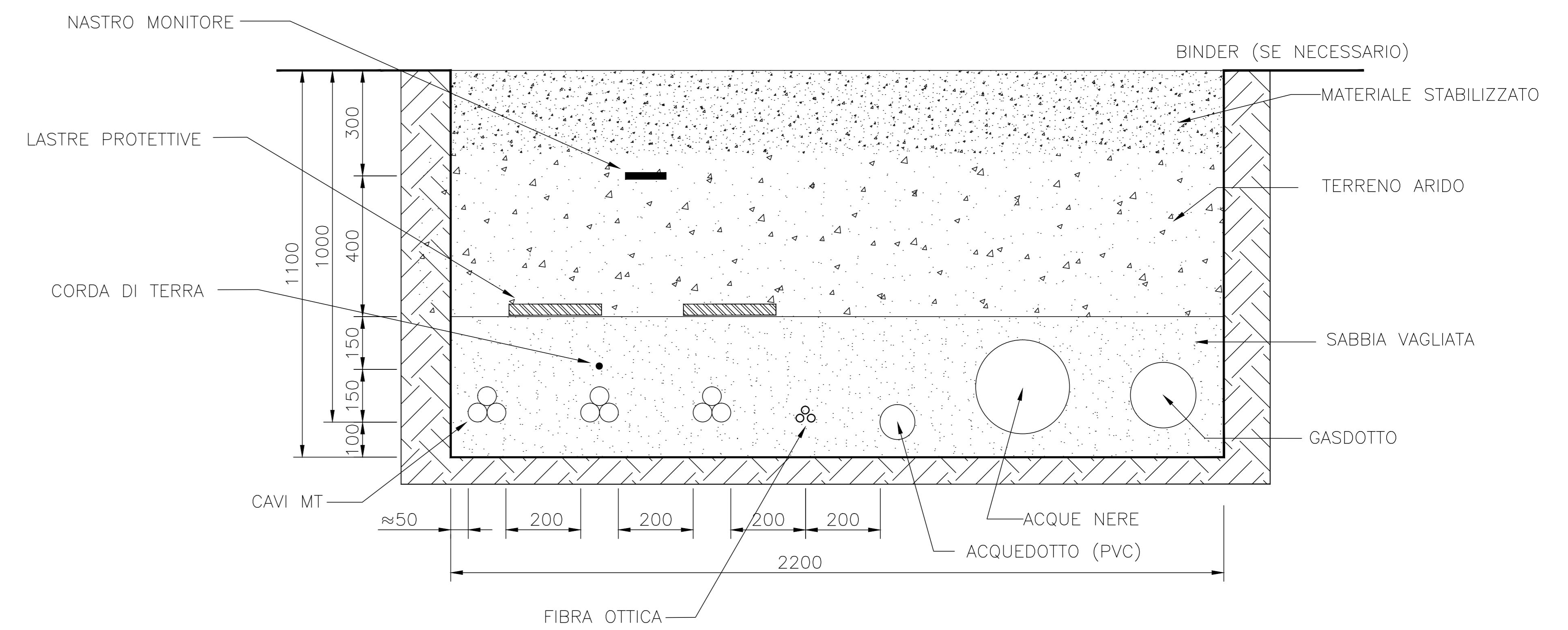

NOTE:

1. LA LARGHEZZA DELLA TRINCEA DIPENDE DAL NUMERO DI CIRCUITI
2. LA LARGHEZZA DELL'ATTRAVERSAMENTO DIPENDE DAL RAGGIO MINIMO DI CURVATURA DEI CAVI ELETTRICI
3. LA LUNGHEZZA MINIMA DELLA LASTRA DI CEMENTO É 2500 mm

REGIONE SARDEGNA
Provincia del Sulcis Iglesiente

COMUNI DI CARBONIA E IGLESIAS



1	EMISSIONE PER ENTI ESTERNI	27/05/22	ANTEX	FURNO C.	NASTASI A.
0	EMISSIONE PER COMMENTI	20/05/22	ANTEX	FURNO C.	NASTASI A.
REV.	DESCRIZIONE	DATA	REDATTO	CONTROL.	APPROV.

Comitente:
IBERDROLA RENEWABLES ITALIA S.p.A.

Sette Isole in Piazze dell'Industria, 40, 00144, Roma
Partita IVA: 06927481000 - PEC: iberdro@iberdro.it
Società di Progettazione

Antex Group
Via Jonic, 16 - Loc. Belvedere - 06100 Sirolo (SR) Tel. 0931.1663409
web: www.iberdro.it - mail: iberdro@iberdro.it

Progetto:
PARCO EOLICO "CARBONIA"

Progettista/Resp. Tecnico:
Dott. Ing. Cesare Furno
Ordine degli Ingegneri
della Provincia di Catania
n° 6130 sez. A

Revisore:
Dott. Ing. Antonino Sghonello
Ordine degli Ingegneri
della Provincia di Catania
n° 6105 sez. A

Scopo:
- IMPIANTO UTENTE -
SEZIONI TIPO CAVIDOTTI MT

Nome FILE: C20033505-PD-EE-29-01
Allegato: 3/5
Fase: AO
Livello: DEFINITIVO

Il presente documento è di proprietà della ANTEX GROUP S.p.A.
L'uso non autorizzato è vietato e la riproduzione senza il permesso scritto della società
è vietata. Sono i propri diritti a essere rispettati.

PONTE STRADALE

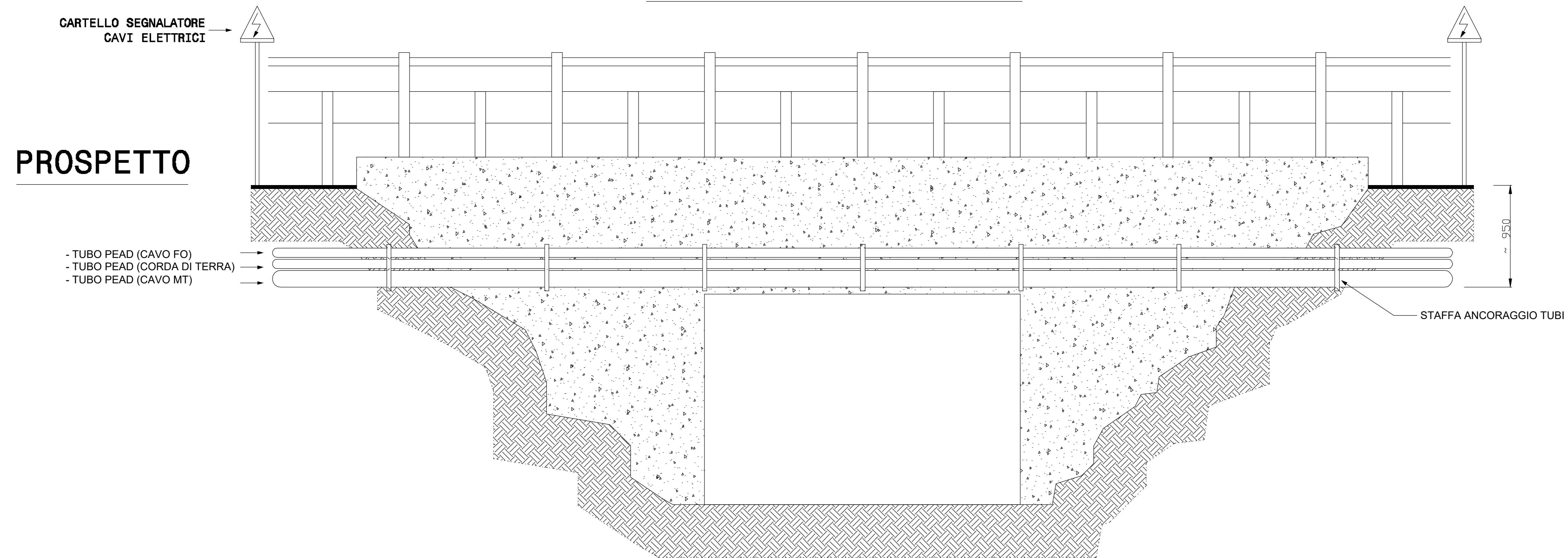

PIANTA

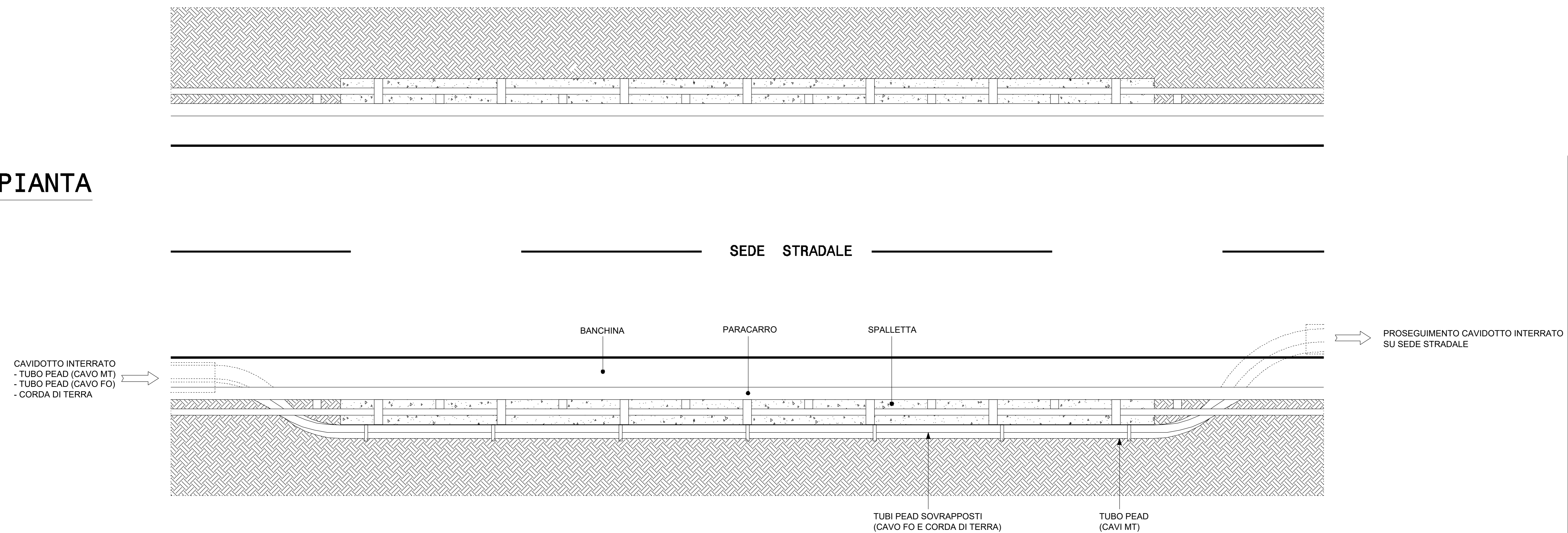

REGIONE SARDEGNA
Provincia del Sulcis Iglesiente

COMUNI DI CARBONIA E IGLESIAS



1	EMISSIONE PER ENTI ESTERNI	27/05/22	ANTEX	FURNO C.	NASTASI A.
0	EMISSIONE PER COMMENTI	26/05/22	ANTEX	FURNO C.	NASTASI A.
REV.	DESCRIZIONE	DATA	REDATTO	CONTROL.	APPROV.

Comitente:
IBERDROLA RENEWABLES ITALIA S.p.A.

Sette Ispire in Plozzate dell'Industria, 40, 00144, Roma
Partita I.V.A. 06937481008 - PEC: iberdro@iberdro.it
Società di Progettazione

Antex group
Via Jonio, 16 - Loc. Belvedere - 06100 Stroncone (SR) Tel. 0531.1663409
web: www.iberdro.it - email: iberdro@iberdro.it

Progetto:
PARCO EOLICO "CARBONIA"

Progettista/Elettro: Tecnico:
Dott. Ing. Cesare Furno
Ordine degli Ingegneri
della Provincia di Catania
n° 6130 sez. A

Tecnico:
Dott. Ing. Antonino Sighonella
Ordine degli Ingegneri
della Provincia di Catania
n° 6105 sez. A

Scopo:
--|--
Nome GR./FILE: C20033505-PD-EE-29-01
Allegato: 4/5
Fase: AO
Livello: DEFINITIVO

Il presente documento è di proprietà della ANTEX GROUP s.r.l.
È vietata la ristampa o l'uso non autorizzato senza il permesso scritto dello scrivente.
La società tiene i propri diritti a ogni titolo.

MACCHINA SPINGITUBO

SEZIONE TIPO "I"
CAVIDOTTO DA REALIZZARE MEDIANTE TRIVELLAZIONE ORIZZONTALE CONTROLLATA - VISTA LATERALE -

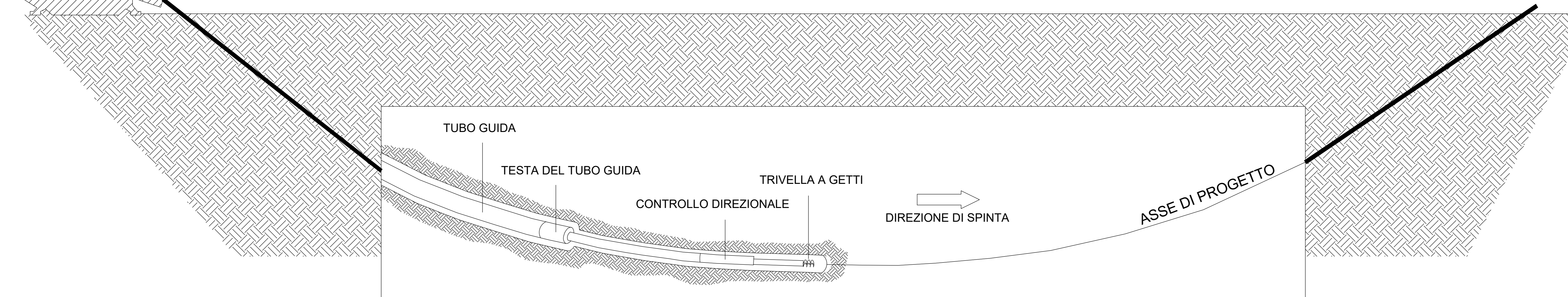

TUBO CORRUGATO

SEZIONE TIPO "I"
CAVIDOTTO REALIZZATO MEDIANTE TRIVELLAZIONE ORIZZONTALE CONTROLLATA - VISTA LATERALE -

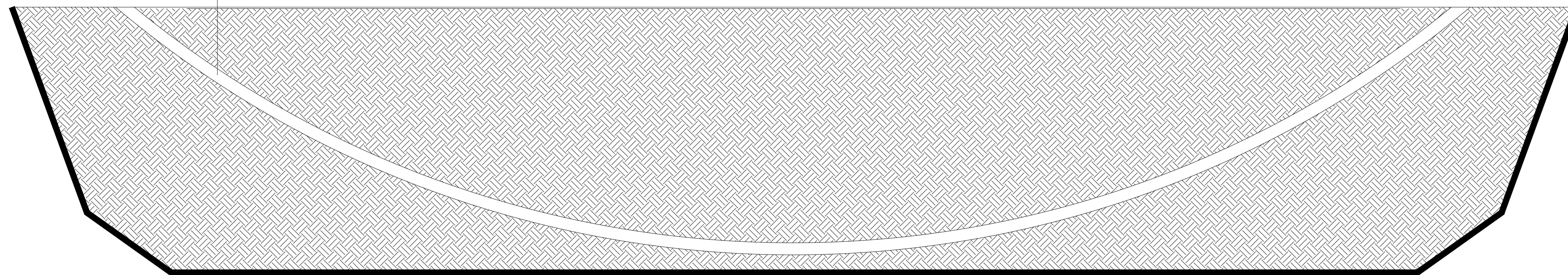

REGIONE SARDEGNA
Provincia del Sulcis Iglesiente

COMUNI DI CARBONIA E IGLESIAS



1	EMISSIONE PER ENTI ESTERNI	27/05/22	ANTEX	FURNO C.	NASTASI A.
0	EMISSIONE PER COMMENTI	20/05/22	ANTEX	FURNO C.	NASTASI A.
REV.	DESCRIZIONE	DATA	REDATTO	CONTROL.	APPROV.

Comititante:

IBERDROLA RENEVABLES ITALIA S.p.A.

Sette Ispite in Plozzate dell'Industria, 40, 00144, Roma
Partita I.V.A. 06927481008 - PEC: iberdro@iberdro.it
Società di Progettazione: **IBERDROLA** Ingegneria & Innovazione

Antex group Via Jorio, 16 - Loc. Belvedere - 96100 Siracusa (SR) Tel. 0931.1663409 web: www.ortegroup.it - mail: info@ortegroup.it

Progetto: **PARCO EOLICO "CARBONIA"**

Progettista/Esec. Tecnico: **Dott. Ing. Cesare Furno**
Ordine degli Ingegneri della Provincia di Catania n° 6130 sez. A

Revisore: **Dott. Ing. Antonino Sghonello**
Ordine degli Ingegneri della Provincia di Catania n° 6105 sez. A

Scopo: **- IMPIANTO UTENTE - SEZIONI TIPO CAVIDOTTI MT**

Nome FILE: C20033505-PD-EE-29-01 Allegato: 5/5 File: AO Libello: DEFINITIVO

Il presente documento è di proprietà della ANTEX GROUP s.r.l.
È vietata la circolazione e l'uso a terzi senza il permesso scritto dello suddetti.
La società tiene i propri diritti a ogni titolo.