

REGIONE PUGLIA
Città Metropolitana di Bari
COMUNE DI GRAVINA IN PUGLIA

PROGETTO

PROGETTAZIONE PARCO EOLICO S. DOMENICO



PROGETTO DEFINITIVO

COMMITTENTE



EDP Renewables Italia Holding S.r.l.
Via Lepetit 8/10
20124 - Milano

PROGETTISTA



Hydro Engineering s.s.
di Damiano e Mariano Galbo
via Rossotti, 39
91011 Alcamo (TP) Italy

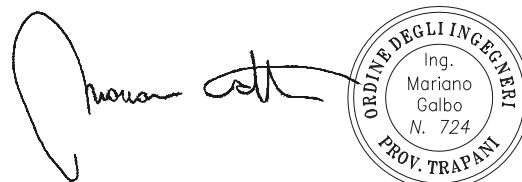

OGGETTO DELL'ELABORATO

ANALISI DEGLI EFFETTI DELLA ROTTURA DEGLI ORGANI ROTANTI

REV.	DATA	ATTIVITA'	REDATTO	VERIFICATO	APROVATO		
0	Giugno 2022	PRIMA EMISSIONE	MG	VF	EG		
CODICE ELABORATO		DATA	SCALA	FORMATO	FOGLIO	CODICE COMMITTENTE	
SDM-SA-R08					1 di 28		

INDICE

1	PREMESSA	3
2	STORICO DEGLI INCIDENTI.....	4
3	CENNI SUL FUNZIONAMENTO DI UN AEROGENERATORE	5
4	AEROGENERATORE TIPO DI RIFERIMENTO	7
5	DESCRIZIONE DELL'AEROGENERATORE.....	8
6	ROTTURA PALA.....	10
6.1	FATTORI CHE INFLUENZANO LA GITTATA	10
6.2	MOTO ROTAZIONALE COMPLESSO.....	11
6.3	ROTTURA DELLA PALA ALLA RADICE	12
6.4	DETERMINAZIONE GITTATA AEROGENERATORE D=170 M	15
6.5	FRAMMENTO DI PALA.....	21
6.6	GITTATA MASSIMA DEL FRAMMENTO DI PALA	21
7	CONCLUSIONI.....	22
8	ALLEGATO 1 – INDIVIDUAZIONE GRAFICA DELLA GITTATA SU ORTOFOTO.....	24
9	ALLEGATO 2 – ELENCO IMMOBILI CENSITI	26
10	SCHEDA TECNICA DELL'AEROGENERATORE	28

1 PREMESSA

La società Hydro Engineering ss. è stata incaricata di redigere il progetto definitivo dell'impianto eolico denominato "Parco eolico San Domenico" composto da sei aerogeneratori di potenza nominale pari a 6 MW ciascuno, per una potenza complessiva di 36 MW. L'impianto è ubicato nei Comune di Gravina (BA) e proposto dalla società EDP Renewables Italia Holding S.r.l. con sede in Milano Via Lepetit.

Il modello tipo di aerogeneratore scelto avrà potenza nominale di 6 MW con altezza mozzo pari a 115 m, diametro rotore pari a 170 m e altezza massima al top della pala pari a 200 m. Questa tipologia di aerogeneratore è allo stato attuale quella ritenuta più idonea per il sito di progetto dell'impianto.

Le aree interessate dal posizionamento degli aerogeneratori ricadono nel Comune di Gravina (BA)

I terreni sui quali si intende realizzare l'impianto sono tutti di proprietà privata ed a destinazione agricola. Il territorio è caratterizzato da un'orografia prevalentemente collinare, le posizioni delle macchine vanno da un'altitudine di 440.00 m. slm. a 445,00 m. slm.

La presente relazione costituisce lo studio della distanza massima raggiungibile dalla rottura di una pala o di un frammento di essa (gittata massima).

In qualsiasi caso, la gittata massima e la velocità all'impatto sono dei fattori determinanti per la stima del rischio. Il calcolo presenta alcune complessità in quanto le variabili in gioco sono numerose ed il risultato può essere soltanto di tipo probabilistico in quanto legato alle modalità ed al momento del distacco. Infatti, un corpo lanciato in aria in presenza di forte vento potrebbe dar luogo ad effetti di "portanza" che possono prolungare i tempi di volo. L'effetto viscoso dell'aria, d'altra parte, ha un effetto opposto frenando il corpo stesso. Considerando, quindi, la natura della pala avente un profilo aerodinamico, lo studio del moto risulta complesso, a causa di tutte le forze e dei momenti che nascono al momento del distacco e nell'interazione col vento.

2 STORICO DEGLI INCIDENTI

Il tasso d'incidentalità, nell'ultimo decennio, è ancora diminuito a seguito dell'evoluzione tecnologica e del miglioramento delle macchine eoliche, malgrado l'aumento medio delle loro dimensioni.

Uno studio danese ha condotto su 18 mesi, tra il 1998 e i 1999, un'analisi riguardante le pale, le navicelle e le torri di 2.130 rotori, per una produzione complessiva di 540 MW. Su 3.195 anni cumulati di funzionamento, solo 7 incidenti hanno comportato la distruzione delle pale. Il tasso è dunque di un incidente ogni 457 anni-macchina. Si noti che la Danimarca presenta maggiori rischi di guasti e di sospensione della produzione a causa della presenza di brina e di ghiaccio.

Un altro studio danese a partire da dati registrati su 120 mesi tra il 1993 e il 2003 in un parco di 1.912 impianti mostra una probabilità di distruzione di 0,00083 impianti per anno. In ambito rurale, la correlazione di questa statistica (6×10^{-5} /anno) con la probabilità di occupazione di un m² di terreno da parte di una persona individua una probabilità globale di ferire qualcuno molto bassa.

3 CENNI SUL FUNZIONAMENTO DI UN AEROGENERATORE

Le pale di un aerogeneratore sono fissate su un mozzo, e nell'insieme costituiscono il rotore. Vi è un sistema di controllo aerodinamico, chiamato imbardata, che permette il controllo della potenza durante la rotazione delle pale intorno al loro asse principale, modificando l'orientamento rispetto alla direzione del vento, per offrire allo stesso sempre il medesimo profilo alare garantendo, indipendentemente dalla direzione del vento, un verso orario di rotazione. Si riporta di seguito una figura esemplificativa che evidenzia il funzionamento del sistema meccanico dell'aerogeneratore e il verso di rotazione dell'aerogeneratore, in relazione alla direzione del vento.

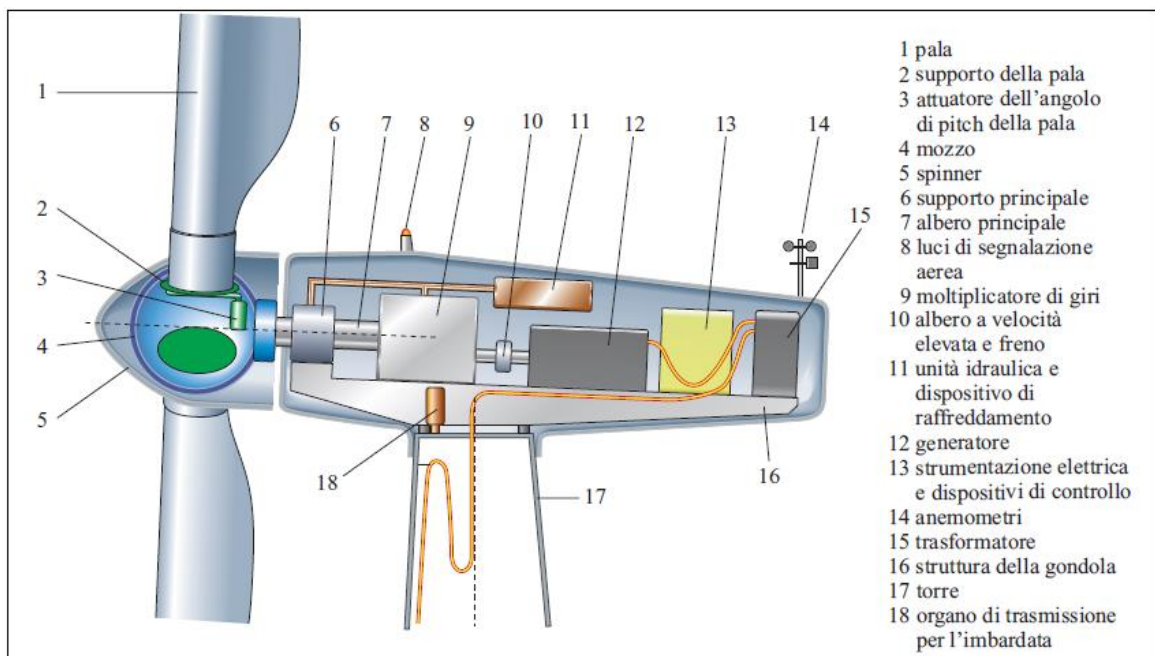

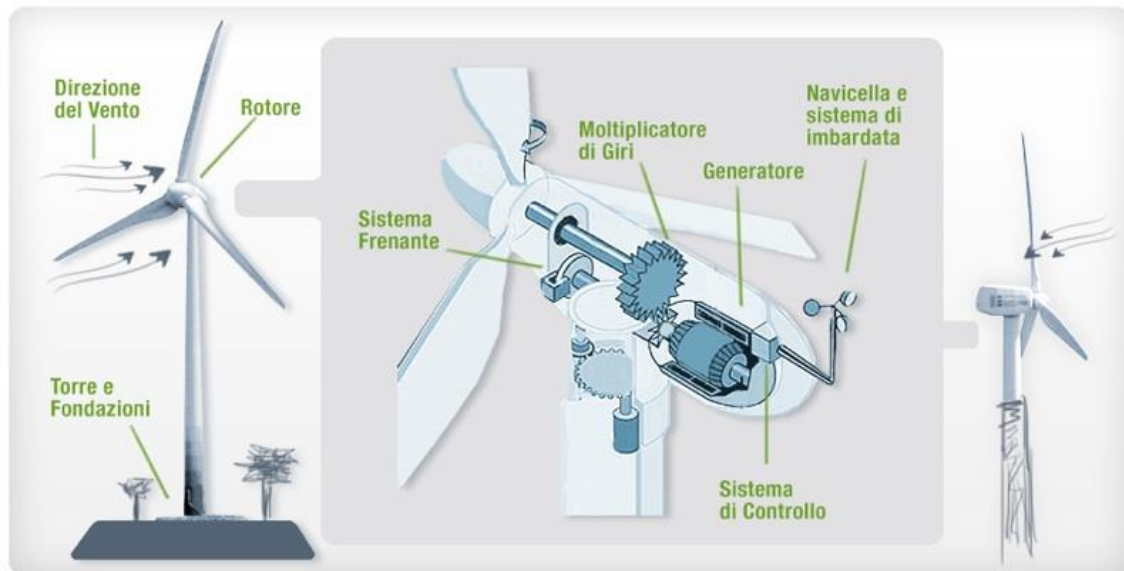

Relazione tra direzione del vento e rotazione delle pale.

Questa considerazione servirà per fissare in ogni momento il verso della velocità tangenziale, responsabile della gittata nel piano, rispetto a quello della velocità del vento, ortogonale alla velocità tangenziale e a sua volta responsabile della gittata fuori dal piano.

Dalla composizione delle due traiettorie si ottiene la traiettoria complessiva che individua la direzione del moto del corpo che si distacca. Mettendo in relazione tale traiettoria con la corografia del luogo si capisce se la pala nella percorrenza della sua traiettoria può rappresentare un elemento di pericolo per la strada e/o altro edificio interessato.

4 AEROGENERATORE TIPO DI RIFERIMENTO

Le macchine di riferimento per il calcolo avranno le seguenti caratteristiche:

ROTORE

- diametro 170 m
- area spazzata 22.698 m²
- velocità di rotazione massima 10,6 rpm
- numero pale 3
- altezza mozzo 115 m

TORRE

- tipo: tubolare
- struttura: sezioni collegate tramite flangiatura
- altezza complessiva 200 m

FUNZIONAMENTO

- cut-out 25 m/s (velocità del rotore gradualmente ridotta)
- cut-in 3 m/s
- Potenza 6,0 MW

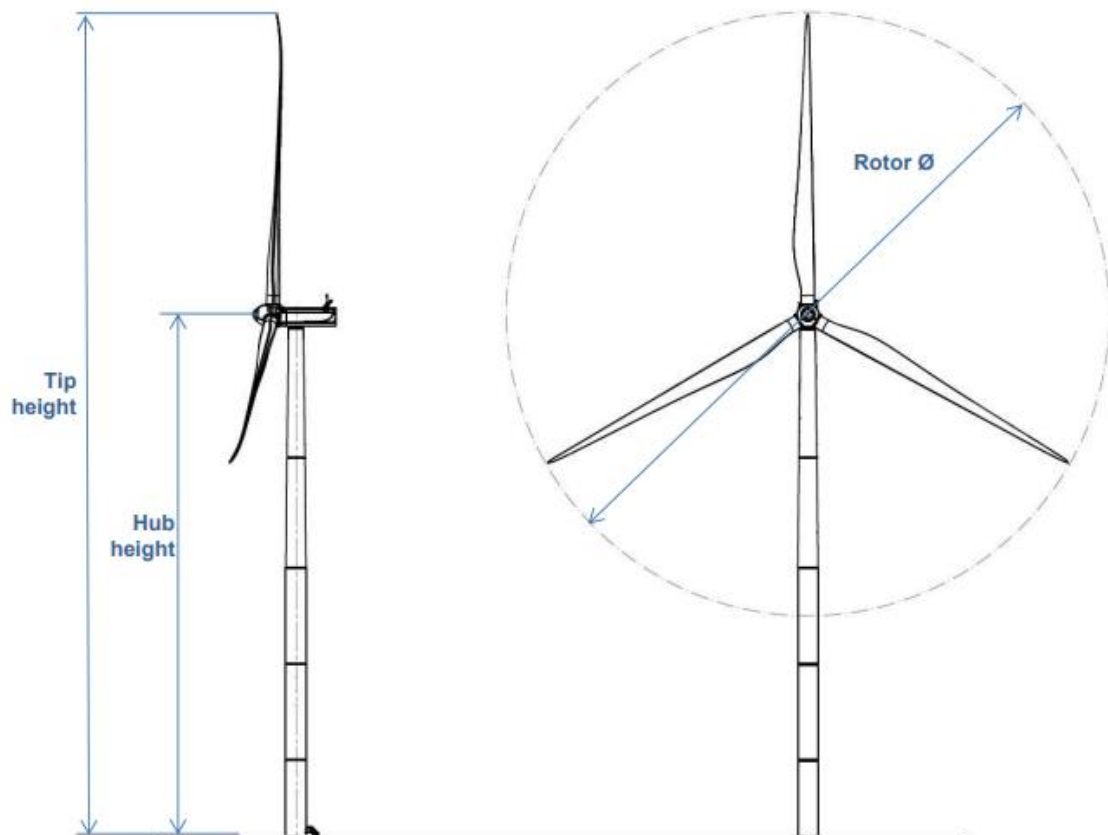

5 DESCRIZIONE DELL'AEROGENERATORE

L'aerogeneratore è una macchina che sfrutta l'energia cinetica posseduta del vento, per la produzione di energia elettrica, descritta nell'elaborato SDM-PD-R01-Relazione tecnica.

Sul mercato esistono diverse tipologie di aerogeneratori, ad asse orizzontale e verticale, con rotore mono, bi o tripala, posto sopra o sottovento. Il tipo di aerogeneratore previsto per l'impianto in oggetto è un aerogeneratore ad asse orizzontale con rotore tripala e una potenza massima di 6000 KW, le cui caratteristiche principali sono di seguito riportate:

- rotore tripala a passo variabile, di diametro di 170 m, posto sopravvento al sostegno, in resina epossidica rinforzata con fibra di vetro, con mozzo rigido in acciaio;
- navicella in carpenteria metallica con carenatura in vetroresina e lamiera, in cui sono collocati il generatore elettrico e le apparecchiature idrauliche ed elettriche di comando e controllo;
- sostegno tubolare troncoconico in acciaio, avente altezza fino all'asse del rotore al pari a 115 m.

L'altezza complessiva dell'aerogeneratore è pari a 200 m.

I tronchi di torre sono realizzati da lastre in acciaio laminate, saldate per formare una struttura tubolare troncoconica.

Si tratta di aerogeneratori di ultima generazione, già impiegati estesamente in altri parchi italiani/UE, che consentono il miglior sfruttamento della risorsa vento e che presentano garanzie specifiche dal punto di vista della sicurezza.

La turbina viene di solito equipaggiata, in accordo alle disposizioni dell'ENAC (Ente Nazionale per l'Aviazione Civile), con un sistema di segnalazione diurna e notturna per la segnalazione aerea secondo normativa di sicurezza.

La segnalazione notturna di solito consiste nell'utilizzo di una luce rossa da installare sull'estradosso della navicella dell'aerogeneratore.

La segnalazione diurna consiste di solito nella verniciatura della parte estrema della pala con tre bande di colore rosso ciascuna di 6 m per un totale di 18 m.

La navicella è dotata di un sistema antincendio, che consiste di rilevatori di fumo e CO, i quali rivelano gli incendi e attivano un sistema di spegnimento ad acqua atomizzata ad alta pressione nel caso di incendi dei componenti meccanici e a gas inerte (azoto) nel caso di incendi dei componenti elettrici (cabine elettriche e trasformatore). In aggiunta a ciò, il rivestimento della navicella contiene materiali autoestinguenti.

L'aerogeneratore è dotato di un completo sistema antifulmine, in grado di proteggere da danni diretti ed indiretti sia alla struttura (interna ed esterna) che alle persone. Il fulmine viene "catturato" per mezzo di un sistema di conduttori integrati nelle pale del rotore, disposti ogni 5 metri per tutta la lunghezza della pala. Da questi, la corrente del fulmine è incanalata attraverso un sistema di conduttori a bassa impedenza fino al sistema di messa a terra. La

corrente di un eventuale fulmine è scaricata dal rotore e dalla navicella alla torre tramite collettori ad anelli e scaricatori di sovratensioni. La corrente del fulmine è infine scaricata a terra tramite un dispersore di terra. I dispositivi antifulmine previsti sono conformi agli standard della più elevata classe di protezione (Classe I), secondo lo standard internazionale IEC 61024-1.

6 ROTTURA PALA

Le modalità di rottura della pala possono essere assai diverse. Essendo un organo in rotazione è soggetto alla forza centripeta che va equilibrata con l'azione della struttura della torre stessa. Per minimizzare tale forza, la pala è costruita in materiale leggero; normalmente si utilizzano materiali compositi che sfruttano le caratteristiche meccaniche così da far fronte ai carichi aerodinamici imposti.

Le modalità di rottura sono classificabili in due gruppi:

- 1) Rottura della pala alla radice.
- 2) Rottura di frammento.

6.1 FATTORI CHE INFLUENZANO LA GITTATA

Da un punto di vista teorico, non prendendo in considerazione le caratteristiche aerodinamiche proprie della pala, la gittata maggiore della pala o della sezione di pala distaccata, si avrebbe nel caso di distacco in corrispondenza della posizione palare pari a 45 gradi e di moto a “giavelotto” del frammento. Nella realtà la pala ha una complessità aerodinamica tale per cui il verificarsi di un moto a giavelotto è praticamente impossibile: le forze di resistenza viscosa, le azioni resistive del vento ed il moto di rotazione complesso dovuto al profilo aerodinamico della pala/frammento-di-pala, si oppongono al moto e riducono il tempo e la distanza di volo.

La traiettoria iniziale della pala/sezione-di-pala distaccata è determinata principalmente dall'angolo in corrispondenza del quale avviene il distacco e dall'azione esercitata dalle forze e dai momenti di inerzia. Per quanto riguarda le forze di tipo aerodinamico e relativi momenti, queste agiranno sulla pala/sezione-di-pala influenzando i movimenti rotatori in fase di volo.

Il tempo di volo generalmente è determinato:

- dalla componente verticale della velocità iniziale posseduta dalla pala/sezione di pala immediatamente dopo il distacco, in corrispondenza del suo punto baricentrico;
- dalla posizione rispetto al suolo;
- dall'accelerazione verticale;
- dalle forze di attrito agenti sulla pala/sezione di pala stessa.

Il tempo di volo che si deduce da tali considerazioni è utilizzato successivamente per il calcolo della distanza.

Distanza percorsa

La distanza orizzontale percorsa nella fase di volo è determinata:

- dalla componente orizzontale della velocità immediatamente dopo il distacco;
- dalla velocità del vento nel momento del distacco;
- dalle forze di attrito che agiscono sulla pala/sezione-di-pala in volo;
- dal tempo di volo.

6.2 MOTO ROTAZIONALE COMPLESSO

Il moto reale della parte distaccata risulta molto complesso, poiché dipendente, come detto, dalle caratteristiche aerodinamiche di questa e dalle condizioni iniziali (rollio, imbardata e beccheggio della pala). I casi puramente teorici di rottura e di volo con moto “a giavellotto” sono da ritenere, come accennato, poco realistici data la complessità aerodinamica della pala e la presenza dell'azione del vento. Il modello teorico che meglio caratterizza il moto delle parti (siano esse sezioni di pala e la pala intera) che hanno subito il distacco, e che più si avvicina al caso reale, è il modello “Complex Rotational Motion”, che permette di studiare il moto nel suo complesso, considerando i moti di rotazione intorno agli assi xx , yy , zz .

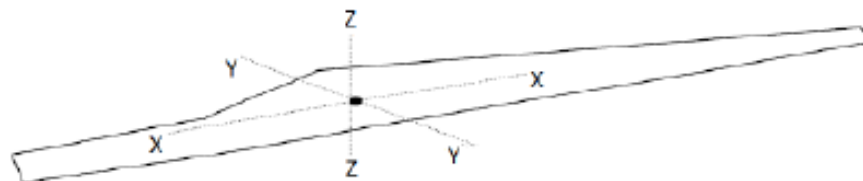

La rotazione della pala intorno all'asse zz è causato dalla conservazione del momento della quantità di moto: in caso di rottura, per il principio di conservazione, il generico spezzone tende a ruotare intorno all'asse ortogonale al proprio piano. La rotazione intorno agli altri assi è dovuta alle azioni indotte dal vento incidente out of plane sulla pala/sezione di pala.

In particolare, si genera:

- un momento intorno all'asse yy : centro di massa e centro aerodinamico della pala/sezione di pala non coincidono;
- un momento intorno all'asse xx : centro di massa della sezione di pala lungo la corda e il centro aerodinamico non coincidono.

La traiettoria iniziale è determinata principalmente dall'angolo di distacco/lancio e dalle forze inerziali agenti sulla pala/frammento di pala: al momento del distacco, oltre all'impulso, agiscono anche i momenti di flapwise, edgewise e pitchwise. Pertanto, il moto della parte distaccata sarà un moto rotazionale, su cui agisce anche la forza di gravità. La resistenza offerta dalla pala al moto sia *in plane* che *out plane* è generata dalla rotazione intorno agli assi xx e yy .

La massima gittata della pala/frammento di pala è strettamente dipendente:

- dal numero di giri del rotore e quindi dalla velocità periferica della parte al momento del distacco;
- dalla posizione della pala nel momento del distacco;
- dalla dimensione del frammento;
- dal peso del frammento (più leggero è, più il suo moto è limitato dalle forze di attrito viscoso);
- dal profilo aerodinamico della pala/frammento di pala.

Possiamo pertanto concludere che:

- se effettuiamo un calcolo che tenga conto dei valori cinematici e geometrici del moto senza considerare gli effetti viscosi e soprattutto la complessità del moto rotazionale otteniamo valori di gittata più alti di quelli reali (valore teorico > valore reale)
- più che dalle dimensioni dell'aerogeneratore e dell'altezza della torre, i valori della gittata dipendono dalla velocità di rotazione.

6.3 ROTTURA DELLA PALA ALLA RADICE

La rottura della pala alla radice è un evento che storicamente è risultato probabile (rispetto al numero di rotture totali) in quanto la sezione di attacco risulta assai “critica” dal punto di vista strutturale.

Le cause sono sostanzialmente due:

1. La discontinuità della struttura che passa da un carico distribuito sulle fibre alla flangia di attacco crea inevitabili concentrazioni tensionali che con l'andare del tempo possono creare problemi di affaticamento con conseguente rottura. C'è da dire che i costruttori hanno ben chiaro il problema e che negli ultimi anni si sono introdotti diversi accorgimenti che hanno migliorato di molto le prestazioni;
2. La rottura della giunzione bullonata fra la pala ed il mozzo. Il longherone è dotato di attacchi filettati che consentono di collegarlo al mozzo con bulloni serrati opportunamente durante l'installazione della turbina.

Il precarico conferito ai bulloni durante il serraggio ha un'influenza determinante sulla resistenza dei bulloni stessi ai carichi di fatica e, per questo motivo, è previsto un controllo di tale serraggio durante le operazioni di manutenzione programmata della turbina.

L'errata verifica del serraggio ed una plausibile riduzione del precarico possono determinare la rottura per fatica dei bulloni e di conseguenza il possibile distacco della pala.

Per la stima della gittata massima dell'intera pala si impongono alcune ipotesi semplificative:

- 1) distacco netto ed istantaneo di una intera pala alla sua radice;
- 2) baricentro posizionato ad $1/3$ della lunghezza della pala;

- 3) assenza di attriti viscosi durante il volo: questa ipotesi risulta conservativa considerando che in letteratura si registra, a causa degli effetti di attrito, una diminuzione del tempo di volo anche del 20%;
- 4) distacco in corrispondenza di un angolo di 60° rispetto all'orizzontale, che dal punto di vista teorico garantisce la massima gittata (moto in senso orario);
- 5) distacco alla rotazione di funzionamento massima;
- 6) vento presente durante tutto il volo della pala con velocità corrispondente alla velocità massima di funzionamento;
- 7) assenza di effetti di "portanza" del profilo alare.

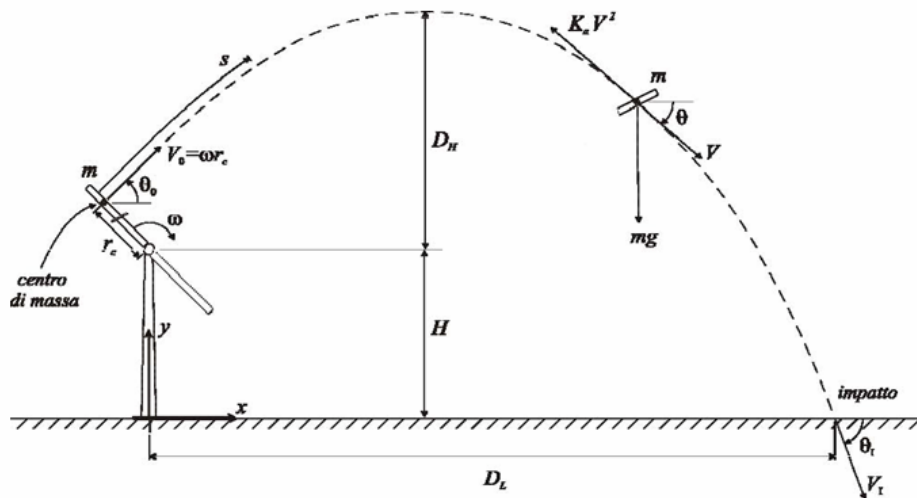

Traiettoria della pala

Equazioni del moto applicate:

Le equazioni del moto di un punto materiale soggetto solo alla forza di gravità sono

$$x'' = 0$$

$$y'' = -g$$

dove $g = 9,8 \text{ m/s}^2$ è l'accelerazione di gravità. La legge del moto, soluzione di queste equazioni è:

$$x(t) = x_0 + v_x t$$

$$y(t) = y_0 + v_y t + 1/2 g t^2$$

dove $(x_0; y_0)$, è la posizione iniziale del punto materiale e $(v_x; v_y)$ è la sua velocità.

La velocità V_0 ha due componenti:

$$v_x = V_0 \cos \theta$$

$$v_y = V_0 \sin \theta$$

La traiettoria del punto materiale intercetta il suolo al tempo T tale che $Y(T)=0$; dalla legge del moto si ottiene

$$T = v_y/g + 1/g \sqrt{v_y^2 + 2y_0g}$$

scartando la soluzione corrispondente a tempi negativi.

Consideriamo il moto bidimensionale dell'elemento rotante, come il moto di un punto materiale concentrato nel baricentro, tenendo conto solo delle forze gravitazionali e supponendo trascurabile l'influenza dei vari agenti atmosferici, in particolare le forze di attrito dell'aria e quelle del vento. Chiamiamo con n il numero di giri al minuto primo compiuti dal corpo in movimento circolare. Tenuto conto che ad ogni giro l'angolo descritto dal corpo in movimento è pari a 2π radianti, per n giri avremo $2\pi n$ radianti/minuto, che è appunto la velocità angolare ω del corpo in movimento. Volendo esprimere la velocità angolare in radianti al secondo avremo:

$$\omega = 2\pi n/60 \text{ rad/sec}$$

Date le caratteristiche geometriche della pala, e considerata la distribuzione dei pesi lungo il profilo della stessa, si ritiene con buona approssimazione che il baricentro sia posizionato ad un terzo rispetto alla lunghezza della pala, ad una distanza dal centro di rotazione pari a circa $r_g = 28,33$ m essendo il diametro del rotore $D = 170$ m ed il raggio di ciascuna pala $R = 85,0$ m circa.

Per determinare la velocità del baricentro della pala basta moltiplicare la distanza del baricentro dal centro di rotazione per la velocità angolare. Il numero di giri valutato per questa analisi è pari a 10,6 giri/minuto (massimo per il tipo di aerogeneratore di progetto). Per questa velocità angolare, la velocità periferica del baricentro della pala risulta pari a:

$$V_g = \omega r_g = 2\pi n/60 r_g = 31,43 \text{ m/sec}$$

Per tenere conto degli effetti attritivi dell'area, tale valore viene realisticamente ridotto in fase di calcolo di un'aliquota pari al 10%, pertanto la V_g di calcolo sarà pari a $V_{g^*} = 27,98$ m/s. La posizione e la velocità iniziale sono determinati, oltre che dalla velocità tangenziale appena calcolata, anche dall'angolo θ della pala al momento del distacco.

Essi sono legati alla posizione ed alla velocità iniziale dalle relazioni:

$$\begin{aligned} x_0 &= -r_g \cos(\theta); \\ y_0 &= H + r_g \sin(\theta); \\ v_x &= V_g \sin(\theta); \\ v_y &= V_g \cos(\theta). \end{aligned}$$

La gittata L è la distanza dalla torre del punto di impatto al suolo della pala; l'altezza H è l'altezza del mozzo della torre (115 m). Dalla legge del moto otteniamo:

$$L = X(t)$$

Sostituendo l'espressione ricavata per T , otteniamo la gittata L in termini di V_g e di θ :

$$\text{Gittata max: } v_{x0} * (-v_{y0} * (v_{y0}^2 - 4(1/2H_g g)) / g$$

6.4 DETERMINAZIONE GITTATA AEROGENERATORE D=170 M

L'applicazione delle formule sopra descritte ha portato alla determinazione del valore di gittata massima di seguito esposto.

Dati di input:

$$V_{g,calc} = 27,98 \text{ m/s};$$

$$r_g = 28,33 \text{ m};$$

$$g = 9.81 \text{ m/s}^2;$$

$$H = 115 \text{ m}.$$

Il valore della gittata dipenderà dall'angolo ϑ .

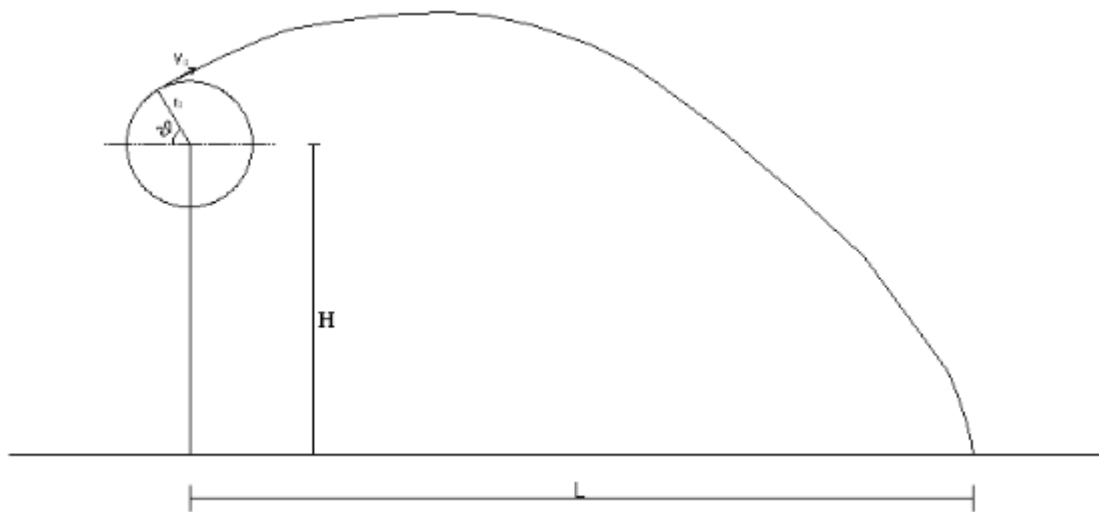

Si noti che fissato un generico angolo ϑ , la gittata aumenta quadraticamente con V_g salvo i casi particolari $\vartheta = \pm 90^\circ$, $\vartheta = 0^\circ$, $\vartheta = 180^\circ$, nei quali la gittata aumenta linearmente con V oppure è pari a r_g . Come si evidenzia dal grafico e numericamente dalla tabella sotto riportata il valore massimo della gittata è pari a 268,32 m circa con un angolo di distacco di circa $\vartheta = \pi/3 \text{ rad.}$ e più precisamente pari a 60° . A tale valore dovrà aggiungersi la distanza del vertice della pala dal baricentro pari a 56,67 m e la posizione dell'ascissa del punto di distacco a partire dall'asse dell'aerogeneratore, per un valore complessivo della gittata: $L_{tot} \equiv 239,1 \text{ m.}$

g	n [/]	ω [rad/s]	r_g [m]	D [m]	R [m]	V_0^* [m/s]	V_0 [m/s]	v_{x0}	v_{y0}	ϑ [°]	ϑ [rad]	Hrot [m]	Yg [m]	Hg [m]	L _G [m]	Gmax [m]	Xg [m]	G _{rot} [m]
-9,81	10,60	1,11	28,33	170,00	85,00	27,98	31,43	27,98	0,00	0,00	0,00	115,00	0,00	115,00	56,67	0,00	28,33	85,0
-9,81	10,60	1,11	28,33	170,00	85,00	27,98	31,43	27,96	0,98	2,00	0,03	115,00	0,99	115,99	56,67	8,29	28,32	93,3
-9,81	10,60	1,11	28,33	170,00	85,00	27,98	31,43	27,91	1,95	4,00	0,07	115,00	1,98	116,98	56,67	16,58	28,26	101,5
-9,81	10,60	1,11	28,33	170,00	85,00	27,98	31,43	27,82	2,92	6,00	0,10	115,00	2,96	117,96	56,67	24,86	28,18	109,7
-9,81	10,60	1,11	28,33	170,00	85,00	27,98	31,43	27,70	3,89	8,00	0,14	115,00	3,94	118,94	56,67	33,10	28,06	117,8
-9,81	10,60	1,11	28,33	170,00	85,00	27,98	31,43	27,55	4,86	10,00	0,17	115,00	4,92	119,92	56,67	41,27	27,90	125,8
-9,81	10,60	1,11	28,33	170,00	85,00	27,98	31,43	27,37	5,82	12,00	0,21	115,00	5,89	120,89	56,67	49,35	27,71	133,7
-9,81	10,60	1,11	28,33	170,00	85,00	27,98	31,43	27,15	6,77	14,00	0,24	115,00	6,85	121,85	56,67	57,31	27,49	141,5
-9,81	10,60	1,11	28,33	170,00	85,00	27,98	31,43	26,89	7,71	16,00	0,28	115,00	7,81	122,81	56,67	65,14	27,24	149,0
-9,81	10,60	1,11	28,33	170,00	85,00	27,98	31,43	26,61	8,65	18,00	0,31	115,00	8,76	123,76	56,67	72,80	26,95	156,4
-9,81	10,60	1,11	28,33	170,00	85,00	27,98	31,43	26,29	9,57	20,00	0,35	115,00	9,69	124,69	56,67	80,28	26,62	163,6
-9,81	10,60	1,11	28,33	170,00	85,00	27,98	31,43	25,94	10,48	22,00	0,38	115,00	10,61	125,61	56,67	87,55	26,27	170,5
-9,81	10,60	1,11	28,33	170,00	85,00	27,98	31,43	25,56	11,38	24,00	0,42	115,00	11,52	126,52	56,67	94,60	25,88	177,2
-9,81	10,60	1,11	28,33	170,00	85,00	27,98	31,43	25,15	12,26	26,00	0,45	115,00	12,42	127,42	56,67	101,41	25,47	183,5
-9,81	10,60	1,11	28,33	170,00	85,00	27,98	31,43	24,70	13,13	28,00	0,49	115,00	13,30	128,30	56,67	107,95	25,02	189,6
-9,81	10,60	1,11	28,33	170,00	85,00	27,98	31,43	24,23	13,99	30,00	0,52	115,00	14,17	129,17	56,67	114,21	24,54	195,4
-9,81	10,60	1,11	28,33	170,00	85,00	27,98	31,43	23,73	14,83	32,00	0,56	115,00	15,01	130,01	56,67	120,19	24,03	200,9
-9,81	10,60	1,11	28,33	170,00	85,00	27,98	31,43	23,19	15,64	34,00	0,59	115,00	15,84	130,84	56,67	125,85	23,49	206,0
-9,81	10,60	1,11	28,33	170,00	85,00	27,98	31,43	22,63	16,44	36,00	0,63	115,00	16,65	131,65	56,67	131,20	22,92	210,8
-9,81	10,60	1,11	28,33	170,00	85,00	27,98	31,43	22,05	17,22	38,00	0,66	115,00	17,44	132,44	56,67	136,22	22,33	215,2
-9,81	10,60	1,11	28,33	170,00	85,00	27,98	31,43	21,43	17,98	40,00	0,70	115,00	18,21	133,21	56,67	140,91	21,70	219,3
-9,81	10,60	1,11	28,33	170,00	85,00	27,98	31,43	20,79	18,72	42,00	0,73	115,00	18,96	133,96	56,67	145,25	21,06	223,0
-9,81	10,60	1,11	28,33	170,00	85,00	27,98	31,43	20,13	19,43	44,00	0,77	115,00	19,68	134,68	56,67	149,23	20,38	226,3
-9,81	10,60	1,11	28,33	170,00	85,00	27,98	31,43	19,43	20,13	46,00	0,80	115,00	20,38	135,38	56,67	152,87	19,68	229,2
-9,81	10,60	1,11	28,33	170,00	85,00	27,98	31,43	18,72	20,79	48,00	0,84	115,00	21,06	136,06	56,67	156,14	18,96	231,8
-9,81	10,60	1,11	28,33	170,00	85,00	27,98	31,43	17,98	21,43	50,00	0,87	115,00	21,70	136,70	56,67	159,06	18,21	233,9
-9,81	10,60	1,11	28,33	170,00	85,00	27,98	31,43	17,22	22,05	52,00	0,91	115,00	22,33	137,33	56,67	161,62	17,44	235,7
-9,81	10,60	1,11	28,33	170,00	85,00	27,98	31,43	16,44	22,63	54,00	0,94	115,00	22,92	137,92	56,67	163,82	16,65	237,1
-9,81	10,60	1,11	28,33	170,00	85,00	27,98	31,43	15,64	23,19	56,00	0,98	115,00	23,49	138,49	56,67	165,66	15,84	238,2
-9,81	10,60	1,11	28,33	170,00	85,00	27,98	31,43	14,83	23,73	58,00	1,01	115,00	24,03	139,03	56,67	167,16	15,01	238,8
-9,81	10,60	1,11	28,33	170,00	85,00	27,98	31,43	13,99	24,23	60,00	1,05	115,00	24,54	139,54	56,67	168,32	14,17	239,1
-9,81	10,60	1,11	28,33	170,00	85,00	27,98	31,43	13,13	24,70	62,00	1,08	115,00	25,02	140,02	56,67	169,13	13,30	239,1
-9,81	10,60	1,11	28,33	170,00	85,00	27,98	31,43	12,26	25,15	64,00	1,12	115,00	25,47	140,47	56,67	169,62	12,42	238,7

g	n [1]	ω [rad/s]	r_g [m]	D [m]	R [m]	V_0^* [m/s]	V_0 [m/s]	v_{x0}	v_{y0}	θ [°]	θ [rad]	Hrot [m]	Yg [m]	Hg [m]	L_G [m]	Gmax [m]	Xg [m]	G_{TOT} [m]
-9,81	12,10	1,27	28,33	170,00	85,00	32,29	35,88	-20,76	24,74	130,00	2,27	115,00	21,70	136,70	56,67	88,36	-18,21	126,81
-9,81	12,10	1,27	28,33	170,00	85,00	32,29	35,88	-21,61	24,00	132,00	2,30	115,00	21,06	136,06	56,67	84,14	-18,96	121,85
-9,81	12,10	1,27	28,33	170,00	85,00	32,29	35,88	-22,43	23,23	134,00	2,34	115,00	20,38	135,38	56,67	79,98	-19,68	116,97
-9,81	12,10	1,27	28,33	170,00	85,00	32,29	35,88	-23,23	22,43	136,00	2,37	115,00	19,68	134,68	56,67	75,88	-20,38	112,16
-9,81	12,10	1,27	28,33	170,00	85,00	32,29	35,88	-24,00	21,61	138,00	2,41	115,00	18,96	133,96	56,67	71,83	-21,06	107,44
-9,81	12,10	1,27	28,33	170,00	85,00	32,29	35,88	-24,74	20,76	140,00	2,44	115,00	18,21	133,21	56,67	67,83	-21,70	102,79
-9,81	12,10	1,27	28,33	170,00	85,00	32,29	35,88	-25,45	19,88	142,00	2,48	115,00	17,44	132,44	56,67	63,90	-22,33	98,24
-9,81	12,10	1,27	28,33	170,00	85,00	32,29	35,88	-26,13	18,98	144,00	2,51	115,00	16,65	131,65	56,67	60,02	-22,92	93,77
-9,81	12,10	1,27	28,33	170,00	85,00	32,29	35,88	-26,77	18,06	146,00	2,55	115,00	15,84	130,84	56,67	56,21	-23,49	89,38
-9,81	12,10	1,27	28,33	170,00	85,00	32,29	35,88	-27,39	17,11	148,00	2,58	115,00	15,01	130,01	56,67	52,45	-24,03	85,09
-9,81	12,10	1,27	28,33	170,00	85,00	32,29	35,88	-27,97	16,15	150,00	2,62	115,00	14,17	129,17	56,67	48,76	-24,54	80,89
-9,81	12,10	1,27	28,33	170,00	85,00	32,29	35,88	-28,51	15,16	152,00	2,65	115,00	13,30	128,30	56,67	45,12	-25,02	76,77
-9,81	12,10	1,27	28,33	170,00	85,00	32,29	35,88	-29,03	14,16	154,00	2,69	115,00	12,42	127,42	56,67	41,55	-25,47	72,75
-9,81	12,10	1,27	28,33	170,00	85,00	32,29	35,88	-29,50	13,14	156,00	2,72	115,00	11,52	126,52	56,67	38,03	-25,88	68,81
-9,81	12,10	1,27	28,33	170,00	85,00	32,29	35,88	-29,94	12,10	158,00	2,76	115,00	10,61	125,61	56,67	34,57	-26,27	64,97
-9,81	12,10	1,27	28,33	170,00	85,00	32,29	35,88	-30,35	11,05	160,00	2,79	115,00	9,69	124,69	56,67	31,17	-26,62	61,21
-9,81	12,10	1,27	28,33	170,00	85,00	32,29	35,88	-30,71	9,98	162,00	2,83	115,00	8,76	123,76	56,67	27,82	-26,95	57,54
-9,81	12,10	1,27	28,33	170,00	85,00	32,29	35,88	-31,04	8,90	164,00	2,86	115,00	7,81	122,81	56,67	24,53	-27,24	53,96
-9,81	12,10	1,27	28,33	170,00	85,00	32,29	35,88	-31,34	7,81	166,00	2,90	115,00	6,85	121,85	56,67	21,30	-27,49	50,47
-9,81	12,10	1,27	28,33	170,00	85,00	32,29	35,88	-31,59	6,71	168,00	2,93	115,00	5,89	120,89	56,67	18,11	-27,71	47,06
-9,81	12,10	1,27	28,33	170,00	85,00	32,29	35,88	-31,80	5,61	170,00	2,97	115,00	4,92	119,92	56,67	14,98	-27,90	43,74
-9,81	12,10	1,27	28,33	170,00	85,00	32,29	35,88	-31,98	4,49	172,00	3,00	115,00	3,94	118,94	56,67	11,89	-28,06	40,50
-9,81	12,10	1,27	28,33	170,00	85,00	32,29	35,88	-32,12	3,38	174,00	3,04	115,00	2,96	117,96	56,67	8,85	-28,18	37,34
-9,81	12,10	1,27	28,33	170,00	85,00	32,29	35,88	-32,22	2,25	176,00	3,07	115,00	1,98	116,98	56,67	5,86	-28,26	34,26
-9,81	12,10	1,27	28,33	170,00	85,00	32,29	35,88	-32,28	1,13	178,00	3,11	115,00	0,99	115,99	56,67	2,91	-28,32	31,26
-9,81	12,10	1,27	28,33	170,00	85,00	32,29	35,88	-32,29	0,00	180,00	3,14	115,00	0,00	115,00	56,67	0,00	-28,33	28,33

g	n [/]	ω [rad/s]	r_g [m]	D [m]	R [m]	V_o^* [m/s]	V_o [m/s]	v_{x0}	v_{y0}	ϑ [°]	ϑ [rad]	Hrot [m]	Yg [m]	Hg [m]	L_G [m]	Gmax [m]	Xg [m]	G_{TOT} [m]
-9,81	10,60	1,11	28,33	170,00	85,00	27,98	31,43	11,38	25,56	66,00	1,15	115,00	25,88	140,88	56,67	169,79	11,52	238,0
-9,81	10,60	1,11	28,33	170,00	85,00	27,98	31,43	10,48	25,94	68,00	1,19	115,00	26,27	141,27	56,67	169,66	10,61	236,9
-9,81	10,60	1,11	28,33	170,00	85,00	27,98	31,43	9,57	26,29	70,00	1,22	115,00	26,62	141,62	56,67	169,22	9,69	235,6
-9,81	10,60	1,11	28,33	170,00	85,00	27,98	31,43	8,65	26,61	72,00	1,26	115,00	26,95	141,95	56,67	168,49	8,76	233,9
-9,81	10,60	1,11	28,33	170,00	85,00	27,98	31,43	7,71	26,89	74,00	1,29	115,00	27,24	142,24	56,67	167,50	7,81	232,0
-9,81	10,60	1,11	28,33	170,00	85,00	27,98	31,43	6,77	27,15	76,00	1,33	115,00	27,49	142,49	56,67	166,24	6,85	229,8
-9,81	10,60	1,11	28,33	170,00	85,00	27,98	31,43	5,82	27,37	78,00	1,36	115,00	27,71	142,71	56,67	164,73	5,89	227,3
-9,81	10,60	1,11	28,33	170,00	85,00	27,98	31,43	4,86	27,55	80,00	1,40	115,00	27,90	142,90	56,67	162,98	4,92	224,6
-9,81	10,60	1,11	28,33	170,00	85,00	27,98	31,43	3,89	27,70	82,00	1,43	115,00	28,06	143,06	56,67	161,02	3,94	221,6
-9,81	10,60	1,11	28,33	170,00	85,00	27,98	31,43	2,92	27,82	84,00	1,47	115,00	28,18	143,18	56,67	158,85	2,96	218,5
-9,81	10,60	1,11	28,33	170,00	85,00	27,98	31,43	1,95	27,91	86,00	1,50	115,00	28,26	143,26	56,67	156,49	1,98	215,1
-9,81	10,60	1,11	28,33	170,00	85,00	27,98	31,43	0,98	27,96	88,00	1,54	115,00	28,32	143,32	56,67	153,94	0,99	211,6
-9,81	10,60	1,11	28,33	170,00	85,00	27,98	31,43	0,00	27,98	90,00	1,57	115,00	28,33	143,33	56,67	151,24	0,00	207,9
-9,81	10,60	1,11	28,33	170,00	85,00	27,98	31,43	-0,98	27,96	92,00	1,61	115,00	28,32	143,32	56,67	148,38	-0,99	204,1
-9,81	10,60	1,11	28,33	170,00	85,00	27,98	31,43	-1,95	27,91	94,00	1,64	115,00	28,26	143,26	56,67	145,38	-1,98	200,1
-9,81	10,60	1,11	28,33	170,00	85,00	27,98	31,43	-2,92	27,82	96,00	1,68	115,00	28,18	143,18	56,67	142,26	-2,96	196,0
-9,81	10,60	1,11	28,33	170,00	85,00	27,98	31,43	-3,89	27,70	98,00	1,71	115,00	28,06	143,06	56,67	139,03	-3,94	191,8
-9,81	10,60	1,11	28,33	170,00	85,00	27,98	31,43	-4,86	27,55	100,00	1,75	115,00	27,90	142,90	56,67	135,70	-4,92	187,4
-9,81	10,60	1,11	28,33	170,00	85,00	27,98	31,43	-5,82	27,37	102,00	1,78	115,00	27,71	142,71	56,67	132,27	-5,89	183,1
-9,81	10,60	1,11	28,33	170,00	85,00	27,98	31,43	-6,77	27,15	104,00	1,82	115,00	27,49	142,49	56,67	128,78	-6,85	178,6
-9,81	10,60	1,11	28,33	170,00	85,00	27,98	31,43	-7,71	26,89	106,00	1,85	115,00	27,24	142,24	56,67	125,21	-7,81	174,1
-9,81	10,60	1,11	28,33	170,00	85,00	27,98	31,43	-8,65	26,61	108,00	1,88	115,00	26,95	141,95	56,67	121,60	-8,76	169,5
-9,81	10,60	1,11	28,33	170,00	85,00	27,98	31,43	-9,57	26,29	110,00	1,92	115,00	26,62	141,62	56,67	117,93	-9,69	164,9
-9,81	10,60	1,11	28,33	170,00	85,00	27,98	31,43	-10,48	25,94	112,00	1,95	115,00	26,27	141,27	56,67	114,23	-10,61	160,3
-9,81	10,60	1,11	28,33	170,00	85,00	27,98	31,43	-11,38	25,56	114,00	1,99	115,00	25,88	140,88	56,67	110,50	-11,52	155,6
-9,81	10,60	1,11	28,33	170,00	85,00	27,98	31,43	-12,26	25,15	116,00	2,02	115,00	25,47	140,47	56,67	106,75	-12,42	151,0
-9,81	10,60	1,11	28,33	170,00	85,00	27,98	31,43	-13,13	24,70	118,00	2,06	115,00	25,02	140,02	56,67	102,99	-13,30	146,4
-9,81	10,60	1,11	28,33	170,00	85,00	27,98	31,43	-13,99	24,23	120,00	2,09	115,00	24,54	139,54	56,67	99,22	-14,17	141,7
-9,81	10,60	1,11	28,33	170,00	85,00	27,98	31,43	-14,83	23,73	122,00	2,13	115,00	24,03	139,03	56,67	95,45	-15,01	137,1
-9,81	10,60	1,11	28,33	170,00	85,00	27,98	31,43	-15,64	23,19	124,00	2,16	115,00	23,49	138,49	56,67	91,69	-15,84	132,5

g	n [/]	ω [rad/s]	r_g [m]	D [m]	R [m]	V_o^* [m/s]	V_o [m/s]	v_{x0}	v_{y0}	ϑ [°]	ϑ [rad]	Hrot [m]	Yg [m]	Hg [m]	L_G [m]	Gmax [m]	Xg [m]	G_{TOT} [m]
-9,81	10,60	1,11	28,33	170,00	85,00	27,98	31,43	-16,44	22,63	126,00	2,20	115,00	22,92	137,92	56,67	87,93	-16,65	127,9
-9,81	10,60	1,11	28,33	170,00	85,00	27,98	31,43	-17,22	22,05	128,00	2,23	115,00	22,33	137,33	56,67	84,20	-17,44	123,4
-9,81	10,60	1,11	28,33	170,00	85,00	27,98	31,43	-17,98	21,43	130,00	2,27	115,00	21,70	136,70	56,67	80,48	-18,21	118,9
-9,81	10,60	1,11	28,33	170,00	85,00	27,98	31,43	-18,72	20,79	132,00	2,30	115,00	21,06	136,06	56,67	76,79	-18,96	114,5
-9,81	10,60	1,11	28,33	170,00	85,00	27,98	31,43	-19,43	20,13	134,00	2,34	115,00	20,38	135,38	56,67	73,13	-19,68	110,1
-9,81	10,60	1,11	28,33	170,00	85,00	27,98	31,43	-20,13	19,43	136,00	2,37	115,00	19,68	134,68	56,67	69,49	-20,38	105,8
-9,81	10,60	1,11	28,33	170,00	85,00	27,98	31,43	-20,79	18,72	138,00	2,41	115,00	18,96	133,96	56,67	65,90	-21,06	101,5
-9,81	10,60	1,11	28,33	170,00	85,00	27,98	31,43	-21,43	17,98	140,00	2,44	115,00	18,21	133,21	56,67	62,33	-21,70	97,3
-9,81	10,60	1,11	28,33	170,00	85,00	27,98	31,43	-22,05	17,22	142,00	2,48	115,00	17,44	132,44	56,67	58,81	-22,33	93,1
-9,81	10,60	1,11	28,33	170,00	85,00	27,98	31,43	-22,63	16,44	144,00	2,51	115,00	16,65	131,65	56,67	55,32	-22,92	89,1
-9,81	10,60	1,11	28,33	170,00	85,00	27,98	31,43	-23,19	15,64	146,00	2,55	115,00	15,84	130,84	56,67	51,88	-23,49	85,1
-9,81	10,60	1,11	28,33	170,00	85,00	27,98	31,43	-23,73	14,83	148,00	2,58	115,00	15,01	130,01	56,67	48,47	-24,03	81,1
-9,81	10,60	1,11	28,33	170,00	85,00	27,98	31,43	-24,23	13,99	150,00	2,62	115,00	14,17	129,17	56,67	45,12	-24,54	77,2
-9,81	10,60	1,11	28,33	170,00	85,00	27,98	31,43	-24,70	13,13	152,00	2,65	115,00	13,30	128,30	56,67	41,80	-25,02	73,5
-9,81	10,60	1,11	28,33	170,00	85,00	27,98	31,43	-25,15	12,26	154,00	2,69	115,00	12,42	127,42	56,67	38,53	-25,47	69,7
-9,81	10,60	1,11	28,33	170,00	85,00	27,98	31,43	-25,56	11,38	156,00	2,72	115,00	11,52	126,52	56,67	35,31	-25,88	66,1
-9,81	10,60	1,11	28,33	170,00	85,00	27,98	31,43	-25,94	10,48	158,00	2,76	115,00	10,61	125,61	56,67	32,13	-26,27	62,5
-9,81	10,60	1,11	28,33	170,00	85,00	27,98	31,43	-26,29	9,57	160,00	2,79	115,00	9,69	124,69	56,67	28,99	-26,62	59,0
-9,81	10,60	1,11	28,33	170,00	85,00	27,98	31,43	-26,61	8,65	162,00	2,83	115,00	8,76	123,76	56,67	25,90	-26,95	55,6
-9,81	10,60	1,11	28,33	170,00	85,00	27,98	31,43	-26,89	7,71	164,00	2,86	115,00	7,81	122,81	56,67	22,86	-27,24	52,3
-9,81	10,60	1,11	28,33	170,00	85,00	27,98	31,43	-27,15	6,77	166,00	2,90	115,00	6,85	121,85	56,67	19,86	-27,49	49,0
-9,81	10,60	1,11	28,33	170,00	85,00	27,98	31,43	-27,37	5,82	168,00	2,93	115,00	5,89	120,89	56,67	16,90	-27,71	45,9
-9,81	10,60	1,11	28,33	170,00	85,00	27,98	31,43	-27,55	4,86	170,00	2,97	115,00	4,92	119,92	56,67	13,98	-27,90	42,7
-9,81	10,60	1,11	28,33	170,00	85,00	27,98	31,43	-27,70	3,89	172,00	3,00	115,00	3,94	118,94	56,67	11,11	-28,06	39,7
-9,81	10,60	1,11	28,33	170,00	85,00	27,98	31,43	-27,82	2,92	174,00	3,04	115,00	2,96	117,96	56,67	8,27	-28,18	36,8
-9,81	10,60	1,11	28,33	170,00	85,00	27,98	31,43	-27,91	1,95	176,00	3,07	115,00	1,98	116,98	56,67	5,48	-28,26	33,9
-9,81	10,60	1,11	28,33	170,00	85,00	27,98	31,43	-27,96	0,98	178,00	3,11	115,00	0,99	115,99	56,67	2,72	-28,32	31,1
-9,81	10,60	1,11	28,33	170,00	85,00	27,98	31,43	-27,98	0,00	180,00	3,14	115,00	0,00	115,00	56,67	0,00	-28,33	28,3

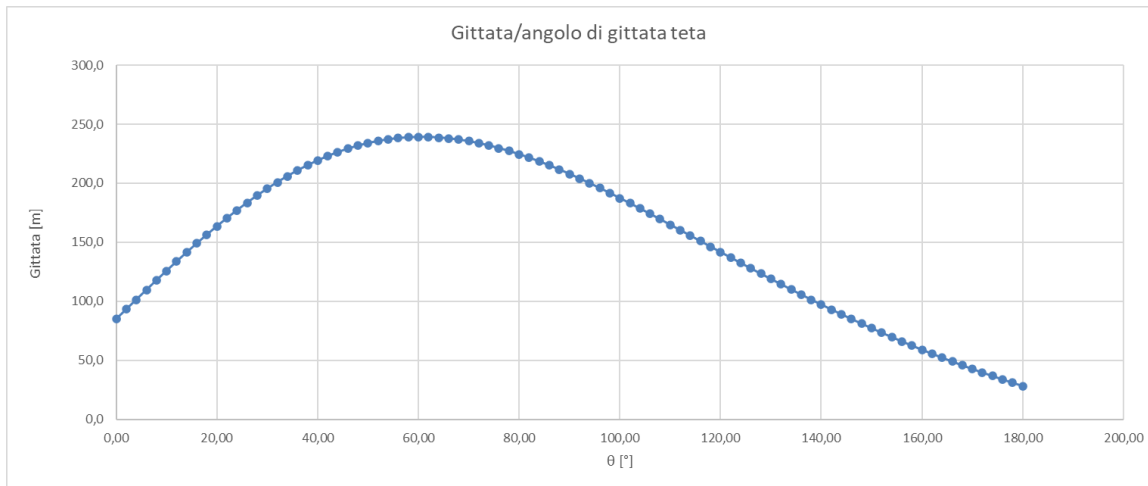

Dati di input calcolo AEROGENERATORE di riferimento:

$D=170$ m

$H_{\text{mozzo}} = 115$ m

$L_{\text{pala}}=85$ m

Rpm = 10,6

Gittata max., totale=239,1 m.

6.5 FRAMMENTO DI PALA

L'evento della rottura di un frammento consistente di pala risulta meno frequente¹. Per le caratteristiche del materiale strutturale, tende ad essere una rottura progressiva. Pertanto, nella maggior parte dei casi si ha una prima flessione della struttura con conseguente inevitabile urto con la torre (posta sottovento nella quasi totalità delle WTG). La conseguente rottura dà luogo a traiettorie varie che non sono deterministicamente calcolabili.

Nella maggior parte dei casi di lancio di piccoli frammenti di pala la causa registrata è la concomitanza di fulminazioni di natura atmosferica. Tale fenomeno è stato considerato dai costruttori che hanno iniziato a dotare gli aerogeneratori di un sistema di convogliamento della corrente di fulminazione costituito da recettori metallici posti lungo la pala, da un cavo che collega i recettori alla radice pala e da un sistema di messa a terra. In questo modo si riesce a drenare una buona parte delle correnti indotte dalle fulminazioni atmosferiche senza danni alle pale. In qualche caso, in cui la corrente di fulmine ha presumibilmente ecceduto i limiti progettuali (fissati dalle norme internazionali) si può manifestare un danneggiamento all'estremità della pala che si apre per la separazione dei due gusci, ma che, normalmente, non si distacca dal corpo della pala. È possibile che frammenti di guscio possano staccarsi, ma si tratta comunque di parti molto leggere in confronto alla resistenza che oppongono all'aria e che quindi non possono essere oggetto di calcoli di gittata come quelli che si possono effettuare sul corpo pala.

Per avere un ordine di grandezza sulla distanza raggiunta dai frammenti di una pala eolica, si fa riferimento allo studio "Recommendations of Risk assessment of ice throw and Blade Failure in Ontario – Canadian Wind Energy Association – M.P. Leblanc – Garrad Hassan". Secondo tale studio, la probabilità che un frammento di pala staccatosi dalla turbina vada oltre i 50 m dalla torre è dell'ordine di 2×10^{-5} .

6.6 GITTATA MASSIMA DEL FRAMMENTO DI PALA

Volendo stabilire quale sia la gittata massima del frammento di pala, facendo riferimento al rischio accettato² in sede progettuale (pari a 10^{-6}) si raggiunge tale valore a meno di 190 m.

A 190 m la probabilità diminuisce ancora di un fattore 10 e, per eventi rari come quelli della rottura di una pala la probabilità diventa praticamente nulla.

¹ Analysis of Risk-Involved Incidents of Wind Turbine – version 1.1 Januar 2005 – ECN: per la rottura Rottura Pala riporta una probabilità di $8,4 \cdot 10^{-4}$ [1/y] mentre per il frammento $2,6 \cdot 10^{-4}$ [1/y].

² European Wind Turbine Standards II

7 CONCLUSIONI

Partendo dai dati degli aerogeneratori in merito alla velocità di rotazione fornita dal costruttore (rpm) sono stati eseguiti dei calcoli di gittata con la teoria della fisica del punto materiale. Il calcolo illustrato nei paragrafi precedenti porta ad un valore massimo di gittata pari a 239,1 m.

La gittata massima calcolata garantisce la distanza di sicurezza per le turbine T1, T3, T4, T5 e T6 sia rispetto alle viabilità maggiormente prossime (SP193) sia riguardo agli edifici censiti catastalmente come civili abitazioni presenti nell'area di parco (vedasi Allegato 1 alla presente relazione specialistica).

L'unica eccezione è fatta per l'aerogeneratore T2; in questo caso specifico, si ha una distanza pari a 205,5 m dalla Strada Provinciale SP193 (evidenziata in verde nell'immagine sotto riportata) e pertanto inferiore al valore di gittata massima.

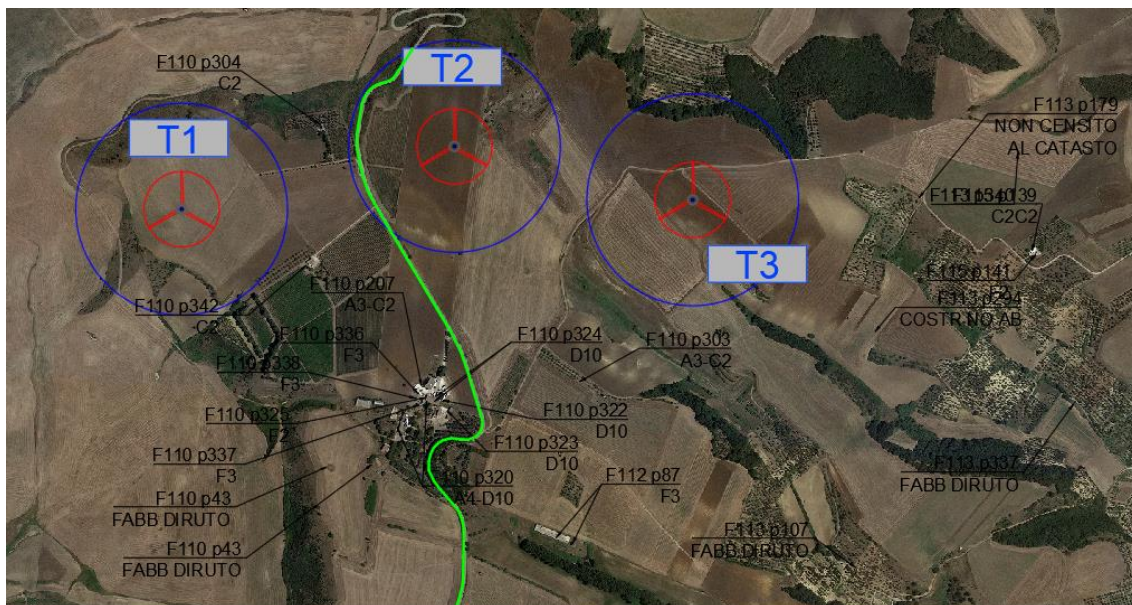

In questo caso, qualora la direzione del vento prevista, coincida perfettamente con l'asse aerogeneratore – viabilità provinciale, si provvederà ad una limitazione del valore di rpm mediante telecontrollo, al fine di rendere sicuro l'esercizio della turbina stessa nei riguardi della gittata della pala eolica.

Aerogeneratore	Distanza immobili [m]	Distanza viabilità (SP o SS)	Gittata
T1	> 239,1 m	410 m	239,1 m
T2	> 239,1 m	205,5 m dalla SP193	239,1 m
T3	> 239,1 m	> 500 m	239,1 m
T4	> 239,1 m	240,0 m dalla SP193	239,1 m
T5	> 239,1 m	> 500 m	239,1 m
T6	> 239,1 m	> 500 m	239,1 m

Distanza aerogeneratori – Recettori limitrofi

8 ALLEGATO 1 – INDIVIDUAZIONE GRAFICA DELLA GITTATA SU ORTOFOTO

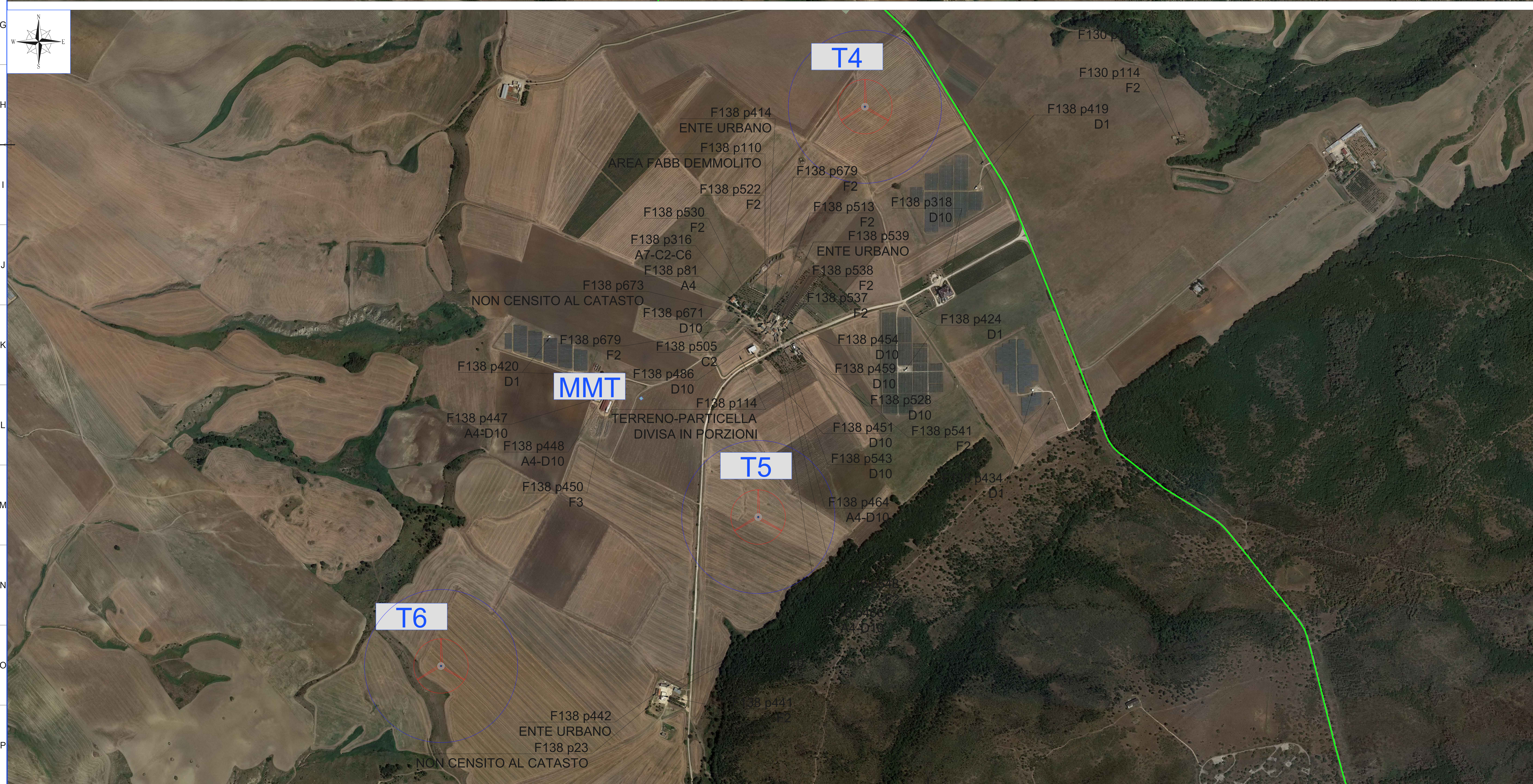

LEGENDA	
	Pilino di fondazione aerogeneratore
	Ingombro rotore
	Confini comunali
	Gittata max della pala pari a 239.1 m dall'asse dell'aerogeneratore
	Strada Provinciale SP193

REGIONE PUGLIA
Città Metropolitana di Bari
COMUNE DI GRAVINA IN PUGLIA

PROGETTO: PROGETTAZIONE PARCO EOLICO S. DOMENICO

PROGETTO DEFINITIVO

COMMITTENTE: EDP Renewables Italia Holding S.r.l.
Via Lepetit 8/10
20124 - Milano

PROGETTISTA: Hydro Engineering s.r.l.
di Damiano e Mariano Gallo
via Rossetti, 39
91013 Alcamo (TP) Italy

OGGETTO DELL'ELABORATO: ANALISI DEGLI EFFETTI DELLA ROTTURA DEGLI ORGANI ROTANTI
ALLEGATO 1 - INDIVIDUAZIONE GRAFICA DELLA GITTATA SU ORTOFOTO

REV.	DATA	ATTIVITA'	REDATTO	VERIFICATO	APPROVATO
0	06/2022	PRIMA EMISSIONE	AC	GL	MG

CODICE ELABORATO	DATA	SCALA	FORMATO/FOGLIO	CODICE COMMITTENTE
SDMSAR08	06/2022	1:5.000	A0 1 di 1	

9 ALLEGATO 2 – ELENCO IMMOBILI CENSITI

ID	Comune	Foglio	Particella	Categoria catastale	Distanza WTG
1	GRAVINA (BA)	110	302	A4 - D10	ca 830 m da WTG1
2	GRAVINA (BA)	112	87	F3	
3	GRAVINA (BA)	138	447	D10	
4	GRAVINA (BA)	113	340	C2	
5	GRAVINA (BA)	138	528	D10	
6	GRAVINA (BA)	138	316	A7-C2-C6	ca 720 m da WTG4 ca 650 m da WTG5
7	GRAVINA (BA)	138	440	D10	
8	GRAVINA (BA)	110	304	C2	
9	GRAVINA (BA)	110	43	FABB DIRUTO	
10	GRAVINA (BA)	138	440	D10	
11	GRAVINA (BA)	113	179	NON CENSITO AL CATASTO	
12	GRAVINA (BA)	94	717	D10	
13	GRAVINA (BA)	110	338	F3	
14	GRAVINA (BA)	138	671	D10	
15	GRAVINA (BA)	110	342	C2	
16	GRAVINA (BA)	112	87	F3	
17	GRAVINA (BA)	110	296	FABB RURALE	
18	GRAVINA (BA)	138	530	F2	
19	GRAVINA (BA)	110	320	A4-D10	ca 635 m da WTG2
20	GRAVINA (BA)	138	441	F2	
21	GRAVINA (BA)	110	337	F3	
22	GRAVINA (BA)	138	442	F2	
23	GRAVINA (BA)	138	81	A4	ca 725 m da WTG4 ca 680 m da WTG5
24	GRAVINA (BA)	110	43	FABB DIRUTO	
25	GRAVINA (BA)	113	294	COSTR NO AB	
26	GRAVINA (BA)	138	450	F3	
27	GRAVINA (BA)	138	420	D1	
28	GRAVINA (BA)	138	420	D1	
29	GRAVINA (BA)	138	451	D10	
30	GRAVINA (BA)	138	673	NON CENSITO AL CATASTO	
31	GRAVINA (BA)	138	522	F2	
32	GRAVINA (BA)	138	539	ENTE URBANO	
33	GRAVINA (BA)	138	538	F2	
34	GRAVINA (BA)	138	454	D10	
35	GRAVINA (BA)	138	537	F2	
36	GRAVINA (BA)	138	459	D10	
37	GRAVINA (BA)	138	318	D10	
38	GRAVINA (BA)	138	419	D1	
39	GRAVINA (BA)	138	419	D1	
40	GRAVINA (BA)	110	300	NON CENSITO AL CATASTO	
41	GRAVINA (BA)	110	336	F3	
42	GRAVINA (BA)	110	207	A3-C2	ca 555 m da WTG2
43	GRAVINA (BA)	110	303	A3-C2	ca 545 m da WTG2

44	GRAVINA (BA)	110	324	D10	
45	GRAVINA (BA)	110	324	D10	
46	GRAVINA (BA)	110	322	D10	
47	GRAVINA (BA)	110	325	F2	
48	GRAVINA (BA)	110	320	A4-D10	ca 600 m da WTG2
49	GRAVINA (BA)	110	323	D10	
50	GRAVINA (BA)	113	107	FABB DIRUTO	
51	GRAVINA (BA)	115	139	C2	
52	GRAVINA (BA)	115	141	F2	
53	GRAVINA (BA)	138	318	D10	
54	GRAVINA (BA)	138	110	AREA FABB DEMMOLITO	
55	GRAVINA (BA)	138	528	D10	
56	GRAVINA (BA)	138	528	D10	
57	GRAVINA (BA)	138	679	F2	
58	GRAVINA (BA)	138	505	C2	
59	GRAVINA (BA)	138	486	D10	
60	GRAVINA (BA)	138	464	A4-D10	ca 740 m da WTG4 ca 600 m da WTG5
61	GRAVINA (BA)	138	548	F2	
62	GRAVINA (BA)	138	466	A4-D10	ca 760 m da WTG4 ca 560 m da WTG5
63	GRAVINA (BA)	138	539	ENTE URBANO	
64	GRAVINA (BA)	138	543	D10	
65	GRAVINA (BA)	138	541	F2	
66	GRAVINA (BA)	138	436	D1	
67	GRAVINA (BA)	138	436	D1	
68	GRAVINA (BA)	138	436	D1	
69	GRAVINA (BA)	138	435	D1	
70	GRAVINA (BA)	138	435	D1	
71	GRAVINA (BA)	138	435	D1	
72	GRAVINA (BA)	138	434	D1	
73	GRAVINA (BA)	138	424	D1	
74	GRAVINA (BA)	138	424	D1	
75	GRAVINA (BA)	138	679	F2	
76	GRAVINA (BA)	138	513	F2	
77	GRAVINA (BA)	138	448	A4-D10	ca 600 m da WTG5
78	GRAVINA (BA)	113	337	FABB DIRUTO	

10 SCHEDA TECNICA DELL'AEROGENERATORE SG170

SG 6.2-170 IEC IIIA Technical Data

Rotor	
Diameter	170m
Swept area	22698 m ²
Speed range (min/nom/max)	4,86 / 8,83 / 10,60rpm
Power regulation	Variable speed
Rotor tilt	6 degrees
Hub coning	4 degrees
Hub	
Hub	Nodular cast iron
Main bearings	Tapered Roller bearings
Main shaft	Nodular cast iron
Nacelle bed frame	Nodular cast iron
Blade	
Type	Glass fiber and pultruded carbon caps
Blade length	83,5m
Max chord	4,5m
Blade root diameter	3,4m
Pre-bending	2,6m
Aerodynamic profile	SGRE
Weight	24t

