

PARMA ←

→ VICOFERTILE

—	TERRENO
—	LIVELLETTA DI PROGETTO
—	COMPONENTE IDRAULICA
▨	STRUTTURE

h	DIFFERENZA DI QUOTA TRA VERTICI ALTIMETRICI SUCCESSIVI [m]	L	PROGRESSIVA E QUOTA DEL PUNTO DI TANGENZA VERTICALE
L	LUNGHEZZA LIVELLETTA [m]	L	LUNGHEZZA RETTIFILLO PLANIMETRICO [m]
i	PENDENZA LIVELLETTA [%]	R	RAGGIO CURVA PLANIMETRICA [m]
Pr	PROGRESSIVA [m]	Sv	SVILUPPO CURVA PLANIMETRICA [m]
Qt	QUOTA VERTICE ALTIMETRICO [m s.l.m.]	CL	SVILUPPO CLOTOIDE [m]
R	RAGGIO RACCORDO VERTICALE [m]		
Fr	FRECCIA VERTICALE [m]		
L	SVILUPPO RACCORDO ALTIMETRICO [m]		
T	LUNGHEZZA TANGENTE VERTICALE [m]		

Livelletta DIFF. DI QUOTA h = -9.420 h = -1.910 h = 2.020
 LUNGHEZZA L = 586.159 L = 175.874 L = 724.637
 PENDENZA i = -16.071‰ i = -10.860‰ i = 2.788‰

N	1
Q1	1452.794
Q2	44.902
Q3	900.392
T	13.028
L1	52.7
L2	26.901

N	2
Q1	2158.604
Q2	42.292
Q3	900.392
T	41.414
L1	23.2
L2	122.828

Scala quote 1:100
 Scala distanze 1:1000
 Ctr. rif. 40.000

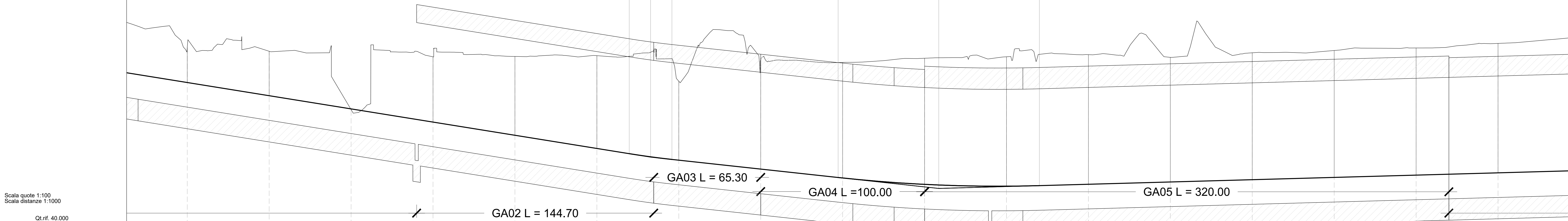

N. Sezione	13	14	15	16	17	18	19	20	21	22	23	24	25	26	27	28	29
Quote Progetto	-47.735	-47.931	-47.128	-46.524	-46.520	-44.717	-44.003	-43.960	-42.917	-42.529	-42.145	-42.335	-42.674	-42.913	-42.850	-42.882	-42.322
Quote Terreno	-50.863	-50.838	-47.087	-50.330	-50.323	-50.371	-48.814	-50.122	-49.090	-50.214	-50.303	-50.433	-50.289	-50.546	-50.086	-50.940	-51.117
Differenza di quota	-2.129	-2.708	-0.040	-3.876	-4.803	-5.654	-4.814	-8.862	-7.043	-7.685	-7.866	-7.866	-7.294	-7.732	-7.733	-7.747	-7.865
Ettometriche		17		18		19		20		21		22		23		24	
Progressive	1+650.00	1+700.00	1+750.00	1+800.00	1+850.00	1+900.00	1+950.00	2+000.00	2+050.00	2+100.00	2+150.00	2+200.00	2+250.00	2+300.00	2+350.00	2+400.00	2+450.00
Distanze Parziali	0+00	50.00	100.00	150.00	200.00	250.00	300.00	350.00	400.00	450.00	500.00	550.00	600.00	650.00	700.00	750.00	800.00
Andamento Planimetrico																	
Sopraelevazione D [mm]																	
Velocità [km/h]	80 km/h																

COMMITTENTE:

PROGETTAZIONE:

CUP J81H0200000001

U.O. PROGETTAZIONE INTEGRATA NORD

PROGETTO DEFINITIVO

COMPLETAMENTO RADDOPPIO LINEA PARMA - LA SPEZIA (PONTREMOLESE)

TRATTA PARMA - VICOFERTILE

03-TRACCIATI

IF01 - TRATTA PARMA-VICOFERTILE (pk.0+000,00-8+136,59)

PROFLO LONGITUDINALE DI PROGETTO - BINARIO PARI TAV. 3/10 SCALA: 1:1.000

COMMESSA	LOTTO	FASE	ENTE	TIPO DOC.	OPERADISCIPLINA	PROGR.	REV.
IP00	00	D	26	F7	IF0101	003	A

Rev.	Descrizione	Redatto	Data	Verificato	Data	Approvato	Data	Autorizzato Data
A	EMISSIONE ESECUTIVA	P. Cusani	Feb 2022	C. Caranzotta	Feb 2022	A. Perigo	Feb 2022	A. Perigo

File: IP00002877F0101003A.dwg n. Elab.: 1