

PARMA ←

← VICOFERTILE

—	TERRENO
—	LIVELLETTA DI PROGETTO
—	COMPONENTE IDRAULICA
—	STRUTTURE

h	DIFFERENZA DI QUOTA TRA VERTICI ALTIMETRICI SUCCESSIVI [m]	PROGRESSIVA E QUOTA DEL PUNTO DI TANGENZA VERTICALE
L	LUNGHEZZA LIVELLETTA [m]	L LUNGHEZZA RETTIFILLO PLANIMETRICO [m]
i	PENDENZA LIVELLETTA [%]	R RAGGIO CURVA PLANIMETRICA [m]
Pr	PROGRESSIVA [m]	Sv SVILUPPO CURVA PLANIMETRICA [m]
Qt	QUOTA VERTICE ALTIMETRICO [m s.l.m.]	CL SVILUPPO CLOTOIDE [m]
R	RAGGIO RACCORDO VERTICALE [m]	
Fr	FRECCIA VERTICALE [m]	
L	SVILUPPO RACCORDO ALTIMETRICO [m]	
T	LUNGHEZZA TANGENTE VERTICALE [m]	

Livellotta
 DIFF. DI QUOTA h = 24.053
 LUNGHEZZA L = 1024.302
 PENDENZA i = 12.000%

GA09
 MURO D'ALA MURO D'ALA

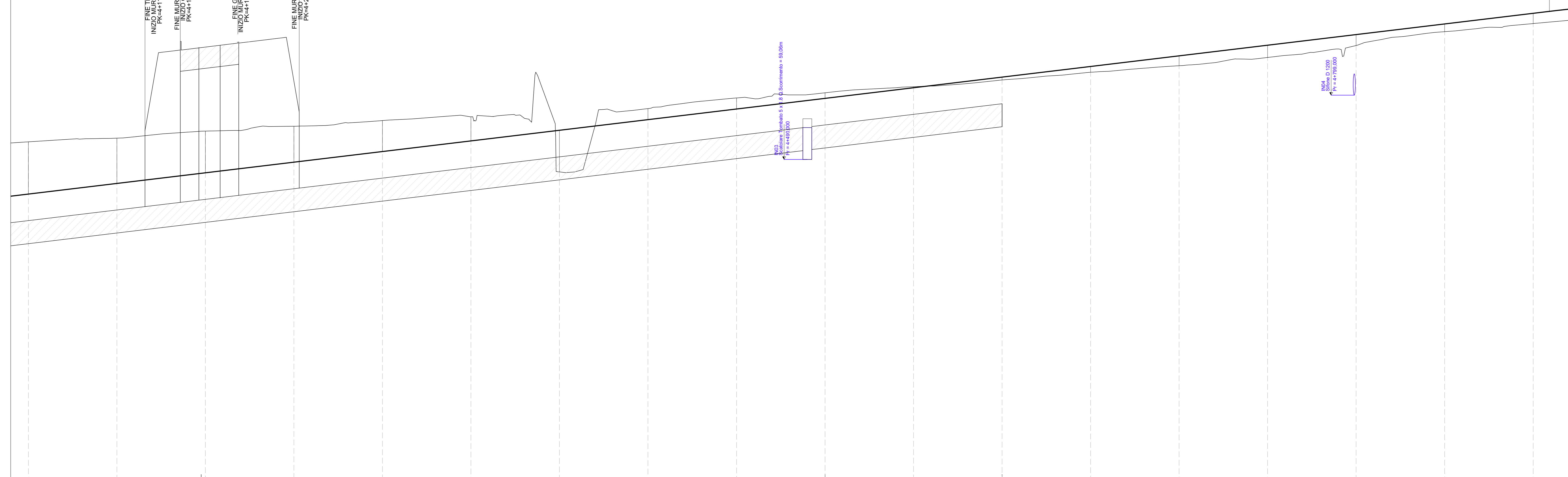

Scala quote 1:100
 Scala distanze 1:1000
 Ctr. rif. 40.000

N. Sezione	61	62	63	64	65	66	67	68	69	70	71	72	73	74	75	76	77	78
Quote Progetto	-57.005	-57.006	-58.206	-58.906	-59.206	-60.107	-60.707	-61.307	-61.907	-62.508	-63.108	-63.708	-64.308	-64.908	-65.509	-66.109	-66.709	-67.309
Quote Terreno	-60.056	-60.261	-60.661	-60.866	-61.267	-61.472	-61.873	-62.273	-62.674	-63.074	-63.475	-63.875	-64.276	-64.676	-65.077	-65.477	-65.878	-66.278
Differenza di quota	-2.950	-3.255	-2.355	-2.955	-1.757	-1.365	-1.166	-1.366	-1.567	-1.566	-1.367	-1.168	-1.368	-1.367	-1.569	-1.478	-1.479	-1.279
Ettometriche	41	42	43	44	45	46	47	48	49	50	51	52	53	54	55	56	57	58
Progressive	4+000.00	4+100.00	4+150.00	4+200.00	4+250.00	4+300.00	4+350.00	4+400.00	4+450.00	4+500.00	4+550.00	4+600.00	4+650.00	4+700.00	4+750.00	4+800.00	4+850.00	4+900.00
Distanze Parziali	90.00	90.00	50.00	50.00	50.00	50.00	50.00	50.00	50.00	50.00	50.00	50.00	50.00	50.00	50.00	50.00	50.00	50.00
Andamento Planimetrico	D = 130.00																	
Sopraelevazione D [mm]	D = 150.00																	
Velocità [km/h]	160 km/h																	

COMMITTENTE:
RFI
 RETE FERROVIARIA ITALIANA
 GRUPPO FERROVIE DELLO STATO ITALIANE

PROGETTAZIONE:
ITALFER
 GRUPPO FERROVIE DELLO STATO ITALIANE

CUP J81H0200000001

U.O. PROGETTAZIONE INTEGRATA NORD

PROGETTO DEFINITIVO

COMPLETAMENTO RADDOPPIO LINEA PARMA - LA SPEZIA (PONTREMOLESE)

TRATTA PARMA - VICOFERTILE

03-TRACCIATI
 IF01 - TRATTA PARMA-VICOFERTILE (pk.0+000,00-8+136,59)

PROFILO LONGITUDINALE DI PROGETTO - BINARIO PARI
 TAV. 6/10

SCALA:
 1 : 1.000

COMMESSA LOTTO FASE ENTE TIPO DOC. OPERA/DISCIPLINA Progr. REV.
 I P 0 0 0 0 D 2 6 F 7 I F 0 1 0 1 0 0 6 B

Rev.	Descrizione	Redatto	Data	Verificato	Data	Approvato	Data	Autore
A	EMMISSIONE ESECUTIVA	P. Cusani	Feb 2022	C. Caramazza	Feb 2022	G. Fadda	Feb 2022	A. Perigo
B	AGGIORNAMENTO POST VERIFICA	G. Serraglio	Dic 2022	C. Caramazza	Dic 2022	G. Fadda	Dic 2022	A. Perigo

File: IP00002877IF01010069.dwg n. Etab.: 1