

PARTICOLARE DEL MANIFOLD A BORDO NAVE

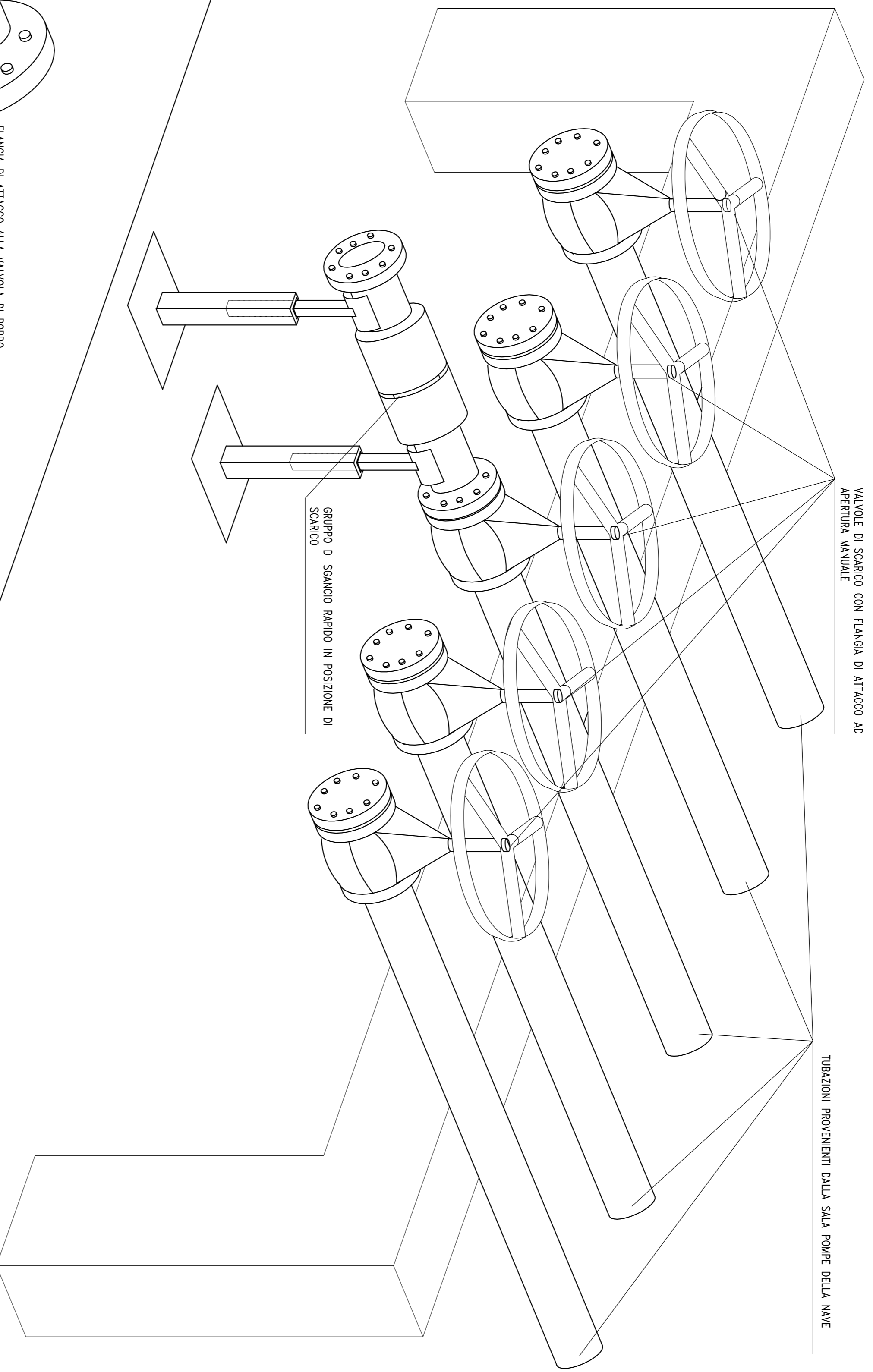

GRUPPO DI SGANCIO RAPIDO

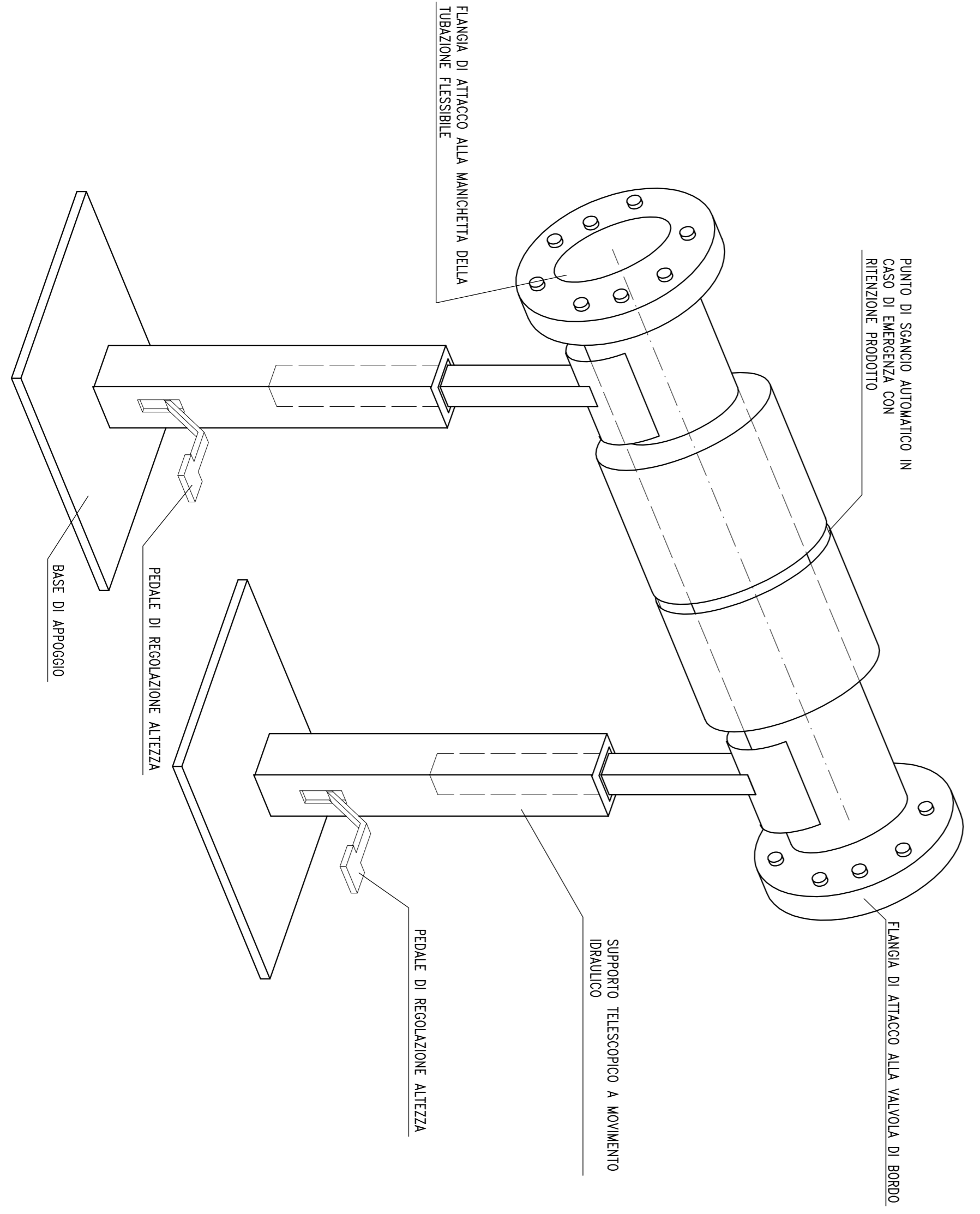

N.B.: IL GRUPPO DI SGANCIO RAPIDO E' DI PROPRIETA' ABRUZZO COSTIERO E VERRA' TRASPORTATO A BORDO DALLA BARCA DI APPoggio ABRUZZO COSTIERO E RECUPERATO DALLA STESSA AL TERMINE DELLE OPERAZIONI DI SCARICO

Antonio D'Alessio

ANTONIO D'ALESSIO
INGEGNERE
N.° 28247
DOE 2009

REVISIONI		PRIMA EMISSIONE	282-009G-0
0	07.08.2009	DESCRIZIONE	NOME FILE
REVISIONE	DATA		
CLIENTE			
ABRUZZO COSTIERO SH			
Pescara			
ARGOMENTO			
REALIZZAZIONE NUOVO CAMPO BOE E SEA-LINERS			
Vista assonometrica del gruppo di scarico della nave con particolare del gruppo a sgancio rapido			
DATA	07.08.2009	DISSEGNO N°	4D-282-009G
DISSEGNA		C.D.	
CONROLLATO		A.D.	
APPROVATO		D.A.	
SCALA		FIG. 1 DI 1	
REV.	0		

LA QD ENGINEERING S'ASSERISCE LA PROPRIETA' DI QUESTO SCARICO CON LA PRODUZIONE E TRASPORTO A BORDO DELLA BARCA DI APPoggio ABRUZZO COSTIERO SH

QD ENGINEERING S.p.A. - Via S. Maria, 10 - 66020 Pescasseroli (CB) - Italy
 C.S.O. Marine Engineering & Technology Transfer
 TEL. 085/98292916 - 085/98210103 - FAX 085/98292915