

B300-VS-651	
SEPARATORE TESTA POZZO 65	
DIAMETRO INTERNO	mm 1200
ALTEZZA (TL to TL)	mm 3900
PRESSIONE DI PROGETTO	barg 168
TEMPERATURA DI PROGETTO	°C -29/70
VOLUME	m3 5
COIBENTAZIONE	SI/NO SI
TRIM LINE	B300-NG-E03HH-V



15	16	17	18
NORMALIZZAZIONE INTERNA	DISEGNI DI RIFERIMENTO		NUMERO DISEGNO
	SIMBOLOGIA PER SCHEMI DI MARCIA - LINEE E PIPING		0193-00-BPFM-12362_CD-FE
	SIMBOLOGIA PER SCHEMI DI MARCIA - STRUMENTAZIONE		0193-00-BPFM-12363_CD-FE
	SIMBOLOGIA PER SCHEMI DI MARCIA - APPARECCHIATURE		0193-00-BPFM-12364_CD-FE
	SIMBOLOGIA PER SCHEMI DI MARCIA - APPARECCHIATURE		0193-00-BPFM-12365_CD-FE
	SIMBOLOGIA PER SCHEMI DI MARCIA - TIPICI VALVOLE		0193-00-BPFM-12366_CD-FE

NOTE GENERALI:

- IL NUMERO IDENTIFICATIVO DELL'UNITA' SI INTENDE PRECEDUTO DALLA LETTERA B PER INDICARE L'APPARTENENZA AL CLUSTER "B"
- TUTTE LE BDV E LE SDV DEVONO ESSERE DOTATE DI BARILOTTO D'ARIA DI RISERVA DIMENSIONATO PER TRE MANOVRE.
- MINIMIZZARE LE PARTI FUORI TERRA.
- LE LINEE DI USCITA DALLE PSV SARANNO "FREE DRAINING" E "NO POCKETS".

NOTE:

- 1- DISTRIBUTORE SCHOEPENTOETER.
- 2- MISURATORE SONICO PORTATA ACQUA - TIPOLOGIA DI ATTACCHI DA DEFINIRE.
- 3- IL SAND DETECTOR VA INSTALLATO SULLA PRIMA CURVA DOPO LA WING VALVE.
- 4- IL MISURATORE DI TEMPERATURA VERRA' INSTALLATO SUL TESTA POZZO
- 5- VALVOLE DI NON RITORNO DI DIFFERENTE TIPOLOGIA.
- 6- IL TIPO DI MISURATORE SARA' DEFINITO IN FASE D'INGEGNERIA DI DETTAGLIO.
- 7- DISCREPANCY ALARM TRA IL CONTROLLORE B300-FIC-651 E L'INDICATORE DI POSIZIONE B300-ZT-652 CON INVIO DEL SEGNALE A DCS.
- 8- CON POMPANTE INSERITO

LEGENDA:

- ◊ °C MAX TEMPERATURA OPERATIVA
- BAR G PRESSIONE DI PROGETTO

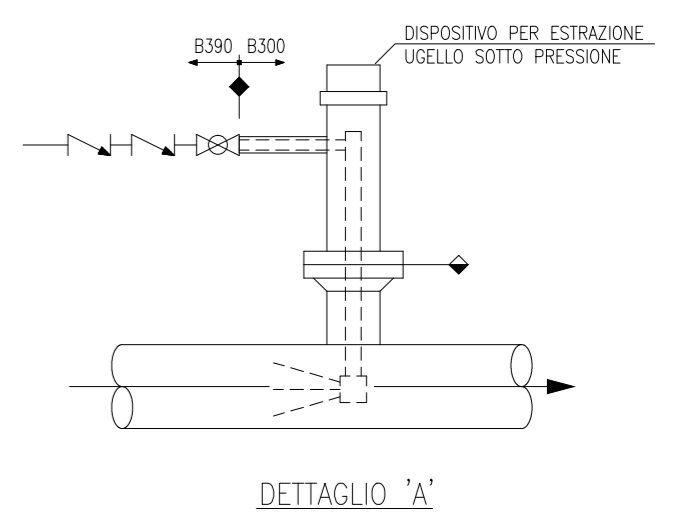

COMMESSA : NS/18024/R-M01 INGEGNERIA DI BASE/FEED E PER ENTI PER LA PROGETTAZIONE DI NUOVI CLUSTERS NELLA CENTRALE DI STOCCAGGIO GAS DI SERGNANO (CR) 00148 ROMA - Viale Castello della Magliana, 68			
Riferimento TPIDL		Pag.	Rev
082826C303	0193	00	21
Project	Unità	Doc.Type	Disc
			Subj
			0105
			1 of 1
			0

REV.	DATA	DESCRIZIONE	DISEGN.	CONTR.	APPROV.	STATO REVIS.
0	08-11-2021	EMMISSIONE FINALE	S.TOMASSINI	V.AUDUCI	F.BONDI/PERILLI	CD-FE
OC	17-09-2021	EMMISSIONE PER APPROVAZIONE (PER HAZOP)	S.TOMASSINI	V.AUDUCI	F.BONDI/PERILLI	CD-FE
OB	24-08-2021	EMMISSIONE PER APPROVAZIONE	S.TOMASSINI	V.AUDUCI	F.BONDI/PERILLI	CD-FE
DA	16-07-2021	EMMISSIONE PER APPROVAZIONE	S.TOMASSINI	V.AUDUCI	F.BONDI/PERILLI	CD-FE



CENTRALE DI STOCCAGGIO GAS SERGNANO

INGEGNERIA DI BASE/FEED E PER ENTI PER LA PROGETTAZIONE DI NUOVI CLUSTERS
SCHEMA DI MARCIA (P&ID) POZZO N°65 - CLUSTER "B2"

SCALA	SOSTITUISCE IL	SOSTITUITO DAL	AREA IMP.	UNITA' IMP.	IDENTIFICATIVO DOCUMENTO	FG. / DI
-	-	-	-	B100/B300	0193-00-BPFM-12423	1/1