





**REGIONE SICILIA**  
 PROVINCE DI PALERMO E TRAPANI  
 COMUNI DI CALATAFIMI E MONREALE

**PROGETTO:**

*Progetto per la realizzazione di un impianto fotovoltaico per la produzione di energia elettrica, delle opere connesse e delle infrastrutture indispensabili denominato "Pergole"*

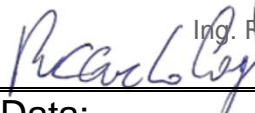
Progetto Definitivo

<p><b>PROPONENTE:</b></p> <p><b>FALCK RENEWABLES SICILIA S.R.L</b>          Sede Legale in C.so Venezia, 16          20121 Milano (MI)          P.IVA 10531600962</p>																					
<p><b>ELABORATO:</b>          Relazione tecnica generale con allegato cronoprogramma</p>																					
<p><b>PROGETTISTA COORDINATORE:</b></p> <p style="text-align: center;">Dott. Ing. Eugenio Bordonali</p>	<p><b>Scala:</b></p> <p style="text-align: center;">-</p>																				
<p><b>PROGETTISTI:</b></p> <div style="display: flex; justify-content: space-around; align-items: center;"> <div style="text-align: center;">                 Ing. Riccardo Caporaso              N. 1143              PROV. TRAPANI           </div> <div style="text-align: center;">                 dott. ing. GAETANO SCURTO              N. 1143              PROV. PALERMO           </div> </div>	<p><b>Tavola:</b></p> <p style="text-align: center; font-size: 1.2em;">RTG</p>																				
<p><b>Data:</b></p> <p style="text-align: center;">10/02/2022</p>	<table border="1" style="width: 100%; border-collapse: collapse;"> <thead> <tr> <th style="width: 10%;"></th> <th style="width: 40%;">Rev.</th> <th style="width: 40%;">Data</th> <th style="width: 10%;"></th> </tr> <tr> <th></th> <th colspan="2">Descrizione</th> <th></th> </tr> </thead> <tbody> <tr> <td style="text-align: center;">00</td> <td style="text-align: center;">10/02/2022</td> <td style="text-align: center;">emissione</td> <td></td> </tr> <tr> <td style="text-align: center;">-</td> <td style="text-align: center;">-</td> <td style="text-align: center;">-</td> <td></td> </tr> <tr> <td style="text-align: center;">-</td> <td style="text-align: center;">-</td> <td style="text-align: center;">-</td> <td></td> </tr> </tbody> </table>		Rev.	Data			Descrizione			00	10/02/2022	emissione		-	-	-		-	-	-	
	Rev.	Data																			
	Descrizione																				
00	10/02/2022	emissione																			
-	-	-																			
-	-	-																			

## Sommario

<b>SOMMARIO</b> .....	<b>2</b>
<b>1. PREMESSA</b> .....	<b>4</b>
1.1. INQUADRAMENTO DEL PROGETTO .....	5
1.2. CARATTERISTICHE GEOLOGICHE DEL SITO .....	8
1.2.1. <i>Inquadramento geo-morfologico</i> .....	8
1.2.2. <i>Inquadramento geologico</i> .....	9
1.2.3. <i>Idrogeologia</i> .....	10
<b>2. NORMATIVA E LEGGI DI RIFERIMENTO</b> .....	<b>12</b>
<b>3. DEFINIZIONI</b> .....	<b>14</b>
<b>4. DATI DI PROGETTO</b> .....	<b>16</b>
<b>5. PRODUCIBILITA' DELL'IMPIANTO</b> .....	<b>22</b>
<b>6. DESCRIZIONE DEL SISTEMA</b> .....	<b>25</b>
6.1. GENERATORE FOTOVOLTAICO .....	25
6.1.1. <i>Moduli fotovoltaici in silicio monocristallino</i> .....	25
6.1.2. <i>String Box</i> .....	26
6.1.3. <i>Inverter fotovoltaici</i> .....	27
6.1.4. <i>Power station</i> .....	29
6.2. CONNESSIONE ALLA RTN .....	31
6.2.1. <i>Ubicazione degli impianti</i> .....	33
6.3. OPERE CIVILI .....	33
6.3.1. <i>Strutture di supporto dei moduli</i> .....	33
6.3.2. <i>Recinzione e zone di transito</i> .....	34
6.3.3. <i>Opere idrauliche</i> .....	35
6.3.4. <i>Cavidotto</i> .....	36
6.3.5. <i>EDIFICIO UTENTE</i> .....	38
6.4. SISTEMA DI CONTROLLO .....	40
6.5. SISTEMA DI VIDEOSORVEGLIANZA .....	40
<b>7. VERIFICHE DI COLLAUDO</b> .....	<b>41</b>
<b>8. SICUREZZA DELL'IMPIANTO</b> .....	<b>44</b>
8.1. PROTEZIONE DA CORTI CIRCUITI SUL LATO C.C. DELL'IMPIANTO .....	44
8.2. PROTEZIONE DA CONTATTI ACCIDENTALI LATO C.C. ....	44
8.3. PROTEZIONE DALLE FULMINAZIONI.....	44
8.4. SICUREZZE SUL LATO C.A. DELL'IMPIANTO .....	45
8.5. PREVENZIONE DAL FUNZIONAMENTO IN ISOLA.....	45
8.6. IMPIANTO DI MESSA A TERRA .....	45
<b>9. PROGRAMMA DI REALIZZAZIONE E GESTIONE IMPIANTO</b> .....	<b>45</b>
9.1. LA FASE DI COSTRUZIONE .....	45
9.2. LA FASE DI ESERCIZIO.....	48

---

9.3.	ANALISI DEI POSSIBILI INCIDENTI.....	48
9.4.	LA FASE DI DISMISSIONE E RIPRISTINO .....	48
9.5.	POSSIBILI RICADUTE SOCIALI, OCCUPAZIONALI ED ECONOMICHE LEGATE ALLA REALIZZAZIONE DEL PROGETTO.....	49
9.6.	INCREMENTO OCCUPAZIONE DOVUTO ALLA RICHIESTA DI MANODOPERA (FASE DI CANTIERE E FASE DI ESERCIZIO).....	49
<b>10.</b>	<b>CONCLUSIONI .....</b>	<b>50</b>

## **1. PREMESSA**

Il presente documento ha lo scopo di illustrare le caratteristiche dell'impianto fotovoltaico da 51,263 MWp da realizzarsi nel territorio del comune di Calatafimi Segesta (TP) denominato "Pergole" (di seguito il "Progetto" o "l'Impianto") con connessione alla rete elettrica nazionale nel territorio del comune di Monreale (PA), dotato di un sistema di accumulo elettrochimico ("storage") da 10MW e corredato di Progetto Agrovoltaico. Il progetto è da intendersi integrato e unico, Progetto di Impianto Fotovoltaico insieme con il Progetto Agrovoltaico, pertanto la società proponente si impegna a realizzarlo per intero. Il progetto consiste nella realizzazione di un impianto fotovoltaico con potenza di picco del generatore di 51,263 MWp ca. e prevede l'installazione di n° 1222 inseguitori solari ad un asse (tracker orizzontali monoassiali a linee indipendenti) e 384 strutture fisse di supporto ai moduli fotovoltaici. Il presente progetto agrovoltaico prevede pertanto il posizionamento di pannelli fotovoltaici per 39,009 MWp su tracker con montaggio dei moduli elevati di 2.65 m da terra, in condizione di rotazione dei moduli stessi paralleli al terreno, e per 12,257 MWp con montaggio su struttura fissa con altezza massima 2,9 m da terreno e altezza minima 0,9 m da terreno, in modo da non compromettere la continuità delle attività di coltivazione agricola e pastorale.

L'impianto, di tipo grid-connected in modalità trifase (collegata direttamente alla rete elettrica nazionale), è costituito da quattro lotti.

L'impianto di generazione fotovoltaica in progetto sarà installato direttamente a terra con struttura in acciaio zincato ad inseguimento monoassiale o con struttura in fissa, e l'energia elettrica da essi prodotta verrà convogliata ai gruppi di conversione (inverters) distribuiti all'interno dell'area di impianto. Gli inverters saranno installati all'interno di Power Station che avranno la funzione di convertire, da continua ad alternata, l'energia proveniente dal campo fotovoltaico e trasformarla da BT a MT a 30 KV.

La consegna dell'energia elettrica prodotta dall'impianto avverrà conformemente alla Soluzione Tecnica Minima Generale trasmessa da Terna S.p.a. al proponente con nota del 19/03/2021 cod. prat. 202002195.

In particolare l'energia sarà vettoriata, a mezzo di un cavidotto interrato in MT, ad una nuova stazione di trasformazione MT/AT (impianti di utenza per la connessione) sita in c.da Volta di Falce, e da questa, a mezzo di un cavidotto interrato in AAT, ed attraverso uno stallo di consegna condiviso con altro produttore, ad una nuova stazione elettrica di smistamento della RTN (impianti di rete per la connessione) da inserire in entra-esce sulla linea RTN a 220KV "Partinico-Partanna". Il collegamento tra lo stallo di consegna e la nuova stazione RTN sarà realizzato con cavidotto interrato in AAT.

L'iniziativa s'inquadra nel piano di sviluppo di impianti per la produzione d'energia da fonte rinnovabile che la società "Falck Renewables Sicilia s.r.l." intende realizzare nella Regione Sicilia per contribuire al soddisfacimento delle esigenze d'energia pulita e sviluppo sostenibile sancite sin dal Protocollo

Internazionale di Kyoto del 1997, ribadite nella “Strategia Energetica Nazionale 2017” e successivamente dal Piano nazionale integrato per l'energia e il clima per gli anni 2021-2030.

L'applicazione della tecnologia fotovoltaica consente: la produzione d'energia elettrica senza emissione di alcuna sostanza inquinante, il risparmio di combustibile fossile, nessun inquinamento acustico e disponibilità dell'energia anche in località disagiate e lontane dalle grandi dorsali elettriche.

## 1.1. INQUADRAMENTO DEL PROGETTO

Il sito del costruendo impianto è ubicato all'interno dei comuni di Calatafimi-Segesta e Monreale, nella parte occidentale della Sicilia, a est del territorio provinciale di Trapani, e a ovest del territorio provinciale di Palermo.

L'area in oggetto ricade all'interno della seguente Cartografia Tecnica Regionale:

- SEZIONE N° 606070 - SEGESTA - CALATAFIMI
- SEZIONE N° 606080 - PIZZO MONTELONGO
- SEZIONE N° 606110 - MONTE BARONIA
- SEZIONE N° 606120 – SIRIGNANO

La localizzazione del progetto è così definita:

- Provincia: Trapani (impianto fotovoltaico) e Palermo (stazioni elettriche);
- Comune: Calatafimi Segesta (TP) (impianto fotovoltaico) e Monreale (PA) (stazioni elettriche);
- Contrada: Pergole (impianto fotovoltaico) e Monreale (PA) (stazioni elettriche);
- identificazione catastale:

impianto fotovoltaico C.T. Calatafimi Segesta (TP) F. 68

4	63	92	75	49	76	89	56	11	66	69	60	10
	16	125	96	126	238	127	37	72	83	61	80	62
	42	74	64	70	71		73					

stazioni elettriche C.T. Monreale (PA)

F. 155 p.lla 653

F.155 p.lle 618, 666, 671, 668, 888, 889, 485, 486, 365, 366, 890, 900, 489, 490

Dal punto di vista meteorologico, il sito ricade in un'area a clima tipicamente meso-mediterraneo con inverni miti e poco piovosi ed estati calde ed asciutte. Le temperature minime invernali raramente scendono al di sotto di 10°C mentre le temperature estive massime oscillano tra i 28 °C e i 35 °C. I venti sono a regime di brezza senza una significativa direzione prevalente.

La zona è caratterizzata da un valore medio di 144 kWh/m2mese (fonte JRC - Photovoltaic Geographical Information System), valore che rende il sito particolarmente adatto ad applicazioni di tipo fotovoltaico. L'irraggiamento è, infatti, la quantità di energia solare incidente su una superficie unitaria in un

determinato intervallo di tempo, tipicamente un giorno (kWh/m2giorno), questo è influenzato dalle condizioni climatiche locali (nuvolosità, foschia ecc..) e dipende dalla latitudine del luogo: come è noto cresce quanto più ci si avvicina all'equatore.



Figura 1.0 Fonte energetica solare nel sito (fonte JRC - Photovoltaic Geographical Information System)  
Il territorio interessato è collinare.

Di seguito si riportano due immagini per una immediata localizzazione del sito interessato dall'impianto, mentre per un più dettagliato inquadramento geografico dell'area in questione si rimanda alle tavole in allegato.



Figura 1.1 inquadramento geografico sito d'interesse

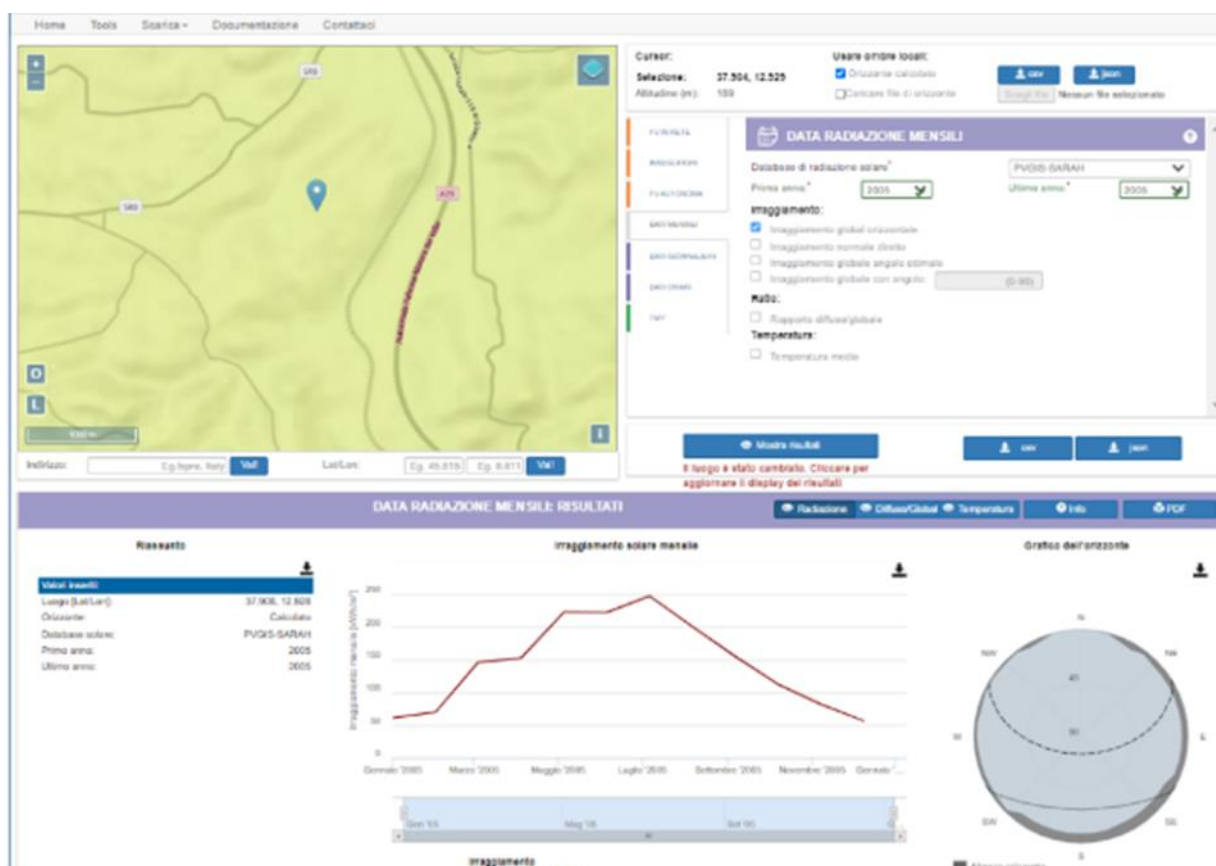

Figura 1.2 inquadramento impianto in progetto

## 1.2. CARATTERISTICHE GEOLOGICHE DEL SITO

### 1.2.1. Inquadramento geo-morfologico

Dal punto di vista topografico, l'area si trova in un'area a media - bassa pendenza posta ad una quota variabile tra i 90 m. e 170 m. s.l.m.

Le caratteristiche geomorfologiche risultano condizionate sia dalla natura litologica dei terreni, e quindi dalla loro consistenza, sia dal loro assetto strutturale.

Si riporta di seguito una sintesi delle considerazioni geomorfologiche e idrogeologiche riportate nella Relazione Geologica redatta dal Dott. Geol. Ignazio Giuffrè allegata al presente progetto.

*“La superficie topografica dell'area è caratterizzata da un andamento ondulato ed a tratti mammellonare, tipico dei versanti argillosi, ed i terreni degradano con valori variabili di pendenza, da bassi a medi, degradanti in direzione sud-ovest. Tali pendenze, vengono talora interrotte da terrazzamenti effettuati per sfruttare al meglio la zona dal punto di vista agricolo*



*e/o per l'insediamento di opere ad uso abitativo.*

*I terreni che compongono l'area in studio sono costituiti, nella loro generalità, da litotipi argillosi e sabbiosi (Fm. Terravecchia) che conferiscono ai versanti forme tipicamente mammellonari, ben raccordate, ondulate con superfici mosse ma non aspre, con salti di quota dove le pendenze risultano più elevate.”*

Dalle osservazioni geomorfologiche condotte risulta che l'area non presenta particolari fenomeni di dissesto e di instabilità che potrebbero compromettere l'opera in progetto.

### 1.2.2. Inquadramento geologico

*“Sulla base di un rilevamento geologico ampiamente esteso e dei dati desunti da alcune sezioni naturali ed artificiali, dai dati scaturiti dalle indagini dirette, dai dati della letteratura tecnica specializzata (“Carta geologica Alcamo” in scala 1:50.000 - F. 606, Università di Palermo – Dipartimento di Geologia e Geodesia - a cura di S. Bommarito, R.M. Bonni, R. Di Pietro, 1995), oltre ai dati in possesso dello scrivente per studi eseguiti in aree limitrofe, l'area di stretto interesse è caratterizzata dall'alto verso il basso da:*

- *Depositi alluvionali attuali (28).*

*Sono costituiti da depositi essenzialmente ghiaioso – sabbioso - ciottolosi, spesso con abbondante matrice argilloso - siltosa giallastra e con lenti argillose allungate intercalate a più altezze (Pleistocene sup. - Olocene);*

- *Sedimenti alluvionali antichi e recenti in più ordini, costituiti da sabbie e ghiaie poligeniche (27).*

*Sono costituiti da depositi essenzialmente ghiaioso - ciottolosi, spesso con abbondante matrice argilloso - siltosa giallastra e con lenti argillose allungate intercalate a più altezze (Pleistocene sup. - Olocene);*

- *Formazione Terravecchia*

*Si tratta di “terreni tardorogeni” cioè di età compresa tra il Miocene superiore ed il Pliocene, discordanti sui terreni più antichi deformati dalla tettonica terziaria. Dopo le fasi tettogenetiche del Miocene medio, la paleogeografia dell'area siciliana è caratterizzata da una catena in sollevamento a Nord, con produzione di grandi volumi di sedimenti clastici che si vanno a depositare in discordanza sui terreni antistanti deformati. I prodotti di questo smantellamento (conglomerati, arenarie ed argille), si presentano con una marcata discordanza nelle aree più settentrionali dell'isola, e con discordanze sempre meno marcate, fino alla paraconcordanza,*

nelle aree più meridionali. La Formazione Terravecchia (Schmidt Di Friedberg, 1964), ascrivibile al Tortoniano superiore – Messiniano, è caratterizzata da un'alternanza di argille, argille marnose, marne, sabbie e conglomerati, variamente associati tra di loro con prevalenza a volte della frazione argillosa, a volte di quella arenacea o di quella conglomeratica con graduali passaggi sia laterali che verticali. Questi terreni sono molto diffusi in tutta la Sicilia settentrionale e centrale e sono noti in letteratura con diverse denominazioni (Baldacci, 1886; Crescenzi & Gaffurini, 1955; Rigo De Righi, 1957; Ogniben, 1960; Marchetti, 1960; Broquet, 1968; Catalano & Sprovieri, 1970; Ruggieri Et Alii, 1969; Sprovierj, 1969; Aruta & Buccheri, 1971; 1978; Di Stefano & Catalano, 1978).

...Omissis...

Da quanto osservato dal rilevamento geologico, e da quanto rilevato durante l'esecuzione delle indagini geognostiche, si può affermare che i terreni affioranti nell'area ove si prevede di realizzare il parco fotovoltaico e l'area della sottostazione, sono caratterizzati da una copertura di suolo che sormonta litotipi afferenti alla Formazione Terravecchia.

Ricapitolando i due orizzonti che caratterizzano l'intero versante sono:

- suolo agrario (SA);
- Sedimenti alluvionali antichi e recenti in più ordini, costituiti da sabbie e ghiaie poligeniche (SAAR);
- Fm. Terravecchia (FTA - FTB).”

### 1.2.3. Idrogeologia

“Le formazioni litologiche affioranti nell'area rilevata, in base alle loro caratteristiche strutturali ed al loro rapporto con le acque di precipitazione, sono state classificate in una scala di permeabilità basata sulle seguenti quattro classi:

1. rocce ad elevata permeabilità per porosità;
2. rocce permeabili per porosità e/o fratturazione e/o fessurazione;
3. rocce impermeabili.

*Per quanto riguarda le rocce ricadenti nella prima classe (rocce permeabili per porosità), sono stati inclusi i sedimenti alluvionali antichi e recenti in più ordini, costituiti da sabbie e ghiaie poligeniche (27), i sedimenti che costituiscono depositi alluvionali attuali (28).*

*Per quanto riguarda le rocce ricadenti nella seconda classe (rocce permeabili per porosità e/o fratturazione e/o fessurazione), sono stati inclusi i sedimenti sabbiosi ed arenacei della Formazione Cozzo Terravecchia (14).*

*In generale, tali litotipi costituiscono facili vie d'accesso alle acque di precipitazione, le quali in tempi relativamente brevi si infiltrano ("infiltrazione efficace") ed accumulano nel sottosuolo ("falde freatiche").*

*A causa dei loro spessori, sovente variabili, tali litotipi costituiscono adunamenti idrici di spessore e potenza variabile.*

*E' stato incluso nella terza classe (rocce impermeabili), il membro argilloso della Formazione Terravecchia (13).*

*Tali terreni presentano una permeabilità primaria da bassa a nulla ed una assenza di falde acquifere; al contrario, in particolari zone d'alterazione, può esistere una lenta circolazione idrica organizzata in filetti discontinui che dipende esclusivamente dal regime pluviometrico variabile nelle stagioni.*

*Solitamente, come detto prima, tali terreni sono il substrato impermeabile dei litotipi prima citati costituendo il limite inferiore di tali elementi idrogeologici e permettendo, così, l'accumulo sotterraneo delle acque di infiltrazione efficace.*

*Quanto detto finora, viene accuratamente riassunto nella tabella allegata, riportante, tra l'altro, il range di valori del coefficiente di permeabilità (K) dei diversi litotipi presenti."*

<i>LITOTIPO</i>	<i>TIPO DI PERMEABILITÀ</i>	<i>GRADO DI PERMEABILITÀ</i>	<i>COEFFICIENTE DI PERMEABILITÀ</i>
<i>Sedimenti alluvionali antichi e recenti in più ordini, costituiti da sabbie e ghiaie poligeniche (27); Sedimenti alluvionali ed eluvio colluviali (28)</i>	<i>Porosità</i>	<i>alta</i>	<i>10<sup>-1</sup>-10<sup>-3</sup></i>
<i>Membro sabbioso ed arenaceo della Formazione Terravecchia (13)</i>	<i>Porosità e/o fratturazione e/o fessurazione</i>	<i>alta</i>	<i>10<sup>-2</sup>-10<sup>-4</sup></i>
<i>Membro argilloso della Formazione Terravecchia (13)</i>	<i>Impermeabili</i>	<i>da bassa a molto bassa</i>	<i>10<sup>-6</sup>-10<sup>-9</sup></i>

*Schema riepilogativo*

## **2. NORMATIVA E LEGGI DI RIFERIMENTO**

La normativa e le leggi di riferimento da rispettare per la progettazione e realizzazione degli impianti fotovoltaici sono:

Decreto Legislativo 29 dicembre 2003, n. 387 Attuazione della direttiva 2001/77/CE relativa alla promozione dell'energia elettrica prodotta da fonti energetiche rinnovabili nel mercato interno dell'elettricità.

DECRETO LEGISLATIVO 9 aprile 2008, n. 81 Attuazione dell'articolo 1 della legge 3 agosto 2007, n. 123, in materia di tutela della salute e della sicurezza nei luoghi di lavoro.

DECRETO 22 Gennaio 2008, n.37, regolamento concernente l'attuazione dell'articolo 11-quaterdecies, comma 13, lettera a) della legge n. 248 del 2 dicembre 2005

D.P.R. 6 giugno 2001, n. 380 Testo unico delle disposizioni legislative e regolamentari in materia edilizia;

D.M 17/01/2018 - Aggiornamento delle Norme Tecniche per le Costruzioni;

MINISTERO DELLE INFRASTRUTTURE E DEI TRASPORTI CIRCOLARE 21 gennaio 2019, n. 7 C.S.LL.PP. Istruzioni per l'applicazione dell'«Aggiornamento delle «Norme tecniche per le costruzioni» di cui al decreto ministeriale 17 gennaio 2018.

Decreto Legislativo 22 gennaio 2004, n. 42 Codice dei beni culturali e del paesaggio, ai sensi dell'articolo 10 della legge 6 luglio 2002, n. 137

CEI 64-8: Impianti elettrici utilizzatori a tensione nominale non superiore a 1000 V in corrente alternata e a 1500 V in corrente continua;

CEI 11-20: Impianti di produzione di energia elettrica e gruppi di continuità collegati a reti di I e II categoria;

CEI EN 60904-1: Dispositivi fotovoltaici Parte 1: Misura delle caratteristiche fotovoltaiche tensione-corrente;

CEI EN 60904-2: Dispositivi fotovoltaici - Parte 2: Prescrizione per le celle fotovoltaiche di riferimento;

CEI EN 60904-3: Dispositivi fotovoltaici - Parte 3: Principi di misura per sistemi solari fotovoltaici per uso terrestre e irraggiamento spettrale di riferimento;

CEI EN 61727: Sistemi fotovoltaici (FV) - Caratteristiche dell'interfaccia di raccordo con la rete;

CEI EN 61215: Moduli fotovoltaici in silicio cristallino per applicazioni terrestri. Qualifica del progetto e omologazione del tipo;

CEI EN 61000-3-2: Compatibilità elettromagnetica (EMC) - Parte 3: Limiti Sezione 2: Limiti per le emissioni di corrente armonica (apparecchiature con corrente di ingresso = 16 A per fase);

CEI EN 60555-1: Disturbi nelle reti di alimentazione prodotti da apparecchi elettrodomestici e da equipaggiamenti elettrici simili -Parte 1: Definizioni;

CEI EN 60439-1-2-3: Apparecchiature assiemate di protezione e manovra per b.t.;

CEI EN 60445: Individuazione dei morsetti e degli apparecchi e delle estremità dei conduttori designati e regole generali per un sistema alfanumerico;

CEI EN 60529: Gradi di protezione degli involucri (codice IP);

CEI EN 60099-1-2: Scaricatori;

CEI 81-10: Protezione delle strutture contro i fulmini e valutazione del rischio dovuto a fulmine;

CEI 81-3: Valori medi del numero di fulmini a terra per anno e per chilometro quadrato;

CEI 82-25: Guida alla realizzazione di sistemi di generazione fotovoltaica collegati alle reti elettriche di Media e Bassa Tensione;

CEI 0-2: Guida per la definizione della documentazione di progetto per impianti elettrici;

UNI 10349: Riscaldamento e rinfrescamento degli edifici. Dati climatici;

CEI EN 61724: Rilievo delle prestazioni dei sistemi fotovoltaici. Linee guida per la misura, lo scambio e l'analisi dei dati;

IEC 60364-7-712 Electrical installations of buildings - Part 7-712: Requirements for special installations or locations Solar photovoltaic (PV) power supply systems;

CEI 11-17 Impianti di produzione, trasmissione e distribuzione di energia elettrica – Linee in cavo;

CEI 20-11 Caratteristiche tecniche e specifiche e requisiti di prova delle mescole per isolanti e guaine per cavi energia e segnalamento;

CEI 20-13 Cavi con isolamento estruso ingomma per tensioni nominali tra 1-30KV

CEI 20-21 Calcolo delle portate dei cavi;

CEI 20-43 Ottimizzazione economica delle sezioni di condutture dei cavi elettrici per l'energia

### **3. DEFINIZIONI**

- a) Impianto o sistema fotovoltaico è un impianto di produzione di energia elettrica mediante conversione diretta della radiazione solare, tramite l'effetto fotovoltaico; esso è composto principalmente da un insieme di moduli fotovoltaici, uno o più convertitori della corrente continua in corrente alternata e altri componenti minori;
- b) potenza nominale (o massima, o di picco, o di targa) dell'impianto fotovoltaico è la potenza elettrica dell'impianto, determinata dalla somma delle singole potenze nominali (o massime, o di picco, o di targa) di ciascun modulo fotovoltaico facente parte del medesimo impianto, misurate alle condizioni nominali, come definite alla lettera d). Nel caso di generatori fotovoltaici, la potenza attiva massima erogabile è limitata dalla potenza nominale dell'inverter, qualora questa sia minore della somma delle potenze STC dei moduli FV;
- c) energia elettrica prodotta da un impianto fotovoltaico è l'energia elettrica misurata all'uscita del gruppo di conversione della corrente continua in corrente alternata, resa disponibile alle utenze elettriche del soggetto responsabile e/o immessa nella rete elettrica;
- d) condizioni nominali sono le condizioni di temperatura e di irraggiamento solare, nelle quali sono rilevate le prestazioni dei moduli fotovoltaici, come definite nelle norme CEI EN 60904-1 di cui all'allegato 1;

- e) punto di connessione è il punto della rete elettrica, di competenza del gestore di rete, nel quale l'impianto fotovoltaico viene collegato alla rete elettrica.

#### **4. DATI DI PROGETTO**

Il sito individuato per la realizzazione dell'impianto fotovoltaico si trova nel comune di Calatafimi-Segesta in provincia di Trapani, presso le c/de Pergole e Rincione con quote variabili tra 90 e 170 metri sul livello del mare.

L'estensione totale dell'area di interesse è pari a 108 ha ca., su di essa si prevedono:

- Area impianto fotovoltaico (strutture sostegno pannelli, viabilità, cabine, etc.): 62.47 ha ca. entro cui ricadono, come previsto dal Progetto Agrovoltaiico, le seguenti colture/allevamenti:
  - Coltivazione di specie foraggere poliennali: 18.6 ha ca.;
  - Coltivazione ortive da pieno campo per il consumo fresco: 12.4 ha ca.;
  - Coltivazione di foraggere annuali per la produzione di fieno: 6.2 ha ca.;
  - Coltivazione di leguminose per la produzione di mangimi: 3.1 ha ca.;
  - Coltivazione di cereali per la produzione di mangimi: 3.1 ha ca.;
  - Coltivazione di piante officinali per l'estrazione di principi attivi: 3.1 ha ca.;
  - Allevamento estensivo semibrado di ovini per la produzione di agnelli da carne: 18.6 ha ca. per 350 capi ca.;
  - Allevamento di api per la produzione di miele e altri prodotti dell'alveare: n° 14 apiari.
- Area fascia tagliafuoco: 3,56 ha ca.;
- Area fascia arborata di 10 m. di separazione e protezione dell'impianto fotovoltaico: 6,52 ha ca.;
- Aree esterne: 35,44 ha ca. entro cui ricadono, come previsto dal Progetto Agrovoltaiico, le seguenti colture:
  - Area fasce di 10 m contermini agli impluvi: 6,19 ha ca.;
  - Aree colture esterne (uliveti): 29,25 ha ca..

Pertanto, dei complessivi 108 ha ca., si prevede di lasciare incolte soltanto le aree strettamente non coltivabili al di sotto delle strutture di sostegno pannelli, in corrispondenza della viabilità e cabine, pari a 16.1 ha ca..





Figura 4.1 Layout impianto fotovoltaico su CTR

Le stazioni elettriche di collegamento alla Rete di Trasmissione Nazionale (RTN) in progetto su area agricola in c.da Volta di Falce nel comune di Monreale (PA), occuperanno complessivamente 2 ha ca..

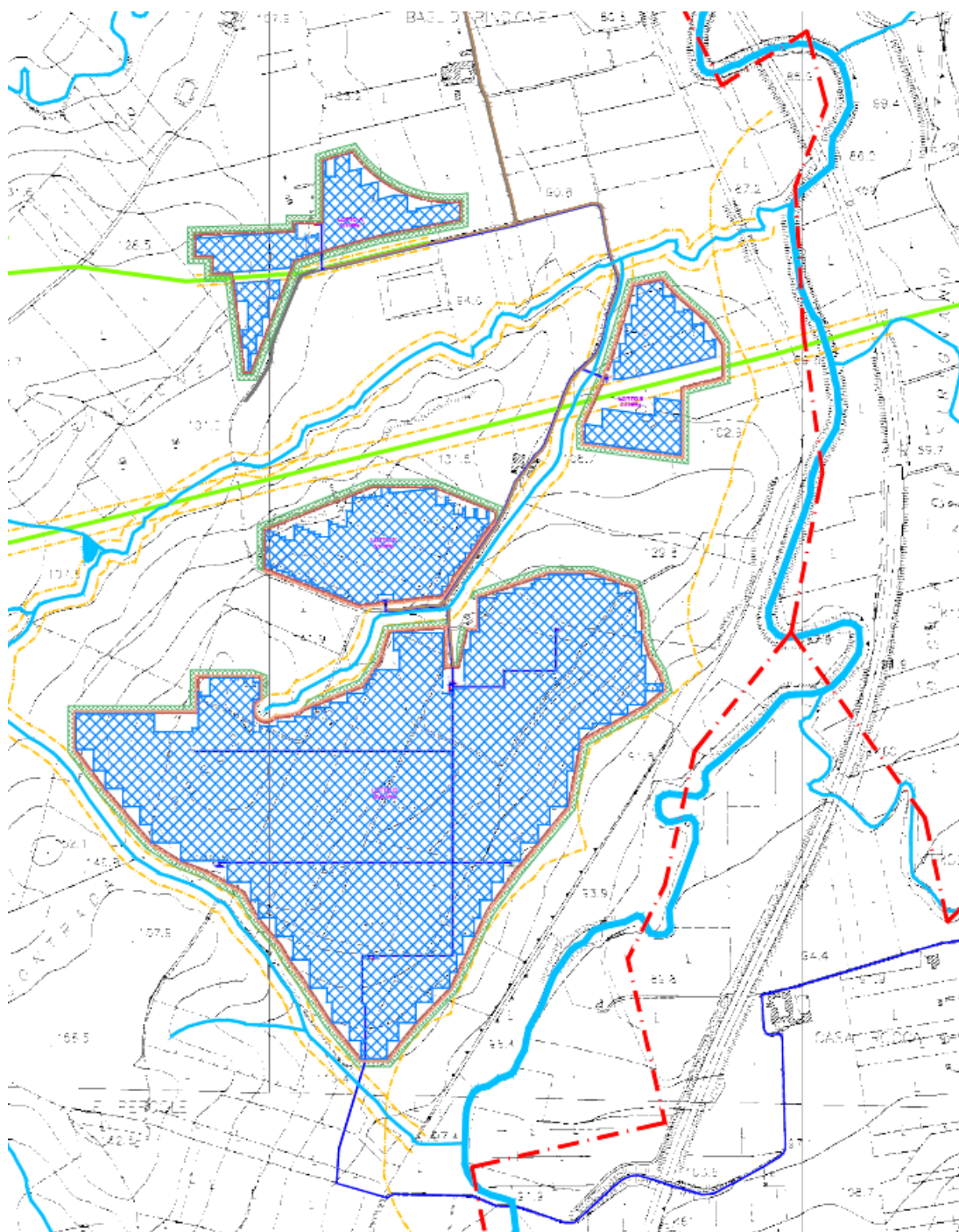

Figura 4.2 Stazioni elettriche per il collegamento alla Rete di Trasmissione Nazionale (RTN) su base catastale

L'impianto fotovoltaico in oggetto sarà composto da un totale di 89.936 moduli fotovoltaici, suddivisi in 12 sottocampi, in silicio monocristallino con tecnologia bifacciale di potenza nominale di 570 W ciascuno. Per una parte i moduli saranno montate su strutture ad inseguimento (n. 1.222 strutture) l'inclinazione e l'orientamento variano in modo che il piano della superficie captante sia costantemente perpendicolare ai raggi solari. Ciò avviene grazie all'utilizzo della struttura mobile di tipo monoassiale che consente una movimentazione giornaliera da Est a Ovest. Il movimento in tilt è ottenuto tramite motoriduttori auto-alimentati con corrente continua prelevata dagli stessi pannelli montati sull'inseguitore. L'orientazione base di questo tipo di trackers sarà nord/sud. La restante parte dei moduli (n. 21.504 pannelli), ove l'eccessiva inclinazione del terreno non permette l'utilizzo del tipo ad inseguimento solare, sarà montato su una struttura in acciaio fissa. In questa seconda tipologia il pannello verrà orientato a sud e la struttura di supporto avrà un andamento est-ovest che segue l'andamento del terreno. La distanza tra due strutture vicine sarà tale da evitare fenomeni di ombreggiamento ed è pari a 6,20 m per quelle ad inseguimento, in direzione est-ovest, e di 4,70 m per quelle fisse, in direzione nord-sud, tenuto conto delle posizioni assunte dai pannelli nell'arco delle ore diurne per inclinazione del sole sull'orizzonte pari o superiore a quella che si verifica a mezzogiorno del solstizio d'inverno nella particolare località. I moduli saranno collegati in serie per formare una stringa, che, a sua volta sarà collegata in parallelo con altre stringhe all'interno delle string-box, Da qui l'energia sarà addotta tramite cavi in BT alle power station.

Queste ultime, accolgono gli inverter che permettono la conversione dell'energia da corrente continua in corrente alternata, ed i trasformatori bt/Mt che eseguiranno la trasformazione in media tensione a 30.000 V dell'energia prodotta. L'impianto è costituito da 12 sottocampi ognuno dei quali avrà una power station. Da qui verrà addotta alla stazione di trasformazione mediante cavi interrati collegati tra loro ad albero. Il tracciato segue, fin dove possibile, la viabilità a servizio del parco fotovoltaico. Tra le soluzioni possibili è stato individuato il tracciato più funzionale, che tiene conto di tutte le esigenze e delle possibili ripercussioni sull'ambiente, con riferimento alla legislazione nazionale e regionale vigente in materia. La lunghezza complessiva del cavo, sino alla cabina di trasformazione, è di circa 8 km suddiviso in 3 linee separate che collegheranno in serie le cabine seguendo lo schema riportato nell'elaborato 07 "schemi elettrici impianto FV".

L'energia nella stazione di trasformazione sarà elevata in AT e consegnata alla nuova stazione della RTN in progetto.

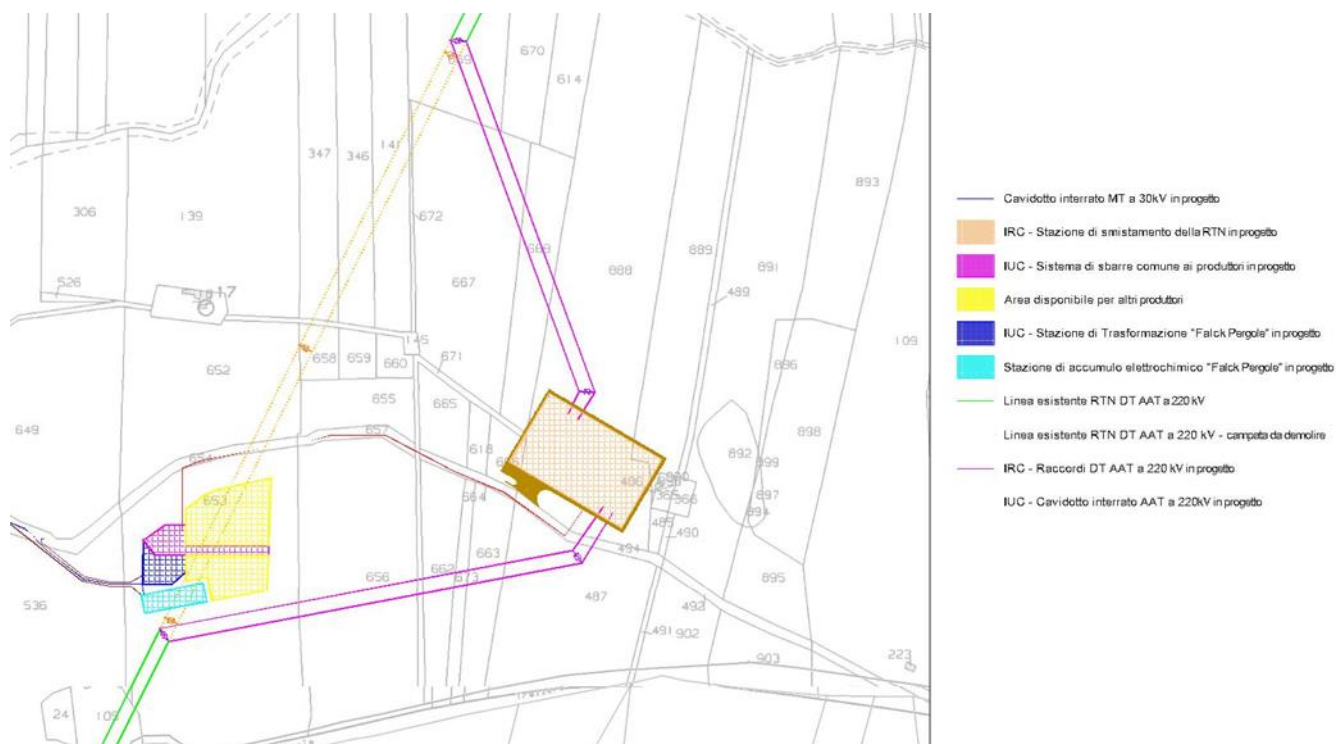

Figura 1.4 schema funzionale dell'impianto fotovoltaico  
Nella tabella seguente si riportano i dati principali dell'impianto.

<b>DATI DI PROGETTO</b>	
<b>Strutture di sostegno ad inseguimento</b>	
Tipologia strutture	Inseguimento monoassiale
numero strutture isolate	1.222
Inclinazione falda	da -60° a +60°
Interasse	10,90 m
<b>Strutture di sostegno fisse</b>	
Tipologia strutture	Fisse
numero strutture isolate	384
Inclinazione falda	30°
Interasse	8,80 m
<b>Pannelli</b>	
Tipologia pannelli	silicio monocristallino
Numero in progetto	89.936
Potenza di picco pannello	570 Wp
Tolleranza potenza	+ 0/3%
Efficienza modulo	22,10%
<b>Power station 3.000 KVA</b>	
Tipologia power station	centralizzato
numero in progetto	6
Taglie di potenza	3.000 KVA
Installazione	in container prefabbricato
<b>Power station 5.000 KVA</b>	
Tipologia power station	centralizzato
numero in progetto	4
Taglie di potenza	5.000 KVA
Installazione	in container prefabbricato
<b>Power station 6.000 KVA</b>	
Tipologia power station	centralizzato
numero in progetto	2
Taglie di potenza	6.000 KVA
Installazione	in container prefabbricato
<b>Dati impianto</b>	
Potenza di picco generatore FV	51,263 MWp
Potenza nominale impianto AC	50,00 MW

Tabella 4.1 Dati principali dell'impianto

## **5. PRODUCIBILITA' DELL'IMPIANTO**

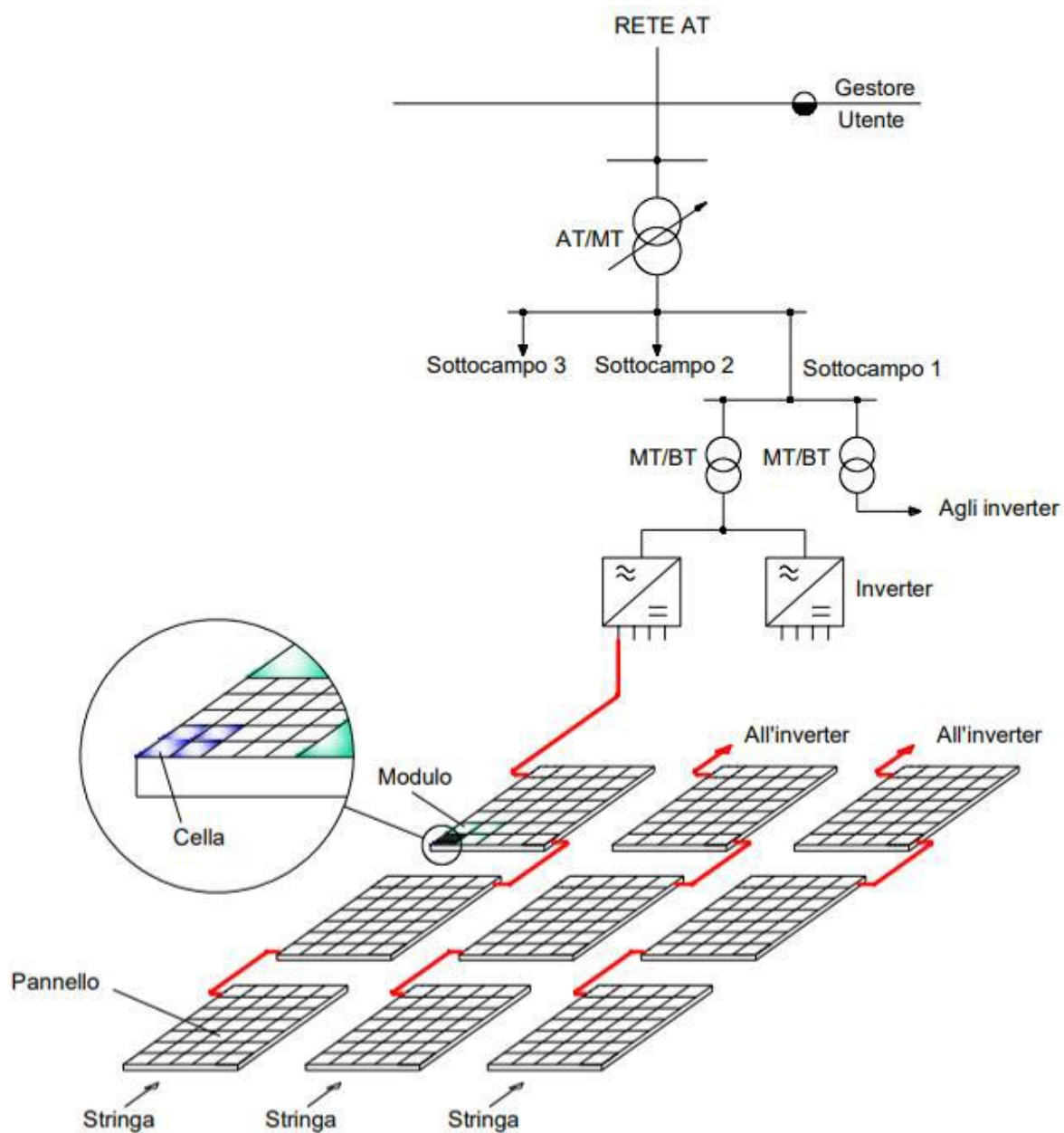
L'energia massima producibile teoricamente in un anno dall'impianto è data dal prodotto della radiazione media annua incidente sul piano dei moduli per la potenza nominale dell'impianto.

Già a livello preliminare, i componenti dell'impianto sono stati selezionati per minimizzare le perdite nel processo di conversione; in sede di progetto esecutivo verranno presi ulteriori accorgimenti volti ad ottimizzare le prestazioni del sistema, in termini di energia prodotta.

In particolare verranno adottati criteri di selezione dei moduli per garantire la migliore uniformità delle loro prestazioni elettriche e quindi ottimizzare il rendimento delle stringhe; verranno inoltre utilizzati componenti selezionati e cavi di sezioni adeguate per ridurre le perdite sul lato in corrente continua. In generale verranno esaminate con i fornitori dei componenti tutte le caratteristiche dei componenti stessi che hanno impatto con il rendimento del sistema, verranno individuati tutti gli accorgimenti volti a migliorarlo e verranno adottate le misure conseguenti.

Uno dei fattori che incide sulla produzione annua è il rapporto tra la potenza installata in DC e la potenza massima erogabile in AC.

La somma delle potenze nominali degli inverter installati è 50,00 MW e il fattore DC/AC medio di impianto è pari a 1,02.

Il calcolo della produzione è stato effettuato sulla base del database solare PVGIS-SARAH che permette, in base ai dati locali medi di irraggiamento solare, ed in base alle caratteristiche dell'impianto, di ricavare la produzione attesa mensile ed annuale dell'impianto.

Si riporta di seguito una figura che rappresenta l'irraggiamento medio in KWh/mq relativa all'intera nazione. Da qui si rende evidente come le zone scelte per l'installazione dell'impianto sono quelle che offrono le condizioni ottimali di producibilità rispetto a tutto il territorio nazionale.

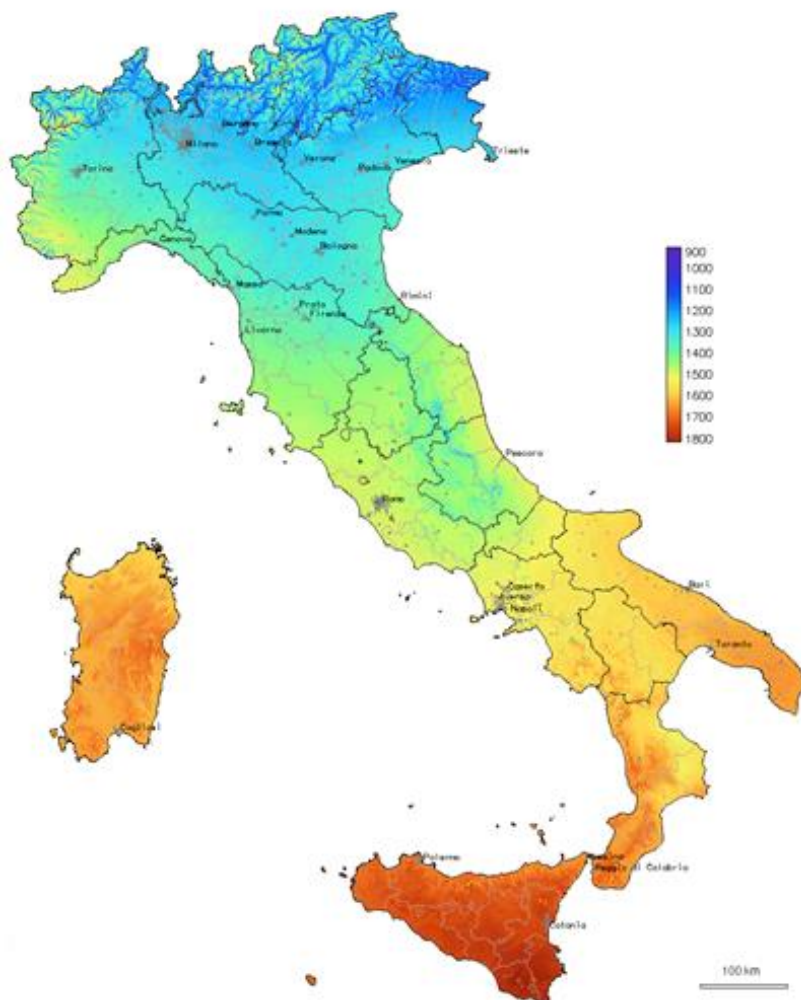

Fig. 5.1 Irraggiamento medio annuo in Italia

A partire da questi dati, e sulla base delle caratteristiche fisiche ed elettriche dell'impianto, si è calcolato il valore della produzione stimata per ogni sottocampo dell'impianto.

Nella tabella seguente si riporta la stima effettuata.

Produzione stimata impianto							
Sottocampo	Nome power station	tipo strutture	n. pannelli totali	Potenza pannello W	Potenza di picco MWp	Potenza Power station MW	Produzione annua MWh
A	PS-A	inseguimento	6.496,00	570	3,70	3,00	6.420,00
B	PS-B	inseguimento	5.264,00	570	3,00	3,00	6.420,00
C	PS-C	inseguimento	9.016,00	570	5,14	5,00	10.700,00
D1	PS-D1	fisse	5.264,00	570	3,00	3,00	4.849,20
D2	PS-D2	fisse	5.264,00	570	3,00	3,00	4.849,20
D3	PS-D3	inseguimento	8.792,00	570	5,01	5,00	10.700,00
D4	PS-D4	fisse	5.656,00	570	3,22	3,00	4.849,20
D5	PS-D5	inseguimento	8.792,00	570	5,01	5,00	10.700,00
D6	PS-D6	inseguimento	8.792,00	570	5,01	5,00	10.700,00
D7	PS-D7	inseguimento	10.640,00	570	6,06	6,00	12.840,00
D8	PS-D8	fisse	5.320,00	570	3,03	3,00	4.849,20
D9	PS-D9	inseguimento	10.640,00	570	6,06	6,00	12.840,00
<b>TOTALI</b>			<b>89.936,00</b>		<b>51,26</b>	<b>50,00</b>	<b>100.717</b>

Tabella 3.2 Produzione stimata suddivisa per sottocampo

Il totale stimato di energia prodotta e immessa in rete per l'intero impianto è pari a 100,717 GWh all'anno.



## **6. DESCRIZIONE DEL SISTEMA**

### **6.1. GENERATORE FOTOVOLTAICO**

#### *6.1.1. Moduli fotovoltaici in silicio monocristallino*

Il modulo fotovoltaico trasforma la radiazione solare incidente sulla sua superficie in corrente continua che sarà poi convertita in corrente alternata dal gruppo di conversione. Esso risulta costituito dai seguenti componenti principali:

- Celle di silicio cristallino;
- diodi di by-pass e diodi di blocco;
- vetri antiriflesso contenitori delle celle
- cornice di supporto in alluminio anodizzato;
- cavi di collegamento con connettori.

I moduli fotovoltaici garantiranno una idonea resistenza al vento, alla neve, agli sbalzi di temperatura, in modo da assicurare un tempo di vita di almeno 30 anni. Ogni modulo sarà inoltre dotato di scatola di giunzione stagna, con grado di protezione IP 65, contenente i diodi di by-pass ed i morsetti di connessione. I moduli fotovoltaici avranno una garanzia sul decadimento delle prestazioni che sarà non superiore al 10% nell'arco di almeno 20 anni.

Per il progetto si prevede di utilizzare dei moduli monocristallini bifacciali da 570 Wp, Tipo Jinko JKM570N-72HL4-BDV. In fase esecutiva si procederà alla scelta definitiva del pannello che potrà variare rispetto al progetto definitivo ma garantendo sempre caratteristiche di producibilità e durabilità ottimali.

- MAX POWER  $P_m(W)$  : 570W
- MAX-POWER VOLTAGE  $V_m(V)$  : 42,32 V
- MAX-POWER CURRENT  $I_m(A)$  : 13,47 A
- MAX SYSTEM VOLTAGE (VDC) : 1500 V

- MODULES DIMENSIONS: 1134x2274x30 mm
- WEIGHT : 32,00 kg

In fase esecutiva si effettuerà un'approfondita indagine di mercato per l'acquisto dei pannelli. In base alle disponibilità del mercato la marca e modello, di tali componenti, potrebbe essere modificata. Non saranno modificati però i parametri essenziali del progetto.

### 6.1.2.String Box

In un impianto fotovoltaico i moduli sono disposti in stringhe e campi a seconda del tipo di inverter utilizzato, della potenza totale e della tecnica caratteristiche dei moduli. La connessione dei moduli in serie è realizzata sui moduli stessi mediante le scatole di giunzione e i cavi solari. Al fine di poter effettuare le necessarie manutenzioni sulle stringhe e proteggere il sistema da eventuali sovratensioni e sovracorrenti vengono installate le string box che ospitano, insieme ai sistemi di interconnessione, anche i dispositivi di protezione da sovracorrente, sezionatori e dispositivi di protezione da sovratensioni.

Le stringhe previste sono di 24 - 25 moduli in serie permettendo in questo modo di diminuirne il numero e diminuire i cavi in DC utilizzati.



#### Figura 5.1 String box tipo

Il progetto prevede l'installazione delle string box aventi almeno le seguenti caratteristiche:

Tensione massima (VDC): 1500 V

Numero di stringhe parallele: fino a 32

Protezioni SPD: Tipo 2

Fusibili: 20 A

Sezionatori: presenti

Grado protezione quadro: IP 66

Corrente massima output: 320 A

#### 6.1.3. Inverter fotovoltaici

L'energia prodotta dai pannelli in corrente continua sarà convertita dagli inverter in corrente alternata.

Il gruppo di conversione o inverter sarà idoneo al trasferimento della potenza dal generatore fotovoltaico alla rete, in conformità ai requisiti normativi tecnici e di sicurezza applicabili. L'autoconsumo degli inverter sarà minimo, massimizzando pertanto il rendimento di conversione e sarà assorbito dalla rete elettrica nel caso in cui il generatore solare non sia in grado di fornire sufficiente energia elettrica. L'inverter non solo regolerà la potenza in uscita del sistema fotovoltaico ma servirà anche come controllo del sistema e come mezzo di ingresso dell'energia elettrica prodotta dal sistema FV dentro la rete in bassa tensione della centrale.

Si è optato per un sistema a 1500V in corrente continua che massimizzando il numero di pannelli collegabili nella medesima stringa riduce i collegamenti elettrici da realizzare.

Gli inverter scelti saranno del tipo SMA Sunny Central da tre taglie con potenza nominate di 3.000 kVA, 5.000 kVA e 6.000 kVA. In fase esecutiva si procederà alla scelta definitiva del pannello che potrà variare rispetto al progetto definitivo ma garantendo sempre caratteristiche di producibilità e durabilità ottimali.

Il progetto prevede l'installazione di 12 inverter, 6 da 3.000 kVA, 4 da 5.000 kVA e 2 da 6.000 kVA, distribuiti all'interno dei campi fotovoltaici per poter minimizzare le lunghezze dei cavi utilizzati.



Figura 5.2 – Vista inverter

I valori della tensione e della corrente di ingresso del gruppo di conversione sono stati dimensionati in modo da essere compatibili con quelli del generatore fotovoltaico.

Caratteristiche degli inverter:

- Ottimo per tutte le tensioni di rete delle centrali fotovoltaiche;
- Soluzione di piattaforma per una progettazione flessibile delle centrali fotovoltaiche;
- Pronta per condizioni ambientali complesse;
- Componenti testati prefiniti;
- Completamente omologato;

Il progetto prevede l'installazione di inverter aventi almeno le seguenti caratteristiche:

Tensione massima (VDC): 1.500 V

Potenza Nominale AC: 3.000 - 5.000 – 6.000 KW

Tensione AC: 660 – 1.100 V

Frequenza di rete nominale: 50 Hz

Grado protezione quadro: IP 65

Dimensioni: 10510x660x363 mm

Il progetto prevede, come già detto, dodici sotto-campi. Ogni sottocampo comprende una power station in cui è installato 1 o 2 inverter in base alla potenza richiesta.

In fase esecutiva in base ai materiali presenti sul mercato potrebbero cambiare le caratteristiche e il numero degli inverter installati. Non saranno modificati però i parametri essenziali del progetto.

Si è provveduto alla configurazione delle stringhe in modo da rispettare i requisiti di dimensionamento fissati dal produttore e nello stesso tempo ottimizzare le stringhe stesse. Le stringhe saranno tutte composte da 24 o 25 pannelli in serie.

#### 6.1.4. Power station

All'interno dell'impianto sono previste 12 power station, una per ogni sottocampo con la funzione di raccogliere le linee elettriche provenienti dalle stringbox convertire l'energia da corrente continua a corrente alternata tramite gli inverter, innalzare la tensione da BT a MT e convogliare l'energia su una linea unica. La cabina conterrà il quadro di gestione delle linee BR, gli inverter, il trasformatore BT/MT e il quadro MT per la gestione delle linee di trasmissione dell'energia alla stazione elettrica di consegna.

Per l'impianto in oggetto si è previsto di impiegare delle soluzioni pre-assemblate per l'alloggio dei trasformatori BT/MT e delle apparecchiature di campo. In particolare si sono scelti le power station tipo SMA MV Power Station da 3.000, 5.000 e 6.000 con potenza nominate di 3.000, 5.000 e 6.000 kVA.

Di seguito si riporta uno schema esplicativo della composizione dell'impianto fotovoltaico con l'indicazione della Power station.



Figura 4.3 – Schema impianto fotovoltaico con power station

Queste cabine pre-assemblate contengono tutte le apparecchiature necessarie per la gestione delle linee in corrente continua, degli inverter, la trasformazione da 550 V a 30.000 V della tensione e la gestione delle linee MT. La potenza nominale dei trasformatori installati sarà di 3.000, 5.000 o 6.000 KVA a seconda della porzione dell'impianto servito.

Le Power Station avranno le seguenti caratteristiche:

Tensione lato BT : 660 – 1.500 V

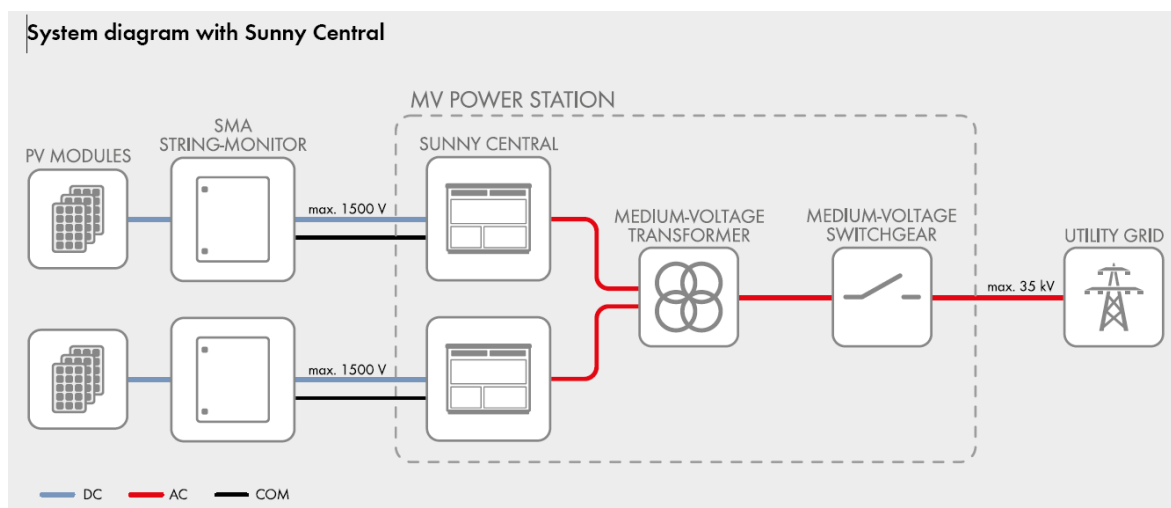
Tensione lato MT: 30 KV

Tipologia Trasformatore: ONAF

Potenza trasformatore: 3.000 – 5.000 – 6.000 KVA

Materiale spire: alluminio;

tensione nominale interruttori MT: 40,5 KV

corrente nominale interruttori MT: 630 A

Standard costruttivi: IEC 60076, IEC 61439-1, IEC 62271-200, IEC 62271-202



Figura 4.4 – Vista Power station tipo

In fase esecutiva in base ai materiali presenti sul mercato potrebbero cambiare le caratteristiche e il numero delle power station installate. Non saranno modificati però i parametri essenziali del progetto.

## 6.2. CONNESSIONE ALLA RTN

Da STMG trasmessa da Terna s.p.a. con nota del 19/03/2021 cod. prat. 202002195 la connessione dell'impianto avverrà in antenna a 220kV su nuova stazione elettrica di smistamento 220kV della RTN, da inserire in entra-esce su entrambe le terne della linea RTN a 220kV "Partinico-Partanna".

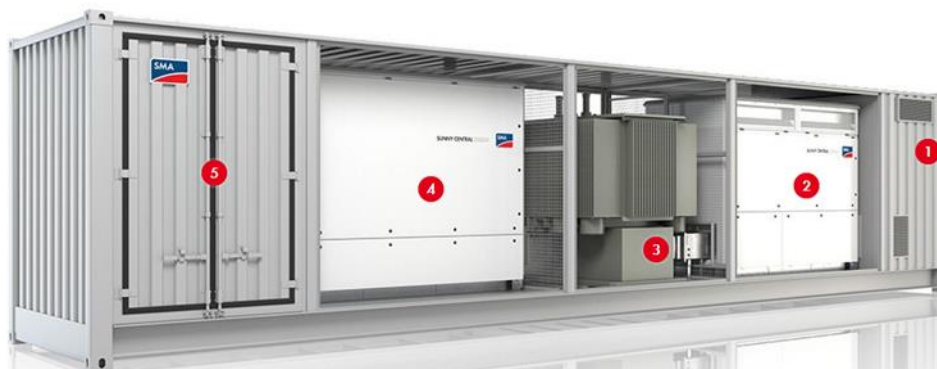
Gli impianti di connessione alla RTN sono stati progettati in conformità al suddetto Preventivo di Connessione. La tipologia di inserimento in antenna prevista consiste nell'utilizzo di un elettrodotto a 220 kV interrato da collegare con lo stallo di consegna da un lato e con lo stallo dedicato in Stazione Elettrica RTN dall'altro.

Le opere di connessione dell'impianto alla rete comprendono impianti di rete e di utenza per la connessione.

L'impianto di Utenza per la Connessione (IUC) sarà costituito da:

- Stazione Elettrica di trasformazione 30/220 kV, proprietà di Falck Renewables Sicilia s.r.l.: La Stazione Elettrica di trasformazione 30/220 kV convoglia l'energia prodotta dall'impianto attraverso dei collegamenti a 30 kV ed effettua la trasformazione alla tensione nominale di 220 kV. La SE Falck Renewables Sicilia s.r.l. sarà collegata direttamente al sistema di sbarre comuni con altri produttori;
- Sistema di sbarre comuni con altri produttori con stallo di consegna: si prevede la realizzazione di uno stallo uscita linea 220kV per l'interconnessione in cavo AAT verso la nuova stazione elettrica della RTN;

- Cavo AAT: Collegamento in cavidotto interrato a 220 kV tra lo stallo di consegna e la nuova stazione elettrica della RTN.

L'impianto di Rete per la Connessione (IRC) sarà costituito da:

- Nuova stazione elettrica di smistamento 220kV della RTN, da inserire in entra-esce su entrambe le terne della linea RTN a 220kV "Partinico-Partanna" e relativi raccordi di collegamento alle linee esistenti.

A servizio dell'impianto fotovoltaico in oggetto si è previsto di realizzare un opportuno sistema di accumulo elettrochimico ("storage") della potenza di 10MW.

Nel Piano Nazionale Integrato per l'Energia e il Clima (PNIEC) è indicato come obiettivo al 2030 la realizzazione di 6 GW di sistemi di accumulo per abilitare la Transizione Energetica del nostro Paese; sebbene sia previsto che la quota maggiore di essi sia coperta da impianti di pompaggio, si prevede di impiegare anche sistemi di accumulo elettrochimico (Energy Storage Systems (ESS) o batterie).

Limitatamente alle applicazioni di interesse per i Produttori, vengono di seguito elencate tutte le applicazioni e i servizi di rete che possono essere erogati dalle batterie:

- Arbitraggio: differimento temporale tra produzione di energia (ad esempio da fonte rinnovabile non programmabile, FRNP) ed immissione in rete della stessa, per sfruttare in maniera conveniente la variazione del prezzo di vendita dell'energia elettrica;
- Regolazione primaria di frequenza: regolazione automatica dell'erogazione di potenza attiva effettuata in funzione del valore di frequenza misurabile sulla rete e avente l'obiettivo di mantenere in un sistema elettrico l'equilibrio tra generazione e fabbisogno;
- Regolazione secondaria di frequenza: regolazione automatica dell'erogazione di potenza attiva effettuata sulla base di un segnale di livello inviato da Terna e avente l'obiettivo di ripristinare gli scambi di potenza alla frontiera ai valori di programma e di riportare la frequenza di rete al suo valore nominale;
- Regolazione terziaria e Bilanciamento: regolazione manuale dell'erogazione di potenza attiva effettuata a seguito di un ordine di dispacciamento impartito da Terna e avente l'obiettivo di:
  - ristabilire la disponibilità della riserva di potenza associata alla regolazione secondaria;
  - risolvere eventuali congestioni;
  - mantenere l'equilibrio tra carico e generazione.
- Regolazione di tensione: regolazione dell'erogazione di potenza reattiva in funzione del valore di tensione misurato al punto di connessione con la rete e/o in funzione di un setpoint di potenza inviato da Terna.
- Partecipazione al mercato della capacità attraverso cui Terna si approvvigiona di capacità con contratti di di lungo termine aggiudicati con aste competitive al fine di garantire l'adeguatezza del sistema elettrico. Un ESS può contribuire all'adeguatezza del sistema sia in maniera diretta (stand-alone) sia conferendo ad una unità di produzione rinnovabile non programmabile (FRNP) i requisiti minimi di programmabilità necessari ad adempiere agli obblighi del meccanismo di Capacity Market.

Essendo l'impianto di generazione da fonte rinnovabile (fotovoltaica) in esame di potenza massima



istallata pari a 51,263 MW integrato da un sistema di accumulo da 10 MW, la potenza scambiabile con la rete elettrica sarà pari a 61,263 MW in immissione e 10 MW in prelievo. A seguire una breve descrizione delle modalità di funzionamento dell'impianto di accumulo previste.

Si rimanda alla relazione sulle opere di connessione per una trattazione più approfondita di tali opere.

#### 6.2.1. Ubicazione degli impianti

Le aree interessate dalla realizzazione della Stazione Elettrica ricadono in c.da Volta di Falce all'interno del territorio Comunale di Monreale, in provincia di Palermo, in adiacenza alla strada provinciale n° 46e prossima all'elettrodotto 220kV "Partinico-Partanna".

Tale area è ubicata a Sud-Ovest del territorio comunale di Monreale. Essa ricade, topograficamente, nella tavola 258 IV S.O della Carta d'Italia serie 25V edita dall'IGM in scala 1:25.000 e nella sezione n° 606120 – "Sirignano" della Carta Tecnica Regionale in scala 1:10.000.

Gli impianti di utenza per la connessione del presente impianto fotovoltaico sono previsti in adiacenza alla suddetta nuova stazione RTN.

L'area è individuata al N.C.T. del Comune di Monreale (PA) ai seguenti:

- n° 155 del Comune di Monreale (PA) p.lla 653
- n° 156 del Comune di Monreale (PA) p.lle 618, 666, 671, 668, 888, 889, 485, 486, 365, 366, 890, 900, 489, 490.

Per la scelta del sito di ubicazione e l'individuazione del lay-out dei nuovi impianti sono stati considerati i seguenti obiettivi:

- Ottimizzazione dei costi e riduzione dell'impatto ambientale dei collegamenti tra la stazione di trasformazione, l'ubicazione dell'impianto e la stazione TERNA.
- Ottimizzazione dei costi e riduzione dell'impatto ambientale della stazione di trasformazione.
- Ottimizzazione dell'area in funzione dell'uso (facilità di accesso, presenza di infrastrutture di servizio, minimizzazione delle opere di predisposizione, ecc.).

### **6.3. OPERE CIVILI**

#### 6.3.1. Strutture di supporto dei moduli

Come detto le strutture di sostegno dei pannelli saranno o del tipo ad inseguimento mono-assiale o fisse. La tipologia ad inseguimento comporta che le strutture di sostegno dei pannelli avranno un sistema meccanico che permetterà la rotazione del piano dei pannelli nella direzione est-ovest, mediante un unico motore elettrico.

Ogni tracker indipendente, sia ad inseguimento che fisso, ospiterà 56 pannelli.

I tracker ad inseguimento avranno un interasse in direzione est-ovest 10,90 m. e una dimensione massima della struttura in direzione nord-sud di circa 32,80 m., mentre quelli fissi un interasse di 8,80 in

direzione nord-sud e una dimensione massima della struttura in direzione est-ovest di circa 31,90 m. Le fondazioni saranno realizzate mediante pali infissi in acciaio e profondità di 3.80 m.



Figura 6.1 Tipologia di struttura di sostegno moduli ad inseguimento

Le fondazioni saranno realizzate mediante pali infissi in acciaio e profondità di 2.50 m.



Figura 6.2 Tipologia di struttura di sostegno moduli fissa

Le strutture saranno realizzate con profilati in acciaio zincato con caratteristiche tecniche di resistenza minime pari all'acciaio S235.

Tutte le opere saranno realizzate in accordo alle prescrizioni contenute nella Legge n. 1086 del 5/11/1971 e susseguenti D.M. emanati dal Ministero dei LL.PP e conformi alle NTC 2018.

In fase esecutiva, a seguito di approfondimento geologico, si potrà optare per una fondazione superficiale, o profonda mediante pali trivellati e gettati in opera.

### 6.3.2. Recinzione e zone di transito

Il lotto sarà dotato di una recinzione in pali e rete metallica, di circa 2,50 m di altezza, e di un cancello carrabile di circa 10 m in ferro, scorrevole, con trave e pilastri in cls armato.

Sarà inoltre dotato di un sistema d'illuminazione e di video sorveglianza e sarà circondato da una fascia piantumata, della larghezza di 10 m., al fine di armonizzare il parco fotovoltaico al paesaggio

circostante.

All'interno di ogni lotto verranno realizzate delle strade carrabili di 5 m, formate da uno strato inferiore di tout-venant di circa 0,40 m. e di uno superiore di misto granulometrico compatto permeabile di circa 0,20 m., al fine di favorire l'accesso dei mezzi, sia in fase di costruzione che di successiva manutenzione.



Figura 6.3 Sezione tipo stradale

Per quanto riguarda la viabilità esterna, si prevede di realizzare, ove mancante, o risistemare, ove presente, le strade di accesso ai lotti, formate da uno strato inferiore di tout-venant e di uno superiore di misto granulometrico compatto permeabile.

### 6.3.3. Opere idrauliche

Dove necessario, al fine di consentire un corretto smaltimento e deflusso delle acque meteoriche, verranno realizzate delle opere idrauliche, consistenti in cunette, tombini e tubi drenanti.

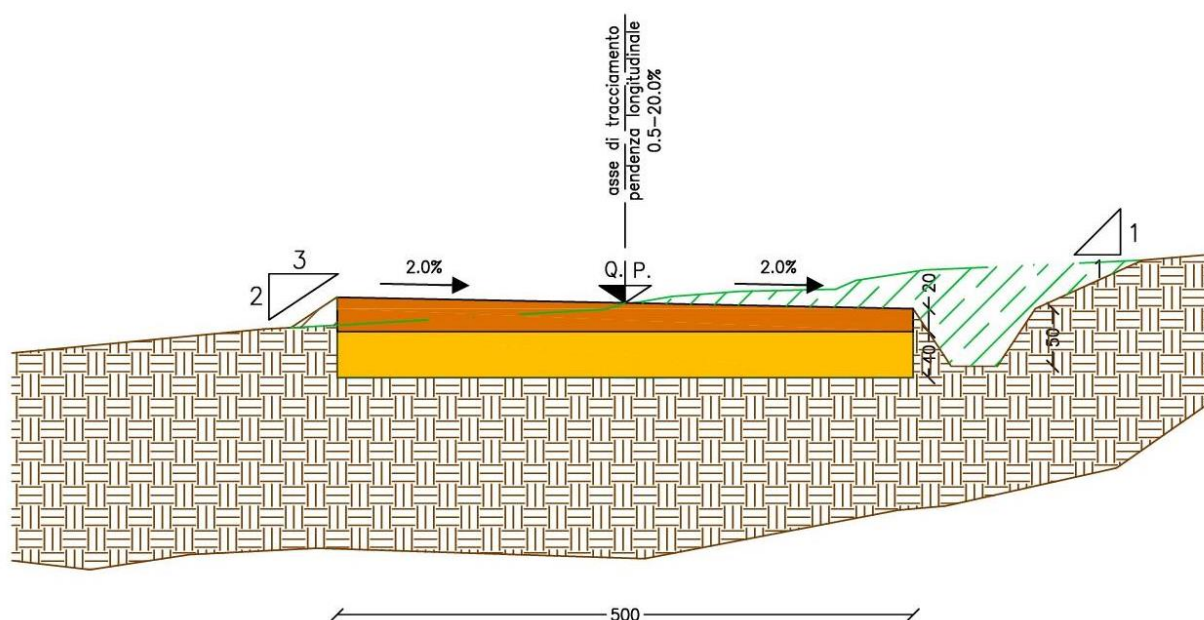
Le cunette saranno del tipo a sezione trapezia scavate nel terreno. Le pendenze garantiranno il normale deflusso delle acque. In caso di forte pendenza del terreno, per evitare fenomeni di escavazione del fondo sarà posato un strato di riempimento in pietrame di idonea pezzatura.



Figura 6.4 Tipico cunetta in terra

Dove necessario, in corrispondenza dell'attraversamento delle strade di con alle estremità dei gabbioni metallici a protezione dello sbocco .

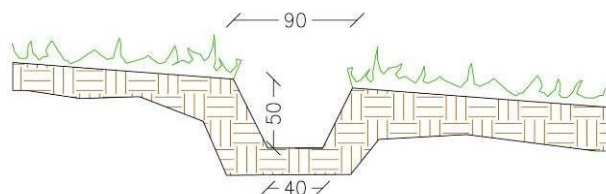

Figura 6.4.1 Sezione tipo tombino idraulico

I tubi drenanti saranno costituiti da tubi in PEAD di adeguate dimensioni, forati e ricoperti da geotessuto.

#### 6.3.4. Cavidotto

La rete elettrica di raccolta dell'energia prodotta è prevista in media tensione con una tensione di esercizio a 30 kV che consente di minimizzare le perdite elettriche e di ridurre la fascia di rispetto per i campi elettromagnetici, determinata ai sensi della L.36/01 e D.M. 29.05.2008.

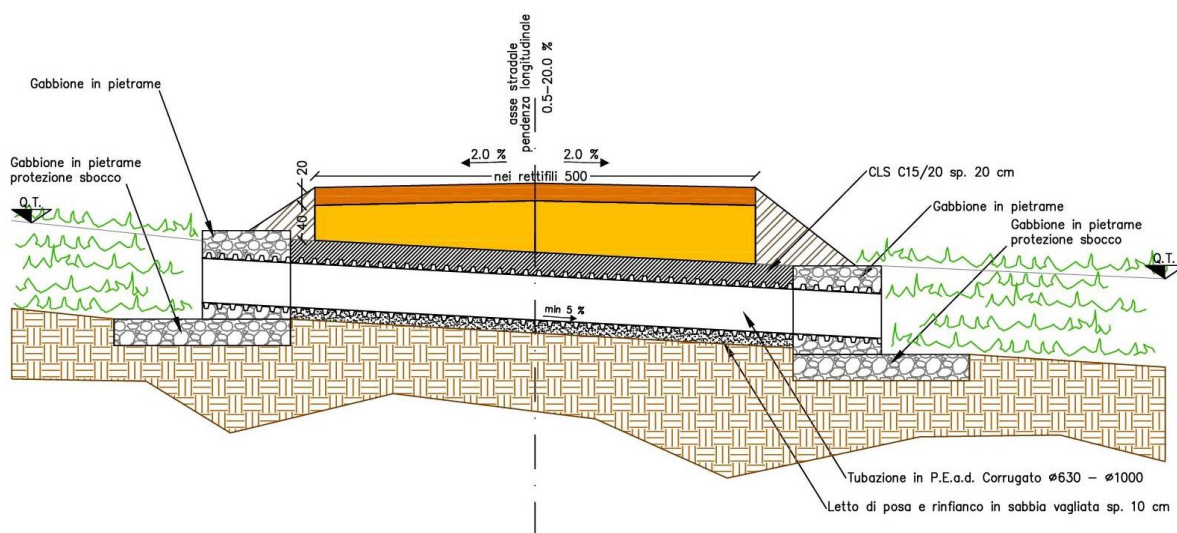
I cavi prescelti sono del tipo unipolare, con conduttori in alluminio, schermo metallico e guaina in PVC.

La lunghezza complessiva del cavidotto, sino alla cabina di trasformazione, è di circa 29,00 km suddiviso

in 3 linee separate che collegheranno in serie le cabine seguendo lo schema riportato nell'elaborato 07 "schemi elettrici impianto FV".

L'installazione dei cavi dovrà soddisfare tutti i requisiti imposti dalla normativa vigente e dalle norme tecniche dei singoli enti proprietari delle infrastrutture attraversate ed in particolare dalle norme CEI 11-17 e 11-1.

All'interno dello scavo del cavidotto troverà posto anche la corda di rame nuda dell'impianto equipotenziale. La sezione tipo del cavidotto prevede accorgimenti tipici in questo ambito di lavori (allettamento dei cavi su sabbia, coppone di protezione e nastro di segnalazione al di sopra dei cavi, a guardia da possibili scavi incauti).

Sarà inoltre prevista la posa della fibra ottica necessaria per la trasmissione dati e relativo controllo dell'impianto.

Il cavidotto MT è posato prevalentemente lungo la viabilità esistente, entro scavi a sezione obbligata a profondità stabilita dalle norme CEI 11/17 e dal codice della strada.

Le sezioni tipo di scavo saranno diverse a seconda se la posa dovrà avvenire su terreno agricolo/strada sterrata o su strada asfaltata.

Nel caso posa su strada sterrata la profondità di scavo sarà di 1.10 m, prima della posa del cavo MT sarà realizzato un letto di posa con idoneo materiale sabbioso di spessore di circa 10 cm. Il cavo sarà rinfiancato e ricoperto con lo stesso materiale sabbioso per uno spessore complessivo di 50 cm. Al di sopra della sabbia verrà ripristinato il materiale originario dello scavo. Sul fondo dello scavo sarà posata la rete di terra realizzata con corda in rame nudo di 50 mmq di sezione. All'interno dello strato sabbioso sarà posato, inoltre, il cavo di fibra ottica. Tra lo strato di sabbia ed il ricoprimento sarà collocata una protezione meccanica formata da una coppella in pvc. Nello strato di ricoprimento sarà posto il nastro monitore in numero di file pari alle terne presenti nello scavo.

Nel caso di posa su strada asfaltata il ricoprimento sarà eseguito in parte con materiale da cava a formare la soletta stradale. La chiusura dello scavo avverrà con uno strato di binder di spessore di 7 cm e lo strato finale di usura di spessore di 3 cm.

La larghezza dello scavo sarà di 60 cm in caso di una sola terna, di 80 cm in caso di 2 terne, 120 cm in caso di tre terne.

Di seguito si riporta un esempio di sezione tipo su strada sterrata/terreno agricolo ed uno per un cavo su strada asfaltata.

TRINCEA PER TRE CAVI SU STRADA ASFALTATA  
Sezione tipo 3A

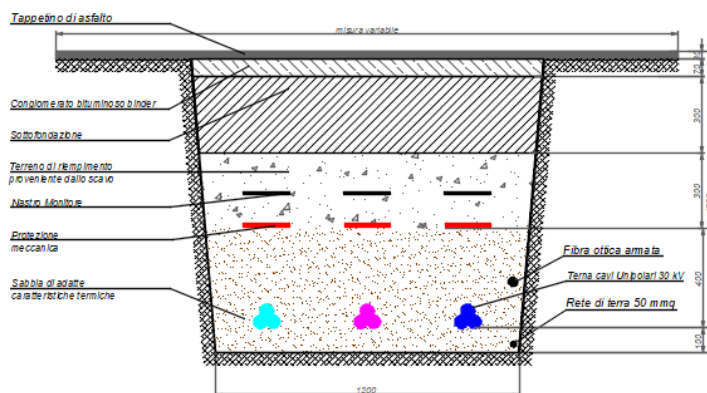

TRINCEA PER UN CAVO SU STRADA STERRATA O TERRENO AGRICOLO  
Sezione tipo 1B



Figura 6.5 Sezione tipo cavidotti

**6.3.5. EDIFICIO UTENTE**

All'interno della stazione di trasformazione è ubicato l'edificio Utente della Falck Renewables Sicilia s.r.l. destinato alle apparecchiature ed ai circuiti in bassa tensione.

Al suo interno sono alloggiati gli apparati di comando e telecontrollo, i quadri elettrici dei Servizi Ausiliari, la batteria e gli scomparti in Media Tensione (MT) per i collegamenti ai sottocampi, un locale servizi igienici.

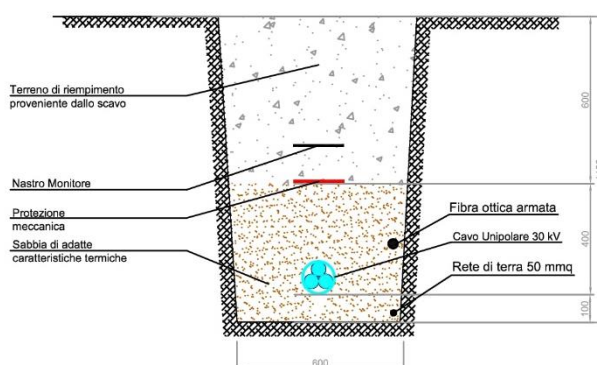
L'edificio sarà a struttura portante in c.a. e tamponamento in muratura rivestito con intonaco civile od eventualmente in prefabbricato. La copertura sarà a tetto piano, opportunamente coibentata ed impermeabilizzata. Il pavimento dei locali apparati è previsto del tipo modulare flottante sopraelevato.

Per garantire un adeguato isolamento termico è previsto l'uso di materiali isolanti idonei, in funzione della zona climatica, nel rispetto delle Norme di cui alla legge n. 373 del 4.4.75 e successivi aggiornamenti nonché alla legge n. 10 del 9.1.91 e s.m.i.

I cunicoli per la cavetteria sono realizzati con prefabbricati; le coperture, sono del tipo in PRFV e sono carrabili per 2000 kg.

Le tubazioni per cavi MT e bt sono in PVC serie pesante e rinfiancate con calcestruzzo. Lungo il percorso ed in corrispondenza di deviazioni, sono inseriti pozzetti ispezionabili realizzati in calcestruzzo armato gettato in opera, con copertura in PRFV. Di seguito si riporta la pianta dell'edificio:



Figura 6.6 – locale utente a servizio degli impianti di utenza per la connessione

Per le acque di scarico dei servizi igienici dell'edificio Utente, sarà prevista una vasca IMHOFF ed una vasca a tenuta munita di segnalatore di livello con allarme collegato al sistema di supervisione dell'impianto.

L'acqua per i sanitari sarà invece garantita tramite un serbatoio interrato da min. 5000 l posizionato all'interno in apposita camera in c.a. gettato in opera e coperto da griglia di ispezione carrabile per mezzi pesanti, vicino al cancello di ingresso e al di sotto della quota stradale; l'acqua sarà mandata in pressione verso i servizi da apposita autoclave installata nei pressi del serbatoio.

La disposizione elettromeccanica delle apparecchiature AT è descritta negli allegati al presente progetto.

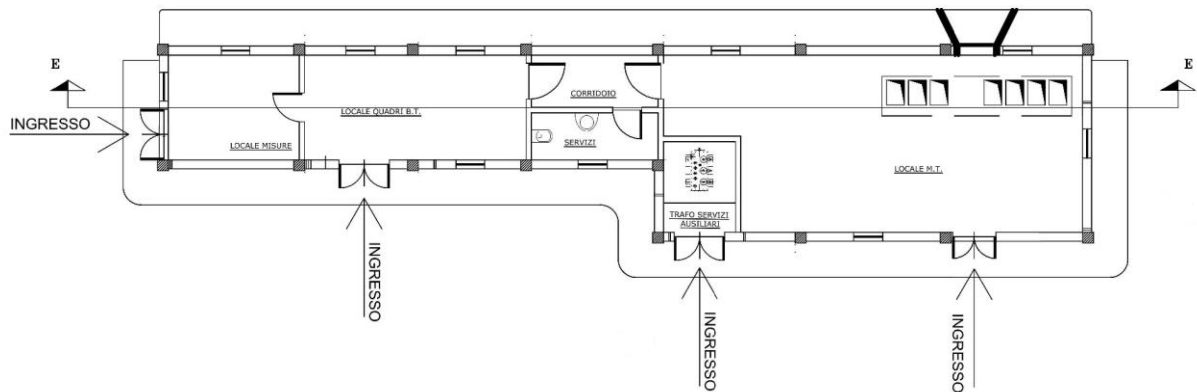
#### **6.4. SISTEMA DI CONTROLLO**

Il sistema di controllo dell'impianto avviene tramite due tipologie: controllo locale e controllo remoto.

- a) Controllo locale: monitoraggi tramite PC centrale, posto in prossimità dell'impianto, tramite software apposito in grado di monitorare e controllare gli inverter e le altre sezioni di impianto;
- b) Controllo remoto: gestione a distanza dell'impianto tramite modem o router con scheda di rete Data-Logger montata a bordo degli inverter.

Il controllo in remoto avviene da centrale (servizio assistenza) con il medesimo software del controllo locale.

Le grandezze controllate dal sistema sono:

- Potenze dell'inverter;
- Tensione di campo dell'inverter;
- Corrente di campo dell'inverter;
- Radiazioni solari;
- Temperatura ambiente;
- Velocità del vento;
- Letture dell'energia attiva e reattiva prodotte.

La connessione tra gli inverter e il PC avviene tramite bus di campo o tecnologia proprietaria del produttore. Sullo stesso BUS si inserisce la scheda di acquisizione ambientale per la misura della temperatura ambientale, l'irraggiamento e la velocità del vento.

#### **6.5. SISTEMA DI VIDEOSORVEGLIANZA**

Il complesso studio dei rischi inerenti alla fase di esercizio degli impianti fotovoltaici è strettamente legato ai danni più frequenti e più consistenti che possono colpire gli impianti fotovoltaici durante la fase di esercizio. Oltre agli eventi naturali quali terremoto, alluvione, frana, grandine e simili, un'importante preoccupazione, che gli amministratori degli impianti fotovoltaici devono mettere sulla bilancia, è quella



dei danni diretti derivanti da atti di terzi come il furto, gli atti vandalici e/o dolosi, gli atti di terrorismo e di sabotaggio e il furto del rame presente. Per tale ragione verrà installato un sistema di protezione tramite videosorveglianza attiva, atta a diminuire e limitare il più possibile i rischi inerenti al furto dei pannelli solari, degli inverter e del rame presente sul sito, limitando così i danni con conseguente perdita di efficienza degli impianti fotovoltaici.

Il sistema di videosorveglianza provvederà a monitorare, acquisire e rilevare anomalie e allarmi, utilizzando soluzioni intelligenti di video analisi, in grado di rilevare tentativi d'intrusione e furto analizzando in tempo reale le immagini e rilevando:

- La scomparsa o il movimento di oggetti presenti;
- Persone che si aggirano in zona in maniera sospetta seguendone i movimenti automaticamente;
- Rilevare targhe di mezzi che transitano vicino agli impianti;
- Registrazione dei volti degli intrusi;
- Invio automatico di allarmi;

La soluzione tecnica del sistema di anti intrusione e videosorveglianza prevede l'installazione di telecamere HD, Day&Night meccaniche, con kit infrarossi, in modo da controllare e registrare l'intero perimetro del campo fotovoltaico e in particolare gli ingressi. Tali telecamere saranno installate su pali zincati a caldo posti sulla cinta perimetrale ad una distanza di circa 60/100 m l'uno dall'altro.

Il segnale video delle telecamere è elaborato da un programma di Motion Detection che, in presenza di oggetti o persone in movimento, segnalerà l'allarme ad una centrale operativa.

Le telecamere saranno collegate ad apparati di encoding e trasmissione TCP/IP, verso la centrale operativa. Saranno installati i DVR, per consentire l'archiviazione di immagini ad elevatissima qualità con la possibilità di elaborazioni successive da parte delle forze dell'ordine, allocati in ambiente rack.

## **7. VERIFICHE DI COLLAUDO**

L'impianto fotovoltaico e relativi componenti saranno realizzati nel rispetto delle norme tecniche tecniche applicabili.

Le verifiche e le prove di collaudo dell'impianto saranno in parte effettuate durante l'esecuzione dei lavori, in parte appena ultimato l'impianto.

La verifica tecnico-funzionale dell'impianto consiste nell'effettuare i controlli secondo la normativa ENEA,

riassunta nella seguente tabella:

COMPONENTE	CONTROLLO
Disposizione componenti	<ul style="list-style-type: none"> <li>• Disposizione componenti come riportate nel progetto esecutivo</li> </ul>
Strutture di sostegno	<ul style="list-style-type: none"> <li>• Serraggio delle connessioni bullonate</li> <li>• integrità della geometria</li> <li>• Stato della zincatura sui profili in acciaio</li> </ul>
Generatore fotovoltaico	<ul style="list-style-type: none"> <li>• Integrità della superficie captante dei moduli</li> <li>• Controllo di un campione di cassette di terminazione</li> <li>• Uniformità di tensioni, correnti e resistenza di isolamento delle stringhe fotovoltaiche</li> </ul>
Quadro/i elettrici	<ul style="list-style-type: none"> <li>• Integrità dell'armadio</li> <li>• Efficacia dei diodi di blocco</li> <li>• Prova a sfilamento dei cablaggi in ingresso ed in uscita</li> </ul>
Rete di terra	<ul style="list-style-type: none"> <li>• Continuità dell' impianto di terra</li> </ul>
Collegamenti elettrici	<ul style="list-style-type: none"> <li>• Verifica, attraverso la battitura dei cavi, la correttezza della polarità e marcatura secondo gli schemi elettrici di progetto</li> </ul>
Prove funzionali	<ul style="list-style-type: none"> <li>• Corretto funzionamento dell'impianto fotovoltaico nelle diverse condizioni di potenza e nelle varie modalità previste dal convertitore c.c/c.a</li> </ul>

<p>Prove di prestazione elettrica del sistema</p>	<ul style="list-style-type: none"> <li>• Prestazioni in corrente continua <math>P_{cc} &gt; 0.85P_{nom} I/I_{stc}</math></li> <li>• Prestazione sezione conversione statica <math>P_{ca} &gt; 0.9P_{cc}</math> Dove:</li> </ul> <p><math>P_{cc}</math> = Potenza in kW misurata all'uscita del generatore con precisione migliore del 2%</p> <p><math>P_{nom}</math> = Potenza in kW somma delle potenze di targa dei moduli installati</p> <p><math>I</math> = Irraggiamento in <math>W/m^2</math> misurato sul piano dei moduli con precisione migliore del 3%</p> <p><math>I_{stc}</math> = valore di riferimento in <math>W/m^2</math> pari a 1000</p> <p><math>P_{ca}</math> = Potenza attiva in kW all'uscita del convertitore con precisione migliore del 2%</p>
---	---

Le verifiche tecniche di cui sopra saranno eseguite da un tecnico abilitato che utilizzerà la strumentazione riportata nella scheda tecnica di impianto.

Con questi controlli si garantisce che il rendimento della sezione in continua sia maggiore dell'85%, quello della sezione di conversione sia maggiore del 90%.

Al termine delle prove verrà rilasciata opportuna certificazione che attesti l'esito delle verifiche.

Le prestazioni dell'impianto a regime verranno monitorate in continuo dal sistema di controllo.

## **8. SICUREZZA DELL'IMPIANTO**

### **8.1. Protezione da corti circuiti sul lato c.c. dell'impianto**

Gli impianti FV sono realizzati attraverso il collegamento in serie/parallelo di un determinato numero di moduli FV, a loro volta realizzati attraverso il collegamento in serie/parallelo di celle FV inglobate e sigillate in un unico pannello d'insieme. Pertanto gli impianti FV di qualsiasi dimensione conservano le caratteristiche elettriche della singola cella, semplicemente a livelli di tensione e correnti superiori, a seconda del numero di celle connesse in serie (per ottenere tensioni maggiori) oppure in parallelo (per ottenere correnti maggiori).

Negli impianti fotovoltaici la corrente di corto circuito dell'impianto non può superare la somma delle correnti di corto circuito delle singole stringhe.

Essendo le stringhe composte da una serie di generatori di corrente (i moduli fotovoltaici) la loro corrente di corto è di poco superiore alla corrente nel punto di massima potenza.

### **8.2. Protezione da contatti accidentali lato c.c.**

Per ridurre il rischio di contatti pericolosi il campo fotovoltaico lato corrente continua è assimilabile ad un sistema IT cioè flottante da terra. La separazione galvanica tra il lato corrente continua e il lato corrente alternata è garantita dalla presenza del trasformatore BT/MT.

In tal modo perché un contatto accidentale sia realmente pericoloso occorre che si entri in contatto contemporaneamente con entrambe le polarità del campo. Il contatto accidentale con una sola delle polarità non ha praticamente conseguenze, a meno che una delle polarità del campo non sia casualmente a contatto con la massa.

Per prevenire tale eventualità gli inverter sono muniti di un opportuno dispositivo di rivelazione degli squilibri verso massa, che ne provoca l'immediato spegnimento e l'emissione di una segnalazione di allarme.

### **8.3. Protezione dalle fulminazioni**

Un campo fotovoltaico correttamente collegato a massa, non altera in alcun modo l'indice ceraunico della località di montaggio, e quindi la probabilità di essere colpito da un fulmine.

I moduli fotovoltaici sono in alto grado insensibili alle sovratensioni atmosferiche, che invece possono risultare pericolose per le apparecchiature elettroniche di condizionamento della potenza. Per ridurre i danni dovuti ad eventuali sovratensioni i quadri di parallelo sottocampi sono muniti di varistori su

entrambe le polarità dei cavi d'uscita. I varistori, per prevenire eventuali incendi, saranno segregati in appositi scomparti antideflagranti.

In caso di sovratensioni i varistori collegano una od entrambe le polarità dei cavi a massa e provocano l'immediato spegnimento degli inverter e l'emissione di un segnale d'allarme.

#### **8.4. Sicurezze sul lato c.a. dell'impianto**

La limitazione delle correnti del campo fotovoltaico comporta analogia limitazione anche nelle correnti in uscita dagli inverter. Cortocircuiti sul lato alternata dell'impianto sono tuttavia pericolosi perché possono provocare ritorni da rete di intensità non limitata. L'inverter è equipaggiato con una protezione generale di massima corrente e una protezione contro i guasti a terra.

#### **8.5. Prevenzione dal funzionamento in isola**

In accordo a quanto prescritto dalla normativa italiana sarà previsto, incorporato nell'inverter, un dispositivo per prevenire il funzionamento in isola dell'impianto.

#### **8.6. Impianto di messa a terra**

La cabina elettrica è dotata di una rete di messa a terra realizzata secondo la vigente normativa. Le strutture di sostegno dei moduli sono collegate ad una rete di terra realizzata in prossimità delle strutture stesse.

### **9. PROGRAMMA DI REALIZZAZIONE E GESTIONE IMPIANTO**

Il programma di realizzazione del parco fotovoltaico in oggetto, dal conseguimento della cantierabilità, alla messa in esercizio, fino alla dismissione dello stesso, è schematicamente descritto di seguito. Nella descrizione delle attività previste si porrà in particolare l'attenzione sugli aspetti che maggiormente comportano ripercussioni a livello ambientale.

#### **9.1. LA FASE DI COSTRUZIONE**

Con l'avvio del cantiere si procederà dapprima con l'apertura della viabilità di cantiere.

L'adeguamento dei passaggi agricoli e della viabilità minore produrrà le condizioni per l'effettiva esecuzione delle operazioni in condizioni di sicurezza.

Successivamente si passerà alla costruzione delle strutture di sostegno pannelli.

La posa delle fondazioni dei Tracker, che interesseranno strati superficiali di terreno non darà luogo alla

generazione di materiale di risulta e, viste le caratteristiche puntuali delle stesse non avrà ricadute sulla circolazione superficiale e profonda delle acque in situ.

La fase di installazione dei pannelli prende avvio con il trasporto sul sito dei pezzi da assemblare.

Il trasporto verrà effettuato in stretto coordinamento con la sequenza di montaggio dei singoli lotti. Le operazioni saranno effettuate con camion articolati standard, lo scarico e movimentazione in cantiere avverrà tramite caricatori telescopici gommati.

La costruzione del cavidotto comporta un impatto minimo per via della scelta del tracciato (prevalentemente in fregio alla viabilità già realizzata), per il tipo di mezzo impiegato (un escavatore con benna stretta) e per la minima quantità di terreno da portare a discarica, potendo essere in gran parte riutilizzato per il rinterro dello scavo a posa dei cavi avvenuta.

Si passerà quindi al completamento definitivo della viabilità e delle piazzole di servizio.

Il collegamento alla rete e le necessarie operazioni di collaudo precedono immediatamente la messa in esercizio commerciale dell'impianto.

Si riporta di seguito il cronoprogramma relativo ai lavori di costruzione del parco.

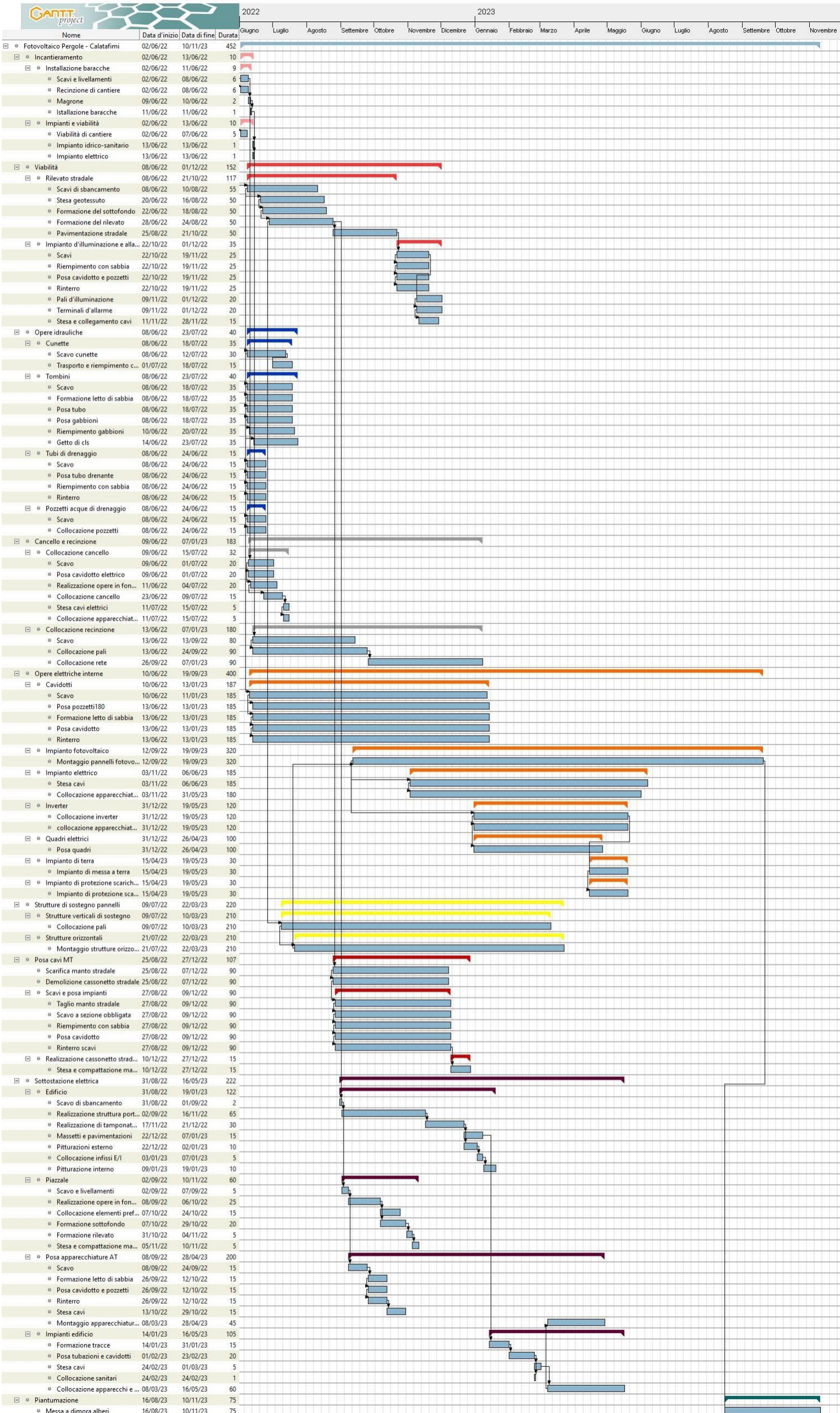

## **9.2. LA FASE DI ESERCIZIO**

L'esercizio di un impianto fotovoltaico si caratterizza per l'assenza di qualsiasi utilizzo di combustibile e per la totale mancanza di emissioni chimiche di qualsiasi natura.

Il suo funzionamento richiede semplicemente il collegamento alla rete elettrica nazionale di alta tensione per immettere l'energia prodotta in rete e per consentire l'alimentazione dei sistemi ausiliari di stazione in assenza di produzione.

Attraverso il sistema di telecontrollo, le funzioni vitali dell'intero impianto sono tenute costantemente monitorate e opportunamente regolate per garantire la massima efficienza in condizioni di sicurezza.

Normali esigenze di manutenzione richiedono infine che la viabilità a servizio dell'impianto sia tenuta in un buono stato di conservazione in modo da permettere il transito degli automezzi.

## **9.3. ANALISI DEI POSSIBILI INCIDENTI**

Nella scelta dei tracker si terrà conto dell'idoneità delle caratteristiche delle macchine, in relazione alle condizioni meteorologiche estreme del sito.

In tal senso:

- Sarà scelto, in fase esecutiva, un Tracker conforme alla Direttiva Macchine, e tutti i calcoli strutturali delle strutture e delle fondazioni saranno condotti in osservanza della normativa sismica vigente (DM 17/01/2018);
- Sarà assicurata la protezione dell'impianto in caso di incendio sia in fase di cantiere che di esercizio anche con l'utilizzo di dispositivi portatili (estintori). Ogni cabina sarà dotata di almeno due estintori, idonei allo spegnimento di eventuali incendi che si possano verificare durante tutta la vita utile delle stesse
- Sarà assicurato un adeguato trattamento e smaltimento degli olii derivanti dal funzionamento a regime del parco fotovoltaico (D.Lgs. n. 95 del 27 gennaio 1992, Attuazione delle Direttive 75/439/CEE e 87/101/CEE relative alla eliminazione degli olii usati).

In particolare il trasformatore della stazione elettrica sarà dotato di una fondazione che permetterà la raccolta dell'olio in caso di perdite dallo stesso trasformatore. L'olio raccolto sarà addotto ad una vasca impermeabile idonea a contenere il liquido ed a trattenerlo fino al corretto smaltimento.

## **9.4. LA FASE DI DISMISSIONE E RIPRISTINO**

Terminata la vita utile dell'impianto fotovoltaico si procederà al recupero dell'area interessata. La dismissione dell'impianto è operazione semplice e può consentire un ripristino dei luoghi praticamente alle condizioni ante-opera.



I tracker ed i pannelli sono facilmente rimovibili senza necessità di alcun intervento strutturale e dimensionale sulle aree a disposizione; le linee elettriche, comunque smantellabili, sono tutte interrato. Questa fase pertanto comprende lo smantellamento ed il prelievo dei componenti dalla zona ed il recupero dei tracciati di accesso, i quali potranno essere riconvertiti così da apportare qualche beneficio alla popolazione locale, avendo sempre cura alla integrazione nel contesto paesaggistico. Inevitabilmente permarranno nella zona altre installazioni costruttive, l'edificio della cabina di trasformazione, il quale verrà riconvertito ad un uso coerente al proprio contesto naturale e sociale. Si evidenzia che l'esercizio dell'impianto non avrà prodotto alcuna scoria o rifiuto da smaltire.

#### **9.5. POSSIBILI RICADUTE SOCIALI, OCCUPAZIONALI ED ECONOMICHE LEGATE ALLA REALIZZAZIONE DEL PROGETTO**

La realizzazione del progetto determina sicure ricadute sul territorio sia dal punto di vista economico che dal punto di vista sociale-occupazionale:

- incremento di occupazione conseguente alle opportunità di lavoro connesse alle attività di costruzione, all'esercizio e alle attività di manutenzione e gestione del parco fotovoltaico;
- richiesta di servizi per il soddisfacimento delle necessità del personale coinvolto.

#### **9.6. INCREMENTO OCCUPAZIONE DOVUTO ALLA RICHIESTA DI MANODOPERA (FASE DI CANTIERE E FASE DI ESERCIZIO)**

La realizzazione del progetto della Parco fotovoltaico comporta una richiesta di manodopera essenzialmente ricollegabile a:

- attività di costruzione dell'impianto: le attività dureranno 12 mesi circa e il personale presente in sito varierà da alcune unità nelle prime fasi costruttive (primi mesi) ad un massimo di 60 unità nel periodo di punta;
- attività di esercizio: sono previsti complessivamente circa 12 tecnici impiegati per attività legate al processo produttivo e tecnologico e come manodopera coinvolta nell'indotto.

Sia in fase di realizzazione sia durante la fase di esercizio, incluse le necessarie attività di manutenzione, a parità di costi e qualità, si privilegeranno le imprese locali che intendessero concorrere agli appalti che saranno indetti dalla Proponente.

Per quanto riguarda la fase di cantiere si segnala che, considerando che per le attività di realizzazione è stimato un impegno di circa 60.000 ore/uomo, si prevede un significativo ricorso alla manodopera locale.

Per quanto riguarda la fase di esercizio si segnala che il progetto porterà vantaggi occupazionali derivanti dall'impiego continuativo di operatori preferibilmente locali che verranno preventivamente addestrati e che si occuperanno della gestione dell'impianto e delle attività di "primo intervento" durante la fase di funzionamento della centrale o di vigilanza.

La realizzazione del progetto pertanto potrà indurre in generale un impatto di valenza positiva sull'assetto economico e produttivo dell'area, trattandosi di una attività che produrrà reddito diretto e indotto e con caratteri peculiari all'interno di un ampio bacino d'utenza. Infatti, come avviene per qualunque iniziativa industriale, le attività connesse alla realizzazione ed esercizio dell'impianto comporteranno una domanda

di servizi e attività collaterali che instaureranno una catena di rapporti, anche a carattere economico, con le imprese locali.

L'importanza economica dell'iniziativa associata all'elevato contenuto tecnologico dell'opera rende l'iniziativa estremamente interessante per i risvolti socio economici che determina.

## **10. CONCLUSIONI**

Le opere in progetto permetteranno di perseguire gli obiettivi di produzione d'energia da fonte rinnovabile che la società Falck Renewables Sicilia s.r.l. intende realizzare nella Regione Sicilia per contribuire al soddisfacimento delle esigenze d'energia pulita e sviluppo sostenibile sancite sin dal Protocollo Internazionale di Kyoto del 1997 e ribadite nella "Strategia Energetica Nazionale 2017".

Le opere che saranno realizzate avranno un impatto positivo sul territorio e sulla cittadinanza locale e nazionale permettendo di produrre energia elettrica da fonte rinnovabile avendo un impatto minimo sull'ambiente circostante.

Tutte le opere sono progettate e saranno realizzate nel pieno rispetto della normativa applicabile.