



VCC ORISTANO 2 Srl

REGIONE SARDEGNA

COMUNE DI SCANO DI MONTIFERRO (OR)



**PROGETTO PER LA REALIZZAZIONE DI UN IMPIANTO EOLICO DI
POTENZA PARI A 75.000 KW
"Crastu Furonnes"**

Valutazione di Impatto Ambientale artt.23-24-25 D.Lgs. 152/2006

TAV.S.07

Elaborato di Progetto
PROGETTO DEFINITIVO
SCHEMA A BLOCCHI - SVILUPPO CAVIDOTTI

Committente:
VCC Oristano 2 Srl
Via O.Ranelletti, 281 - 67043 - Celano (AQ)
P.IVA e C.F.: 01602470666
PEC: vcc.oristano.2.srl@pec.it

PROGETTO REDATTO DA: Gamma Srl
Disegnatori:
Geom. Fabrizio Baruffa
Geom. Arcangelo Taccone

Progettista:
Prof. Ing. Marco Trapanese
Ordine degli Ingegneri della Provincia di Palermo N. 6946

Data:
15/06/2022
Rev.00

SCALA -

Gamma S.r.l. - Via Del Cedro n.6 - 90147 - Palermo (PA) - tel.0863/1870710 - e-mail: greneec2003@gmail.com

Le sezioni per il cavo scelto sono espresse in millimetri quadri.

CLUSTER 1

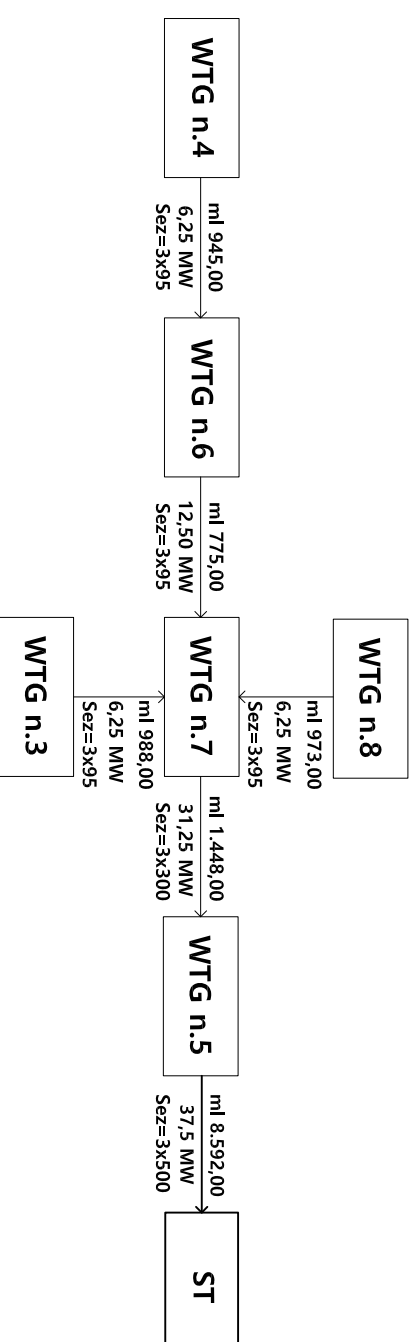

CLUSTER 2

