

FORMAT DI SUPPORTO SCREENING DI V.INC.A per Piani/Programmi/Progetti/Interventi/Attività – PROPONENTE**	
Oggetto P/P/P/I/A:	Realizzazione di un Impianto Agrovoltaico denominato “TORTONA 1” nel Comune di Tortona della potenza DC pari a 60 MW e potenza immessa AC pari a 50 MW, comprensivo delle opere di connessione da realizzarsi nel Comune di Alessandria
<p> <input type="checkbox"/> Piano/Programma (definizione di cui all’art. 5, comma 1, lett e) del D.lgs. 152/06) <input checked="" type="checkbox"/> Progetto/intervento (definizione di cui all’art. 5, comma 1, lett g) del D.lgs. 152/06) </p> <p> Il progetto/intervento ricade nelle tipologie di cui agli Allegati II, II bis, III e IV alla Parte Seconda del D.Lgs. 152/06 e s.m.i. </p> <p> <input checked="" type="checkbox"/> Si indicare quale tipologia: Impianto agrivoltaico <input type="checkbox"/> No </p> <p> Il progetto/intervento è finanziato con risorse pubbliche? </p> <p> <input type="checkbox"/> Si indicare quali risorse: <input checked="" type="checkbox"/> No </p> <p> Il progetto/intervento è un'opera pubblica? </p> <p> <input type="checkbox"/> Si <input checked="" type="checkbox"/> No </p> <p> <input type="checkbox"/> Attività (qualsiasi attività umana non rientrante nella definizione di progetto/intervento che possa avere relazione o interferenza con l'ecosistema naturale) </p> <p> <input type="checkbox"/> <i>PROPOSTE PRE-VALUTATE (VERIFICA DI CORRISPONDENZA)</i> </p>	
Tipologia P/P/P/I/A:	<p> <input type="checkbox"/> <i>Piani faunistici/piani ittici</i> <input type="checkbox"/> <i>Calendari venatori/ittici</i> <input type="checkbox"/> <i>Piani urbanistici/paesaggistici</i> <input checked="" type="checkbox"/> <i>Piani energetici/infrastrutturali</i> <input type="checkbox"/> <i>Altri piani o programmi.....</i> <input type="checkbox"/> <i>Ristrutturazione / manutenzione edifici DPR 380/2001</i> <input type="checkbox"/> <i>Realizzazione ex novo di strutture ed edifici</i> <input type="checkbox"/> <i>Manutenzione di opere civili ed infrastrutture esistenti</i> <input type="checkbox"/> <i>Manutenzione e sistemazione di fossi, canali, corsi d’acqua</i> <input type="checkbox"/> <i>Attività agricole</i> <input type="checkbox"/> <i>Attività forestali</i> <input type="checkbox"/> <i>Manifestazioni motoristiche, ciclistiche, gare cinofile, eventi sportivi, sagre e/o spettacoli pirotecnici, eventi/riprese cinematografiche e spot pubblicitari etc.</i> </p> <p> <input type="checkbox"/> <i>Altro (specificare)</i> </p>

Proponente:	LUISOLAR ENERGY S.R.L. con sede legale in Via Rotonda Giuseppe Antonio Torre n. 9 – 40127 – Bologna (BO) - <i>Codice Fiscale:</i> 03920631201 -Tel. 051 048 5870 - email: luisolarenergy@opdenergy.com , PEC: luisolar.energy@legalmail.it
-------------	--

SEZIONE 1 - LOCALIZZAZIONE ED INQUADRAMENTO TERRITORIALE

Regione: Piemonte		<i>Contesto localizzativo</i> <input type="checkbox"/> Centro urbano <input type="checkbox"/> Zona periurbana <input checked="" type="checkbox"/> Aree agricole <input type="checkbox"/> Aree industriali <input type="checkbox"/> Aree naturali <input type="checkbox"/>			
Comune: Alessandria - Tortona Prov.: Alessandria					
Località/Frazione: Agro tra Rivalta Scrivia e Spinetta Marengo					
Indirizzo: Terre sparse					
Particelle catastali: <i>(se utili e necessarie)</i>					
Coordinate geografiche: <i>(se utili e necessarie)</i>	LAT.				
	S.R.:	LONG.			

Nel caso di **Piano o Programma**, descrivere area di influenza e attuazione e tutte le altre informazioni pertinenti: L'area di influenza è limitata ad una zona interamente agricola con limitati insediamenti rurali, compresa tra la SR 10 nel tratto tra la Frazione Torre Garofoli di Tortona e la Frazione Spinetta Marengo di Alessandria in direzione nord, il limite degli insediamenti industriali del Polo Logistico di Tortona a est, il limite definito dal raccordo autostradale della A7 in direzione sud ed una vasta ed estesa area esclusivamente agricola fino all'abitato di Mandrogne in direzione ovest.

In direzione est verso il Torrente Scrivia e la città di Tortona, sono presenti, nell'ordine, il vasto Polo Logistico e di ricerca di Tortona, La rete ferroviaria normale, la costruenda rete ferroviari AV/AC Genova-Milano, la viabilità statale e comunale che attraversa la frazione di Rivalta e il tracciato della A7 MI-GE

SEZIONE 2 – LOCALIZZAZIONE P/P/P/I/A IN RELAZIONE AI SITI NATURA 2000

SITI NATURA 2000

SIC	cod.	IT 1180004	<i>"Greto dello Scrivia"</i>
ZSC	cod.	IT 1180004	<i>"Greto dello Scrivia"</i>
ZPS	cod.	IT 1180004	<i>"Greto dello Scrivia"</i>

E' stata presa visione degli Obiettivi di Conservazione, delle Misure di Conservazione, e/o del Piano di Gestione e delle Condizioni d'Obbligo eventualmente definite del Sito/i Natura 2000 ? Si No

Citare, l'atto consultato:

"Misure di conservazione per la tutela della Rete Natura 2000 del Piemonte"*

(approvate con DGR n. 54-7409 del 7 aprile 2014, modificate con DGR n. 22-368 del 29/09/2014, DGR n. 17-2814 del 18/1/2016 e con DGR n. 24-2976 del 29/2/2016).

"Misure di Conservazione Sito Specifiche (Approvate con D.G.R. n. 53-4420 del 19/12/2016)

<p>2.1 - Il P/P/P/I/A interessa aree naturali protette nazionali o regionali?</p> <p><input type="checkbox"/> Si <input checked="" type="checkbox"/> No</p>	<p>Aree Protette ai sensi della Legge 394/91: EUAP _____</p> <p>.....</p> <p>Eventuale nulla osta/autorizzazione/parere rilasciato dell'Ente Gestore dell'Area Protetta (<i>se disponibile e già rilasciato</i>):</p> <p>.....</p> <p>.....</p>	
<p>2.2 - Per P/P/P/I/A esterni ai siti Natura 2000:</p>		
<p>- Sito cod. IT IT 1180004 distanza dal sito: (da 1.860 metri a 3.320 metri)</p> <p>- Sito cod. IT _____ distanza dal sito: (_ metri)</p> <p>- Sito cod. IT _____ distanza dal sito: (_ metri)</p> <p>Tra i siti Natura 2000 indicati e l'area interessata dal P/P/P/I/A, sono presenti elementi di discontinuità o barriere fisiche di origine naturale o antropica (es. diversi reticoli idrografici, centri abitati, infrastrutture ferroviarie o stradali, zone industriali, etc.)??</p> <p style="text-align: right;"><input checked="" type="checkbox"/> Si <input type="checkbox"/> No</p> <p>Descrivere: <u>Rete ferroviaria nella tratta MI-GE, Rete ferroviaria AV/AC "Terzo Valico", Rete stradale SS211 "Dei Giovi", Autostrada A7 MI-GE, Abitato frazionale di Rivalta Scrivia, Polo Logistico e di Ricerca di Rivalta Scrivia.</u></p>		
<p>SEZIONE 3 – SCREENING MEDIANTE VERIFICA DI CORRISPONDENZA DI PROPOSTE PRE-VALUTATE</p>		
<p>Si richiede di avviare la procedura di Verifica di Corrispondenza per P/P/P/I/A pre-valutati?</p> <p><input type="checkbox"/> Si <input checked="" type="checkbox"/> No</p> <p><i>Se, Si, il presentare il Format alla sola Autorità competente al rilascio dell'autorizzazione finale del P/P/P/I/A, e compilare elementi sottostanti. Se No si richiede di avviare screening specifico.</i></p>		
<p>PRE-VALUTAZIONI – per proposte già assoggettate a screening di incidenza</p>		
<p>PROPOSTE PRE-VALUTATE:</p> <p>Si dichiara, assumendosi ogni responsabilità, che il piano/progetto/intervento/attività rientra ed è conforme a quelli già pre-valutati da parte dell'Autorità competente per la Valutazione di Incidenza, e pertanto non si richiede l'avvio di uno screening di incidenza specifico?</p> <p><i>(n.b.: in caso di risposta negativa (NO), si richiede l'avvio di screening specifico)</i></p>	<p><input type="checkbox"/> SI</p> <p><input type="checkbox"/> NO</p>	<p><i>Se, Si, esplicitare in modo chiaro e completo il riferimento all'Atto di pre-valutazione nell'ambito del quale il P/P/P/I/A rientra nelle tipologie assoggettate positivamente a screening di incidenza da parte dell'Autorità competente per la V.Inc.A:</i></p> <p>.....</p> <p>.....</p> <p>.....</p> <p>.....</p>

SEZIONE 4 – DESCRIZIONE E DECODIFICA DEL P/P/P/I/A DA ASSOGGETTARE A SCREENING

RELAZIONE DESCRITTIVA DETTAGLIATA DEL P/P/P/I/A

(n.b.: nel caso fare direttamente riferimento agli elaborati e la documentazione presentati dal proponente)

Il Progetto è localizzato in Piemonte, nella Provincia di Alessandria ed interessa i Comuni di Tortona(AL) ed Alessandria, di potenza DC pari a 60 MW e potenza immessa AC pari a 50 MW, comprensivo delle relative opere di connessione alla rete elettrica nazionale che avverrà tramite realizzazione di una nuova sottostazione MT/AT utente da collegare in antenne alla Cabina Primaria di E-Distribuzione esistente e denominata “Spinetta” nel comune di Alessandria, presso l’area industriale di Spinetta Marengo (AL).

L’impianto, suddiviso in 5 sottoblocchi non confinanti, è di tipo agri-voltaico e si colloca su terreni ad uso agricolo del comune di Tortona, in un’area che è storicamente a vocazione agricola con assoluta prevalenza di coltivazioni a seminativo in rotazione, principalmente con cereali a ciclo-autunno vernino, girasole, colza e, ove le disponibilità aziendali di fonti irrigue lo consentono, con mais da granella o da trinciato e pomodoro, mentre per la natura del subsoil tendenzialmente ghiaioso, non si praticano colture ortive o frutticole.

Su tutta l’area **non sono presenti colture con la qualifica di DOP, DOC o DOCG, I.G.P., P.A.T.**

L’Impianto Agrovoltaico prevede la coesistenza sulle stesse superfici dell’attività agricola e di quella per la produzione di energia, con moduli fotovoltaici di nuova generazione disposti su file ordinate con interasse di 12,15 m.

Le file di moduli sono costituite da una sequenza di unità, costituite da struttura di supporto ad inseguimento monoassiale (“inseguitori”), composte da 56 o da 28 moduli, sostenuti rispettivamente da 5 e 3 sostegni a palo infissi al suolo senza alcuna opera di fondazione, con singolo palo avente il diametro prevalente di soli 20 cm.

Gli inseguitori hanno un movimento rotatorio attorno al loro asse in direzione nord-sud, per seguire, nel corso del giorno, il naturale percorso del sole.

In tal modo, al contrario degli impianti fotovoltaici installati su strutture fisse o di quelli a inseguimento con rotazione circolare della struttura, che necessitano di basamenti in cemento, la quota di impermeabilizzazione del suolo si riduce al minimo, coincidendo con la sola superficie occupata dai pali di sostegno degli inseguitori, peraltro totalmente e facilmente rimovibili in una eventuale cessazione dell’attività dell’impianto, unitamente alle altre strutture di supporto appoggiate o infisse al suolo.

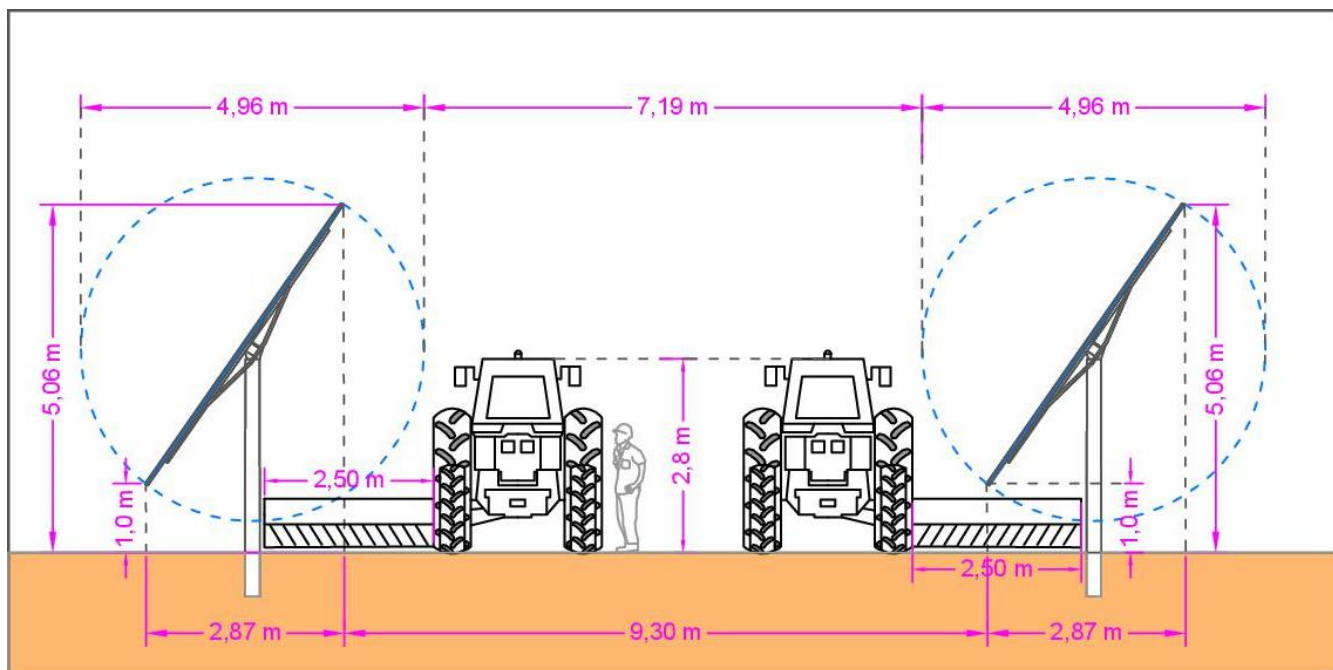

Considerata la consistenza e la complessità della documentazione da esaminare si rinvia alla consultazione del progetto d'intervento in formato pdf, scaricabile dal link,

con riferimento in particolare alla Relazione tecnica specialistica, Relazione agronomica, alla Relazione sull'uso del suolo e al Piano colturale.

4.3 - Documentazione: allegati tecnici e cartografici a scala adeguata

(barrare solo i documenti disponibili eventualmente allegati alla proposta)

- | | |
|---|---|
| <input checked="" type="checkbox"/> File vettoriali/shape della localizzazione dell'P/P/P/I/A
<input checked="" type="checkbox"/> Carta zonizzazione di Piano/Programma
<input checked="" type="checkbox"/> Relazione Tecnica Specialistica di Piano/Programma
<input checked="" type="checkbox"/> Planimetria di progetto e delle eventuali aree di cantiere
<input checked="" type="checkbox"/> Ortofoto con localizzazione delle aree di P/I/A e eventuali aree di cantiere
<input checked="" type="checkbox"/> Documentazione fotografica <i>ante operam</i> | <input checked="" type="checkbox"/> S.I.A.
<input checked="" type="checkbox"/> Altri elaborati tecnici: Relazione agronomica di inquadramento delle aree d'impianto
<input checked="" type="checkbox"/> Altri elaborati tecnici: Relazione agronomica sull'uso del suolo.
<input checked="" type="checkbox"/> Altri elaborati tecnici: Piano Colturale
<input checked="" type="checkbox"/> Altri elaborati tecnici: Tav. EL10 Layout elettrodotto MT-AT e dettagli
<input type="checkbox"/> Altro: |
|---|---|

4.2 - CONDIZIONI D'OBBLIGO

(n.b.: da non compilare in caso di screening semplificato)

Il P/P/P/I/A è stato elaborato ed è conforme al rispetto della **Condizioni d'Obbligo?**

- Si
 No

Se, **Si**, il proponente si assume la piena responsabilità dell'attuazione delle Condizioni d'Obbligo riportate nella proposta.

Riferimento all'Atto di individuazione delle Condizioni d'Obbligo:

Condizioni d'obbligo rispettate:

-
-
-
-
-
-

Se, **No**, perché: Il sito d'intervento, nelle sue articolazioni, è molto lontano dalle aree protette e non esistono per gli stessi in Regione Piemonte le codificazioni delle Condizioni d'Obbligo previste

SEZIONE 5 - DECODIFICA DEL PIANO/PROGETTO/INTERVENTO/ATTIVITA'

(compilare solo parti pertinenti)

E' prevista trasformazione di uso del suolo?	<input checked="" type="checkbox"/> SI	<input type="checkbox"/> NO	<input type="checkbox"/> PERMANENTE	<input checked="" type="checkbox"/> TEMPORANEA
--	--	-----------------------------	-------------------------------------	--

Se, **Si**, cosa è previsto: Infissione al suolo dei supporti per gli inseguitori, posa al suolo delle cabine in prefabbricato, viabilità di accesso esterna ed interna non impermeabile, posa della recinzione e dei sistemi di intrusione, di illuminazione

Sono previste movimenti terra/sbancamenti/scavi?	<input checked="" type="checkbox"/> SI <input type="checkbox"/> NO	Verranno livellate od effettuati interventi di spietramento su superfici naturali?	<input type="checkbox"/> SI <input checked="" type="checkbox"/> NO
--	---	--	---

Se, **Si**, cosa è previsto: Scavo fino a 70 cm per la realizzazione del sottofondo di n° 2 Cabine in c.a. e della cabina di Spinetta M.go.
 Scavo per interrimento linee elettriche interne ai campi e per l'allaccio della Linea di MT

Se, **Si**, cosa è previsto:

-

Sono previste aree di cantiere e/o aree di stoccaggio materiali/terreno asportato/etc.? <input checked="" type="checkbox"/> SI <input type="checkbox"/> NO		Se, Si , cosa è previsto: Scavo e accantonamento dei materiali, successivamente reimpiegati in sito per i ripristini degli scavi o distribuiti sul suolo adiacente	
E' necessaria l'apertura o la sistemazione di piste di accesso all'area?	<input type="checkbox"/> SI <input checked="" type="checkbox"/> NO	Le piste verranno ripristinate a fine dei lavori/attività?	<input type="checkbox"/> SI <input type="checkbox"/> NO
Se, Si , cosa è previsto:		Se, Si , cosa è previsto:	
E' previsto l'impiego di tecniche di ingegneria naturalistica e/o la realizzazione di interventi finalizzati al miglioramento ambientale? <input type="checkbox"/> Si <input checked="" type="checkbox"/> No		Se, Si , descrivere:	
Specie vegetali	E' previsto il taglio/esbosco/rimozione di specie vegetali? <input type="checkbox"/> SI <input checked="" type="checkbox"/> NO	Se, SI , descrivere:	
La proposta è conforme alla normativa nazionale e/o regionale riguardante le specie vegetali alloctone e le attività di controllo delle stesse (es. eradicazione)? <input checked="" type="checkbox"/> SI <input type="checkbox"/> NO		Sono previsti interventi di piantumazione/rinverdimento/messa a dimora di specie vegetali? <input checked="" type="checkbox"/> SI <input type="checkbox"/> NO Se, Si , cosa è previsto: Formazione di fasce arbustive-arboree con essenze autoctone disallineate nell'intorno dell'impianto Indicare le specie interessate: In fase di individuazione	

Specie animali	<p>La proposta è conforme alla normativa nazionale e/o regionale riguardante le specie animali alloctone e la loro attività di gestione?</p> <p><input checked="" type="checkbox"/> SI <input type="checkbox"/> NO</p>	<p>Sono previsti interventi di controllo/immissione/ripopolamento/allevamento di specie animali o attività di pesca sportiva?</p> <p><input type="checkbox"/> SI <input checked="" type="checkbox"/> NO</p> <p>Se, Si, cosa è previsto:</p> <p>.....</p> <p>.....</p> <p>.....</p> <p>Indicare le specie interessate: In fase di definizione</p>	
Mezzi meccanici	<p>Mezzi di cantiere o mezzi necessari per lo svolgimento dell'intervento</p>	<ul style="list-style-type: none"> ➤ Pale meccaniche, escavatrici, o altri mezzi per il movimento terra: ➤ Mezzi pesanti (Camion, dumper, autogru, gru, betoniere, asfaltatori, rulli compressori): ➤ Mezzi aerei o imbarcazioni (elicotteri, aerei, barche, chiatte, draghe, pontoni): 	<p>.....</p> <p>.....</p> <p>.....</p> <p>.....</p>
Fonti di inquinamento e produzione di rifiuti	<p>La proposta prevede la presenza di fonti di inquinamento (luminoso, chimico, sonoro, acquatico, etc.) o produzione di rifiuti?</p> <p><input checked="" type="checkbox"/> SI <input type="checkbox"/> NO</p>	<p>La proposta è conforme alla normativa nazionale e/o regionali di settore?</p> <p style="text-align: center;"><input type="checkbox"/> SI <input type="checkbox"/> NO</p> <p>Descrivere:</p> <p>.....</p> <p>.....</p> <p>.....</p>	
Interventi edilizi	<p><input type="checkbox"/> Permesso a costruire <input type="checkbox"/> Permesso a costruire in sanatoria <input type="checkbox"/> Condono <input type="checkbox"/> DIA/SCIA <input type="checkbox"/> Altro</p>		<p>Estremi provvedimento o altre informazioni utili:</p> <p>.....</p> <p>.....</p> <p>.....</p>
<p>Per interventi edilizi su strutture preesistenti</p> <p>Riportare il titolo edilizio in forza al quale è stato realizzato l'immobile e/o struttura oggetto di intervento</p>			
Manifestazioni	<ul style="list-style-type: none"> ➤ Numero presunto di partecipanti: ➤ Numero presunto di veicoli coinvolti nell'evento (moto, auto, biciclette, etc.): ➤ Numero presunto di mezzi di supporto (ambulanze, vigili del fuoco, forze dell'ordine, mezzi aerei o navali): ➤ Numero presunto di gruppi elettrogeni e/o bagni chimici: 		
<p>Per manifestazioni, gara, motoristiche, eventi sportivi, spettacoli pirotecnici, sagre, etc.</p>			

Attività ripetute	Descrivere:
L'attività/intervento si ripete annualmente/periodicamente alle stesse condizioni? <input type="checkbox"/> Si <input checked="" type="checkbox"/> No
La medesima tipologia di proposta ha già ottenuto in passato parere positivo di V.Inc.A? <input type="checkbox"/> Si <input checked="" type="checkbox"/> No Se, Si , allegare e citare precedente parere in "Note".	Possibili varianti - modifiche: Note:

SEZIONE 6 - CRONOPROGRAMMA AZIONI PREVISTE PER IL P/P/P/I/A

Descrivere:	Legenda: <input type="checkbox"/> <input type="checkbox"/> <input type="checkbox"/> <input type="checkbox"/> <input type="checkbox"/> <input type="checkbox"/>
--	--

Anno: ____	Gennaio	Febbraio	Marzo	Aprile	Maggio	Giugno	Luglio	Agosto	Settembre	Ottobre	Novembre	Dicembre
1° sett.												
2° sett.												
3° sett.												
4° sett.												
Anno: ____	Gennaio	Febbraio	Marzo	Aprile	Maggio	Giugno	Luglio	Agosto	Settembre	Ottobre	Novembre	Dicembre
1° sett.												
2° sett.												
3° sett.												
4° sett.												
Ditta/Società	Proponente/ Professionista incaricato	Firma e/o Timbro	Luogo e data									

(compilare solo le parti necessarie in relazione alla tipologia della proposta)

*** le singole Regioni e PP.AA possono adeguare, integrare e/o modificare le informazioni presenti nel presente Format sulla base delle esigenze operative o peculiarità territoriali, prevedendo, se del caso, anche Format specifici per particolari attività settoriali.*