

NOVEMBRE 2022

SOLAR CAPITAL 3 S.r.l.
IMPIANTO INTEGRATO AGRIVOLTAICO
COLLEGATO ALLA RTN

POTENZA NOMINALE 60 MW

COMUNE DI RIGNANO GARGANICO (FG)

Montagna

PROGETTO DEFINITIVO IMPIANTO
INTEGRATO AGRIVOLTAICO
Relazione descrittiva generale

Progettisti (o coordinamento)

Ing. Laura Maria Conti n. ordine Ing. Pavia 1726

Codice elaborato

2748_5230_RG-RI_VIA_R03_Rev0_Relazione descrittiva generale

Memorandum delle revisioni

Cod. Documento	Data	Tipo revisione	Redatto	Verificato	Approvato
2748_5230_RG- RI_VIA_R03_Rev0_Relazione descrittiva generale	11/2022	Prima emissione	PSc/GPe	CP	L.Conti

Gruppo di lavoro

Nome e cognome	Ruolo nel gruppo di lavoro	N° ordine
Laura Maria Conti	Direzione Tecnica	Ordine Ing. Pavia 1726
Corrado Pluchino	Project Manager	Ord. Ing. Milano A27174
Riccardo Festante	Progettazione Elettrica, Rumore e Comunicazioni	Tecnico acustico/ambientale n. 71
Daniele Crespi	Coordinamento SIA	
Giulia Peirano	Architetto	Ordine Arch. Milano n. 20208
Marco Corrà	Architetto	
Fabio Lassini	Ingegnere Idraulico	Ordine Ing. Milano A29719
Mauro Aires	Ingegnere strutturista	Ordine Ing. Torino 9583J
Sergio Alifano	Architetto	
Paola Scaccabarozzi	Ingegnere Idraulico	
Sonia Morgese	Ingegnere Idraulico	
Matthew Piscedda	Perito Elettrotecnico	
Andrea Fanelli	Perito Elettrotecnico	
Vincenzo Ferrante	Ingegnere strutturista	

Montana S.p.A.

Via Angelo Carlo Fumagalli 6, 20143 Milano
Tel. +39 02 54 11 81 73 | Fax +39 02 54 12 98 90

Milano (Sede Certificata ISO) | Brescia | Palermo | Cagliari | Roma | Siracusa

C. F. e P. IVA 10414270156

Cap. Soc. 600.000,00 €

www.montanambiente.com





Nome e cognome	Ruolo nel gruppo di lavoro	N° ordine
Michele Pecorelli (Studio Geodue)	Geologo - Indagini Geotecniche Geodue	Ordine Geologi Puglia n. 327
Nazzario D'Errico	Agronomo	Ordine Agronomi di Foggia n. 382
Antonio Bruscella	Archeologo	
Marianna Denora	Architetto - Acustica	Ordine Architetti Bari, Sez. A n. 2521
Pietro Cassarini	Ingegnere idraulico	

Montana S.p.A.

Via Angelo Carlo Fumagalli 6, 20143 Milano
Tel. +39 02 54 11 81 73 | Fax +39 02 54 12 98 90

Milano (Sede Certificata ISO) | Brescia | Palermo | Cagliari | Roma | Siracusa

C. F. e P. IVA 10414270156
Cap. Soc. 600.000,00 €

www.montanambiente.com





INDICE

1. PREMESSA	6
1.1 DATI GENERALI DEL PROGETTO	6
2. STATO DI FATTO	8
2.1 LOCALIZZAZIONE IMPIANTO	8
2.1.1 Inquadramento catastale impianto	10
2.1.2 Inquadramento urbanistico territoriale	11
2.2 DATI AMBIENTALI E CLIMATICI DEL SITO	11
2.3 TOPOGRAFIA	12
2.4 GEOLOGIA, IDROLOGIA E GEOTECNICA	12
2.4.1 Inquadramento morfologico	12
2.4.2 Lineamenti geologici	13
2.4.3 Inquadramento idrologico	13
2.4.4 Caratterizzazione geotecnica	16
2.4.5 Caratterizzazione sismica	16
3. STATO DI PROGETTO	18
3.1 CRITERI DI PROGETTAZIONE	18
3.2 DISPONIBILITÀ DI CONNESSIONE	18
3.3 LAYOUT D'IMPIANTO	18
3.4 DESCRIZIONE DEI COMPONENTI DELL'IMPIANTO FOTOVOLTAICO	19
3.4.1 Moduli fotovoltaici	20
3.4.2 Cabine di smistamento MT	20
3.4.3 Cabine di campo o PowerStation	20
3.4.4 Inverter	21
3.4.5 Quadri BT e MT	22
3.4.6 String box	22
3.4.7 Cavi di potenza BT e MT	22
3.4.8 Sistema SCADA	22
3.4.9 Cavi di controllo e TLC	22
3.4.10 Monitoraggio ambientale	23
3.4.11 Sistema di sicurezza a antintrusione	23
3.4.12 Strutture di supporto moduli	23
3.4.13 Recinzione	25
3.4.14 Sistema di drenaggio	27
3.4.15 Viabilità interna di servizio e piazzali	27
3.4.16 Sistema antincendio	28
3.5 CONNESSIONE ALLA RTN	28
3.6 CALCOLI DI PROGETTO	29
3.6.1 Calcoli di producibilità	29
3.6.2 Calcoli elettrici	30
3.6.3 Calcoli strutturali	30
3.6.4 Calcoli idraulici	30
3.6.5 Misure di protezione contro gli effetti delle scariche atmosferiche	30



3.7	FASI DI COSTRUZIONE.....	30
3.8	PRIME INDICAZIONI DI SICUREZZA.....	31
3.9	SCAVI E MOVIMENTI TERRA.....	32
3.10	PERSONALE E MEZZI.....	33
3.11	OPERE A VERDE DI MITIGAZIONE.....	33
3.12	IMPIANTO OLIVICOLO SUPERINTENSIVO.....	35
4.	FASI TEMPORALI DELL'IMPIANTO.....	37
4.1	FASE REALIZZATIVA.....	37
4.2	FASE PRODUTTIVA.....	37
4.3	FASE DI DISMISSIONE.....	38
5.	COSTI.....	39
6.	RIFERIMENTI NORMATIVI.....	40



1. PREMESSA

Il progetto in questione prevede la realizzazione, attraverso la società di scopo Solar Capital 3 S.r.l., di un impianto solare fotovoltaico in alcuni terreni a Sud del territorio comunale di Rignano Garganico (FG), in località “Saldoni” di potenza pari a 60 MW su un’area catastale di circa 81 ettari complessivi di cui circa 71 ha recintati.

Solar Capital 3 S.r.l., è una società italiana con sede legale in Italia nella città di Torremaggiore (FG). Le attività principali del gruppo sono lo sviluppo, la progettazione e la realizzazione di impianti di medie e grandi dimensioni per la produzione di energia da fonti rinnovabili.

Il progetto in esame è in linea con quanto previsto dal: “Pacchetto per l’energia pulita (Clean Energy Package)” presentato dalla Commissione europea nel novembre 2016 contenente gli obiettivi al 2030 in materia di emissioni di gas serra, fonti rinnovabili ed efficienza energetica e da quanto previsto dal Decreto 10 novembre 2017 di approvazione della Strategia energetica nazionale emanato dal Ministro dello sviluppo economico, di concerto con il Ministro dell’ambiente e della tutela del territorio e del mare.

L’opera ha dei contenuti economico-sociali importanti e tutti i potenziali impatti sono stati mitigati. Il progetto sarà eseguito in regime “agrivoltaico” che produce energia elettrica “zero emission” da fonti rinnovabili attraverso un sistema integrato con l’attività agricola, garantendo un modello eco-sostenibile che fornisca energia pulita e prodotti sani da agricoltura biologica.

La tecnologia impiantistica prevede l’installazione di moduli fotovoltaici bifacciali che saranno installati su strutture mobili (tracker) di tipo monoassiale mediante palo infisso nel terreno.

Le strutture saranno posizionate in maniera da consentire lo sfruttamento agricolo ottimale del terreno. I pali di sostegno sono distanti tra loro 9,60 metri per consentire la coltivazione e garantire la giusta illuminazione al terreno, mentre i pannelli sono distribuiti in maniera da limitare al massimo l’ombreggiamento. Saranno utilizzate due tipologie di strutture, una da 30 moduli (Tipo 1) e l’altra da 15 moduli (Tipo 2).

I terreni non occupati dalle strutture dell’impianto continueranno ad essere adibiti ad uso agricolo ed è prevista una piantumazione e coltivazione di ulivi.

Il progetto rispetta i requisiti riportati all’interno delle “Linee Guida in materia di Impianti Agrivoltaici” in quanto la superficie minima per l’attività agricola è pari al 71% mentre la LAOR (percentuale di superficie ricoperta dai moduli) è pari al 39,5%.

Infine, l’impianto fotovoltaico sarà collegato in antenna sulla Stazione Elettrica (SE) di Smistamento a 150 kV della RTN denominata “Innanzi” di San Marco in Lamis, previa realizzazione della Sottostazione Elettrica di Utenza (SEU) MT/AT 30/150 kV a cui l’impianto si collegherà mediante una linea di connessione interrata 30 kV.

Il presente documento costituisce la Relazione Descrittiva Generale del Progetto Definitivo redatto, insieme con i suoi allegati, nel rispetto delle Linee Guida “Disciplina del procedimento unico di autorizzazione alla realizzazione ed all’esercizio di impianti di produzione di energia elettrica alimentati da fonti rinnovabili” approvate con DGR 28 dicembre 2010, n. 3029.

1.1 DATI GENERALI DEL PROGETTO

Nella tabella seguente sono riepilogate in forma sintetica le principali caratteristiche tecniche dell’impianto di progetto.



Tabella 1.1: Dati di progetto

ITEM	DESCRIZIONE		
Richiedente	SOLAR CAPITAL 3 S.R.L.		
Luogo di installazione:	Rignano Garganico (FG)		
Denominazione impianto:	Rinaldi - Rignano		
Potenza di picco (MW _p):	60 MW _p		
Informazioni generali del sito:	Sito ben raggiungibile, caratterizzato da strade esistenti, idonee alle esigenze legate alla realizzazione dell'impianto e di facile accesso. La morfologia è piuttosto regolare.		
Connessione:	Interfacciamento alla rete mediante soggetto privato nel rispetto delle norme CEI		
Tipo strutture di sostegno:	Strutture metalliche in acciaio zincato tipo Tracker fissate a terra su pali		
Inclinazione piano dei moduli:	+55° - 55°		
Azimut di installazione:	0°		
Cabine PS:	n. 18 cabine distribuite in campo		
Cabine di smistamento:	n. 3 cabine interne ai campi FV		
Rete di collegamento:	30 kV		
Coordinate (punto di allaccio cavidotto):	C1	C2	C3
	Latitudine 41°37'53.77"N; longitudine 15°32'16.31"E	Latitudine 41°37'40.87"N; longitudine 15°33'5.61"E	Latitudine 41°37'26.85"N; longitudine 15°32'56.36"E

2. STATO DI FATTO

2.1 LOCALIZZAZIONE IMPIANTO

Il progetto in esame è ubicato nel territorio comunale di Rignano Garganico, Provincia di Foggia. L'area di progetto è divisa in 3 siti, C1, C2 e C3. Le 3 aree risultano situate a circa 6 km a Sud del centro abitato di Rignano Garganico e a circa 20 km a nord del centro abitato di Foggia. I 3 siti ricadono in un'area ricompresa a sud dalla SP22, ad ovest dalla SP24 e a nord dalla diramazione del Torrente Candelarò.

Nello specifico i siti sono così identificati:

- Area C1: area posta più a nord del sito. Estensione area recintata pari a circa 28,5 ettari;
- Area C2: area posta più ad est del sito. Estensione area recintata pari a circa 23,7 ettari;
- Area C3: a sud - ovest dell'area C2. Estensione area recintata pari a circa 18,8 ettari.

L'area di intervento complessivamente risulta essere pari a circa 81 ettari complessivi di cui circa 71 ha recintati.



Figura 2.1: Localizzazione dell'area d'intervento. In rosso le sottoaree di progetto.



Figura 2.2: Localizzazione del layout di progetto.

L'impianto di produzione da fonte solare si conetterà alla Sottostazione Elettrica di Utanza (SEU) MT/AT 30/150 kV, previa realizzazione della stessa, attraverso un elettrodotto MT 30 kV per una lunghezza complessiva di scavo pari a 16,51 km. La suddetta SEU sarà a sua volta collegata con la SE della RTN del comune di San Marco in Lamis attraverso un elettrodotto AT 150 kV della lunghezza di circa 392 m.

Le aree scelte per l'installazione del Progetto Fotovoltaico sono interamente contenute all'interno di aree di proprietà privata Rif. "2748_5230_RG-RI_VIA_T07_Rev0_Inquadrimento Catastale Impianto".

L'area deputata all'installazione dell'impianto fotovoltaico in oggetto risulta essere adatta allo scopo presentando una buona esposizione ed è facilmente raggiungibile ed accessibile attraverso le vie di comunicazione esistenti.

Attraverso la valutazione delle ombre si è cercato di minimizzare e ove possibile eliminare l'effetto di ombreggiamento, così da garantire una perdita pressoché nulla del rendimento annuo in termini di produttività dell'impianto fotovoltaico in oggetto.



Figura 2.3: Stato di fatto dell'area di progetto

2.1.1 Inquadramento catastale impianto

L'impianto fotovoltaico in oggetto, con riferimento al Catasto Terreni del comune di Rinaldi Rignano (FG), sarà installato nelle aree di cui al Foglio 37, sulle particelle indicate nella tabella seguente:

Tabella 2.1: Particelle catastali

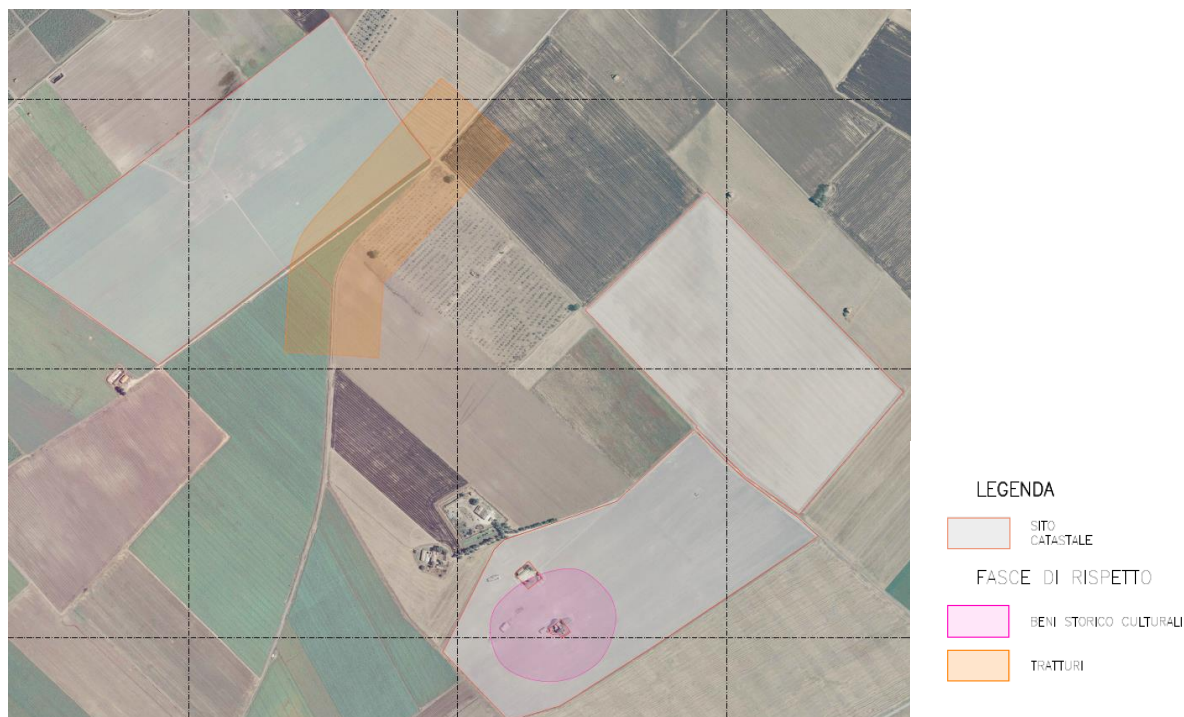
FOGLIO	PARTICELLA
37	18, 19, 26, 27, 29, 31, 32, 41, 42, 43, 47, 53, 56, 138, 174, 175, 266, 267, 269

Si riporta di seguito uno stralcio dell'inquadramento catastale Rif. "2748_5230_RG-RI_VIA_T07_Rev0_Inquadramento Catastale Impianto".



Figura 2.4: Inquadramento catastale

2.1.2 Inquadramento urbanistico territoriale

Il Piano Urbanistico Generale (PUG) del Comune di Rignano Garganico è stato adottato dal Consiglio Comunale con delibera n.38 del 21/12/2016, a seguito del recepimento delle osservazioni pervenute in merito al documento presentato con atto n.16 del 16/06/2015.

Allo stato attuale la documentazione definitiva relativa alla Pianificazione Comunale non è disponibile sul portale istituzionale.

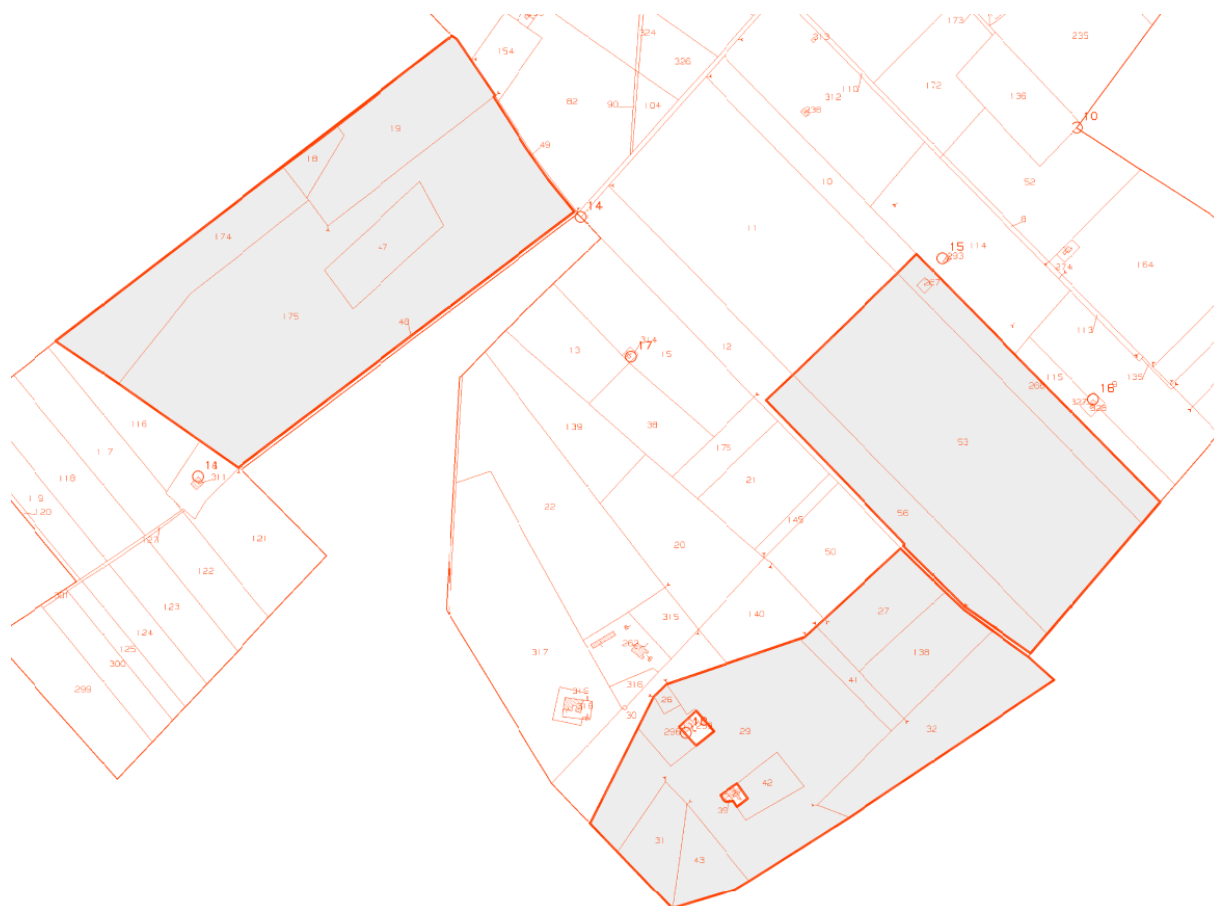
2.2 DATI AMBIENTALI E CLIMATICI DEL SITO

Il clima è indubbiamente fra i più importanti fattori ambientali che condizionano vari elementi degli ecosistemi e, in primo luogo, la vegetazione reale e potenziale e di conseguenza l'erosione superficiale, il trasporto solido e il deflusso idrico.

La definizione dell'ambiente climatico è la risultante di una serie di elementi come la ventosità, la piovosità, la temperatura, ecc.

La stessa morfologia sembra costituire uno dei fattori climatici principali. Infatti, sulle terrazze più alte in inverno si avvertono gli effetti dell'esposizione ai venti di provenienza dai quadranti settentrionali generalmente freddi e carichi di umidità prelevata attraversando l'Adriatico; in questi stessi luoghi, in estate, si registrano i massimi di temperature. Altri condizionamenti vengono dalla prevalente esposizione a SE dei versanti, dalla presenza di correnti marine provenienti sottocosta dall'Adriatico settentrionale e dalla scarsa copertura arborea. Il clima determina anche i cicli di gelo e disgelo che sono, a volte, determinanti nella meccanica dei terreni.



Come tutto il Tavoliere, anche l'area in esame è soggetta ad un tipico clima mediterraneo caratterizzato da stagioni secche e calde (Primavera-Estate) alternate a stagioni fredde e umide (Autunno-Inverno).

La rete di stazioni di rilevamento termo-pluviometrica della Puglia ha installato più stazioni di misura nel Comune di Foggia dotate di pluviometro registratore sin dal 1921, mentre le misure di temperature sono cominciate solo nel 1926, sufficiente comunque a garantire un quadro abbastanza completo degli aspetti climatici.

Il valore medio della temperatura annua è di 16,5°C con valori medi minimi compresi fra 4 e 5 °C registrabili nel periodo gennaio-febbraio e valori medi massimi che superano 30 °C rilevabili in pieno periodo estivo (luglio e agosto).

2.3 TOPOGRAFIA

Per determinare la topografia delle aree interessate dall'opera in esame è stata svolta una campagna investigativa topografica e fotogrammetrica che ha interessato tutta l'area di progetto in modo completo e dettagliato.

Attraverso la fonte ufficiale Regione Puglia è stato ottenuto il modello digitale del terreno con una risoluzione spaziale 8x8 metri di tutta l'area di progetto mentre nella primavera 2022 è stato eseguito un rilievo topografico al fine di definire l'andamento plano-altimetrico del terreno e la presenza di interferenze nelle aree destinate alla realizzazione del nuovo impianto fotovoltaico.

I risultati ottenuti sono ampiamente riportati nei diversi elaborati grafici dedicati.

2.4 GEOLOGIA, IDROLOGIA E GEOTECNICA

Al fine di poter affrontare in modo completo tutti gli argomenti relativi alla presente fase di progettazione, sono stati analizzati in dettaglio gli aspetti geologici-geotecnici e idrologici. Nei seguenti paragrafi sono riportati alcuni estratti, per l'analisi dettagliata si rimanda alle relazioni tecnico-specifiche "2748_5230_RG-RI_VIA_R05_Rev0_Relazione geologica e geotecnica" e "2748_5230_RG-RI_VIA_R06_Rev0_Relazione idrologica e idraulica".

2.4.1 Inquadramento morfologico

Il Comune di Rignano Garganico si colloca su un rilievo carbonatico alla quota di poco inferiore a 600 metri sul livello del mare. Una parte del territorio comunale, però, si estende sui terrazzi alluvionali del Tavoliere delle Puglie, nella sua porzione più settentrionale. È proprio in questo contesto pianeggiante, immediatamente a Sud del Torrente Candelaro che si inserisce la proposta progettuale.

Qui la morfologia del territorio comunale è tipica della parte alta della Pianura di Capitanata, con quote minime prossime a 25 metri sul livello del mare e massime di poco superiori a 50 metri. L'area di studio è ubicata a quote comprese tra 30 e 35 metri s.l.m. con pendenze variabili, generalmente riferibili alle piane alluvionali generate dai corsi d'acqua che lo attraversano. L'andamento della superficie topografica è pertanto interrotto dalle incisioni vallive, allungate generalmente in direzione E-O, che solcano la pianura, drenando le acque superficiali provenienti dal Subappennino. L'azione erosiva piuttosto spinta di questi corsi d'acqua ha portato ad un profondo smembramento dei terrazzi marini in corrispondenza delle quote più elevate del medio Tavoliere.

Il reticolo idrografico è caratterizzato anche da corsi d'acqua di minor intensità che si manifestano con incisioni non molto approfondite, solitamente povere d'acqua, che hanno esercitato una debole attività erosiva.

Nell'area di intervento il reticolo idrografico è caratterizzato da due solchi torrentizi, il Torrente Triolo a Nord e i Torrente Salsola a Sud entrambi affluenti del Torrente Candelaro.

2.4.2 Lineamenti geologici

Da un punto di vista strettamente geologico gli affioramenti dell'area appartengono ad un grande complesso morfologico-strutturale, allungato per lo più in direzione appenninica (NO-SE), con carattere di bacino che ospita terreni prevalentemente clastici d'età plio-quadernaria ed è solcato dai torrenti e dai fiumi più importanti della Puglia nord-orientale. Dall'alto verso il basso stratigrafico, l'intera area è ricoperta sopra da depositi quaternari, in prevalenza di facies alluvionale. Tra questi prevale argilla più o meno marnosa, di probabile origine lagunare, ricoperta a luoghi da lenti di conglomerati e da straterelli di calcare evaporitico (crosta). Al di sotto si rinviene in generale un deposito clastico sabbioso-ghiaioso a cui fa da basamento impermeabile il complesso delle argille azzurre pliocenico-calabriere che costituisce il ciclo sedimentario più recente delle argille subappennine.

Il substrato profondo è costituito da una potente successione calcareo-dolomitica su cui poggia l'argilla con ripetute e irregolari alternanze di livelli sabbiosi e ghiaiosi.



Figura 2.5: Schema geologico e strutturale dell'area del Tavoliere e del Subappennino Dauno – Area di cantiere nel cerchio rosso.

2.4.3 Inquadramento idrologico

La Puglia, presenta una situazione idrologico ambientale caratterizzata da scarsa disponibilità idrica superficiale avente distribuzione molto differenziata sul territorio. L'ambito territoriale di progetto risulta a carattere torrentizio e come gran parte del resto del territorio pugliese si caratterizza per un esteso sviluppo di solchi erosivi naturali in cui vengono convogliate le acque in occasione di eventi meteorici intensi, a volte compresi in ampie aree endoreiche aventi come recapito finale la falda circolante negli acquiferi carsici profondi.

Nello specifico l'area di interesse rientra nell'Idro-ecoregione 16 "BasilicataTavoliere", unità idrografica 3 "Tavoliere delle Puglie" ed è interessata dal bacino del Candelaro, il quale rientra tra i maggiori corsi d'acqua, insieme al Fiume Ofanto, sia per estensione della rete fluviale che per significatività dei deflussi. In Figura 2.7 si evidenziano i corsi idrici fluviali principali nel territorio e considerati dal Piano di Gestione delle Acque.

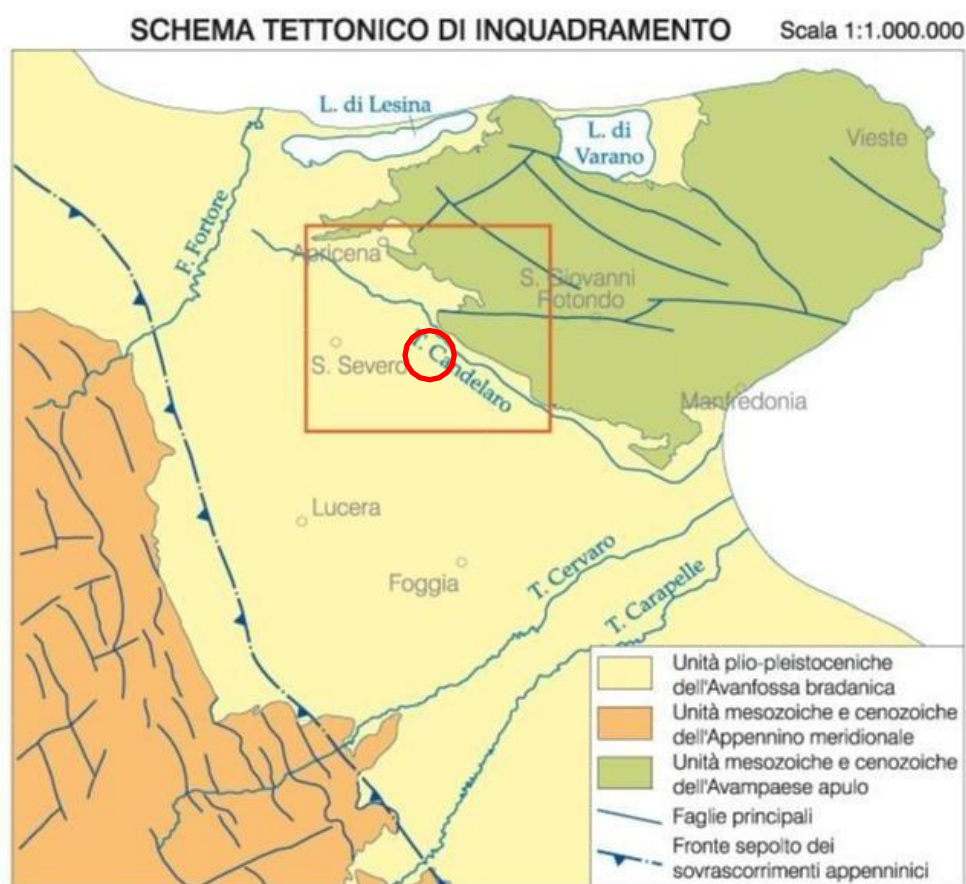
L'idrografia è piuttosto evidente e risulta bloccata entro argini imposti negli ultimi due secoli per poter meglio esercitare la pratica agricola. Il reticolo idrografico è caratterizzato da corsi d'acqua che si manifestano, generalmente, come incisioni non molto approfondite, solitamente povere d'acqua, che hanno esercitato una debole attività erosiva consentendo al paesaggio di conservare abbastanza integra la successione dei terrazzi marini.



Figura 2.6: Corpi idrici superficiali (Relazione PGRA - AdB Puglia) ed ubicazione area di progetto.



Figura 2.7: Suddivisione del territorio regionale e inquadramento area di progetto.

Il bacino in analisi è riconosciuto dall'Autorità di Bacino Distrettuale dell'Appennino Meridionale (ADM) e interessa le Regioni Puglia e minima parte di Campania e Basilicata. L'Unità di Gestione (*Unit of Management – UoM*) del bacino è denominata ITR161I020.

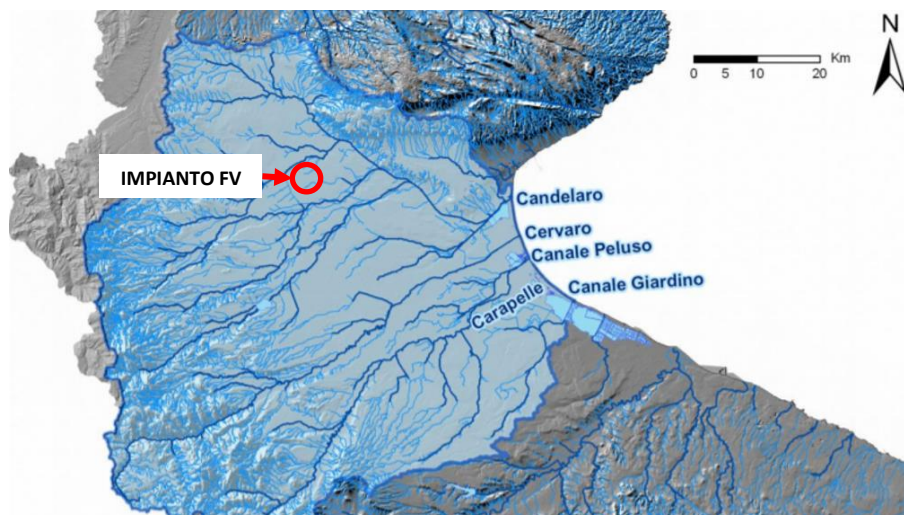

Figura 2.8: Caratteristiche fisiografiche, reticolo idrografico e limiti della UoM ITR161I020 – Regionale Puglia e Interregionale Ofanto.

Il territorio della UoM Regionale Puglia e Interregionale Ofanto si estende per circa 20.000 km² sviluppandosi prevalentemente in Puglia e in minima percentuale nelle regioni Basilicata (7%) e Campania (4%). Il territorio di competenza coinvolge aree interessate da eventi alluvionali contraddistinti da differenti meccanismi di formazione e propagazione dei deflussi di piena. Il territorio è suddivisibile nei seguenti ambiti territoriali omogenei:

- Gargano;
- Fiumi Settentrionali (Candelaro, Cervaro e Carapelle);
- Ofanto;
- Bari e Brindisi;
- Arco Ionico;
- Salento.

L'ambito territoriale dei Fiumi Settentrionali è caratterizzato dalla presenza di corsi d'acqua che sottendono bacini di alimentazione di rilevante estensione, dell'ordine di alcune migliaia di km², che comprendono settori altimetrici di territorio che variano da quello montuoso a quello di pianura. I corsi d'acqua principali sono rappresentati dal Candelaro, Cervaro e Carapelle.

Il torrente Candelaro è un fiume della provincia di Foggia, lungo circa 70 km, utilizzato per l'irrigazione dei campi. A causa dell'utilizzo dell'acqua del fiume per scopi irrigui, le portate hanno subito nel corso degli anni una diminuzione repentina. Tra gli affluenti vi sono il canale Radicosa, il torrente Triolo, il torrente Salsola e il torrente Celone.

I Fiumi Settentrionali sottendono bacini di elevata estensione che comprendono settori altimetrici del territorio che variano da quello montano a quello di pianura. Le aree del Tavoliere, ove le pendenze si riducono notevolmente, sono quelle maggiormente interessate dai fenomeni di allagamento legati principalmente al sormonto delle strutture arginali lungo i principali corsi

d'acqua sino alla foce, all'insufficienza degli attraversamenti idraulici, le cui luci possono risultare ostruite da vegetazione o materiale trasportato dalla corrente e all'insufficienza delle sezioni al contenimento delle portate idrologiche.

2.4.4 Caratterizzazione geotecnica

La successione stratigrafica individuata e la caratterizzazione geomeccanica delle singole unità litostratigrafiche è stata eseguita sulla base di un rilievo geologico tecnico e dalle correlazioni dei risultati di indagini geosismiche (MASW e a Rifrazione) e penetrometriche. È stato così ipotizzato un modello geotecnico a 4 unità litotecniche.

La successione stratigrafica si compone di uno strato superficiale costituito da terreno vegetale localmente misto a riporto generico, che poggia su banco ghiaioso talora molto cementato. Infine al di sotto si ha un livello sabbioso a tratti molto cementato.

Infine il quadro conoscitivo è stato completato con l'esecuzione di n. 3 prove penetrometriche dinamiche necessarie a determinare la resistenza del suolo nei primi metri (max 10 metri) della successione stratigrafica.

Per maggiori dettagli si rimanda alla relazione dedicata "2748_5230_RG-RI_VIA_R05_Rev0_Relazione Geologica e Geotecnica".

2.4.5 Caratterizzazione sismica

Di seguito si riassumono le caratteristiche ed i parametri salienti attribuiti al sito e alle opere in progetto.

Tabella 2.2: Classificazione sismica

ZONE A PERICOLOSITÀ SISMICA	
Zona	DEFINIZIONE
1	È la zona più pericolosa, dove possono verificarsi forti terremoti
2	Nei comuni inseriti in questa zona possono verificarsi terremoti abbastanza forti
3	I comuni inseriti in questa zona possono essere soggetti a scuotimenti modesti
4	È la zona meno pericolosa

Tabella 2.3: Suddivisione delle zone sismiche in relazione all'accelerazione di picco su terreno rigido (OPCM 3519/06)

SUDDIVISIONE DELLE ZONE SISMICHE	
Zona sismica	Accelerazione con probabilità di superamento pari al 10% in 50 anni (a_g)
1	$a_g > 0.25$
2	$0.15 < a_g \leq 0.25$
3	$0.05 < a_g \leq 0.15$
4	$a_g \leq 0.05$



Per il calcolo dei parametri necessari alla determinazione delle azioni sismiche di progetto si è assunto quanto segue:

Classe d'uso "II": Costruzioni il cui uso preveda normali affollamenti, senza contenuti pericolosi per l'ambiente e senza funzioni pubbliche e sociali essenziali. Industrie con attività non pericolose per l'ambiente.

Vita nominale V_N : 50 anni: costruzioni con livelli di prestazione ordinari.

Coefficiente d'uso C_U : 1 relativo alla classe d'uso II.

Periodo di riferimento per l'azione sismica: $V_R = V_N * C_U = 50 * 1 = 50$ anni

Tabella 2.4: Stati limite

SPETTRI DI RISPOSTA SECONDO LE NTC 2018						
Stati limite		P_{VR}	Periodo di ritorno (anni)	a_g (g/10)	F_0	T^*_c (sec)
SLE	SLO	81%	30	0,0552	2,464	0,280
	SLD	63%	50	0,0724	2,493	0,290
SLU	SLV	10%	475	0.1970	2,473	0,340
	SLC	5%	975	0.2605	2,446	0,346

Nota: a_g espressa come frazione dell'accelerazione di gravità g

Sulla base delle risultanze di indagine effettuate nella zona e non considerando cautelativamente l'aumento delle caratteristiche geotecniche dei terreni con la profondità, si è ipotizzata la seguente categoria di suolo presente in sito:

Tabella 2.5: Categoria di suolo in sito

CATEGORIA	DESCRIZIONE
B	Rocce tenere e depositi di terreni a grana grossa molto addensati o terreni a grana fine molto consistenti, caratterizzati da un miglioramento delle proprietà meccaniche con la profondità e da valori di velocità equivalente compresi tra 360 m/s e 800 m/s.



3. STATO DI PROGETTO

3.1 CRITERI DI PROGETTAZIONE

I criteri con cui è stata realizzata la progettazione definitiva dell'impianto fotovoltaico fanno riferimento sostanzialmente a:

- rispetto del PAI sulla base dell'ultimo aggiornamento 11/2019 nella predisposizione del layout;
- scelta preliminare della tipologia impiantistica, ovvero impianto fotovoltaico a terra tipo tracker con tecnologia moduli BI-facciali;
- ottimizzazione dell'efficienza di captazione energetica realizzata mediante orientamento dinamico dei pannelli;
- disponibilità delle aree, morfologia ed accessibilità del sito acquisita sia mediante sopralluoghi che rilievo topografico di dettaglio.
- Oltre a queste assunzioni preliminari si è proceduto tenendo conto di:
 - rispetto delle leggi e delle normative di buona tecnica vigenti;
 - soddisfazione dei requisiti di performance di impianto;
 - conseguimento delle massime economie di gestione e di manutenzione degli impianti progettati;
 - ottimizzazione del rapporto costi/benefici;
 - impiego di materiali componenti di elevata qualità, efficienza, lunga durata e facilmente reperibili sul mercato;
 - riduzione delle perdite energetiche connesse al funzionamento dell'impianto, al fine di massimizzare la quantità di energia elettrica immessa in rete.

3.2 DISPONIBILITÀ DI CONNESSIONE

La proponente ha richiesto la soluzione tecnica minima generale (STMG) di connessione a Terna S.p.A., tale soluzione emessa da Terna con codice pratica 202200284 è stata accettata dalla proponente e prevede la connessione dell'impianto in antenna sulla Stazione Elettrica (SE) di Smistamento a 150 kV della RTN denominata "Innanzi".

3.3 LAYOUT D'IMPIANTO

Il layout d'impianto è stato sviluppato secondo le seguenti linee guida:

- rispetto dei confini dei siti disponibili;
- posizione delle strutture di sostegno con geometria a matrice in modo da ridurre i tempi di esecuzione;
- disposizione dei moduli fotovoltaici sulle strutture di sostegno in 2 file verticali;
- interfila tra le schiere calcolate al fine di evitare fenomeni di ombreggiamento;
- numero di cabine pari al numero di sottocampi per normalizzare l'allestimento;
- zona di rispetto per l'ombreggiamento dovuto ai locali tecnici;
- zona di rispetto per l'ombreggiamento dovuto ostacoli esistenti;
- zona di rispetto dai canali di raccolta acque;
- area storage.



Figura 3.1: Layout di progetto

3.4 DESCRIZIONE DEI COMPONENTI DELL'IMPIANTO FOTOVOLTAICO

L'impianto fotovoltaico con potenza nominale di picco pari a 60 MW è così costituito da:

- n.1 Sottostazione Elettrica di Utente (SEU). Il collegamento alla RTN necessita della realizzazione di una stazione MT/AT di utente che serve ad elevare la tensione di impianto di 30 kV al livello di 150 kV, per il successivo collegamento alla stazione di rete 150 kV denominata "Innanzi";
- n.3 cabine di smistamento MT di connessione. Nella stessa area all'interno della cabina sarà presente il quadro QMT1 contenente i dispositivi generali DG di interfaccia DDI e gli apparati SCADA e telecontrollo;
- n. 18 Power Station (PS). Le Power Station o cabine di campo avranno la duplice funzione di convertire l'energia elettrica da corrente continua a corrente alternata ed elevare la tensione da bassa a media tensione; esse saranno collegate tra di loro in configurazione radiale e in posizione più possibile baricentrica rispetto ai sottocampi fotovoltaici in cui saranno convogliati i cavi provenienti dalle String Box che a loro volta raccoglieranno i cavi provenienti dai raggruppamenti delle stringhe dei moduli fotovoltaici collegati in serie;
- i moduli fotovoltaici saranno installati su apposite strutture metalliche di sostegno tipo tracker fondate su pali infissi nel terreno;
- L'impianto è completato da:



- tutte le infrastrutture tecniche necessarie alla conversione DC/AC della potenza generata dall'impianto e dalla sua consegna alla rete di distribuzione nazionale;
- opere accessorie, quali: impianti di illuminazione, videosorveglianza, monitoraggio, cancelli e recinzioni.

L'impianto dovrà essere in grado di alimentare dalla rete tutti i carichi rilevanti (ad es: quadri di alimentazione, illuminazione).

Inoltre, in mancanza di alimentazione dalla rete, tutti i carichi di emergenza verranno alimentati da un generatore temporaneo di emergenza, che si ipotizza possa essere rappresentato da un generatore diesel.

Di seguito si riporta la descrizione dei principali componenti d'impianto; per dati di tecnici maggior dettaglio si rimanda alla *2748_5230_RG-RI_VIA_R09_Rev0_Disciplinare descrittivo e prestazionale degli elementi tecnici* e agli elaborati dedicati.

3.4.1 Moduli fotovoltaici

I moduli fotovoltaici utilizzati per la progettazione dell'impianto, saranno di prima scelta, del tipo silicio monocristallino a 132 celle, indicativamente della potenza di 670 W_p, dotati di scatola di giunzione (Junction Box) installata sul lato posteriore del modulo, con cavetti di connessione muniti di connettori ad innesto rapido, al fine di garantire la massima sicurezza per gli operatori e rapidità in fase di installazione.

I componenti elettrici e meccanici installati saranno conformi alle normative tecniche e tali da garantire le performance complessive d'impianto.

La tecnologia di moduli fotovoltaici utilizzata è progettata appositamente per impianti di grande taglia connessi alla rete elettrica ed è realizzata assemblando in sequenza diversi strati racchiusi da una cornice in alluminio anodizzato.

- vetro temperato con trattamento anti-riflesso;
- EVA (etilene vinil acetato) trasparente;
- celle FV in silicio monocristallino.

3.4.2 Cabine di smistamento MT

All'interno delle cabine di smistamento di impianto saranno presenti i quadri MT e BT necessari per il trasporto dell'energia prodotta nonché per l'alimentazione dei carichi ausiliari dell'impianto.

Nei particolari il Quadro di Media Tensione fino a 30 kV, sarà costruito secondo le disposizioni indicate nella Specifica Tecnica dedicata alle celle MT.

3.4.3 Cabine di campo o PowerStation

Le Power Station (o cabine di campo) hanno la duplice funzione di convertire l'energia elettrica dal campo fotovoltaico da corrente continua (CC) a corrente alternata (CA) e di elevarne il livello di tensione da bassa (BT) a media tensione (MT).

Le cabine saranno costituite da elementi prefabbricati suddivisi in più scomparti e saranno progettate per garantire la massima robustezza meccanica e durabilità. Le pareti e il tetto saranno tali da garantire impermeabilità all'acqua e il corretto isolamento termico. Il locale avrà le dimensioni indicative riportate nell'elaborato grafico dedicato e sarà posato su un basamento in calcestruzzo di adeguate dimensioni.

Per ognuna delle cabine è indicativamente prevista la realizzazione di un impianto di ventilazione naturale che utilizzerà un sistema di griglie posizionate nelle pareti in due differenti livelli e un impianto di condizionamento e/o di ventilazione forzata adeguato allo smaltimento dei carichi termici introdotti nel locale dalle apparecchiature che entrerà in funzione nel periodo di massima temperatura estiva.

3.4.4 Inverter

Il componente principale delle Power Station è l'inverter. Tali elementi atti alla conversione della corrente continua in corrente alternata (costituiti da uno o più inverter in parallelo), agendo come generatore di corrente, attuano il condizionamento e il controllo della potenza trasferita.

I gruppi di conversione sono basati su inverter statici a commutazione forzata (con tecnica PWM) ed in grado di operare in modo completamente automatico, inseguendo il punto caratteristico della curva di massima potenza (MPPT) del campo fotovoltaico.

L'inverter deve essere progettato in modo da evitare, così come nei quadri elettrici, che la condensa si formi nell'involucro IP31 minimo; questo in genere è garantito da una corretta progettazione delle distanze fra le schede elettroniche.

Gli inverter devono essere dotati di un sistema di diagnostica interna in grado di inibire il funzionamento in caso di malfunzionamento, e devono essere dotati di sistemi per la riduzione delle correnti armoniche, sia sul lato CA e CC. Gli inverter saranno dotati di marcatura CE.

Gli inverter sono di potenza 2.500/3.125 kVA. Gli inverter descritti in questa specifica dovranno essere tutti dello stesso tipo in termini di potenza e caratteristiche per consentire l'intercambiabilità tra loro. Di seguito si portano i dati tecnici degli inverter identificati in progetto:

Tabella 3.1: dati tecnici di alcuni inverter identificati in progetto

Type designation	SG3400HV-20	SG3125HV-20	SG2500HV-20
Input (DC)			
Max. PV input voltage		1500 V	
Min. PV input voltage / Startup input voltage	875 V / 915 V	875 V / 915 V	800 V / 840 V
MPP voltage range for nominal power	875 – 1300 V	875 – 1300 V	800 – 1300 V
No. of independent MPP inputs		1	
No. of DC inputs	18 (optional: 22/24 inputs negative grounding or floating; 28 inputs negative grounding)		18 – 24
Max. PV input current	4178 A	4178 A	3508 A
Max. DC short-circuit current	5000 A	5000 A	4800 A
Output (AC)			
AC output power	3593 kVA @ 25 °C / 3437 kVA @ 45 °C	3593 kVA @ 25 °C / 3437 kVA @ 45 °C / 3125 kVA @ 50 °C	2750 kVA @ 45 °C / 2500 kVA @ 50 °C
Max. AC output current	3458 A	3458 A	2886 A
Nominal AC voltage	600 V	600 V	550 V
AC voltage range	480 – 690 V	480 – 690 V	495 – 605 V
Nominal grid frequency / Grid frequency range		50 Hz / 45 – 55 Hz, 60 Hz / 55 – 65 Hz	
THD		< 3 % (at nominal power)	
DC current injection		< 0.5 % I _n	
Power factor at nominal power / Adjustable power factor		> 0.99 / 0.8 leading – 0.8 lagging	
Feed-in phases / Connection phases		3 / 3	
Efficiency			
Inverter Max. efficiency		99.0%	
Inverter Euro. efficiency		98.7%	
Protection and Function			
DC input protection		Load break switch + fuse	
AC output protection		Circuit breaker	
Overvoltage protection		DC Type I + II / AC Type II	
Grid monitoring / Ground fault monitoring		Yes / Yes	
Insulation monitoring		Yes	
Overheat protection		Yes	
Q at night function		Optional	
General Data			
Dimensions (W*H*D)		2991*2591*2438 mm	
Weight		6.5 T	
Isolation method		Transformerless	
Degree of protection	IP55	IP55	IP54
Operating ambient temperature range	-35 to 60 °C (> 45 °C derating)	-35 to 60 °C (> 50 °C derating)	-35 to 60 °C (> 50 °C derating)
Allowable relative humidity range (non-condensing)		0 – 95 %	
Cooling method		Temperature controlled forced air cooling	
Max. operating altitude	4000 m (> 2300 m derating)	4000 m (> 3000 m derating)	4000 m (> 2000 m derating)
Display		Touch screen	
Communication		Standard: RS485, Ethernet; Optional: optical fiber	
Compliance		CE, IEC 62109, IEC 61727, IEC 62116	
Grid support		Q at night function (optional), L/HVRT, active & reactive power control and power ramp rate control	



Gli inverter dovranno rispettare i seguenti standard principali: EN 50178; IEC/EN 62109-1; IEC/EN 62109-2; IEC/EN61000-6-2; IEC/EN61000-6-4; IEC 62109-1; IEC 62109-2; IEC/EN61000-3-11; IEC/EN61000-3-12; IEC/EN61000-3 series; IEC/EN61000-6 series; Annexes A68 e A70 TERNA.

3.4.5 Quadri BT e MT

Il quadro di potenza che permette la connessione degli inverter al trasformatore elevatore BT/MT comprende al suo interno i TA ed i TV per la lettura fiscale dell'energia prodotta. Gli interruttori da installare saranno provvisti di idonee caratteristiche già indicate nelle specifiche tecniche dedicate.

3.4.6 String box

La String Box è una cassetta che permette il collegamento in parallelo delle stringhe di una determinata porzione del campo fotovoltaico e nel contempo la protezione delle stesse attraverso opportuno fusibile dedicato. L'apparato sarà dotato di un sistema di monitoraggio che permetterà di conoscere lo stato di ciascun canale di misura.

L'apparecchiatura sarà progettata per installazione esterna

3.4.7 Cavi di potenza BT e MT

Le linee elettriche prevedono conduttori di tipo idoneo per le sezioni d'impianto (continua, alternata bassa tensione, alternata media tensione, alternata alta tensione) in rame e in alluminio. Il dimensionamento del conduttore è a norma CEI e la scelta del tipo di cavi è armonizzata anche con la normativa internazionale. L'esperienza costruttiva ha consentito l'individuazione di tipologie di cavi (formazione, guaina, protezione ecc.) che garantiscono una durata di esercizio ben oltre la vita dell'impianto anche in condizioni di posa sollecitata.

3.4.8 Sistema SCADA

Verrà installato un sistema di monitoraggio e controllo basato su architettura SCADA-RTU in conformità alle specifiche della piramide CIM, al fine di garantire una resa ottimale dell'impianto fotovoltaico in tutte le situazioni.

Il sistema sarà connesso a diversi sistemi e riceverà informazioni:

- di produzione dal campo solare;
- di produzione dagli apparati di conversione;
- di produzione e scambio dai sistemi di misura;
- di tipo climatico ambientale dalle stazioni di rilevamento dati meteo;
- di allarme da tutti gli interruttori e sistemi di protezione.

3.4.9 Cavi di controllo e TLC

Le linee elettriche prevedono conduttori di tipo idoneo per le tre sezioni d'impianto (continua, alternata bassa tensione, alternata media tensione) in rame e in alluminio. Il dimensionamento del conduttore è a norma CEI e la scelta del tipo di cavi è armonizzata anche con la normativa internazionale. L'esperienza costruttiva ha consentito l'individuazione di tipologie di cavi (formazione, guaina, protezione ecc.) che garantiscono una durata di esercizio ben oltre la vita dell'impianto anche in condizioni di posa sollecitata.

Sia per le connessioni dei dispositivi di monitoraggio che di security verranno utilizzati prevalentemente due tipologie di cavo:

- Cavi in rame multipolari twistati e non;



- Cavi in fibra ottica.

I primi verranno utilizzati per consentire la comunicazione su brevi distanze data la loro versatilità, mentre la fibra verrà utilizzata per superare il limite fisico della distanza di trasmissione dei cavi in rame, quindi comunicazione su grandi distanze, e nel caso in cui sia necessaria una elevata banda passante come nel caso dell'invio di dati.

3.4.10 Monitoraggio ambientale

Il sistema di monitoraggio ambientale avrà il compito di misurare i dati climatici e i dati di irraggiamento sul campo fotovoltaico.

I parametri rilevati puntualmente dalla stazione di monitoraggio ambientale saranno inviati al sistema di monitoraggio SCADA e, abbinati alle specifiche tecniche del campo FTV, contribuiranno alla valutazione della producibilità teorica, parametro determinante per il calcolo delle performance dell'impianto FTV.

I dati monitorati verranno gestiti e archiviati da un sistema di monitoraggio SCADA.

Il sistema nel suo complesso avrà ottime capacità di precisione di misura, robusta insensibilità ai disturbi, capacità di autodiagnosi e autotuning.

I dati ambientali monitorati saranno:

- dati di irraggiamento;
- dati ambientali;
- temperature moduli.

3.4.11 Sistema di sicurezza a antintrusione

Il sistema di sicurezza e anti intrusione ha lo scopo di preservare l'integrità dell'impianto contro atti criminosi mediante deterrenza e monitoraggio delle aree interessate.

Il sistema impiegato si baserà sull'utilizzo di differenti tipologie di sorveglianza/deterrenza per scongiurare eventuali atti dolosi nei confronti dei sistemi e apparati installati presso l'impianto fotovoltaico.

La prima misura da attuare per garantire la sicurezza dell'impianto contro intrusioni non autorizzate è quella di impedire o rilevare qualsiasi tentativo di accesso dall'esterno installando un sistema di anti intrusione perimetrale in fibra ottica sulla recinzione.

Inoltre sarà installato un sistema TVCC dotato di sistema di rilevazione video mediante telecamere digitali a doppia tecnologia ad alta risoluzione che consentiranno di monitorare in tempo reale il perimetro e le aree di maggior interesse impiantistico. Il sistema di video sorveglianza avrà il compito di garantire al servizio di vigilanza locale gli strumenti necessari per effettuare un'analisi immediata degli eventi a seguito di allarme generato dal sistema perimetrale e per eventuali azioni da intraprendere.

3.4.12 Strutture di supporto moduli

Il progetto prevede l'impiego di una struttura metallica di tipo tracker con fondazione su pali infissi nel terreno ed in grado di esporre il piano ad un angolo di tilt pari a +55° -55°.

Le peculiarità delle strutture di sostegno sono:

- riduzione dei tempi di montaggio alla prima installazione;
- facilità di montaggio e smontaggio dei moduli fotovoltaici in caso di manutenzione;
- meccanizzazione della posa;
- ottimizzazione dei pesi;

- miglioramento della trasportabilità in sito;
- possibilità di utilizzo di bulloni anti furto.
- Le caratteristiche generali della struttura sono:
- materiale: acciaio zincato a caldo
- tipo di struttura: Tracker fissata su pali
- inclinazione sull'orizzontale +55° -55°
- Esposizione (azimut): 0°
- Altezza min: 0,65 m (rispetto al piano di campagna)
- Altezza max: 4,926 m (rispetto al piano di campagna)



Figura 3.2: Particolare strutture di sostegno moduli



Figura 3.3 Esempio di struttura a tracker monoassiale

In via preliminare sono previste due tipologia di portale, uno costituito da 30 moduli e l'altro da 15 moduli, montati con una disposizione su due file in posizione verticale. Tale configurazione potrà variare in conseguenza della scelta del tipo di modulo fotovoltaico.

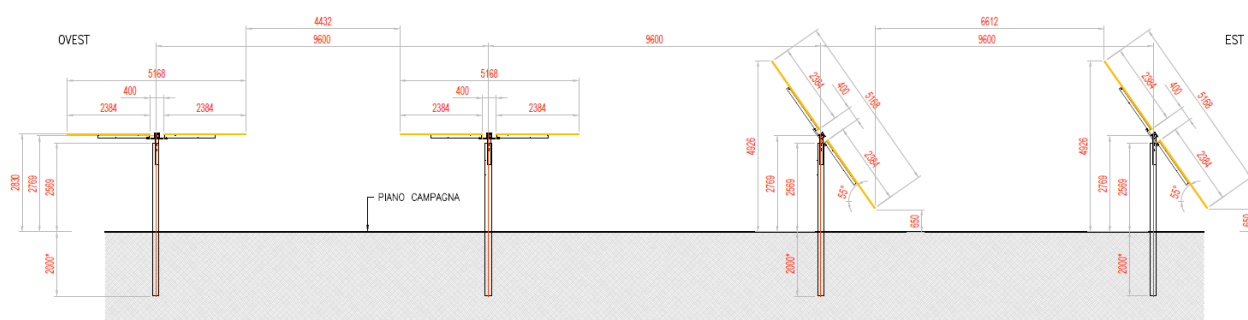
I materiali delle singole parti saranno armonizzati tra loro per quanto riguarda la stabilità, la resistenza alla corrosione e la durata nel tempo.

Durante la fase esecutiva, sulla base della struttura tracker scelta saranno definite le fondazioni e scelta la soluzione tecnologica di fondazione più adatta.

3.4.13 Recinzione

È prevista la realizzazione di una recinzione perimetrale a delimitazione dell'area di installazione dell'impianto, la recinzione sarà formata da rete metallica a pali fissati nel terreno con plinti.



Figura 3.4: Particolare recinzione

Si prevede che la recinzione sia opportunamente sollevata da terra di circa 20 cm per non ostacolare il passaggio della fauna selvatica.

È stato previsto di mantenere una distanza di 6 m dalla recinzione medesima quale fascia antincendio e ubicazione delle strade perimetrali interne, dove non sarà possibile disporre i moduli fotovoltaici.

Ad integrazione della recinzione di nuova costruzione, è prevista l'installazione di 11 cancelli carrabili, uno per ciascuna sottoarea.

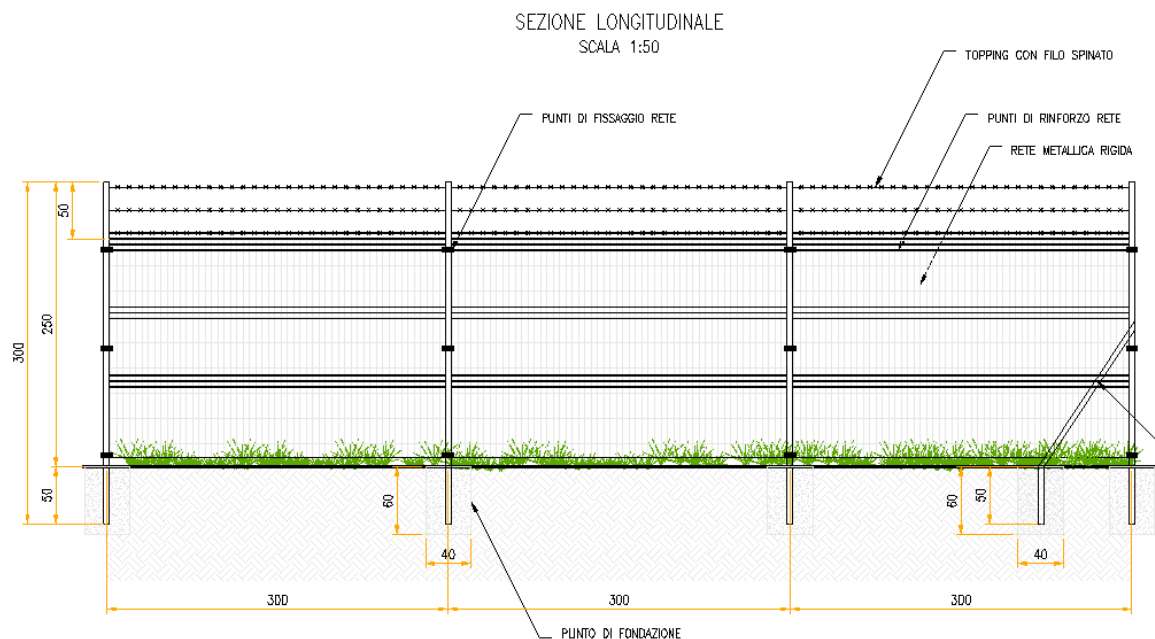

Figura 3.5: Accessi area impianto

Nella figura seguente si riporta il particolare dell'accesso al campo FV.

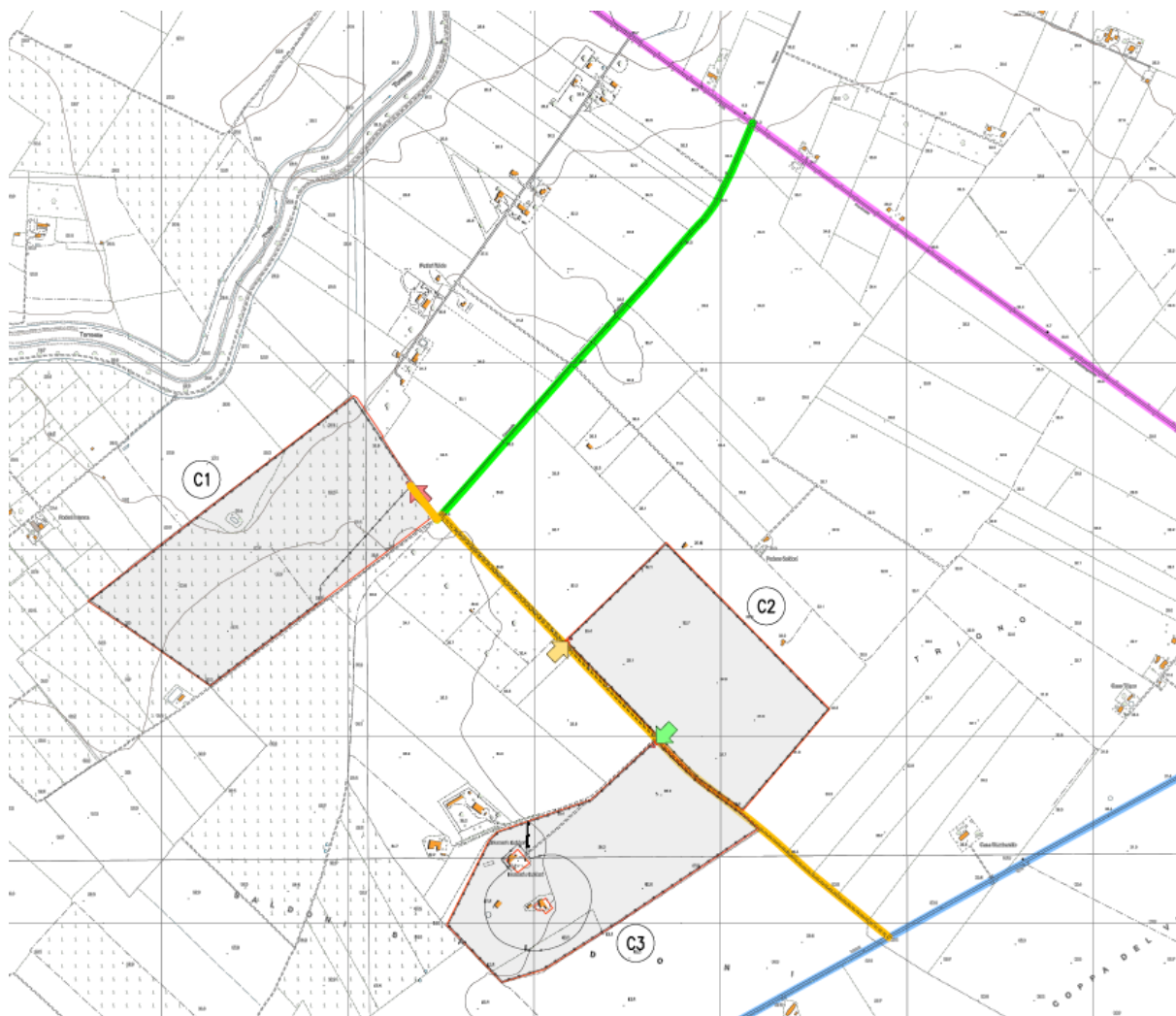

Figura 3.6: Particolare accesso

3.4.14 Sistema di drenaggio

Sarà realizzata una rete di drenaggio in corrispondenza dei principali solchi di drenaggio naturali esistenti; questi ultimi sono stati identificati sulla base della simulazione del modello digitale del terreno. La rete drenaggio in progetto sarà costituita da fossi e cunette di forma trapezoidale scavate nel terreno naturale e non rivestiti. Tutte le opere di regimazione rientreranno nell'ambito dell'Ingegneria naturalistica.

L'area di intervento è stata suddivisa, sulla base della morfologia di progetto, in bacini imbriferi non necessariamente coincidenti con i singoli settori dell'impianto. I bacini sono delimitati verso il monte idrologico da "alti" naturali (orli di scarpata, rilievi) mentre il valle idrologico coincide con l'ubicazione di progetto dei canali da realizzarsi in scavo per il collettamento delle acque meteoriche.

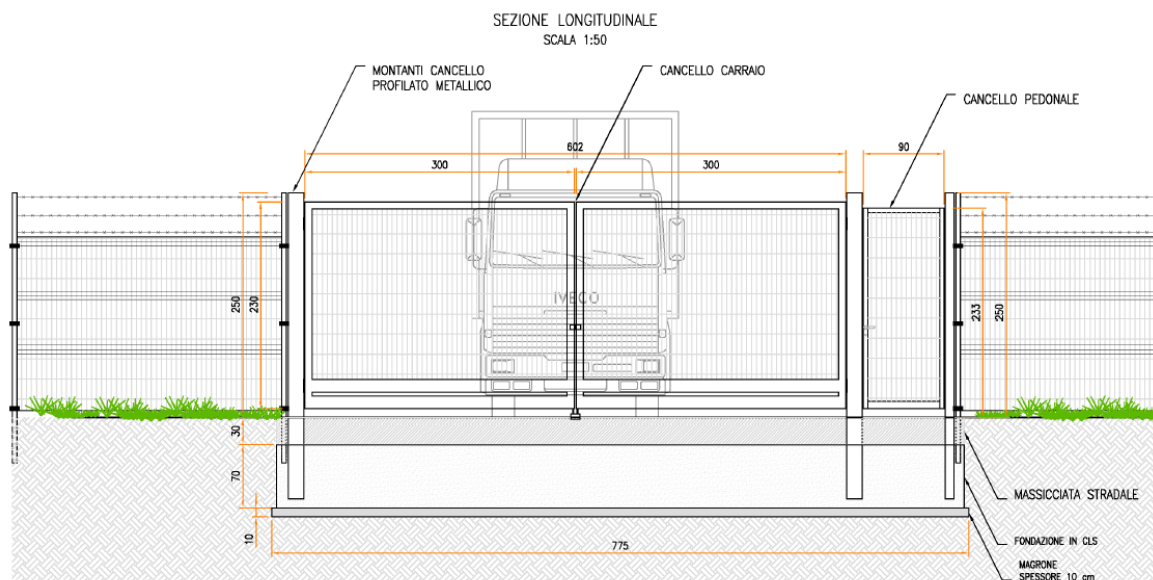
Lo scopo delle canalette è quello di consentire il drenaggio dei deflussi al netto delle infiltrazioni nel sottosuolo. Le acque meteoriche ricadenti su ogni settore, per la parte eccedente rispetto alla naturale infiltrazione del suolo, verranno infatti intercettate dalle canalette drenanti realizzate lungo i lati morfologicamente più depressi.

3.4.15 Viabilità interna di servizio e piazzali

In assenza di viabilità esistente adeguata sarà realizzata una strada in misto granulometrico per garantire l'ispezione dell'area di impianto dove necessario e per l'accesso alle piazzole delle cabine. La viabilità è stata prevista lungo gli assi principali di impianto (larghezza 3.5 m) e lungo il perimetro (larghezza 4 m).

La scelta della tipologia pacchetto stradale è stata valutata in base alle caratteristiche geotecniche del terreno, alla morfologia del sito, alla posizione ed accessibilità del sito.

Le opere viarie saranno costituite da una regolarizzazione di pulizia del terreno, per uno spessore adeguato, dalla fornitura e posa in opera di geosintetico tessuto non tessuto (se necessario) ed infine dalla fornitura e posa in opera di pacchetto stradale in misto granulometrico di idonea pezzatura e caratteristiche geotecniche costituito da uno strato di fondo e uno superficiale.

Durante la fase esecutiva sarà dettagliato il pacchetto stradale definendo la soluzione ingegneristica più adatta.

3.4.16 Sistema antincendio

Con riferimento alla progettazione antincendio, le opere progettate sono conformi a quanto previsto da:

- D.P.R. n. 151 del 1 agosto 2011 "Regolamento recante semplificazione della disciplina dei procedimenti relativi alla prevenzione incendi, a norma dell'articolo 49 comma 4-quater, decreto-legge 31 maggio 2010, n. 78, convertito con modificazioni, dalla legge 30 luglio 2010, n. 122";
- lettera 1324 del 7 febbraio 2012 - Guida per l'installazione degli impianti fotovoltaici;
- lettera di chiarimenti diramata in data 4 maggio 2012 dalla Direzione centrale per la prevenzione e la sicurezza tecnica del corpo dei Vigili del Fuoco.

Inoltre, è stato valutato il pericolo di elettrocuzione cui può essere esposto l'operatore dei Vigili del Fuoco per la presenza di elementi circuitali in tensione all'interno dell'area impianto. Si evidenzia che sia in fase di cantiere che in fase di O&M dell'impianto si dovranno rispettare anche tutti i requisiti richiesti ai sensi del D.Lgs 81/2008 e s.m.i.

Al fine di ridurre al minimo il rischio di propagazione di un incendio dai generatori fotovoltaici agli ambienti sottostanti, gli impianti saranno installati su strutture incombustibili (Classe 0 secondo il DM 26/06/1984 oppure Classe A1 secondo il DM 10/03/2005).

Sono previsti sistemi ad estintore in ogni cabina presente e alcuni estintori aggiuntivi per eventuali focolai esterni alle cabine (sterpaglia, erba secca, ecc.).

Saranno installati sistemi di rilevazione fumo e fiamma e in fase di ingegneria di dettaglio si farà un'analisi di rischio per verificare l'eventuale necessità di installare sistemi antincendio automatici all'interno delle cabine.

L'area in cui è ubicato il generatore fotovoltaico ed i suoi accessori non sarà accessibile se non agli addetti alle manutenzioni che dovranno essere adeguatamente formati/informati sui rischi e sulle specifiche procedure operative da seguire per effettuare ogni manovra in sicurezza, e forniti degli adeguati DPI.

I dispositivi di sezionamento di emergenza dovranno essere individuati con la segnaletica di sicurezza di cui al titolo V del D.Lgs.81/08 e s.m.i..

3.5 CONNESSIONE ALLA RTN

L'impianto sarà connesso in parallelo alla rete di trasmissione nazionale e saranno rispettate le seguenti condizioni (CEI 0-16):

- il parallelo non deve causare perturbazioni alla continuità e qualità del servizio della rete pubblica per preservare il livello del servizio per gli altri utenti connessi;
- l'impianto di produzione non deve connettersi o la connessione in regime di parallelo deve interrompersi immediatamente ed automaticamente in assenza di alimentazione della rete di distribuzione o qualora i valori di tensione e frequenza della rete stessa non siano entro i valori consentiti;
- l'impianto di produzione non deve connettersi o la connessione in regime di parallelo deve interrompersi immediatamente ed automaticamente se il valore di squilibrio della potenza generata da impianti trifase realizzati con generatori monofase non sia compreso entro il valor massimo consentito per gli allacciamenti monofase.

Ciò al fine di evitare che (CEI 0-16):

- in caso di mancanza di tensione in rete, l'utente attivo connesso possa alimentare la rete stessa;

- in caso di guasto sulle linee elettriche, la rete stessa possa essere alimentata dall'impianto fotovoltaico ad essa connesso,
- in caso di richiusura automatica o manuale di interruttori della rete di distribuzione, il generatore fotovoltaico possa trovarsi in discordanza di fase con la tensione di rete, con possibile danneggiamento del generatore stesso.

L'impianto sarà inoltre provvisto dei sistemi di regolazione e controllo necessari per il rispetto dei parametri elettrici secondo quanto previsto nel regolamento di esercizio, da sottoscrivere con il gestore della rete alla messa in esercizio dell'impianto.

Di seguito il percorso di connessione in cavidotto tra l'impianto fotovoltaico e la Stazione di trasformazione della RTN 150 kV denominata "Innanzi".

Le opere di connessione dell'impianto alla Stazione Elettrica attraverseranno alcune aree rurali del Comune di Rignano Garganico e di San Marco in Lamis (FG). In particolare, l'impianto di produzione da fonte solare si conetterà alla SE della RTN del comune di San Marco in Lamis attraverso un elettrodotto AT della lunghezza di circa 392 m, previa connessione alla SEU 30/150 kV tramite elettrodotto MT 30 kV di circa 16,51 km.



Figura 3.7: In verde il percorso di connessione dal campo FV alla SE

Si rimanda al progetto di connessione per i contenuti di dettaglio del cavidotto.

3.6 CALCOLI DI PROGETTO

3.6.1 Calcoli di producibilità

I calcoli di producibilità sono riportati nell'elaborato Rif. "2748_5230_RG-RI_VIA_R18_Rev0_Calcolo Producibilità" dove è stato utilizzato il software PVSyst e il database Meteonorm come informazioni meteorologiche.



In sintesi, l'energia prodotta risulta circa 110,8 GWh/anno e la produzione specifica è pari a circa 1.843 (kWh/kWp)/anno. In base ai parametri impostati per le relative perdite d'impianto, i componenti scelti (moduli e inverter) e alle condizioni meteorologiche del sito in esame risulta un indice di rendimento (performance ratio PR) del 82,27% circa.

3.6.2 Calcoli elettrici

L'impianto elettrico di media tensione è stato previsto con distribuzione radiale. L'impianto di bassa tensione sarà realizzato in corrente alternata e continua.

I calcoli relativi ai dimensionamenti degli impianti sono contenuti nell'elaborato rif. "2748_5230_RG-RI_VIA_R08_Rev0_Relazione calcolo preliminare impianti".

3.6.3 Calcoli strutturali

Le opere strutturali previste dal progetto sono relative a:

1. Telai metallici dei moduli fotovoltaici;
2. Pali di fondazione e strutture verticali di sostegno;
3. Cabine/locali tecnici e relative fondazioni.

Per quanto riguarda le opere di cui al punto 1 e 3 si prevede l'impiego di strutture prefabbricate di cui si è definita la parte tecnica ed architettonico-funzionale in base alle condizioni ambientali e di impiego, rimandando i calcoli strutturali alla fase esecutiva di dettaglio.

Per quanto riguarda i pali delle strutture, nell'elaborato Rif. "2748_5230_RG-RI_VIA_R07_Rev0_Relazione di calcolo preliminare strutture" si sono effettuati i calcoli preliminari degli stessi al fine di dimensionarne preliminarmente in termini di impatto visivo ed economico.

3.6.4 Calcoli idraulici

Allo stato attuale le acque meteoriche non sono gestite tramite una regimazione dedicata ma la dispersione avviene naturalmente per infiltrazione nel sottosuolo, modalità funzionale sia per le caratteristiche del sito sia per la moderata entità delle precipitazioni, anche estreme, dell'area.

Lo studio idrologico è svolto secondo le Norme Tecniche di Attuazione del Piano d'Assetto Idrogeologico redatto dall'Autorità di Bacino della Puglia, e costituito da:

- analisi delle piogge, eseguita utilizzando le indicazioni riportate sul progetto Valutazione Piene (VAPI) del Gruppo Nazionali Difesa Catastrofi Idrogeologiche (GNDCI);
- valutazione della durata dell'evento pluviometrico di progetto di durata pari al tempo critico del bacino idrografico oggetto di studio (tempo di corrivazione e ietogramma di progetto);
- Determinazione delle portate di riferimento e dimensionamento del sistema di collettamento delle stesse.

3.6.5 Misure di protezione contro gli effetti delle scariche atmosferiche

L'abbattersi di scariche elettriche atmosferiche in prossimità dell'impianto può provocare il concatenamento del flusso magnetico associato alla corrente di fulmine con i circuiti dell'impianto fotovoltaico, così da provocare sovratensioni in grado di mettere fuori uso i componenti tra cui, in particolare, l'inverter e i moduli fotovoltaici.

3.7 FASI DI COSTRUZIONE

La realizzazione dell'impianto sarà avviata immediatamente a valle dell'ottenimento dell'autorizzazione alla costruzione.

La fase di costruzione vera e propria avverrà successivamente alla predisposizione dell'ultima fase progettuale, consistente nella definizione della progettazione esecutiva, che completerà i calcoli in base alle scelte di dettaglio dei singoli componenti.

In ogni caso, per entrambe le sezioni di impianto la sequenza delle operazioni sarà la seguente:

1. Progettazione esecutiva di dettaglio
2. Costruzione
 - opere civili
 - accessibilità all'area ed approntamento cantiere
 - preparazione terreno mediante rimozione vegetazione e livellamento
 - realizzazione viabilità di campo
 - realizzazione recinzioni e cancelli ove previsto
 - preparazione fondazioni cabine
 - posa pali
 - posa strutture metalliche
 - scavi per posa cavi
 - realizzazione/posa locali tecnici: Power Stations, cabina principale MT
 - realizzazione canalette di drenaggio
 - opere impiantistiche
 - messa in opera e cablaggi moduli FV
 - installazione inverter e trasformatori
 - posa cavi e quadristica BT
 - posa cavi e quadristica MT
 - posa cavi e quadristica AT
 - allestimento cabine
 - opere di rete SEU 30/150 kV
 - opere a verde
 - commissioning e collaudi.

Per quanto riguarda le modalità operative di costruzione si farà riferimento alle scelte progettuali esecutive.

3.8 PRIME INDICAZIONI DI SICUREZZA

L'accesso alle diverse aree di cantiere avverrà tramite la SP22 che sarà collegata mediante una serie di strade poderali esistenti. È prevista un'area Campo Base, area destinata ai baraccamenti ed al deposito dei materiali per ciascuna area di cantiere. Tale area sarà opportunamente recintata con rete di altezza 2 m. L'accesso a tale area di cantiere avverrà tramite un cancello di accesso di larghezza 8 m sufficiente alla carrabilità dei mezzi pesanti.

L'accesso al lotto avverrà utilizzando la viabilità interna all'area di cantiere in parte esistente. Per il trasporto dei materiali e delle attrezzature all'interno dei lotti si prevede l'utilizzo di mezzi tipo furgoni e cassonati, in modo da stoccare nell'area la quantità di materiale strettamente necessaria alla lavorazione giornaliera.



Il volume di traffico su tali strade è molto limitato. All'interno del lotto di intervento, sia per le dimensioni delle strade che per la caratteristica del fondo [strade sterrate], si fissa un limite di velocità massimo di 10 km/h.

Nella viabilità all'interno del lotto si prevederà un'umidificazione costante al fine di prevedere lo svilupparsi di polveri al passaggio dei mezzi.

A servizio degli addetti alle lavorazioni si prevedono le seguenti installazioni di moduli prefabbricati (si ipotizza che il numero massimo di lavoratori presenti contemporaneamente in cantiere sia pari a 150/200):

- Uffici Committente/Direzione lavori;
- Spogliatoi;
- Refettorio e locale ricovero;
- Servizi igienico assistenziali.

3.9 SCAVI E MOVIMENTI TERRA

Le attività di movimento terra si limiteranno comunque a:

- Regolarizzazione: interesseranno lo strato più superficiale di terreno;
- Realizzazione di viabilità interna: la viabilità interna alla centrale fotovoltaica sarà costituita da tratti esistenti e da tratti di strada di nuova realizzazione tutti inseriti nelle aree contrattualizzate. Per l'esecuzione dei tratti di viabilità interna di nuova costruzione si realizzerà un rilevato di spessore di 30 cm circa (+10cm da p.c.) utilizzando il materiale fornito da cava autorizzata;
- Formazione piano di posa di platee di fondazione cabine. In base alla situazione geotecnica di dettaglio, nelle aree individuate per l'installazione dei manufatti sarà da prevedere o una compattazione del terreno in sito, o la posa e compattazione di materiale e la realizzazione di platea di sostegno in calcestruzzo. La movimentazione della terra interesserà solo lo strato più superficiale del terreno (max 90 cm).
- Scavi per posizionamento linee MT. Si prevedono lavori di scavo a sezione ristretta prevalentemente per i cavidotti MT. Il layout dell'impianto e la disposizione delle sue componenti sono stati progettati in modo da minimizzare i percorsi dei cavidotti, così da minimizzare le cadute di tensione e i costi relativi alle opere di scavo. I collegamenti in media tensione avverranno principalmente mediante cavo idoneo per interrimento diretto, posti su letto di sabbia, all'interno di uno scavo a sezione ristretta profondo circa 0,90 m. Ulteriori tipologie di posa sono previste laddove dovessero essere presenti caratterizzazioni sensibili del terreno o delle possibilità tecniche di posa. Si prevede una profondità massima di scavo di 1 m.
- Scavi per posa cavidotti interrati in BT/CC, dati e sicurezza: si prevedono lavori di scavo a sezione ristretta prevalentemente per i cavidotti principali BT/CC. Il trasporto di energia BT/CC e dati avviene principalmente mediante cavo in tubazione corrugata interrata o con cavi idonei per interrimento diretto, posta all'interno di uno scavo a sezione ristretta profondo circa 0,30-0,60 m, posto su di un letto di sabbia. Nel caso di substrati rocciosi si prevedono lavori di posizionamento in appoggio diretto sul terreno di opportuni manufatti in calcestruzzo certificati ed adatti canali alla posa dei cavi in media Tensione. Ulteriori tipologie di posa sono previste laddove sono presenti caratterizzazioni sensibili del terreno o delle possibilità tecniche di posa si potranno prevedere pose fuori terra in manufatti dedicati. La movimentazione terra interesserà solo lo strato più superficiale del terreno (max 60 cm).



- Scavi per realizzazioni canalette di drenaggio: Le canalette di ordine differente a seconda del ruolo all'interno della rete, saranno realizzate in scavo con una sezione trapezia avente inclinazione di sponda pari a circa 26°. Le profondità e la larghezza varieranno a seconda dell'ordine di importanza dei drenaggi.

Lo scopo delle canalette è quello di consentire il drenaggio dei deflussi al netto delle infiltrazioni nel sottosuolo. Le acque meteoriche ricadenti su ogni settore, per la parte eccedente rispetto alla naturale infiltrazione del suolo, verranno infatti intercettate dalle canalette drenanti realizzate lungo i lati esterni morfologicamente più depressi.

3.10 PERSONALE E MEZZI

Per la realizzazione di un'opera di questo tipo ed entità, si prevede di utilizzare le seguenti principali attrezzature e figure professionali:

- Mezzi d'opera:
 - Gru di cantiere e muletti;
 - Macchina pali;
 - Attrezzi da lavoro manuali e elettrici;
 - Gruppo elettrogeno (se non disponibile rete elettrica);
 - Strumentazione elettrica e elettronica per collaudi;
 - Furgoni e camion vari per il trasporto;
- Figure professionali:
 - Responsabili e preposti alla conduzione del cantiere;
 - Elettricisti specializzati;
 - Addetti scavi e movimento terra;
 - Operai edili;
 - Montatori strutture metalliche.

In particolare, per quanto riguarda l'impiego di personale operativo, in considerazione delle tempistiche previste dal cronoprogramma degli interventi, si prevede l'impiego, nei periodi di massima attività di circa 150/200 addetti ai lavori.

Tutto ciò sarà meglio specificato e gestito nel Piano di Sicurezza e Coordinamento dell'opera preliminarmente all'attivazione della fase di costruzione.

3.11 OPERE A VERDE DI MITIGAZIONE

La tipologia dell'intervento tecnologico non prevede sbancamenti e movimenti terra tali da pregiudicare l'assetto geomorfologico e idrogeologico generale, tantomeno da influenzare il ruscellamento delle acque superficiali e la permeabilità globale dell'area.

Il progetto prevede l'integrazione dell'impianto fotovoltaico con un impianto olivicolo superintensivo, così da mantenere la funzionalità del suolo in termini di fertilità, accumulo carbonio organico, permeabilità e regimazione delle acque piovane.

L'idea progettuale prevede la realizzazione di un impianto olivicolo superintensivo, costituito da olivi posizionati ad una distanza di circa 1,1 m l'uno dall'altro con un rapporto di numero di elementi arborei pari a circa 881 per ettaro.

Le opere di mitigazione a verde prevedono la realizzazione di una quinta arboreo arbustiva posta lungo tutto il lato esterno della recinzione, questa imiterà un'area di macchia mediterranea spontanea ma al

tempo stesso funzionale alla mitigazione dell'impatto visivo evitando fenomeni di ombreggiamento nel campo fotovoltaico.

La fascia di mitigazione avrà una larghezza di circa 3 m e sarà costituita da essenze arboree ed arbustive disposte su due filari secondo lo schema riportato nella Figura 3.9 e di seguito descritto:

- Filare posto ad 1.0 m dalla recinzione composto da specie arboree con interasse 2.0 m;
- Filare posto ad 1.0 m dal filare di specie arboree composto da specie arbustive con interasse 1.0 m.

Figura 3.8: Localizzazione delle opere a verde di mitigazione

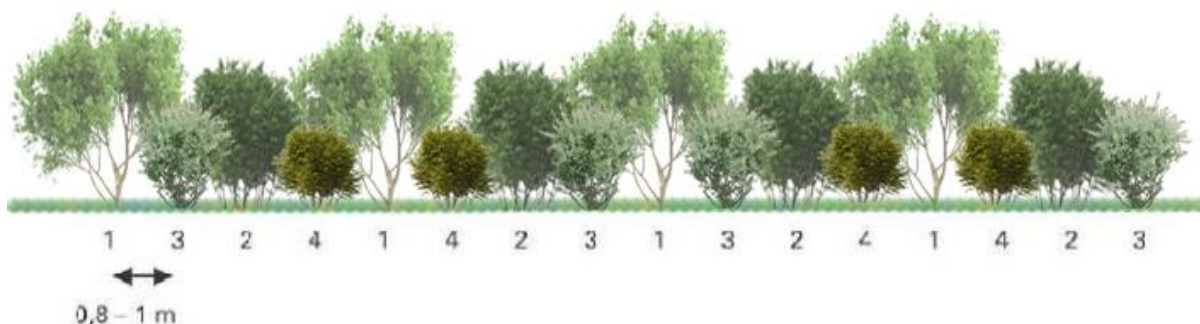

- 1: alloro (*Laurus nobilis*), corbezzolo (*Arbutus unedo*),
- 2: filliree (*Phillyrea* spp.)
- 3: alaterno (*Rhamnus alaternus*)
- 4: viburno tino (*Viburnum tinus*)



Figura 3.9: Tipologico del filare di mitigazione

Le essenze saranno disposte secondo uno schema modulare e non formale in modo che la proporzione fra le essenze di media taglia e quelle di medio-bassa taglia con portamento cespuglioso garantisca il risultato più naturalistico possibile.

Le alberature e gli arbusti saranno distanziati dalla recinzione di circa 1 metro così da agevolare le operazioni di manutenzione.

Più in generale, sarà prevista l'interruzione della fascia in prossimità dei punti di accesso al fondo che fungeranno anche da vie d'entrata alla viabilità interna delle stesse per la manutenzione ordinaria. Verrà

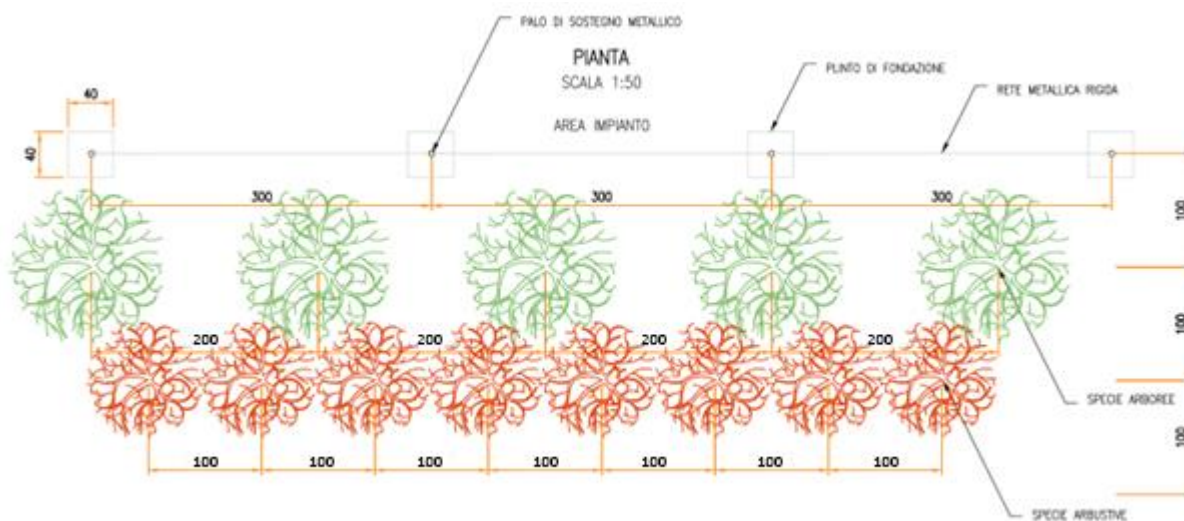
effettuata una mitigazione in modo tale che si potrà ottenere sia la valorizzazione naturalistica che un'ottimale integrazione dell'opera nell'ambiente.

La scelta delle specie componenti la fascia di mitigazione è stata fatta in base a criteri che tengono conto sia delle condizioni pedoclimatiche della zona sia della composizione floristica autoctona dell'area. In questo modo si vuole ottenere l'integrazione armonica della mitigazione nell'ambiente circostante sfruttando le spiccate caratteristiche di affrancamento delle essenze arbustive più tipiche della flora autoctona.

La scelta delle specie da utilizzare, quindi, sarà effettuata tenendo in considerazione tipiche dell'area caratterizzate da rusticità e adattabilità.

A puro titolo di esempio le essenze che si prevede di poter utilizzare potranno essere come specie arboree alloro, filliree, alaterno, viburno, carpino, acero campestre, cipressi ecc.

Inoltre, la scelta terrà conto anche del carattere sempreverde di tali specie così da mantenere, durante tutto l'arco dell'anno, l'effetto mitigante delle fasce ed evitare che, nella stagione autunnale, quantità considerevoli di residui vegetali (foglie secche ecc.) rimangano sul terreno o vadano a interferire o limitare la funzionalità dell'impianto fotovoltaico.

L'inerbimento dell'area libera sotto i pannelli e tra le file verranno gestite ove compatibile tramite la pratica del sovescio inoltre, si prevede la trinciatura delle potature degli olivi, pratica agronomica consistente nell'interramento di apposite colture allo scopo di mantenere o aumentare la fertilità del terreno.

Numerosi sono i vantaggi dell'inerbimento permanente:

- Limita fortemente l'erosione del suolo provocata dalle acque e dal vento;
- Svolge un'importante funzione di depurazione delle acque;
- Riduce le perdite di elementi nutritivi per lisciviazione grazie all'assorbimento da parte delle piante erbacee;
- Migliora la fertilità del suolo, attraverso l'aumento di sostanza organica;
- Il ben noto effetto depurativo sull'aria producendo O₂ e immagazzinando carbonio atmosferico;
- Migliora l'impatto paesaggistico e la gestione è in genere poco onerosa.

La gestione del terreno inerbito determina il miglioramento delle condizioni nutritive e strutturali del terreno.

3.12 IMPIANTO OLIVICOLO SUPERINTENSIVO

L'impianto Olivicolo super-intensivo in progetto è caratterizzato dall'utilizzo di cultivar con basso vigore, chioma compatta, auto-fertilità (auto-impollinazione), precoce entrata in produzione, elevata produttività e resa in olio, maturazione uniforme (concentrata) dei frutti e, infine, una buona resistenza agli attacchi parassitari.

Esso sarà disposto in file parallele ai tracker dei moduli fotovoltaici e seguirà la seguente ripartizione:

- Campo 1 (C1): superficie netta 26,47 ha, per la produzione di olive per olio della cv Oliana;
- Campo 2 (C2): superficie netta 23,68 ha, per la produzione di olive per olio della cv Oliana;
- Campo 3 (C3): superficie netta 18,79 ha, per la produzione di olive per olio della cv Lecciana (superintensivo in campo sperimentale).

La cv **Lecciana**[®], destinata al campo sperimentale indicato, è il primo genotipo di origine italiana e pugliese per la coltivazione dell'olivo in impianti SHD, in possesso dei parametri sia produttivi che vegetativi rispondenti al modello di coltivazione in oggetto.

La distribuzione delle piante nel campo sarà la seguente:

- Sesto d'impianto: Interfila m 9,6 – distanza lungo le file m 1,10;

- I filari saranno disposti secondo un orientamento nord/sud.

Nella tabella seguente sono indicate: la s.a.u netta a coltura, la densità di impianto per campo, il numero delle piante / ha / campo e la varietà prevista:

Tabella 3.2: Dati di progetto

CAMPI IMPIANTO	PIANTE CV	HA	N. PIANTE	PIANTE/HA
Campo 1	Oliana	26,47	22.113	835
Campo 2	Oliana	23,68	19.502	824
Campo 3- <i>sperimentale</i>	Lecciana	18,79	14.612	778
	TOT	68,94	56.228	Media 816

La pratica irrigua risulta essere un fattore critico di successo per una ottimale gestione colturale dell'oliveto e, come indicato dalla vasta bibliografia scientifica e sulla base di esperienze maturate sul campo negli ultimi 15 anni nella coltivazione dei sistemi superintensivi è possibile asserire con precisione che il fabbisogno idrico annuo della coltura, caratterizzata da un elevato numero di piante per ettaro (1600/1700 piante), è di circa **2000 – 2200 m cubici / ha**. Il consumo varia in relazione al tipo di terreno, all'andamento climatico, al numero delle piante e alla fase fenologica.

Inoltre, risulta massima la mitigazione all'impatto ambientale garantita dall'utilizzo di pannelli con sistemi ad inseguimento solare mono-assiale (orientamento nord-sud) che consente areazione e soleggiamento del terreno in misura maggiore rispetto ai sistemi fissi (esposti a sud con superfici retro-pannellate perennemente ombreggiate).



Figura 3.10: Tipologico – Vista Planimetrica dell'impianto Olivicolo.

Per un ulteriore approfondimento si faccia riferimento alla Relazione Agronomica allegata.

4. FASI TEMPORALI DELL'IMPIANTO

Nella presente fase preliminare/autorizzativa del progetto sono state prese in considerazione ed analizzate tutte le fasi temporali della vita dell'impianto fotovoltaico (Realizzazione, Produzione, Dismissione). Nei successivi paragrafi si riportano le descrizioni delle suddette fasi mentre per una loro più completa analisi si rimanda alla Relazione Tecnica del progetto.

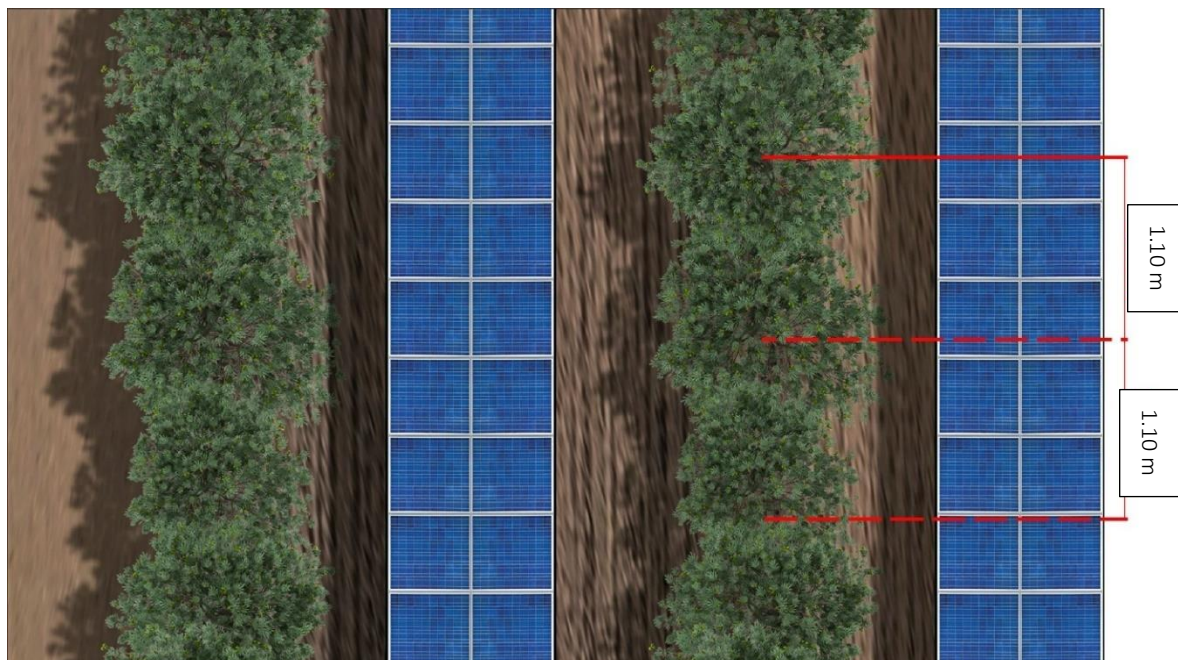
4.1 FASE REALIZZATIVA

Per la realizzazione e la messa in esercizio dell'impianto è stato previsto un arco temporale di 19 mesi a partire dall'ottenimento dell'Autorizzazione a costruire, suddiviso in:

- Tempi per le forniture dei materiali
- Tempi di realizzazione delle opere civili
- Tempi di realizzazione delle opere impiantistiche
- Tempi per Commissioning e Collaudi

Nella seguente figura si riporta un estratto del cronoprogramma dei lavori.

CRONOPROGRAMMA REALIZZAZIONE																			
	Mese 1	Mese 2	Mese 3	Mese 4	Mese 5	Mese 6	Mese 7	Mese 8	Mese 9	Mese 10	Mese 11	Mese 12	Mese 13	Mese 14	Mese 15	Mese 16	Mese 17	Mese 18	Mese 19
Forniture																			
moduli FV																			
inverter e trafi																			
cavi																			
quadristica																			
cabine																			
strutture metalliche																			
Costruzione - Opere civili																			
aprontamento cantiere																			
preparazione terreno																			
realizzazione recinzione																			
realizzazione viabilità di campo																			
posa pali di fondazione																			
posa strutture metalliche																			
montaggio pannelli																			
scavi posa cavi																			
posa locali tecnici																			
opere idrauliche																			
Opere impiantistiche																			
collegamenti moduli FV																			
installazione inverter e trafi																			
posa cavi																			
allestimento cabine																			
opere di rete, linea di connessione 30 kV																			
opere di rete SEU 30/150 kV e linea AT 150 kV																			
Opere a verde																			
Piantumazione mitigazione																			
Piantumazione ulivi																			
Commissioning e collaudi																			

Figura 4.1: Cronoprogramma costruzione

4.2 FASE PRODUTTIVA

Per l'impianto è stata prevista una vita utile pari a 30 anni dall'entrata in esercizio. Durante questo periodo dovrà essere garantita una manutenzione periodica delle opere civili e degli elementi tecnologici costituenti il parco. Di seguito si riassumono le principali mansioni manutentive, per la descrizione dettagliata delle quali si rimanda al paragrafo dedicato nelle Relazione Tecnica del progetto.

Si dovrà eseguire una manutenzione preventiva su:

- moduli fotovoltaici;
- stringhe fotovoltaiche;
- quadri elettrici;
- convertitori;
- collegamenti elettrici;
- opere civili (ad es. strade, piazzali, recinzioni, locali tecnici);
- opere idrauliche (canalette di scolo, tombini, etc.);
- opere a verde di mitigazione.



4.3 FASE DI DISMISSIONE

A conclusione della fase di esercizio dell'impianto, seguirà la fase di "decommissioning", dove le varie parti dell'impianto verranno smantellate e separate in base alla caratteristica del rifiuto/materia prima seconda, in modo da poter riciclare il maggior quantitativo possibile dei singoli elementi.

I restanti rifiuti che non potranno essere né riciclati né riutilizzati, stimati in un quantitativo dell'ordine dell'1%, verranno inviati alle discariche autorizzate.

Per dismissione e ripristino si intendono tutte le azioni volte alla rimozione e demolizione delle strutture tecnologiche a fine produzione, il recupero e lo smaltimento dei materiali di risulta e le operazioni necessarie a ricostituire la superficie alle medesime condizioni esistenti prima dell'intervento di installazione dell'impianto.

In particolare, le operazioni di rimozione e demolizione delle strutture nonché recupero e smaltimento dei materiali di risulta verranno eseguite applicando le migliori e più evolute metodiche di lavoro e tecnologie a disposizione, in osservazione delle norme vigenti in materia di smaltimento rifiuti.

La descrizione e le tempistiche delle attività sono riportate nell'elaborato Rif. "2748_5230_RG-RI_VIA_R16_Rev0_Piano di dismissione" che prevede una durata complessiva di circa 10 mesi. Di seguito si riporta il cronoprogramma dei lavori di dismissione impianto e i costi relativi.

Rimozione - Impianto	Mese 1	Mese 2	Mese 3	Mese 4	Mese 5	Mese 6	Mese 7	Mese 8	Mese 9	Mese 10
Approntamento cantiere	■	■								
Preparazione area stoccaggio rifiuti differenziati	■	■								
Smontaggio e smaltimento pannelli FV		■	■	■	■	■	■			
Smontaggio e smaltimento strutture metalliche			■	■	■	■	■			
Rimozione pali e demolizioni fondazioni in cls				■	■	■	■	■		
Rimozione delle piante di ulivo e mitigazione				■	■	■	■	■		
Rimozione cablaggi					■	■	■	■	■	
Rimozione locali tecnici					■	■	■	■	■	
Smaltimenti						■	■	■	■	■

Figura 4.2: Cronoprogramma lavori dismissione impianto



5. COSTI

Si riporta di seguito il quadro economico per la realizzazione e dismissione dell'opera. La valutazione previsionale dei costi di progetto dell'impianto è riportata in dettaglio nell'elaborato *Rif. "2748_5230_RG-RI_VIA_R12_Rev0_Quadro economico"*.

SOLAR CAPITAL 3 S.r.L. - 60 MWp				
QUADRO ECONOMICO				
DESCRIZIONE	Importo (€)	IVA %	Importo IVA (€)	Importo totale € (IVA compresa)
A) COSTO DEI LAVORI				
A.1) Interventi previsti	€ 41.831.869,74	10%	€ 4.183.186,97	€ 46.015.056,71
A.2) Oneri per la sicurezza	€ 393.009,18	10%	€ 39.300,92	€ 432.310,09
A.3) Opere di mitigazione	€ 336.247,79	10%	€ 33.624,78	€ 369.872,56
A.4) Spese previste da Studio di Impatto Ambientale, Studio Preliminare Ambientale e Progetto di Monitoraggio Ambientale	€ 70.000,00	22%	€ 15.400,00	€ 85.400,00
A.5) Opere connesse (STMG)	€ 149.940,00	22%	€ 32.986,80	€ 182.926,80
TOTALE A	€ 42.781.066,70			€ 47.085.566,17
B) SPESE GENERALI				
B.1) Spese tecniche (Spese tecniche relative alla progettazione, alle necessarie attività preliminari, alle conferenze dei servizi, alla direzione lavori e al coordinamento della sicurezza in fase di esecuzione, all'assistenza giornaliera e contabilità)	€ 855.621,33	22%	€ 188.236,69	€ 1.043.858,03
B.2) Spese consulenza e supporto tecnico	€ 50.000,00	22%	€ 11.000,00	€ 61.000,00
B.3) Collaudo tecnico e amministrativo, collaudo statico ed altri eventuali collaudi specialistici	€ 40.000,00	22%	€ 8.800,00	€ 48.800,00
B.4) Spese per Rilievi, accertamenti	€ 50.000,00	22%	€ 11.000,00	€ 61.000,00
B.5) Oneri di legge su spese tecniche (B.1, B.2, B.3 e B4)	€ 39.824,85	22%	€ 8.761,47	€ 48.586,32
B.6) Imprevisti 1%	€ 427.810,67	22%	€ 94.118,35	€ 521.929,01
B.7) Spese varie	€ 2.723.834,83	22%	€ 599.243,66	€ 3.323.078,50
TOTALE B	€ 4.187.091,69			€ 5.108.251,86
COSTO TOTALE REALIZZAZIONE (A+B)	€ 46.968.158,39			€ 52.193.818,03

Tabella 5.1: Quadro economico

Per la descrizione dettagliata delle singole voci e dei relativi prezzi delle fasi realizzative si rimanda all'elaborato *"2748_5230_RG-RI_VIA_R10_Rev0_Computo metrico estimativo realizzazione"* mentre per le voci inerenti le fasi di dismissione si fa riferimento al documento *"2748_5230_RG-RI_VIA_R11_Rev0_Computo metrico estimativo dismissione"*.

6. RIFERIMENTI NORMATIVI

La legislazione e normativa nazionale cui si fa riferimento nel progetto è rappresentata da:

Eurocodici

UNI EN 1991 (serie) Eurocodice 1 – Azioni sulle strutture.

UNI EN 1993 (serie) Eurocodice 3 – Progettazione delle strutture di acciaio.

UNI EN 1994 (serie) Eurocodice 4 – Progettazione delle strutture composte acciaio-calcestruzzo.

UNI EN 1997 (serie) Eurocodice 7 – Progettazione geotecnica.

UNI EN 1998 (serie) Eurocodice 8 – Progettazione delle strutture per la resistenza sismica.

UNI EN 1999 (serie) Eurocodice 9 – Progettazione delle strutture di alluminio.

Altri documenti

Esistono inoltre documenti (Istruzioni CNR) che non hanno valore di normativa, anche se in qualche caso i decreti ministeriali fanno espressamente riferimento ad essi:

CNR 10022/84 Costruzioni di profilati di acciaio formati a freddo;

CNR 10011/97 Costruzioni in acciaio. Istruzioni per il calcolo, l'esecuzione, il collaudo e la manutenzione;

CNR 10024/86 Analisi mediante elaboratore: impostazione e redazione delle relazioni di calcolo.

CNR-DT 207/2008, "Istruzioni per la valutazione delle azioni e degli effetti del vento sulle costruzioni".

Eventuali normative non elencate, se mandatorie per la progettazione del sistema possono essere referenziate.

In caso di conflitto tra normative e leggi applicabili, il seguente ordine di priorità dovrà essere rispettato:

Leggi e regolamenti Italiani;

Leggi e regolamenti comunitari (EU);

Documento in oggetto;

Specifiche di società (ove applicabili);

Normative internazionali.

Legislazione e normativa nazionale in ambito Civile e Strutturale

Decreto Ministeriale Infrastrutture 14 gennaio 2018 "Nuove Norme tecniche per le costruzioni";

Circ. Min. Infrastrutture e Trasporti 21 gennaio 2019, n. 7 "Istruzioni per l'applicazione dell'Aggiornamento delle norme tecniche per le costruzioni";

Legge 5.11.1971 N° 1086 - (norme per la disciplina delle opere di conglomerato cementizio armato, normale e precompresso ed a struttura metallica);

CNR-UNI 10021- 85 - (Strutture di acciaio per apparecchi di sollevamento. Istruzioni per il calcolo, l'esecuzione, il collaudo e la manutenzione).

Legislazione e normativa nazionale in ambito Elettrico

D. Lgs. 9 Aprile 2008 n. 81 e s.m.i..

(Attuazione dell'articolo 1 della Legge 3 Agosto 2007, n. 123, in materia di tutela della salute e della sicurezza nei luoghi di lavoro).

CEI EN 50110-1 (Esercizio degli impianti elettrici)

CEI 11-27 (Lavori su impianti elettrici)

CEI 0-10 (Guida alla manutenzione degli impianti elettrici)



CEI 82-25 (Guida alla realizzazione di sistemi di generazione fotovoltaica collegati alle reti elettriche di Media e Bassa Tensione)

CEI 0-16 (Regola tecnica di riferimento per la connessione di Utenti attivi e passivi alle reti AT ed MT delle imprese distributrici di energia elettrica)

CEI UNI EN ISO/IEC 17025:2008 Requisiti generali per la competenza dei laboratori di prova e di taratura

CEI 0-2 Guida per la definizione della documentazione di progetto degli impianti elettrici

CEI EN 60445 (CEI 16-2) Principi base e di sicurezza per l'interfaccia uomo-macchina, marcatura e identificazione – Identificazione dei morsetti degli apparecchi e delle estremità dei conduttori

Sicurezza elettrica

CEI 0-16 Regola tecnica di riferimento per la connessione di Utenti attivi e passivi alle reti AT ed MT delle imprese distributrici di energia elettrica

CEI 11-27 Lavori su impianti elettrici

CEI 64-8 Impianti elettrici utilizzatori a tensione nominale non superiore a 1000 V in corrente alternata e a 1500 V in corrente continua

CEI 64-8/7 (Sez.712) - Impianti elettrici utilizzatori a tensione nominale non superiore a 1000 V in corrente alternata e a 1500 V in corrente continua - Parte 7: Ambienti ed applicazioni particolari

CEI 64-12 Guida per l'esecuzione dell'impianto di terra negli edifici per uso residenziale e terziario

CEI 64-14 Guida alla verifica degli impianti elettrici utilizzatori

IEC/TS 60479-1 Effects of current on human beings and livestock – Part 1: General aspects

IEC 60364-7-712 Electrical installations of buildings – Part 7-712: Requirements for special installations or locations – Solar photovoltaic (PV) power supply systems

CEI EN 60529 (CEI 70-1) Gradi di protezione degli involucri (codice IP)

CEI 64-57 Edilizia ad uso residenziale e terziario - Guida per l'integrazione degli impianti elettrici utilizzatori e per la predisposizione di impianti ausiliari, telefonici e di trasmissione dati negli edifici - Impianti di piccola

produzione distribuita.

CEI EN 61140 (CEI 0-13) Protezione contro i contatti elettrici - Aspetti comuni per gli impianti e le apparecchiature

Parte fotovoltaica

ANSI/UL 1703:2002 Flat-Plate Photovoltaic Modules and Panels

IEC/TS 61836 Solar photovoltaic energy systems – Terms, definitions and symbols

CEI EN 50380 (CEI 82-22) Fogli informativi e dati di targa per moduli fotovoltaici

CEI EN 50438 (CEI 311-1) Prescrizioni per la connessione di micro-generatori in parallelo alle reti di distribuzione pubblica in bassa tensione

CEI EN 50461 (CEI 82-26) Celle solari - Fogli informativi e dati di prodotto per celle solari al silicio cristallino

CEI EN 50521(82-31) Connettori per sistemi fotovoltaici - Prescrizioni di sicurezza e prove

CEI EN 60891 (CEI 82-5) Caratteristiche I-V di dispositivi fotovoltaici in Silicio cristallino – Procedure di riporto dei valori misurati in funzione di temperatura e irraggiamento

CEI EN 60904-1 (CEI 82-1) Dispositivi fotovoltaici – Parte 1: Misura delle caratteristiche fotovoltaiche corrente-tensione



- CEI EN 60904-2 (CEI 82-2) Dispositivi fotovoltaici – Parte 2: Prescrizione per i dispositivi solari di riferimento*
- CEI EN 60904-3 (CEI 82-3) Dispositivi fotovoltaici – Parte 3: Principi di misura dei sistemi solari fotovoltaici (PV) per uso terrestre e irraggiamento spettrale di riferimento*
- CEI EN 60904-4 (82-32) Dispositivi fotovoltaici - Parte 4: Dispositivi solari di riferimento -Procedura per stabilire la tracciabilità della taratura*
- CEI EN 60904-5 (82-10) Dispositivi fotovoltaici - Parte 5: Determinazione della temperatura equivalente di cella (ETC) dei dispositivi solari fotovoltaici (PV) attraverso il metodo della tensione a circuito aperto*
- CEI EN 60904-7 (82-13) Dispositivi fotovoltaici - Parte 7: Calcolo della correzione dell'errore di disadattamento fra le risposte spettrali nelle misure di dispositivi fotovoltaici*
- CEI EN 60904-8 (82-19) Dispositivi fotovoltaici - Parte 8: Misura della risposta spettrale di un dispositivo fotovoltaico*
- CEI EN 60904-9 (82-29) Dispositivi fotovoltaici - Parte 9: Requisiti prestazionali dei simulatori solari*
- CEI EN 60068-2-21 (91-40) 2006 Prove ambientali - Parte 2-21: Prove - Prova U: Robustezza dei terminali e dell'interconnessione dei componenti sulla scheda*
- CEI EN 61173 (CEI 82-4) Protezione contro le sovratensioni dei sistemi fotovoltaici (FV) per la produzione di energia – Guida*
- CEI EN 61215 (CEI 82-8) Moduli fotovoltaici (FV) in Silicio cristallino per applicazioni terrestri – Qualifica del progetto e omologazione del tipo*
- CEI EN 61646 (CEI 82-12) Moduli fotovoltaici (FV) a film sottile per usi terrestri – Qualifica del progetto e approvazione di tipo*
- CEI EN 61277 (CEI 82-17) Sistemi fotovoltaici (FV) di uso terrestre per la generazione di energia elettrica – Generalità e guida*
- CEI EN 61345 (CEI 82-14) Prova all'UV dei moduli fotovoltaici (FV)*
- CEI EN 61683 (CEI 82-20) Sistemi fotovoltaici - Condizionatori di potenza - Procedura per misurare l'efficienza*
- CEI EN 61701 (CEI 82-18) Prova di corrosione da nebbia salina dei moduli fotovoltaici (FV)*
- CEI EN 61724 (CEI 82-15) Rilievo delle prestazioni dei sistemi fotovoltaici – Linee guida per la misura, lo scambio e l'analisi dei dati*
- CEI EN 61727 (CEI 82-9) Sistemi fotovoltaici (FV) - Caratteristiche dell'interfaccia di raccordo alla rete*
- CEI EN 61730-1 (CEI 82-27) Qualificazione per la sicurezza dei moduli fotovoltaici (FV) Parte 1: Prescrizioni per la costruzione*
- CEI EN 61730-2 (CEI 82-28) Qualificazione per la sicurezza dei moduli fotovoltaici (FV) Parte 2: Prescrizioni per le prove*
- CEI EN 61829 (CEI 82-16) Schiere di moduli fotovoltaici (FV) in Silicio cristallino – Misura sul campo delle caratteristiche I-V*
- CEI EN 62093 (CEI 82-24) Componenti di sistemi fotovoltaici - moduli esclusi (BOS) - Qualifica di progetto in condizioni ambientali naturali*
- CEI EN 62108 (82-30) Moduli e sistemi fotovoltaici a concentrazione (CPV) – Qualifica del progetto e approvazione di tipo*



Quadri elettrici

CEI EN 60439-1 (CEI 17-13/1) Apparecchiature assiemate di protezione e di manovra per bassa tensione (quadri BT) – Parte 1: Apparecchiature soggette a prove di tipo (AS) e apparecchiature parzialmente soggette a prove di tipo (ANS);

CEI EN 60439-3 (CEI 17-13/3) Apparecchiature assiemate di protezione e di manovra per bassa tensione (quadri BT) – Parte 3: Prescrizioni particolari per apparecchiature assiemate di protezione e di manovra destinate ad essere installate in luoghi dove personale non addestrato ha accesso al loro uso – Quadri di distribuzione ASD;

CEI 23-51 Prescrizioni per la realizzazione, le verifiche e le prove dei quadri di distribuzione per installazioni fisse per uso domestico e similare.

Rete elettrica del distributore e allacciamento degli impianti

CEI 11-1 Impianti elettrici con tensione superiore a 1 kV in corrente alternata

CEI 11-17 Impianti di produzione, trasmissione e distribuzione di energia elettrica – Linee in cavo

CEI 11-20 Impianti di produzione di energia elettrica e gruppi di continuità collegati a reti di I e II categoria

CEI 11-20, V1 Impianti di produzione di energia elettrica e gruppi di continuità collegati a reti di I e II categoria – Variante

CEI 11-20, V2 Impianti di produzione di energia elettrica e gruppi di continuità collegati alle reti di I e II categoria – Allegato C - Prove per la verifica delle funzioni di interfaccia con la rete elettrica per i micro generatori

CEI EN 50110-1 (CEI 11-48) Esercizio degli impianti elettrici

CEI EN 50160 (CEI 8-9) Caratteristiche della tensione fornita dalle reti pubbliche di distribuzione dell'energia elettrica

Cavi, cavidotti e accessori

CEI 20-13 Cavi con isolamento estruso in gomma per tensioni nominali da 1 a 30 kV

CEI 20-14 Cavi isolati con polivinilcloruro per tensioni nominali da 1 kV a 3 kV

CEI-UNEL 35024-1 Cavi elettrici isolati con materiale elastomerico o termoplastico per tensioni nominali non superiori a 1000 V in corrente alternata e a 1500 V in corrente continua – Portate di corrente in regime permanente per posa in aria

CEI-UNEL 35026 Cavi elettrici isolati con materiale elastomerico o termoplastico per tensioni nominali di 1000 V in corrente alternata e 1500 V in corrente continua. Portate di corrente in regime permanente per posa interrata

CEI 20-40 Guida per l'uso di cavi a bassa tensione

CEI 20-65 Cavi elettrici isolati con materiale elastomerico, termoplastico e isolante minerale per tensioni nominali non superiori a 1000 V in corrente alternata e 1500 V in corrente continua - Metodi di verifica termica (portata) per cavi raggruppati in fascio contenente conduttori di sezione differente

CEI 20-67 Guida per l'uso dei cavi 0,6/1 kV

CEI 20-91 Cavi elettrici con isolamento e guaina elastomerici senza alogeni non propaganti la fiamma con tensione nominale non superiore a 1 000 V in corrente alternata e 1 500 V in corrente continua per applicazioni in impianti fotovoltaici

CEI EN 50086-1 (CEI 23-39) Sistemi di tubi ed accessori per installazioni elettriche – Parte 1: Prescrizioni generali

CEI EN 50086-2-4 (CEI 23-46) Sistemi di canalizzazione per cavi - Sistemi di tubi

Parte 2-4: Prescrizioni particolari per sistemi di tubi interrati



CEI EN 50262 (CEI 20-57) Pressacavo metrici per installazioni elettriche

CEI EN 60423 (CEI 23-26) Tubi per installazioni elettriche – Diametri esterni dei tubi per installazioni elettriche e filettature per tubi e accessori

CEI EN 61386-1 (CEI 23-80) Sistemi di tubi e accessori per installazioni elettriche Parte 1: Prescrizioni generali

CEI EN 61386-21 (CEI 23-81) Sistemi di tubi e accessori per installazioni elettriche Parte 21: Prescrizioni particolari per sistemi di tubi rigidi e accessori

CEI EN 61386-22 (CEI 23-82) Sistemi di tubi e accessori per installazioni elettriche

Parte 22: Prescrizioni particolari per sistemi di tubi pieghevoli e accessori

CEI EN 61386-23 (CEI 23-83) Sistemi di tubi e accessori per installazioni elettriche

Parte 23: Prescrizioni particolari per sistemi di tubi flessibili e accessori

Conversione della Potenza

CEI 22-2 Convertitori elettronici di potenza per applicazioni industriali e di trazione

CEI EN 60146-1-1 (CEI 22-7) Convertitori a semiconduttori – Prescrizioni generali e convertitori commutati dalla linea – Parte 1-1: Specifiche per le prescrizioni fondamentali

CEI EN 60146-1-3 (CEI 22-8) Convertitori a semiconduttori – Prescrizioni generali e convertitori commutati dalla linea – Parte 1-3: Trasformatori e reattori

CEI UNI EN 45510-2-4 (CEI 22-20) Guida per l'approvvigionamento di apparecchiature destinate a centrali per la produzione di energia elettrica – Parte 2-4:

Apparecchiature elettriche – Convertitori statici di potenza

Scariche atmosferiche e sovratensioni

CEI EN 50164-1 (CEI 81-5) Componenti per la protezione contro i fulmini (LPC) – Parte 1: Prescrizioni per i componenti di connessione

CEI EN 61643-11 (CEI 37-8) Limitatori di sovratensioni di bassa tensione – Parte 11: Limitatori di sovratensioni connessi a sistemi di bassa tensione – Prescrizioni e prove

CEI EN 62305-1 (CEI 81-10/1) Protezione contro i fulmini – Parte 1: Principi generali

CEI EN 62305-2 (CEI 81-10/2) Protezione contro i fulmini – Parte 2: Valutazione del rischio

CEI EN 62305-3 (CEI 81-10/3) Protezione contro i fulmini – Parte 3: Danno materiale alle strutture e pericolo per le persone

CEI EN 62305-4 (CEI 81-10/4) Protezione contro i fulmini – Parte 4: Impianti elettrici ed elettronici nelle strutture

Dispositivi di Potenza

CEI EN 50123 (serie) (CEI 9-26 serie) Applicazioni ferroviarie, tranviarie, filoviarie e metropolitane - Impianti fissi - Apparecchiatura a corrente continua

CEI EN 50178 (CEI 22-15) Apparecchiature elettroniche da utilizzare negli impianti di potenza

CEI EN 60898-1 (CEI 23-3/1) Interruttori automatici per la protezione dalle sovracorrenti per impianti domestici e similari – Parte 1: Interruttori automatici per funzionamento in corrente alternata

CEI EN 60898-2 (CEI 23-3/2) Interruttori automatici per la protezione dalle sovracorrenti per impianti domestici e similari - Parte 2: Interruttori per funzionamento in corrente alternata e in corrente continua

CEI EN 60947-1 (CEI 17-44) Apparecchiature a bassa tensione - Parte 1: Regole generali

CEI EN 60947-2 (CEI 17-5) Apparecchiature a bassa tensione – Parte 2: Interruttori automatici



*CEI EN 60947-4-1 (CEI 17-50) Apparecchiature a bassa tensione – Parte 4-1: Contattori ed avviatori–
Contattori e avviatori elettromeccanici*

Compatibilità elettromagnetica

CEI 110-26 Guida alle norme generiche EMC

*CEI EN 50263 (CEI 95-9) Compatibilità elettromagnetica (EMC) – Norma di prodotto per i relè di misura
e i dispositivi di protezione*

*CEI EN 60555-1 (CEI 77-2) Disturbi nelle reti di alimentazione prodotti da apparecchi elettrodomestici e
da equipaggiamenti elettrici simili – Parte 1: Definizioni*

*CEI EN 61000-2-2 (CEI 110-10) Compatibilità elettromagnetica (EMC) – Parte 2-2: Ambiente – Livelli di
compatibilità per i disturbi condotti in bassa frequenza e la trasmissione dei segnali sulle reti pubbliche
di alimentazione a bassa tensione*

*CEI EN 61000-2-4 (CEI 110-27) Compatibilità elettromagnetica (EMC) – Parte 2-4: Ambiente – Livelli di
compatibilità per disturbi condotti in bassa frequenza negli impianti industriali*

*CEI EN 61000-3-2 (CEI 110-31) Compatibilità elettromagnetica (EMC) – Parte 3-2: Limiti – Limiti per le
emissioni di corrente armonica (apparecchiature con corrente di ingresso 16 A per fase)*

*CEI EN 61000-3-3 (CEI 110-28) Compatibilità elettromagnetica (EMC) – Parte 3-3: Limiti – Limitazione
delle fluttuazioni di tensione e del flicker in sistemi di alimentazione in bassa tensione per
apparecchiature con corrente nominale 16 A e non soggette ad allacciamento su condizione*

*CEI EN 61000-3-12 (CEI 210-81) Compatibilità elettromagnetica (EMC) – Parte 3-12: Limiti - Limiti per le
correnti armoniche prodotte da apparecchiature collegate alla rete pubblica a bassa tensione aventi
correnti di ingresso > 16 A e <= 75 A per fase.*

*CEI EN 61000-6-1 (CEI 210-64) Compatibilità elettromagnetica (EMC) Parte 6-1: Norme generiche -
Immunità per gli ambienti residenziali, commerciali e dell'industria leggera*

*CEI EN 61000-6-2 (CEI 210-54) Compatibilità elettromagnetica (EMC) Parte 6-2: Norme generiche -
Immunità per gli ambienti industriali*

*CEI EN 61000-6-3 (CEI 210-65) Compatibilità elettromagnetica (EMC) Parte 6-3: Norme generiche -
Emissione per gli ambienti residenziali, commerciali e dell'industria leggera*

*CEI EN 61000-6-4 (CEI 210-66) Compatibilità elettromagnetica (EMC) Parte 6-4: Norme generiche -
Emissione per gli ambienti industriali*

Energia solare

*UNI 8477-1 Energia solare – Calcolo degli apporti per applicazioni in edilizia – Valutazione dell'energia
raggiante ricevuta*

UNI EN ISO 9488 Energia solare - Vocabolario

UNI 10349 Riscaldamento e raffrescamento degli edifici – Dati climatici

Sistemi di misura dell'energia elettrica

CEI 13-4 Sistemi di misura dell'energia elettrica - Composizione, precisione e verifica

*CEI EN 62052-11 (CEI 13-42) Apparat per la misura dell'energia elettrica (c.a.) – Prescrizioni generali,
prove e condizioni di prova - Parte 11: Apparato di misura*

*CEI EN 62053-11 (CEI 13-41) Apparat per la misura dell'energia elettrica (c.a.) – Prescrizioni particolari
- Parte 11: Contatori elettromeccanici per energia attiva (classe 0,5, 1 e 2)*

*CEI EN 62053-21 (CEI 13-43) Apparat per la misura dell'energia elettrica (c.a.) – Prescrizioni particolari
- Parte 21: Contatori statici di energia attiva (classe 1 e 2)*



CEI EN 62053-22 (CEI 13-44) Apparatı per la misura dell'energia elettrica (c.a.) – Prescrizioni particolari - Parte 22: Contatori statici per energia attiva (classe 0,2 S e 0,5 S)

CEI EN 50470-1 (CEI 13-52) Apparatı per la misura dell'energia elettrica (c.a.) - Parte 1: Prescrizioni generali, prove e condizioni di prova - Apparato di misura (indici di classe A, B e C)

CEI EN 50470-2 (CEI 13-53) Apparatı per la misura dell'energia elettrica (c.a.) - Parte 2: Prescrizioni particolari - Contatori elettromeccanici per energia attiva (indici di classe A e B)

CEI EN 50470-3 (CEI 13-54) Apparatı per la misura dell'energia elettrica (c.a.) - Parte 3: Prescrizioni particolari - Contatori statici per energia attiva (indici di classe A, B e C)

CEI EN 62059-31-1 (13-56) Apparatı per la misura dell'energia elettrica – Fidatezza Parte 31-1: Prove accelerate di affidabilit  - Temperatura ed umidit  elevate.