

COMUNE DI STATTE



COMUNE DI TARANTO



PROGETTO DEFINITIVO PER LA REALIZZAZIONE IN AREA SIN DI UN IMPIANTO FOTOVOLTAICO E RELATIVE OPERE DI CONNESSIONE ALLA R.T.N. INTEGRATO CON UN IMPIANTO DI PRODUZIONE DI IDROGENO VERDE

RELAZIONE TECNICO-DESCRITTIVA

ELABORATO

PR_01

PROPONENTE:



METKA EGN Apulia S.r.l.

Sede Legale Corso Vittorio Emanuele II n. 287

00186 Roma (RM)

metkaegnapuliasrl@legalmail.it

PROGETTO:



Via Caduti di Nassirya, 55
70124 Bari (Italy)

pec: atechsrl@legalmail.it

Direttore Tecnico: Ing. Orazio Tricarico



0	LUG 2022	B.B.	A.A. - O.T.	A.A. - O.T.	Progetto definitivo
EM./REV.	DATA	REDATTO	VERIFICATO	APPROVATO	DESCRIZIONE

INDICE

1	PREMESSA	4
2	INQUADRAMENTO TERRITORIALE	4
3	CRITERI DI PROGETTAZIONE	8
4	CARATTERISTICHE TECNICHE DELL'IMPIANTO FOTOVOLTAICO	9
4.1	GENERATORE FOTOVOLTAICO	9
4.2	CONVERTITORE CC/CA	10
4.3	QUADRO DI STRINGHE IN CORRENTE CONTINUA	11
4.4	STRUTTURE PORTA-PANNELLI	11
5	CALCOLI E VERIFICHE DI PROGETTO DELL'IMPIANTO SOLARE	13
5.1	VARIAZIONE DELLA TENSIONE CON LA TEMPERATURA PER LA SEZIONE IN C.C.	13
6	STAZIONI DI ENERGIA	13
6.1	SCOMPARTO DI MT	14
6.2	DISPOSITIVO GENERALE	16
6.3	PROTEZIONE GENERALE	16
6.4	PROTEZIONI DI INTERFACCIA	16
6.5	PROTEZIONI RETE AD ANELLO E TRASFORMATORI	17
7	ILLUMINAZIONE GENERALE E DI SICUREZZA	17
7.1	ILLUMINAZIONE GENERALE	17
7.2	ILLUMINAZIONE DI SICUREZZA	17
8	F.M. E TERRA DI PROTEZIONE	18



8.1	QUADRERIE	18
8.2	PROTEZIONE DAL CORTO CIRCUITO DAL SOVRACCARICO E DAI CONTATTI INDIRETTI	18
8.3	RETE DI DISTRIBUZIONE BT IN CA	19
8.4	RETE DI DISTRIBUZIONE BT IN CC	20
8.5	RETE DI PROTEZIONE DI TERRA	21
9	PROGETTO DELL'ELETTRODOTTO	22
9.1	MODALITÀ DI POSA	24
10	DESCRIZIONE DELLA STAZIONE UTENTE	26
10.1	CONSISTENZA DELLA SEZIONE IN ALTA TENSIONE A 150 kV	27
10.2	CONSISTENZA DELLA SEZIONE IN MEDIA TENSIONE A 30 kV	27
10.3	SISTEMA DI PROTEZIONE, MONITORAGGIO, COMANDO E CONTROLLO	27
10.4	SERVIZI AUSILIARI IN C.A. E C.C.	28
10.5	COLLEGAMENTO ALLA STAZIONE RTN	28
10.6	RUMORE	28
10.7	FABBRICATI	29
10.8	STRADE E PIAZZOLE	29
10.9	SMALTIMENTO ACQUE METEORICHE E FOGNARIE	29
10.10	ILLUMINAZIONE	29
10.11	CARATTERISTICHE DELLE PRINCIPALI APPARECCHIATURE DELL'IMPIANTO	30
11	COLLEGAMENTO AT ALLA RTN	31
12	IMPIANTO PER LA PRODUZIONE DI IDROGENO	32



Consulenza: **Atech srl**

Proponente: **METKA EGN Apulia S.r.l.**

Progetto per la realizzazione in area SIN di un impianto fotovoltaico con annesso impianto di produzione di idrogeno e relative opere di connessione alla RTN da realizzare nei comuni di Statte e Taranto (TA)

12.1	DESCRIZIONE DELL'IMPIANTO	32
12.2	SEZIONE DI PROCESSO	34
12.3	SEZIONE DI PRODUZIONE AUSILIARI	35



Consulenza: **Atech srl**

Proponente: **METKA EGN Apulia S.r.l.**

Progetto per la realizzazione in area SIN di un impianto fotovoltaico con annesso impianto di produzione di idrogeno e relative opere di connessione alla RTN da realizzare nei comuni di Statte e Taranto (TA)

1 PREMESSA

Il presente documento, che costituisce la Relazione tecnico-descrittiva relativa al **progetto per la realizzazione in area SIN di un impianto fotovoltaico con annesso impianto di produzione di idrogeno e relative opere di connessione alla RTN da realizzare nei comuni di Statte e Taranto (TA)**.

In particolare le opere in progetto sono costituite dal **nuovo impianto fotovoltaico e un impianto di produzione di Idrogeno Verde** ubicati nel comune di Statte (TA), e dalle **relative opere di connessione alla stazione MT/AT di utenza** nei pressi della stazione di trasformazione della RTN di “380/200/150kV Taranto N2”, città metropolitana di Taranto (TA).

2 INQUADRAMENTO TERRITORIALE

Le opere in progetto interessano i territori dei **Comune di Statte e Taranto (TA)**. Come si evince dall'immagine seguente, infatti mentre l'impianto fotovoltaico e l'impianto di produzione di idrogeno interessano il territorio comunale di Statte, il Preventivo di connessione rilasciato da TERNA SpA a favore del Proponente prevede che l'impianto sia collegato in antenna 150 kV su un futuro ampliamento della Stazione Elettrica (SE) a 380/150 kV della RTN denominata “Taranto N2”, previa razionalizzazione delle linee RTN in ingresso alla SE.





Figura 2-1: Inquadramento territoriale su Ortofoto dall'impianto fotovoltaico annesso all'impianto di produzione di idrogeno

Il sito interessato dall'impianto è raggiungibile dalla SS7 Taranto Massafra. La superficie lorda dell'area dell'impianto è di circa 30 ha di cui solo 24 ha saranno effettivamente interessati dall'intervento. Le opere in progetto interesseranno le seguenti particelle catastali:

COMUNE DI STATTE			
FOGLIO	PARTICELLA	SUP (Ha)	COLTURA
49	37	0,3465	agrumi
49	39	0,7485	agrumi
49	40	0,4058	agrumi
49	31	0,18	agrumi
49	100	8,5201	olivo
49	91	10,8193	agrumi

49	92	2,0718	agrumi
49	93	1,7177	agrumi
49	101	1,0252	agrumi
49	102	3,3934	olivo superintensivo
49	103	1,6777	olivo superintensivo

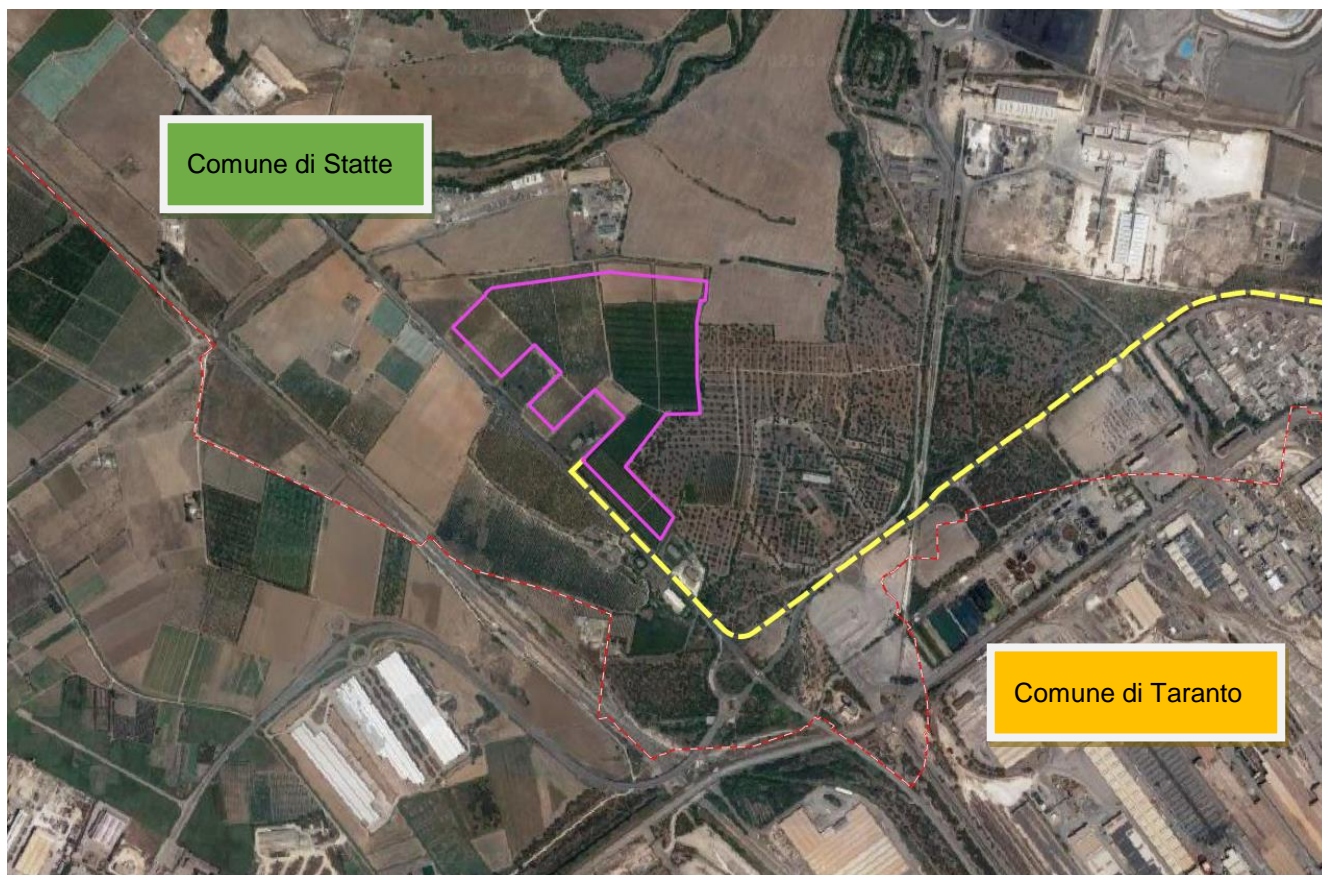

Figura 2-2: Inquadramento territoriale su Ortofoto dell'area interessata dalla Stazione Elettrica TERNA "Taranto N2" (arancione) e dalla Sottostazione Utente (viola)

Il cavidotto di connessione MT avrà una lunghezza complessiva di circa 16,5 km, sul territorio comunale di Statte e Taranto, della Città Metropolitana di Taranto. Sarà realizzato in cavo interrato con tensione nominale di 30 kV, che collegherà l'impianto fotovoltaico con la stazione di utenza in prossimità della stazione di rete Terna 380/220/150kV denominata "Taranto N2".

Consulenza: **Atech srl**

Proponente: **METKA EGN Apulia S.r.l.**

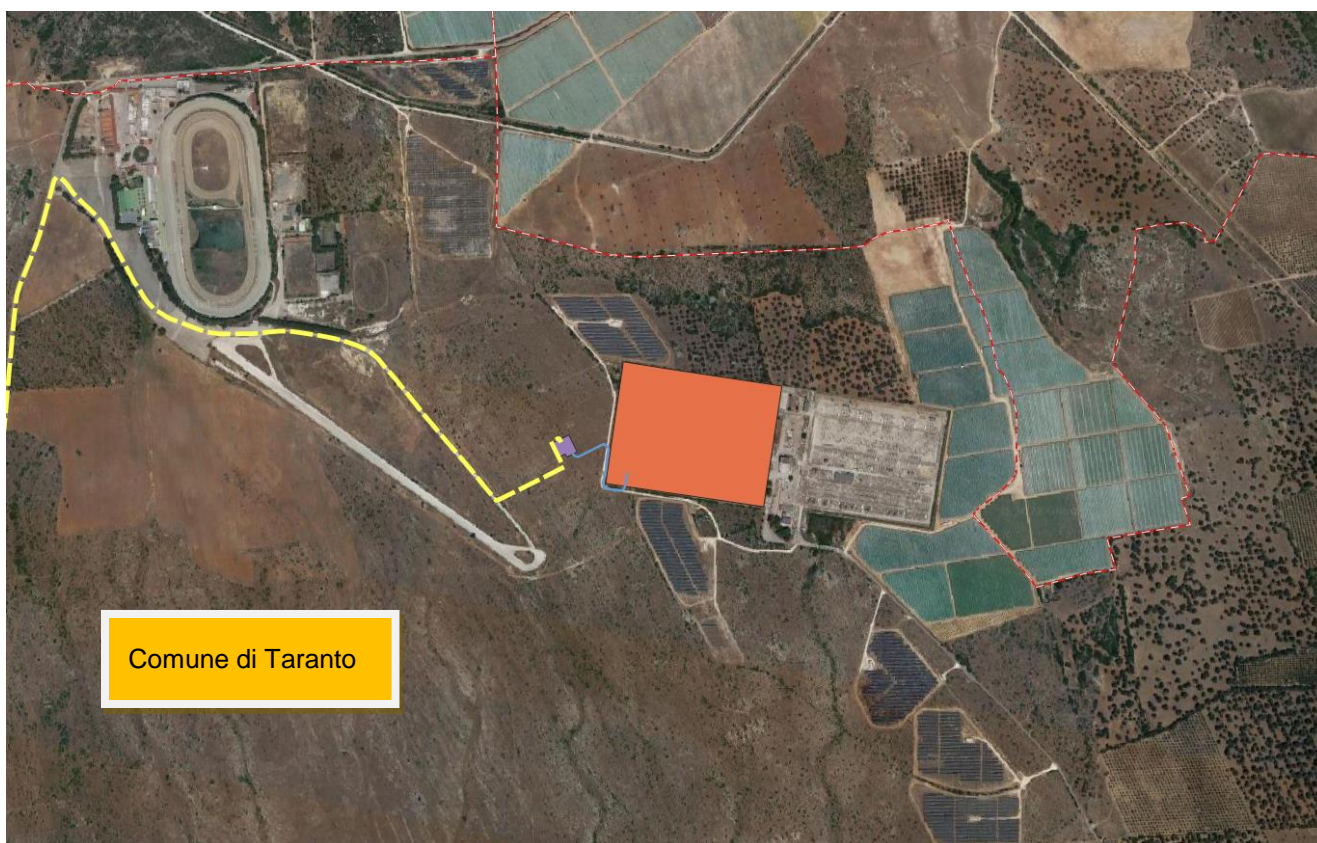
Progetto per la realizzazione in area SIN di un impianto fotovoltaico con annesso impianto di produzione di idrogeno e relative opere di connessione alla RTN da realizzare nei comuni di Statte e Taranto (TA)



Figura 2-3: Inquadramento territoriale su Ortofoto del complesso del percorso del cavidotto di connessione MT (in giallo)

3 CRITERI DI PROGETTAZIONE

La progettazione dell'opera oggetto del presente documento è stata sviluppata tenendo in considerazione un sistema di indicatori sociali, ambientali e territoriali, che hanno permesso di valutare gli effetti della pianificazione elettrica nell'ambito territoriale considerato, nel pieno rispetto degli obiettivi della salvaguardia, tutela e miglioramento della qualità dell'ambiente, della protezione della salute umana e dell'utilizzazione accorta e razionale delle risorse naturali.

In particolare per quanto riguarda l'ubicazione dell'area di impianto, l'individuazione del sito ha tenuto conto delle esigenze tecniche e dell'opportunità ambientale di intervenire nell'Area SIN di Taranto a ridosso di un polo industriale già fortemente caratterizzante l'area vasta.

L'area netta di impianto è stata definita escludendo le zone vincolate dal punto di vista paesaggistico-ambientale, ottimizzando gli spazi per le strutture e le opere accessorie, al fine di utilizzare meno spazio possibile con la maggior resa energetica ricavabile.

I tracciati dei raccordi, infatti, sono stati studiati in armonia con quanto dettato dall'art. 121 del T.U. 11/12/1933 n. 1775, comparando le esigenze della pubblica utilità delle opere con gli interessi pubblici e privati coinvolti, cercando in particolare di:

- i. contenere per quanto possibile la lunghezza dei tracciati per occupare la minor porzione possibile di territorio;
- ii. minimizzare l'interferenza con le zone di pregio ambientale, naturalistico, paesaggistico e archeologico;
- iii. recare minor sacrificio possibile alle proprietà interessate, avendo cura di vagliare le situazioni esistenti sui fondi da asservire rispetto anche alle condizioni dei terreni limitrofi;
- iv. evitare, per quanto possibile, l'interessamento di aree urbanizzate o di sviluppo urbanistico;
- v. assicurare la continuità del servizio, la sicurezza e l'affidabilità della Rete di Trasmissione Nazionale;
- vi. permettere il regolare esercizio e manutenzione dell'elettrodotto.



4 CARATTERISTICHE TECNICHE DELL'IMPIANTO FOTOVOLTAICO

L'impianto fotovoltaico sarà costituito dai seguenti componenti principali:

- Generatore fotovoltaico;
- Inverter distribuiti;
- Quadro parallelo Inverter.

L'impianto fotovoltaico sarà costituito da 27132 moduli e si prevede di utilizzare 160 inverter di campo da 100kVA.

4.1 Generatore fotovoltaico

Il Generatore Fotovoltaico è costituito da 1596 stringhe di moduli FV.

Modello dei Moduli: HiKu7 Mono PERC 665W della CANADIAN SOLAR

Caratteristiche:

- Potenza unitario modulo : 665 Wp
- Silicio monocristallino;
- Tensione a circuito aperto : 45,60 V
- Corrente di corto circuito (Isc) : 18,51 A
- Tensione alla massima potenza (Vm) : 38,50 V
- Corrente alla massima potenza (Im) : 17,28 A
- Dimensioni del modulo : 2384 mm x 1303 mm x 35 mm



4.2 Convertitore CC/CA

Il gruppo di conversione è composto dal componente principale "inverter" e da un insieme di componenti, quali filtri e dispositivi di sezionamento protezione e controllo, che rendono il sistema idoneo al trasferimento della potenza dal generatore alla rete, in conformità ai requisiti normativi, tecnici e di sicurezza applicabili.

L'impianto utilizza n°160 inverter da 100kVA dalle seguenti caratteristiche tecniche:

- Marca: SUNGROW
- Modello: SG110CX
- Tipo fase Trifase

PARAMETRI ELETTRICI IN INGRESSO

- VMppt min [V]: 200.00
- VMppt max [V]: 1'000.00
- I_{max} [A]: 260.00
- V_{max} [V]: 1'100.00
- potenza MAX [W]: 100'000
- Numero MPPT: 9

PARAMETRI ELETTRICI IN USCITA

- Potenza nominale [W]: 100'000
- Tensione nominale [V]: 400
- Rendimento max [%]: 98.70
- Distorsione corrente [%]: 3
- Frequenza [Hz]: 50
- Rendimento europeo [%] 98.50

CARATTERISTICHE MECCANICHE

- Dimensioni LxPxH [mm]: 1051x660x362,5



- Peso [kg]89.00

Il sistema sarà dotato inoltre di un sistema per il monitoraggio e controllo di tutto il sistema.

4.3 Quadro di stringhe in corrente continua

Il quadro di parallelo stringhe consente di realizzare il parallelo delle stringhe per l'interfaccia con gli inverter. Saranno utilizzati quadri inverter che prevede la protezione di ogni stringa con fusibile e scaricatore di sovratensione.

4.4 Strutture porta-pannelli

La principale caratteristica delle strutture di fissaggio individuate, è la facilità di installazione, tale sistema permette di ridurre al minimo gli scavi di fondazione.

Il generatore fotovoltaico è installato su una struttura mobile configurato con un sistema ad inseguitore solare monoassiale est-ovest bifacciali.

Mentre i pannelli bifacciali possono catturare fino al 10% in più di luce rispetto ai pannelli monofacciali, i tracker monoasse tipicamente aggiungono il 25% a quel guadagno bifacciale, risultando in un guadagno approssimativamente stimato del 35% dalle due tecnologie combinate, rispetto alle installazioni fisse che utilizzano pannelli monofacciali.

Per ottimizzare la formazione delle stringhe all'interno del campo fotovoltaico verranno utilizzati tracker atti ad ospitare 34 moduli fotovoltaici e tracker da 17 moduli fotovoltaici.



Figura 4-1: Struttura porta pannelli tipo Soltec 2x17





Figura 4-2: Struttura porta pannelli tipo Soltec 2x34

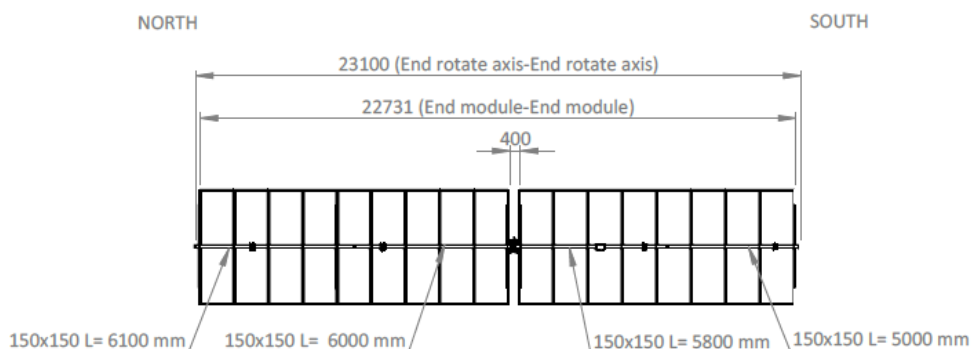

Figura 4-3: Sezione tipo struttura porta pannelli

L'assetto strutturale permette un perfetto equilibrio statico conferendole altissime resistenze alle sollecitazioni dei carichi neve e vento. La struttura è dotata di calcoli statici e di una **garanzia di 10 anni per i componenti strutturali e 5 anni per quelli elettrici**. La struttura è composta da profili in alluminio anodizzato argento e giunti in acciaio trattati con cataforesi e verniciatura a polvere di

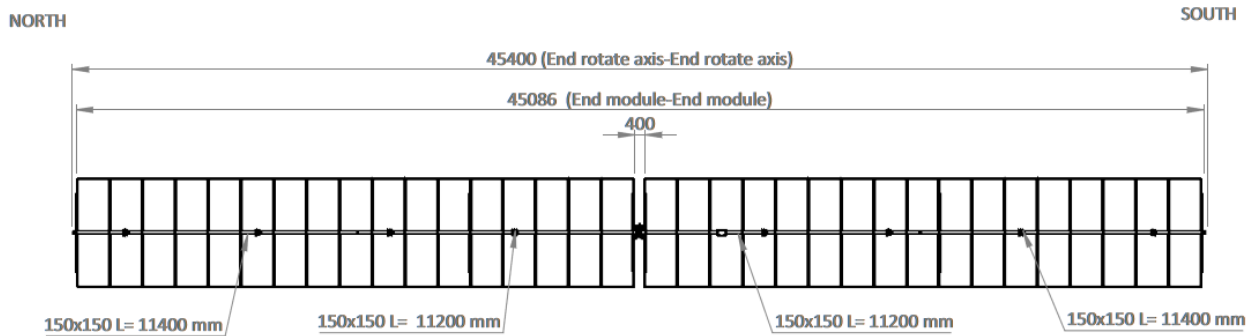

poliestere, trattamento utilizzato dalle case automobilistiche per proteggere i componenti presenti nella parte inferiore esterna delle auto. **Non necessita pertanto di interventi di manutenzione.**

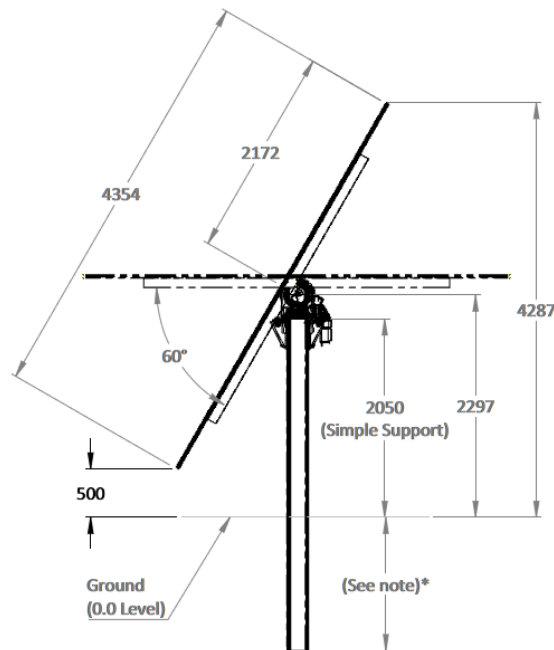
5 CALCOLI E VERIFICHE DI PROGETTO DELL'IMPIANTO SOLARE

5.1 *Variazione della tensione con la temperatura per la sezione in c.c.*

La valutazione della risorsa solare disponibile è stata effettuata prendendo come riferimento la località che dispone dei dati storici di radiazione solare nelle immediate vicinanze. In base alla Norma UNI 10349 la località che meglio identifica quanto sopra esposto è Galatone.

In corrispondenza dei valori minimi della temperatura di lavoro dei moduli (-10 °C) e dei valori massimi Occorrerà verificare che in corrispondenza dei valori minimi di temperatura esterna e dei valori massimi di temperatura raggiungibili dai moduli fotovoltaici risultino verificate tutte le seguenti disuguaglianze:

- $V_{m \min} \geq V_{inv \text{ MPPT } \min}$.
- $V_{m \max} \leq V_{inv \text{ MPPT } \max}$
- $V_{oc \max} < V_{inv \max}$

Nelle quali $V_{inv \text{ MPPT } \min}$ e $V_{inv \text{ MPPT } \max}$ rappresentano, rispettivamente i valori minimo e massimo della finestra di tensione utile per la ricerca del punto di massima potenza, mentre la $V_{inv \max}$ è il valore massimo di tensione c.c. ammissibile ai morsetti dell'inverter.

Considerando una variazione della tensione a circuito aperto di ogni modulo in dipendenza della temperatura pari a -130 mV /°C ed i limiti di temperatura estremi pari a -10°C e +70°C, V_m e V_{oc} assumono valori differenti rispetto a quelli misurati a SCT (25° C).

Assumendo che tali grandezze varino linearmente con la temperatura, le precedenti disuguaglianze, nei vari casi, sono tutte rispettate con piena compatibilità tra le stringhe dei moduli fotovoltaico e l'inverter prescelto.

6 STAZIONI DI ENERGIA

L'allaccio sarà direttamente in Media Tensione sul confine mentre all'interno sarà realizzata una rete di media tensione in anello con n°5 cabine di trasformazione utente.



Le cabine di trasformazione sono dotate ciascuna di n°2 trasformatori per l'elevazione della potenza prodotta dagli inverter dalle seguenti caratteristiche tecniche:

- Potenza nominale [kVA]: 2000
- Tensione nominale primario [V]: 20'000
- Tensione nominale secondario [V]: 400
- Tensione di cortocircuito [%]: 6
- Tipologia: isolato in resina

La cabina di allaccio è dotata di n°1 trasformatore per i servizi ausiliari di centrale dalle seguenti caratteristiche tecniche:

- Potenza nominale [kVA]: 100
- Tensione nominale primario [V]: 20'000
- Tensione nominale secondario [V]: 400
- Tensione di cortocircuito [%]: 6
- Tipologia: isolato in resina

I criteri progettuali adottati per l'allaccio e nella scelta delle apparecchiature elettriche sono legati norma CEI 0-16.

Gli elaborati grafici offrono una visione puntuale della rete di distribuzione e delle caratteristiche delle apparecchiature installate.

L'alimentazione dei servizi ausiliari di cabina sarà derivata da un allaccio BT dedicato e sarà inoltre garantita tramite un gruppo statico di continuità (UPS) con autonomia di almeno due ore della potenza di 1000VA.

L'arrivo ENEL sarà realizzato con cavo in alluminio 3x185mmq.

Lo scavo di media tensione sarà realizzato con una profondità non inferiore ad 1 metro in modo da avere sempre separazione negli incroci da cavi ad un livello di tensione inferiore.

Gli elaborati grafici offrono una visione più puntuale delle scelte progettuali adottate.

6.1 Scomparto di MT

Gli scomparti di MT, come indicato negli elaborati grafici, saranno i seguenti:



CABINA ALLACCIO

- scomparto di arrivo cavi dal basso,
- scomparto di protezione generale con interruttore in SF6 o sottovuoto con relè di protezione 51.S1 – 51.S2, 51, 51N, e 67 e di interfaccia 27-81-59;
- scomparti di misura,
- scomparti protezione linea con interruttore in SF6 o sottovuoto con relè di protezione 50, 51, 51N, e 67,
- scomparti protezione trafo con interruttore in SF6 o sottovuoto con relè di protezione 50 – 51.

CABINE DISTRIBUZIONE

- scomparti di misura
- scomparti protezione linea con interruttore in SF6 o sottovuoto con relè di protezione 50, 51, 51N, e 67;
- scomparti protezione trafo con interruttore in SF6 o sottovuoto con relè di protezione 50 – 51;

CARATTERISTICHE SCOMPARTI

Le caratteristiche degli scomparti sono le seguenti:

- Tensione nominale fino a: 24 kV
- Tensione esercizio fino a: 24 kV
- Numero delle fasi: 3
- Livello nominale di isolamento

1) Tensione di tenuta ad impulso 1.2/50µs a secco verso terra e tra le fasi (valore di cresta): 125 kV

2) Tensione di tenuta a frequenza industriale per un minuto a secco verso terra e tra le fasi: 50 kV

- Frequenza nominale: 50/60 Hz
- Durata nominale del corto circuito: 1"



6.2 Dispositivo generale

Il dispositivo generale sarà costituito da interruttore con sganciatore di apertura e sezionatore da installare sul lato rete TERNA dell'interruttore di allaccio. La funzione del dispositivo d'interfaccia sarà svolta dal dispositivo generale stesso e quindi:

- il dispositivo sarà equipaggiato con doppi circuiti di apertura e bobina a mancanza di tensione su cui devono agire rispettivamente le protezioni generali e d'interfaccia;
- i TV previsti per l'alimentazione delle protezioni di interfaccia, devono essere posti a monte dell'interruttore generale (fra l'interruttore ed il sezionatore che in questo caso diventa indispensabile) ed inseriti, lato MT, tramite fusibili di calibro opportuno.

6.3 Protezione generale

Questa protezione ha il compito di aprire l'interruttore associato in modo tempestivo e selettivo rispetto al dispositivo della rete pubblica, onde evitare che i guasti sull'impianto del Cliente Produttore provochino la disalimentazione di tutta l'utenza sottesa alla stessa linea MT. A tal fine il Cliente Produttore deve installare una protezione generale di massima corrente e una protezione contro i guasti a terra. Gli elaborati grafici offrono una visione puntuale delle scelte adottate.

6.4 Protezioni di interfaccia

Le protezioni di interfaccia saranno costituite essenzialmente da relè di frequenza, di tensione e, eventualmente, di massima tensione omopolare. In caso di sovraccarico o corto-circuito sulla rete TERNA o mancanza di alimentazione da parte TERNA stessa si ha, di regola l'intervento dei relè di frequenza; i relè di minima e massima tensione, invece, assolvono ad una funzione prevalentemente di rinalzo. In caso di guasto monofase a terra sulla rete TERNA interviene il relè di massima tensione omopolare (qualora presente). Al fine di evitare scatti intempestivi dovuti a dissimmetrie sulle tensioni di fase o a distorsioni ed abbassamenti delle tensioni secondarie di TV inseriti tra fase e terra per saturazione degli stessi durante il transitorio susseguente all'eliminazione di guasti a terra in rete, le protezioni di frequenza devono avere in ingresso una tensione concatenata (derivata da un TV inserito fase-fase se il DI è sulla MT).

Anche i relè di massima e minima tensione devono avere in ingresso (e quindi controllare) le tensioni concatenate.



Al fine di dotare il sistema protezioni-dispositivo di interfaccia di una sicurezza intrinseca, l'interruttore di interfaccia deve essere dotato di bobina di apertura a mancanza di tensione e, quindi, per guasto interno o per mancanza di alimentazione ausiliaria, si deve avere l'apertura dello stesso interruttore.

6.5 Protezioni rete ad anello e trasformatori

Le protezioni di linea ad anello saranno costituite essenzialmente da relè a intervento fisso, inverso, omopolare e omopolare di terra. Le protezioni di massima corrente avranno i segnali di ingresso da TA mentre i relè omopolari prenderanno i segnali da TO e TV a triangolo aperto.

Le protezioni di linea protezione trafo saranno costituite essenzialmente da relè a intervento fisso, inverso. Le protezioni di massima corrente avranno i segnali di ingresso da TA.

7 ILLUMINAZIONE GENERALE E DI SICUREZZA

7.1 Illuminazione generale

Gli impianti di illuminazione dei locali tecnici sono stati progettati secondo quanto indicato dalla norma UNI 12464-1 in relazione ai livelli minimi di illuminamento. La tipologia di corpi illuminanti varia a seconda delle destinazioni d'uso degli ambienti e la scelta è legata alle lavorazioni specifiche che si svolgono in tali ambienti.

Il livello di illuminamento medio garantito ad un metro dal pavimento è:

- vani accessori, locali tecnici: 100 lux;

La scelta dei corpi illuminanti è legata alla destinazione d'uso degli ambienti e precisamente:

- plafoniere con grado di protezione IP65 per i locali tecnici.

7.2 Illuminazione di sicurezza

L'impianto di illuminazione di sicurezza è stato studiato in conformità alle norme CEI 64-8 ed al D.M. 1° febbraio 1986, adottando lampade autonome di emergenza.

La tipologia di plafoniere varia a seconda del tipo di ambiente:



- plafoniere da 24W e kit inverter.

Gli elaborati grafici offrono una visione più puntuale delle scelte effettuate.

8 F.M. E TERRA DI PROTEZIONE

8.1 Quadriere

L'impianto in questione è classificato dalla Norma C.E.I. 64-8 di tipo TN-S per la parte di impianto a monte dell'inverter mentre la parte di impianto di produzione fotovoltaica a valle dell'inverter è classificato dalla norma C.E.I. 64-8 di tipo IT.

L'infrastruttura di rete BT avrà origine dal Quadro Generale UtENZE di Centrale QUC e da tale quadro saranno poi derivate le linee di distribuzione per tutte le utenze di cantiere.

8.2 Protezione dal corto circuito dal sovraccarico e dai contatti indiretti

Per quanto riguarda, più in generale, la protezione delle linee elettriche di distribuzione si è operato in modo da coordinare le sezioni dei cavi con la taratura degli interruttori a monte.

La protezione dai sovraccarichi e dai cortocircuiti sarà garantita da interruttori magnetotermici con potere di interruzione come rilevabile dagli elaborati grafici degli schemi dei quadri.

Le condizioni a cui dovranno soddisfare i dispositivi scelti sono le seguenti:

$$I_b \leq I_N \leq I_z$$

$$I_f \leq 1.45I_z$$

dove

- I_b = corrente di impiego del cavo
- I_N = corrente nominale dell'interruttore
- I_z = portata del conduttore
- I_f = corrente di sicuro funzionamento del dispositivo

La protezione dai contatti indiretti sarà effettuata tramite gli stessi dispositivi destinati alla protezione dal cortocircuito quando il sistema è di tipo TN-S.



La relazione che dovrà essere soddisfatta è la seguente:

$$Z_s \times I_a \leq U_o$$

dove

- Z_s = impedenza dell'anello di guasto
- I_a = corrente di intervento della protezione
- U_o = tensione nominale del sistema tra fase e terra

8.3 Rete di distribuzione BT in CA

Il dimensionamento delle linee di alimentazione è stato effettuato assicurando il contenimento della caduta di tensione entro il 4% così come imposto dalla norma C.E.I. 64-8. Per il calcolo della portata effettiva delle condutture si è fatto invece riferimento alle Tabelle C.E.I.-UNEL 35024 per cavi con posa non interrata e 35026 per cavi con posa interrata.

La verifica della caduta di tensione è stata effettuata con la seguente formula indicata nella Norma C.E.I. 64-8:

$$\Delta V = (R I_b \cos \varphi + X I_b \sin \varphi) L$$

dove:

- R = resistenza del cavo per km
- X = reattanza del cavo per km
- I_b = corrente di impiego del cavo
- L = lunghezza della linea interessata

In valore percentuale deve essere:

$$(\Delta V/V) * 100 \leq 4\%$$

La determinazione della portata dei cavi è stata effettuata tenendo conto dei molteplici fattori che influenzano la portata dei cavi per la condizione di posa che si è scelto di adottare.



Per i cavi con posa interrata i fattori che influenzano la portata sono, così come indicati dalle tabelle C.E.I. - UNEL 35026:

- K_1 legato alle temperature del terreno diverse da 20°C;
- K_2 legato al numero di circuiti installati sullo stesso piano;
- K_3 legato al numero di strati;
- K_4 legato alla resistività termica del terreno;

$$K_{tot} = K_1 \times K_2 \times K_3 \times K_4$$

La portata effettiva del cavo è $I_z = I_z' \times K_{tot}$ dove I_z' è la portata teorica del cavo.

Per i cavi con posa non interrata i fattori che influenzano la portata sono, così come indicati dalle tabelle C.E.I. - UNEL 35024:

- K_1 legato al tipo di installazione;
- K_2 legato al tipo di posa numero di circuiti adiacenti;

$$K_{tot} = K_1 \times K_2$$

La portata effettiva del cavo è $I_z = I_z' \times K_{tot}$ dove I_z' è la portata teorica del cavo.

Le linee di distribuzione principale saranno di tipo FG7OR 0,6/1kV a norma CEI 20-22 II e viaggeranno entro cavidotti interrati, mentre quelle di distribuzione secondaria nei locali tecnici entro tubazione in PVC a vista e saranno tipo N07V-K a norma CEI 20-22 II.

8.4 Rete di distribuzione BT in CC

Le sezioni dei cavi per i vari collegamenti sono tali da assicurare una durata soddisfacente dei conduttori e degli isolamenti sottoposti agli effetti termici causati dal passaggio della corrente elettrica per periodi prolungati ed in condizioni ordinarie di esercizio.

La verifica per sovraccarico è stata eseguita utilizzando le relazioni:

- $I_b \leq I_N \leq I_z$ ed $I_f \leq 1,45 I_z$
- $I_{cn}(\text{interruttore}) \geq I_{cc}(\text{linea})$
- $(I^2t) \leq K^2 S^2$ dove I^2t è l'integrale di Joule per la durata del cortocircuito in (A²s).



Per la parte in corrente continua, non protetta da interruttori automatici o fusibili nei confronti delle sovracorrenti e del corto circuito, I_b risulta pari alla corrente nominale dei moduli fotovoltaico in corrispondenza della loro potenza di picco, mentre I_N e I_f possono entrambe essere uguali alla corrente di corto circuito dei moduli stessi, rappresentando questa un valore massimo non superabile in qualsiasi condizione operativa.

Le sezioni dei cavi per i vari collegamenti sono tali da assicurare una durata soddisfacente dei conduttori e degli isolamenti sottoposti agli effetti termici causati dal passaggio della corrente elettrica per periodi prolungati ed in condizioni ordinarie di esercizio.

8.5 Rete di protezione di terra

Il sistema di distribuzione adottato è TN-S a monte dell'inverter ed i conduttori di protezione per le utenze indicate in progetto dovranno avere sezione uguale al conduttore di fase, a meno delle riduzioni ammesse dalle norme CEI e comunque chiaramente indicate sugli elaborati di progetto.

I parametri caratteristici presi in considerazione nella progettazione dell'impianto di terra sono:

- valore della corrente di guasto a terra $I_g = 70$ A (valore da confermare in sede di esecuzioni lavori);
- durata del guasto a terra;
- caratteristiche del terreno.

Partendo dalla corrente di guasto a terra e dal tempo di intervento delle protezioni dalla norma C.E.I. 99-3, e precisamente dal grafico di figura 9-1, si deduce che la tensione di contatto limite U_{TP} dovrà essere non superiore a 230V e che quindi l'impianto di terra da realizzare dovrà consentire l'ottenimento di tale valore limite. Quindi considerato che:

$$V = R_T \times I_g \leq 230 \text{ V}$$

L'impianto di terra dovrà avere una tensione limite pari a:

$$R_T \leq 230 / I_g \approx 3,3 \Omega$$

Per tale impianto sarà costituito da picchetti in pozzetti ispezionabili collegati tra loro con una corda di rame interrata del diametro di 35mmq. Per il calcolo della resistenza di terra si è considerato



una resistività del terreno di $\rho_e=100 \Omega\text{m}$, così come indica la norma C.E.I. 99-3, e una resistenza di terra per la corda di rame pari a:

$$R_T = (\rho_e / \pi L) + \ln(2L/d)$$

dove

- L = lunghezza della corda
- d = diametro del conduttore

A vantaggio si considera solo il contributo della corda di rame.

Numericamente

$$R_T = 2,7 < 3,3 \Omega$$

I dispersori devono essere interrati ad una profondità non inferiore a 0,5m sotto il livello del terreno, a corda di rame nudo deve essere posizionata ad una profondità di 0,5m e deve distanziare dal corpo di fabbrica non meno di 1m.

Gli elaborati grafici offrono una visione puntuale delle scelte adottate.

La parte di impianto di produzione fotovoltaica a valle dell'inverter è classificato dalla norma C.E.I. 64-8 di tipo IT e quindi tutte le strutture e le parti metalliche saranno collegate alla rete di terra.

9 PROGETTO DELL'ELETTRODOTTO

Il tracciato è stato studiato in armonia con quanto dettato dall'art.121 del T.U. 11-12-1933 n.1775, comparando le esigenze di pubblica utilità dell'opera con gli interessi sia pubblici che privati.

L'elettrodotto in oggetto avrà una lunghezza complessiva di circa 16,6 km, sul territorio comunale di Statte e Taranto, della Città Metropolitana di Taranto. Sarà realizzato in cavo interrato con tensione nominale di 30 kV, che collegherà l'impianto fotovoltaico con la stazione di utenza in prossimità della stazione di rete Terna 380/220/150kV denominata "Taranto N2".

Il tracciato, uscendo dall'impianto fotovoltaico si dirige verso Sud su un tratto di viabilità sterrata, fino ad immettersi sulla Strada Statale N.7 e proseguendo su di essa verso Sud-ovest per



un tratto di circa 250 m per poi svoltare subito a sinistra direzione Ovest arrivando fino all'intersezione con la SP N.48. Qui, il tracciato, dopo aver percorso una tratta di 300 m circa lascia la Strada Provinciale N.48 per immettersi sulla SP N.47 per un tratto di 1,2 Km fino all'incrocio con la SP N.120. Prosegue su di essa prima verso est e poi verso sud per arrivare all'intersezione con la Strada Statale N.172, attraversandola e poi costeggiandola per un tratto di circa 1 Km. Dopodiché il tracciato prosegue in "Via del Tratturello Tarantino" e attraversa la Superstrada "Ponte Punta Penna Pizzone" per arrivare nel "Viale della Repubblica" in zona abitata. Continua verso nord fino ad incrociare la SP N.21 e continuando su di essa verso Ovest per circa 2 Km. Lascia poi la SP. N.21 per immettersi sulla SP N.77 proseguendo sempre verso Ovest per altri 1,2 km e svoltare successivamente verso Nord per arrivare infine nei pressi dell'esistente Ippodromo. Da lì, verso la Stazione di Utenza distante 1 Km percorrendo un tratto di viabilità sterrata.

Per il collegamento del campo fotovoltaico al quadro MT della futura stazione d'utenza, si prevede l'utilizzo di due terne di cavi unipolari di sezione pari a 500 mm², posati a trifoglio con conduttore in alluminio.

La corrente massima che può interessare la linea di collegamento MT per l'impianto in oggetto è la seguente:

Tratto	In (A)	Tipo Cavo
FV-SSEU	386	2x(3x1x500) mm ²

I cavi utilizzati saranno del tipo unipolare ad isolamento solido estruso con conduttori di alluminio, aventi una sezione nominale di 500 mm²:

L'isolamento sarà costituito da miscela a base di polietilene reticolato (XLPE) o, in alternativa, da miscela elastomerica reticolata ad alto modulo a base di gomma sintetica (HEPR), qualità G7 rispondente alle norme CEI 20-11 e CEI 20-13: in entrambi i casi la temperatura di esercizio del cavo sarà pari a 90° C.

Lo schermo elettrico è in semiconduttore estruso sull'isolante.

Lo schermo fisico è in alluminio, a nastro, con o senza equalizzazione.

La guaina protettiva può essere in polietilene o PVC.

I cavi saranno interrati ed installati normalmente in una trincea della profondità di circa 1,2 m, con disposizione delle fasi a trifoglio e configurazione degli schermi cross bonded.



Tutti i cavi verranno alloggiati in terreno di riporto, la cui resistività termica, se necessario, verrà corretta con una miscela di sabbia vagliata.

La restante parte della trincea verrà ulteriormente riempita con materiale di risulta e di riporto.

Altre soluzioni particolari, quali l'alloggiamento dei cavi in cunicoli prefabbricati o gettati in opera od in tubazioni di PVC della serie pesante o di ferro, potranno essere adottate per attraversamenti specifici.

Gli attraversamenti delle opere interferenti saranno eseguiti in accordo a quanto previsto dalla Norma CEI 11-17.

Per evitare danneggiamenti meccanici sul cavo, durante la posa, si dovrà tenere conto dello sforzo massimo del cavo e del raggio di curvatura minimo (0,9 m).

In caso di presenza di acqua occorrerà prestare particolare attenzione per evitare che possa entrare acqua o umidità alle estremità dei cavi: dovrà essere effettuata la spelatura del cavo per 30cm, la sigillatura mediante coni di fissaggio in corrispondenza dell'inizio dell'isolante e la sigillatura mediante calotte termo-restringenti in caso di interramento del cavo prima della realizzazione di giunzioni o terminazioni.

9.1 Modalità di posa

L'elettrodotto in oggetto, come in precedenza specificato, è composto da una linea in cavo interrato. La linea sarà posata all'interno di uno scavo opportunamente dimensionato, come da figure sezioni tipiche di posa, riportate sotto:





Figura 9-1: Sezione tipica di posa della linea in cavo su strade sterrate



Figura 9-2: Sezione tipica di posa della linea in cavo su strade sterrate

I cavi saranno interrati ed installati normalmente in una trincea della profondità di circa 1,2 m, con disposizione delle fasi a trifoglio e configurazione degli schermi cross bonded.

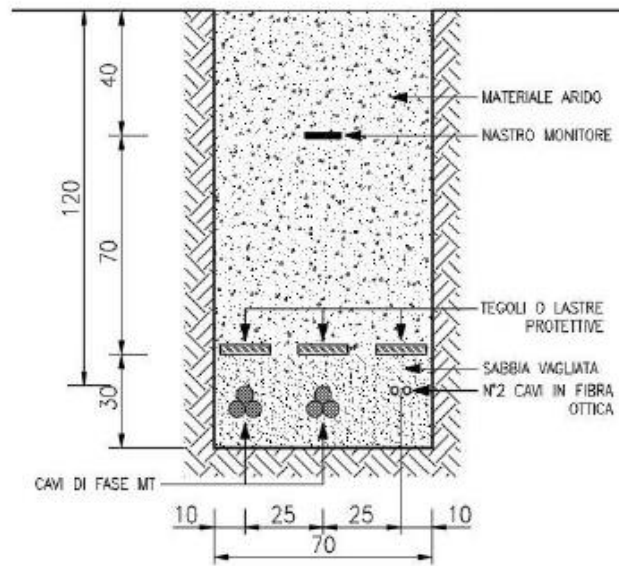
Tutti i cavi verranno alloggiati in terreno di riporto, la cui resistività termica, se necessario, verrà corretta con una miscela di sabbia vagliata.

La restante parte della trincea verrà ulteriormente riempita con materiale di risulta e di riporto.

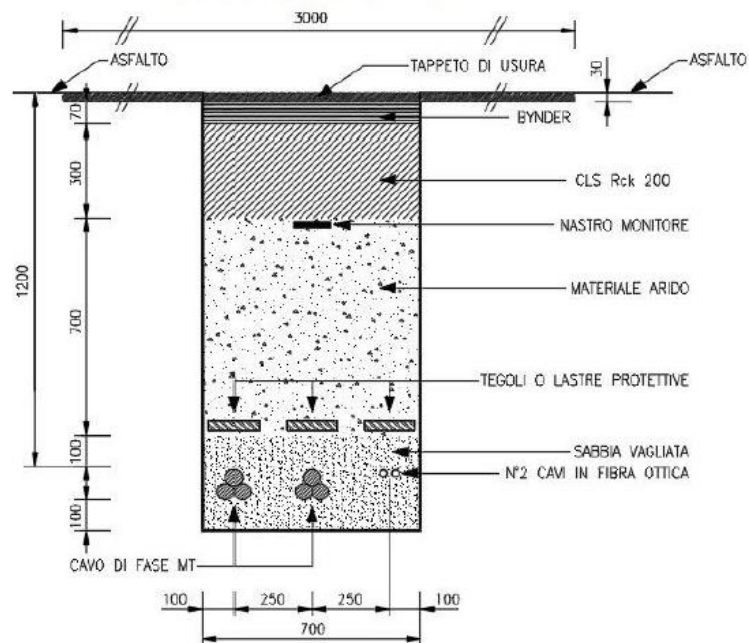
Altre soluzioni particolari, quali l'alloggiamento dei cavi in cunicoli prefabbricati o gettati in opera od in tubazioni di PVC della serie pesante o di ferro, potranno essere adottate per attraversamenti specifici.

Gli attraversamenti delle opere interferenti saranno eseguiti in accordo a quanto previsto dalla Norma CEI 11-17.

Per evitare danneggiamenti meccanici sul cavo, durante la posa, si dovrà tenere conto dello sforzo massimo del cavo e del raggio di curvatura minimo (0,9 m).

In caso di presenza di acqua occorrerà prestare particolare attenzione per evitare che possa entrare acqua o umidità alle estremità dei cavi: dovrà essere effettuata la spelatura del cavo per 30cm, la sigillatura mediante coni di fissaggio in corrispondenza dell'inizio dell'isolante e la sigillatura mediante calotte termo-restringenti in caso di interramento del cavo prima della realizzazione di giunzioni o terminazioni.

10 DESCRIZIONE DELLA STAZIONE UTENTE

La stazione elettrica di utenza sarà realizzata allo scopo di collegare l'impianto fotovoltaico alla stazione di rete TERNA di "Taranto N2" (TA). Si fa presente che la stazione consentirà di connettere alla rete, oltre al presente impianto, altri impianti fotovoltaici nella disponibilità di altri proponenti, per cui la condivisione dello stallo avverrà sulla sbarra AT di stazione.

L'area individuata per la realizzazione dell'opera è situata a circa 90metri ad est della stazione di rete esistente, in un'area attualmente classificata come A5" zona di verde agricolo di tipo B.



10.1 Consistenza della sezione in alta tensione a 150 kV

La sezione in alta tensione a 150 kV è composta da uno stallo di trasformazione e due stalli di partenza linea in cavo, con apparati di misura e protezione (TV e TA).

Lo stallo trasformatore è comprensivo di interruttore, scaricatore di sovratensione, sezionatori e trasformatori di misura (TA e TV) per le protezioni, secondo quanto previsto dagli standard e dalle prescrizioni Terna.

10.2 Consistenza della sezione in media tensione a 30 kV

La sezione in media tensione è composta dal quadro MT a 30 kV, che prevede:

- un sistema di sbarre
- n° 1 montante arrivo linea da impianto di accumulo elettrochimico
- n°1 montante partenza trasformatore
- montante alimentazione trasformatore ausiliari
- montante banco rifasamento (eventuale).

10.3 Sistema di protezione, monitoraggio, comando e controllo

La stazione può essere controllata da: un sistema centralizzato di controllo in sala quadri e un sistema di telecontrollo da una o più postazioni remote.

I sistemi di controllo, di protezione e di misura centralizzati sono installati nell'edificio di stazione ed interconnessi tra loro e con le apparecchiature installate tramite cavi a fibre ottiche e hanno la funzione di connettere l'impianto con i sistemi remoti di telecontrollo, di provvedere al controllo e all'automazione a livello di impianto di tutta la stazione, alla restituzione dell'oscillografia e alla registrazione cronologica degli eventi. Dalla sala quadri centralizzata è possibile il controllo della stazione qualora venga a mancare il sistema di teletrasmissione o quando questo è messo fuori servizio per manutenzione. In sala quadri la situazione dell'impianto (posizione degli organi di



manovra), le misure e le segnalazioni sono rese disponibili su un display video dal quale è possibile effettuare le manovre di esercizio.

10.4 Servizi ausiliari in c.a. e c.c.

Il sistema dei servizi ausiliari in c.a. è costituito da:

- quadro MT
- trasformatore MT/BT
- quadro BT centralizzato di distribuzione (costituito da due semiquadri).

I servizi ausiliari in c.c. a 110 V sono alimentati da due raddrizzatori carica-batteria in tampone con una batteria prevista per un'autonomia di 4 ore. Ciascuno dei due raddrizzatori è in grado di alimentare i carichi di tutto l'impianto e contemporaneamente di fornire la corrente di carica della batteria; in caso di anomalia su un raddrizzatore i carichi vengono commutati automaticamente sull'altro.

Il sistema dei servizi ausiliari in c.c. è costituito da: batteria, raddrizzatori, quadro di distribuzione centralizzato e quadri di distribuzione nei chioschi (comuni per c.a. e c.c.).

10.5 Collegamento alla stazione RTN

Il collegamento alla stazione RTN di "Taranto N2" permetterà lo scambio di energia fra l'impianto fotovoltaico e la rete ad alta tensione.

A tal fine sarà realizzato un collegamento a 30 kV fra l'impianto fotovoltaico e lo stallo di trasformazione della costruenda stazione di utenza. Qui verrà trasferita, previo innalzamento della tensione a 150 kV tramite trasformatore 30/150 kV, alle sbarre della sezione 150 kV della stazione di Rete della RTN mediante un collegamento in cavo AT tra i terminali cavo della stazione d'utenza ed i terminali cavo del relativo stallo in stazione di rete. Nel caso specifico è prevista la presenza di una sezione di condivisione segregata della stazione di utenza, dove si attesterà il cavo proveniente dallo stallo AT RTN, in comune con altri produttori.

10.6 Rumore

Nella Stazione d'utenza la sola apparecchiatura che rappresenta una sorgente di rumore permanente è il trasformatore AT/MT, per il quale si può considerare un livello di pressione sonora $L_p(A)$ a vuoto



alla tensione nominale non superiore a 72 dB(A) a 0.3 metri in funzionamento ONAN e 78 dB(A) a 2 metri in funzionamento ONAF: esso però non viene percepito all'esterno del perimetro di recinzione. Inoltre, gli interruttori, durante le manovre (di brevissima durata e pochissimo frequenti), possono provocare un rumore trasmissibile all'esterno. In ogni caso il rumore sarà contenuto nei limiti previsti dal DPCM 01-03-1991 e la legge quadro sull'inquinamento acustico del 26 ottobre 1995 n. 447.

10.7 Fabbricati

I fabbricati sono costituiti da un edificio quadri comando e controllo, composto da un locale comando e controllo e telecomunicazioni; un locale per i trasformatori MT/BT, un locale quadri MT ed un locale misure e rifasamento. Il pavimento potrà essere realizzato di tipo flottante con area sottostante adibita al passaggio cavi.

10.8 Strade e piazzole

Le piazzole per l'installazione delle apparecchiature saranno ricoperte con adeguato strato di ghiaione stabilizzato; tali finiture superficiali contribuiranno a ridurre i valori di tensione di contatto e di passo effettive in caso di guasto a terra sul sistema AT.

10.9 Smaltimento acque meteoriche e fognarie

Per la raccolta delle acque meteoriche sarà realizzato un sistema di drenaggio superficiale che convoglierà la totalità delle acque raccolte dalle strade e dai piazzali in appositi collettori (tubi, vasche di prima pioggia, pozzi perdenti, ecc.).

Lo smaltimento delle acque meteoriche è regolamentato dagli enti locali; pertanto, a seconda delle norme vigenti, si dovrà realizzare il sistema di smaltimento più idoneo, che potrà essere in semplice tubo, da collegare alla rete fognaria mediante sifone o pozzetti ispezionabili, da un pozzo perdente, da un sistema di subirrigazione o altro.

10.10 Illuminazione

L'illuminazione della stazione sarà realizzata con pali tradizionali di tipo stradale, con proiettori orientabili. Essa sarà compatibile con la normativa contro l'inquinamento luminoso, in quanto sarà utilizzata per i corpi illuminanti la tecnologia led, e le lampade saranno orientate in modo che la parte attiva sia parallela alla superficie del terreno.



L'apparecchio illuminante scelto per l'illuminazione dell'area esterna della stazione di utenza è un proiettore IP66 in doppio isolamento (classe II) con lampade a LED ed ottica asimmetrica da 104W tipo Indio della Disano o modello equivalente posto sulla sommità del palo e con inclinazione parallela al terreno. Quindi, la morsettiera a cui saranno attestati i cavi dovrà essere anche essa in classe II e i pali utilizzati, se metallici, non dovranno essere collegati a terra.

L'impiego degli apparecchi a LED rispetto a quelli di tipo tradizionale, a parità di valori illuminotecnici da raggiungere nelle varie aree, comporta potenze di installazione minori per singolo corpo illuminante (favorendo quindi il risparmio energetico) e costi di manutenzione ridotti, grazie alla lunga aspettativa di vita e durata dei LED.

Di seguito una descrizione delle caratteristiche tecniche del corpo illuminante selezionato per l'illuminazione dell'area esterna della stazione di utenza.

10.11 Caratteristiche delle principali apparecchiature dell'impianto

Tutto l'impianto e le apparecchiature installate saranno corrispondenti alle prescrizioni delle Norme CEI generali (99-2 e 99-3) e specifiche. Le caratteristiche principali sono le seguenti:

- tensione massima: 170 kV,
- tensione nominale di tenuta a frequenza industriale sul sezionamento: 325 kV,
- tensione nominale di tenuta ad impulso atmosferico sul sezionamento: 750 kV.

Interruttori tripolari in SF6:

- corrente nominale: 2000 A,
- potere di interruzione nominale in cto cto: 31,5 kA.

Sezionatori tripolari verticali di sbarra, orizzontali con lame di messa a terra sulle partenze di linea:

- corrente nominale: 2000 A (con lame di terra),
- corrente nominale di breve durata: 31,5 kA.

Trasformatori di corrente:

- rapporto di trasformazione nominale: 400-1600/5 A/A
- corrente massima permanente: 1,2 I primaria nominale,
- corrente nominale termica di cto cto: 31,5 kA.

Trasformatori di tensione:

- rapporto di trasformazione nominale: $150000/\sqrt{3}/100/\sqrt{3}$,

Le prestazioni verranno definite in sede di progetto esecutivo.



I trasformatori di tensione saranno di tipo capacitivo, eccetto quelli dedicati alle misure contrattuali che potranno essere di tipo induttivo.

Sbarre:

- corrente nominale: 2000 A.

Trasformatore trifase in olio minerale

- Tensione massima 170 kV
- Frequenza 50 Hz
- Rapporto di trasformazione 150/30 kV
- Livello d'isolamento nominale all'impulso atmosferico 750 kV
- Livello d'isolamento a frequenza industriale 325 kV
- Tensione di corto circuito 12,5 %
- Collegamento avvolgimento Primario Stella
- Collegamento avvolgimento Secondario Triangolo
- Potenza in servizio continuo (ONAN/ONAF) 25/31,5 MVA
- Peso del trasformatore completo 48 t

Caratteristiche di massima dei componenti MT

- tensione di esercizio nominale V_n 30 kV
- tensione di isolamento nominale 36 kV
- tensione di prova a 50 Hz 1 min 70 kV
- tensione di tenuta ad impulso 170 kV
- frequenza nominale 50 Hz
- corrente nominale in servizio continuo I_n 1250 A
- corrente ammissibile di breve durata I_K 20 kA
- corrente di cresta I_P $2,5 \cdot I_K$
- temperatura di esercizio $-5 \div +40$ °C

11 COLLEGAMENTO AT ALLA RTN

Il tracciato dell'elettrodotta in cavo interrato, quale risulta dalla corografia allegata, è stato studiato in armonia con quanto dettato dall'art.121 del T.U. 11/12/1933 n° 1775, comparando le esigenze della pubblica utilità delle opere con gli interessi sia pubblici che privati coinvolti.



Esso consiste in un tratto interrato della lunghezza di circa 250m che, dopo aver lasciato la stazione di utenza ed aver attraversato l'area occupata dall'impianto di accumulo, prosegue per circa 135 metri su una viabilità campestre adiacente l'area dell'ampliamento della sezione a 150 kV della stazione di rete "Taranto N2". prima raggiungere lo stallo dedicato.

Come detto il cavidotto interrato a 150 kV si estende per circa 250m interamente nel comune di Taranto, in provincia di Taranto, interessando terreni ad uso agricolo. Il tracciato dell'elettrodotto in cavo interrato in oggetto non interferisce con aree soggette a vincolo.

L'elettrodotto sarà costituito da una terna composta di tre cavi unipolari realizzati con conduttore in alluminio, isolante in XLPE, schermatura in alluminio e guaina esterna in polietilene. Ciascun conduttore di energia avrà una sezione indicativa di 1600 mmq.

I cavi saranno interrati ed installati normalmente in una trincea della profondità di 1.6 m, con disposizione delle fasi a trifoglio. Nello stesso scavo, a distanza di almeno 0,3 m dai cavi di energia, sarà posato un cavo con fibre ottiche e/o telefoniche per trasmissione dati. Tutti i cavi verranno alloggiati in terreno di riporto, la cui resistività termica, se necessario, verrà corretta con una miscela di sabbia vagliata o con cemento 'mortar'. Saranno protetti e segnalati superiormente da una rete in PVC e da un nastro segnaletico, ed ove necessario anche da lastre di protezione in cemento armato dello spessore di 6 cm. La restante parte della trincea verrà ulteriormente riempita con materiale di risulta e di riporto. Gli attraversamenti di eventuali opere interferenti saranno eseguiti in accordo a quanto previsto dalla Norma CEI 11-17.

12 IMPIANTO PER LA PRODUZIONE DI IDROGENO

L'impianto fotovoltaico in progetto, oltre alla produzione di energia per l'immissione in rete, garantirà anche la fornitura dell'energia rinnovabile necessaria alla produzione dell'Idrogeno Verde, consentendo in questo modo la trasformazione dell'energia elettrica generata in una forma che renda possibile un'efficace decarbonizzazione anche per i cosiddetti settori industriali "hard-to-abate" (ad esempio raffinazione, produzione acciaio, chimica e petrolchimica, trasporto pesante, etc.).

12.1 Descrizione dell'impianto

L'impianto per la produzione di Idrogeno Verde sarà progettato e realizzato in forma modulare e utilizzando container modulari.



I vantaggi di questo approccio sono i seguenti:

- minimizzare la necessità di realizzare opere civili presso il sito, minimizzando di conseguenza anche la movimentazione del terreno;
- minimizzare l'impatto ambientale evitando la realizzazione di edifici in muratura ed installando apparecchiature e moduli caratterizzati da un'altezza fuori terra limitata;
- consentire una modulazione della capacità produttiva nel tempo, garantendo la predisposizione del sito verso l'installazione di ulteriori moduli di elettrolisi (container) così da poter soddisfare efficacemente l'aumento futuro della domanda di idrogeno da parte degli utilizzatori finali.

Di seguito sono brevemente descritti i componenti principali dell'impianto, rappresentati nella planimetria preliminare riportata nella figura seguente.



Figura 12-1: Planimetria preliminare dell'Impianto di Idrogeno Verde di Statte



12.2 Sezione di Processo

La materia prima per la produzione di Idrogeno Verde sarà acqua demineralizzata, acquistata presso produttori industriali locali e trasportata in sito su gomma, dove sarà stoccata in un idoneo serbatoio. La dimensione del serbatoio sarà tale da consentire un numero ragionevole di rifornimenti periodici (es. autonomia di funzionamento superiore ad una settimana), senza impattare significativamente sul traffico e la logistica della zona. Tramite questa scelta di progetto, sarà possibile esercire l'impianto di produzione di Idrogeno Verde senza avere scarichi o emissioni continue di liquidi, e limitando lo scarico di effluenti gassosi all'ossigeno verde purificato co-prodotto durante l'elettrolisi dell'acqua demineralizzata.

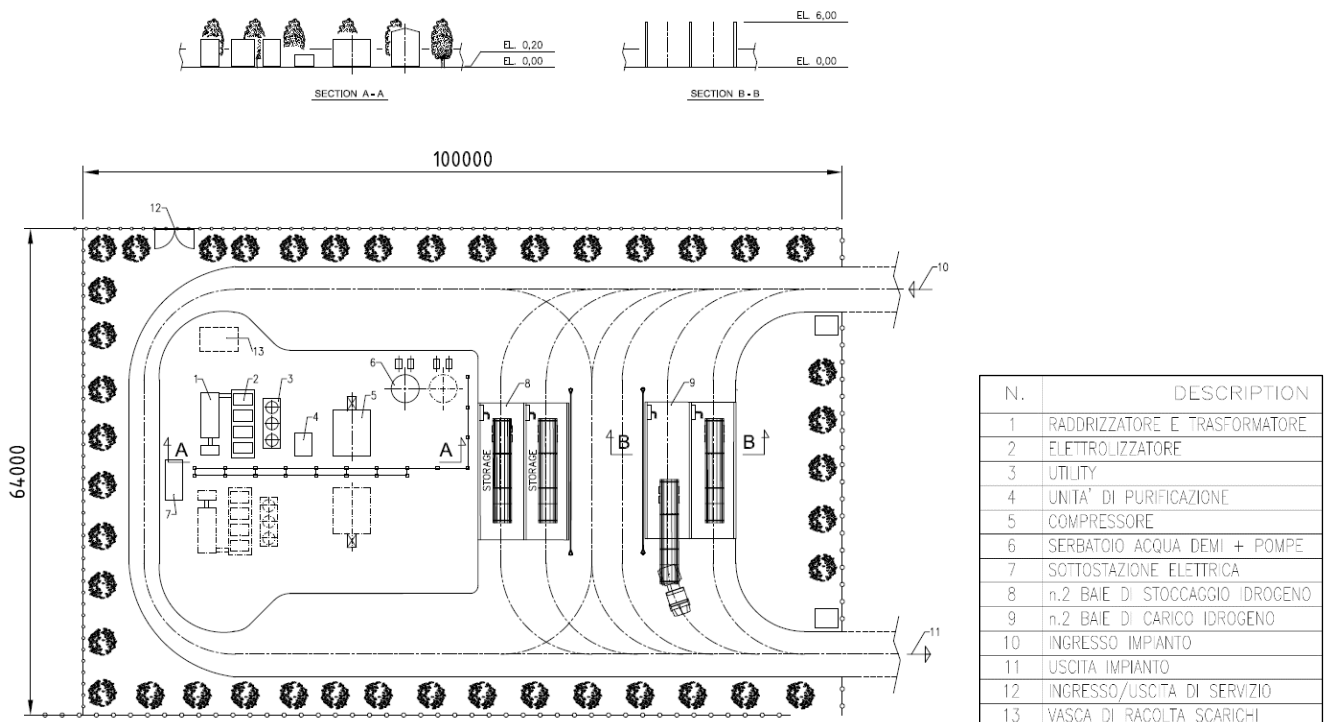
L'acqua demineralizzata verrà prelevata dal serbatoio tramite pompe e alimentata all'elettrolizzatore vero e proprio, installato all'interno di un container dedicato. Questa unità, alimentata tramite l'impianto fotovoltaico collegato tramite sottostazione elettrica e componentistica elettrica dedicata, convertirà l'acqua demineralizzata in Idrogeno e Ossigeno verdi. L'ossigeno ad elevata purezza sarà scaricato all'atmosfera in quanto non utilizzato nel resto dell'impianto e in quanto sottoprodotto della produzione di Idrogeno Verde.

L'idrogeno sarà invece inviato all'unità di purificazione, realizzata in forma modulare, dove la poca acqua e l'ossigeno residuo contenuti nella corrente gassosa saranno rimossi tramite via catalitica e di assorbimento, rendendo l'Idrogeno Verde idoneo per la compressione e l'uso finale.

L'idrogeno disidratato e ad altissima purezza sarà a questo punto inviato all'unità di compressione, dove un compressore dedicato lo porterà sino ai livelli di pressione richiesti per lo stoccaggio in carri bombolai per il successivo trasporto (e.g. superiore a 200 bar).

A valle della compressione, l'Idrogeno verde sarà quindi inviato ad un opportuno sistema di caricamento che consentirà il riempimento dei carri bombolai che verranno poi, una volta raggiunto il quantitativo richiesto, trasportati tramite una motrice presso il sito dell'utilizzatore finale dell'idrogeno e, una volta scaricato e consumato l'idrogeno, saranno riportati presso l'impianto di Idrogeno Verde per il successivo ciclo di caricamento.

In aggiunta, sono previsti degli spazi dedicati in cui parcheggiare e mantenere in sicurezza i carri bombolai pieni di idrogeno stoccati in impianto in attesa di essere trasportati presso l'utilizzatore finale.



12.3 Sezione di Produzione Ausiliari

L'intera produzione di fluidi ausiliari necessari per il funzionamento dell'impianto sarà realizzata tramite l'installazione di moduli containerizzati, capaci di soddisfare in autonomia il fabbisogno dell'impianto di Idrogeno Verde.

Nello specifico, saranno presenti:

- Circuito chiuso di acqua di raffreddamento, con dispersione del calore tramite scambiatori aria/acqua;
- Circuito di acqua refrigerata a servizio dell'unità di purificazione e di caricamento dell'idrogeno, con dispersione del calore tramite scambiatori aria/acqua;
- Produzione di azoto per flussaggio dell'elettrolizzatore a partire dall'aria ambiente;
- Sistema di produzione di aria compressa per l'operazione di valvole e strumentazione presenti all'interno dell'impianto di produzione di Idrogeno Verde.

