

RIQUALIFICA VIA DEL VAPORE - TRATTO 1

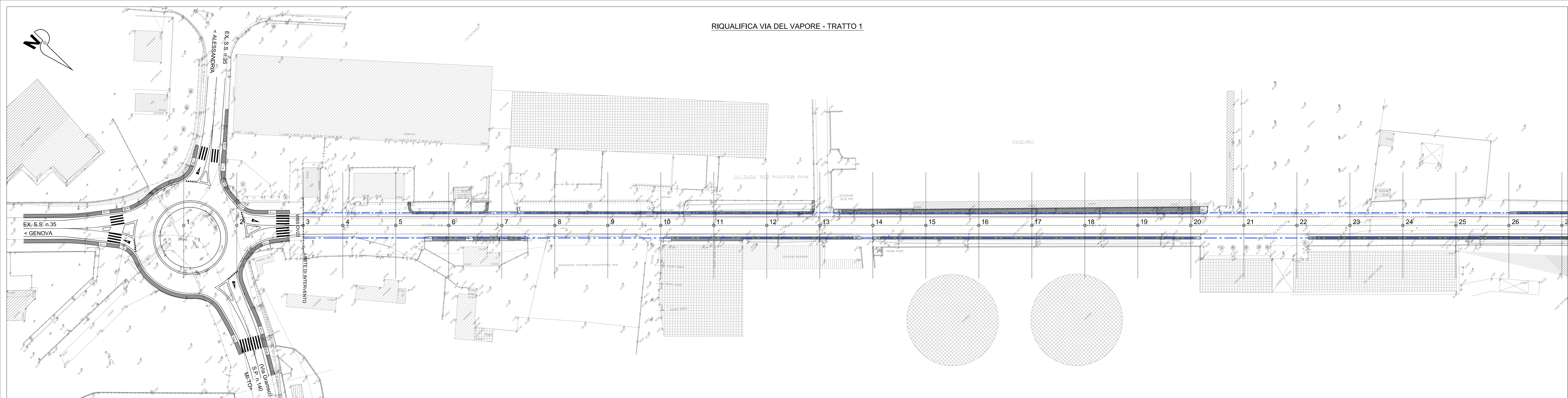

RIQUALIFICA VIA DEL VAPORE - TRATTO 2

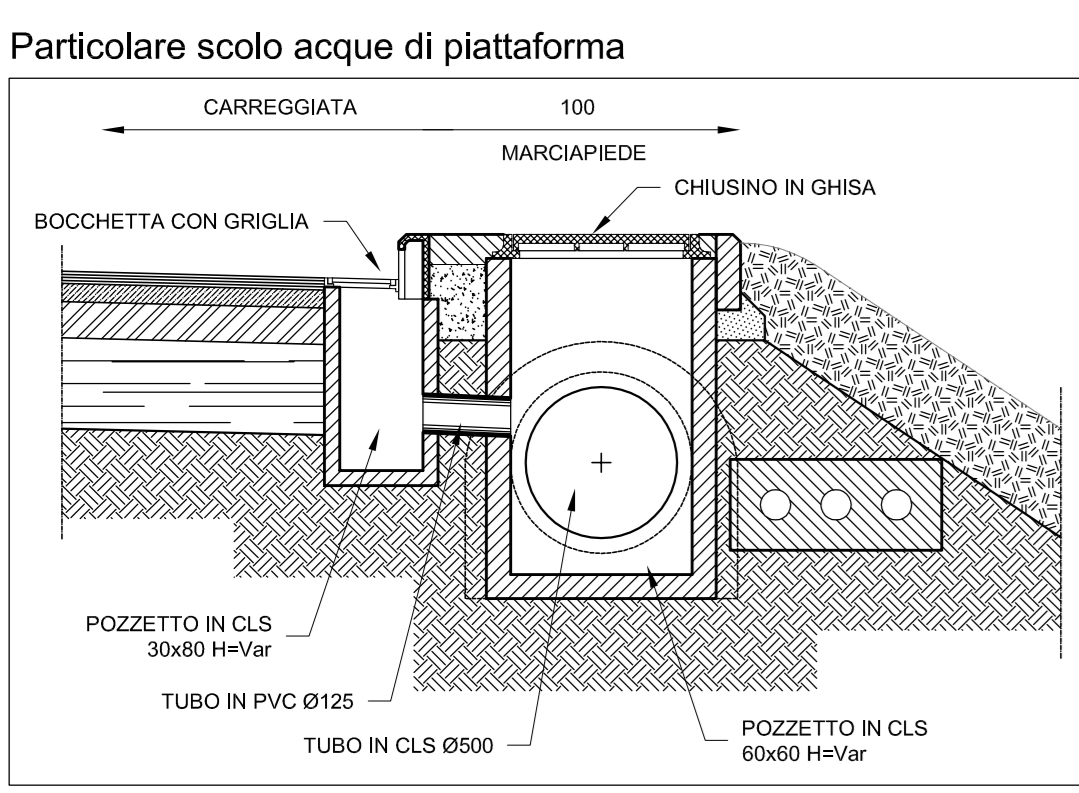
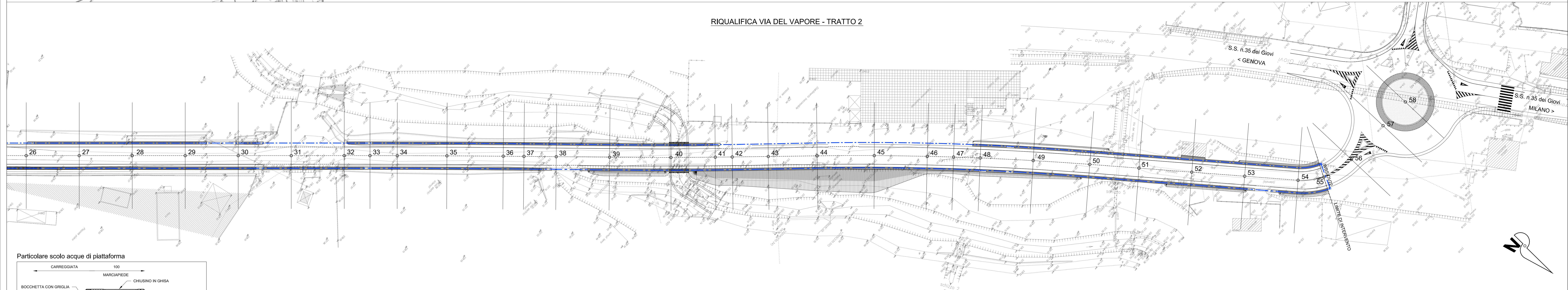

Legenda:  
 Tubazioni per smaltimento acque

RIQUALIFICA EX S.S. 35

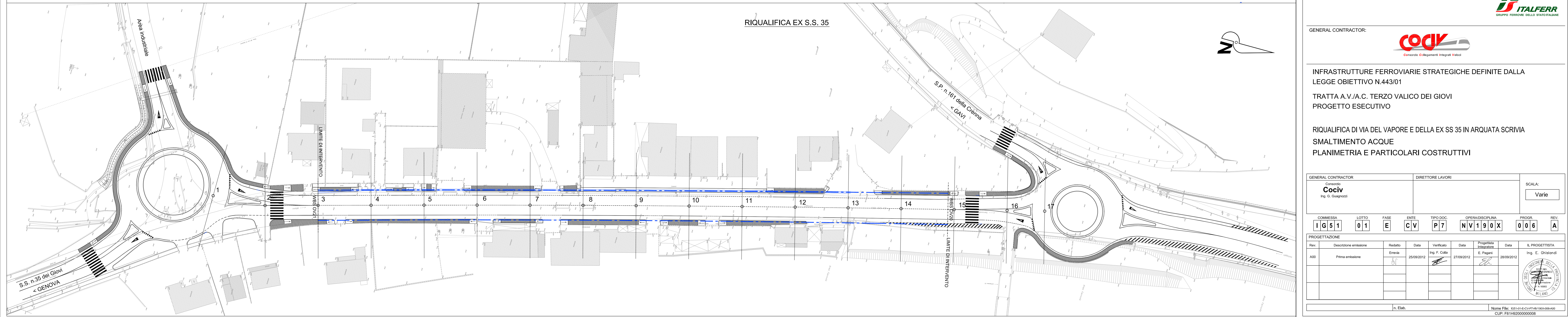

COMMITTENTE:  
**RFI**  
 RETE FERROVIARIA ITALIANA  
 GRUPPO FERROVIE DELLO STATO ITALIANE

ALTA SORVEGLIANZA:  
**ITALFERR**  
 GRUPPO FERROVIE DELLO STATO ITALIANE

GENERAL CONTRACTOR:  
**COIV**  
 Consorzio Costruzioni Integrati Valchi

INFRASTRUTTURE FERROVIARIE STRATEGICHE DEFINITE DALLA LEGGE OBIETTIVO N.443/01  
 TRATTA A.V./A.C. TERZO VALICO DEI GIOVI  
 PROGETTO ESECUTIVO

RIQUALIFICA DI VIA DEL VAPORE E DELLA EX SS 35 IN ARQUATA SCRIVIA  
 SMALTIMENTO ACQUE  
 PLANIMETRIA E PARTICOLARI COSTRUTTIVI

|   |                       |                  |            |   |                 |             |                   |
|---|-----------------------|------------------|------------|---|-----------------|-------------|-------------------|
| GENERAL CONTRACTOR                          |                       | DIRETTORE LAVORI |            | SCALA:  |                 |             |                   |
| Consorzio <b>Cociv</b><br>Ing. G. Gasparini |                       |                  |            | Varie   |                 |             |                   |
| COMMESSA                                    | LOTTO                 | FASE             | ENTE       | TIPO DOC.   | OPERADISCIPLINA | PROGR.      | REV.              |
| I G 5 1                                     | 0 1                   | E                | C V        | P 7   | N V 1 9 0 X     | 0 0 6       | A                 |
| PROGETTAZIONE                               |                       |                  |            |   |                 |             |                   |
| Rev.  | Descrizione emissione | Redatto          | Data       | Verificato  | Data            | Progettista | IL PROGETTISTA    |
| Aut.  | Prima emissione       | Enrico           | 25/09/2012 | Ing. F. Cobla   | 27/09/2012      | E. Pagani   | Ing. E. Ghislandi |
|   |                       |                  |            |   |                 |             |                   |
| n. Elab.                                    |                       |                  |            | Nome File: I21101-EC01P7-AR-2012-000-002<br>CUP: F51H2000000000 |                 |             |                   |