

APPENDICE C

Planimetrie Progetto Tempa Rossa allegate all'istanza presentata per il rilascio del Decreto VIA/AIA 573/2011 e ss.mm.ii.

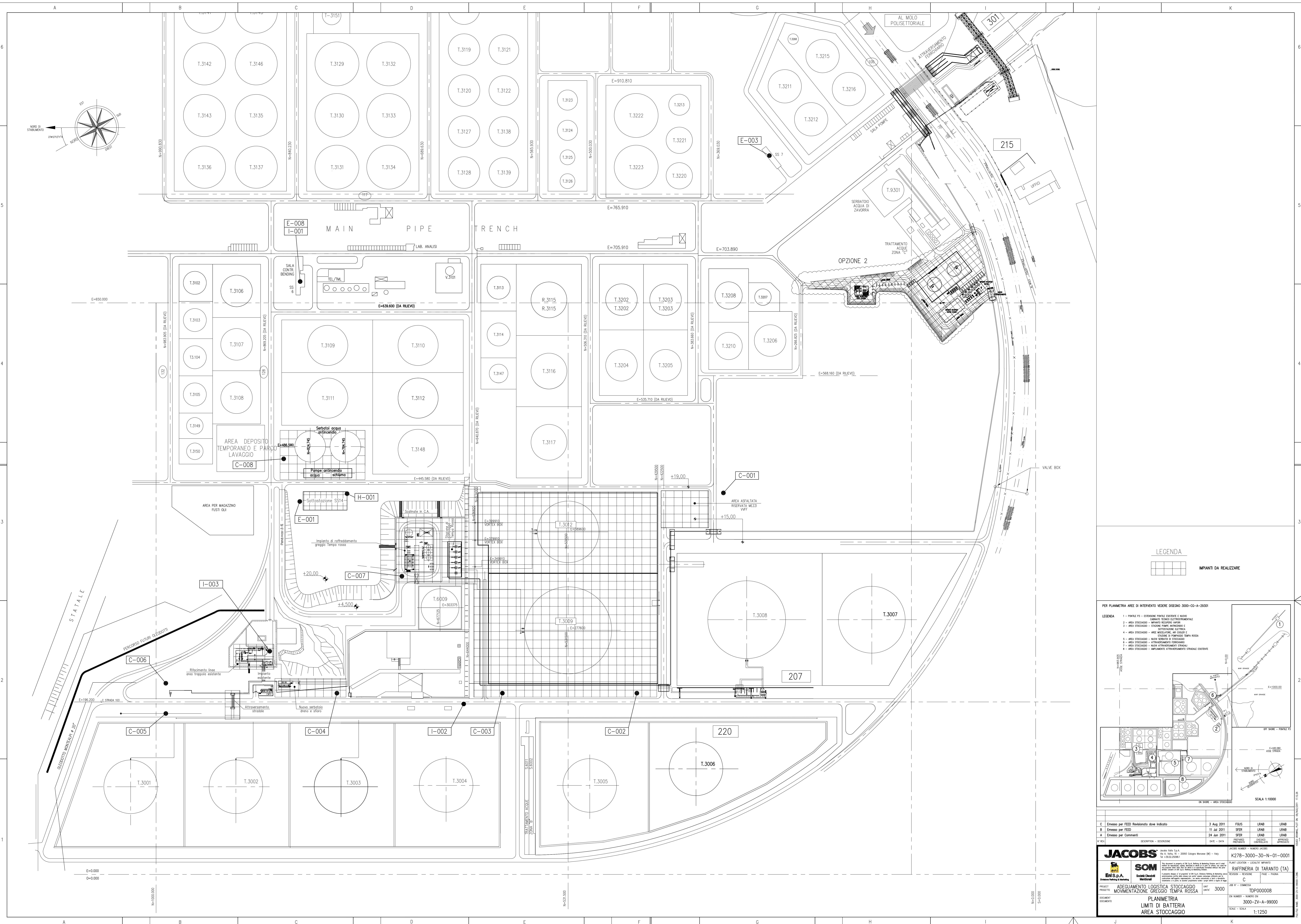

LEGENDA
 IMPIANTI DA REALIZZARE

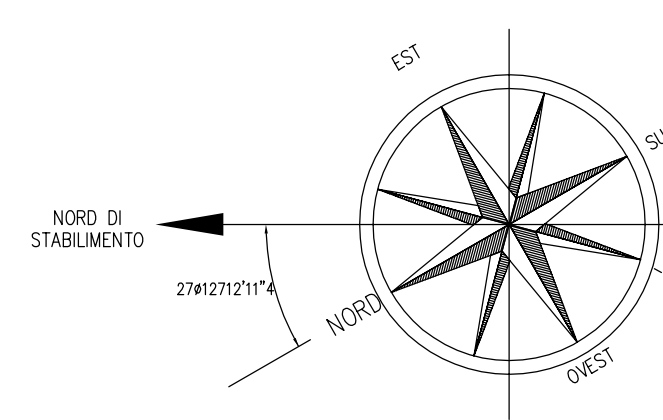
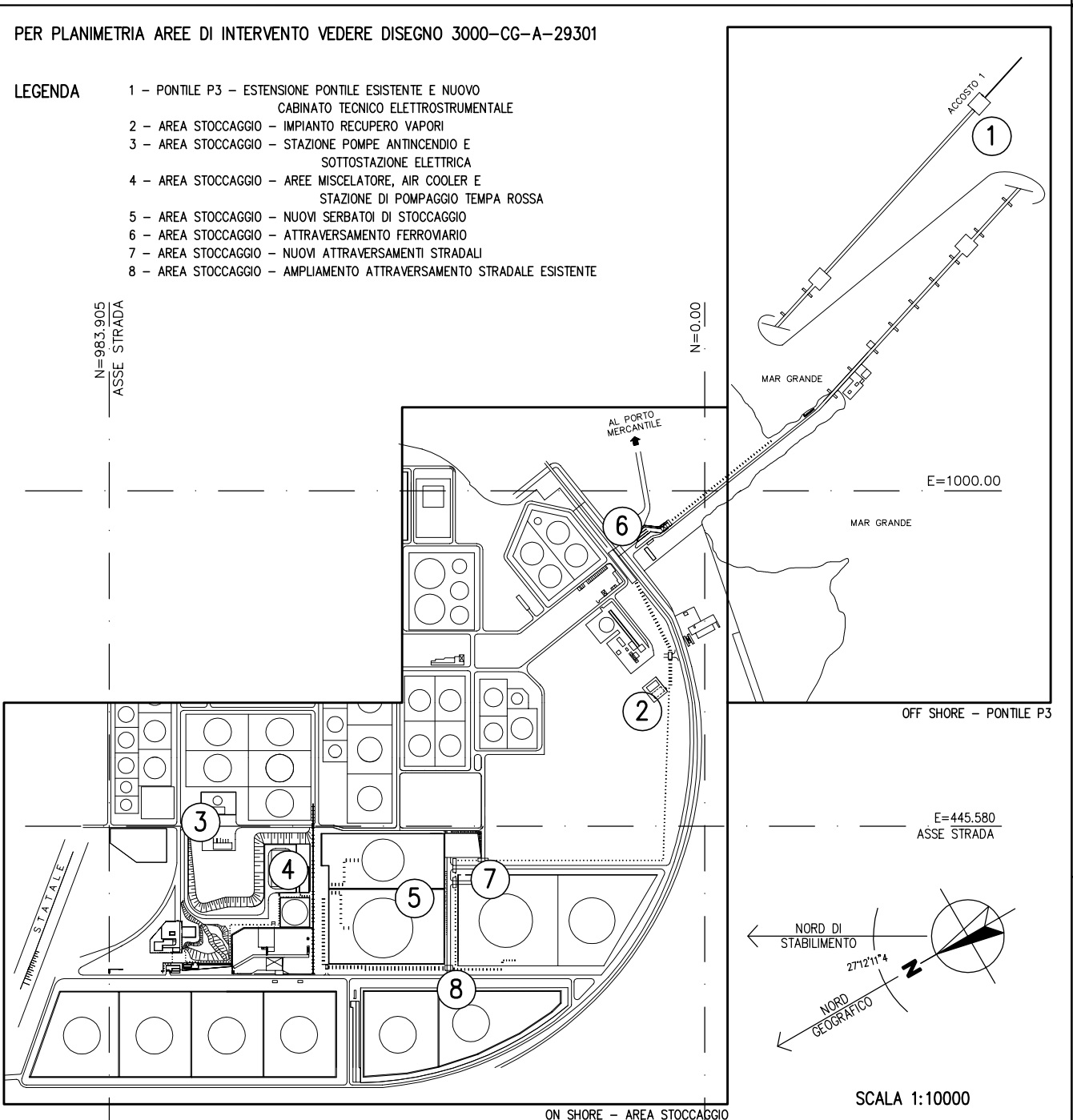

PER PIANIFICARE AREE DI INTERVENTO VEDERE DISEGNO 3000-CG-A-29301

- LEGENDA**
- 1 - PAVILIONE P3 - ESTENSIONE PAVILIONE ESISTENTE E NUOVO
 - 2 - AREA STOCCAGGIO - IMPIANTO RECUPERO VAPORI
 - 3 - AREA STOCCAGGIO - STAZIONE FINE MONTAGNA E SOTTOSTAZIONE ELETTRICA
 - 4 - AREA STOCCAGGIO - AREA MELANGOLARE IN COCCIA E STAZIONE DI FOMAZIONE TEMPA ROSSA
 - 5 - AREA STOCCAGGIO - AREA SERRAMENTI DI STOCCAGGIO
 - 6 - AREA STOCCAGGIO - AFFINAMENTO ESISTENTE
 - 7 - AREA STOCCAGGIO - AREA AFFINAMENTO STRADALE
 - 8 - AREA STOCCAGGIO - AFFINAMENTO AFFIDAMENTO STRADALE ESISTENTE

C	Emesso per FEED	Revisionato dove indicato	3 Aug 2011	FGS	URAB	URAB
B	Emesso per FEED		11 Jul 2011	SFER	URAB	URAB
A	Emesso per Commenti		24 Jun 2011	SFER	URAB	URAB

PROGETTO	ADDEGIAMENTO LOGISTICA STOCCAGGIO MOVIMENTAZIONE GREGGIO TEMPA ROSSA	UNIT	3000	JOB N° - COMACINA	TDI000008
PROGETTO	ADDEGIAMENTO LOGISTICA STOCCAGGIO MOVIMENTAZIONE GREGGIO TEMPA ROSSA	UNIT	3000	EN NUMBER - NOME DEL DOCUMENTO	3000-ZV-A-99000
PROGETTO	ADDEGIAMENTO LOGISTICA STOCCAGGIO MOVIMENTAZIONE GREGGIO TEMPA ROSSA	UNIT	3000	SCALE - SCALA	1:1250

JACOBS INGENIERING CONSULTING ARCHITECTURE

SOM SOIL REMEDIATION

ENIS S.p.A. ENIS S.p.A. - Via S. Maria Maddalena 10 - 00100 Roma

RAFFINERIA DI TARANTO (TA)

PROGETTO: ADDEGIAMENTO LOGISTICA STOCCAGGIO MOVIMENTAZIONE GREGGIO TEMPA ROSSA

UNIT: 3000

JOB N° - COMACINA: TDI000008

EN NUMBER - NOME DEL DOCUMENTO: 3000-ZV-A-99000

SCALE - SCALA: 1:1250

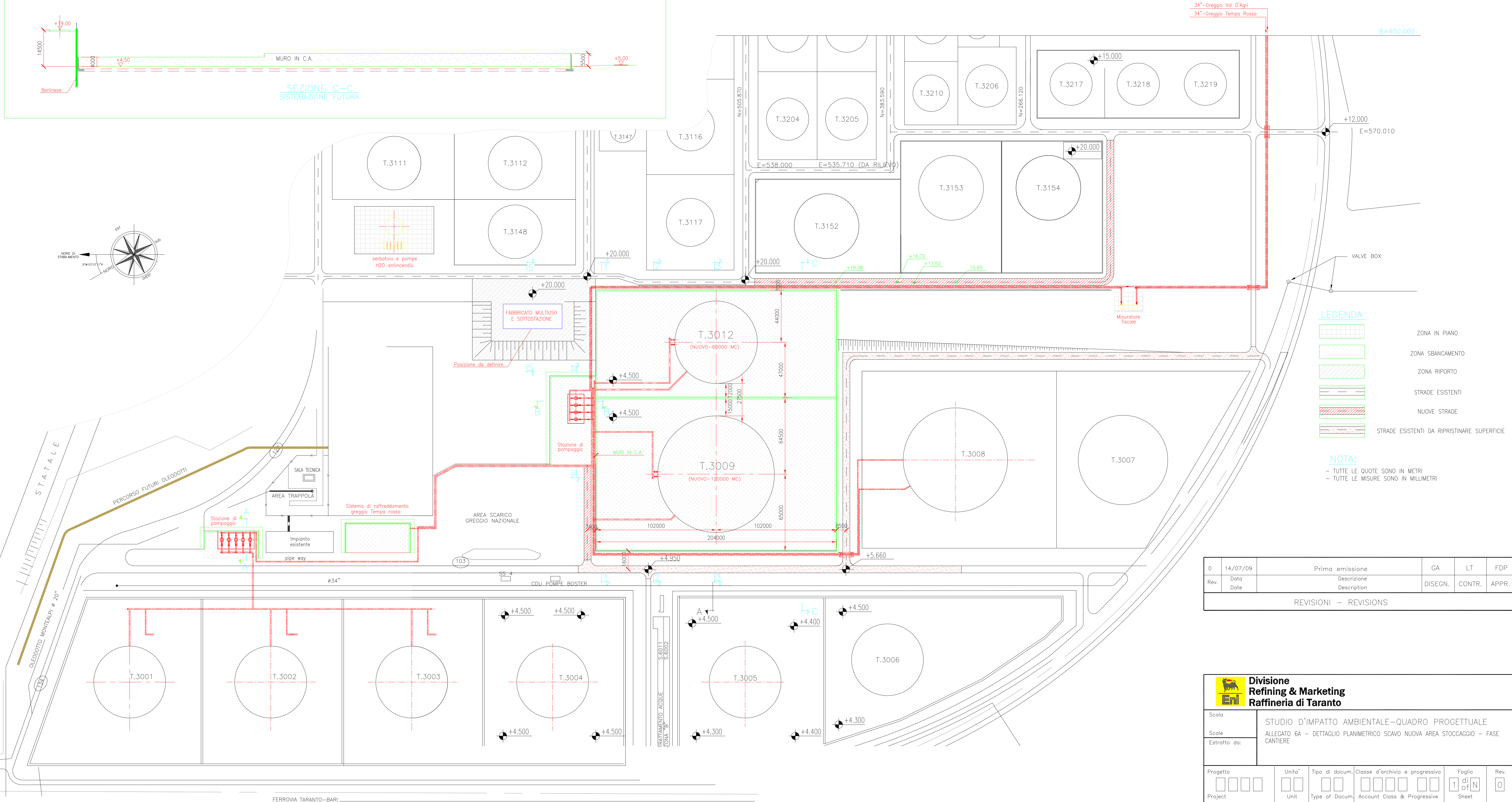
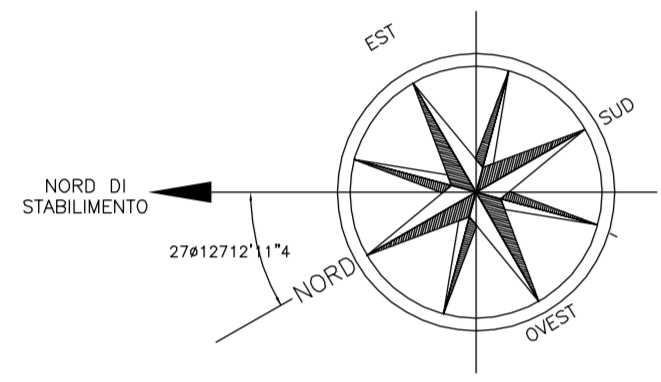
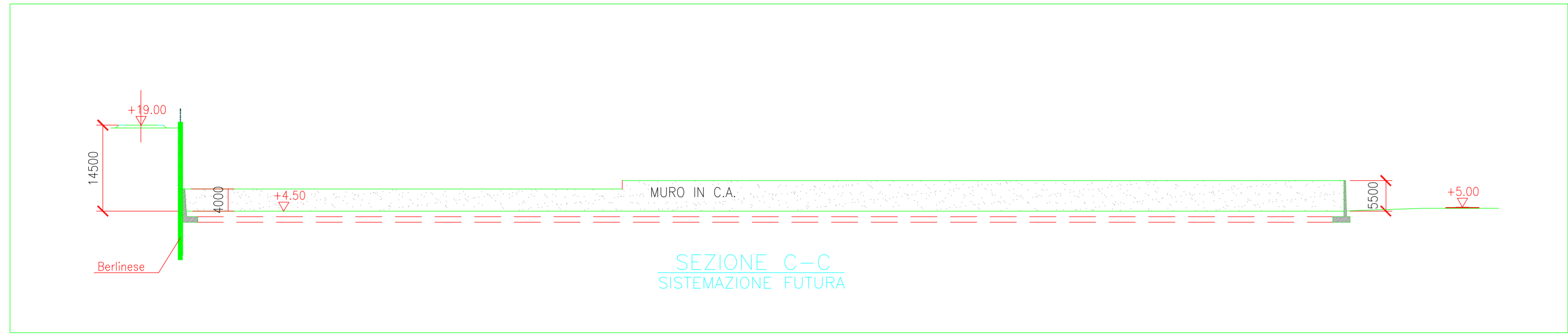

- LEGENDA**
- ZONA IN PIANO
 - ZONA SBANCAMENTO
 - ZONA RIPORTO
 - STRADE ESISTENTI
 - NUOVE STRADE
 - STRADE ESISTENTI DA RIPRISTINARE SUPERFICIE

NOTA:
 - TUTTE LE QUOTE SONO IN METRI
 - TUTTE LE MISURE SONO IN MILLIMETRI

0	14/07/09	Prima emissione	GA	LT	FDP
Rev.	Date	Description	DISEGN.	CONTR.	APPR.
REVISIONI - REVISIONS					

Eni **Divisione Refining & Marketing Raffineria di Taranto**

Scala: STUDIO D'IMPATTO AMBIENTALE-QUADRO PROGETTUALE
 ALLEGATO 6A - DETTAGLIO PLANIMETRICO SCAVO NUOVA AREA STOCCAGGIO - FASE CANTIERE

Progetto	Unita'	Tipo di docum.	Classe d'archivio e progressivo	Foglio di	Rev.
Project	Unit	Type of Docum.	Account Class & Progressive	Sheet	

FERROVIA TARANTO-BARI