

REGIONE PUGLIA



PROVINCIA DI BRINDISI



COMUNE DI BRINDISI



Denominazione impianto:

MASSERIA MOINA

Ubicazione:

**Comune di Brindisi (BR)
Località "Masseria Moina"**

Foglio: **152/159/160**

Particelle: **varie**

PROGETTO DEFINITIVO

**per la realizzazione di un impianto agrovoltaico da ubicare in agro
del comune di Brindisi (BR) in località "Masseria Moina",
potenza nominale pari a 22,4802 MW in DC e potenza in immissione pari a 22 MW AC,
e delle relative opere di connessione alla RTN ricadenti nello stesso comune.**

PROPONENTE



BRINDISI ENERGIA6 S.R.L.
Corso Libertà n.17, Vercelli (VC) 13100
P.IVA 02728480027
PEC: brindisienergia6@legalmail.it

Codice Autorizzazione Unica PGEWYD7

ELABORATO

Relazione Generale

Tav. n°

1RG

Scala

Aggiornamenti	Numero	Data	Motivo	Eseguito	Verificato	Approvato
	Rev 0	Giugno 2022	Istanza per l'avvio del procedimento di rilascio del provvedimento di VIA nell'ambito del Provvedimento Unico in materia Ambientale ai sensi dell'art.27 del D.Lgs.152/2006 e ss.mm.ii.			

PROGETTAZIONE

Dott. Ing. ANTONIO ALFREDO AVALLONE
Contrada Lama n.18 - 75012 Bernalda (MT)
Ordine degli Ingegneri di Matera n. 924
PEC: grmgrouprsl@pec.it
Cell: 339 796 8183

IL TECNICO

Dott. Ing. ANTONIO ALFREDO AVALLONE
Contrada Lama n.18 - 75012 Bernalda (MT)
Ordine degli Ingegneri di Matera n. 924
PEC: grmgrouprsl@pec.it
Cell: 339 796 8183



Spazio riservato agli Enti

A.1.A. DESCRIZIONE GENERALE DEL PROGETTO	3
A.1.A.1. DATI GENERALI IDENTIFICATIVI DELLA SOCIETÀ PROPONENTE	3
A.1.A.2. DATI GENERALI DEL PROGETTO	4
A.1.A.2.1. DATI DI PROGETTO	4
A.1.A.3. INQUADRAMENTO NORMATIVO, PROGRAMMATICO ED AUTORIZZATIVO	5
A.1.A.3.1. NORMATIVA DI RIFERIMENTO NAZIONALE E REGIONALE	5
A.1.A.3.2. ELENCO DELLE AUTORIZZAZIONI, NULLA OSTA, PARERI COMUNQUE DENOMINATI E DEGLI ENTI COMPETENTI PER IL RILASCIO COMPRESI I SOGGETTI GESTORI DELLE RETI INFRASTRUTTURALI	6
A.1.B. DESCRIZIONE STATO DI FATTO DEL CONTESTO	11
A.1.B.1. DESCRIZIONE DEL SITO DI INTERVENTO	11
A.1.B.1.1. UBICAZIONE DEL GENERATORE FOTOVOLTAICO ATTRAVERSO LE COORDINATE PIANE (GAUSS-BOAGA – ROMA 40 FUSO EST)	11
A.1.B.1.2. UBICAZIONE RISPETTO ALLE AREE ED I SITI NON IDONEI ED ALLE AREE DI VALORE NATURALISTICO, PAESAGGISTICO ED AMBIENTALE	13
A.1.B.1.3. ELENCO DEI VINCOLI DI NATURA AMBIENTALE, DI TUTELA DEL PAESAGGIO E DEL PATRIMONIO STORICO ARTISTICO	14
A.1.C. DESCRIZIONE DEL PROGETTO	15
A.1.C.1.1. INDIVIDUAZIONE DEI PARAMETRI DIMENSIONALI E STRUTTURALI COMPLETI DI DESCRIZIONE DEL RAPPORTO DELL'INTERVENTO (IMPIANTO, OPERE CONNESSE E INFRASTRUTTURE INDISPENSABILI) CON L'AREA CIRCOSTANTE	15
STRUTTURE DI MONTAGGIO MODULI	20
A.1.E.1. ACCERTAMENTO IN ORDINE ALLA DISPONIBILITÀ DELLE AREE ED IMMOBILI INTERESSATI DALL'INTERVENTO	38
A.1.E.2. CENSIMENTO DELLE INTERFERENZE E DEGLI ENTI GESTORI	38
A.1.F. ESITO DELLE VALUTAZIONI SULLA SICUREZZA DELL'IMPIANTO	38
A.1.G. PRIMI ELEMENTI RELATIVI AL SISTEMA DI SICUREZZA PER LA REALIZZAZIONE DEL PROGETTO	40
A.1.H. RELAZIONE SULLA FASE DI CANTIERIZZAZIONE	41
A.1.H.1. DESCRIZIONE DEI FABBISOGNI DI MATERIALE DA APPROVVIGIONARE, E DEGLI ESUBERI DI MATERIALE DI SCARTO, PROVENIENTI DAGLI SCAVI; INDIVIDUAZIONE DELLE	

CAVE PER APPROVVIGIONAMENTO DELLE MATERIE E DELLE AREE DI DEPOSITO PER LO SMALTIMENTO DELLE TERRE DI SCARTO; DESCRIZIONI DELLE SOLUZIONI DI SISTEMAZIONE FINALI PROPOSTE	41
A.1.H.2. DESCRIZIONE DELLA VIABILITÀ DI ACCESSO AI CANTIERI E VALUTAZIONE DELLA SUA ADEGUATEZZA, IN RELAZIONE ANCHE ALLE MODALITÀ DI TRASPORTO DELLE APPARECCHIATURE	42
A.1.H.3. EVENTUALE PROGETTAZIONE DI VIABILITÀ PROVVISORIA	44
A.1.H.4. INDICAZIONE DEGLI ACCORGIMENTI ATTI AD EVITARE INTERFERENZE CON IL TRAFFICO LOCALE E PERICOLI PER LE PERSONE	44
A.1.H.5. INDICAZIONE DEGLI ACCORGIMENTI ATTI AD EVITARE INQUINAMENTI DEL SUOLO, ACUSTICO, IDRICI ED ATMOSFERICI	45
A.1.H.6. DESCRIZIONE DEL RIPRISTINO DELL'AREA DI CANTIERE	49

A.1.A. DESCRIZIONE GENERALE DEL PROGETTO

Il progetto oggetto della presente relazione riguarda la realizzazione di un impianto fotovoltaico della Potenza nominale in DC di **22,4802 MWp** e potenza in immissione massima in AC **22 MWp**, identificato dal codice di rintracciabilità 202000719,

L'area oggetto della progettazione ricade nel Comune di Brindisi in provincia di Brindisi in località Masseria Moina. Il progetto è finalizzato alla produzione della cosiddetta energia elettrica "pulita" e ben si inquadra nel disegno nazionale di incremento delle risorse energetiche utilizzando fonti alternative a quelle di sfruttamento dei combustibili fossili, ormai reputate spesso dannose per gli ecosistemi e per la salvaguardia ambientale. Il sito scelto ricade in aree naturalmente predisposte a tale utilizzo e quindi risulta ottimale per un razionale sviluppo di impianti fotovoltaici. La realizzazione di questi ultimi viene ritenuta una corretta strada per la realizzazione di fonti energetiche alternative principalmente in relazione ai requisiti di rinnovabilità e inesauribilità, assenza di emissioni inquinanti e di opere imponenti per la realizzazione nonché possibilità di essere rimossi, al termine della vita produttiva, senza apportare variazioni significative al sito.

A.1.A.1. DATI GENERALI IDENTIFICATIVI DELLA SOCIETÀ PROPONENTE

Il progetto in esame è proposto dalla società:



BRINDISI ENERGIA 6 S.R.L.

Corso Libertà n.17, Vercelli (VC) 13100

P.IVA 02728480027

PEC: brindisienergia6@legalmail.it

A.1.A.2. DATI GENERALI DEL PROGETTO

Il presente progetto è relativo alla costruzione di un impianto fotovoltaico per la produzione di energia elettrica costituito da un generatore della potenza di 22,4802 MWp formato da 39096 moduli ad alta efficienza da 575 Wp.

Tale impianto sarà realizzato nel comune di Brindisi (BR). Il territorio interessato alla realizzazione dell'impianto è classificato come "Zona Agricola" secondo il vigente strumento urbanistico. Le opere civili da realizzare risultano essere compatibili con l'inquadramento urbanistico del territorio; esse, infatti, non comportano una variazione della "destinazione d'uso del territorio" e non necessitano di alcuna "variante allo strumento urbanistico", come da giurisprudenza consolidata. Come è desumibile dagli elaborati del progetto le aree interessate dalla realizzazione dell'impianto fotovoltaico ed opere connesse risultano sia di proprietà pubblica che privata. L'ubicazione del generatore fotovoltaico e delle infrastrutture necessarie è stata evidenziata sugli stralci planimetrici degli elaborati progettuali ed occupa una area di circa 25 ha. L'energia prodotta dal generatore fotovoltaico, verrà convogliata nel punto di connessione indicato nella STMG allegata al progetto.

A.1.A.2.1. DATI DI PROGETTO

Nella progettazione inoltre si è tenuto conto di:

- Minimizzare l'impatto sull'ambiente nelle varie fasi (cantiere, costruzione, esercizio, manutenzione e dismissione).
- Prevedere azioni di mitigazione degli impatti relativi alla componente naturalistica, flora, fauna ed ecosistema, con particolare attenzione a impatto visivo, paesaggistico ed elettromagnetico.
- Realizzare una recinzione che consenta il passaggio della fauna
- Realizzare file di moduli con una distanza tale da consentire il passaggio di mezzi e persone per la costruzione, gestione e manutenzione dell'impianto,
- realizzare una viabilità interna che tenga conto di eventuali strade già esistenti,
- contenere al massimo scavi e sbancamenti, nonché opere in cls,
- prevedere opere tali che possano consentire il ripristino dei luoghi in fase di dismissione.

A.1.A.3. INQUADRAMENTO NORMATIVO, PROGRAMMATICO ED AUTORIZZATIVO

A.1.A.3.1. NORMATIVA DI RIFERIMENTO NAZIONALE E REGIONALE

Il presente progetto è stato elaborato sulla base della normativa europea, nazionale e regionale vigente.

La procedura adottata è “Provvedimento Unico in materia Ambientale (PUA)”, regolamentato dall’art.27 del D.Lgs.152/2006, ha la finalità di riunire in un unico provvedimento il provvedimento di VIA e il rilascio di ogni altra autorizzazione, intesa, parere, concerto, nulla osta, o atto di assenso in materia ambientale richiesto dalla normativa vigente per la realizzazione e l’esercizio di un progetto. In particolare, nell’ambito del PUA può essere richiesto il rilascio dei seguenti titoli

ambientali:

- Autorizzazione integrata ambientale ai sensi del Titolo III-bis della Parte II del D.Lgs.152/2006;
- Autorizzazione riguardante la disciplina degli scarichi nel sottosuolo e nelle acque sotterranee di cui all’articolo 104 del D.Lgs.152/2006;
- Autorizzazione riguardante la disciplina dell’immersione in mare di materiale derivante da attività di escavo e attività di posa in mare di cavi e condotte di cui all’articolo 109 del D.Lgs.152/2006;
- Autorizzazione paesaggistica di cui all’articolo 146 del Codice dei beni culturali e del paesaggio di cui al decreto legislativo 22 gennaio 2004, n.42;
- Autorizzazione culturale di cui all’articolo 21 del Codice dei beni culturali e del paesaggio di cui al decreto legislativo 22 gennaio 2004, n.42;
- Autorizzazione riguardante il vincolo idrogeologico di cui al Regio decreto 30 dicembre 1923, n. 3267 e al Decreto del Presidente della Repubblica 24 luglio 1977, n.616;
- Nulla osta di fattibilità di cui all’articolo 17, comma 2, del decreto legislativo 26 giugno 2015, n.105;
- Autorizzazione antisismica di cui all’articolo 94 del Decreto del Presidente della Repubblica 6 giugno 2001, n.380.

A.1.A.3.2. ELENCO DELLE AUTORIZZAZIONI, NULLA OSTA, PARERI COMUNQUE DENOMINATI E DEGLI ENTI COMPETENTI PER IL RILASCIO COMPRESI I SOGGETTI GESTORI DELLE RETI INFRASTRUTTURALI

Si riporta di seguito l'elenco dei soggetti competenti al rilascio degli assensi occorrenti per la realizzazione dell'opera e l'ottenimento dell'autorizzazione, cui è soggetta l'area di ubicazione dell'impianto e delle opere connesse:

Ministero della Transizione Ecologica (MiTE)

Direzione Generale per la Crescita Sostenibile e la qualità dello Sviluppo (CreSS)

Via Cristoforo Colombo 44

00147 Roma (RM)

Ministero per la Cultura (MiC)

Direzione generale archeologia, belle arti e paesaggio

Servizio V Tutela del paesaggio

Via di San Michele 22

00153 Roma (RM)

Comune di Brindisi

Piazza Matteotti 1

72100 Brindisi (BR)

Provincia di Brindisi

Via De Leo 3

72100 Brindisi (BR)

Regione Puglia

Dipartimento Agricoltura, sviluppo rurale ed ambientale

Sezione Gestione sostenibile e tutela delle risorse forestali e naturali

Lungomare N. Sauro 45

70121 Bari (BA)

Regione Puglia

Dipartimento Mobilità, qualità urbana, opere pubbliche, ecologia e paesaggio
Sezione Urbanistica - Servizio Osservatorio abusivismo e usi civici
Lungomare N. Sauro 45 - 47
70121 Bari (BA)

Regione Puglia

Dipartimento Mobilità, qualità urbana, opere pubbliche, ecologia e paesaggio
Sezione Infrastrutture per la mobilità
Via G. Gentile
70100 Bari (BA)

Segretariato Regionale del MiC per la Puglia

Strada dei Dottula, Isolato 49
70122 Bari (BA)

Autorità di Bacino della Puglia c/o Tecnopolis Csata

Strada Provinciale per Casamassima Km 3
70010 Valenzano (BA)

Comando marittimo Sud (MARINASUD)

Corso Due Mari 38
74123 Taranto (TA)

Comando Militare Regionale Basilicata

P.za Luigi di Savoia Duca Degli Abruzzi 44
70121 Bari (BA)

Ministero Della Difesa

Comando Scuole A.M. - 3° Regione Aerea
Lungomare Nazario Sauro 39
70121 Bari (BA)

Ministero Della Difesa

Centro Informazioni Geotopografiche Aeronautiche (C.I.G.A.)
Strada Provinciale 104b 52
00040 Pomezia (RM)

Ministero delle Comunicazioni Ispettorato Territoriale Puglia e Basilicata

Via Amendola 116
70100 Bari (BA)

Ente Nazionale per l'Aviazione Civile (ENAC)

Direzione Operatività e Certificazione Aeroporti Viale Castro Pretorio, 118
00185 Roma (RM)

Terna S.p.a.

Rete Elettrica Nazionale
Viale Egidio Galbani 70
00156 Roma (RM)

Ministero Dello Sviluppo Economico

Ispettorato Territoriale Puglia; Basilicata e Molise
Via G. Amendola 116
70126 Bari (BA)

Direzione Generale Sicurezza Anche Ambientale Delle Attività Minerarie Ed Energetiche

Ufficio Nazionale Minerario per gli Idrocarburi e le Georisorse Divisione IV
Sezione UNMIG di Napoli
P.zza Giovanni Bovio 22
80133 Napoli (NA)

ENAV-AOT

Via Salaria 716
00138 Roma (RM)

A.1.A.3.3. **NORMATIVA TECNICA DI RIFERIMENTO**

Per la sicurezza e la prevenzione degli infortuni:

- D.Lgs 81/2008 Testo Unico della Sicurezza
- D.M. 37/08 Norme per la sicurezza degli impianti

Per la progettazione e realizzazione degli impianti fotovoltaici:

- D.M. Infrastrutture 14/1/2008 – “Norme Tecniche per le costruzioni” – pubblicato su S.O. n°30 alla G.U. 4/2/2008, n°29.
- Circolare 2/2/2009 n°617 C.S.LL.PP. – “Nuova Circolare delle Norme Tecniche per le costruzioni” – pubblicato su S.O. n°27 della G.U. 26/2/2009 n°47.
- ENV 1993-1-3 – Eurocodice 2.
- Ministero delle Infrastrutture, D.M. 05/11/2001 n°6792 e s.m.i. – “Norme funzionali e geometriche per la costruzione delle strade”.
- Legge 186/68: Disposizione concernente la produzione di materiali, apparecchiature, macchinari, installazioni e impianti elettrici ed elettronici.
- CEI 0-2: Guida per la definizione della documentazione di progetto per impianti elettrici.
- CEI 0-3: Guida per la compilazione della dichiarazione di conformità e relativi allegati per la legge n. 46/90.
- CEI 0-16: Regole Tecniche di Connessione (RTC) per Utenti attivi ed Utenti passivi alle reti AT ed MT delle imprese distributrici di energia elettrica.
- CEI 11-1: Impianti elettrici con tensione superiore a 1 kV in c.a.
- CEI 11-17: Impianti di produzione, trasmissione e distribuzione pubblica di energia elettrica. Linee in cavo.
- CEI 88-1: Parte 1: Prescrizioni di progettazione.
- CEI 88-4: Guida per l’approvvigionamento di apparecchiature destinate a centrali per la produzione dell’energia elettrica.
- CEI EN 60099-1 (CEI 37-1): Scaricatori - Parte 1: Scaricatori a resistori non lineari con spinterometri per sistemi a corrente alternata.
- CEI EN 60439 (CEI 17-13): Apparecchiature assiemate di protezione e di manovra per bassa tensione (quadri BT).
- CEI EN 60439-1 (CEI 17-13/1): Apparecchiature soggette a prove di tipo (AS) e

apparecchiature parzialmente soggette a prove di tipo (ANS).

- CEI EN 60439-2 (CEI 17-13/2): Prescrizioni particolari per i condotti sbarre
- CEI EN 60439-3 (CEI 17-13/3): Prescrizioni particolari per apparecchiature assiemate di protezione e di manovra destinate ad essere installate in luoghi dove personale non addestrato ha accesso al loro uso - Quadri di distribuzione (ASD).
- CEI EN 60445 (CEI 16-2): Principi base e di sicurezza per l'interfaccia uomo-macchina, marcatura e identificazione - Individuazione dei morsetti e degli apparecchi e delle estremità dei conduttori designati e regole generali per un sistema alfanumerico.
- CEI EN 60529 (CEI 70-1): Gradi di protezione degli involucri (codice IP).
- CEI EN 60909-0 (CEI 11-25): Correnti di cortocircuito nei sistemi trifasi in corrente alternata - Parte 0: Calcolo delle correnti.
- CEI EN 61000-3-2 (CEI 110-31): Compatibilità elettromagnetica (EMC) Parte 3: Limiti Sezione 2: Limiti per le emissioni di corrente armonica (apparecchiature con corrente di ingresso ≤ 16 A per fase).
- CEI EN 62053-21 (CEI 13-43): Apparat per la misura dell'energia elettrica (c.a.) – Prescrizioni particolari - Parte 21: Contatori statici di energia attiva (classe 1 e 2).
- CEI EN 62053-23 (CEI 13-45): Apparat per la misura dell'energia elettrica (c.a.) – Prescrizioni particolari - Parte 23: Contatori statici di energia reattiva (classe 2 e 3).
- CEI EN 62271-200 (CEI 17-6): Apparecchiatura prefabbricata con involucro metallico per tensioni da 1 kV a 52 kV.
- CEI EN 62305 (CEI 81-10): Protezione contro i fulmini.
- CEI EN 62305-1 (CEI 81-10/1): Principi generali.
- CEI EN 62305-2 (CEI 81-10/2): Valutazione del rischio.
- CEI EN 62305-3 (CEI 81-10/3): Danno materiale alle strutture e pericolo per le persone.
- CEI EN 62305-4 (CEI 81-10/4): Impianti elettrici ed elettronici nelle strutture.

I riferimenti di cui sopra possono non essere esaustivi. Ulteriori disposizioni di legge, norme e deliberazioni in materia anche se non espressamente richiamate, si considerano applicabili.

A.1.B. DESCRIZIONE STATO DI FATTO DEL CONTESTO

A.1.B.1. DESCRIZIONE DEL SITO DI INTERVENTO

Per una migliore comprensione dell'area di studio si faccia nel seguito riferimento alle cartografie in scala di maggiore dettaglio allegate al progetto.

Il progetto è stato sviluppato studiando la disposizione del generatore sul terreno in relazione a fattori quali:

- Il maggiore irraggiamento, e l'assenza di ombreggiamenti;
- distanza dai centri abitati maggiore di 1000 m;
- disposizione del generatore, rispetto ad altri impianti preesistenti, tenendo conto delle mutue distanze;
- orografia/morfologia del sito;
- minimizzazione degli interventi sul suolo con l'individuazione di siti facilmente ripristinabili alle condizioni morfologiche iniziali;
- facile accesso;
- evitare, ove possibile, le aree di rispetto delle sorgenti e delle cisterne a cielo aperto;
- evitare zone boscate a copertura pregiata;
- riduzione della parcellizzazione della proprietà privata e pubblica, attraverso l'utilizzo di corridoi di servitù già costituite da infrastrutture esistenti.

A.1.b.1.1. Ubicazione del generatore fotovoltaico attraverso le coordinate piane (GAUSS-BOAGA – Roma 40 fuso est)

L'impianto fotovoltaico sarà ubicato in località Masseria Moina nel comune di Brindisi in provincia BR nell'area individuata dalle coordinate sono riportate nella tabella successiva.

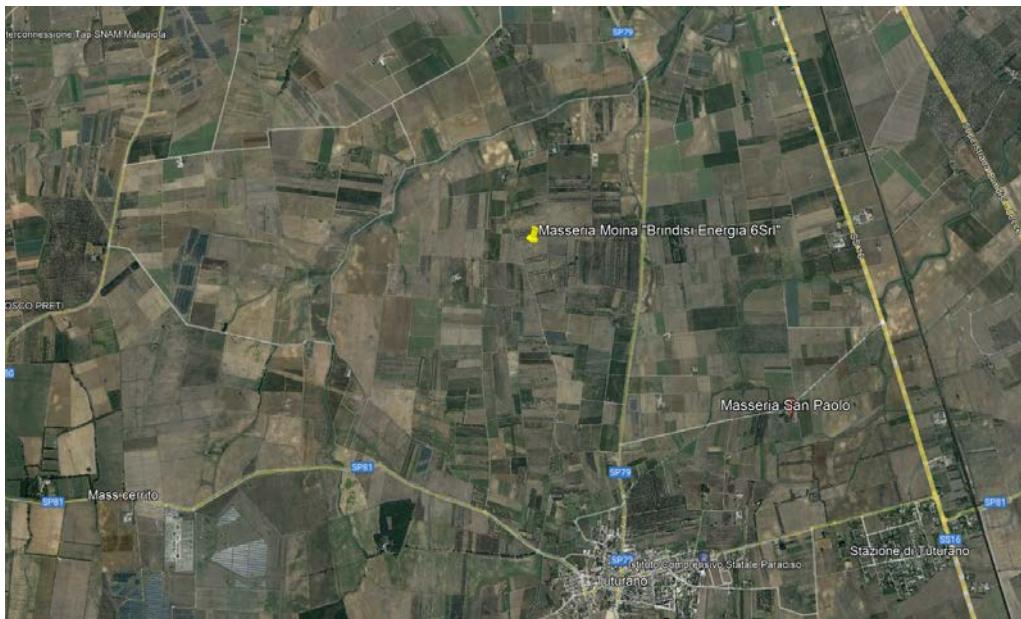

Convertitore

Per convertire le coordinate di un punto inserisci i valori nelle caselle di testo corrispondenti al sistema di riferimento a cui appartengono e premi il pulsante 'Converti'.

Monte Mario / Gauss Boaga zona 1 EPSG:3003

Est: Nord:

ED50 / UTM Zone 32N EPSG:23032

Est: Nord:

ED50 EPSG:4230

Lon: Lat:

WGS84 EPSG:4326

Lon: Lat:

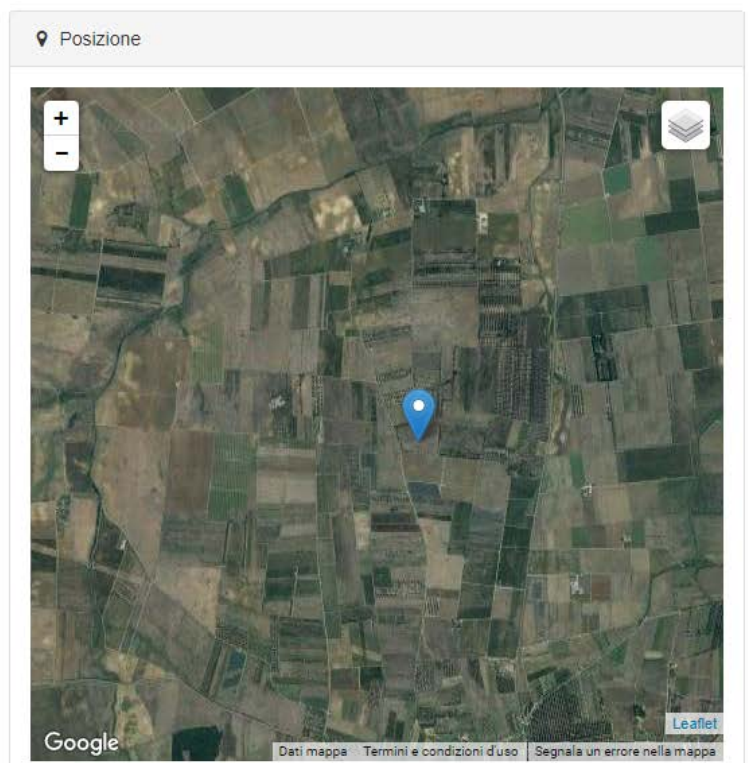

A.1.B.1.2. UBICAZIONE RISPETTO ALLE AREE ED I SITI NON IDONEI ED ALLE AREE DI VALORE NATURALISTICO, PAESAGGISTICO ED AMBIENTALE

Nella scelta del sito di installazione del generatore fotovoltaico si è tenuto conto della presenza di aree e siti non idonei. In particolare sono state considerate le aree che per effetto dell'eccezionale valore ambientale, paesaggistico, archeologico e storico o per effetto della pericolosità idrogeologica si ritiene necessario preservare. Ricadono in questa categoria:

1. Le Riserve Naturali regionali e statali;
2. Le aree SIC e quelle pSIC;
3. Le aree ZPS e quelle pZPS;
4. Le Oasi WWF;
5. I siti archeologici e storico-monumentali;
6. Le aree comprese nei Piani Paesistici di Area vasta soggette a vincolo di conservazione A1, A2;
7. Superfici boscate governate a fustaia;
8. Aree boscate ed a pascolo percorse da incendio da meno di 10 anni dalla data di presentazione dell'istanza di autorizzazione;
9. Le fasce costiere per una profondità di almeno 1.000 m;
10. Le aree fluviali, umide, lacuali e le dighe artificiali con fascia di rispetto di 150 m dalle sponde (ex D.lgs n.42/2004) ed in ogni caso compatibile con le previsioni dei Piani di Stralcio per l'Assetto Idrogeologico;
11. I centri urbani. A tal fine è necessario considerare la zona all'interno del limite dell'ambito urbano previsto dai regolamenti urbanistici redatti ai sensi della L.R. n. 23/99;
12. Aree dei Parchi Nazionali e Regionali esistenti ed istituendi;
13. Aree comprese nei Piani Paesistici di Area Vasta soggette a verifica di ammissibilità;
14. Aree sopra i 1.200 m di altitudine dal livello del mare;
15. Aree di crinale individuati dai Piani Paesistici di Area Vasta come elementi lineari di valore elevato.

L'area scelta per l'ubicazione dell'impianto non rientra tra i siti inidonei di cui all'elenco precedente.

A.1.B.1.3. ELENCO DEI VINCOLI DI NATURA AMBIENTALE, DI TUTELA DEL PAESAGGIO E DEL PATRIMONIO STORICO ARTISTICO

Il possibile sito individuato per la costruzione dell'impianto è stato selezionato innanzitutto in base a uno studio specifico delle caratteristiche del sito stesso e sulla base della idoneità che è stata determinata sulla base di un'ulteriore selezione di vincoli, quali:

- presenza di aree naturali protette: in particolare le aree protette istituite dal Ministero dell'Ambiente italiano e le aree della Rete Natura 2000 (siti di importanza comunitaria, zone di protezione speciale);
- vincoli ambientali - paesaggistici e archeologici;
- altri vincoli (servitù militari, aeronautica, ecc.);
- la possibilità di connessione alla rete elettrica nazionale.

In particolare, nelle seguenti aree non è consentita la realizzazione di impianti fotovoltaici di grande generazione, come quello in progetto:

1. nei siti della Rete Natura 2000 (siti di importanza comunitaria – SIC, pSIC – e zone di protezione speciale – ZPS e pZPS) ai sensi delle direttive comunitarie 92/43/CEE del Consiglio del 21 maggio 1992, relativa alla conservazione degli habitat naturali e seminaturali e della flora e della fauna selvatiche e 79/409/CEE del Consiglio, del 2 aprile 1979, concernente la conservazione degli uccelli selvatici;
2. nei parchi nazionali e regionali, esistenti costituendi, ove non espressamente consentiti dal Decreto Legislativo 22 gennaio 2004 n. 42, così come modificato ed integrato dal Decreto Legislativo 24 marzo 2006 n. 157, oltre a prevedere che lo Stato e le Regioni assicurino la tutela e la valorizzazione del paesaggio approvando piani paesaggistici, ovvero piani urbanistico-territoriali con specifica considerazione dei valori paesaggistici, concernenti l'intero territorio regionale, stabilisce che le Regioni verifichino la conformità tra le disposizioni dei suddetti Piani paesistici e le nuove disposizioni e provvedano agli eventuali adeguamenti.

Per quanto riguarda il patrimonio storico-culturale, le considerazioni svolte nel seguito fanno riferimento al patrimonio artistico storico e monumentale, al patrimonio documentario ed al patrimonio bibliotecario presente sul territorio regionale. Il patrimonio artistico storico e monumentale

comprende musei, gallerie, pinacoteche, aree archeologiche e monumenti come castelli, palazzi, ville, chiostri, templi e anfiteatri; questi istituti di antichità e d'arte statali sono gestiti dal Ministero per i Beni e le Attività Culturali tramite le Soprintendenze. Il patrimonio documentario nazionale è conservato negli Archivi di Stato, istituzioni che dipendono dal Ministero per i beni e le attività culturali; gli archivi presenti sul territorio nazionale, oltre ad un archivio centrale dello Stato, comprendono un archivio di Stato in ciascun capoluogo di provincia e alcune Sezioni di archivio istituite nei comuni che dispongono di documentazione qualitativamente e quantitativamente rilevante a livello locale.

A.1.C. DESCRIZIONE DEL PROGETTO

A.1.C.1.1. INDIVIDUAZIONE DEI PARAMETRI DIMENSIONALI E STRUTTURALI COMPLETI DI DESCRIZIONE DEL RAPPORTO DELL'INTERVENTO (IMPIANTO, OPERE CONNESSE E INFRASTRUTTURE INDISPENSABILI) CON L'AREA CIRCOSTANTE

Il generatore fotovoltaico è di tipo installato a terra ed è costituito da 39 096 moduli da 575 Wp in silicio monocristallino, posati su due file in verticale su strutture in acciaio zincato direttamente infisse nel terreno con angolo di azimut 0° ad inseguimento solare definito tracker monoassiale.

Le 1 629 stringhe sono formate da 24 moduli collegati in serie, ciascuna delle stringhe afferisce ai quadri di parallelo dislocati in campo, 114 in tutto; tutti i quadri di ciascun sottocampo afferiscono ad un inverter centralizzato di campo della SMA rispettivamente da:

- Sottocampo 1 – P 4,0434 MW Inverter SMA SC 4000 UP
- Sottocampo 2 – P 2,76 MW Inverter SMA SC 2750 EV
- Sottocampo 3 – P 3,0222 MW Inverter SMA SC 3000 EV
- Sottocampo 4 – P 2,691 MW Inverter SMA SC 2500 EV
- Sottocampo 5 – P 4,278 MW Inverter SMA SC 4200 UP
- Sottocampo 6 – P 2,829 MW Inverter SMA SC 2750 EV
- Sottocampo 7 – P 2,8566 MW Inverter SMA SC 2750 EV

gli inverter sono alloggiati in un cabinato prefabbricato plug and play contenente un trasformatore elevatore con la relativa protezione MT A 36 KV, una rete in MT raccoglie ad anello l'energia e la convoglia nel punto di consegna dove viene immessa nella rete elettrica nazionale attraverso un

collegamento in antenna a 150 kV su futuro ampliamento della SE a 380/150kV Brindisi SUD.

Per un maggiore dettaglio si rimanda alla relazione tecnica dell'impianto elettrico, allo schema elettrico unifilare nonché al layout Campi e sottocampi, ed alle tabelle Cavi e Quadri-inverter. Occorre sottolineare come la tensione massima di esercizio degli inverter è di 1500 Vdc, ciò costituisce un enorme vantaggio poiché aumentando le tensioni operative, si abbassano la corrente di impiego dei cavi, e perciò la sezione dei cavi di progetto, la caduta di tensione e le relative perdite, di contro tutti i materiali devono essere certificati per tensione di esercizio nominale max 1500 Vdc. Il progetto in esame, finalizzato alla produzione della cosiddetta energia elettrica "pulita", bene si inquadra nel disegno nazionale di incremento delle risorse energetiche utilizzando fonti alternative a quelle di sfruttamento dei combustibili fossili, ormai reputate spesso dannose per gli ecosistemi e per la salvaguardia ambientale. La crescente domanda di energia elettrica impone un incremento della produzione che non può non essere rivolta a tale forma alternativa di comprovata efficacia, stante le strutture già esistenti che ne confermano l'utilità, non solo in Italia ma nel mondo. Il sito scelto, in tale contesto, viene a ricadere in aree naturalmente predisposte a tale utilizzo. L'area risulta idonea e quindi ottimale per un razionale sviluppo di impianti fotovoltaici.

La realizzazione di questi ultimi viene ritenuta una corretta strada per la realizzazione di fonti energetiche alternative principalmente in relazione ai suoi requisiti di rinnovabilità e inesauribilità, in assenza di emissioni inquinanti, legati al vantaggio di non necessitare di opere imponenti per gli impianti che, tra l'altro, possono essere rimossi, al termine della loro vita produttiva, senza avere apportato al sito variazioni significative del pregresso stato naturale. Lo sviluppo di tali fonti di approvvigionamento energetico favorisce, inoltre, l'occupazione e il coinvolgimento delle realtà locali riducendo l'impatto sull'ambiente legato al classico ciclo di produzione energetica.

Le centrali fotovoltaiche, alla luce del continuo sviluppo di nuove tecnologie per la produzione di energia da fonti rinnovabili, rappresentano oggi una realtà concreta in termini di disponibilità di energia elettrica in aree geografiche come quelle interessate dal presente progetto. Questo tipo di installazioni infatti possono garantire una sensibile diminuzione delle centrali termoelettriche funzionanti con combustibile di tipo tradizionale (gasolio o combustibili fossili) col duplice vantaggio di eliminare l'emissione di anidride carbonica nell'atmosfera e di un cospicuo risparmio energetico. Pertanto, la possibilità di sfruttare l'energia ricavata dalla radiazione solare è senza dubbio, per la comunità, un'occasione di sviluppo dal punto di vista dell'occupazione e della salvaguardia dell'ambiente, poiché trattasi di energia pulita.

L'impianto fotovoltaico si compone essenzialmente di:

- Generatore fotovoltaico, ovvero moduli fotovoltaici e strutture di sostegno e montaggio
- Rete elettrica, ovvero scavi, cavidotti e cavi
- Power Station, ovvero cabine di trasformazione

In sostanza si tratta di opere civili ed opere elettriche.

Le opere civili da realizzare, recinzione e viabilità interne incluse, risultano essere compatibili con l'inquadramento urbanistico del territorio; esse, infatti, non comportano una variazione della "destinazione d'uso del territorio" e non necessitano di alcuna "variante allo strumento urbanistico", come da giurisprudenza consolidata. Oltre all'installazione del generatore fotovoltaico, sarà necessario realizzare un elettrodotto per il trasporto dell'energia sino al punto di consegna; il tracciato dell'elettrodotto è evidenziato nelle tavole di progetto.

Moduli fotovoltaici

I moduli fotovoltaici sono i **JKM575M-7RL4-V della JINKO SOLAR**, e sono in silicio monocristallino, 2x78 celle pertanto di dimensioni 2465x1134x35 mm, da 575 Wp ovvero ad alta efficienza, e ciò garantisce a parità di potenza installata una minore occupazione del suolo rispetto a moduli con efficienza standard

Sono caratterizzati da una cornice in alluminio e da una lastra di protezione delle celle in EVA, che garantiscono una elevata resistenza meccanica, una resistenza al fuoco di classe A tipo 3 oltre a ottime prestazioni da un punto di vista di minori perdite per le connessioni elettriche, minori perdite dovute ad ombreggiamenti e minori perdite per temperature.

I moduli scelti sono caratterizzati da elevate efficienza, oltre che da tolleranze positive e da buona insensibilità alle variazioni delle tensioni al variare delle temperature, come evidenziato dalle seguenti curve caratteristiche.

www.jinkosolar.com



Tiger Neo N-type 72HL4-(V) 555-575 Watt MONO-FACIAL MODULE



N-Type

Positive power tolerance of 0~+3%

IEC61215(2016), IEC61730(2016)
 ISO9001:2015: Quality Management System
 ISO14001:2015: Environment Management System
 ISO45001:2018
 Occupational health and safety management systems

Key Features



SMBB Technology

Better light trapping and current collection to improve module power output and reliability.



Hot 2.0 Technology

The N-type module with Hot 2.0 technology has better reliability and lower LID/LETD.



PID Resistance

Excellent Anti-PID performance guarantee via optimized mass-production process and materials control.



Enhanced Mechanical Load

Certified to withstand wind load (2400 Pascal) and snow load (5400 Pascal).



Durability Against Extreme Environmental Conditions

High salt mist and ammonia resistance.



LINEAR PERFORMANCE WARRANTY

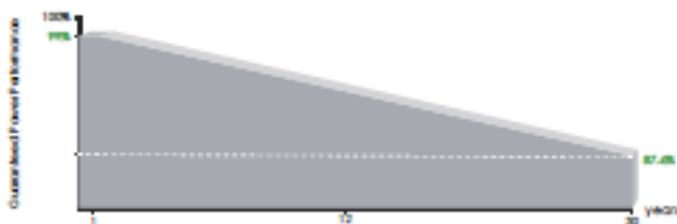

12 Year Product Warranty

30 Year Linear Power Warranty

0.40% Annual Degradation Over 30 years

Engineering Drawings

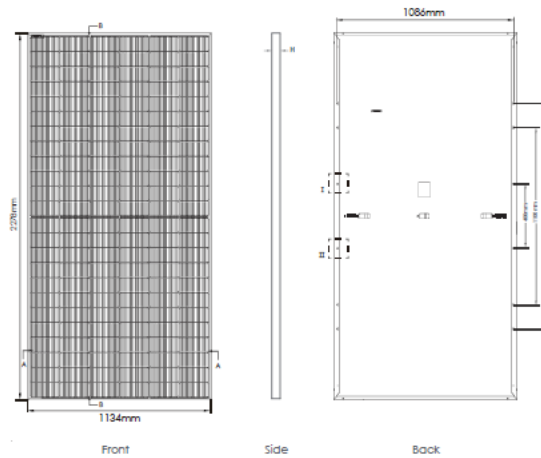

Electrical Performance & Temperature Dependence

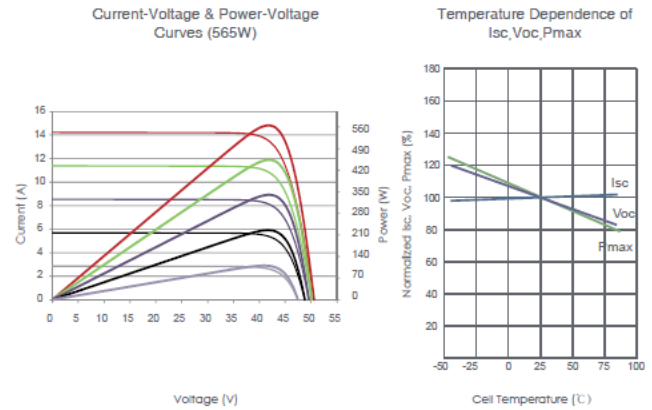

E dai seguenti parametri tecnici :

SPECIFICATIONS

Module Type	JKM555N-72HL4 JKM555N-72HL4-V		JKM560N-72HL4 JKM560N-72HL4-V		JKM565N-72HL4 JKM565N-72HL4-V		JKM570N-72HL4 JKM570N-72HL4-V		JKM575N-72HL4 JKM575N-72HL4-V	
	STC	NOCT	STC	NOCT	STC	NOCT	STC	NOCT	STC	NOCT
Maximum Power (Pmax)	555W _p	417W _p	560W _p	421W _p	565W _p	425W _p	570W _p	429W _p	575W _p	432W _p
Maximum Power Voltage (Vmp)	41.64V	39.12V	41.77V	39.25V	41.92V	39.38V	42.07V	39.51V	42.22V	39.60V
Maximum Power Current (Imp)	13.33A	10.67A	13.41A	10.73A	13.48A	10.79A	13.55A	10.85A	13.62A	10.92A
Open-circuit Voltage (Voc)	50.34V	47.82V	50.47V	47.94V	50.60V	48.06V	50.74V	48.20V	50.88V	48.33V
Short-circuit Current (Isc)	14.07A	11.36A	14.15A	11.42A	14.23A	11.49A	14.31A	11.55A	14.39A	11.62A
Module Efficiency STC (%)	21.48%		21.68%		21.87%		22.07%		22.26%	
Operating Temperature(°C)	-40°C~+85°C									
Maximum system voltage	1000/1500VDC (IEC)									
Maximum series fuse rating	25A									
Power tolerance	0~+3%									
Temperature coefficients of Pmax	-0.30%/°C									
Temperature coefficients of Voc	-0.25%/°C									
Temperature coefficients of Isc	0.046%/°C									
Nominal operating cell temperature (NOCT)	45±2°C									

STRUTTURE DI MONTAGGIO MODULI

Come detto le strutture sono ad inseguimento, ovvero tracker monoassiale, ad infissione diretta nel terreno con macchina operatrice battipalo, e sono realizzate per allocare 1x24 moduli (1 stringhe), 2x24 moduli (2 stringhe), 3x24 moduli (3 stringhe), in verticale su due file.



Foto esemplificativa.

Il tracker monoassiale è di tipo orizzontale ad asse singolo ed utilizza dispositivi elettromeccanici per inseguire il sole durante tutto il giorno da est a ovest sull'asse di rotazione orizzontale nord-sud (inclinazione 0 °).

Trattasi quindi di inseguimento giornaliero e non di inseguimento stagionale, cioè il tracker non modifica l'angolo di tilt.

I layout di campo con inseguitori monoasse orizzontali sono molto flessibili, grazie alla geometria semplice, mantenere tutti gli assi di rotazione paralleli l'uno all'altro è tutto ciò che è richiesto per posizionare appropriatamente i tracker l'uno rispetto all'altro.

Il sistema di backtracking controlla e assicura che una stringa di pannelli non oscuri altri pannelli adiacenti, infatti quando l'angolo di elevazione del Sole è basso nel cielo, la mattina presto o la sera, l'auto-ombreggiamento tra le righe del tracker potrebbe ridurre l'output del sistema.

Il backtracking ruota l'apertura dell'array lontano dal Sole, eliminando deleteri effetti di auto-ombreggiamento e massimizzazione del rapporto di copertura del terreno. Grazie a questa funzione,

la distanza centrale tra le varie stringhe può essere ridotta.

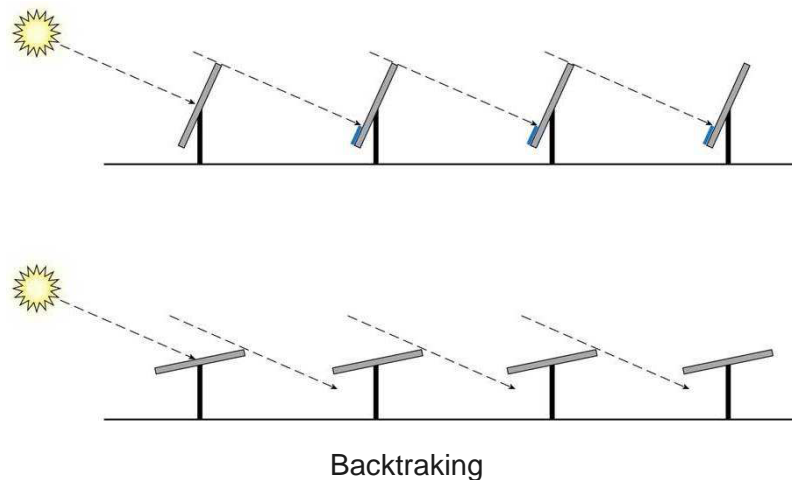

Pertanto, l'intero impianto fotovoltaico con i tracker occupa meno terreno di quelli che fissi.

L'assenza di movimento di inclinazione, (cioè il tracciamento "stagionale") ha scarso effetto sull'energia prodotta, cioè non introduce una maggiore produzione rispetto a quanto faccia il tracker monoassiale rispetto ad una struttura fissa, di contro comporta un aumento di costi e complessità del sistema.

Una struttura meccanica molto più semplice rende il sistema intrinsecamente affidabile.

Questo sistema nella sua semplificazione produce un incremento di produzione di energia dal 15% al 35%.

Questa soluzione offre i seguenti vantaggi principali:

- Il sistema è completamente equilibrato e modulare, la struttura non richiede personale specializzato all'installazione e all'assemblaggio o lavori di manutenzione.
- La scheda di controllo è facile da installare e autoconfigurante.
- Il GPS integrato garantisce sempre la giusta posizione geografica nel sistema per il tracciamento solare automatico.
- L'uso di cuscinetti a strisciamento sferico autolubrificato compensa eventuali imprecisioni e errori nell'installazione della struttura meccanica.
- L'uso di Motore a corrente alternata consente un basso consumo elettrico.

In una configurazione standard il sistema si compone di due array paralleli di 24 moduli ciascuno, interconnessi meccanicamente tra di loro, ovvero 48 moduli per tracker, 2 stringhe, e consta i seguenti componenti, per ogni sottoarray (stringa):

- Componenti meccanici della struttura in acciaio:
 - 4 pali (di solito alti circa 2 m comprese le fondazioni)
 - 4 tubolari quadrati (le specifiche dimensionali variano in base al terreno e al vento e sono inclusi nelle specifiche tecniche stabilito durante la progettazione preliminare del progetto).
 - Profilo Omega di supporto e pannello di ancoraggio.
- Componenti deputati al movimento:
 - 4 post-testate (2 terminali, 2 intermedie ed una centrale che sostiene il motoriduttore).
 - 1 motore (attuatore lineare elettrico).
 - 1 scheda elettronica di controllo per il movimento (può servire fino a 10 strutture).
- La distanza tra i tracker (I) va determinata in base ai dati di progetto in base anche alla pendenza del terreno.
- L'altezza minima da terra (D) è: 0,40 cm

Come detto le strutture sono ad inseguimento del tipo monoassiale, est – ovest, con tilt 0°, ad infissione nel terreno con macchina operatrice battipalo, e sono realizzate per allocare due file di moduli in verticale come da foto esemplificativa:

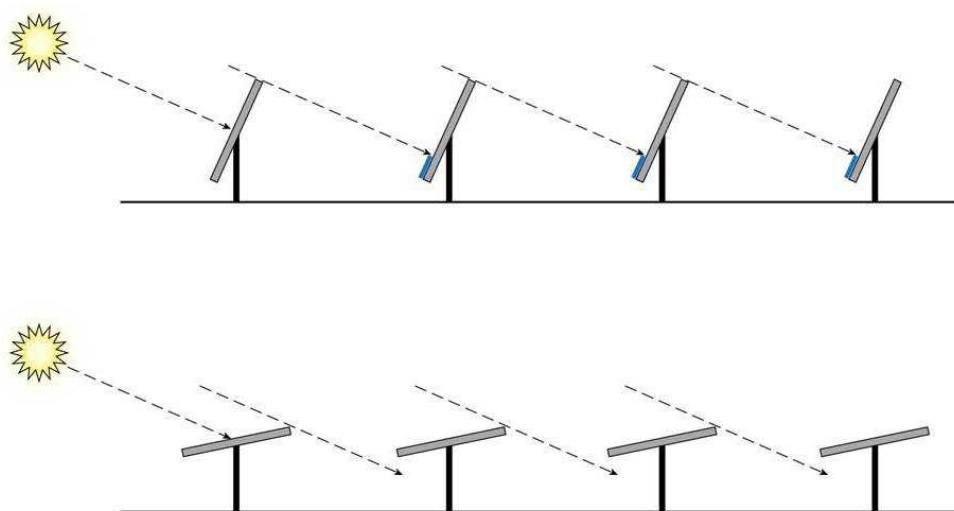

Le strutture sono della Soltec modello SF7:



Sono costituite da un montante verticale in acciaio zincato da una testata di supporto alla fondazione su cui vengono installati gli attuatori lineari e gli arcarecci in alluminio orizzontali su cui vengono posizionati i moduli.

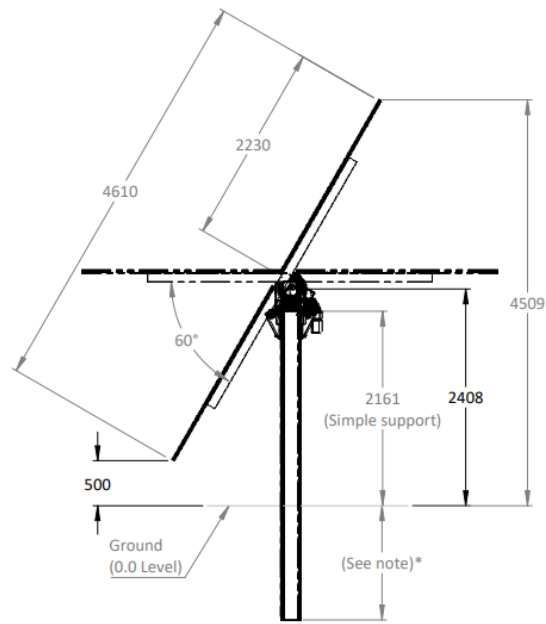

Scale 1:50

Note*

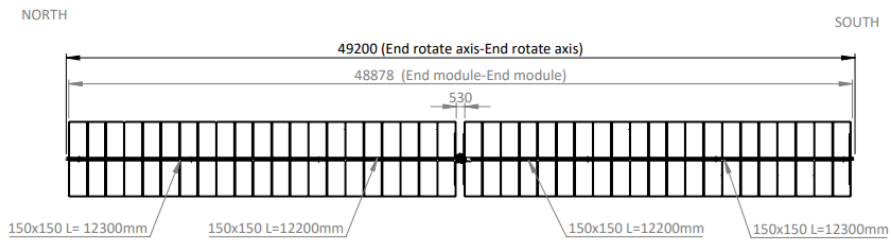
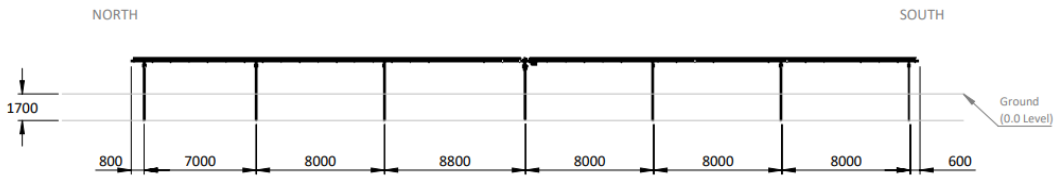

Sono costituite da un montante verticale in acciaio zincato da una testata di supporto alla fondazione su cui vengono installati gli attuatori lineari e gli arcarecci in alluminio orizzontali su cui vengono posizionati i moduli.

L'infissione dei profili di palificazione nel terreno viene eseguito con battipali idraulici con riguardo al terreno. Questo procedimento di palificazione consente di evitare la realizzazione di plinti in cemento armato anche per forme di terreno più difficili (pietre ecc.); infatti in caso di sottosuoli in roccia, la macchina può essere attrezzata aggiuntivamente con un gruppo di foratura. Il montaggio è possibile anche su pendii.

La traversa presenta una geometria del profilo orientata secondo il flusso di forze, in questo modo si realizzano le caratteristiche statiche necessarie con un impiego minimo di materiale. In tutti i profili sono incorporate le relative scanalature di fissaggio che ne facilitano il montaggio. Le traverse vengono fissate alle unità di supporto con graffe di montaggio speciali.



Il montaggio dei moduli viene eseguito in modo rapido ed economico - a seconda della dotazione desiderata dei moduli da terra o con ausili adeguati.

Anche in questo caso come per un impianto con struttura fissa, la prima fase di una progettazione competente dell'impianto è costituita da un'analisi del suolo sul sito con la quale si determina, nell'ambito di numerosi test e prelievi di terreno, il profilo e la struttura del suolo e con ciò la capacità portante quantitativa:

- Prove di trazione oblique
- Prove di pressione orizzontali
- Compilazione di profili di suolo
- Analisi chimica in laboratorio

Il concetto fondamentale delle prove di trazione oblique si basa sul fatto che il vento non agisce isolatamente in direzione orizzontale o verticale, ma quasi verticalmente in confronto alla superficie del modulo. Con ciò sorge una pressione di contatto dall'applicazione del momento flettente a forma

di una coppia di forza. La resistenza di attrito tra il palo ed il terreno, con inclinazioni maggiori di 15°, è di regola nettamente maggiore che l'attrito laterale da cui risulta una resistenza alla trazione elevata.

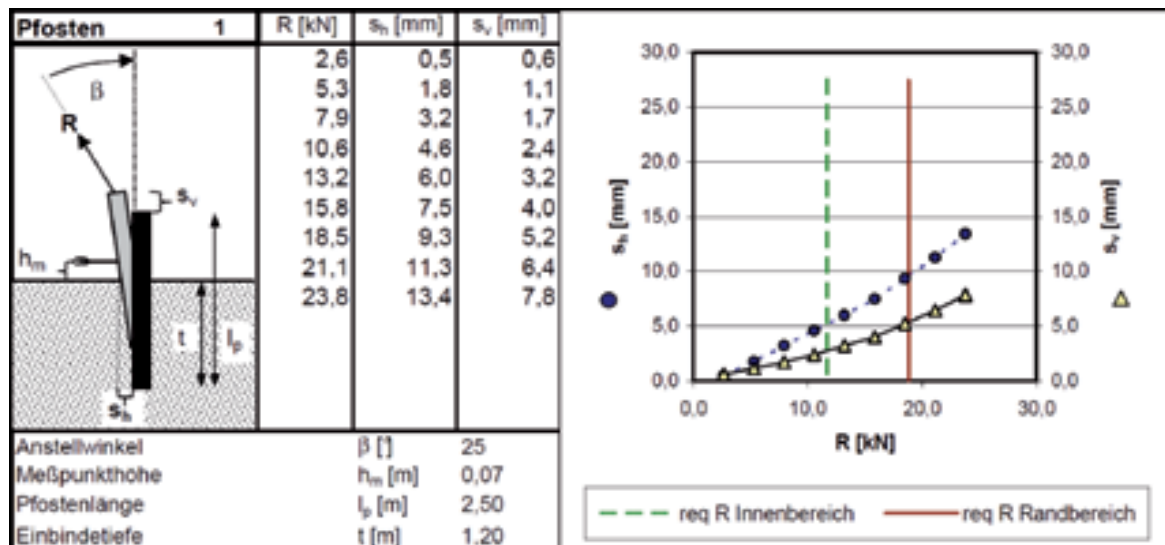

Per la fondazione si utilizzano profili di infissione zincati a caldo in diverse classi dimensionali. La forma di palificazione appositamente sviluppata garantisce un'infissione ottimale nel terreno con simultanea rigidità a flessione massimale. In questo modo si ottiene che le forze di infissione possono anche essere trasmesse fino al punto di collegamento superiore conferendo all'impianto la stabilità ottimale nei confronti dei carichi di vento e di neve.

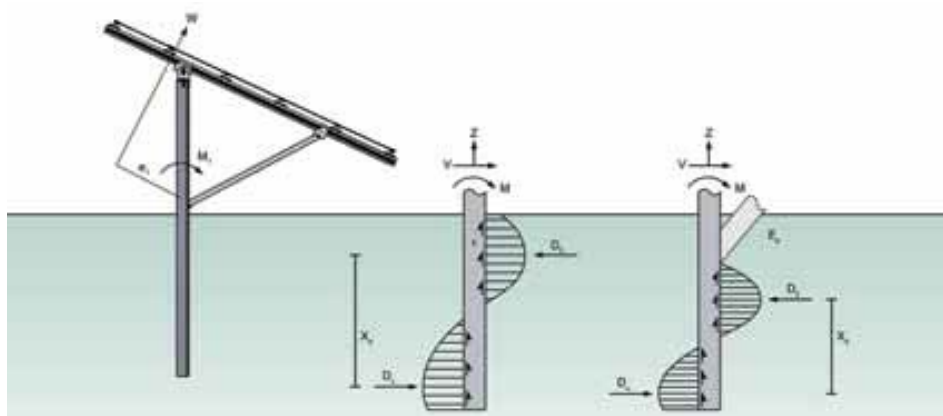

L'infissione dei profili di palificazione nel terreno viene eseguito con battipali idraulici con riguardo al terreno. Questo procedimento di palificazione è particolarmente indicato soprattutto in caso di

impianti di grandi dimensioni; con una macchina si può realizzare, a seconda del terreno, una potenza di circa 250 pali al giorno. Sono possibili anche forme di terreno più difficili (pietre ecc.); in caso di sottosuoli in roccia, la macchina può essere attrezzata aggiuntivamente con un gruppo di foratura. Il montaggio è possibile anche su pendii.



In base alla natura del terreno e del sito (p.e. vicinanza al mare ecc..) è possibile scegliere tra diversi livelli di resistenza agli agenti atmosferici, per ottenere una vita utile di minima di progetto di almeno 25 anni, considerando però che in accordo alla EN ISO 1461: 2009 i pilastri di fondazione saranno sempre zincati a caldo, mentre altre parti potranno essere zincati a caldo o pregalvanizzato (procedimento Senzidimir) in base a caratteristiche del progetto e del sito, secondo il livello di resistenza alla corrosione richiesta, come da tabella seguente :

Environmental Categories	Possibility of Corrosion	Type of Environment	Loss off coating $\mu\text{m}/\text{year}$
C ₁	Very Low	Internal: dry	0.1
C ₂	Low	Internal: occasional condensation Outdoor: rural areas	0.7
C ₃	Medium	Internal: humidity Outdoor: urban areas	2.1
C ₄	High	Internal: pools, chemical plants Outdoor: industrial or marine atmosphere	3.0
C ₅	Very High	Outdoor: Highly saline marine atmosphere or industrial area with damp climates	6.0

Tabella categoria anticorrosione

Il montaggio dei moduli viene eseguito in modo rapido ed economico, a seconda della dotazione desiderata dei moduli da terra o con ausili adeguati.

I moduli incorniciati vengono montati il più delle volte in orientazione verticale uno sopra l'altro, mentre i moduli a film sottile senza cornice vengono montati per lo più in orientazione orizzontale uno sopra l'altro, in quanto in questo modo si possono sfruttare al massimo le caratteristiche statiche dei moduli.

Analizziamo adesso le caratteristiche tecniche ed i vantaggi correlati alla struttura:

Da un punto di vista dei materiali gli elementi di fissaggio e le viti sono in Acciaio inox 1.4301, i profili in Alluminio MgSi05 /EN AW 6063, EN AW 6005, le fondazioni a palo sono in acciaio, zincato a caldo, quindi da un punto di vista dei materiali si hanno i seguenti vantaggi:

- Lunga durata, valore residuo elevato,
- Nessun costo di smaltimento
- Repowering semplice dell'impianto grazie al concetto modulare

Da un punto di vista della logistica abbiamo un montaggio rapido, un elevato grado di prefabbricazione, ed un trasferimento organizzato in cantiere, ciò impatta positivamente sui tempi di realizzazione dell'impianto, quindi con una minore durata del cantiere e del relativo impatto sull'ecosistema. Da un punto di vista della costruzione la struttura permette la possibilità di regolazione per compensare irregolarità del terreno, un montaggio ottimizzato per quanto riguarda i costi in base all'ottimizzazione statica.

INVERTER CENTRALIZZATI

Gli inverter di progetto sono di marca **SMA** modello **SC 4200UP, SC 4000UP, SC 3000 EV, SC 2750 EV, SC 2500 EV** alloggiati in shelter **MEDIUM VOLTAGE POWER CENTER** ed hanno le seguenti caratteristiche tecniche:

SUNNY CENTRAL 1500 V

Technical Data	Sunny Central 2500-EV	Sunny Central 2750-EV	Sunny Central 3000-EV
Input (DC)			
MPP voltage range V_{DC} (at 25°C / at 35°C / at 50°C)	850 V to 1425 V / 1200 V / 1200 V	875 V to 1425 V / 1200 V / 1200 V	956 V to 1425 V / 1200 V / 1200 V
Min. input voltage $V_{DC, min}$ / Start voltage $V_{DC, Start}$	778 V / 928 V	849 V / 999 V	927 V / 1077 V
Max. input voltage $V_{DC, max}$	1500 V	1500 V	1500 V
Max. input current $I_{DC, max}$ (at 35°C / at 50°C)	3200 A / 2956 A	3200 A / 2956 A	3200 A / 2970 A
Max. short-circuit current rating	6400 A	6400 A	6400 A
Number of DC inputs	24 double pole fused (32 single pole fused) for PV		
Number of DC inputs with optional DC coupled storage	18 double pole fused (36 single pole fused) for PV and 6 double pole fused for batteries		
Max. number of DC cables per DC input (for each polarity)	2 x 800 kcmil, 2 x 400 mm ²		
Integrated zone monitoring	○		
Available DC fuse sizes (per input)	200 A, 250 A, 315 A, 350 A, 400 A, 450 A, 500 A		
Output (AC)			
Nominal AC power at $\cos \varphi = 1$ (at 35°C / at 50°C)	2500 kVA / 2250 kVA	2750 kVA / 2500 kVA	3000 kVA / 2700 kVA
Nominal AC power at $\cos \varphi = 0.8$ (at 35°C / at 50°C)	2000 kW / 1800 kW	2200 kW / 2000 kW	2400 kW / 2160 kW
Nominal AC current $I_{AC, nom} = \text{Max. output current } I_{AC, max}$	2624 A	2646 A	2646 A
Max. total harmonic distortion	< 3% at nominal power	< 3% at nominal power	< 3% at nominal power
Nominal AC voltage / nominal AC voltage range ^{(1) (8)}	550 V / 440 V to 660 V	600 V / 480 V to 720 V	655 V / 524 V to 721 V ⁽⁹⁾
AC power frequency	50 Hz / 47 Hz to 53 Hz 60 Hz / 57 Hz to 63 Hz		
Min. short-circuit ratio at the AC terminals ⁽¹⁰⁾	> 2		
Power factor at rated power / displacement power factor adjustable ^{(11) (11)}	● 1 / 0.8 overexcited to 0.8 underexcited ○ 1 / 0.0 overexcited to 0.0 underexcited		
Efficiency			
Max. efficiency ⁽²⁾ / European efficiency ⁽²⁾ / CEC efficiency ⁽³⁾	98.6% / 98.3% / 98.0%	98.7% / 98.5% / 98.5%	98.8% / 98.6% / 98.5%
Protective Devices			
Input-side disconnection point	DC load-break switch		
Output-side disconnection point	AC circuit breaker		
DC overvoltage protection	Surge arrester, type I & II		
AC overvoltage protection (optional)	Surge arrester, class I & II		
Lightning protection (according to IEC 62305-1)	Lightning Protection Level III		
Ground-fault monitoring / remote ground-fault monitoring	○ / ○		
Insulation monitoring	○		
Degree of protection: electronics / air duct / connection area (as per IEC 60529)	IP65 / IP34 / IP34		
General Data			
Dimensions (W / H / D)	2780 / 2318 / 1588 mm (109.4 / 91.3 / 62.5 inch)		
Weight	< 3400 kg / < 7496 lb		
Self-consumption (max. ⁽⁴⁾ / partial load ⁽⁵⁾ / average ⁽⁶⁾)	< 8100 W / < 1800 W / < 2000 W		
Self-consumption (standby)	< 370 W		
Internal auxiliary power supply	Integrated 8.4 kVA transformer		
Operating temperature range ⁽⁸⁾	-25 to 60°C / -13 to 140°F		
Noise emission ⁽⁷⁾	67.8 dB(A)		
Temperature range (standby)	-40 to 60°C / -40 to 140°F		
Temperature range (storage)	-40 to 70°C / -40 to 158°F		
Max. permissible value for relative humidity (condensing / non-condensing)	95% to 100% [2 month / year] / 0% to 95%		
Maximum operating altitude above MSL ⁽¹⁾ 1000 m / 2000 m ⁽²⁾ / 3000 m ⁽²⁾	● / ○ / -	● / ○ / -	● / ○ / -
Fresh air consumption	6500 m ³ /h		

**PROGETTO DEFINITIVO
IMPIANTO FOTOVOLTAICO – MASSERIA MOINA
COMUNE DI BRINDISI (BR)**

**DATA:
AGOSTO 2022**

Dati tecnici	Sunny Central 4000 UP	Sunny Central 4200 UP
Lato CC		
Range di tensione V_{CC} (a 25 °C / a 50 °C)	da 880 a 1325 V / 1100 V	da 921 a 1325 V / 1050 V
Tensione CC min. $V_{CC, min}$ / Tensione d'avviamento $V_{CC, start}$	849 V / 1030 V	891 V / 1071 V
Tensione CC max. $V_{CC, max}$	1500 V	1500 V
Corrente CC max $I_{CC, max}$	4750 A	4750 A
Corrente di cortocircuito max $I_{CC, cc}$	8400 A	8400 A
Numero ingressi CC	Sbarra collettore con 26 collegamenti per polo, 24 fusibili su entrambi i poli (32 fusibili su polo singolo)	
Numero di ingressi CC con l'opzione di batteria connessa su lato CC	18 fusibili su entrambi i poli (36 su polo singolo) per FV e 6 fusibili su entrambi i poli per batterie	
Numero max di cavi CC per ogni ingresso CC (per ciascuna polarità)	2x 800 kcmil, 2x 400 mm ²	
Zone Monitoring integrato	○	
Dimensioni di fusibili FV disponibili (per ingresso)	200 A, 250 A, 315 A, 350 A, 400 A, 450 A, 500 A	
La massima dimensione del fusibile di batteria disponibile (per ingresso)	750 A	
Lato CA		
Potenza nominale CA con $\cos \varphi = 1$ (a 35 °C / a 50 °C)	4000 kVA ^[2] / 3600 kVA	4200 kVA ^[2] / 3780 kVA
Potenza nominale CA con $\cos \varphi = 0,9$ (configurazione standard A68) (a 35 °C/a 50 °C) ^[4]	3600 kW ^[2] / 3240 kW	3780 kW ^[2] / 3402 kW
Potenza attiva nominale CA con $\cos \varphi = 0,8$ (a 35 °C / a 50 °C)	3200 kW ^[2] / 2880 kW	3360 kW ^[2] / 3024 kW
Corrente nominale CA $I_{CA, nom}$ (a 35 °C / a 50 °C)	3850 A / 3465 A	3850 A / 3465 A
Fattore massimo di distorsione	< 3 % alla potenza nominale	< 3 % alla potenza nominale
Tensione nominale CA / Range di tensione nominale CA ^[8]	600 V / 480 V a 720 V	630 V / 504 V a 756 V
Frequenza di rete CA / Range	50 Hz / 47 Hz a 53 Hz 60 Hz / 57 Hz a 63 Hz	
Rapporto min di cortocircuito ai morsetti ^[7]	> 2	
Fattore di potenza a potenza nominale / Fattore di sfasamento regolabile ^[8] ^[10]	1 / 0,8 induttivo fino a 0,8 capacitivo	
Grado di rendimento europeo		
Efficienza max ^[2] / efficienza efficienza ^[2] / efficienza CEC ^[3]	98,8 % / 98,6 % / 98,5 %	98,8 % / 98,7 % / 98,5 %
Dispositivi di protezione		
Dispositivo di disinserzione lato ingresso	Sezionatore di carico CC	
Dispositivo di sgancio lato uscita	Interruttore di potenza CA	
Protezione contro sovratensioni CC	Scaricatore di sovratensioni, tipo I e II	
Protezione da sovratensioni CA (opzionale)	Scaricatore di sovratensioni, classe I e II	
Protezione antifulmine (secondo IEC 62305-1)	Classe di protezione antifulmine III	
Monitoraggio dispersione a terra / Monitoraggio dispersione a terra remoto	○ / ○	
Monitoraggio dell'isolamento	○	
Classe di protezione del sistema elettronico / canale d'aria / campo di collegamento (secondo IEC 60529)	IP54 / IP34 / IP34	
Dati generali		
Dimensioni (L / A / P)	2815 / 2318 / 1588 mm (110,8 / 91,3 / 62,5 pollici)	
Peso	< 3700 kg / < 8158 lb	
Autoconsumo (max. ^[4] / carico parziale ^[5] / medio ^[6])	< 8100 W / < 1800 W / < 2000 W	
Autoconsumo (stand-by)	< 370 W	
Alimentazione ausiliaria	Trasformatore integrato da 8,4 kVA	
Range di temperature di funzionamento (opzionale) ^[9]	(-40 °C) -25 a 60 °C / (-40 °F) -13 °F a 140 °F	
Rumorosità ^[7]	65,0 dB(A)	
Range di temperature (stand-by)	-40 °C a 60 °C / -40 °F a 140 °F	
Range di temperature (in magazzino)	-40 °C a 70 °C / -40 °F a 158 °F	
Valore massimo ammissibile per l'umidità relativa (condensante / non condensante)	95% a 100% (2 mesi/anno) / 0% a 95%	
Altitudine operativa massima s.l.m. ^[11] 1000 m / 2000 m ^[11] / 3000 m ^[11]	● / ○ / ○ ● / ○ / -	
Fabbisogno d'aria fresca	6500 m ³ /h	
Dotazione		
Collegamento CC	Capocorda a ogni ingresso (senza fusibile)	
Collegamento CA	sistema di sbarre (3 sbarre collettore, una per ciascuna fase)	
Comunicazione	Ethernet, Modbus Master, Modbus Slave	
Farbe involucro / Dach	RAL 9016 / RAL 7004	
Approvvigionamento per utilizzatori esterni	○ (2,5 kVA)	
rispetta le norme e direttive	AR-N 41 10, AR-N 41 20 ^[3] , Arrêté du 23/04/08, CE, IEC / EN 62109-1, IEC / EN 62109-2, IEEE 1547, UL 840 Cat. IV	
Norme CEM	IEC 55011, IEC 61000-6-2, FCC Part 15 Class A	
Rispetta direttive e standard di qualità	VDI/VDE 2862 page 2, DIN EN ISO 9001	
● Dotazione di serie ○ Opzionale - Non disponibile		
Denominazione del tipo	SC 4000 UP	SC 4200 UP

30

Il tecnico:

dot. ing. Nicola Incampo

Il Committente:

Brindisi Energia 6 S.r.l.

La cabina di campo e di consegna utente sarà realizzata come monoblocco prefabbricato in c.a.v. (TCT) a struttura monolitica autoportante senza giunti di unione tra le pareti e tra queste ed il fondo, le dimensioni di ciascuna cabina di campo sono pari a 750x250x285 cm (LXPXH).

Le cabine prefabbricate sono certificate dal costruttore per l'alloggio il trasporto e la movimentazione completa di inverter, trasformatore, interruttore MT e accessori.

Quindi le cabine possono essere prefabbricate e trasportate in sito per il collegamento plug and play.

Di seguito le immagini di dettaglio riportanti le dimensioni e le caratteristiche delle cabine.

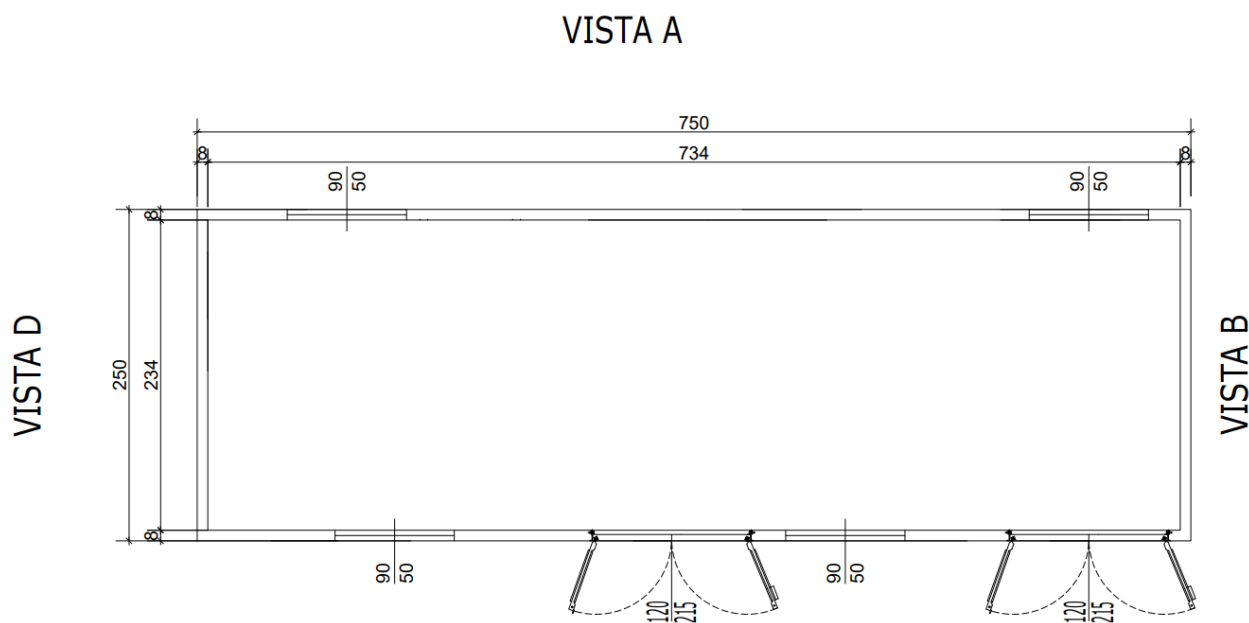

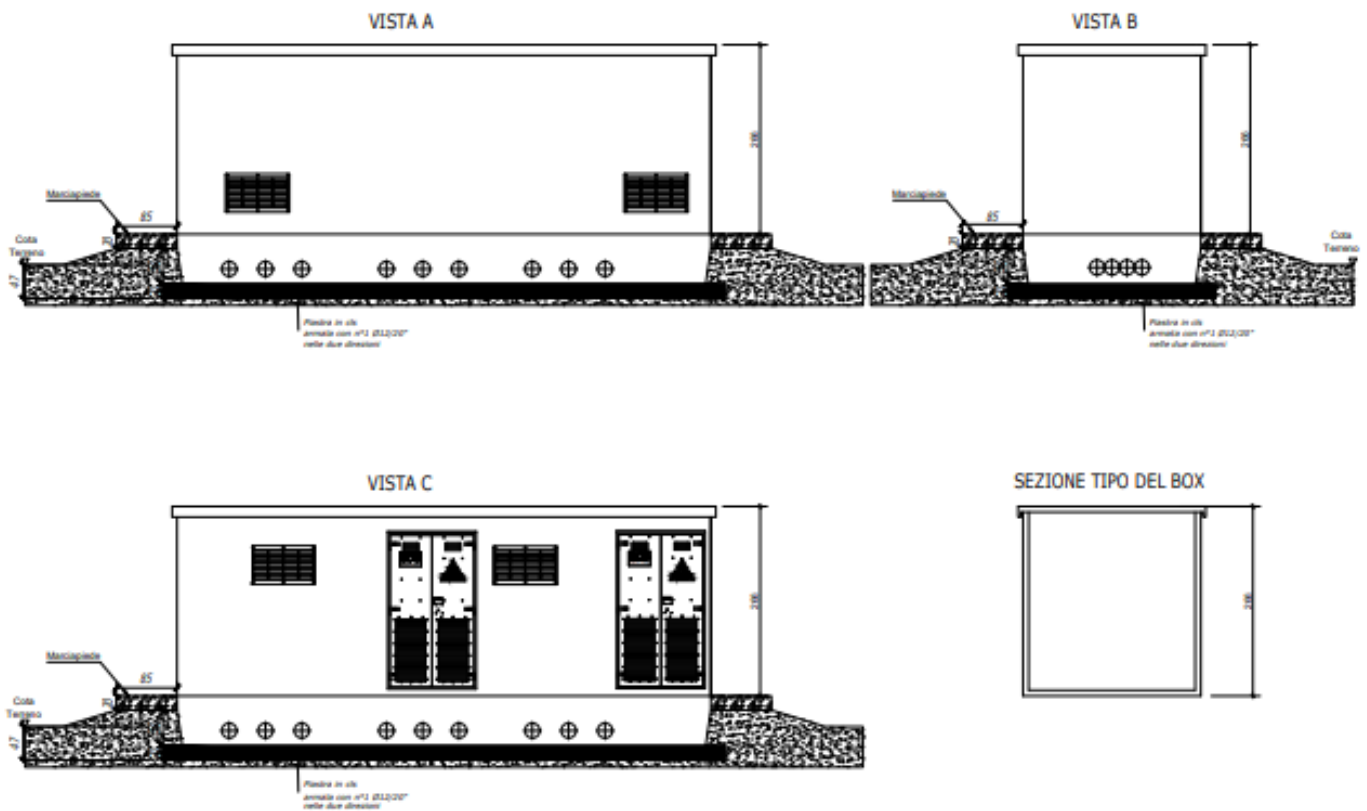

Viste cabina

Per la realizzazione della cabina il calcestruzzo sarà costituito da cemento ad alta resistenza ed argilla espansa armato con doppia gabbia di rete elettrosaldata e ferro di tipo ad aderenza migliorata Feb 44K. L'armatura sarà continua sulle quattro pareti, sul fondo e sul tetto, tale da considerarsi, ai fini elettrostatici, una naturale superficie equipotenziale (gabbia di Faraday) rispondente alla normativa CEI vigente. Le aperture delle porte e delle finestre di areazione dovranno essere realizzate in fase di getto, così pure, i fori a pavimento per il passaggio dei cavi.

La copertura della cabina (tetto) sarà realizzata separatamente ed appoggiata sulle pareti verticali, libera pertanto di muoversi, consentendo in tal modo gli scorrimenti conseguenti alle escursioni termiche dovute all'irraggiamento solare ed alle dissipazioni di calore delle apparecchiature elettriche ospitate realizzando la ventilazione del sottotetto.

In grado di protezione adottato per le aperture di cui sopra sarà IP 33. A tale proposito verranno eseguite le verifiche sulla base di quanto raccomandato dalle Norme CEI 70-1.

Le pareti ed il tetto delle cabine dovranno avere uno spessore minimo di cm 8 (Normel n° 5 del Maggio 1989) mentre per il pavimento è prescritto di cm. 10.

I monoblocchi (secondo specifiche ENEL) saranno REI 120.

Il trattamento sulle pareti esterne dovrà essere realizzato esclusivamente con vernici al quarzo e polvere di marmo in conformità alle specifiche ENEL, in tal modo la cabina sarà immune dall'assalto degli agenti atmosferici, dalle infiltrazioni d'acqua e dagli agenti corrosivi anche in ambienti di alto tasso di salinità e corrosione.

Il tetto dovrà essere impermeabilizzato con guaine bituminose ardesiate.

La conformazione del tetto sarà tale da assicurare il normale deflusso delle acque meteoriche lungo tutto il perimetro della cabina creando una opportuna superficie di gronda.

La cabina dovrà essere rispondente al minimo alle seguenti prescrizioni normative vigenti:

- Legge 5/11/1971 n° 1086 e D.M. 1/4/1983
- Legge 2/2/1974 n° 64 e D.M. 19/6/1984 per installazione in zona sismica di 1° categoria e conseguente D.M. 3/3/1975 pubblicato sulla G.U. n° 93 dell'8/4/1975 sulle Norme Tecniche di Applicazione
- Prospetto 3.3.II del D.M. 3/10/1978 per installazione in zona 4
- D.M. del 26/3/1980 pubblicato sulla G.U. n° 176 del 28/6/1980.
- C.M.LL.PP. parte C n° 20244 del 30.6.1980
- C.CON.SUP.LL.PP. parte C n° 6090
- D.M.LL.PP. (norme per le costruzioni prefabbricate) del 3.12.987
- D.M.LL.PP. del 14.2.1992
- D.M.LL.PP. (norme carichi e sovraccarichi) del 16.1.1996
- D.M.LL.PP. del 14.9.2995
- TABELLA ENEL DG 10061

L'azienda costruttrice dovrà presentare prima della installazione delle cabine la seguente certificazione:

- Certificato di omologazione e qualificazione ENEL;
- Certificato del sistema di qualità a norma ISO 9001 Ed. 2001. e ISO 14001 Ed. 2004 riguardo il sistema di gestione ambientale.

Analogamente per la cabina di consegna, che sarà costituita da vano Consegna e vano Misure, e per la cabina Utente, realizzati con due cabine monoblocco prefabbricate in CAV, che avranno le stesse caratteristiche delle cabine di campo sopra descritte e le seguenti dimensioni:

- Cabina Vano Consegna + Misure dim . 675x250x285 cm (LXPXH).
- Cabina Vano Utente dim . 750x250x285 cm (LXPXH).

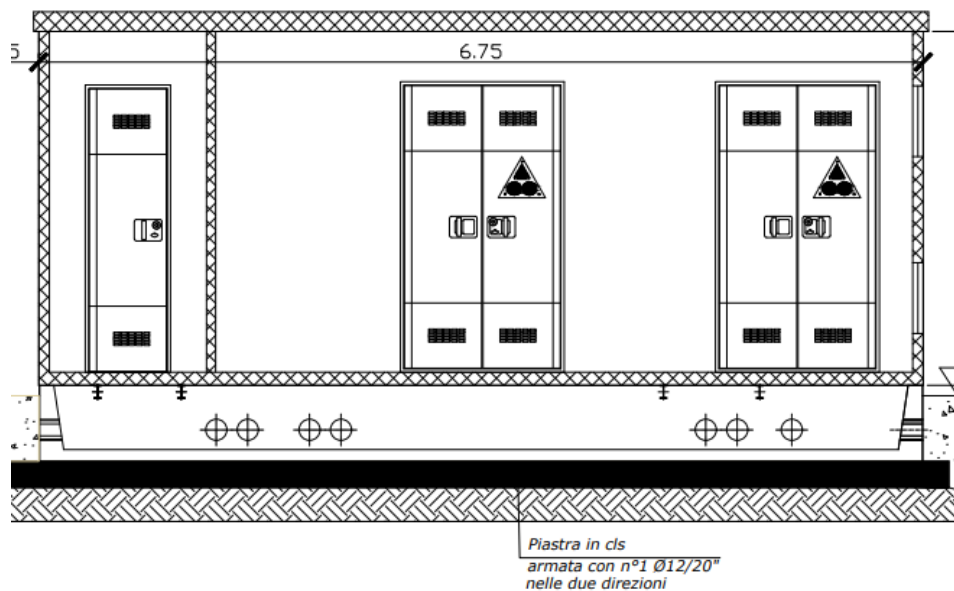
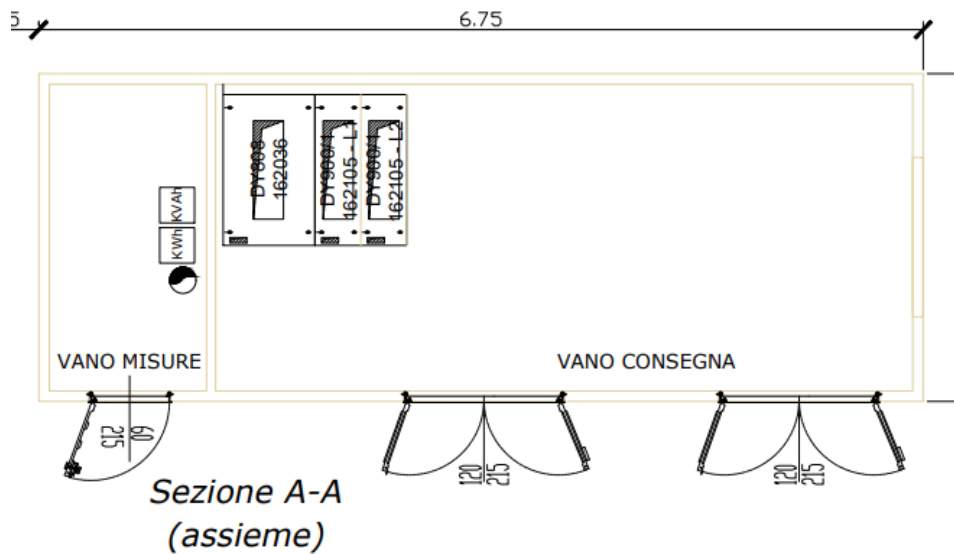

Dimensioni cabina Consegna

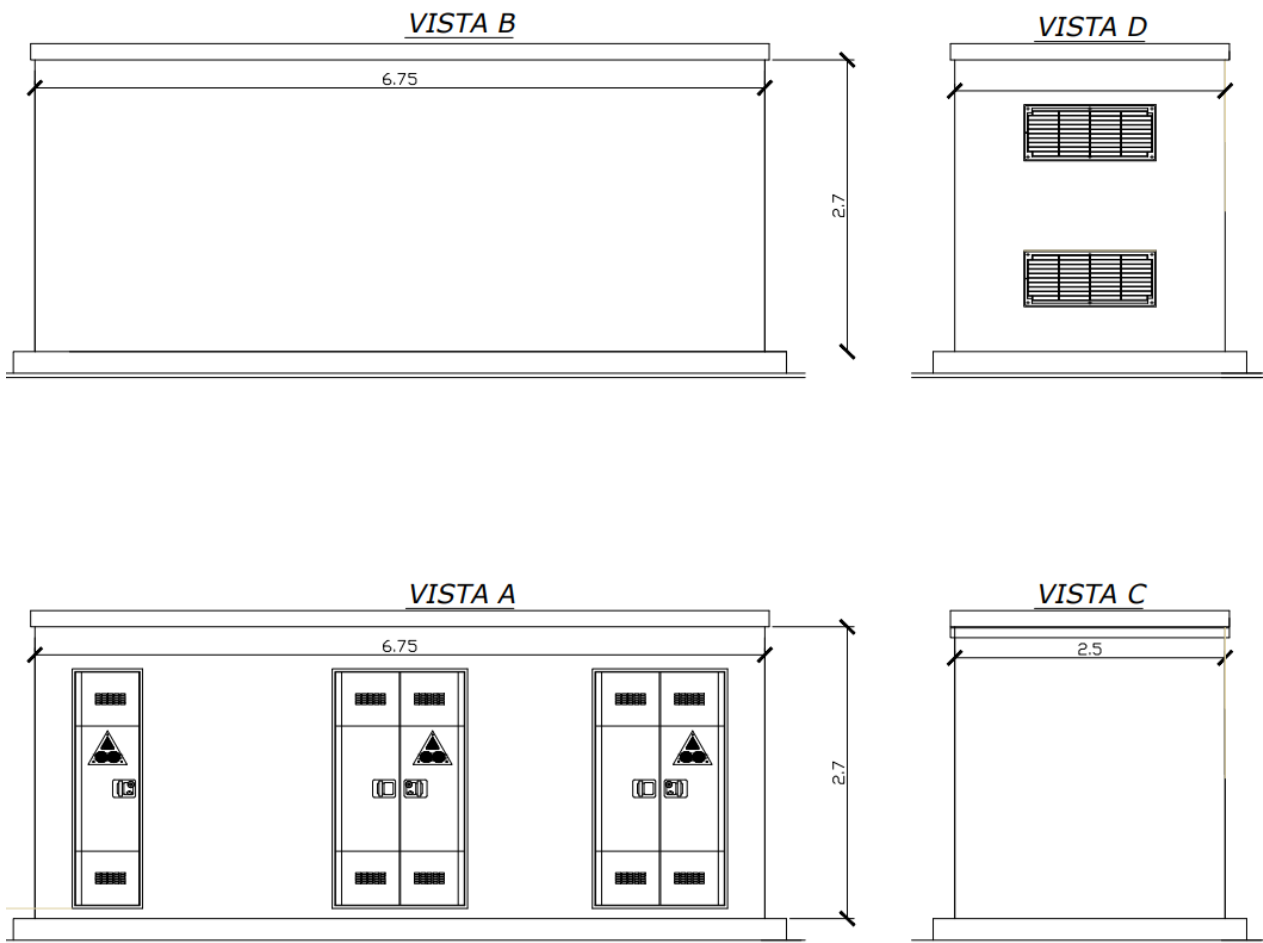

Vista cabina Consegna

Per l'alloggio delle cabine e della relativa vasca di fondazione, anch'essa in CAV, è sufficiente un sottofondo, avente le seguenti caratteristiche:

- Il fondo deve essere un terreno stabile, ad es. in ghiaia.
- In aree con forti precipitazioni o livelli delle acque sotterranee elevati è necessario prevedere un drenaggio.
- Non installare le cabine in avvallamenti per evitare la penetrazione di acqua.
- La base sotto la cabina deve essere pulita e resistente per evitare la circolazione di polvere.
- Non superare l'altezza massima del basamento per consentire l'accesso per gli interventi di manutenzione. L'altezza massima del basamento è: 500 mm.



Posizione	Denominazione
A	Sottofondo di pietrisco
B	Terreno stabile, ad es. ghiaia

Il sottofondo deve soddisfare i seguenti requisiti minimi:

- Il basamento deve presentare un grado di compattamento del 98%.
- Il compattamento del terreno deve essere pari a 150 kN/m².
- Il dislivello deve essere inferiore all'1,5%.
- Vie di accesso e superfici devono essere adatte a veicoli di servizio (ad es. carrello elevatore a forche frontali) senza ostacoli.

Le vie e i mezzi di trasporto devono possedere i requisiti descritti nella norma.

- La pendenza massima della via di accesso non deve superare il 15%.
- Per le operazioni di scarico mantenere una distanza di 2 m dagli ostacoli vicini.
- Le vie d'accesso e il luogo di scarico devono essere predisposte in base a lunghezza, larghezza, un'altezza, peso complessivo e raggio di curvatura del camion.
- Eseguire le operazioni di trasporto usando un camion con telaio a sospensione pneumatica.
- Il luogo di scarico, su cui poggiano la gru e il camion, deve essere stabile, asciutto e in piano.
- Sul luogo di scarico non devono trovarsi ostacoli, ad es. linee aree sotto tensione.

I vantaggi di utilizzare una cabina prefabbricata sono molteplici:

- Facilità e velocità di installazione
- Certificazioni e garanzia del fornitore
- Trattandosi di strutture prefabbricate amovibili, certificate, l'iter burocratico amministrativo è notevolmente semplificato,
- Sostituzione plug and play in caso di avaria o di danneggiamenti distruttivi.

Ciascuna cabina è costituita da box prefabbricato in c.a.v. con struttura monolitica autoportante senza giunti di unione tra le pareti e tra queste ed il fondo e costruiti come da specifica Enel DG 2081.

Il calcestruzzo utilizzato dovrà garantire una $R_{c,k} = 400$ daN/cm² ed armato con doppia rete metallica e tondini di ferro ad aderenza migliorata.

Detta armatura costituirà di fatto, ai fini elettrostatici, una naturale superficie equipotenziale (Gabbia di Faraday), risultando una valida protezione contro gli effetti delle scariche atmosferiche. Le tensioni di passo e contatto sono in tal modo nei limiti delle norme C.E.I. 11.8 art. 2.1.04.

Le pareti dovranno avere uno spessore di 10 cm, il pavimento uno spessore di 10 cm. ed il tetto del monoblocco uno spessore di 9 cm.

Le aperture per l'inserimento delle finestre di aereazione e le porte (in acciaio), nonché i fori nel pavimento per il passaggio dei cavi, la predisposizione di tutti gli inserti metallici, cromati, per consentire il sollevamento del monoblocco e il montaggio delle apparecchiature dovranno essere realizzate in fase di getto.

La cromatura degli inserti è indispensabile per garantire una durabilità del box conforme alle Norme Tecniche vigenti.

La conformazione del tetto dovrà assicurare un normale deflusso delle acque meteoriche.

Il monoblocco dovrà essere protetto esternamente dagli agenti atmosferici, con vernici al quarzo e polvere di marmo, conformi alle specifiche ENEL o più.

La pittura all'interno del box sarà realizzata con pitture a base di resine sintetiche di colore bianco.

Le caratteristiche di cui sopra, dovranno consentire la recuperabilità integrale del manufatto, con possibilità di riutilizzo in altro luogo.

La costruzione del monoblocco dovrà essere in tipo serie dichiarata così come previsto nel punto 1.4.1 del D.M. LL. PP. 3/12/1987; rispettando le modalità e le prescrizioni di cui alla Legge n.°1086 del 05/11/1971 (Norme per la disciplina delle opere in conglomerato cementizio), DM LL.PP. del 14/2/1992 (Norme tecniche per l'esecuzione delle opere in cemento armato) ed alla Circolare LL.PP. n.°37406 del 24/06/1993 (Istruzioni relative alle norme tecniche per l'esecuzione delle opere in cemento armato) e le verifiche strutturali sono state effettuate secondo il metodo degli stati limite ai sensi del D.M. del 14/01/2008. La struttura della sola cabina dovrà essere progettata considerando le coordinate geografiche (latitudine e longitudine), categoria del suolo (A,B,C,D e E), Coefficiente Topografico (T1, T2, T3 e T4) del luogo di installazione.

A.1.E.1. ACCERTAMENTO IN ORDINE ALLA DISPONIBILITÀ DELLE AREE ED IMMOBILI INTERESSATI DALL'INTERVENTO

I pochi e brevi tratti di elettrodotto all'interno di aree private o comunque oggetto di coltivazione sono stati progettati sfruttando maggiormente le aree disponibili. Laddove non sia stata concessa la disponibilità delle aree da parte di qualche proprietario terriero si procederà con la procedura di servitù di passaggio o esproprio per pubblica utilità. Tutto il tracciato non prevede interferenze con immobili.

A.1.E.2. CENSIMENTO DELLE INTERFERENZE E DEGLI ENTI GESTORI

Durante la fase di sopralluogo è stato possibile individuare il percorso ottimale per l'elettrodotto e conseguentemente è stato possibile identificare puntualmente le interferenze principali e visibili con altre infrastrutture. Si rimanda comunque alle relazioni specialistiche sull'elettrodotto.

A.1.F. ESITO DELLE VALUTAZIONI SULLA SICUREZZA DELL'IMPIANTO

In linea generale un impianto fotovoltaico deve rispettare le norme in materia di sicurezza durante tutte le fasi della sua vita utile a partire dalla fase di progettazione per arrivare all'eventuale dismissione dell'impianto stesso al termine del periodo di funzionamento.

Le fasi tipicamente previste per la vita di un impianto fotovoltaico sono le seguenti:

1. Individuazione sito e studio di fattibilità;
2. Progettazione;
3. Costruzione e messa in opera;
4. Funzionamento;
5. Dismissione.

Affinché un impianto fotovoltaico preservi l'ambiente circostante e garantisca la sicurezza di cose e persone presenti nelle vicinanze, risulta chiaro che fin dalla prima fase di individuazione del sito è importante prevedere gli eventuali impatti che un impianto fotovoltaico può avere sull'ambiente circostante.

Dal punto di vista della sicurezza le aree idonee allo sviluppo di un impianto fotovoltaico vengono scelte in modo da mediare tra esigenze contrastanti:

- ricerca dell'area priva di ombre, pianeggiante e a minore distanza dalla rete;
- preservare l'ambiente circostante e minimizzare l'impatto;
- garantire la sicurezza di persone, cose e animali;
- avere accesso a viabilità ed infrastrutture elettriche esistenti.

In questo paragrafo ci si occupa degli aspetti relativi la sicurezza. La fase di progettazione rappresenta il momento in cui questi aspetti devono essere presi in considerazione in maniera dettagliata al fine di ubicare le macchine e le infrastrutture necessarie al funzionamento dell'impianto in posizione tale da non essere di pericolo.

Durante la fase di costruzione e messa in opera dell'impianto, invece, l'aspetto della sicurezza riguarda soprattutto lo svolgimento del cantiere in ottemperanza agli obblighi di legge come previsto dal Decreto Legislativo n.81/2008 e s.m.i.. Durante il funzionamento dell'impianto non esistono particolari problematiche di sicurezza relative al funzionamento sempre che il progetto sia stato approntato in maniera corretta ed abbia tenuto conto degli elementi esposti sopra.

Un impianto fotovoltaico, infatti, sorge solitamente in aree non urbanizzate e lontano da ambienti antropizzati. Inoltre, durante il funzionamento non si ha necessità di una squadra di lavoro fissa in loco ma solo durante la fase di manutenzione gli operai lavorano sul campo e sulle cabine e le opere connesse.

Anche durante la fase di esercizio a differenza degli impianti eolici non esistono particolari problematiche che possano generare rischi elevate, in quanto tutte le opera elettriche saranno affidate a PES – Persone Esperte ai sensi della CEI 11-21.

A.1.F. SINTESI DEI RISULTATI DELLE INDAGINI ESEGUITE (GEOLOGICHE, IDROGEOLOGICHE, IDROLOGICO-IDRAULICHE, SISMICHE, ECC.)

Lo studio eseguito ha consentito di inquadrare l'area dal punto di vista geologico, geomorfologico, idrogeologico e sismico e di evidenziare le principali criticità geomorfologiche che saranno oggetto di rilievi di dettaglio e d'indagini adeguatamente programmate nelle successive fasi di progettazione esecutiva.

Il rilevamento geomorfologico ha permesso di verificare l'assenza di dissesti gravitativi attuali e pregressi in corrispondenza o in prossimità dell'ubicazione dell'impianto, del cavidotto e della strada di accesso. La morfologia dell'area di studio, inoltre, caratterizzata essenzialmente da una superficie

inclinata con una pendenza inferiore ai 5° interrotta da alcuni fossi molto degradati, ostacola la possibilità di formazioni di importanti condizioni di instabilità dei pendii. Non sono stati rilevati, inoltre, apprezzabili fenomeni erosivi in atto o potenziali e tali da modificare la morfologia delle aree di ubicazioni delle opere in tempi storici. Dal punto di vista sismico l'area indagata risente della sismicità dell'Appennino lucano. Le indagini sismiche eseguite hanno evidenziato una categoria di suolo, secondo le NTC 2008, pari a C.

Sulla base delle conoscenze acquisite, è possibile affermare che le previsioni progettuali sono compatibili con le condizioni geologiche, geomorfologiche presenti nell'area di studio.

Per approfondimenti si rimanda all'elaborato **A.2. – Relazione geologica.**

A.1.G. PRIMI ELEMENTI RELATIVI AL SISTEMA DI SICUREZZA PER LA REALIZZAZIONE DEL PROGETTO

Come per tutte le strutture civili od industriali, le strutture trasferiscono al suolo i carichi che agiscono sulle vele di moduli, quali peso proprio, spinta del vento ed azioni sismiche. Per considerare tali azioni è importante studiare le caratteristiche del terreno, per tale motivo saranno eseguite prove di infissione della struttura di sostegno dei moduli ed inoltre il progetto statico dovrà includere:

- le caratteristiche costruttive delle strutture;
- le caratteristiche geotecniche del terreno secondo la relazione geologica, geotecnica ed idrogeologica ai sensi dell'art. 27 del D.P.R. n. 554/99;

È sconsigliata l'installazione di strutture di sostegno o di altri anuffatti, come Power Station e cabine su aree in frana o classificate "potenzialmente in frana", nei pressi di bordi di scarpata con strati a frana poggio, indipendentemente dallo stato di fratturazione, nei pressi di creste rocciose molto strette ed allungate (rapporto altezza - larghezza > 0.40).

Al fine di evitare che si inneschino fenomeni di erosione ed alterazioni del profilo naturale del terreno, si sconsiglia l'ubicazione del generatore fotovoltaico su terreni aventi pendenze superiori al 15%.

Gli sbancamenti e i riporti di terreno dovranno essere contenuti; per le opere di contenimento e ripristino saranno utilizzate le tecniche di ingegneria naturalistica.

Si sconsiglia l'ubicazione degli impianti e delle opere connesse (cavidotti interrati, elettrodotti), in prossimità di compluvi e torrenti montani indipendentemente dal loro bacino idraulico e nei pressi di morfo-strutture carsiche quali doline e inghiottitoi.

Infine, data la pericolosità degli oli di isolamento dei trasformatori, va assicurato l'adeguato contenimento di perdite in caso di danneggiamenti in esercizio nonché il trattamento degli stessi e lo smaltimento presso il "Consorzio Obbligatorio degli oli esausti" (D.Lgs. n. 95 del 27 gennaio 1992, Attuazione delle Direttive 75/439/CEE e 87/101/CEE relative alla eliminazione degli oli usati) previa analisi di contenimento del PCB.

A.1.H. RELAZIONE SULLA FASE DI CANTIERIZZAZIONE

A.1.H.1. DESCRIZIONE DEI FABBISOGNI DI MATERIALE DA APPROVVIGIONARE, E DEGLI ESUBERI DI MATERIALE DI SCARTO, PROVENIENTI DAGLI SCAVI; INDIVIDUAZIONE DELLE CAVE PER APPROVVIGIONAMENTO DELLE MATERIE E DELLE AREE DI DEPOSITO PER LO SMALTIMENTO DELLE TERRE DI SCARTO; DESCRIZIONI DELLE SOLUZIONI DI SISTEMAZIONE FINALI PROPOSTE

Tutti i movimenti di terreno derivanti dalle varie fasi di scavo (adeguamento e realizzazione strada, realizzazione piazzola, scavo per fondazione ecc.) verranno portati a compensazione per effettuare i rilevati. L'approvvigionamento di eventuale altro terreno, di inerti e materiali per fondazione e massicciata stradale, verrà reperito presso le cave prossime all'area d'impianto. Durante le fasi di cantiere il materiale di scavo verrà accantonato a bordo scavo (ad es. lungo il tracciato stradale o in area di stoccaggio temporanea) per essere poi utilizzati per la rinaturalizzazione. A tal fine sarà individuata anche un'area di stoccaggio momentanea ubicata in prossimità del sito d'impianto, idonea allo stazionamento di eventuale materiale eccedente. A fine cantiere tutte le aree non necessarie alla fase di regime verranno opportunamente ridimensionate: le aree verranno rinaturalizzate con interventi di ingegneria naturalistica: le scarpate (sia degli scavi che dei riporti) verranno inerbite con fascinate e/o cordonate con essenze arboree autoctonee mentre tutti le altre aree non necessarie nella fase di regime verranno restituite alle precedenti coltivazioni. A rinaturalizzazione avvenuta, i materiali eccedenti che non vanno a compensazione verranno portati in discarica autorizzata. Verranno realizzati scavi e movimenti di terra per le seguenti lavorazioni: per la realizzazione della strada di cantiere, per la realizzazione del cavidotto interrato; per la realizzazione dello scavo di fondazione della cabina di raccolta; per la formazione del piazzale e della zona apparecchiature della sottostazione di trasformazione.

A.1.H.2. DESCRIZIONE DELLA VIABILITÀ DI ACCESSO AI CANTIERI E VALUTAZIONE DELLA SUA ADEGUATEZZA, IN RELAZIONE ANCHE ALLE MODALITÀ DI TRASPORTO DELLE APPARECCHIATURE

La realizzazione dell'impianto fotovoltaico necessita della costruzione e/o sistemazione della rete viaria per l'adduzione del materiale utile al montaggio ed alla manutenzione del generatore e delle cabine. Questa pre-condizione è talvolta vincolante per la realizzazione dell'impianto dal momento che i componenti costruttivi presentano ingombri importanti e necessitano di caratteristiche geometriche della viabilità per questo le case costruttrici degli delle Power Station o delle Cabine prefabbricate per esempio impongono delle prescrizioni sul trasporto proprio al fine di chiarire sin dal principio l'accessibilità dei luoghi.

Non verrà trascurato l'impatto ambientale causato da queste strade, infatti per ridurlo il più possibile si cercherà di seguire la naturale orografia del territorio riducendo al minimo i rinterrati ed evitando rilevati consistenti.

Per i riferimenti normativi: Ministero delle Infrastrutture, D.M. 05/11/2001 n°6792 e s.m.i. – *“Norme funzionali e geometriche per la costruzione delle strade”*.

Il costruttore delle Power Station in un'apposita scheda tecnica fornisce tutte le prescrizioni minime da garantire per il trasporto delle componenti utili al montaggio della macchina, la movimentazione e lo scarico in cantiere. Proprio per chiarire questi elementi è lo stesso produttore a riportare chiaramente nelle tavole tecniche il profilo trasversale del veicolo tipo adibito al trasporto delle componenti necessarie al montaggio di strutture, cabinati e cabine prefabbricati.

Per quanto concerne l'andamento planimetrico della strada è imposta un'ampiezza minima della carreggiata pari a 5,00 m con un allargamento ad almeno 8 m in curva. Inoltre, il raggio minimo interno della curva non dovrà essere inferiore a 35 m ed occorrerà procedere ad individuare un'ulteriore area libera da ostacoli (cosiddetta *FREE AREA*) con raggio 50 m. Dal punto di vista altimetrico, è previsto che le strade in ghiaia abbiano una pendenza massima pari al 6%.

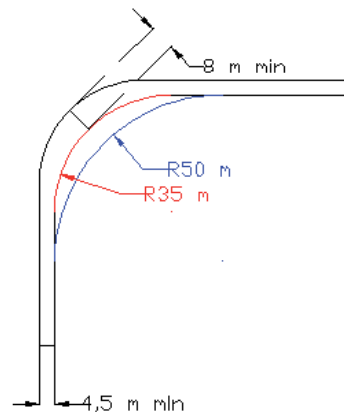

In riferimento alle sezioni trasversali delle vie di collegamento è prescritto che siano realizzate mediante uno scotico di 20 cm al di sotto del piano di campagna, verrà quindi realizzata una sottofondazione con terreno stabilizzato a calce per uno spessore di 20 cm +20 cm sopra il piano di campagna su cui sarà realizzata una fondazione di larghezza 6 mt e spessore 25 cm con materiale stabilizzato non legato, del tipo a schiena d'asino con pendenza 2,5 %, affiancata da un arginello di spessore 40 cm in terreno vegetale con inerbimento superficiale, affiancato da un fosso di guardia di profondità 50 cm sotto il piano di campagna.

I materiali utilizzati non devono contenere detriti quali vetro, ceramica, acciaio o legno.

SEZIONE TIPO STRADA DI ACCESSO CAMPO FOTOVOLTAICO

Scala 1:50

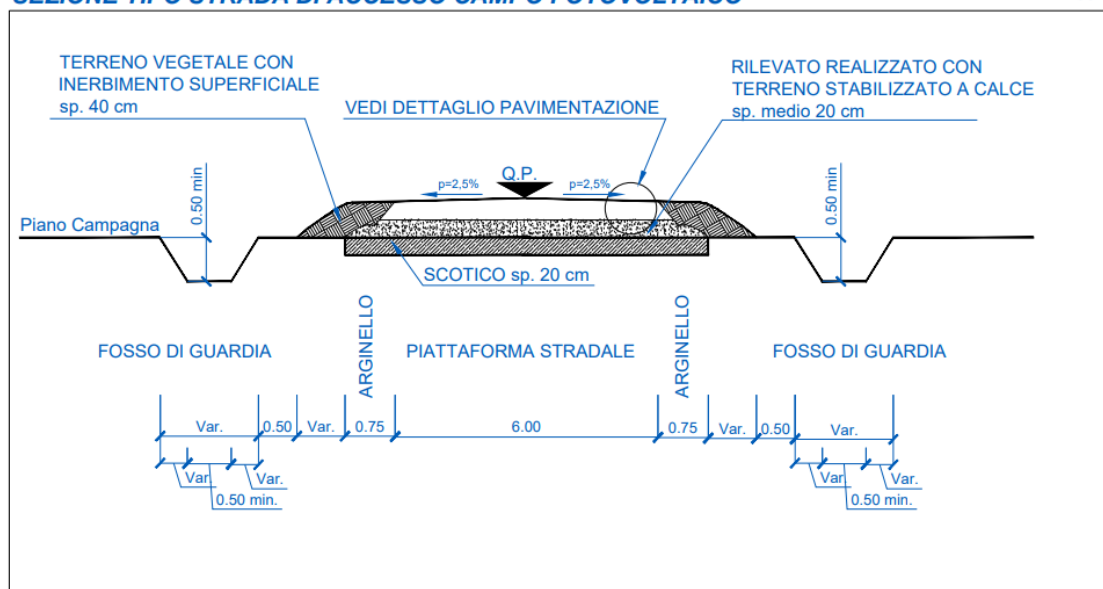

sezioni tipo

A.1.H.3. EVENTUALE PROGETTAZIONE DI VIABILITÀ PROVVISORIA

La strada di nuova realizzazione sarà in futuro utilizzata per la manutenzione del generatore e sarà chiusa al pubblico passaggio (ad esclusione dei proprietari), sarà realizzata seguendo l'andamento topografico esistente in loco, cercando di ridurre al minimo eventuali movimenti di terra, utilizzando come sottofondo materiale calcareo e rifinendole con pavimentazione a macadam. Inoltre, con il tipo di rifinitura a macadam previsto per la pavimentazione della strada e della piazzola, non viene alterato l'attuale regime di scorrimento naturale delle acque meteoriche, in quanto si conserva la permeabilità del sito, favorendo anche la vegetazione autoctona.

A.1.H.4. INDICAZIONE DEGLI ACCORGIMENTI ATTI AD EVITARE INTERFERENZE CON IL TRAFFICO LOCALE E PERICOLI PER LE PERSONE

In fase di realizzazione delle opere saranno predisposti i seguenti accorgimenti:

- I lavori saranno realizzati in modo da non ostacolare le infrastrutture esistenti (viabilità presente, corsi d'acqua presenti, ecc.).
- Durante la fase di cantiere verranno usate macchine operatrici (escavatori, dumper, ecc.) a norma, sia per quanto attiene le emissioni in atmosfera che per i livelli di rumorosità; periodicamente sarà previsto il carico, il trasporto e lo smaltimento, presso una discarica autorizzata, dei materiali e delle attrezzature di rifiuto in modo da ripristinare, a fine lavori, l'equilibrio del sito.

Gli scavi in genere per qualsiasi lavoro, a mano o con mezzi meccanici, saranno eseguiti secondo i disegni di progetto esecutivo e secondo la relazione geologica e geotecnica, di cui al D.M. LL.PP. 11 marzo 1988 riguardante le norme tecniche sui terreni e i criteri di esecuzione delle opere di sostegno e di fondazione e la relativa Circ. M. LL. PP. 24 settembre 1988, n. 30483.

Le materie provenienti dagli scavi saranno successivamente utilizzate, saranno pertanto preventivamente individuate delle aree di deposito temporaneo dalle quali riprendere le materie a tempo opportuno. In ogni caso le materie depositate non saranno di danno ai lavori, alle proprietà pubbliche o private e al libero deflusso delle acque scorrenti in superficie. Al fine di garantire assenza di trasporto solido di terre di scavo in stoccaggio in aree dedicate, da parte delle acque piovane, sarà previsto un adeguato sistema di copertura impermeabile dei materiali in stoccaggio atto a garantire anche assenza di trasporto atmosferico nelle condizioni di vento intenso.

Gli scavi di fondazione saranno di norma eseguiti a pareti verticali sostenute con armatura e

sbadacchiature adeguate. Questi potranno però, ove ragioni speciali non lo vietino, essere eseguiti con pareti a scarpata provvedendo al successivo riempimento del vuoto rimasto intorno alle murature di fondazione dell'opera, con materiale adatto, e al necessario costipamento di quest'ultimo. Analogamente si dovrà procedere a riempire i vuoti che restassero attorno alle strutture stesse, pure essendosi eseguiti scavi a pareti verticali, in conseguenza della esecuzione delle strutture con riseghe in fondazione.

Gli scavi per la posa in opera dei cavi elettrici avranno sezione e larghezza tali da rendere agevole ogni manovra necessaria per la posa e l'esecuzione di tutte le operazioni necessarie (prove, ispezioni e, eventualmente, sostituzione). Il fondo degli scavi aperti per la posa dei cavi sarà ben spianato e con le pendenze prescritte.

A protezione degli scavi, le aree di lavoro saranno delimitate, vi saranno sbarramenti provvisori, saranno costruiti percorsi protetti per i pedoni e collocati i necessari cartelli stradali per segnalare ostacoli, interruzioni e pericoli.

A.1.H.5. INDICAZIONE DEGLI ACCORGIMENTI ATTI AD EVITARE INQUINAMENTI DEL SUOLO, ACUSTICO, IDRICI ED ATMOSFERICI

Durante tutte le operazioni di cantiere verranno approntate tutte le possibili soluzioni di riduzione di eventuali impatti delle stesse sull'ambiente. Per la formazione dei rilevati o per qualunque opera di rinterro, ovvero per riempire i vuoti tra le pareti degli scavi e le fondazioni, si impiegheranno, fino al loro totale esaurimento, tutte le materie provenienti dagli scavi di qualsiasi genere eseguiti per il cantiere. Nella formazione del corpo stradale e relative pertinenze e nelle operazioni di movimentazione di materie, sarà fatto riferimento in generale alle norme CNR-UNI-10006. Si provvederà, ove previsto ed entro i limiti della fascia del terreno messa a disposizione, all'apertura della pista di lavoro e al suo spianamento, in accordo con le caratteristiche di cui al precedente capitolo, compresa la rimozione degli ostacoli che durante la fase di lavoro dovessero presentarsi sul tracciato, quali siepi, arbusti, recinti, conformazioni particolari del terreno, ecc. e la posa in sito di tutte le opere necessarie al transito e al passaggio del personale o dei mezzi.

Nelle seguenti tabelle sono riportati degli esempi di come verrà gestito il controllo ambientale, in fase O&M come in fase di cantiere.

Aspetto rilevato	Azioni da attuare	Frequenza	Responsabilità
Stoccaggio e impiego di sostanze pericolose: olio minerale per rabbocchi	Dislocare i bidoni di olio minerale sopra l'apposita ghiotta di raccolta in magazzino per evitare che vi siano perdite sul suolo; dislocare le sostanze infiammabili negli appositi armadi antincendio; fare riferimento alle seguenti istruzioni per tale attività: <ul style="list-style-type: none"> • NX_QP_9100 – Handling Hazardous Substance • NX_HS_WI_0058 - Register • NX_HS_WI_0059 - Transport • NX_HS_WI_0060 – Storage • NIT_HS_WI_0060_Gestione_Sostanz_Pericolose (integrazione per disposizioni legislative nazionali sulle sostanze chimiche pericolose) 	In continuo	Site Supervisor
Impiego di risorse idriche per i servizi igienici	Impiegare con parsimonia l'acqua dei servizi igienici, avendo cura di chiudere accuratamente i rubinetti dopo l'uso e di segnalare qualsiasi perdita e/o allagamento	In continuo	Tutto il personale
Scarichi in acque superficiali causati da servizi igienici	Impiegare correttamente gli scarichi idrici civili, avendo cura di non recapitarvi sostanze chimiche e corpi estranei che possano inquinare le acque di scarico	In continuo	Tutti i dipendenti
Emissione di rumore: automezzi in movimento	Gli automezzi in sosta devono mantenere i motori spenti per tutto il periodo della sosta nel piazzale	In continuo	Site Supervisor
Rischio incendio	Applicare le prescrizioni specificate nel Documento di Valutazione dei Rischi e nel Piano d'Emergenza, in particolare in relazione a: <ul style="list-style-type: none"> • mantenere sempre efficienti i dispositivi di estinzione; • evitare accumuli di materiale infiammabile nei pressi di circuiti elettrici in tensione 	In continuo	Site Supervisor - fornitore

Service points e attività di supporto.

Aspetto rilevato	Azioni da attuare	Frequenza	Responsabilità
Produzione di rifiuti speciali: <ul style="list-style-type: none"> • oli minerali esausti • assorbenti e stracci sporchi di grasso ed olio • imballaggi misti • filtri aria ed olio • tubi neon esausti • apparecchiature elettriche e loro parti fuori uso 	Raccogliere le varie tipologie di rifiuto in appositi contenitori, identificati con il relativo codice CER e l'eventuale pericolosità, nei punti di deposito temporaneo predeterminati nel Service Point e destinarli a recupero/smaltimento secondo le scadenze previste dalla legge; si faccia riferimento per l'attività anche all'Istruzione NIT_HS_WI_0040 (gestione rifiuti) Effettuare lo scarico e carico dei rifiuti secondo le linee di produzione UP1, UP2, UP3	Secondo disposizioni di legge	Site Supervisor
Stoccaggio e impiego di sostanze pericolose: olio motore degli automezzi	Dislocare i bidoni di olio minerale sopra l'apposita ghiotta di raccolta sul mezzo di trasporto (in movimento) per evitare che vi siano perdite sul suolo; fare riferimento alle seguenti istruzioni per tale attività: <ul style="list-style-type: none"> • NX_QP_9100 – Handling Hazardous Substance • NX_HS_WI_58 - Register • NX_HS_WI_59 - Transport • NX_HS_WI_60 – Storage • NIT_HS_WI_0060_Gestione_Sostanz_Pericolose (integrazione per disposizioni legislative nazionali sulle sostanze chimiche pericolose) 	In continuo	Site Supervisor
	Verificare che dagli automezzi in sosta non vi siano perdite di oli o carburanti che possano causare un incendio e/o la contaminazione delle acque di scarico	In continuo	Site Supervisor
Rischio incendio	Applicare le prescrizioni specificate nel Documento di Valutazione dei Rischi e nel Piano d'Emergenza, in particolare in relazione a: <ul style="list-style-type: none"> • mantenere sempre efficienti i dispositivi di estinzione; • evitare accumuli di materiale infiammabile nei pressi di circuiti elettrici in tensione 	In continuo	Site Supervisor - fornitore
Emissione di rumore: automezzi in movimento	Gli automezzi in sosta devono mantenere i motori spenti per tutto il periodo della sosta nel parco	In continuo	Site Supervisor

Azioni riguardanti l'impianto.

**PROGETTO DEFINITIVO
IMPIANTO FOTOVOLTAICO – MASSERIA MOINA
COMUNE DI BRINDISI (BR)**

**DATA:
AGOSTO 2022**

Aspetto rilevato	Possibile emergenza	Azione da attuare	Resp.
Produzione di rifiuti speciali e urbani (tutte le fasi)	Commistioni tra diversi tipi di rifiuti speciali	Separare manualmente, ove possibile senza rischio per la sicurezza per gli Operai, i diversi rifiuti speciali e ricollocarli nei relativi contenitori predisposti	Operai
		Ove non possibile richiedere intervento al fornitore per riclassificazione dei rifiuti e loro ritiro definitivo	Site Supervisor – HSE Manager
Scarichi idrici (tutte le fasi)	Rilevazione di uno scarico di liquidi pericolosi (oli minerali) nelle canaline di scarico delle acque meteoriche e/o negli scarichi civili	<ul style="list-style-type: none"> Vietare l'impiego dei servizi idrici aziendali, chiudere l'afflusso agli scarichi ed avvertire il fornitore addetto perché prevenga danneggiamenti alla fossa imhoff far aspirare i reflui inquinati ancora presenti nei circuiti da Fornitore di gestione rifiuti 	Site Supervisor
Stoccaggio ed impiego di sostanze pericolose	Service points – perdite e versamenti di oli lubrificanti ed idraulici dagli automezzi o nei punti stoccaggio previsti	<ul style="list-style-type: none"> Assorbire immediatamente la perdita con il materiale assorbente predisposto (vedi lista allegata) nei vari punti del Service Point; posizionare il materiale assorbente sporco in apposito contenitore per rifiuti pericolosi; comunicare a Site Supervisor l'avvenuta produzione del rifiuto in modo che questi possa registrarla sul Registro di Carico/Scarico di cantiere 	Operai, Site Supervisor
	Manutenzione sottostazione – perdite dai trasformatori	<ul style="list-style-type: none"> Distaccare il trasformatore dalle linee di alimentazione In caso di necessità comunicare al gestore della rete di aprire sez e int. sganciare i Trasf latoto Alta Tensione Aspirare l'olio spillato dalla vasca di contenimento e dislocarlo in apposito contenitore per rifiuti pericolosi; comunicare a Site Supervisor l'avvenuta produzione del rifiuto in modo che questi possa registrarla sul Registro di Carico/Scarico del parco; in caso di contaminazione del suolo, provvedere all'attivazione delle procedure di bonifica secondo quanto previsto dalla legislazione vigente. 	Fornitore, Site Supervisor
Consumo di risorsa idrica (Service Points – man. Sottostazione)	Perdite dal circuito idraulico e dalle tubature	Chiudere rubinetto generale e chiedere intervento di fornitore della manutenzione per la riparazione delle perdite	Fornitore, Site Supervisor
Emissioni di rumore esterno	Automezzi in sosta prolungata con motore acceso	Far spegnere il motore	Site Supervisor
Rischio incendio (tutte le fasi)	Incendio del trasformatore e del service point	<ul style="list-style-type: none"> Distaccare il trasformatore dalle linee di alimentazione In caso di necessità comunicare al gestore della rete di aprire sez e int. sganciare i Trasf latoto Alta Tensione Attenersi alle prescrizioni del Piano di Emergenza predisposto da RSPP Una volta estinto l'incendio, bonificare l'area dalle ceneri e dalle strutture danneggiate, facendole smaltire come rifiuto speciale da classificare con la collaborazione di fornitore qualificato 	Site Supervisor

Il tecnico:

dott. ing. Nicola Incampo

Il Committente:

Brindisi Energia 6 S.r.l.

**PROGETTO DEFINITIVO
IMPIANTO FOTOVOLTAICO – MASSERIA MOINA
COMUNE DI BRINDISI (BR)**

**DATA:
AGOSTO 2022**

Aspetto rilevato	Possibile emergenza	Azione da attuare	Resp.
Produzione di rifiuti speciali e urbani (tutte le fasi)	Commistioni tra diversi tipi di rifiuti speciali	Separare manualmente, ove possibile senza rischio per la sicurezza per gli Operai, i diversi rifiuti speciali e ricollocarli nei relativi contenitori predisposti	Operai
		Ove non possibile richiedere intervento al fornitore per riclassificazione dei rifiuti e loro ritiro definitivo	Site Supervisor – HSE Manager
Scarichi idrici (tutte le fasi)	Rilevazione di uno scarico di liquidi pericolosi (oli minerali) nelle canaline di scarico delle acque meteoriche e/o negli scarichi civili	<ul style="list-style-type: none"> Vietare l'impiego dei servizi idrici aziendali, chiudere l'afflusso agli scarichi ed avvertire il fornitore addetto perché prevenga danneggiamenti alla fossa imhoff far aspirare i reflui inquinati ancora presenti nei circuiti da Fornitore di gestione rifiuti 	Site Supervisor
Stoccaggio ed impiego di sostanze pericolose	Service points – perdite e versamenti di oli lubrificanti ed idraulici dagli automezzi o nei punti stoccaggio previsti	<ul style="list-style-type: none"> Assorbire immediatamente la perdita con il materiale assorbente predisposto (vedi lista allegata) nei vari punti del Service Point; posizionare il materiale assorbente sporco in apposito contenitore per rifiuti pericolosi; comunicare a Site Supervisor l'avvenuta produzione del rifiuto in modo che questi possa registrarla sul Registro di Carico/Scarico di cantiere 	Operai, Site Supervisor
	Manutenzione turbine – perdite dai circuiti delle turbine	<ul style="list-style-type: none"> Assorbire immediatamente la perdita con il materiale assorbente predisposto (vedi Tabella 4.1 di seguito allegata) caricato sull'automezzo di servizio posizionare il materiale assorbente sporco in apposito contenitore per rifiuti pericolosi; comunicare a Site Supervisor l'avvenuta produzione del rifiuto in modo che questi possa registrarla sul Registro di Carico/Scarico del parco; in caso di contaminazione del suolo, provvedere all'attivazione delle procedure di bonifica secondo quanto previsto dalla legislazione vigente. 	Operai, Site Supervisor, HSE Manager
	Manutenzione sottostazione – perdite dai trasformatori	<ul style="list-style-type: none"> Distaccare il trasformatore dalle linee di alimentazione In caso di necessità comunicare al gestore della rete di aprire sez e int. sganciare i Traslato Alta Tensione Aspirare l'olio spillato dalla vasca di contenimento e dislocarlo in apposito contenitore per rifiuti pericolosi; comunicare a Site Supervisor l'avvenuta produzione del rifiuto in modo che questi possa registrarla sul Registro di Carico/Scarico del parco; in caso di contaminazione del suolo, provvedere all'attivazione delle procedure di bonifica secondo quanto previsto dalla legislazione vigente. 	Fornitore, Site Supervisor
Consumo di risorsa idrica (Service Points – man. Sottostazione)	Perdite dal circuito idraulico e dalle tubature	Chiudere rubinetto generale e chiedere intervento di fornitore della manutenzione per la riparazione delle perdite	Fornitore, Site Supervisor
Emissione di rumore esterno	Automezzi in sosta prolungata con motore acceso	Far spegnere il motore	Site Supervisor
Rischio incendio (tutte le fasi)	Incendio delle turbine, del trasformatore e del service point	<ul style="list-style-type: none"> Distaccare il trasformatore dalle linee di alimentazione In caso di necessità comunicare al gestore della rete di aprire sez e int. sganciare i Traslato Alta Tensione Attenersi alle prescrizioni del Piano di Emergenza predisposto da RSPP Una volta estinto l'incendio, bonificare l'area dalle ceneri e dalle strutture danneggiate, facendole smaltire come rifiuto speciale da classificare con la collaborazione di fornitore qualificato 	Site Supervisor

Preparazione alle emergenze ambientali e risposta

Il tecnico:

dott. ing. Nicola Incampo

Il Committente:

Brindisi Energia 6 S.r.l.

A.1.H.6. DESCRIZIONE DEL RIPRISTINO DELL'AREA DI CANTIERE

Al termine dei lavori necessari per l'installazione dell'impianto, caratterizzati dalla realizzazione delle opere civili e dal montaggio delle parti elettromeccaniche, si darà inizio agli interventi di ripristino e di sistemazione finale, che nel dettaglio consistono in:

1) Piazzole cabine:

- Completamento strada di accesso alla piazzola;
- Realizzazione drenaggi superficiali a dispersione (dove vi è necessità).

2) Viabilità:

- Sistemazione finale della viabilità con realizzazione delle necessarie opere d'arte (cunette, attraversamenti);
- Interventi di manutenzione delle strade di accesso e delle opere d'arte di salvaguardia geomorfologica ed idrologica.

3) Interventi generali:

- Interventi per la messa in sicurezza dei luoghi (segnaletica, barriere di segnalazione degli accessi.);
- Trasporto a discarica di tutto il materiale in eccesso proveniente dagli scavi e non ulteriormente utilizzabile, in quanto non idoneo come materiale di riempimento.

Il Tecnico

Dott. Ing. Nicola Incampo

