

REGIONE PUGLIA**PROVINCIA DI BRINDISI****COMUNE DI BRINDISI**

Denominazione impianto:

SANTA TERESA

Ubicazione:

Comune di Brindisi (BR)
Località "Santa Teresa"
Foglio: **177-180**Particelle: **varie****PROGETTO DEFINITIVO**

per la realizzazione di un impianto agrolvoltaico da ubicare in agro del comune di Brindisi (BR) in località "Santa Teresa", potenza nominale pari a 39,87165 MW in DC e potenza in immissione pari a 39,8 MW AC, e delle relative opere di connessione alla RTN ricadenti nello stesso comune.

PROPONENTE

BRINDISI ENERGIA5 S.R.L.
 Corso Libertà n.17, Vercelli (VC) 13100
 P.IVA 02728470028
 Pec: brindisienergia5@legalmail.it
Codice Autorizzazione Unica AP8U133

ELABORATO

**Disciplinare Descrittivo e Prestazionale
degli elementi tecnici**

Tav. n°

1DIS

Scala

	Numero	Data	Motivo	Eseguito	Verificato	Approvato
Aggiornamenti	Rev 0	Maggio 2022	Istanza per l'avvio del procedimento di rilascio del provvedimento di VIA nell'ambito del Provvedimento Unico in materia Ambientale ai sensi dell'art.27 del D.Lgs.152/2006 e ss.mm.ii.			

PROGETTAZIONE

Dott. Ing. ANTONIO ALFREDO AVALLONE
 Contrada Lama n.18 - 75012 Bernalda (MT)
 Ordine degli Ingegneri di Matera n. 924
 PEC: antonioavallone@pec.it
 Cell: 339 796 8183

IL TECNICO

Dott. Ing. ANTONIO ALFREDO AVALLONE
 Contrada Lama n.18 - 75012 Bernalda (MT)
 Ordine degli Ingegneri di Matera n. 924
 PEC: antonioavallone@pec.it
 Cell: 339 796 8183



Spazio riservato agli Enti

Sommario

PREMESSA	3
DESCRIZIONE DELL'OPERA E COLLOCAZIONE NEL TERRITORIO	3
COMPONENTI DELL'IMPIANTO	4
MODULI FOTOVOLTAICI	4
STRUTTURE DI MONTAGGIO MODULI	7
INVERTER CENTRALIZZATI	12
CABINE DI SMISTAMENTO PARALLELO, E DI TRASFORMAZIONE	12
NORMATIVA GENERALE	17

PREMESSA

Il sottoscritto Ing. Antonio Alfredo Avallone, nato a Bernalda (MT) il 19/11/1974, residente in Bernalda (MT) C.da Lama n.18, iscritto all'Ordine degli Ingegneri della Provincia di Matera al n° 924, progettista incaricato dalla società **BRINDISI ENERGIA5 S.R.L.** con sede legale in Corso Libertà n.17 - 13100 Vercelli (VC), P.IVA 02728470028, per la stesura del progetto definitivo per la realizzazione di un impianto agrovoltavico da ubicare nel Comune di Brindisi (BR) in località "Santa Teresa", potenza nominale pari a 39,87165 MW in DC, e delle relative opere di connessione alla RTN ricadenti nello stesso comune, redige il presente disciplinare descrittivo prestazionale degli elementi tecnici.

DESCRIZIONE DELL'OPERA E COLLOCAZIONE NEL TERRITORIO

Il generatore dell'impianto è di tipo installato a terra su tracker monoassiali est-ovest, ed è costituito da moduli fotovoltaici in silicio monocristallino da 575 Wp, posati in verticale su due file.

Sulla base della potenza di picco del campo in DC e delle caratteristiche dei moduli il campo il generatore fotovoltaico è costituito da 69.342 moduli, raggruppati in 2.667 stringhe formate da 26 moduli collegati in serie, il campo sarà suddiviso in 9 sottocampi livello I, ciascuno diviso a sua volta in 24 sottocampi di livello II, le stringhe in gruppi di 9-15 afferiscono ai 216 quadri di parallelo di stringa, 2x12 per ciascuno dei 9 sottocampi.

Ogni sottocampo è caratterizzato dalla potenza di 4,5 MWp circa, e da una PS con inverter e un trasformatore da 5000 kVA a 36 kV, in olio, ciascuno con la relativa protezione MT, che elevano l'energia prodotta alla tensione di riferimento della rete, una rete in MT composta da due tronchi radiali raccoglie l'energia e la convoglia nel punto di consegna dove viene immessa nella rete elettrica nazionale con un collegamento in antenna a 150 kV su un futuro ampliamento della Stazione Elettrica di Trasformazione (SE) a 380/150 kV denominata "Brindisi Sud".

Per un maggiore dettaglio si rimanda alla relazione tecnica dell'impianto elettrico, allo schema elettrico unifilare nonché al layout Campi e sottocampi, ed alle tabelle Cavi e Quadri-inverter.

COMPONENTI DELL'IMPIANTO

L'impianto fotovoltaico oggetto sarà costituito dai seguenti sistemi:

- di produzione, distribuzione, trasformazione e trasmissione dell'energia elettrica;
- di misura, controllo e monitoraggio della centrale;
- di sicurezza e controllo.

In pratica, quindi, si tratta di:

- generatore fotovoltaico, costituito dall'insieme dei moduli e dalle strutture di sostegno su cui sono montati, incluse fondazioni, ecc;
- cablaggio elettrico, cavidotti, cavi pozzetti ecc..
- impianti elettrici, come quadri, cabine, inverter, trasformatori e interruttori MT, ecc.
- apparecchi di monitoraggio, antintrusione e videosorveglianza.

Analizziamo adesso nel dettaglio gli elementi tecnici da un punto di vista descrittivo e prestazionale.

MODULI FOTOVOLTAICI

Il generatore fotovoltaico sarà di tipo installato a terra su tracker monoassiali est-ovest, e sarà costituito da moduli fotovoltaici in silicio monocristallino da **575 Wp**, marca **JINKO SOLAR** modello JKM575M-7RL4-V posati in verticale su due file, 2 x 78 celle pertanto di dimensioni 2385 x 1122 x 35 mm, ad alta efficienza, e ciò garantisce a parità di potenza installata una minore occupazione del suolo rispetto a moduli con efficienza standard.

Sono caratterizzati da una cornice in alluminio e da una lastra di protezione delle celle in EVA, che garantiscono una elevata resistenza meccanica oltre ad ottime prestazioni da un punto di vista di minori perdite per le connessioni elettriche, minori perdite dovute ad ombreggiamenti e minori perdite per temperature.

I moduli scelti sono caratterizzati da elevate efficienza, oltre che da tolleranze positive e da buona insensibilità alle variazioni delle tensioni al variare delle temperature, come evidenziato dalle seguenti curve caratteristiche.

www.jinkosolar.com



TR 78M
555-575 Watt
Mono-facial

Tiling Ribbon (TR) Technology

Positive power tolerance of 0~+3%

(Draft)

TIGER Pro

Engineering Drawings

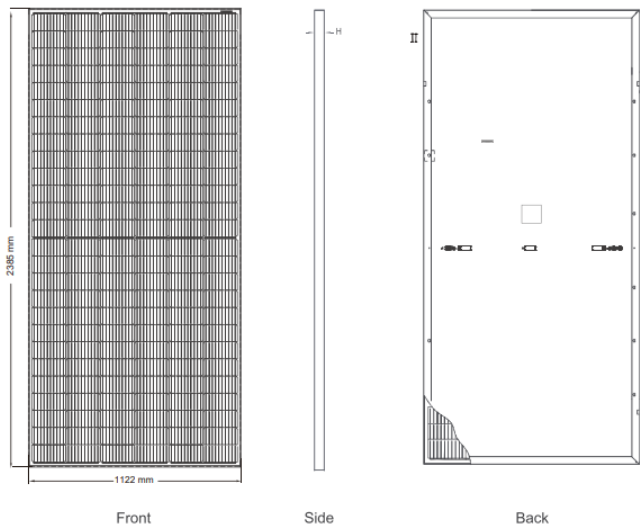

Electrical Performance & Temperature Dependence

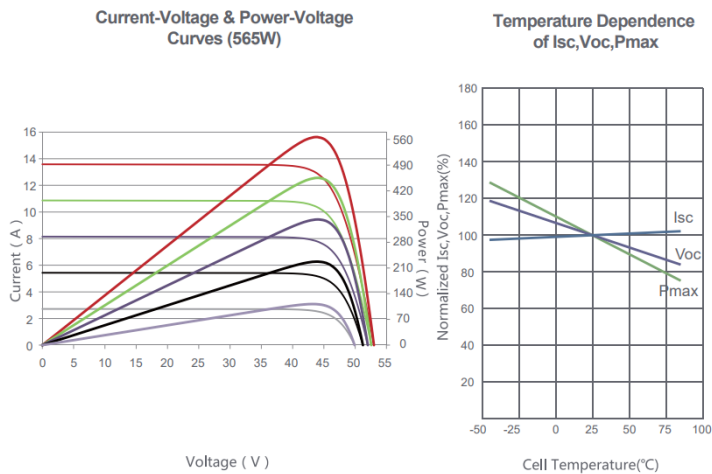

E dai seguenti parametri tecnici:

SPECIFICATIONS

Module Type	JKM555M-7RL4-V		JKM560M-7RL4-V		JKM565M-7RL4-V		JKM570M-7RL4-V		JKM575M-7RL4-V	
	STC	NOCT	STC	NOCT	STC	NOCT	STC	NOCT	STC	NOCT
Maximum Power (Pmax)	555Wp	413Wp	560Wp	417Wp	565Wp	420Wp	570Wp	424Wp	575Wp	428Wp
Maximum Power Voltage (Vmp)	44.19V	40.55V	44.31V	40.63V	44.43V	40.72V	44.55V	40.80V	44.67V	40.89V
Maximum Power Current (Imp)	12.56A	10.18A	12.64A	10.25A	12.72A	10.32A	12.80A	10.39A	12.88A	10.46A
Open-circuit Voltage (Voc)	52.80V	49.84V	52.90V	49.93V	53.00V	50.03V	53.10V	50.12V	53.20V	50.21V
Short-circuit Current (Isc)	13.42A	10.84A	13.50A	10.90A	13.58A	10.97A	13.66A	11.03A	13.74A	11.10A
Module Efficiency STC (%)	20.74%		20.93%		21.11%		21.30%		21.49%	
Operating Temperature(°C)	-40°C~+85°C									
Maximum system voltage	1500VDC (IEC)									
Maximum series fuse rating	25A									
Power tolerance	0~+3%									
Temperature coefficients of Pmax	-0.35%/°C									
Temperature coefficients of Voc	-0.28%/°C									
Temperature coefficients of Isc	0.048%/°C									
Nominal operating cell temperature (NOCT)	45±2°C									

E posseggono le seguenti certificazioni:

- ISO 9001:2015 / Quality management system
- ISO 14001:2015 / Standards for environmental management system
- OHSAS 18001:2007 / International standards for occupational health & safety
- IEC 61215 / IEC 61730: VDE / CE
- CSA / IEC61701 ED2: VDE / IEC62716: VDE

STRUTTURE DI MONTAGGIO MODULI

Come detto le strutture sono ad inseguimento, ovvero tracker monoassiale, ad infissione diretta nel terreno con macchina operatrice battipalo, e sono realizzate per allocare 2 x 26 moduli (2 stringhe) in verticale su una fila come da foto esemplificativa:



Il tracker monoassiale è di tipo orizzontale ad asse singolo ed utilizza dispositivi elettromeccanici per inseguire il sole durante tutto il giorno da est a ovest sull'asse di rotazione orizzontale nord-sud (inclinazione 0 °).

Trattasi quindi di inseguimento giornaliero e non di inseguimento stagionale, cioè il tracker non modifica l'angolo di tilt.

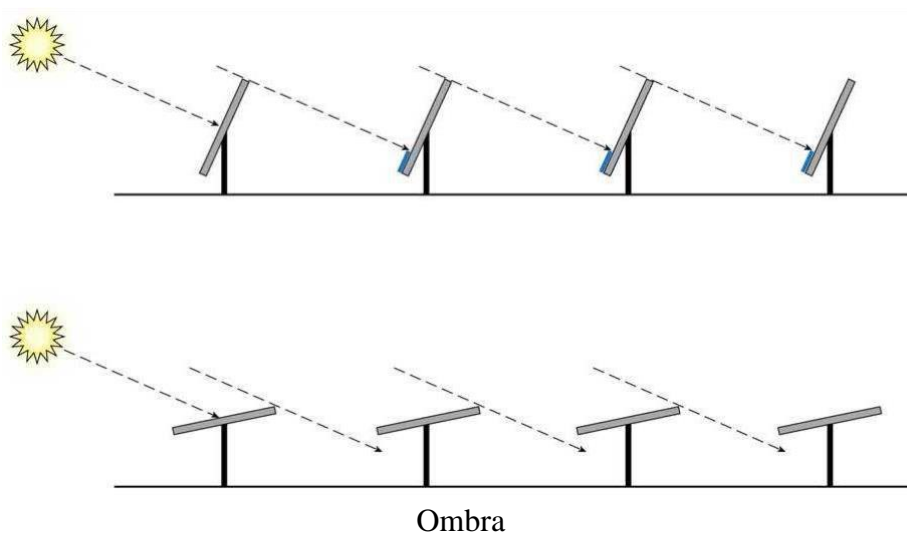

In una configurazione standard il sistema si compone di due array paralleli di 28 moduli ciascuno, interconnessi meccanicamente tra di loro, ovvero da 56 moduli per tracker, 2 stringhe, e consta i seguenti componenti, per ogni sottoarray (stringa):

- Componenti meccanici della struttura in acciaio:

- 4 pali (di solito alti circa 2 m comprese le fondazioni)
- 4 tubolari quadrati (le specifiche dimensionali variano in base al terreno e al vento e sono inclusi nelle specifiche tecniche stabilito durante la progettazione preliminare del progetto).
- Profilo Omega di supporto e pannello di ancoraggio.

- Componenti deputati al movimento:

- 4 post-testate (2 terminali, 2 intermedie ed una centrale che sostiene il motoriduttore).
- 1 motore (attuatore lineare elettrico).
- 1 scheda elettronica di controllo per il movimento (può servire fino a 10 strutture).

- La distanza tra i tracker (I) va determinata in base ai dati di progetto in base anche alla pendenza del terreno.

- L'altezza minima da terra (D) è: 0,40 cm

Le strutture sono della **Soltec** modello **SF7**:



Sono costituite da un montante verticale in acciaio zincato da una testata di supporto alla fondazione su cui vengono installati gli attuatori lineari e gli arcarecci in alluminio orizzontali su cui vengono posizionati i moduli.

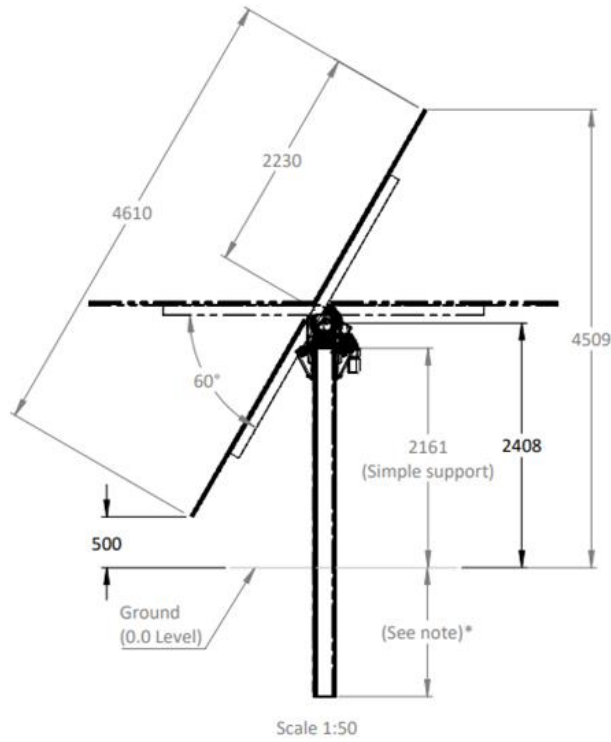

Note*

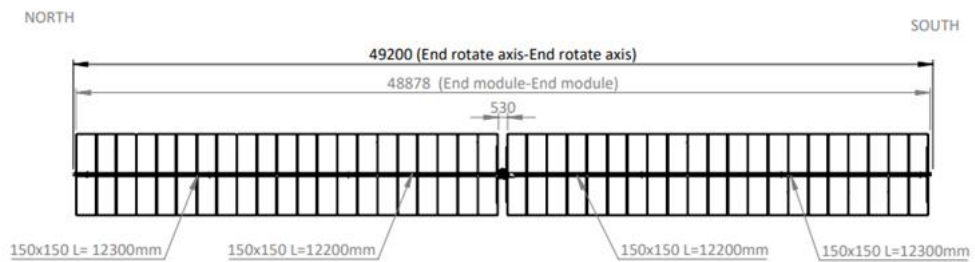
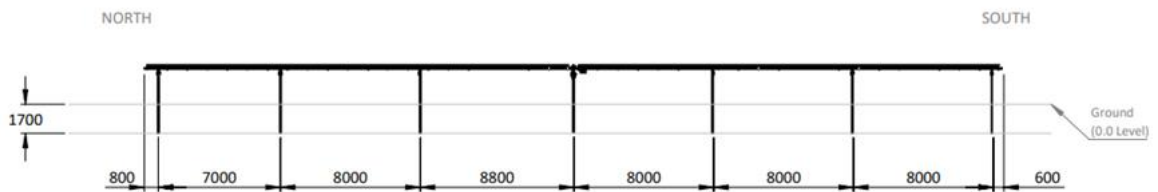

L'infissione dei profili di palificazione nel terreno viene eseguito con battipali idraulici con riguardo al terreno. Questo procedimento di palificazione consente di evitare la realizzazione di plinti in cemento armato anche per forme di terreno più difficili (pietre ecc.); infatti in caso di sottosuoli in roccia, la macchina può essere attrezzata aggiuntivamente con un gruppo di foratura. Il montaggio è possibile anche su pendii.

La traversa presenta una geometria del profilo orientata secondo il flusso di forze, in questo modo si realizzano le caratteristiche statiche necessarie con un impiego minimo di materiale. In tutti i profili sono incorporate le relative scanalature di fissaggio che ne facilitano il montaggio. Le traverse vengono fissate alle unità di supporto con graffe di montaggio speciali.



Il montaggio dei moduli viene eseguito in modo rapido ed economico a seconda della dotazione desiderata dei moduli da terra o con ausili adeguati.

Anche in questo caso come per un impianto con struttura fissa, la prima fase di una progettazione competente dell'impianto è costituita da un'analisi del suolo sul sito con la quale si determina, nell'ambito di numerosi test e prelievi di terreno, il profilo e la struttura del suolo e con ciò la capacità portante quantitativa:

- Prove di trazione oblique
- Prove di pressione orizzontali
- Compilazione di profili di suolo
- Analisi chimica in laboratorio

INVERTER CENTRALIZZATI

Gli inverter assolvono la funzione di trasformare la corrente prodotta dai moduli fotovoltaici da continua in alternate, la scelta progettuale prevede come detto l'installazione di 9 inverter centralizzati, n. 8 marca SMA modello SC 4000 UP e un SC 4600 UP alloggiati in Medium Voltage Power Station, ovvero shelter prefabbricati, preassemblati e cablati plug and play.



Immagine inverter e trasformatore

SMA Medium Voltage Power Station (MVPS) offre la massima densità di potenza in un design "Plug and Play" oltre che ad essere completo dell'hardware più affidabile, tecnologicamente avanzato e certificato a livello internazionale per la trasformazione dell'energia in tutte le condizioni climatiche. Fra i primi sistemi utilizzabili a livello globale, è ideale per la nuova generazione di centrali fotovoltaiche da 1500 V CC.

La soluzione su skid preconfigurata da 20 piedi è caratterizzata dalla semplicità di trasporto e la rapidità di messa in servizio. SMA Medium Voltage Power Station garantisce la massima sicurezza dell'impianto con massimi rendimenti energetici e riduce al minimo i rischi logistici e operativi per gli impianti fotovoltaici.

Di seguito i dati delle caratteristiche salienti dell'inverter:

Dati tecnici	Sunny Central 4400 UP	Sunny Central 4600 UP
Lato CC		
Range di tensione V_{CC} (a 25 °C / a 50 °C)	da 962 a 1325 V / 1000 V	da 1003 a 1325 V / 1040 V
Tensione CC min. $V_{CC, min}$ / Tensione d'avviamento $V_{CC, Start}$	934 V / 1112 V	976 V / 1153 V
Tensione CC max. $V_{CC, max}$	1500 V	1500 V
Corrente CC max. $I_{CC, max}$	4750 A	4750 A
Corrente di cortocircuito max $I_{CC, cc}$	8400 A	8400 A
Numero ingressi CC	Sbarra collettore con 26 collegamenti per polo, 24 fusibili su entrambi i poli (32 fusibili su polo singolo)	
Numero di ingressi CC con l'opzione di batteria connessa su lato CC	18 fusibili su entrambi i poli (36 su polo singolo) per FV e 6 fusibili su entrambi i poli per batterie	
Numero max di cavi CC per ogni ingresso CC (per ciascuna polarità)	2x 800 kcmil, 2x 400 mm ²	
Zone Monitoring integrato	○	
Dimensioni di fusibili FV disponibili (per ingresso)	200 A, 250 A, 315 A, 350 A, 400 A, 450 A, 500 A	
La massima dimensione del fusibile di batteria disponibile (per ingresso)	750 A	
Lato CA		
Potenza nominale CA con $\cos \varphi = 1$ (a 35 °C / a 50 °C)	4400 kVA ¹²⁾ / 3960 kVA	4600 kVA ¹⁴⁾ / 4140 kVA
Potenza nominale CA con $\cos \varphi = 0,9$ (configurazione standard A68) (a 35 °C/a 50 °C) ¹³⁾	3960 kW ¹²⁾ / 3564 kW	4140 kW ¹⁴⁾ / 3726 kW
Potenza attiva nominale CA con $\cos \varphi = 0,8$ (a 35 °C / a 50 °C)	3520 kW ¹²⁾ / 3168 kW	3680 kW ¹⁴⁾ / 3312 kW
Corrente nominale CA $I_{CA, nom}$ (a 35 °C / a 50 °C)	3850 A / 3465 A	3850 A / 3465 A
Fattore massimo di distorsione	< 3 % alla potenza nominale	< 3 % alla potenza nominale
Tensione nominale CA / Range di tensione nominale CA ¹³⁾	660 V / 528 V a 759 V	690 V / 552 V a 759 V
Frequenza di rete CA / Range	50 Hz / 47 Hz a 53 Hz 60 Hz / 57 Hz a 63 Hz	
Rapporto min di cortocircuito ai morsetti ²⁾	> 2	
Fattore di potenza a potenza nominale / Fattore di sfasamento regolabile ¹¹⁾	1 / 0,8 induttivo fino a 0,8 capacitivo	
Grado di rendimento europeo		
Efficienza max ²⁾ / efficienza europea ²⁾ / efficienza CEC ²⁾	98,8 % / 98,7 % / 98,5 %	98,9 % / 98,7 % / 98,5 %
Dispositivi di protezione		
Dispositivo di disinserzione lato ingresso	Sezionatore di carico CC	
Dispositivo di sgancio lato uscita	Interruttore di potenza CA	
Protezione contro sovratensioni CC	Scaricatore di sovratensioni, tipo I e II	
Protezione da sovratensioni CA (opzionale)	Scaricatore di sovratensioni, classe I e II	
Protezione antifulmine [secondo IEC 62305-1]	Classe di protezione antifulmine III	
Monitoraggio dispersione a terra / Monitoraggio dispersione a terra remoto	○ / ○	
Monitoraggio dell'isolamento	○	
Classe di protezione del sistema elettronico / canale d'aria / campo di collegamento (secondo IEC 60529)	IP54 / IP34 / IP34	
Dati generali		
Dimensioni (L / A / P)	2815 / 2318 / 1588 mm (110,8 / 91,3 / 62,5 pollici)	
Peso	< 3700 kg / < 8158 lb	

La modularità consente una distribuzione baricentrica in campo degli inverter, ottimizzando la distribuzione ed il cablaggio della sezione DC, inoltre le elevate tensioni operative (massima tensione e massima tensione operative pari a 1500V, consentono la connessione di un maggior numero di stringhe in serie, ottimizzando ancora una volta la distribuzione ed il cablaggio in DC, inoltre l'elevata tensione di uscita dell'inverter pari a 600V in AC consente ancora una volta l'ottimizzazione del cablaggio di ciascun sottocampo, riducendo le sezioni dei cavi e quindi l'impatto delle vie cavi sulla costruzione del sito.

Le cabine prefabbricate in metallo tipo container, inoltre conterranno i quadri di parallelo degli inverter di ciascun sottocampo, i trasformatori e gli interruttori di media tensione.

Il trasporto di tali cabine può avvenire su gomma inoltre le cabine possono essere allestite e precablate e collaudate in officina per essere poi connesse in campo in modalità plug and play.

CABINE DI SMISTAMENTO PARALLELO, E DI TRASFORMAZIONE

La cabina progettualmente previste sono di due tipi:

- Cabina di smistamento /parallelo
- Cabina di trasformazione

La cabina, di smistamento sarà realizzata con una cabina monoblocco prefabbricate in CAV, caratterizzate dalle seguenti dimensioni:

- Cabina smistamento dim. 750x250x285 cm (LXPXH).

Le cabine di trasformazione saranno prefabbricate in container metallici o in cav.

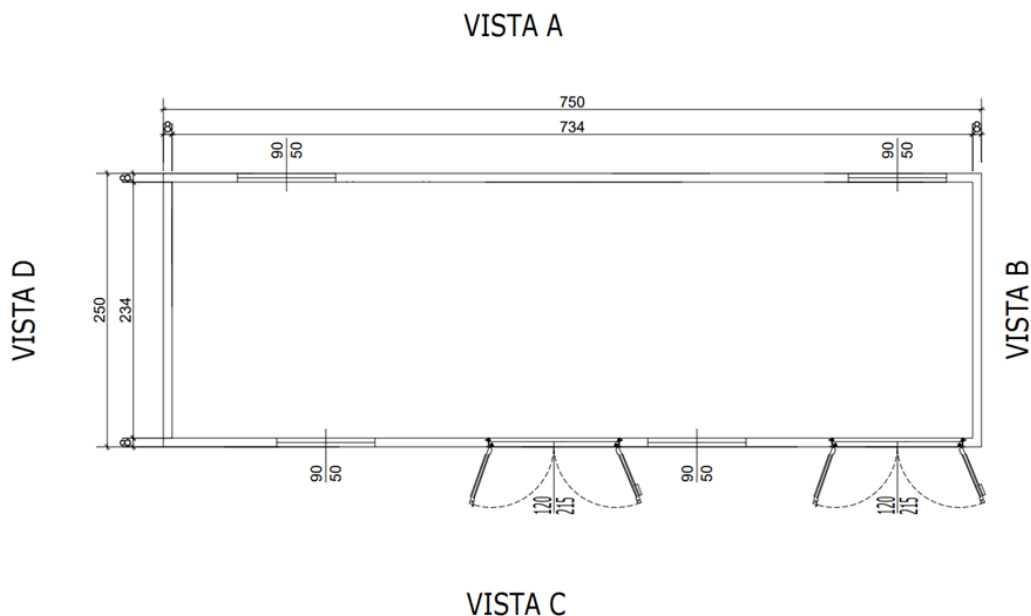

Dimensioni cabina smistamento

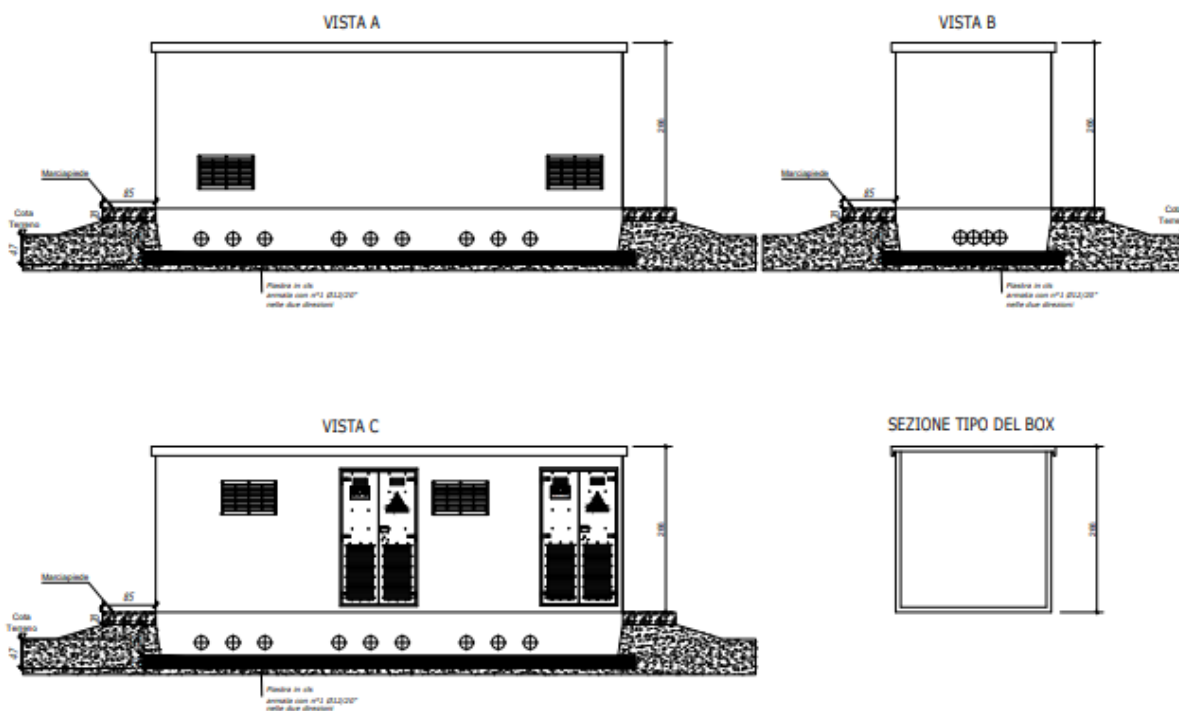

Vista cabina smistamento

Per l'alloggio delle cabine e della relativa vasca di fondazione, anch'essa in CAV, è sufficiente un sottofondo, avente le seguenti caratteristiche:

- Il fondo deve essere un terreno stabile, ad es. in ghiaia.
- In aree con forti precipitazioni o livelli delle acque sotterranee elevati è necessario prevedere un drenaggio.
- Non installare le cabine in avvallamenti per evitare la penetrazione di acqua.
- La base sotto la cabina deve essere pulita e resistente per evitare la circolazione di polvere.
- Non superare l'altezza massima del basamento per consentire l'accesso per gli interventi di manutenzione. L'altezza massima del basamento è: 500 mm.

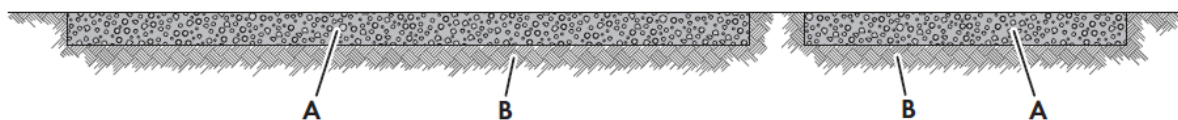

Sottofondo di pietrisco

Posizione	Denominazione
A	Sottofondo di pietrisco
B	Terreno stabile, ad es. ghiaia

Il sottofondo deve soddisfare i seguenti requisiti minimi:

- Il basamento deve presentare un grado di compattamento del 98%.
- Il compattamento del terreno deve essere pari a 150 kN/m².
- Il dislivello deve essere inferiore all'1,5%.
- Vie di accesso e superfici devono essere adatte a veicoli di servizio (ad es. carrello elevatore a forche frontali) senza ostacoli.

Le vie e i mezzi di trasporto devono possedere i requisiti descritti nella norma.

- La pendenza massima della via di accesso non deve superare il 15%.
- Per le operazioni di scarico mantenere una distanza di 2 m dagli ostacoli vicini.
- Le vie d'accesso e il luogo di scarico devono essere predisposte in base a lunghezza, larghezza, un'altezza, peso complessivo e raggio di curvatura del camion.
- Eseguire le operazioni di trasporto usando un camion con telaio a sospensione pneumatica.
- Il luogo di scarico, su cui poggiano la gru e il camion, deve essere stabile, asciutto e in piano.
- Sul luogo di scarico non devono trovarsi ostacoli, ad es. linee aeree sotto tensione.

I vantaggi di utilizzare una cabina prefabbricata sono molteplici:

- Facilità e velocità di installazione
- Certificazioni e garanzia del fornitore
- Trattandosi di strutture prefabbricate amovibili, certificate, l'iter burocratico amministrativo è notevolmente semplificato,
- Sostituzione plug and play in caso di avaria o di danneggiamenti distruttivi.

Ciascuna cabina è costituita da box prefabbricato in c.a.v. con struttura monolitica autoportante senza giunti di unione tra le pareti e tra queste ed il fondo e costruiti come da specifica Enel DG 2081.

Il calcestruzzo utilizzato dovrà garantire una $R_{c,k} = 400$ daN/cm² ed armato con doppia rete metallica e tondini di ferro ad aderenza migliorata.

Detta armatura costituirà di fatto, ai fini elettrostatici, una naturale superficie equipotenziale (Gabbia di Faraday), risultando una valida protezione contro gli effetti delle scariche atmosferiche. Le tensioni di passo e contatto sono in tal modo nei limiti delle norme C.E.I. 11.8 art. 2.1.04.

Le pareti dovranno avere uno spessore di 10 cm, il pavimento uno spessore di 10 cm. ed il tetto del monoblocco uno spessore di 9 cm.

Le aperture per l'inserimento delle finestre di aereazione e le porte (in acciaio), nonché i fori nel pavimento per il passaggio dei cavi, la predisposizione di tutti gli inserti metallici, cromati, per consentire il sollevamento del monoblocco e il montaggio delle apparecchiature dovranno essere realizzate in fase di getto.

La cromatura degli inserti è indispensabile per garantire una durabilità del box conforme alle Norme Tecniche vigenti.

La conformazione del tetto dovrà assicurare un normale deflusso delle acque meteoriche.

Il monoblocco dovrà essere protetto esternamente dagli agenti atmosferici, con vernici al quarzo e polvere di marmo, conformi alle specifiche ENEL o più.

La pittura all'interno del box sarà realizzata con pitture a base di resine sintetiche di colore bianco.

Le caratteristiche di cui sopra, dovranno consentire la recuperabilità integrale del manufatto, con possibilità di riutilizzo in altro luogo.

La costruzione del monoblocco dovrà essere in tipo serie dichiarata così come previsto nel punto 1.4.1 del D.M. LL. PP. 3/12/1987; rispettando le modalità e le prescrizioni di cui alla Legge n.°1086 del 05/11/1971 (Norme per la disciplina delle opere in conglomerato cementizio), DM LL.PP. del 14/2/1992 (Norme tecniche per l'esecuzione delle opere in cemento armato) ed alla Circolare LL.PP. n.°37406 del 24/06/1993 (Istruzioni relative alle norme tecniche per l'esecuzione delle opere in cemento armato) e le verifiche strutturali sono state effettuate secondo il metodo degli stati limite ai sensi del D.M. del 14/01/2008.

La struttura della sola cabina dovrà essere progettata considerando le coordinate geografiche (latitudine e longitudine), categoria del suolo (A,B,C,D e E), Coefficiente Topografico (T1, T2, T3 e T4) del luogo di installazione.

NORMATIVA GENERALE

Nella esecuzione del Progetto e nella realizzazione dei lavori si è fatto riferimento o si farà riferimento alle seguenti Norme e Leggi:

Sicurezza

D.Lgs. 81/2008: (testo unico della sicurezza): misure di tutela della salute e della sicurezza nei luoghi di lavoro e succ. mod. e int.

DM 37/2008: sicurezza degli impianti elettrici all'interno degli edifici.

Ministero dell'interno

"Guida per l'installazione degli impianti fotovoltaici" - DCPREV, prot.5158 - Edizione 2012.

"Guida per l'installazione degli impianti fotovoltaici" - Nota DCPREV, prot.1324 - Edizione 2012.

"Guida per l'installazione degli impianti fotovoltaici" - Chiarimenti alla Nota DCPREV, prot.1324 "Guida per l'installazione degli impianti fotovoltaici – Edizione 2012".

Normativa fotovoltaica

CEI 82-25 Edizione 09-2010: guida alla realizzazione di sistemi di generazione fotovoltaica collegati alle reti elettriche di Media e Bassa Tensione.

CEI 82-25; V2 Edizione 10-2012: guida alla realizzazione di sistemi di generazione fotovoltaica collegati alle reti elettriche di Media e Bassa Tensione.

CEI EN 60904-1(CEI 82-1): dispositivi fotovoltaici Parte 1: Misura delle caratteristiche fotovoltaiche tensione-corrente.

CEI EN 60904-2 (CEI 82-2): dispositivi fotovoltaici - Parte 2: Prescrizione per le celle fotovoltaiche di riferimento.

CEI EN 60904-3 (CEI 82-3): dispositivi fotovoltaici - Parte 3: Principi di misura per sistemi solari fotovoltaici per uso terrestre e irraggiamento spettrale di riferimento.

CEI EN 61215 (CEI 82-8): moduli fotovoltaici in silicio cristallino per applicazioni terrestri. Qualifica del progetto e omologazione del tipo.

CEI EN 61646 (82-12): moduli fotovoltaici (FV) a film sottile per usi terrestri - Qualifica del progetto e approvazione di tipo.

CEI EN 61724 (CEI 82-15): rilievo delle prestazioni dei sistemi fotovoltaici - Linee guida per la misura, lo scambio e l'analisi dei dati.

CEI EN 61730-1 (CEI 82-27): qualificazione per la sicurezza dei moduli fotovoltaici (FV) - Parte 1: Prescrizioni per la costruzione.

CEI EN 61730-2 (CEI 82-28): qualificazione per la sicurezza dei moduli fotovoltaici (FV) - Parte 2: Prescrizioni per le prove.

CEI EN 62108 (82-30): moduli e sistemi fotovoltaici a concentrazione (CPV) - Qualifica di progetto e approvazione di tipo.

CEI EN 62093 (CEI 82-24): componenti di sistemi fotovoltaici - moduli esclusi (BOS) - Qualifica di progetto in condizioni ambientali naturali.

CEI EN 50380 (CEI 82-22): fogli informativi e dati di targa per moduli fotovoltaici.

CEI EN 50521 (CEI 82-31): connettori per sistemi fotovoltaici - Prescrizioni di sicurezza e prove.

CEI EN 50524 (CEI 82-34): fogli informativi e dati di targa dei convertitori fotovoltaici.

CEI EN 50530 (CEI 82-35): rendimento globale degli inverter per impianti fotovoltaici collegati alla rete elettrica.

EN 62446 (CEI 82-38): grid connected photovoltaic systems - Minimum requirements for system documentation, commissioning tests and inspection.

CEI 20-91: cavi elettrici con isolamento e guaina elastomerici senza alogeni non propaganti la fiamma con tensione nominale non superiore a 1 000 V in corrente alternata e 1 500 V in corrente continua per applicazioni in impianti fotovoltaici.

UNI 8477: energia solare – Calcolo degli apporti per applicazioni in edilizia – Valutazione dell'energia raggiante ricevuta.

UNI 10349: riscaldamento e raffrescamento degli edifici. Dati climatici.

UNI/TR 11328-1:2009: "Energia solare - Calcolo degli apporti per applicazioni in edilizia - Parte 1: Valutazione dell'energia raggiante ricevuta".

Altra Normativa sugli impianti elettrici

CEI 0-2: guida per la definizione della documentazione di progetto per impianti elettrici.

CEI 0-16: regola tecnica di riferimento per la connessione di Utenti attivi e passivi alle reti AT ed MT delle imprese distributrici di energia elettrica.

CEI 11-20: impianti di produzione di energia elettrica e gruppi di continuità collegati a reti di I e II categoria.

CEI EN 50438 (CT 311-1): prescrizioni per la connessione di micro-generatori in parallelo alle reti di distribuzione pubblica in bassa tensione.

CEI 64-8: impianti elettrici utilizzatori a tensione nominale non superiore a 1000 V in corrente alternata e a 1500 V in corrente continua.

CEI EN 60099-1 (CEI 37-1): scaricatori - Parte 1: Scaricatori a resistori non lineari con spinterometri per sistemi a corrente alternata

CEI EN 60439 (CEI 17-13): apparecchiature assiemate di protezione e di manovra per bassa tensione (quadri BT).

CEI EN 60445 (CEI 16-2): principi base e di sicurezza per l'interfaccia uomo-macchina, marcatura e identificazione - Individuazione dei morsetti e degli apparecchi e delle estremità dei conduttori designati e regole generali per un sistema alfanumerico.

CEI EN 60529 (CEI 70-1): gradi di protezione degli involucri (codice IP).

CEI EN 60555-1 (CEI 77-2): disturbi nelle reti di alimentazione prodotti da apparecchi elettrodomestici e da equipaggiamenti elettrici simili - Parte 1: Definizioni.

CEI EN 61000-3-2 (CEI 110-31): compatibilità elettromagnetica (EMC) - Parte 3: Limiti - Sezione 2: Limiti per le emissioni di corrente armonica (apparecchiature con corrente di ingresso $I_n = 16$ A per fase).

CEI EN 62053-21 (CEI 13-43): apparati per la misura dell'energia elettrica (c.a.) - Prescrizioni particolari - Parte 21: Contatori statici di energia attiva (classe 1 e 2).

CEI EN 62053-23 (CEI 13-45): apparati per la misura dell'energia elettrica (c.a.) - Prescrizioni particolari - Parte 23: Contatori statici di energia reattiva (classe 2 e 3).

CEI EN 50470-1 (CEI 13-52): apparati per la misura dell'energia elettrica (c.a.) - Parte 1: Prescrizioni generali, prove e condizioni di prova - Apparato di misura (indici di classe A, B e C).

CEI EN 50470-3 (CEI 13-54): apparati per la misura dell'energia elettrica (c.a.) - Parte 3: Prescrizioni particolari - Contatori statici per energia attiva (indici di classe A, B e C).

CEI EN 62305 (CEI 81-10): protezione contro i fulmini.

CEI 81-3: valori medi del numero di fulmini a terra per anno e per chilometro quadrato.

CEI 20-19: cavi isolati con gomma con tensione nominale non superiore a 450/750 V.

CEI 20-20: cavi isolati con polivinilcloruro con tensione nominale non superiore a 450/750 V.

CEI 13-4: sistemi di misura dell'energia elettrica - Composizione, precisione e verifica.

CEI UNI EN ISO/IEC 17025:2008: requisiti generali per la competenza dei laboratori di prova e di taratura.

Connessione

Delibera ARG/ELT n. 33-08: condizioni tecniche per la connessione alle reti di distribuzione dell'energia elettrica a tensione nominale superiore ad 1 kV.

Deliberazione 84/2012/R/EEL: interventi urgenti relativi agli impianti di produzione di energia elettrica, con particolare riferimento alla generazione distribuita, per garantire la sicurezza del sistema elettrico nazionale.

Deliberazione 344/2012/R/EEL: approvazione della modifica all'allegato A70 e dell'allegato A72 al codice di rete, modifica della deliberazione dell'autorità per l'energia elettrica e il gas 8 marzo 2012, 84/2012/R/EEL.

STMG

Delibera ARG/ELT n. 99-08 TICA: testo integrato delle condizioni tecniche ed economiche per la connessione alle reti elettriche con obbligo di connessione di terzi degli impianti di produzione di energia elettrica (Testo integrato delle connessioni attive – TICA).

Deliberazione ARG/ELT 124/10: Istituzione del sistema di Gestione delle Anagrafiche Uniche Degli Impianti di produzione e delle relative unità (GAUDI) e razionalizzazione dei flussi informativi tra i vari soggetti operanti nel settore della produzione di energia elettrica.

Deliberazione ARG/ELT n. 181-10: attuazione del decreto del Ministro dello Sviluppo Economico, di concerto con il Ministro dell'Ambiente e della Tutela del Territorio e del Mare 6 agosto 2010, ai fini dell'incentivazione della produzione di energia elettrica mediante conversione fotovoltaica della fonte solare.

I riferimenti di cui sopra possono non essere esaustivi. Ulteriori disposizioni di legge, norme e deliberazioni in materia, anche se non espressamente richiamati, si considerano applicabili.

Bernalda, Giugno 2022

IL TECNICO
Ing. Antonio Alfredo Avallone

