

PROGETTO	24.470
PRODOTTORE	304-800.000
PRODOTTORE	304-800.000
PRODOTTORE	304-800.000
PRODOTTORE	304-800.000
PRODOTTORE	304-800.000
PRODOTTORE	304-800.000
PRODOTTORE	304-800.000
PRODOTTORE	304-800.000
PRODOTTORE	304-800.000
PRODOTTORE	304-800.000

SEZIONE N. : 303
 Q.T. PROGETTO : 24.470
 DIST.PREC. : 304-800.000
 DIST.PREC. : 100.000
 DIST.SICC. : 100.000

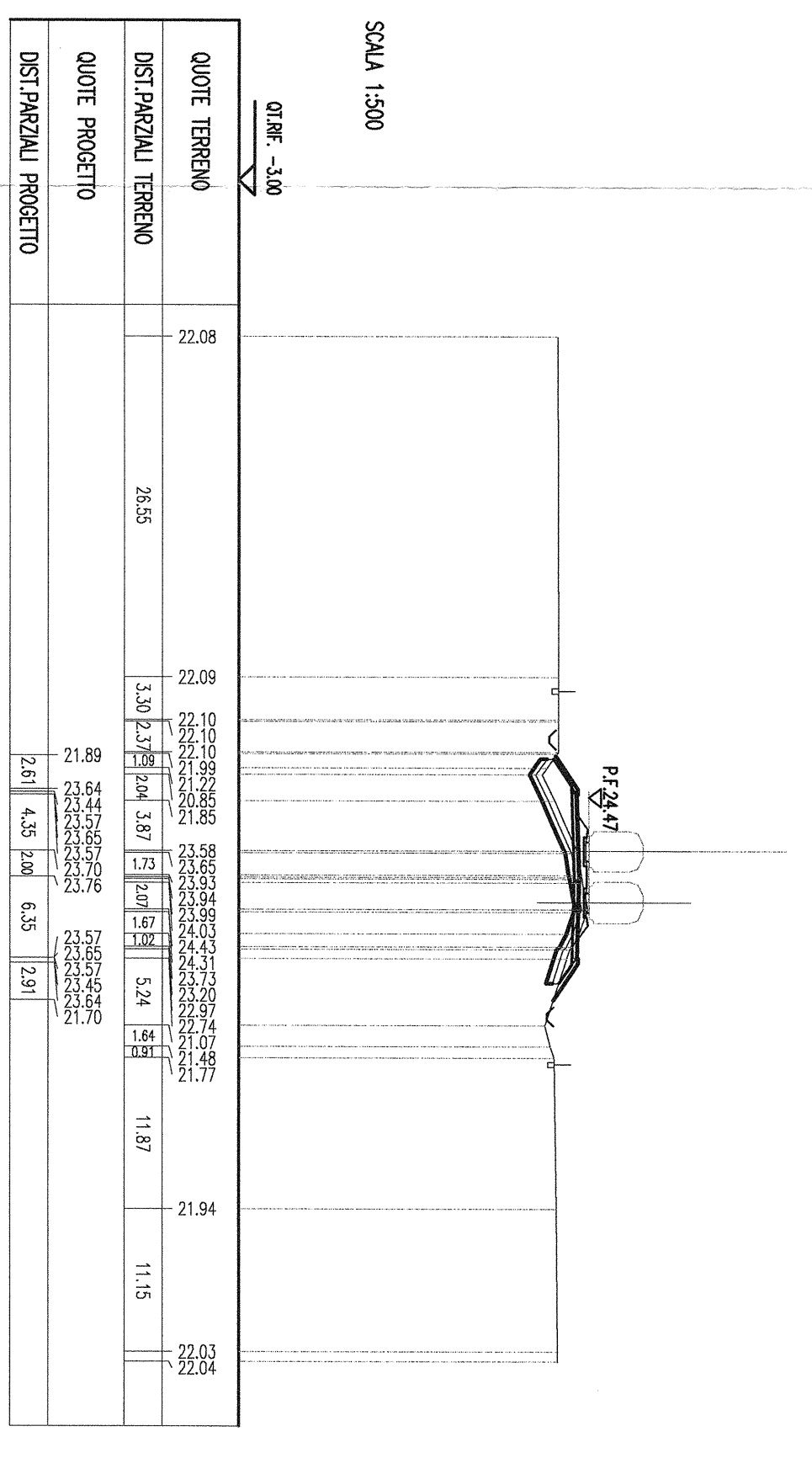

PROGETTO	25.774
PRODOTTORE	304-800.000
PRODOTTORE	304-800.000
PRODOTTORE	304-800.000
PRODOTTORE	304-800.000
PRODOTTORE	304-800.000
PRODOTTORE	304-800.000
PRODOTTORE	304-800.000
PRODOTTORE	304-800.000
PRODOTTORE	304-800.000
PRODOTTORE	304-800.000

SEZIONE N. : 304
 Q.T. PROGETTO : 25.774
 DIST.PREC. : 304-800.000
 DIST.PREC. : 100.000
 DIST.SICC. : 100.000

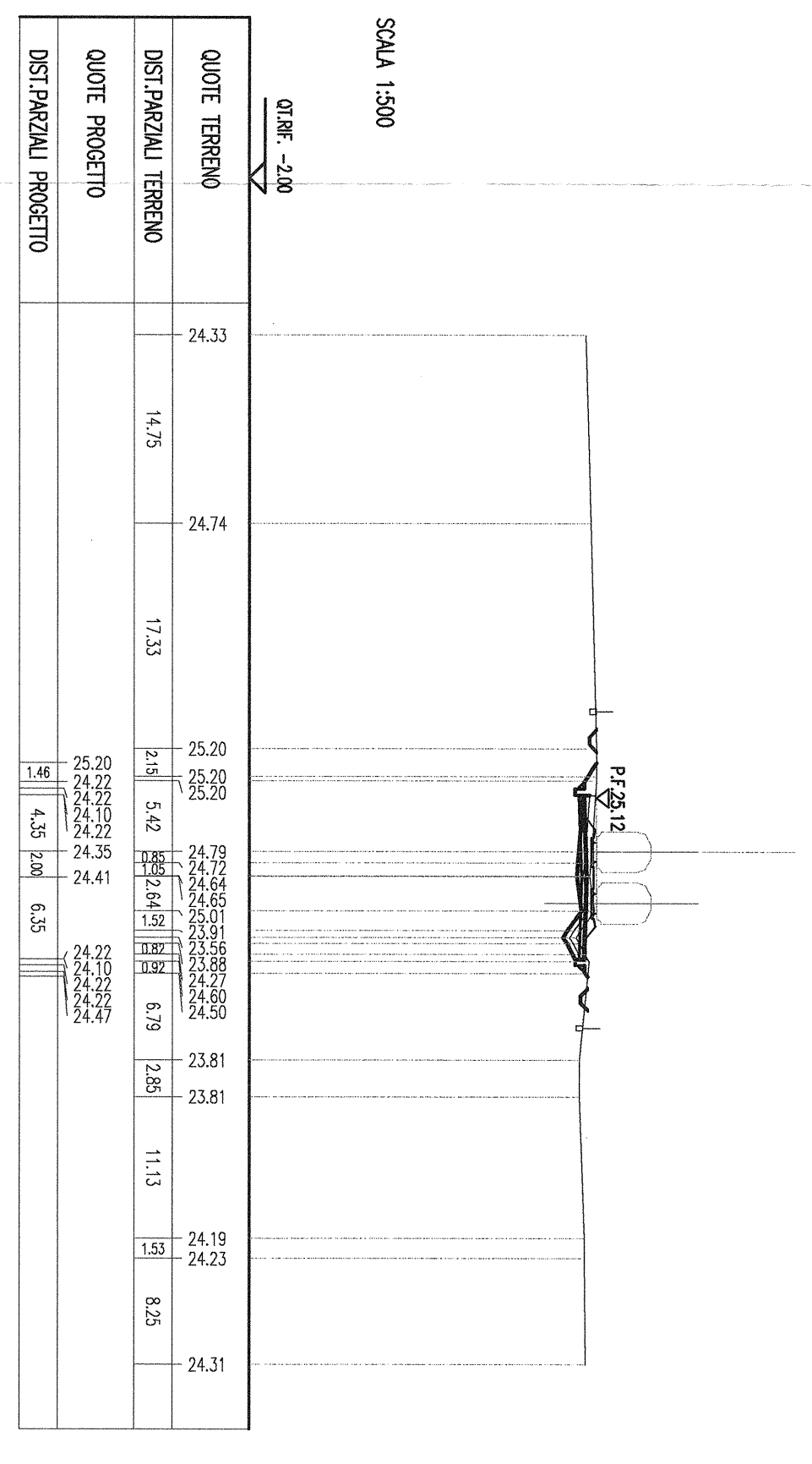

PROGETTO	25.774
PRODOTTORE	304-800.000
PRODOTTORE	304-800.000
PRODOTTORE	304-800.000
PRODOTTORE	304-800.000
PRODOTTORE	304-800.000
PRODOTTORE	304-800.000
PRODOTTORE	304-800.000
PRODOTTORE	304-800.000
PRODOTTORE	304-800.000
PRODOTTORE	304-800.000

SEZIONE N. : 305
 Q.T. PROGETTO : 25.774
 DIST.PREC. : 304-800.000
 DIST.PREC. : 100.000
 DIST.SICC. : 100.000

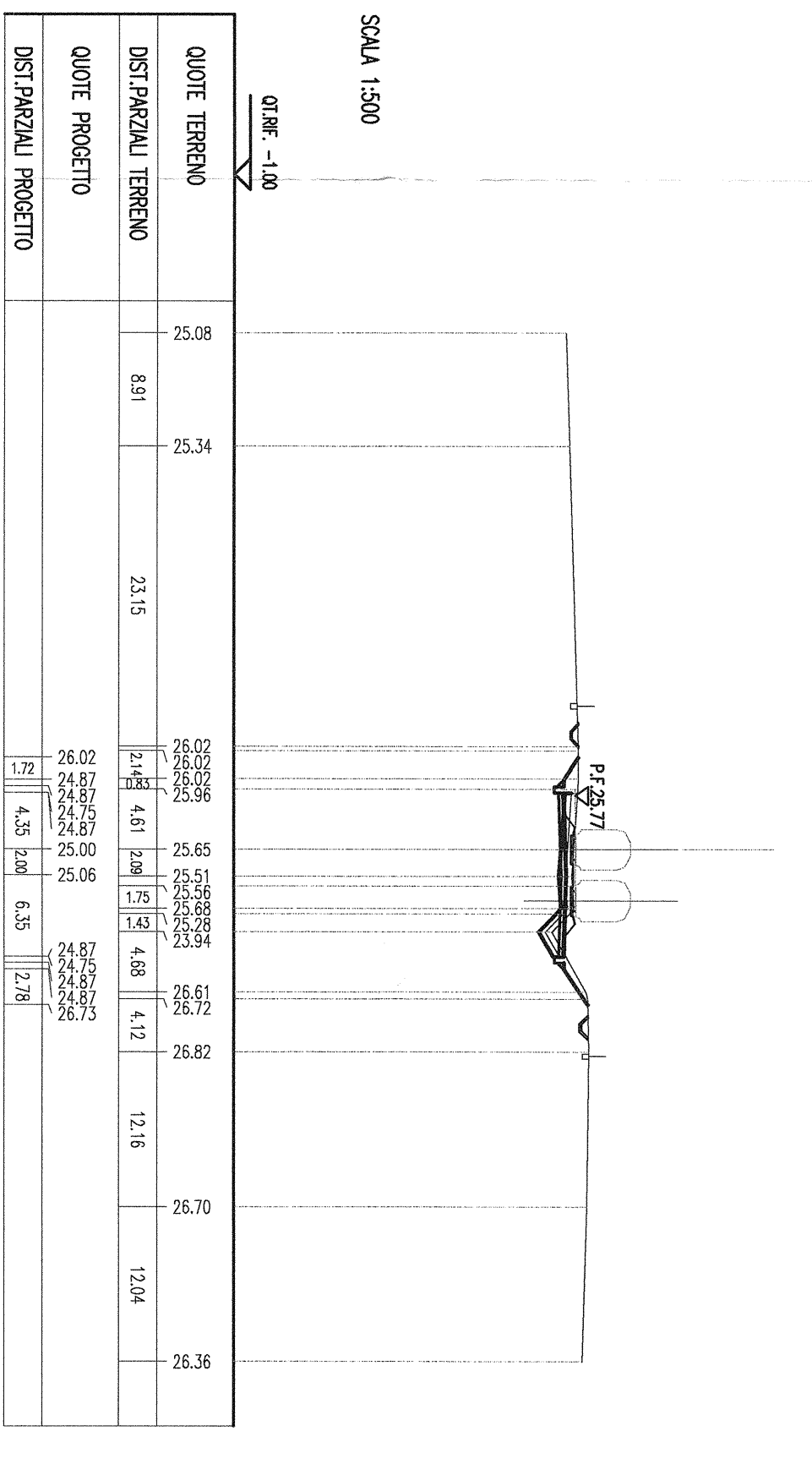

PROGETTO	26.427
PRODOTTORE	304-800.000
PRODOTTORE	304-800.000
PRODOTTORE	304-800.000
PRODOTTORE	304-800.000
PRODOTTORE	304-800.000
PRODOTTORE	304-800.000
PRODOTTORE	304-800.000
PRODOTTORE	304-800.000
PRODOTTORE	304-800.000
PRODOTTORE	304-800.000

SEZIONE N. : 306
 Q.T. PROGETTO : 26.427
 DIST.PREC. : 304-800.000
 DIST.PREC. : 100.000
 DIST.SICC. : 100.000

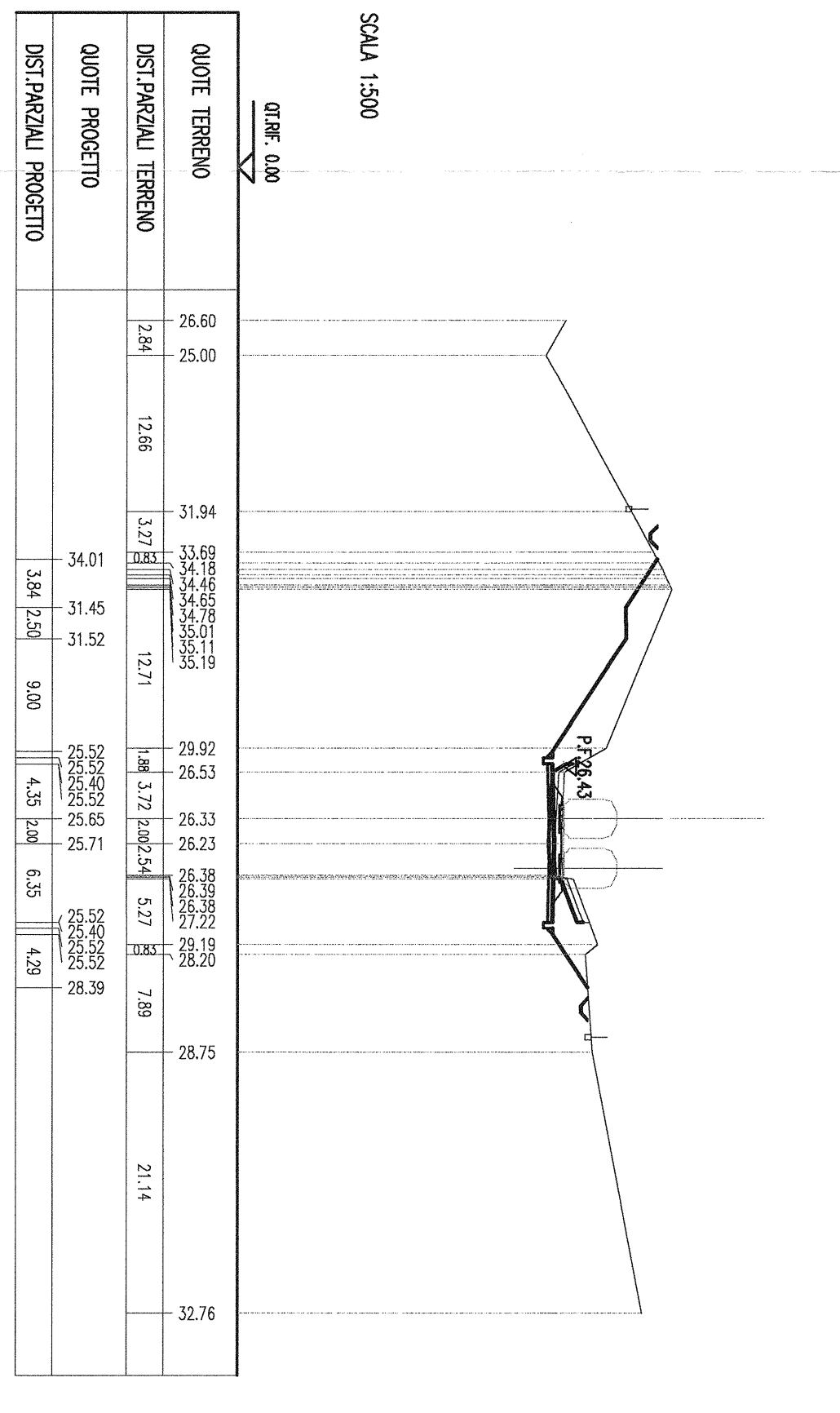

PROGETTO	27.079
PRODOTTORE	304-800.000
PRODOTTORE	304-800.000
PRODOTTORE	304-800.000
PRODOTTORE	304-800.000
PRODOTTORE	304-800.000
PRODOTTORE	304-800.000
PRODOTTORE	304-800.000
PRODOTTORE	304-800.000
PRODOTTORE	304-800.000
PRODOTTORE	304-800.000

SEZIONE N. : 307
 Q.T. PROGETTO : 27.079
 DIST.PREC. : 304-800.000
 DIST.PREC. : 100.000
 DIST.SICC. : 100.000

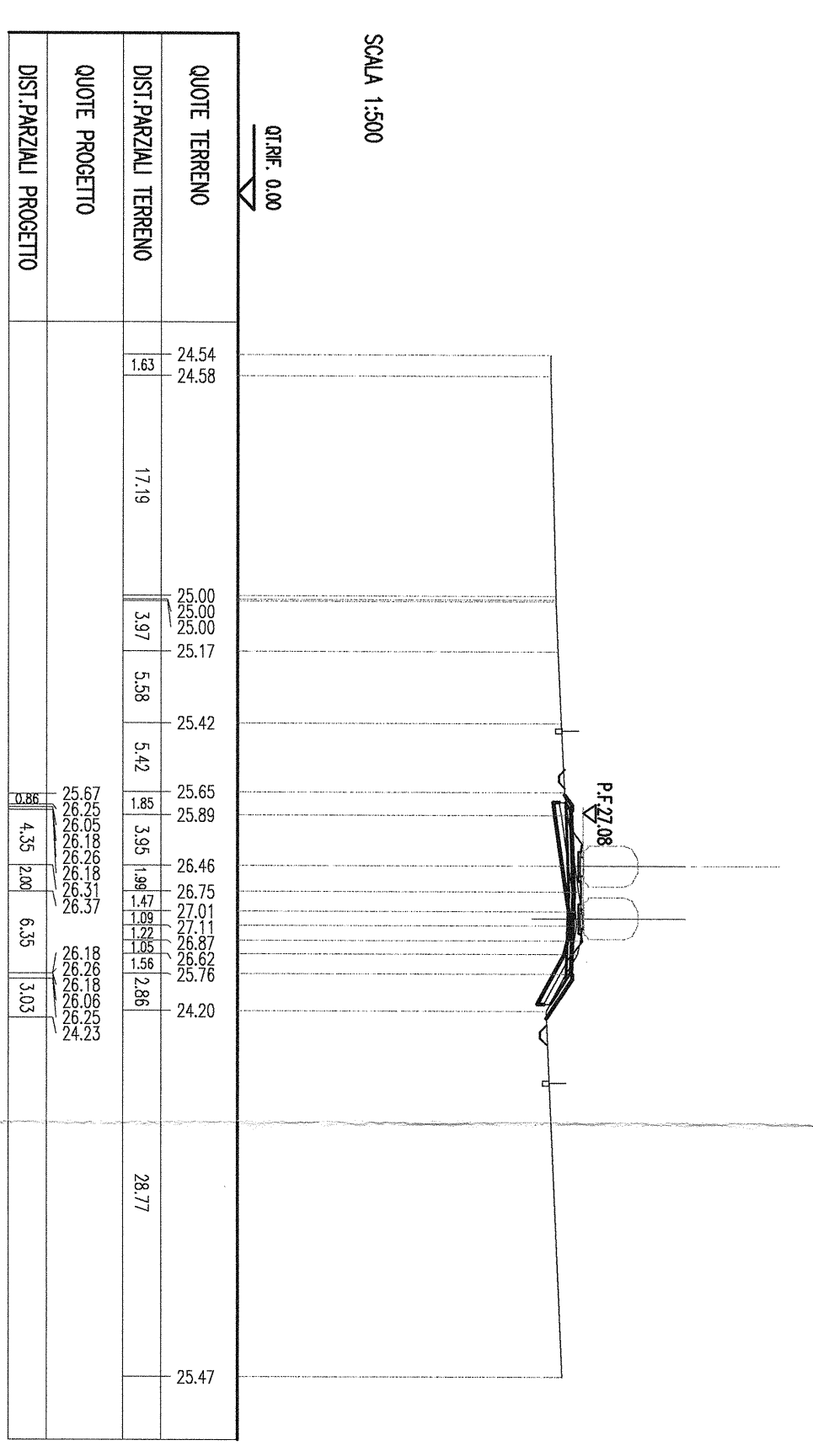

PROGETTO	27.707
PRODOTTORE	304-800.000
PRODOTTORE	304-800.000
PRODOTTORE	304-800.000
PRODOTTORE	304-800.000
PRODOTTORE	304-800.000
PRODOTTORE	304-800.000
PRODOTTORE	304-800.000
PRODOTTORE	304-800.000
PRODOTTORE	304-800.000
PRODOTTORE	304-800.000

SEZIONE N. : 308
 Q.T. PROGETTO : 27.707
 DIST.PREC. : 304-800.000
 DIST.PREC. : 100.000
 DIST.SICC. : 100.000

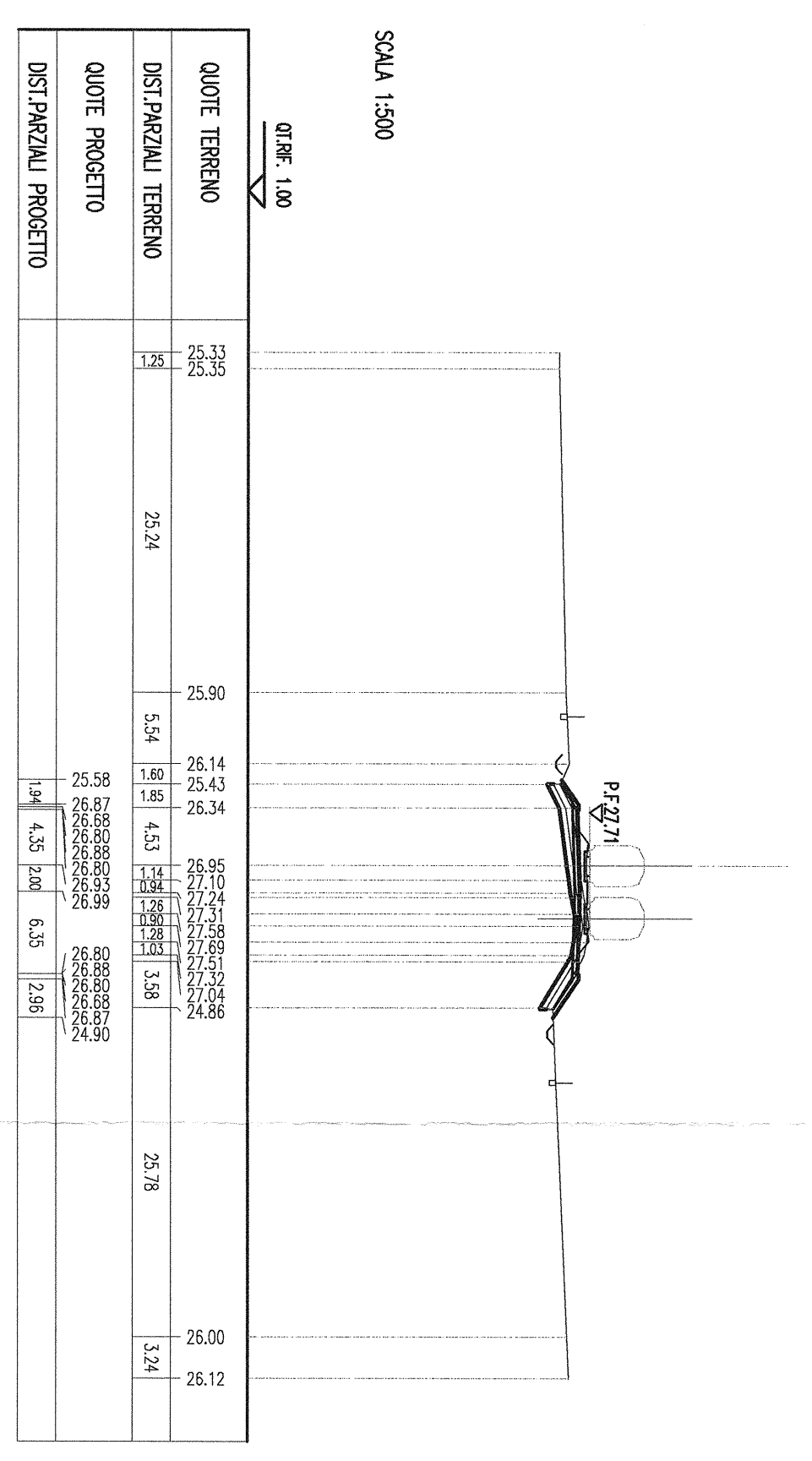

PROGETTO	28.326
PRODOTTORE	304-800.000
PRODOTTORE	304-800.000
PRODOTTORE	304-800.000
PRODOTTORE	304-800.000
PRODOTTORE	304-800.000
PRODOTTORE	304-800.000
PRODOTTORE	304-800.000
PRODOTTORE	304-800.000
PRODOTTORE	304-800.000
PRODOTTORE	304-800.000

SEZIONE N. : 309
 Q.T. PROGETTO : 28.326
 DIST.PREC. : 304-800.000
 DIST.PREC. : 100.000
 DIST.SICC. : 100.000

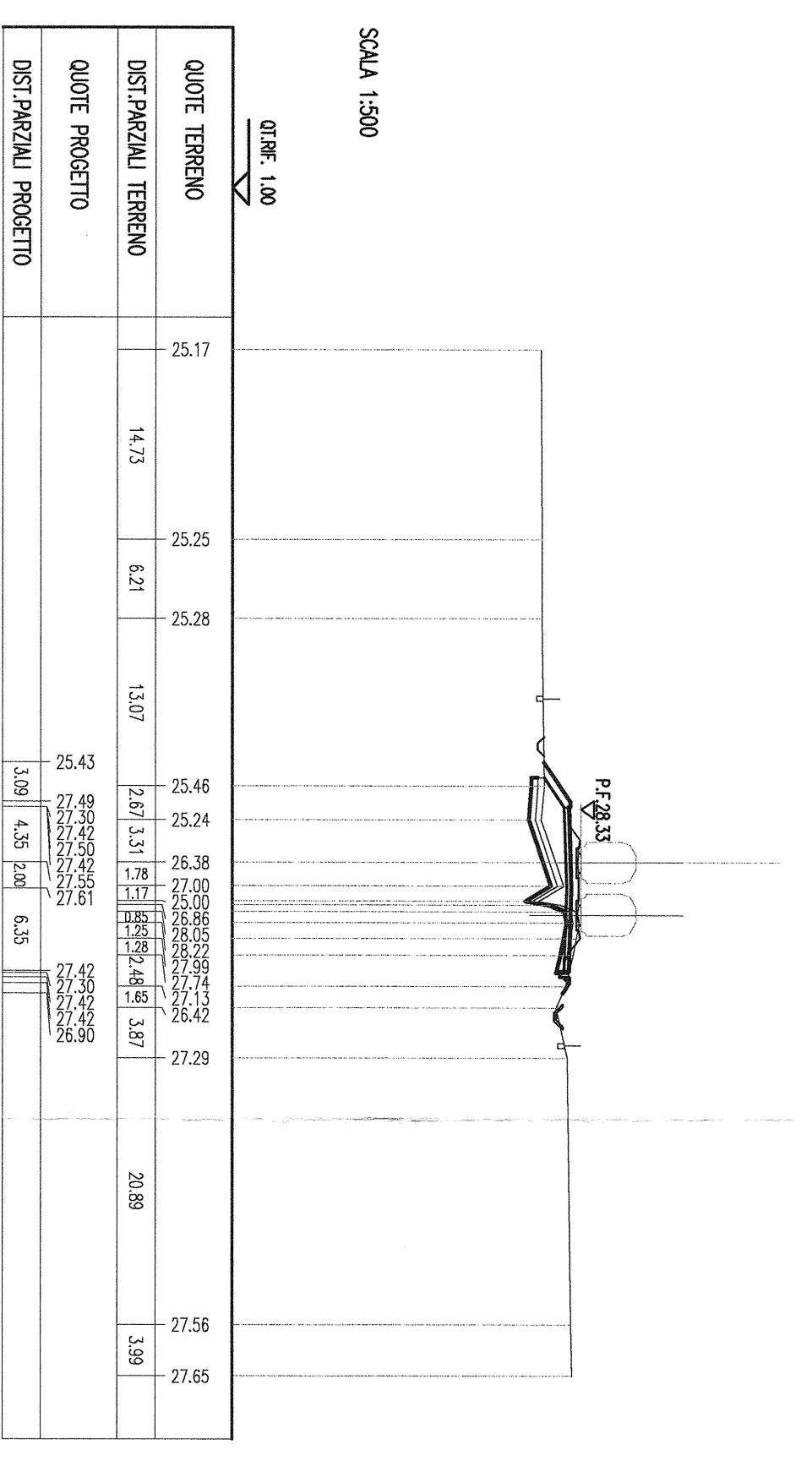

PROGETTO	28.941
PRODOTTORE	304-800.000
PRODOTTORE	304-800.000
PRODOTTORE	304-800.000
PRODOTTORE	304-800.000
PRODOTTORE	304-800.000
PRODOTTORE	304-800.000
PRODOTTORE	304-800.000
PRODOTTORE	304-800.000
PRODOTTORE	304-800.000
PRODOTTORE	304-800.000

SEZIONE N. : 310
 Q.T. PROGETTO : 28.941
 DIST.PREC. : 304-800.000
 DIST.PREC. : 100.000
 DIST.SICC. : 100.000

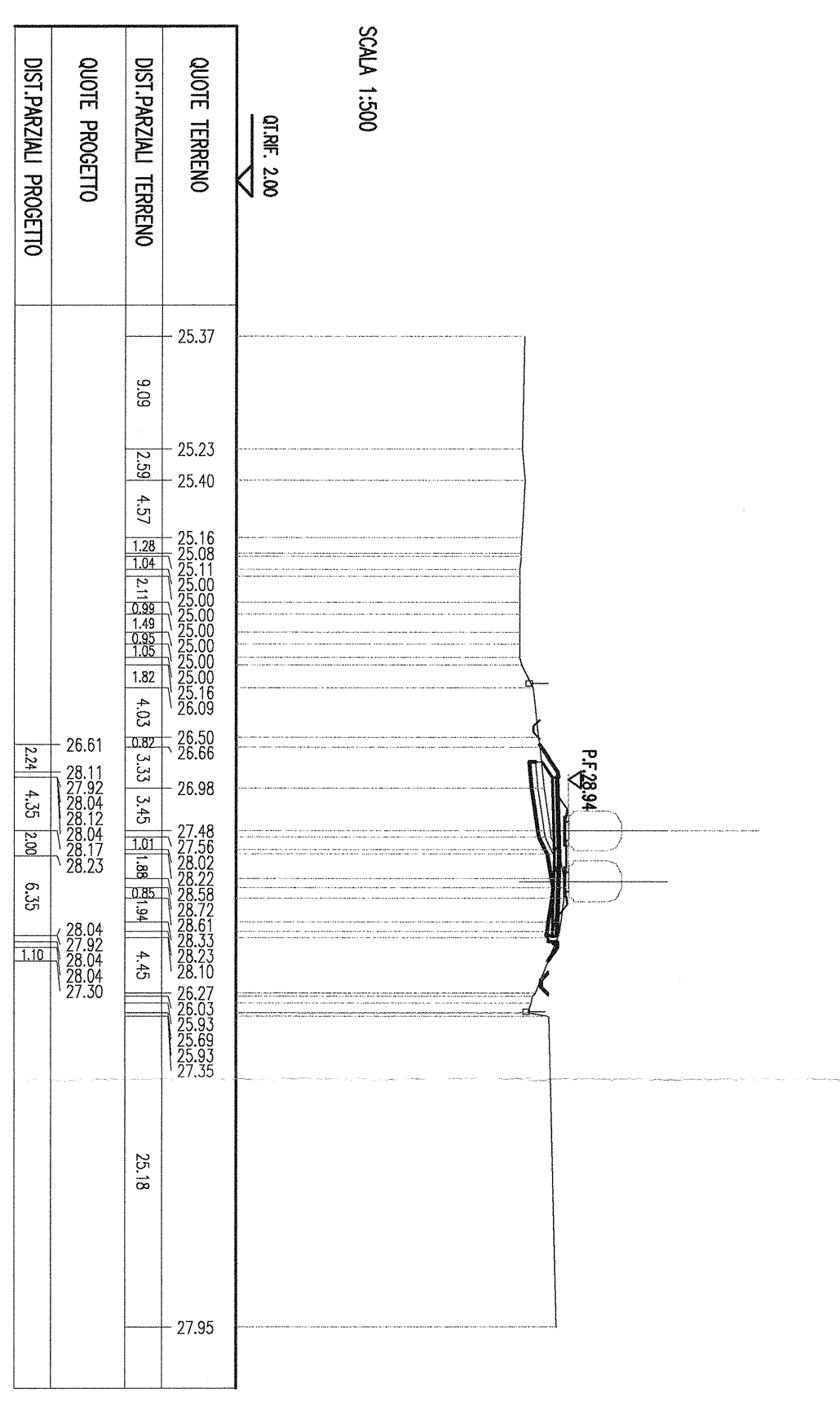

PROGETTO	29.193
PRODOTTORE	314-004.842
PRODOTTORE	314-004.842
PRODOTTORE	314-004.842
PRODOTTORE	314-004.842
PRODOTTORE	314-004.842
PRODOTTORE	314-004.842
PRODOTTORE	314-004.842
PRODOTTORE	314-004.842
PRODOTTORE	314-004.842
PRODOTTORE	314-004.842

SEZIONE N. : 311
 Q.T. PROGETTO : 29.193
 DIST.PREC. : 314-004.842
 DIST.PREC. : 100.000
 DIST.SICC. : 44.842

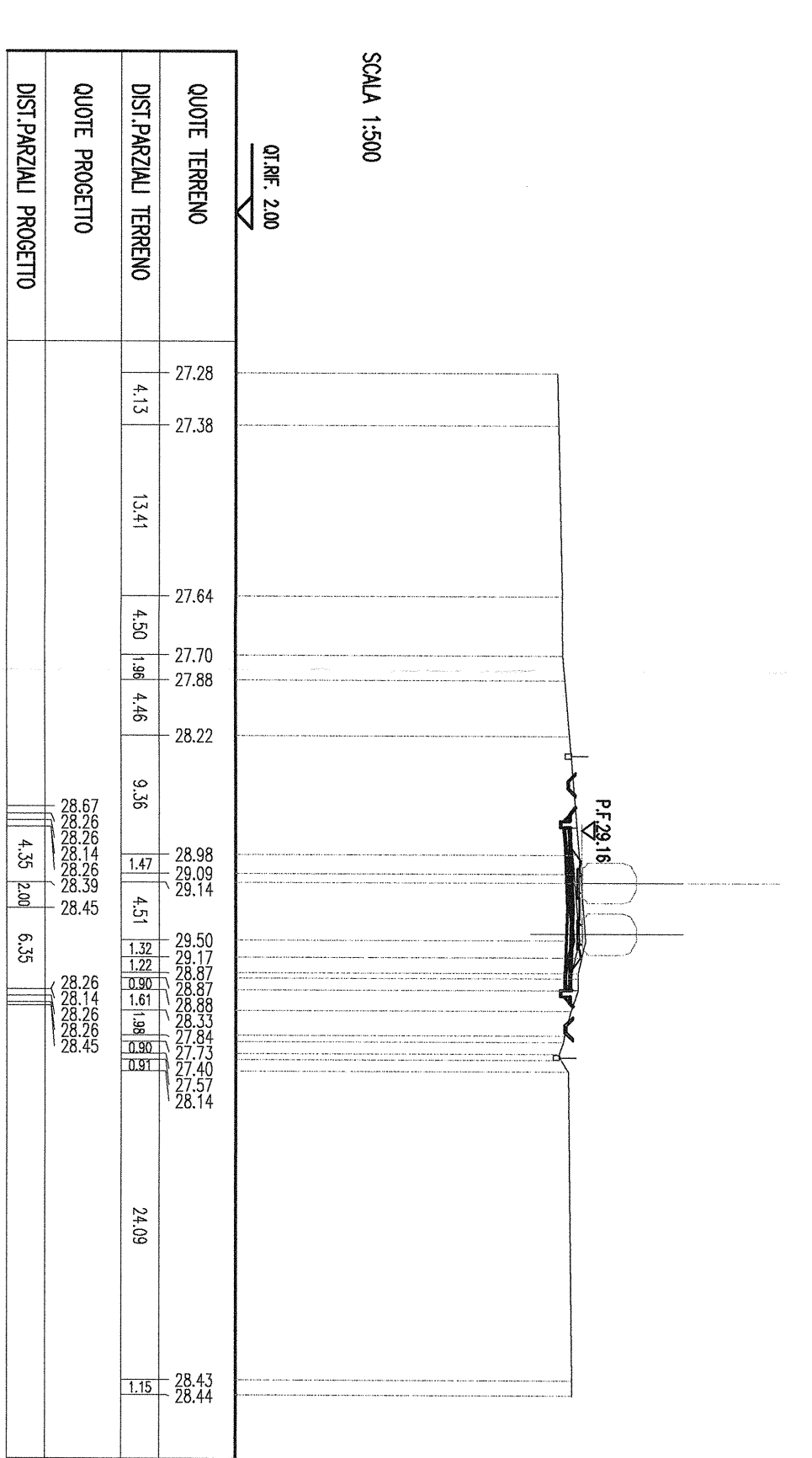

PROGETTO	29.193
PRODOTTORE	314-004.842
PRODOTTORE	314-004.842
PRODOTTORE	314-004.842
PRODOTTORE	314-004.842
PRODOTTORE	314-004.842
PRODOTTORE	314-004.842
PRODOTTORE	314-004.842
PRODOTTORE	314-004.842
PRODOTTORE	314-004.842
PRODOTTORE	314-004.842

SEZIONE N. : 312
 Q.T. PROGETTO : 29.193
 DIST.PREC. : 314-004.842
 DIST.PREC. : 100.000
 DIST.SICC. : 44.842

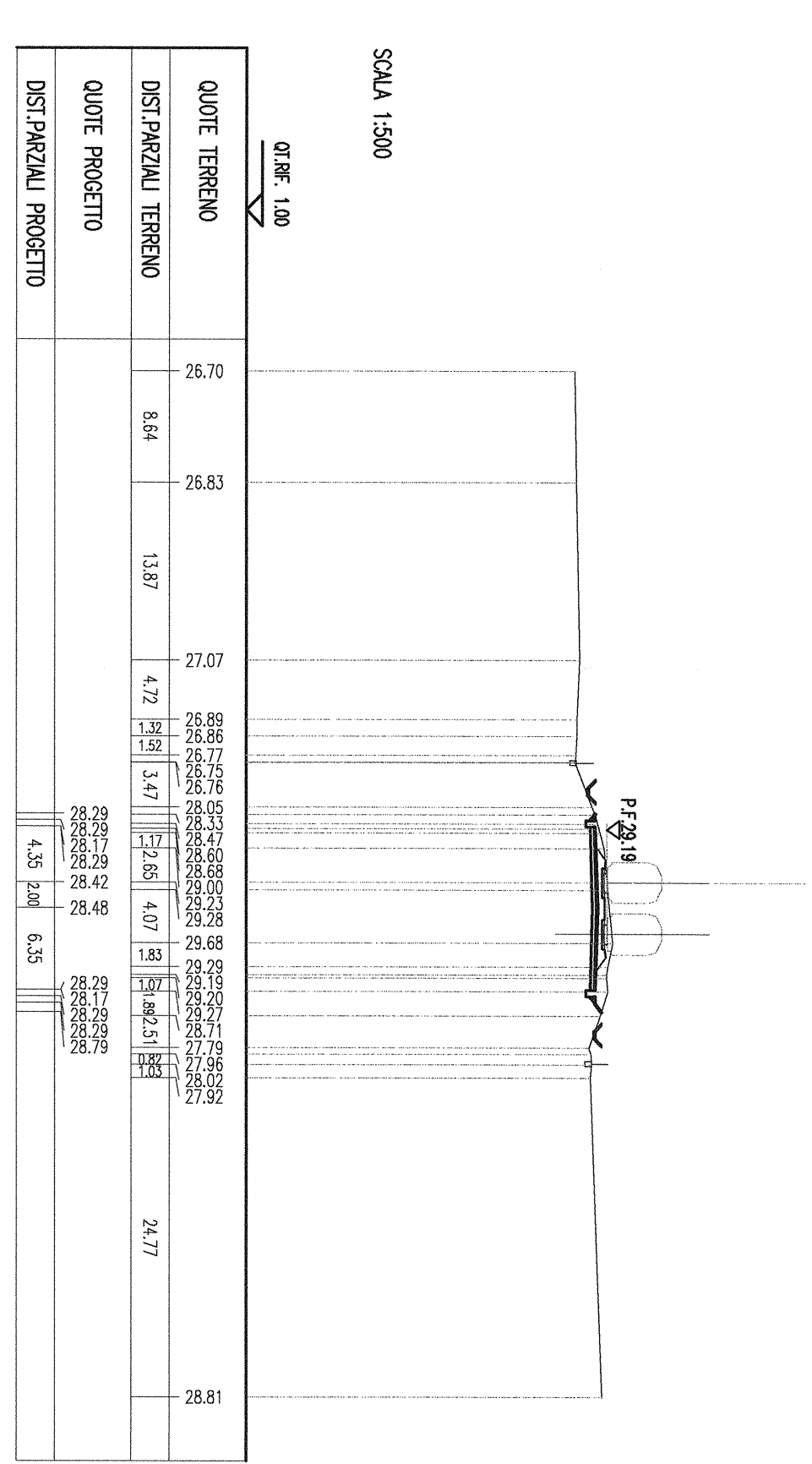

81

COMITENTE

SRF
 SERVIZIO REGIONALE
 DIREZIONE INVESTIMENTI
 DIREZIONE INVESTIMENTI
 DIRETTORE SUD - PROGETTO ABRATICA

PROGETTAZIONE

ITALFERR
 GRUPPO ITALIANO FERROVIARIO

U.O. PRODUZIONE SUD E ISOLE

PROGETTO PRELIMINARE

LINEA PESCARA - BARI
 RADDOPPIO TERMINI (e) - LESINA (e)
 Lato 01 - RIPALTA-LESINA
 IF - INFRASTRUTTURA FERROVIARIA
 Sezioni trasversali
 Tav. 6 di 6

SCALE
 1:500

CONFERMA LOTTI FASE ENTE TIPO DOC. OPERAZIONALE PROC. REV.

Rev.	01	R	7/8	M/6	I/F	0/0/1	0/0/6	A
Autore								
Disegnatore								
Verificatore								
Approvatore								
Autore della Nota								

FILE: L0300187\FRAME\F0010064.DWG