

SEZIONE N. : 49
 QT. PROGETTO : 9.121
 DST.PROC. : 4490,000
 DST.PREC. : 100,000
 DST.SICC. : 100,000

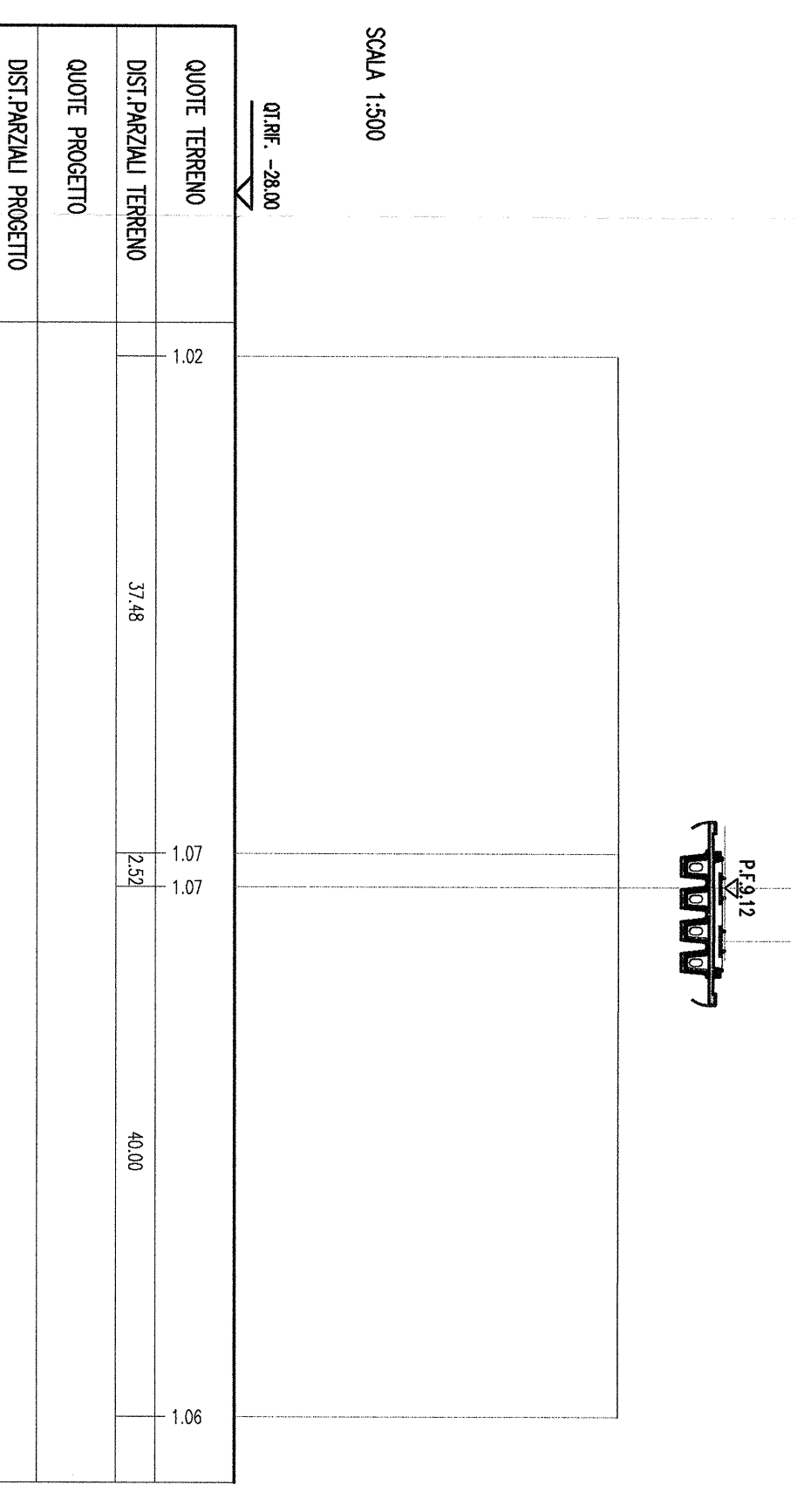

SEZIONE N. : 50
 QT. PROGETTO : 8.888
 DST.PROC. : 4490,000
 DST.PREC. : 100,000
 DST.SICC. : 100,000

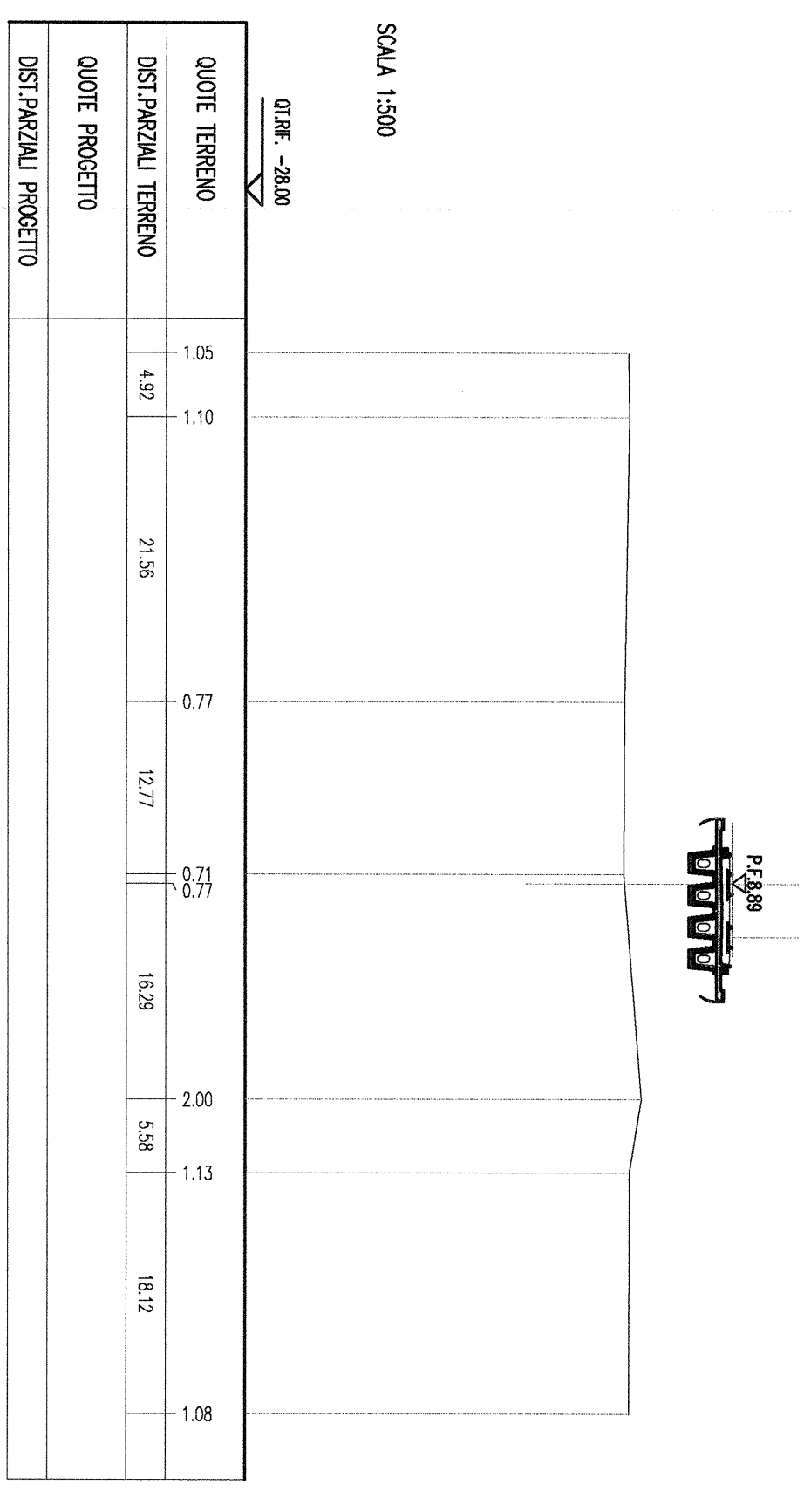

SEZIONE N. : 51
 QT. PROGETTO : 8.259
 DST.PROC. : 4490,000
 DST.PREC. : 100,000
 DST.SICC. : 100,000

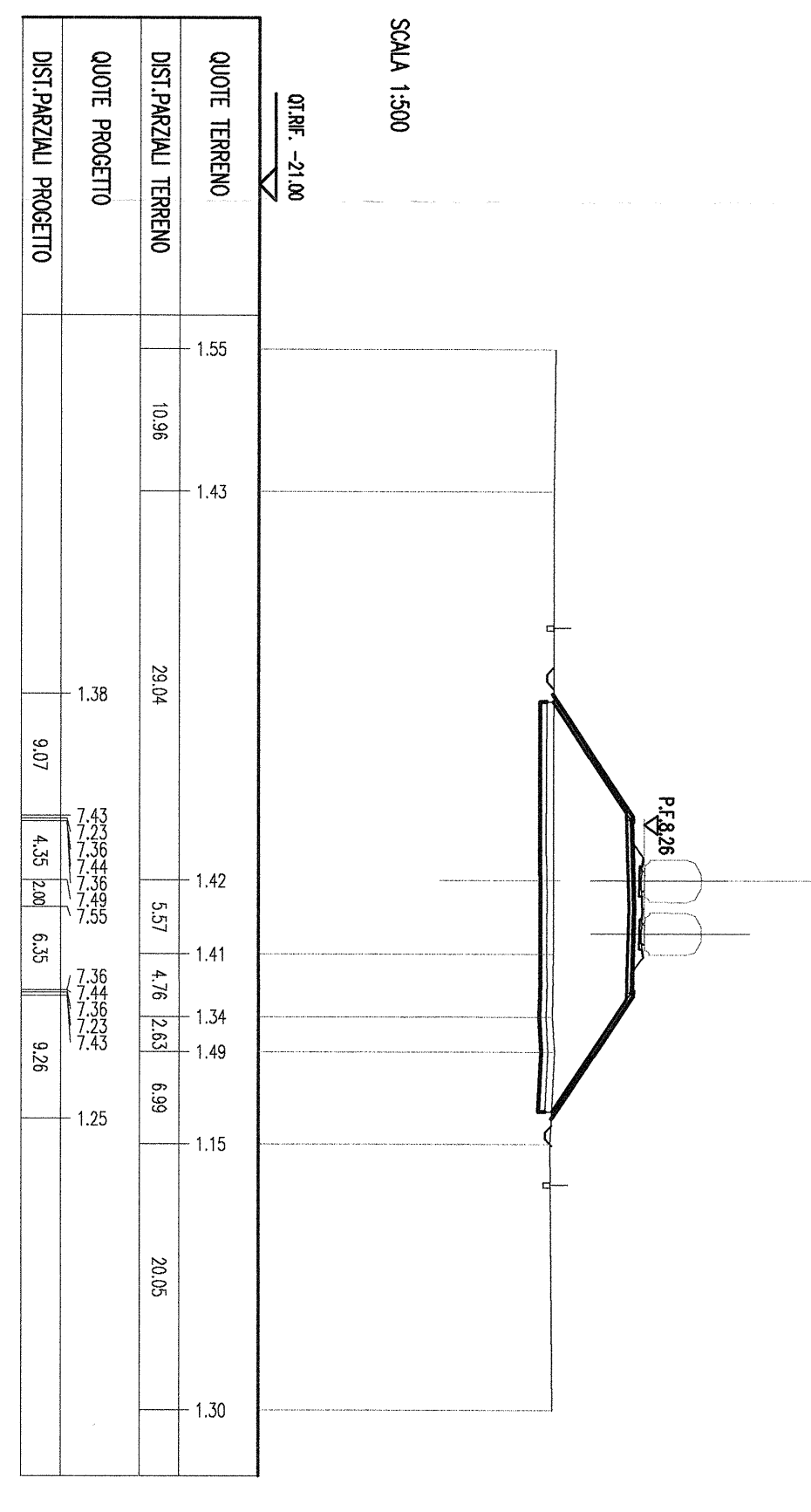

SEZIONE N. : 52
 QT. PROGETTO : 7.311
 DST.PROC. : 5490,000
 DST.PREC. : 100,000
 DST.SICC. : 100,000

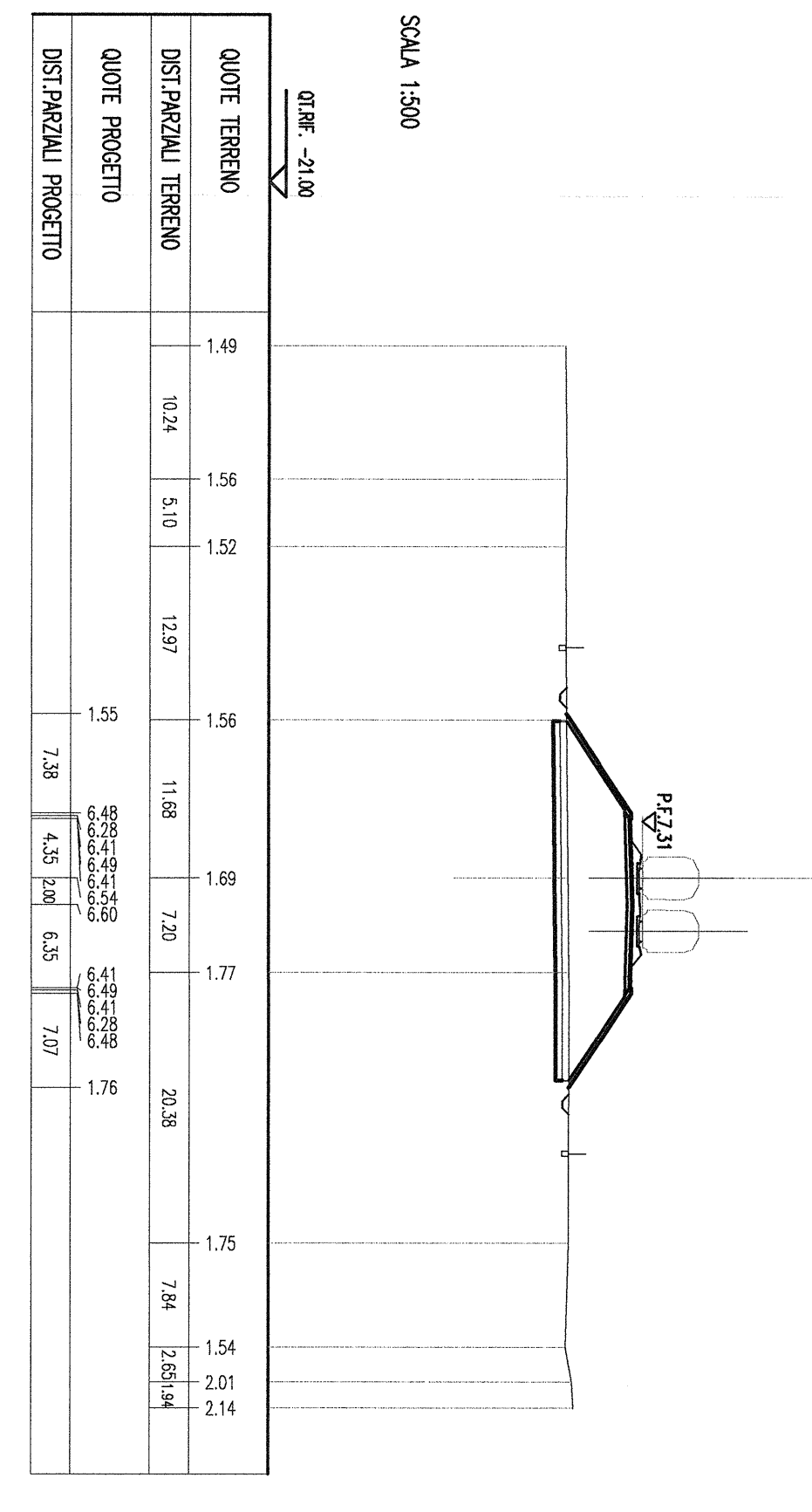

SEZIONE N. : 53
 QT. PROGETTO : 6.382
 DST.PROC. : 5490,000
 DST.PREC. : 100,000
 DST.SICC. : 100,000

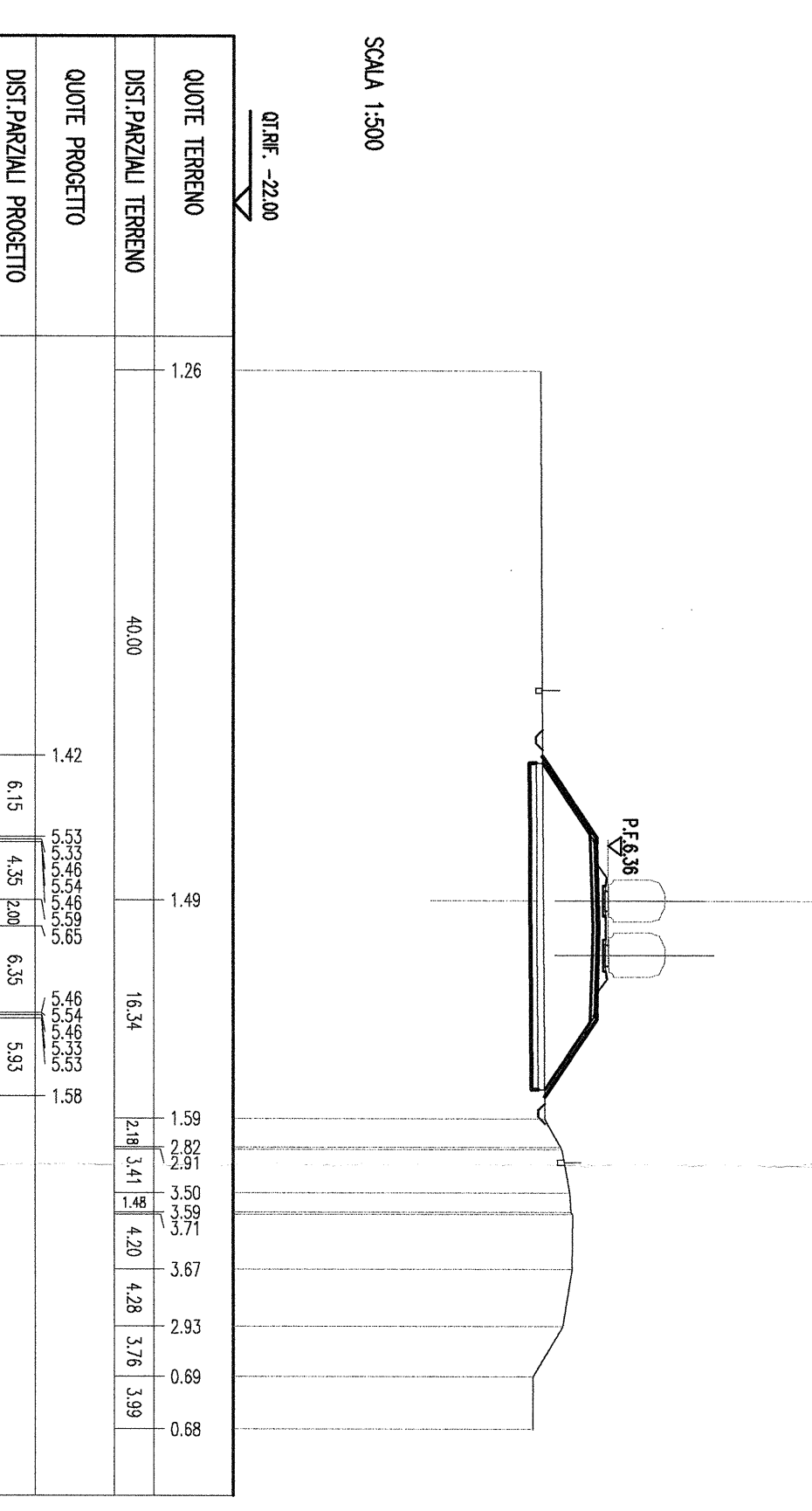

SEZIONE N. : 54
 QT. PROGETTO : 5.413
 DST.PROC. : 5490,000
 DST.PREC. : 100,000
 DST.SICC. : 100,000

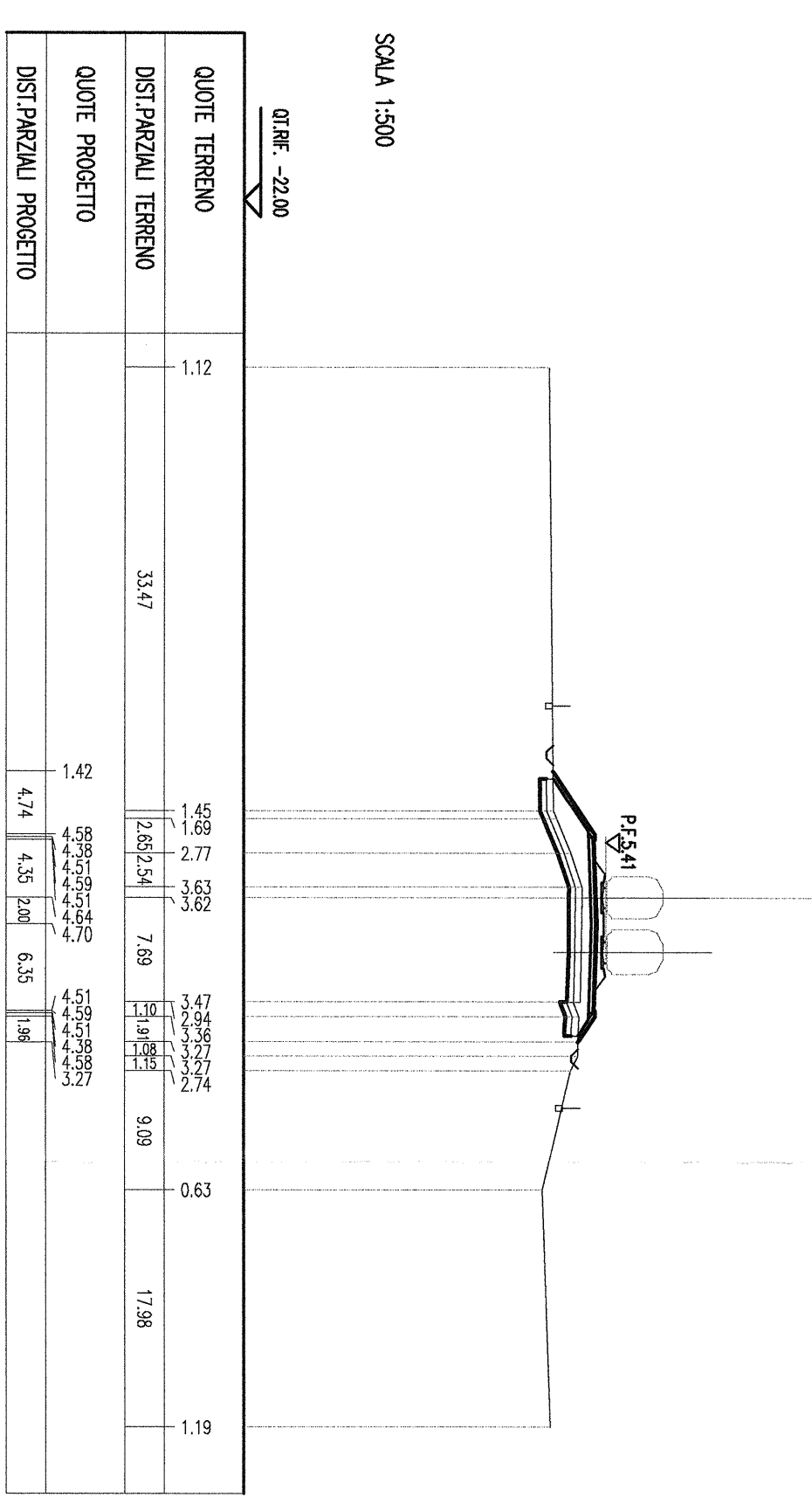

SEZIONE N. : 55
 QT. PROGETTO : 4.464
 DST.PROC. : 5490,000
 DST.PREC. : 100,000
 DST.SICC. : 100,000

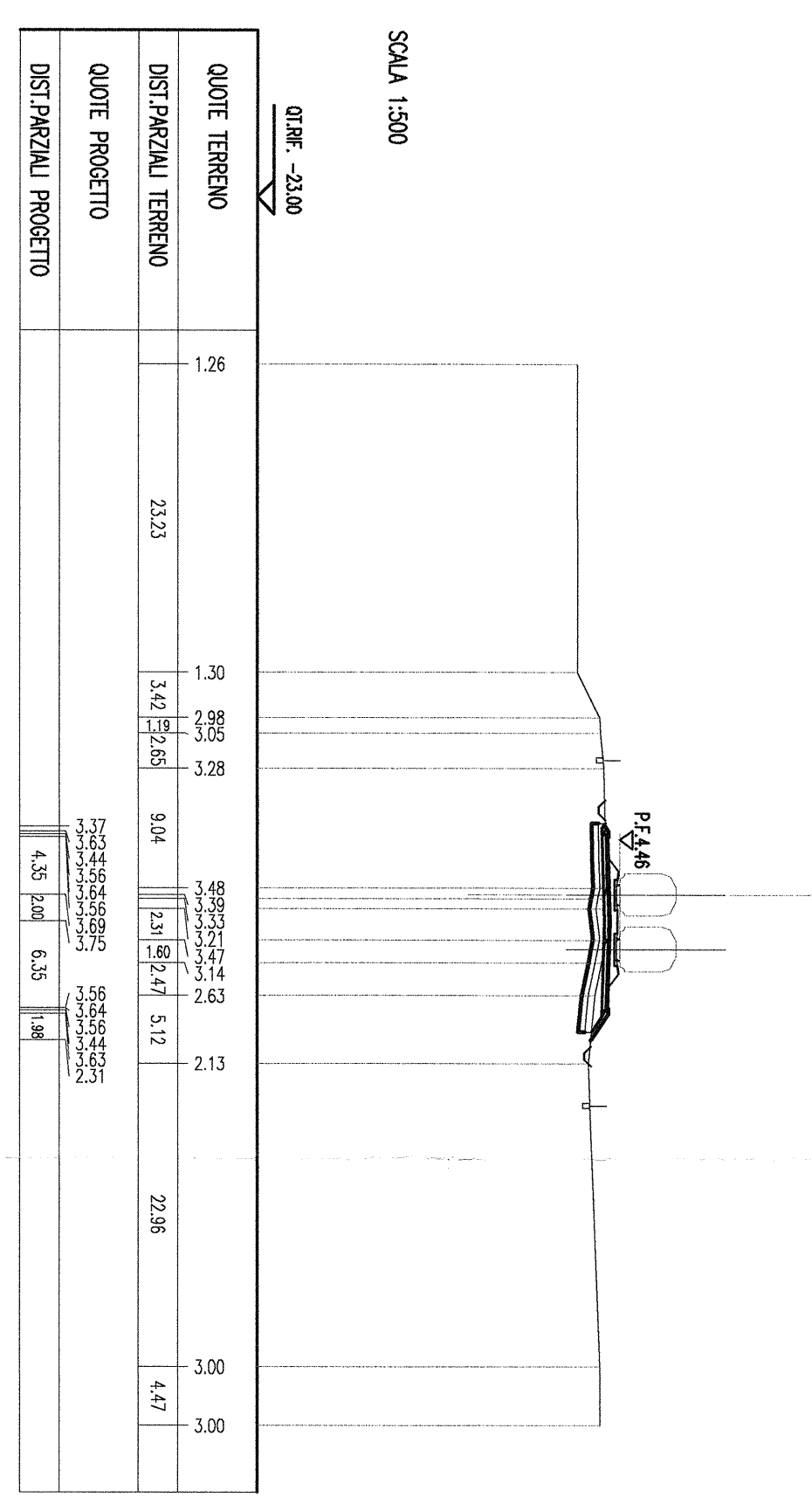

SEZIONE N. : 56
 QT. PROGETTO : 3.583
 DST.PROC. : 5490,000
 DST.PREC. : 100,000
 DST.SICC. : 100,000

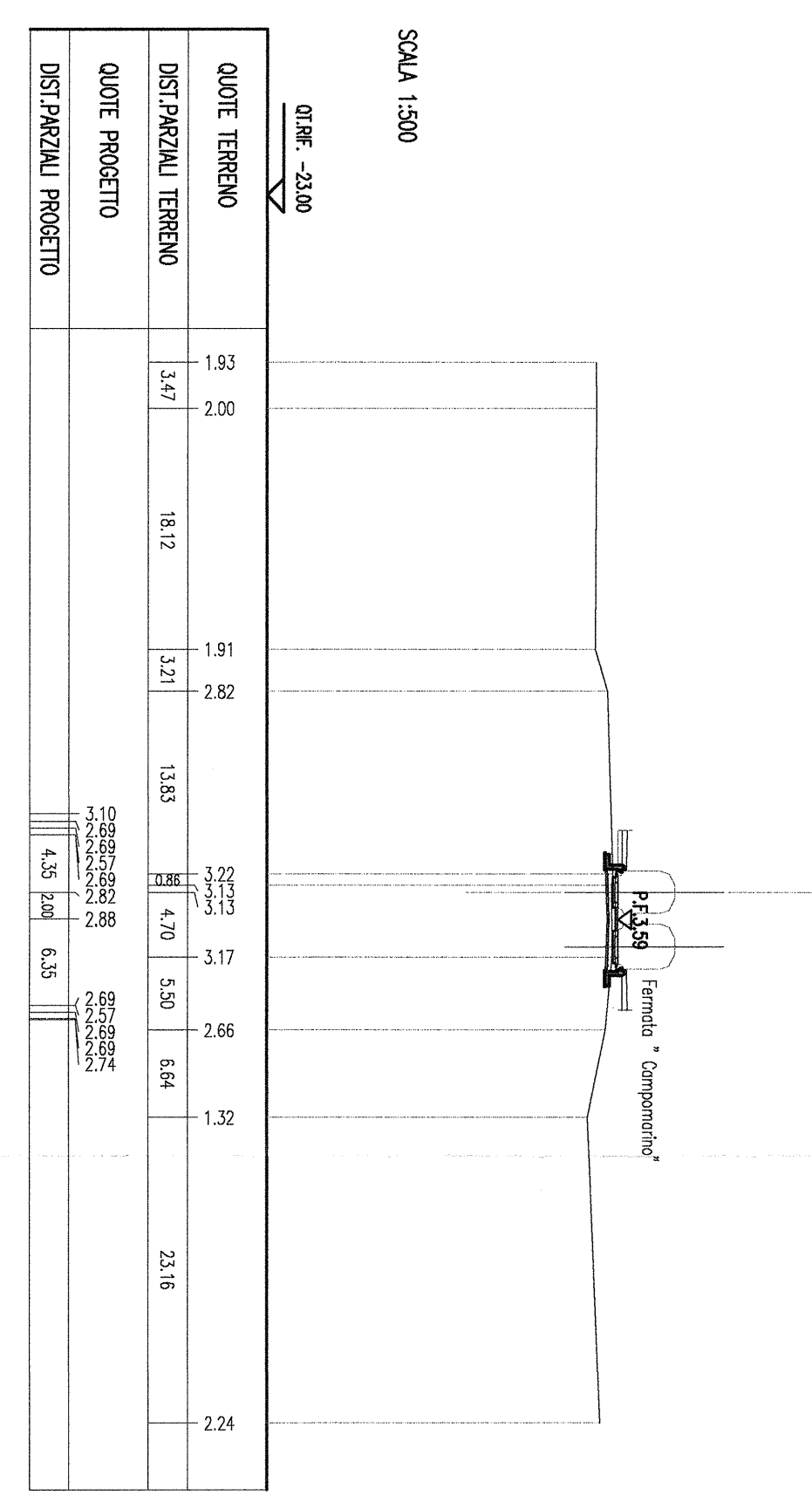

SEZIONE N. : 57
 QT. PROGETTO : 3.301
 DST.PROC. : 5490,000
 DST.PREC. : 100,000
 DST.SICC. : 100,000

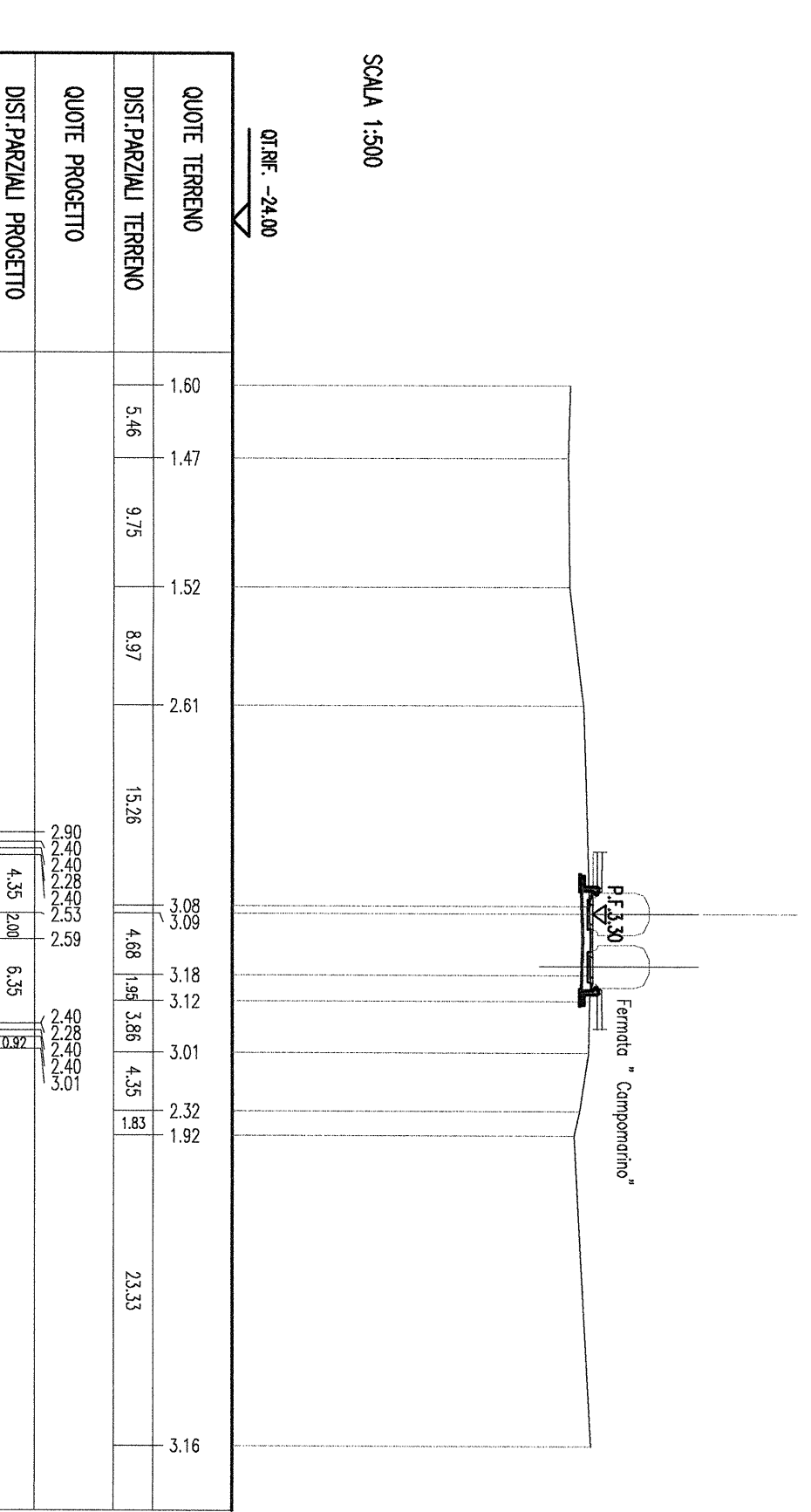

SEZIONE N. : 58
 QT. PROGETTO : 3.396
 DST.PROC. : 5470,000
 DST.PREC. : 100,000
 DST.SICC. : 100,000

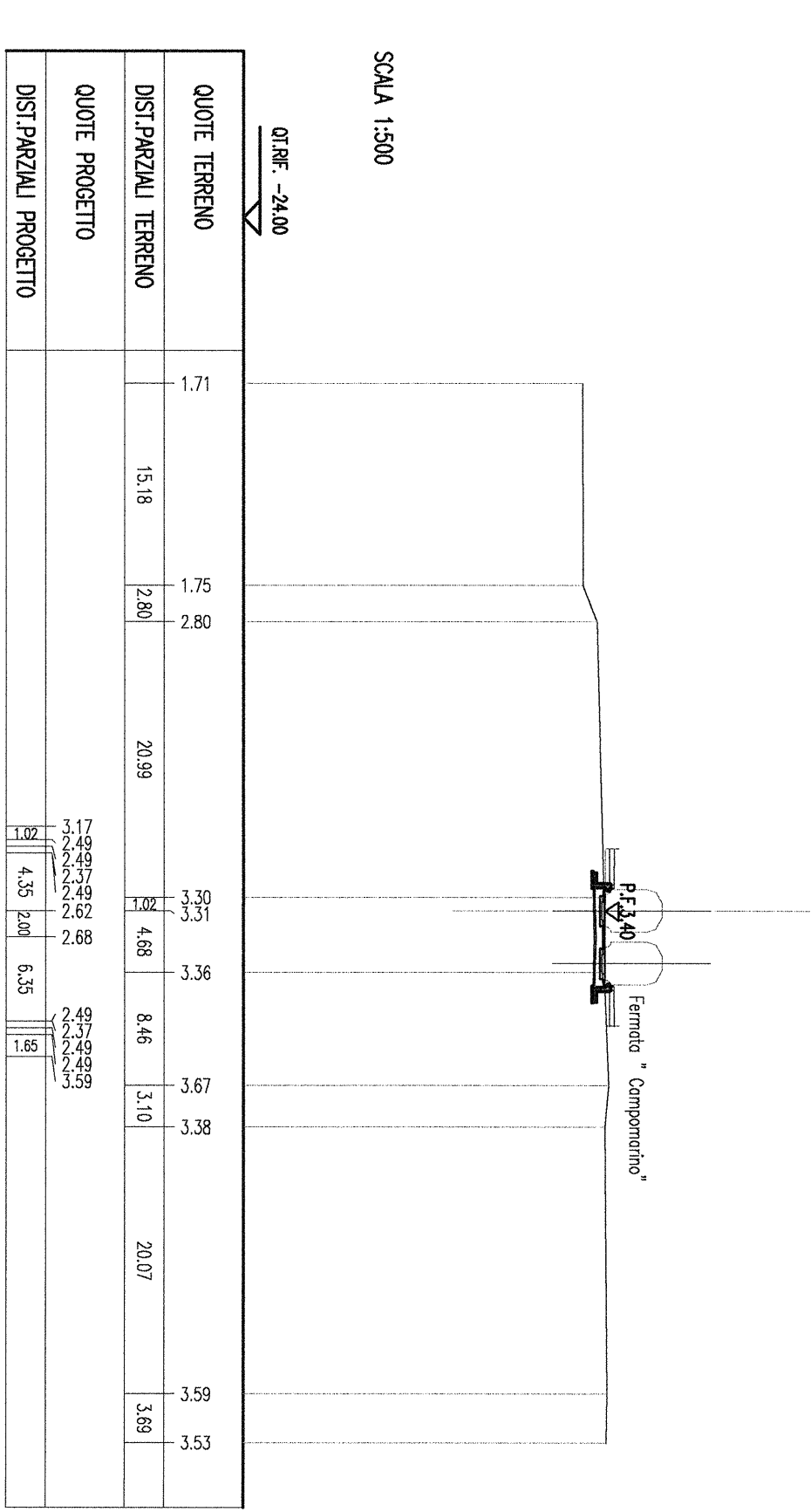

SEZIONE N. : 59
 QT. PROGETTO : 3.493
 DST.PROC. : 5490,000
 DST.PREC. : 100,000
 DST.SICC. : 100,000

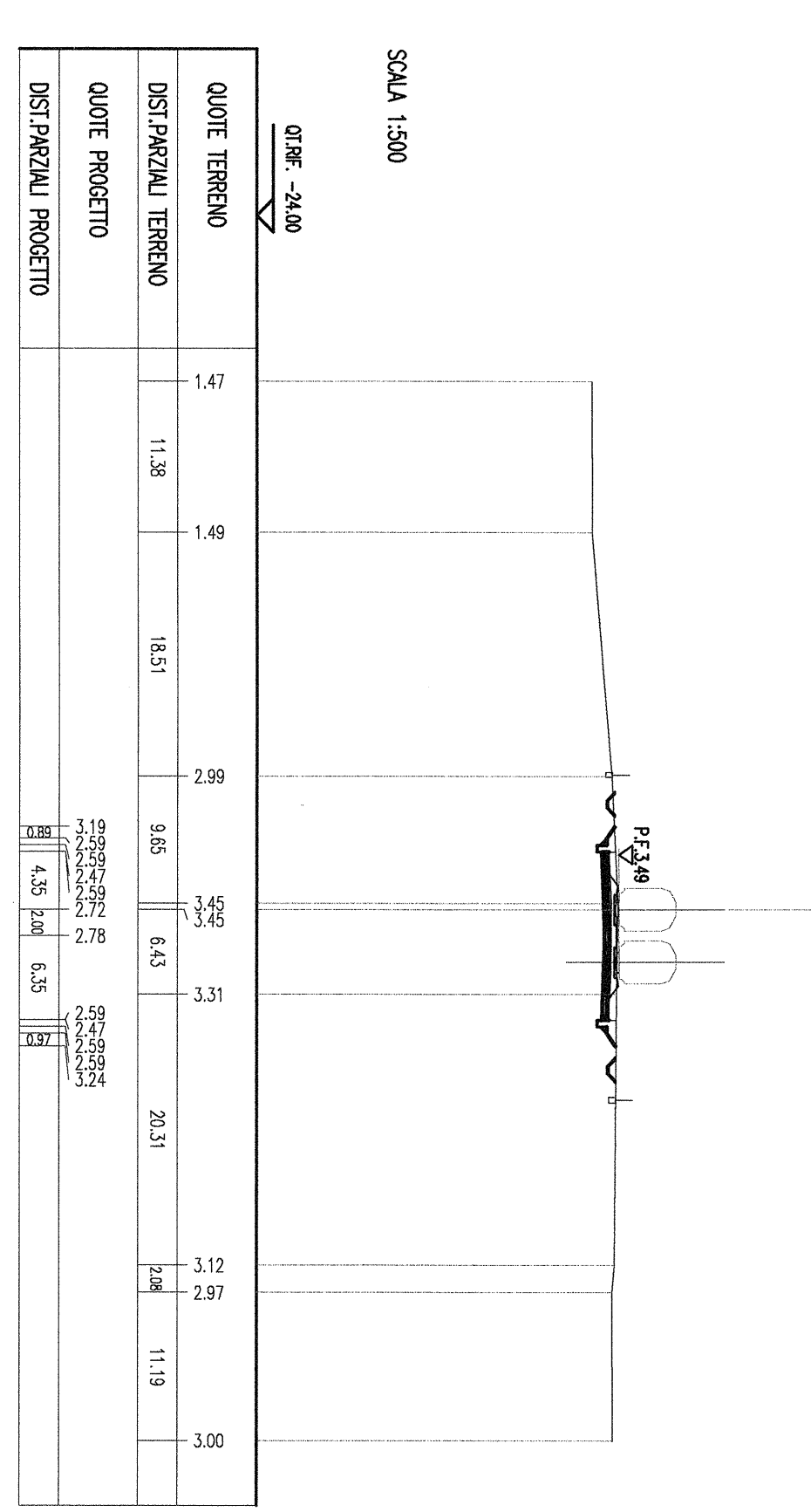

SEZIONE N. : 60
 QT. PROGETTO : 3.886
 DST.PROC. : 5490,000
 DST.PREC. : 100,000
 DST.SICC. : 100,000

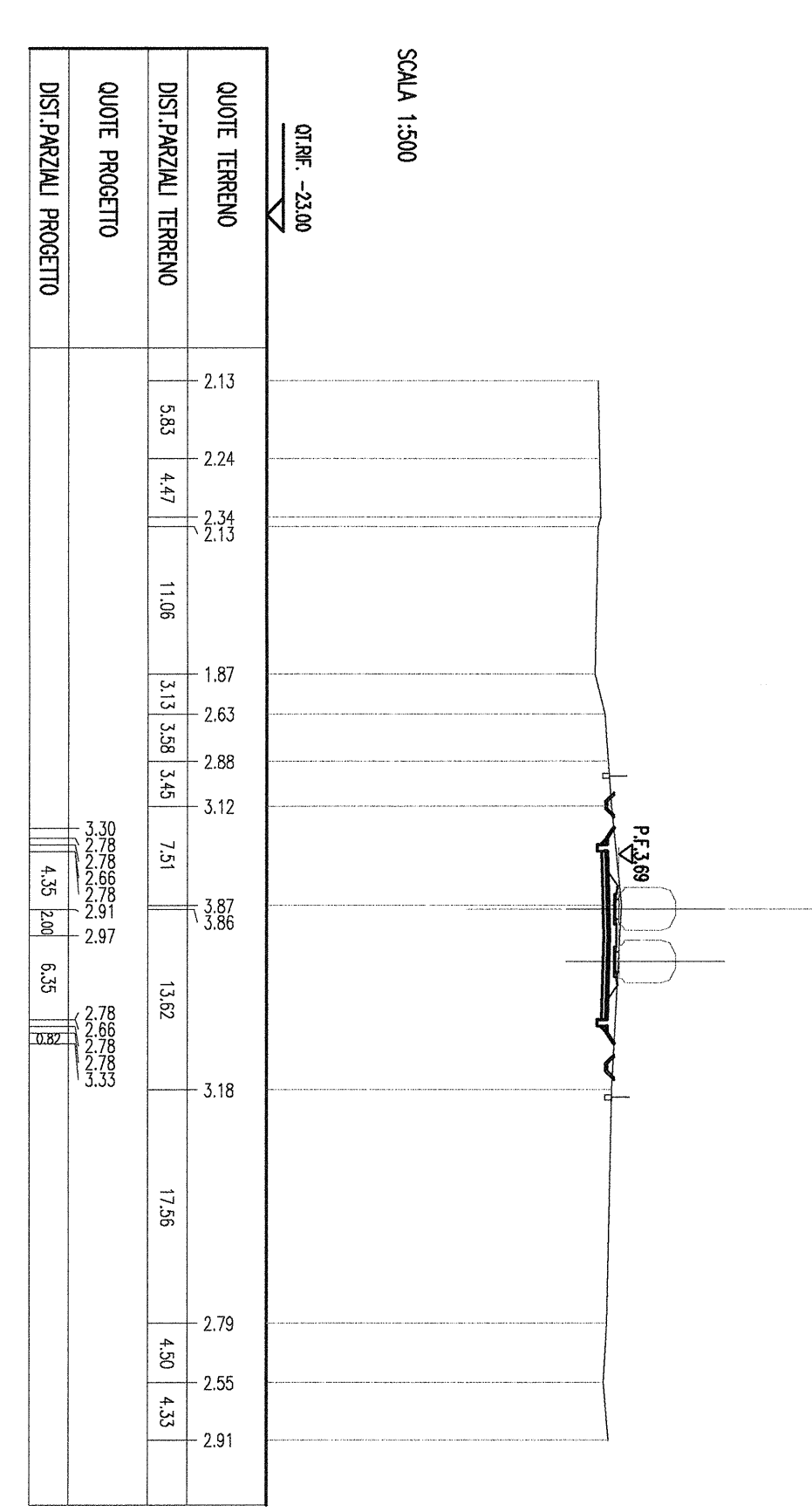

Per quanto riguarda il posizionamento delle barriere antirumore vedere le planimetrie di progetto

COMMITTENTE: **SRP** **SRP** **SRP**

DIREZIONE REGIONALE INVESTIMENTI INFRASTRUTTURE

DIREZIONE REGIONALE INVESTIMENTI INFRASTRUTTURE

DIREZIONE REGIONALE INVESTIMENTI INFRASTRUTTURE

PROGETTO PRELIMINARE

U.O. PRODUZIONE SUD E ISOLE

LINEA PESCARA - BARI

RADDOPPIO TERMINI (e) - LESINA (e)

Lotto 02 - TERMOLI-CAMPOMARINO

IF - INFRASTRUTTURA FERROVIARIA

Sezioni trasversali

Tav. 5 di 5

SCALE: 1:500

CONMESSA LOTTO FASE ENTE TRPO DOC. OPERAZIONALE INDIR. REV.

FILE: L030275\BARRI\0051\0051.DWG

PROGETTAZIONE: **ITALFER**

PROGETTO PRELIMINARE

U.O. PRODUZIONE SUD E ISOLE

LINEA PESCARA - BARI

RADDOPPIO TERMINI (e) - LESINA (e)

Lotto 02 - TERMOLI-CAMPOMARINO

IF - INFRASTRUTTURA FERROVIARIA

Sezioni trasversali

Tav. 5 di 5

SCALE: 1:500

CONMESSA LOTTO FASE ENTE TRPO DOC. OPERAZIONALE INDIR. REV.

FILE: L030275\BARRI\0051\0051.DWG