

SEZIONE LONGITUDINALE "Vadotto Biferno" -Scala 1:500



PIANTA FONDAZIONI "Vadotto Biferno" -Scala 1:100



SEZIONE TRASVERSALE TIPO -Scala 1:100  
CAMPATA L=25,00 m (IN ASSE APPROSSIMO)  
(SENZA BARRELE ANTIRUOTORE)

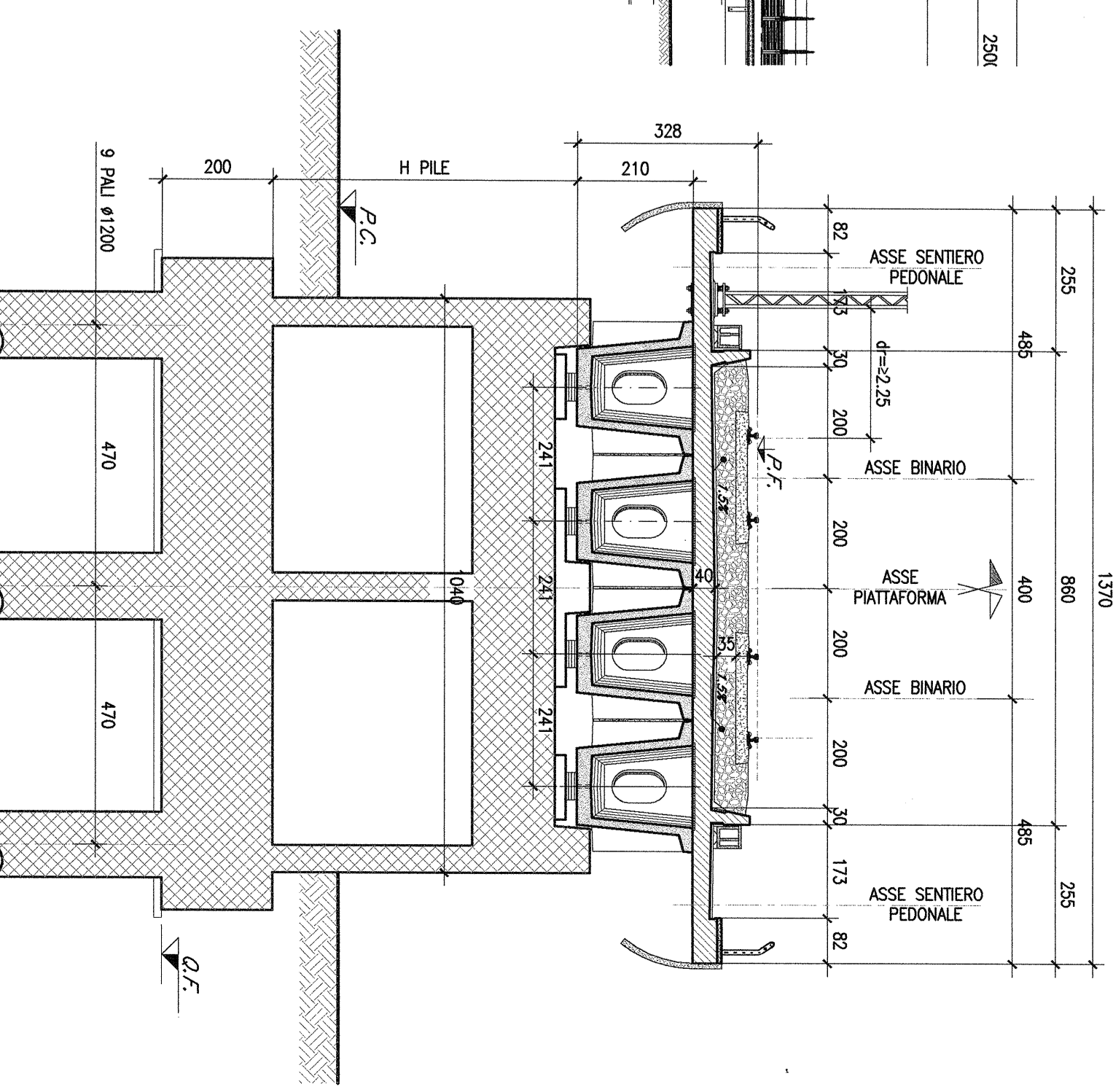

SEZIONE TRASVERSALE TIPO -Scala 1:100  
(CON BARRELE ANTIRUOTORE)

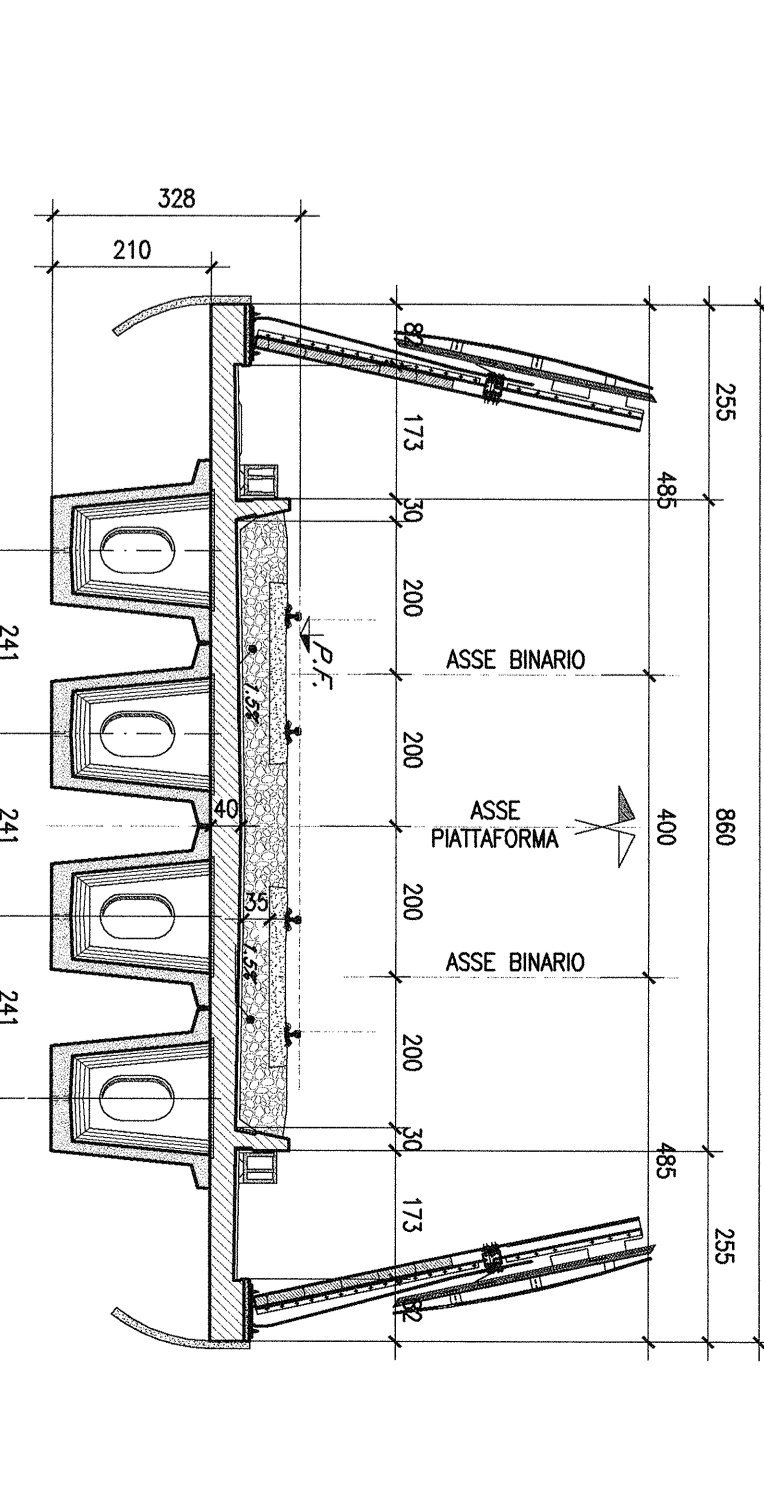

SEZIONE TRASVERSALE TIPO -Scala 1:100  
CAMPATA L=70,00 m

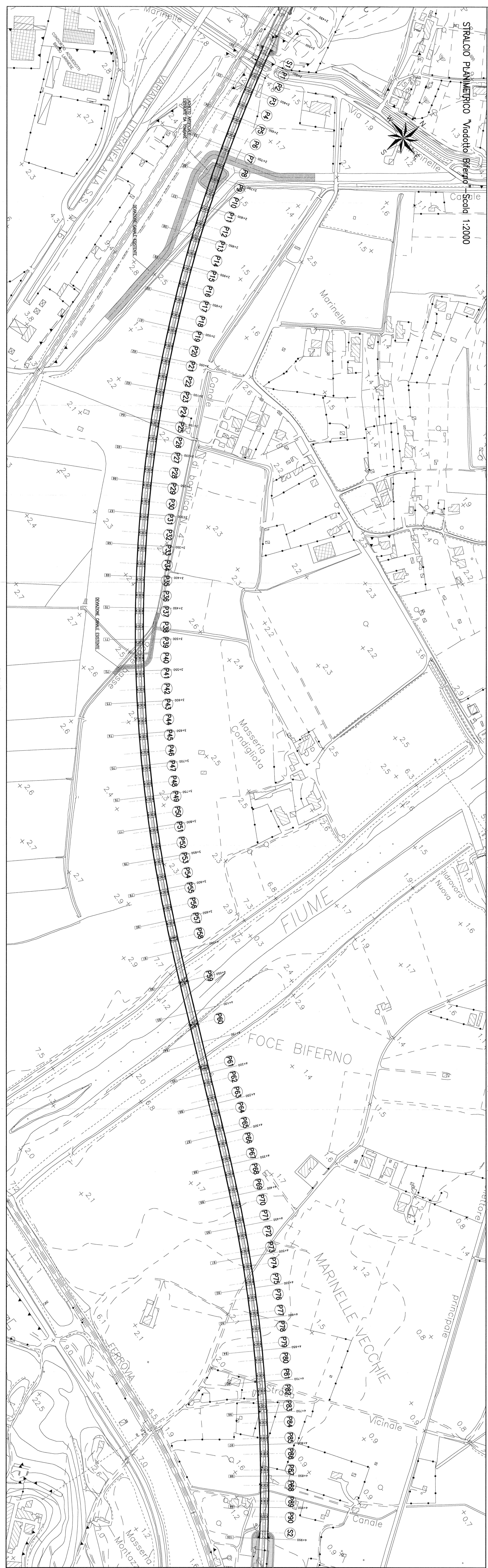
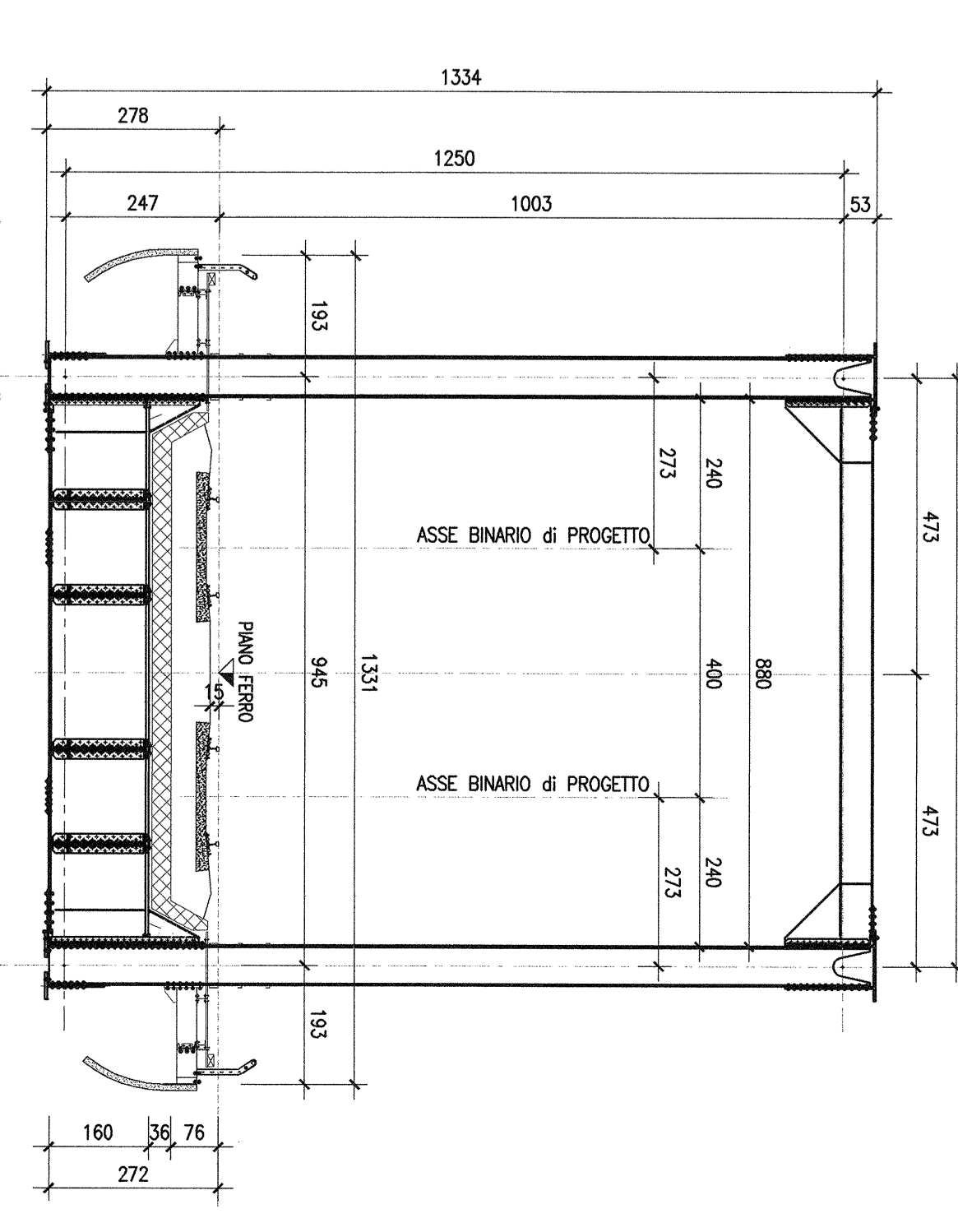

**COMPTARE:** 124

**PROGETTATORE:** **SRF** STUDIO RIFORMA STRUTTURE  
DIREZIONE PROGETTAMI INVESTIMENTI  
DIRETTORE SUD - PROGETTO ADAMANTICA

**U.O. STRUTTURE**  
PROGETTO PRELIMINARE  
LINEA PESCAIA - BARI  
RADOPPIO TERMOLI (I) - LESIMA (I)  
LOTTO 02 TERMOQUAMPOMARANO  
VADOTTI  
VADOTTO Fiume Biferno  
Piantina, sezione longitudinale, pianta fondazioni e sezioni tipo (Tr.3 di 4)

**ITALEFER** S.p.A.  
Dott. Ing. ANGELO...  
Via...  
Tel. 082753...  
E-mail:...

**CONFERMA:** LOTTO (VARE ENTE TRUOLOC. ORGANOGRUPPA. PRODOT. REV.:

**L032** **02** **R** **09** **PZ** **V10100** **003** **A**

**DATA:** 10/03/2011

**SCALE:**

**VARIE:**