

PROGETTO	11428.00
PRODOTTO	11428.00
TOTALE	22856.00
PRODOTTO	11428.00
TOTALE	22856.00
PRODOTTO	11428.00
TOTALE	22856.00

SEZIONE N. : 109
 QT. PROGETTO : 5,703
 DST.PROC. : 114+800,000
 DST.PREC. : 100,000
 DST.SICC. : 100,000

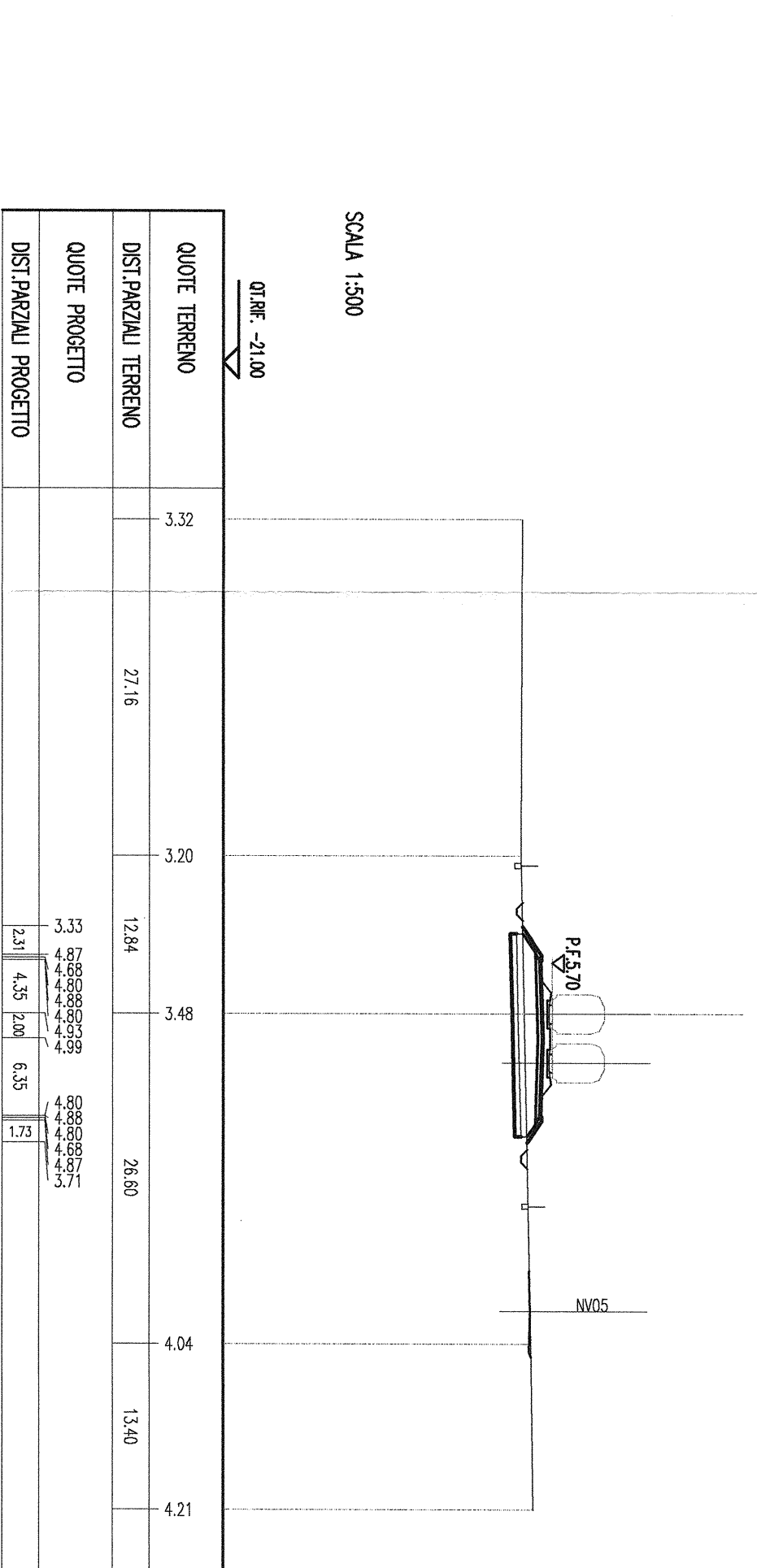

PROGETTO	11428.00
PRODOTTO	11428.00
TOTALE	22856.00
PRODOTTO	11428.00
TOTALE	22856.00
PRODOTTO	11428.00
TOTALE	22856.00

SEZIONE N. : 110
 QT. PROGETTO : 5,684
 DST.PROC. : 114+900,000
 DST.PREC. : 100,000
 DST.SICC. : 100,000

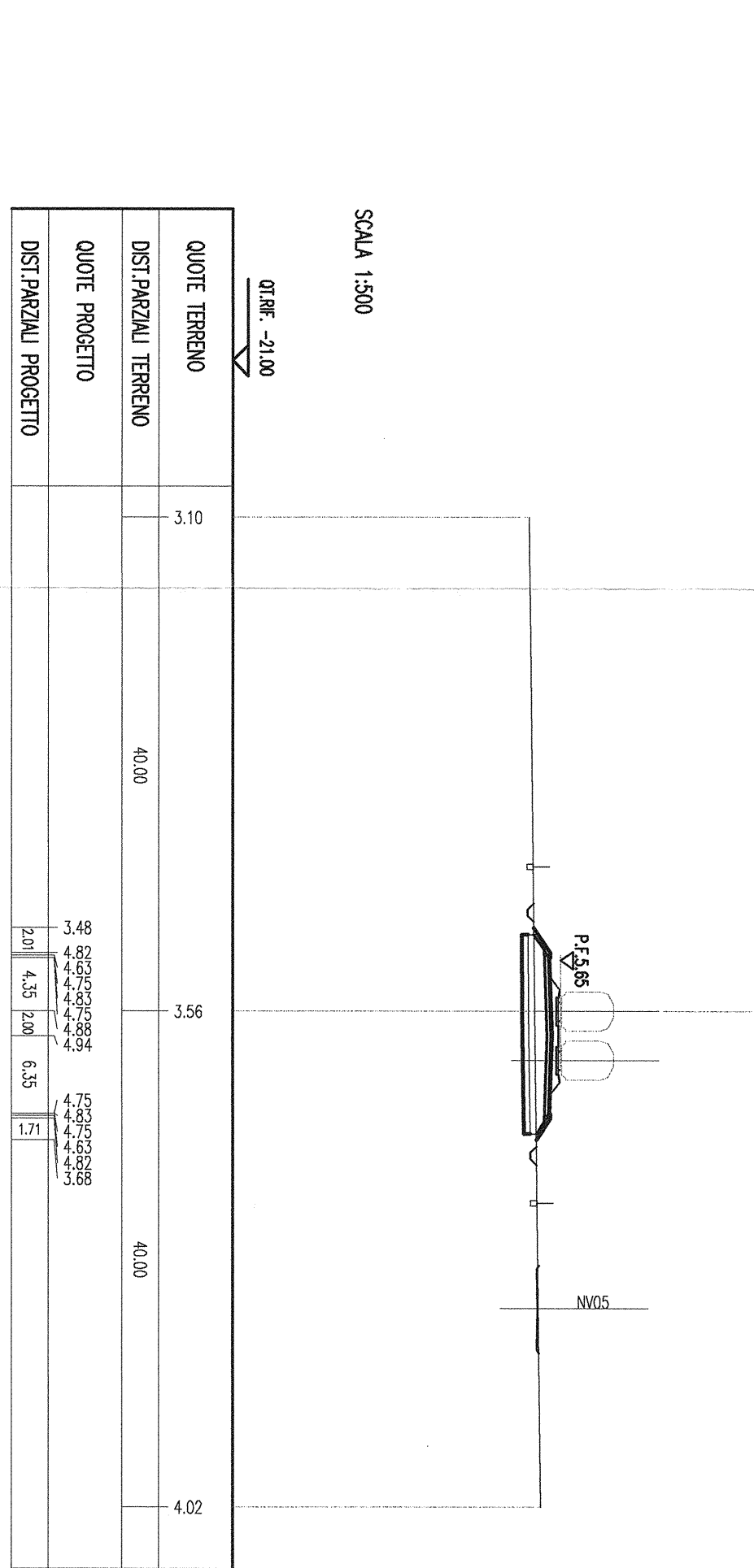

PROGETTO	11428.00
PRODOTTO	11428.00
TOTALE	22856.00
PRODOTTO	11428.00
TOTALE	22856.00
PRODOTTO	11428.00
TOTALE	22856.00

SEZIONE N. : 111
 QT. PROGETTO : 5,605
 DST.PROC. : 114+000,000
 DST.PREC. : 100,000
 DST.SICC. : 100,000

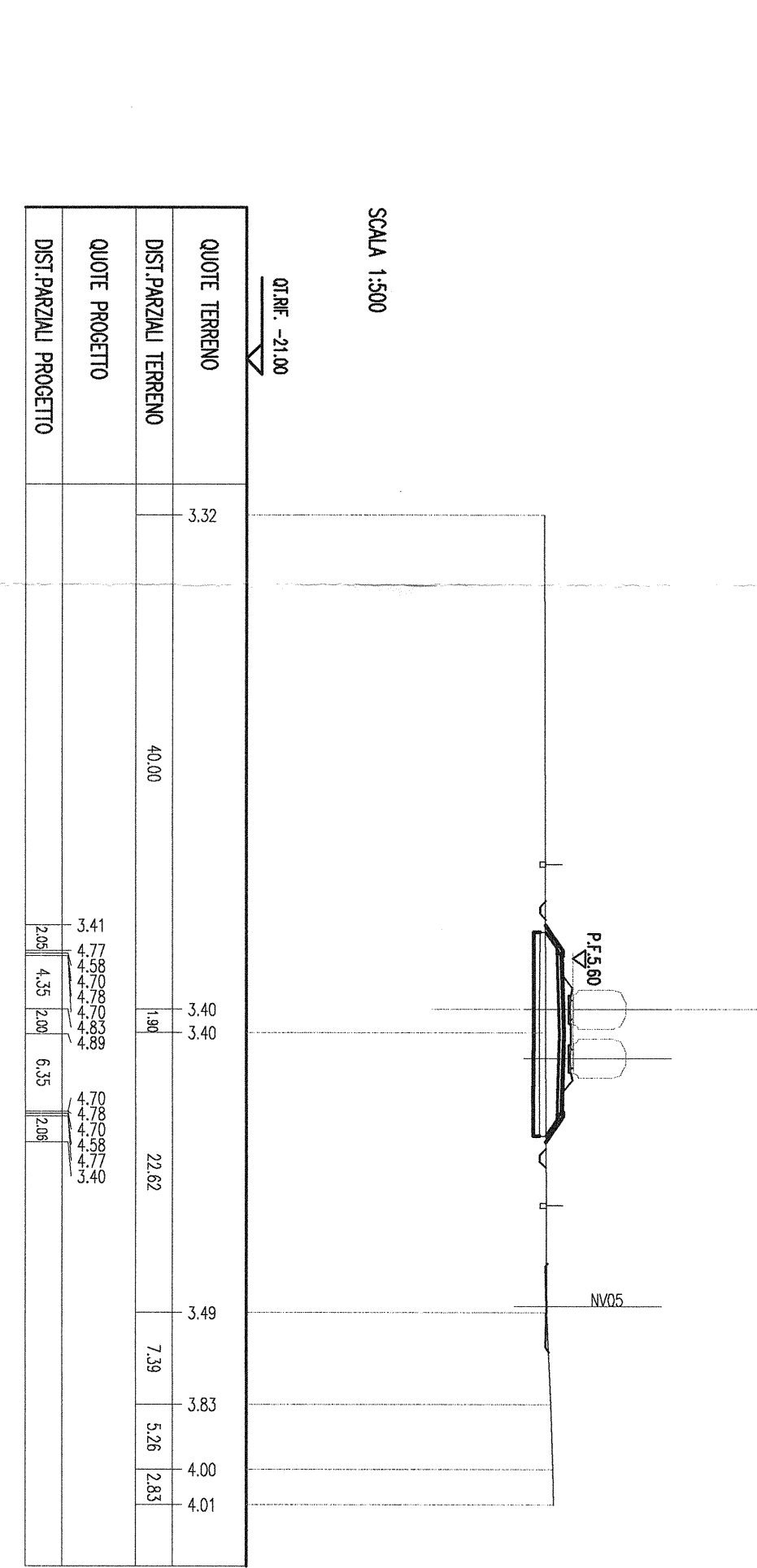

PROGETTO	11428.00
PRODOTTO	11428.00
TOTALE	22856.00
PRODOTTO	11428.00
TOTALE	22856.00
PRODOTTO	11428.00
TOTALE	22856.00

SEZIONE N. : 112
 QT. PROGETTO : 5,564
 DST.PROC. : 114+000,000
 DST.PREC. : 100,000
 DST.SICC. : 100,000

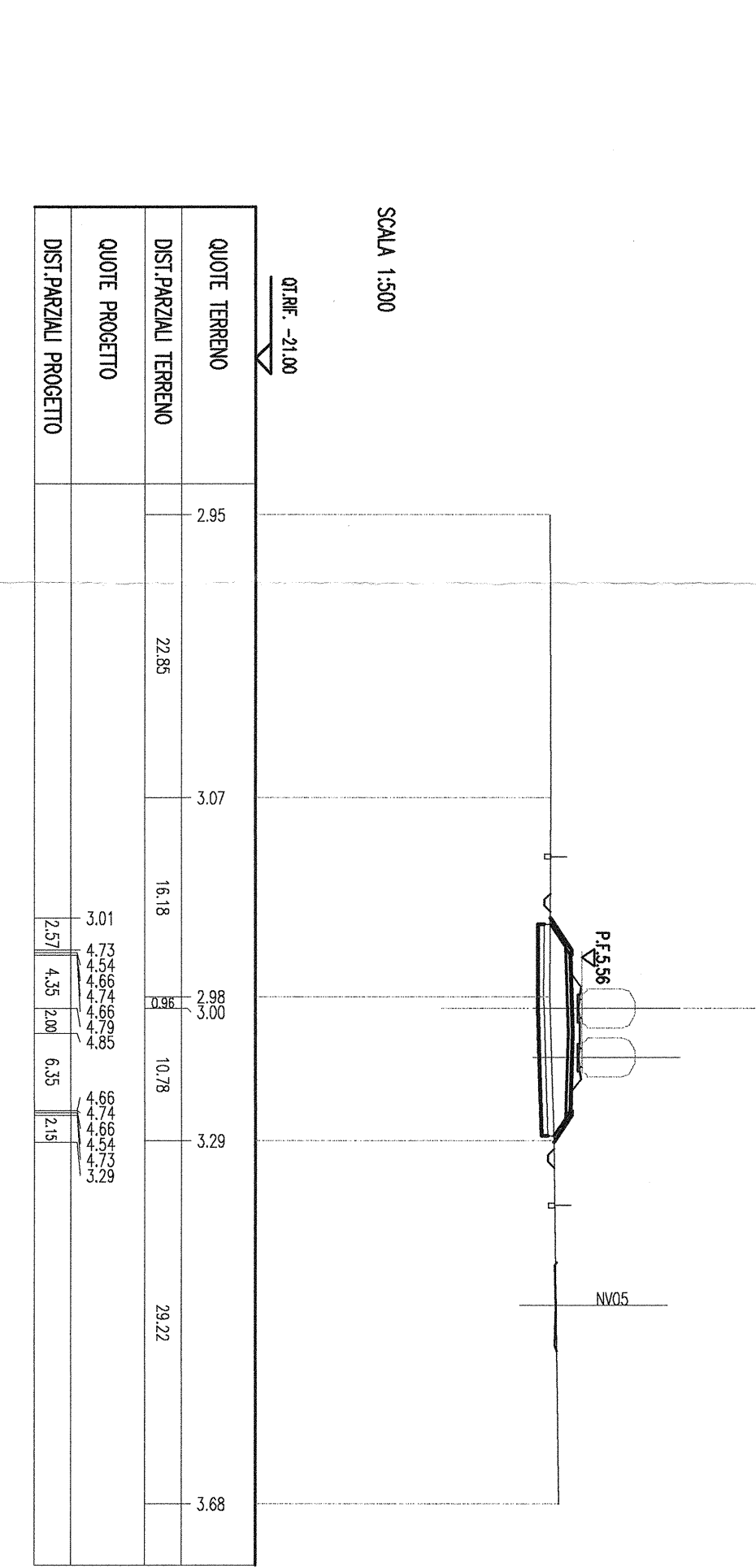

PROGETTO	11428.00
PRODOTTO	11428.00
TOTALE	22856.00
PRODOTTO	11428.00
TOTALE	22856.00
PRODOTTO	11428.00
TOTALE	22856.00

SEZIONE N. : 113
 QT. PROGETTO : 5,599
 DST.PROC. : 114+000,000
 DST.PREC. : 100,000
 DST.SICC. : 100,000

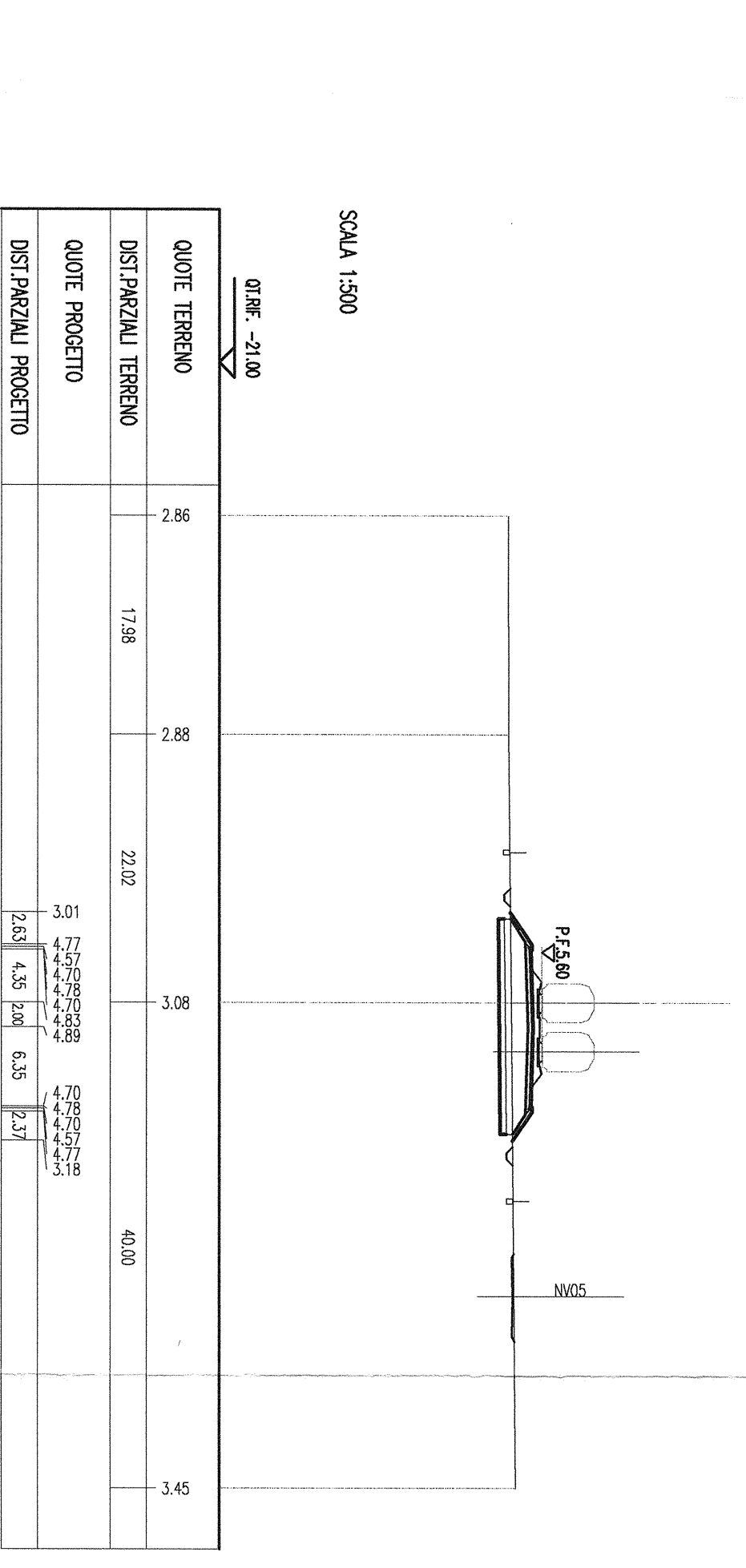

PROGETTO	11428.00
PRODOTTO	11428.00
TOTALE	22856.00
PRODOTTO	11428.00
TOTALE	22856.00
PRODOTTO	11428.00
TOTALE	22856.00

SEZIONE N. : 114
 QT. PROGETTO : 5,634
 DST.PROC. : 114+000,000
 DST.PREC. : 100,000
 DST.SICC. : 100,000

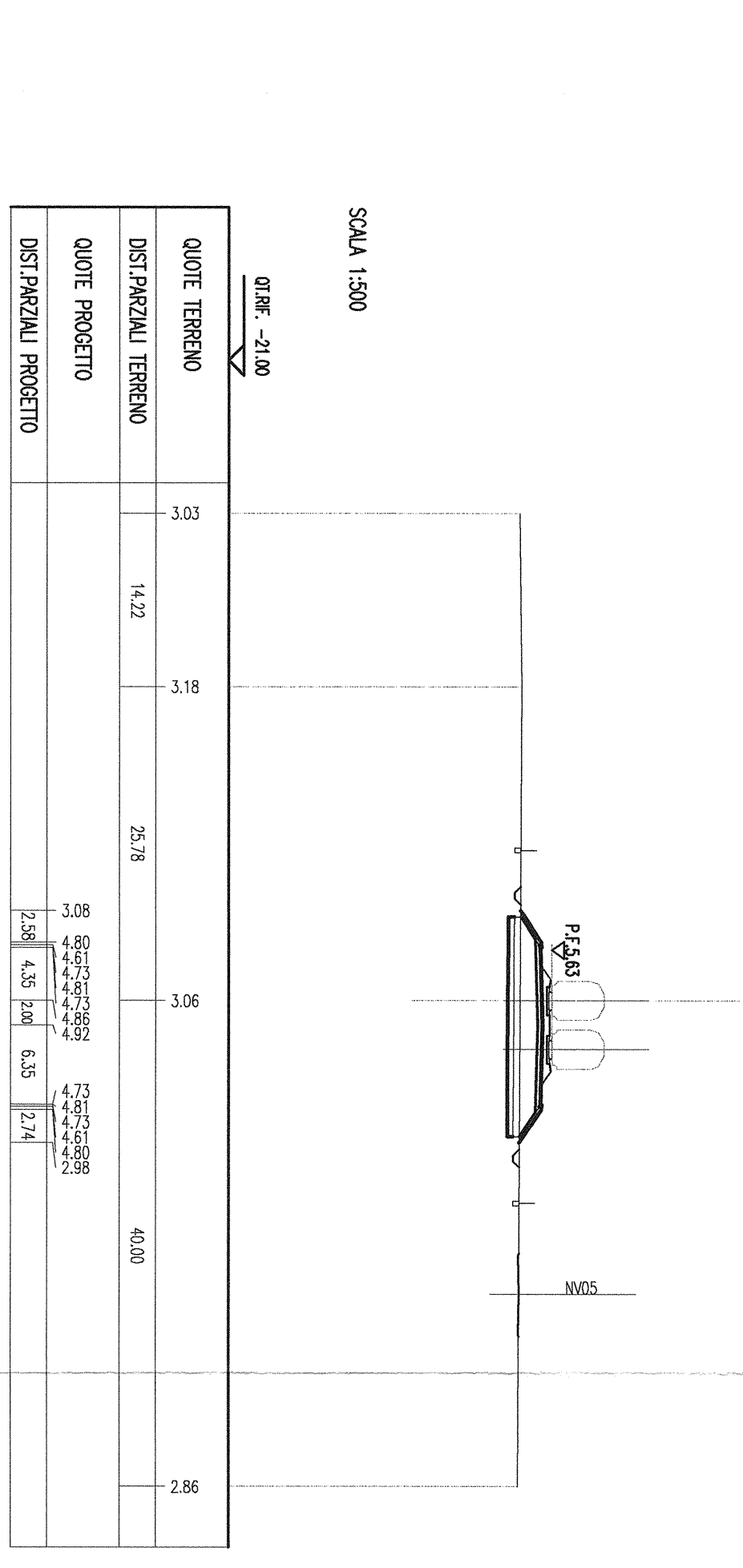

PROGETTO	11428.00
PRODOTTO	11428.00
TOTALE	22856.00
PRODOTTO	11428.00
TOTALE	22856.00
PRODOTTO	11428.00
TOTALE	22856.00

SEZIONE N. : 115
 QT. PROGETTO : 5,669
 DST.PROC. : 114+000,000
 DST.PREC. : 100,000
 DST.SICC. : 100,000

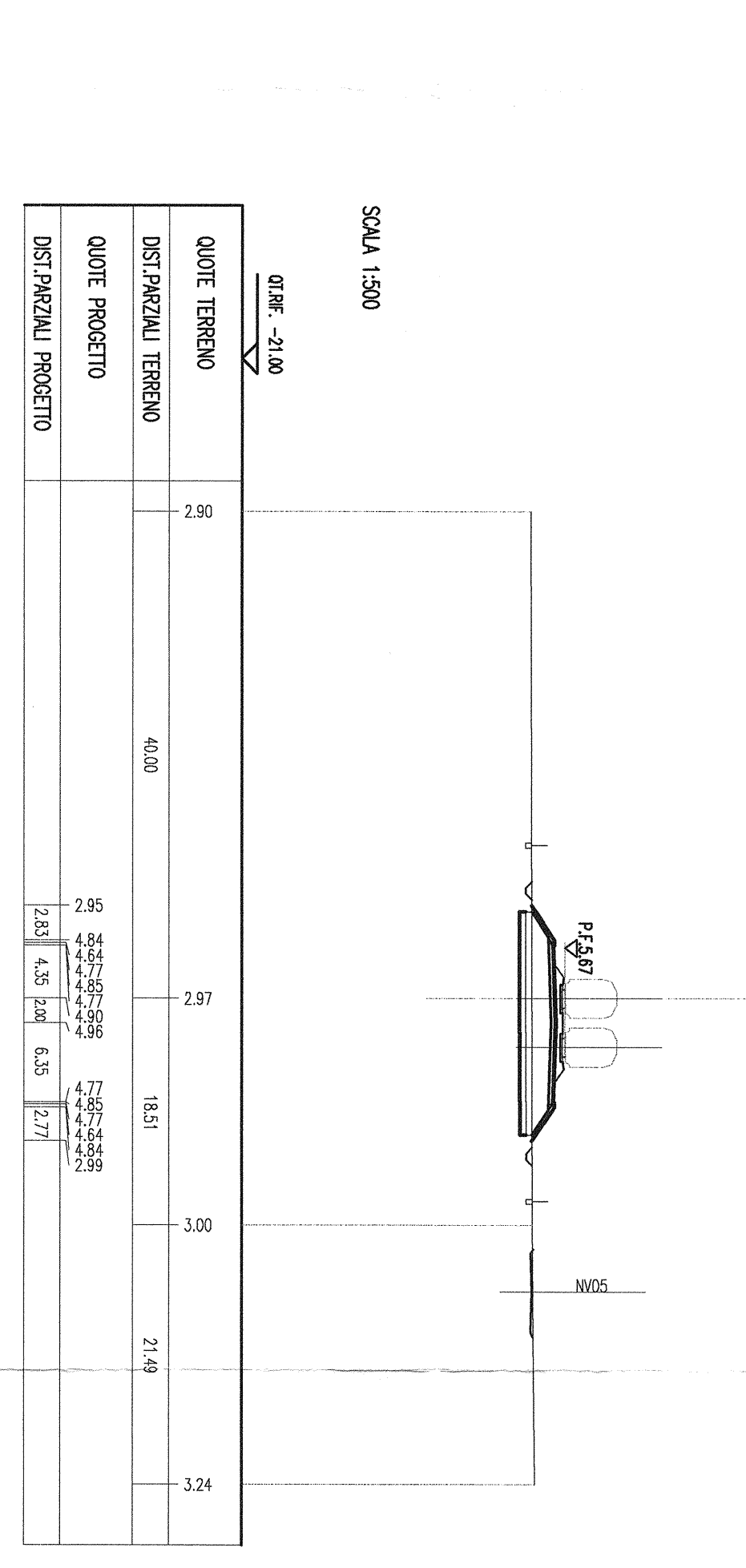

PROGETTO	11428.00
PRODOTTO	11428.00
TOTALE	22856.00
PRODOTTO	11428.00
TOTALE	22856.00
PRODOTTO	11428.00
TOTALE	22856.00

SEZIONE N. : 116
 QT. PROGETTO : 5,704
 DST.PROC. : 114+000,000
 DST.PREC. : 100,000
 DST.SICC. : 100,000

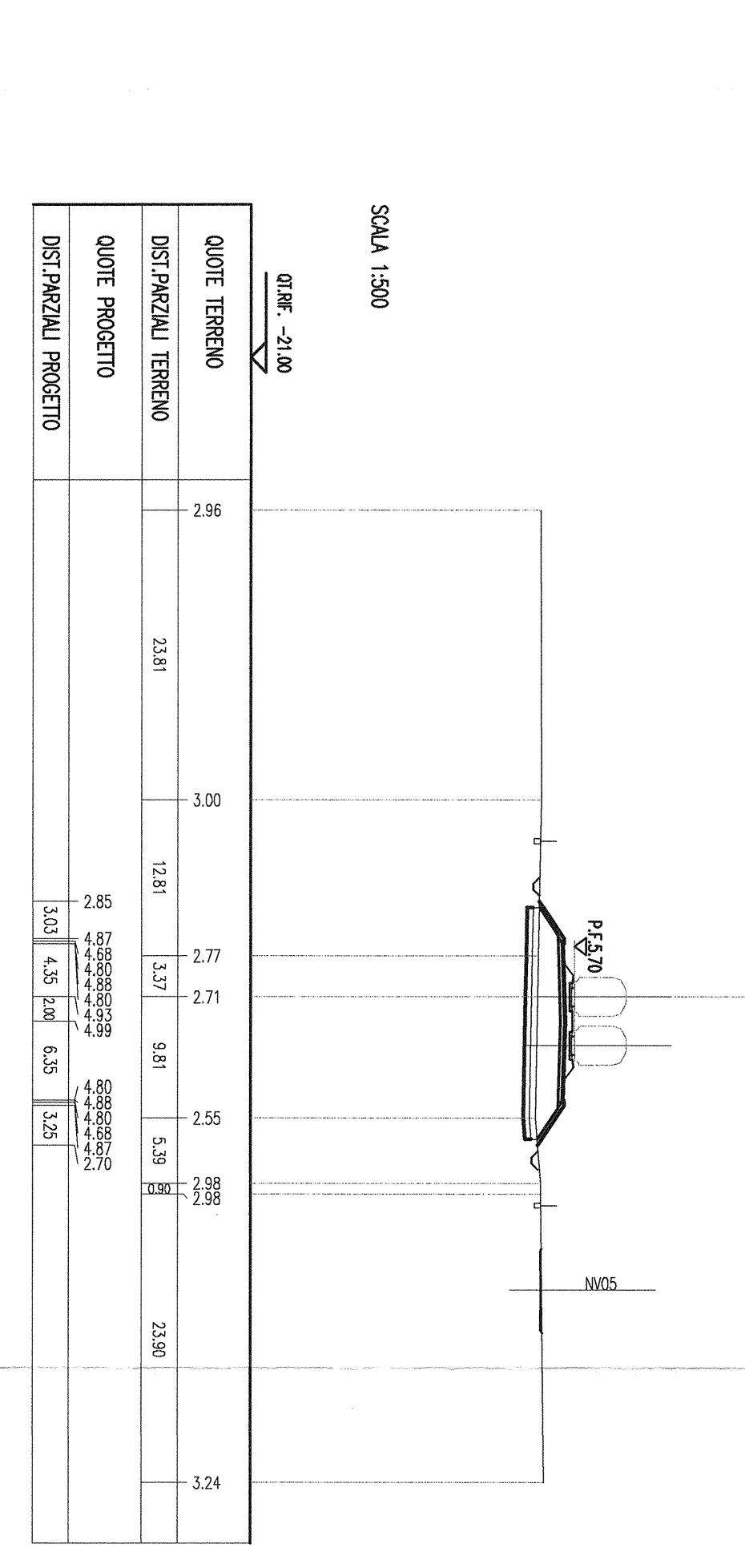

PROGETTO	11428.00
PRODOTTO	11428.00
TOTALE	22856.00
PRODOTTO	11428.00
TOTALE	22856.00
PRODOTTO	11428.00
TOTALE	22856.00

SEZIONE N. : 117
 QT. PROGETTO : 5,739
 DST.PROC. : 114+800,000
 DST.PREC. : 100,000
 DST.SICC. : 100,000

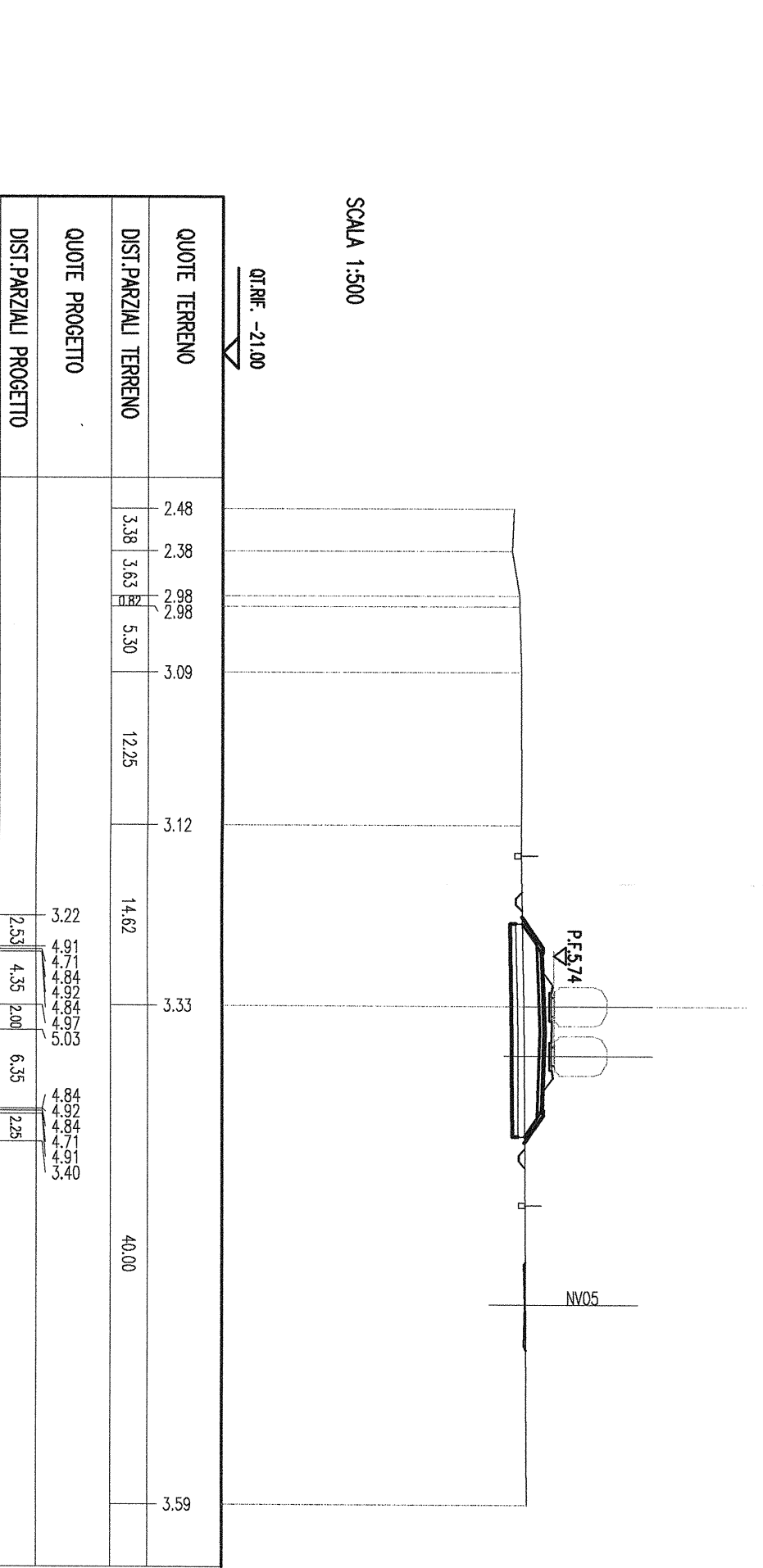

PROGETTO	11428.00
PRODOTTO	11428.00
TOTALE	22856.00
PRODOTTO	11428.00
TOTALE	22856.00
PRODOTTO	11428.00
TOTALE	22856.00

SEZIONE N. : 118
 QT. PROGETTO : 5,775
 DST.PROC. : 114+000,000
 DST.PREC. : 100,000
 DST.SICC. : 100,000

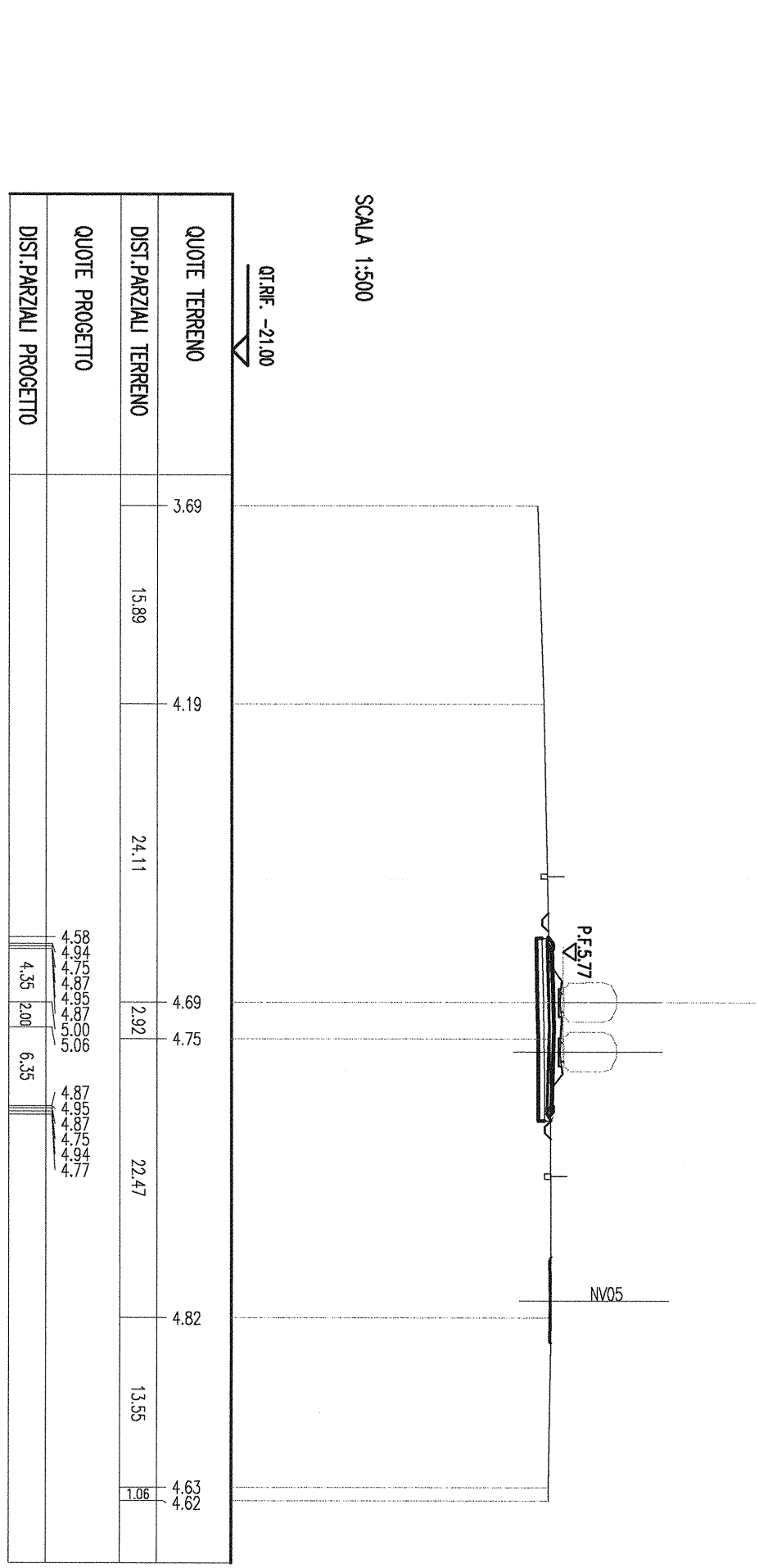

PROGETTO	11428.00
PRODOTTO	11428.00
TOTALE	22856.00
PRODOTTO	11428.00
TOTALE	22856.00
PRODOTTO	11428.00
TOTALE	22856.00

SEZIONE N. : 119
 QT. PROGETTO : 5,810
 DST.PROC. : 114+000,000
 DST.PREC. : 100,000
 DST.SICC. : 100,000

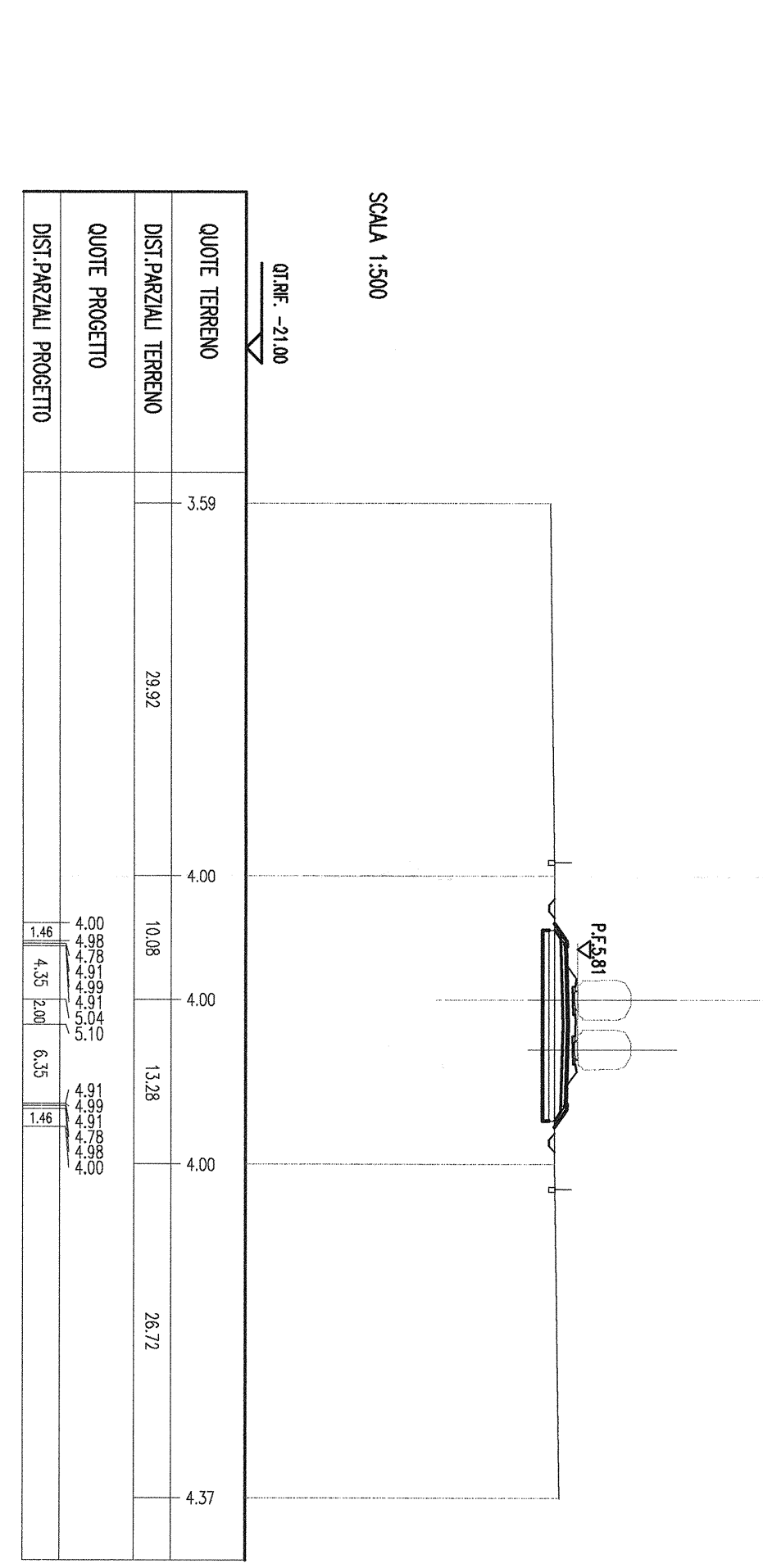

PROGETTO	11428.00
PRODOTTO	11428.00
TOTALE	22856.00
PRODOTTO	11428.00
TOTALE	22856.00
PRODOTTO	11428.00
TOTALE	22856.00

SEZIONE N. : 120
 QT. PROGETTO : 5,845
 DST.PROC. : 114+000,000
 DST.PREC. : 100,000
 DST.SICC. : 100,000

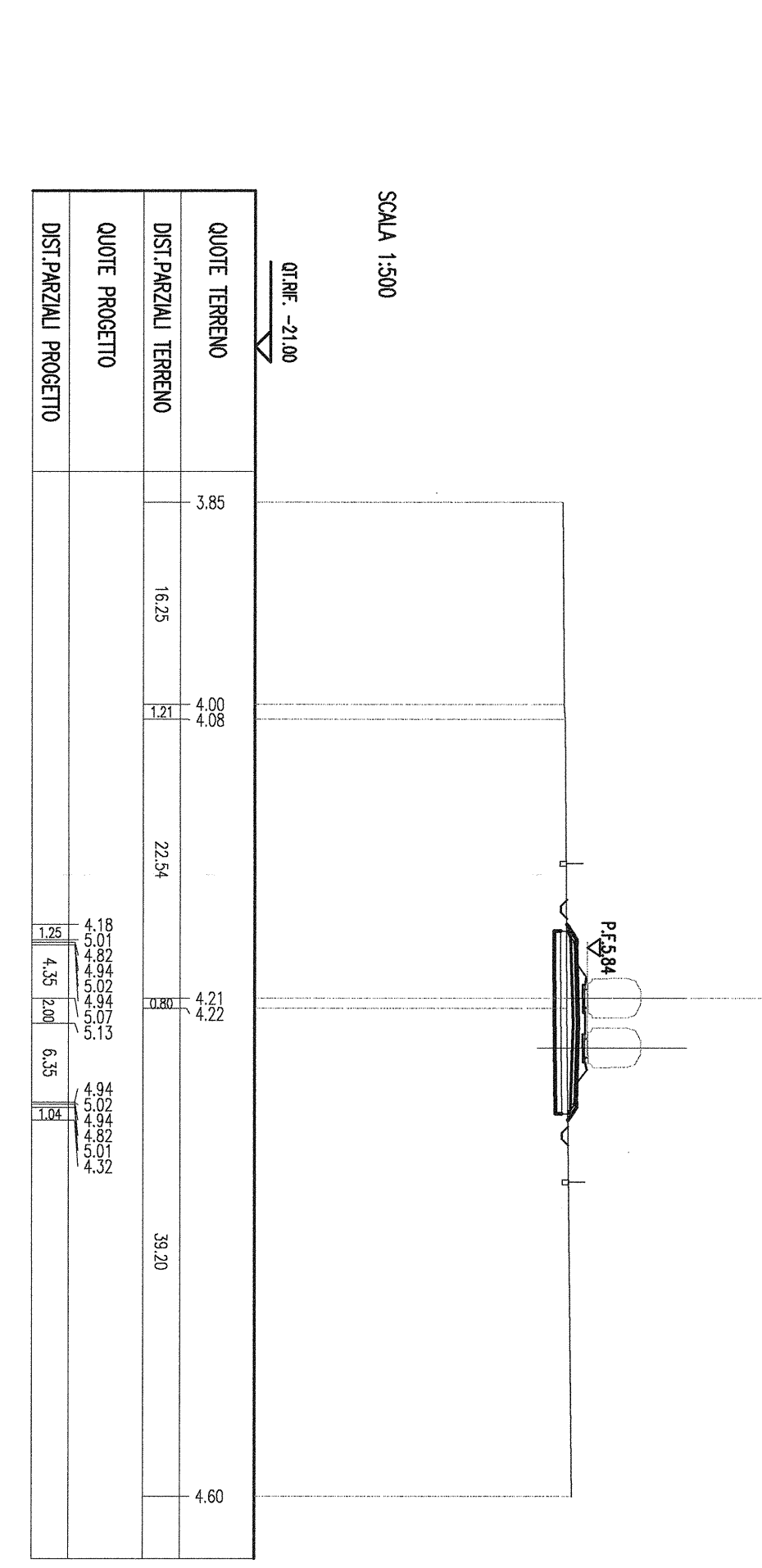

Per quanto riguarda il posizionamento
 delle barriere antirumore
 vedere le planimetrie di progetto

COMITENTE:

SSRF
 SOCIETA' PER AZIENDATI STRADALI
 DIREZIONE INVESTIMENTI
 DIREZIONE PROGRAMMI INVESTIMENTI
 DIRETTORE SUD - PROGETTO ADVANTIA

PROGETTAZIONE:

SSRF
 SOCIETA' PER AZIENDATI STRADALI

COMMISSIONE:

LOTTO FASE ENTE TIPOLOG. OPERAZIONE/OPERA
 PROG. REV.

L032 **O**3 **R**78 **M**8 **I**F0001 **O**05 **A**

U.O. PRODUZIONE SUD E ISOLE

PROGETTO PRELIMINARE

LINEA PESCARA - BARI
 RADDOPPIO TERMINI (e) - LESINA (e)
 Loto 03 - CAMPOMARINO-RIPALTA
 IF - INFRASTRUTTURA FERROVIARIA
 Sezioni trasversali
 Tav. 5 di 15

SCALA: **1:500**

DATA	2015
PROGETTO	PROGETTO PRELIMINARE
REVISIONE	1
REDAZIONE	SSRF
VERIFICA	SSRF
APPROVAZIONE	SSRF