

PROGETTO	10.497
PROGETTO	14480.000
PROGETTO	100.000
PROGETTO	100.000
PROGETTO	100.000

SEZIONE N. : 145
 OT. PROGETTO : 10.497
 DIST.PREC. : 14480.000
 DIST.PREC. : 100.000
 DIST.SICC. : 100.000

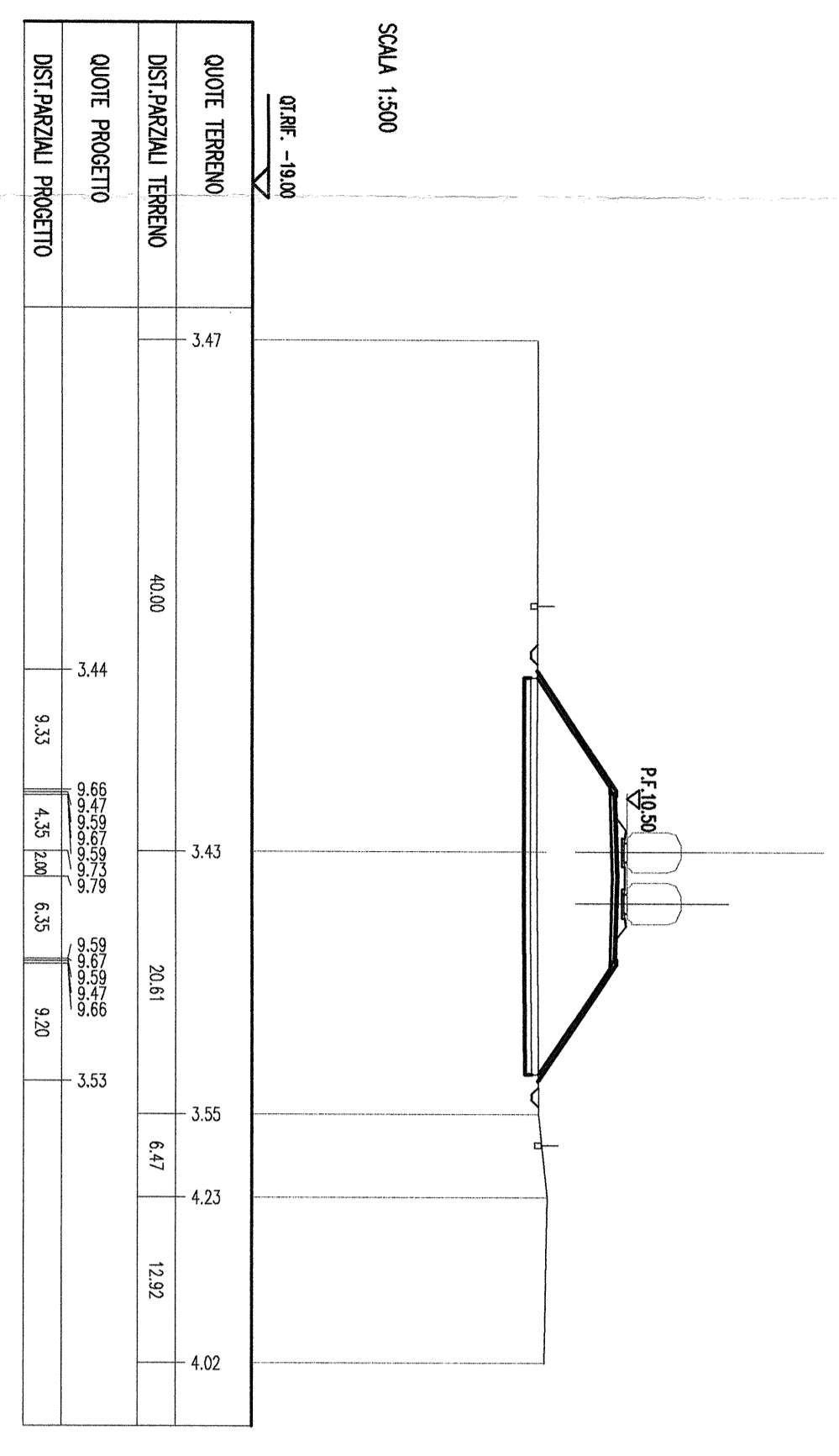

PROGETTO	10.395
PROGETTO	14480.000
PROGETTO	100.000
PROGETTO	100.000
PROGETTO	100.000

SEZIONE N. : 146
 OT. PROGETTO : 10.395
 DIST.PREC. : 14480.000
 DIST.PREC. : 100.000
 DIST.SICC. : 100.000

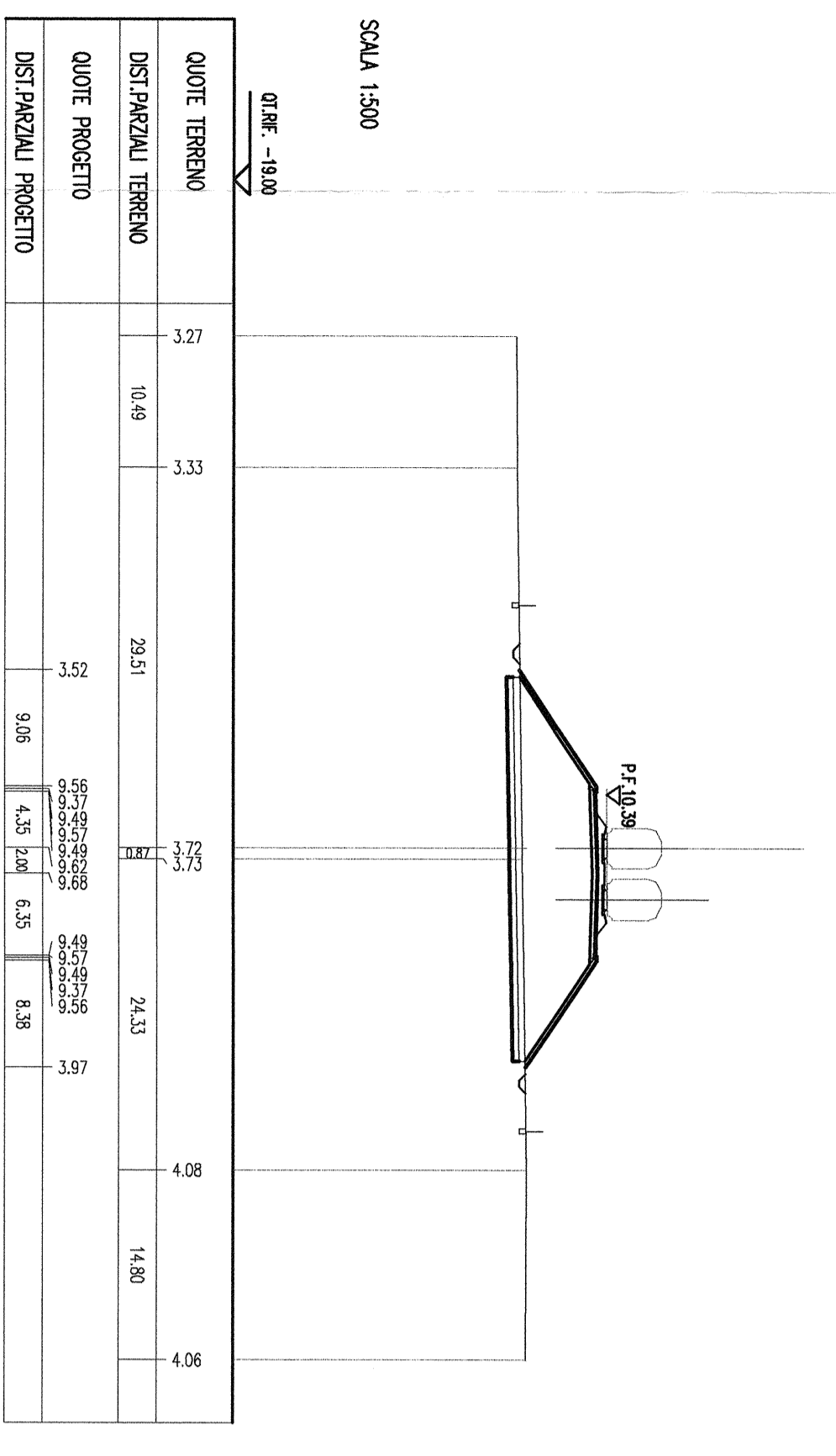

PROGETTO	10.292
PROGETTO	14480.000
PROGETTO	100.000
PROGETTO	100.000
PROGETTO	100.000

SEZIONE N. : 147
 OT. PROGETTO : 10.292
 DIST.PREC. : 14480.000
 DIST.PREC. : 100.000
 DIST.SICC. : 100.000

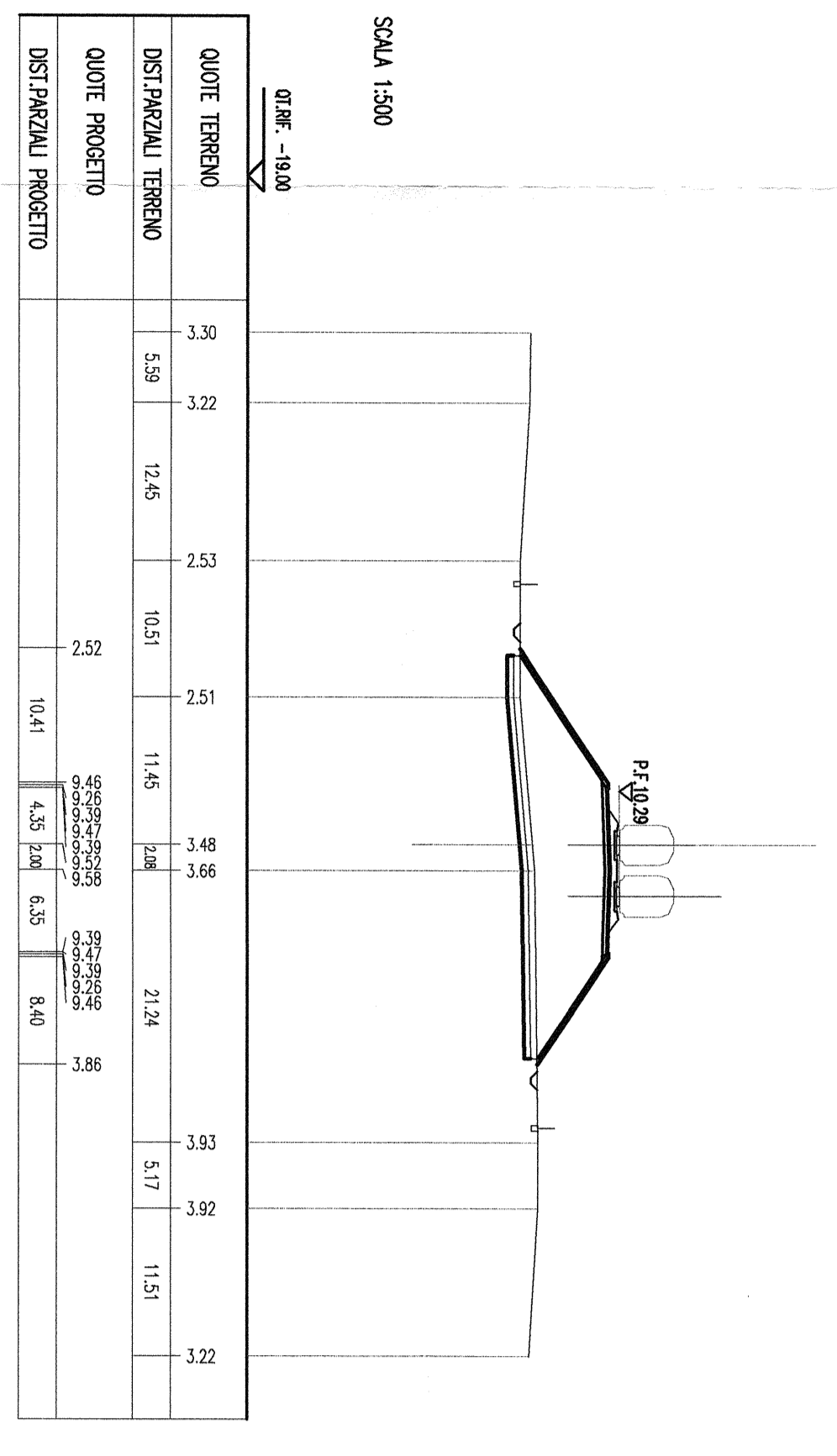

PROGETTO	10.189
PROGETTO	14480.000
PROGETTO	100.000
PROGETTO	100.000
PROGETTO	100.000

SEZIONE N. : 148
 OT. PROGETTO : 10.189
 DIST.PREC. : 14480.000
 DIST.PREC. : 100.000
 DIST.SICC. : 100.000

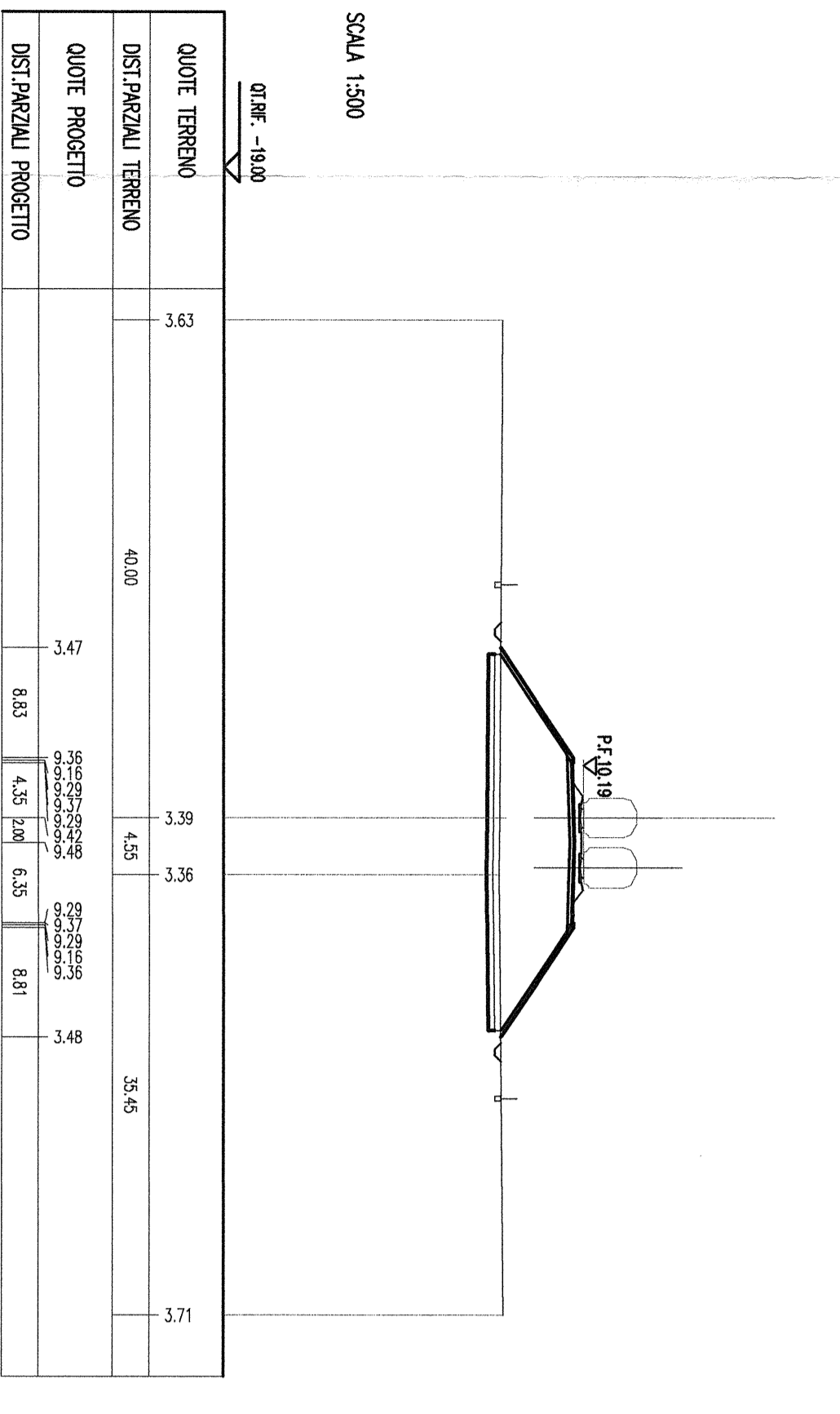

SEZIONE N. : 149
 OT. PROGETTO : 10.087
 DIST.PREC. : 14480.000
 DIST.PREC. : 100.000
 DIST.SICC. : 100.000

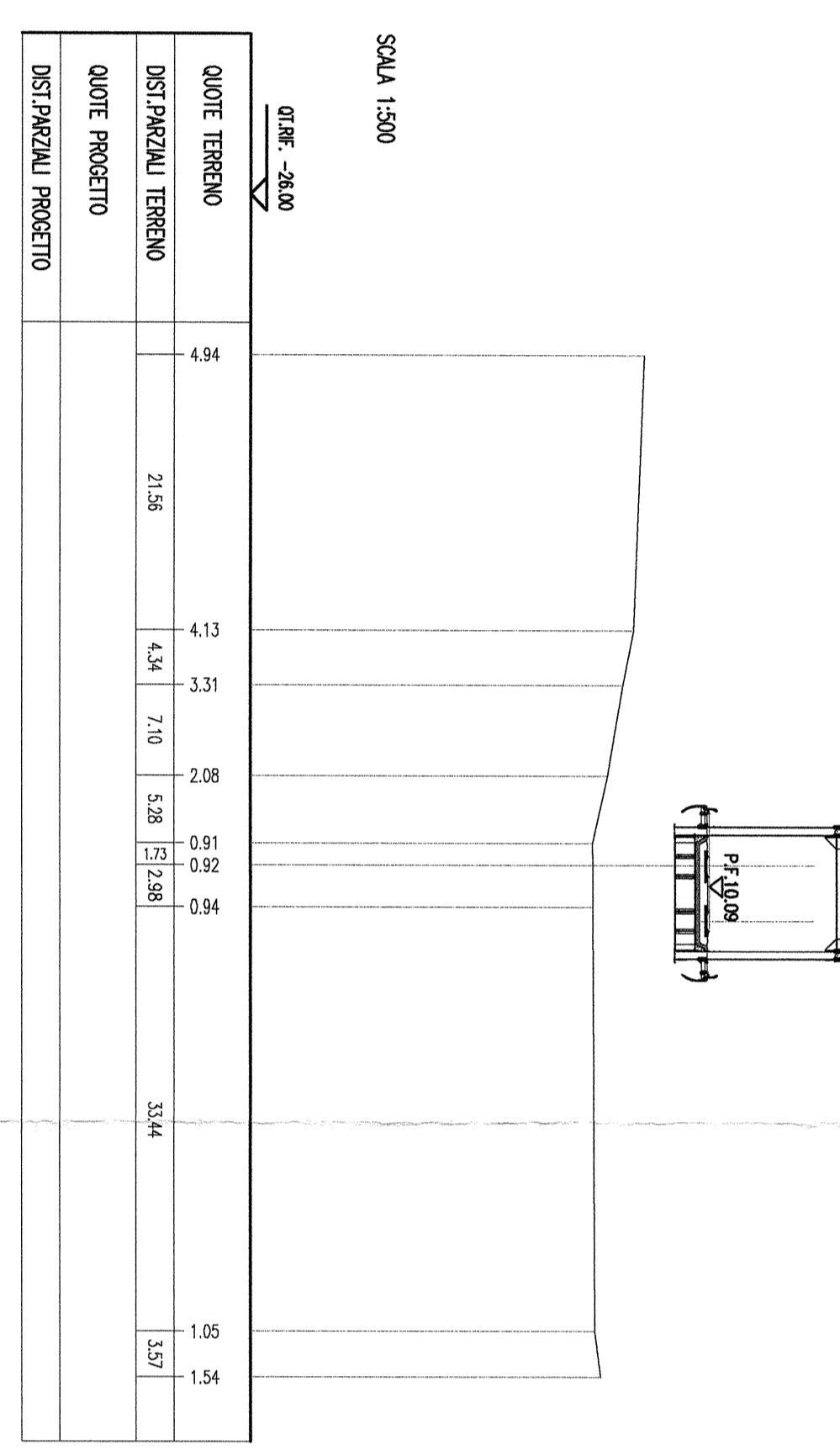

SEZIONE N. : 150
 OT. PROGETTO : 9.984
 DIST.PREC. : 14480.000
 DIST.PREC. : 100.000
 DIST.SICC. : 100.000

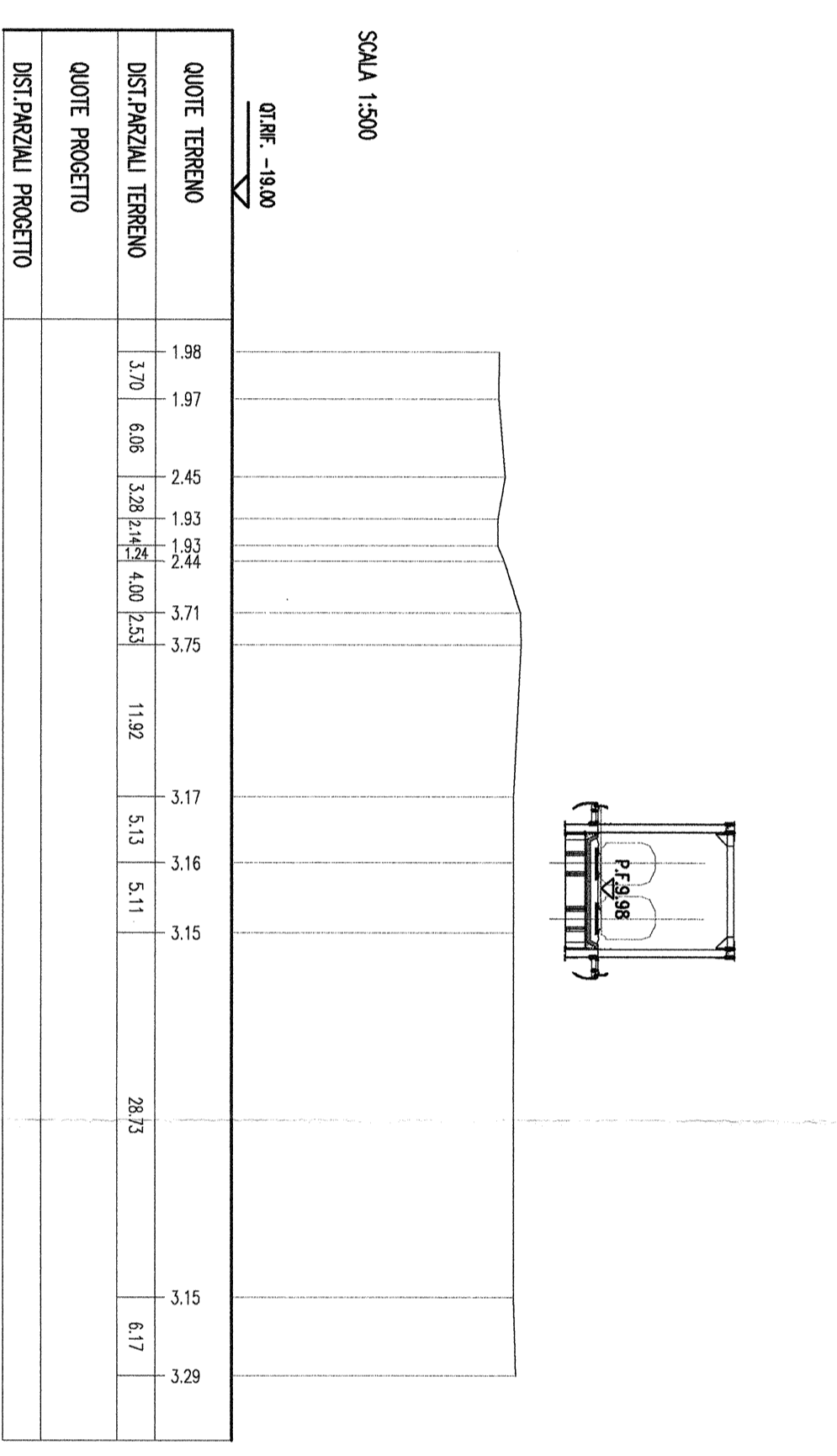

SEZIONE N. : 151
 OT. PROGETTO : 10.045
 DIST.PREC. : 14480.000
 DIST.PREC. : 100.000
 DIST.SICC. : 100.000

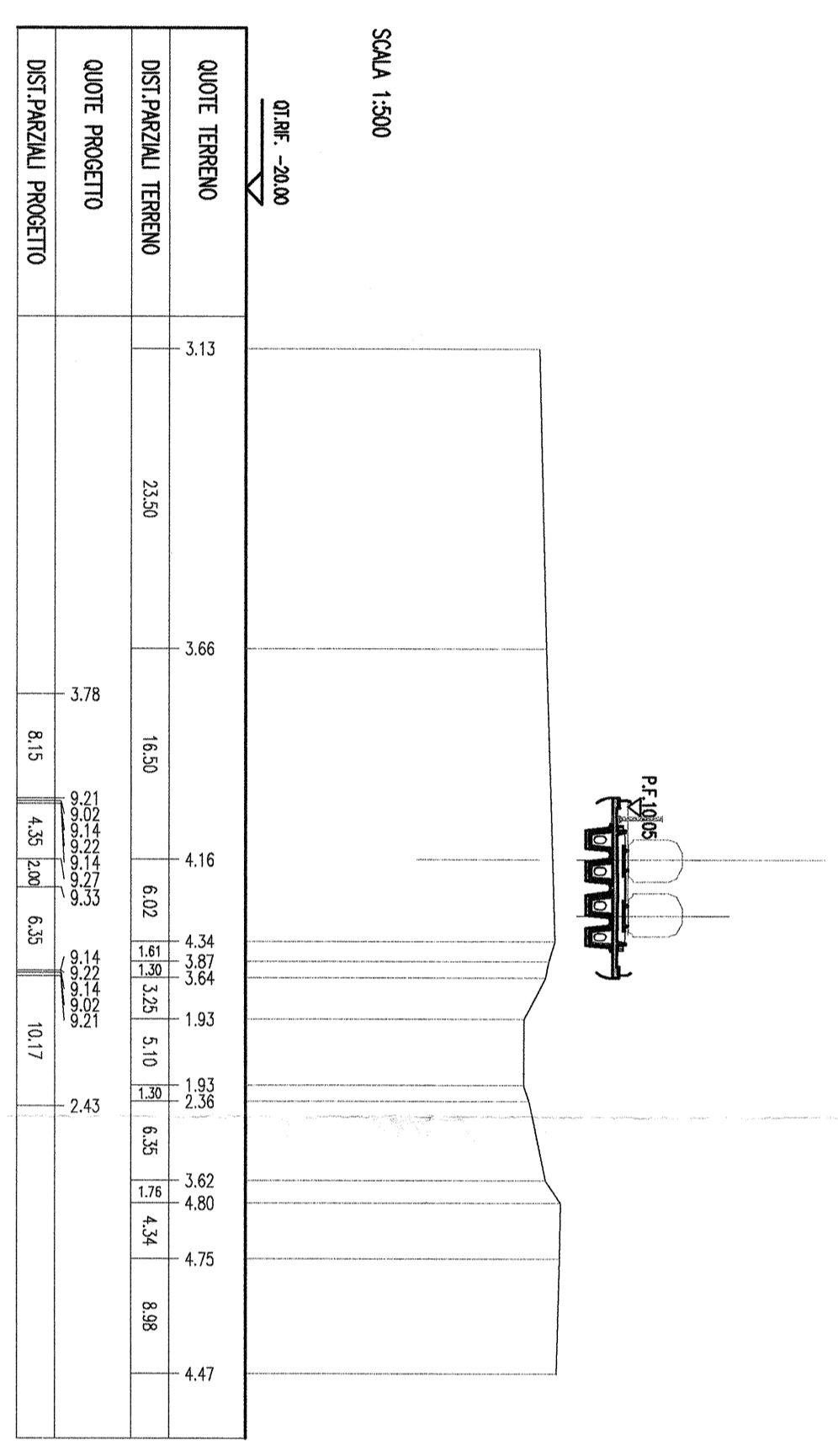

SEZIONE N. : 152
 OT. PROGETTO : 10.798
 DIST.PREC. : 14480.000
 DIST.PREC. : 100.000
 DIST.SICC. : 100.000

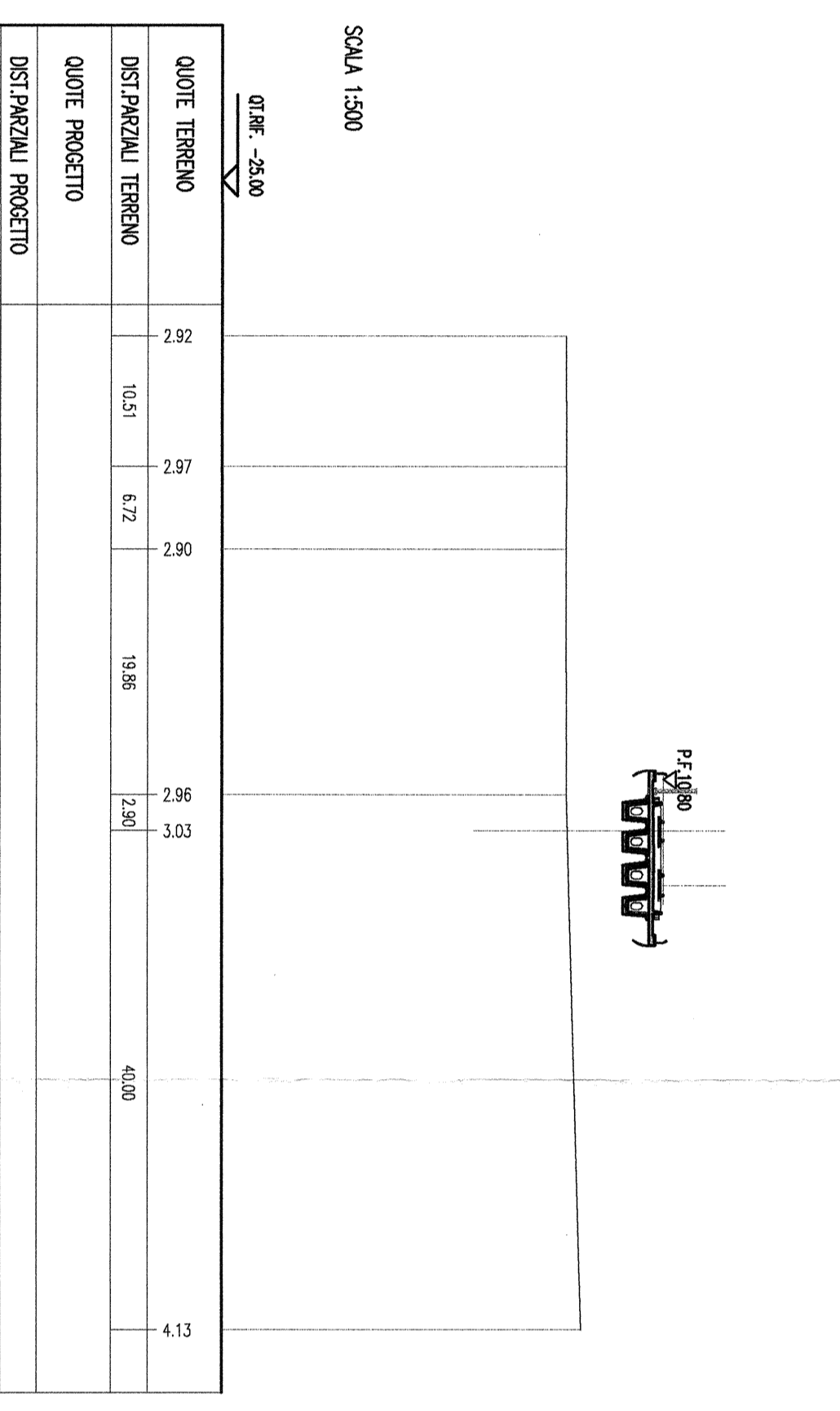

SEZIONE N. : 153
 OT. PROGETTO : 11.637
 DIST.PREC. : 15480.000
 DIST.PREC. : 100.000
 DIST.SICC. : 100.000

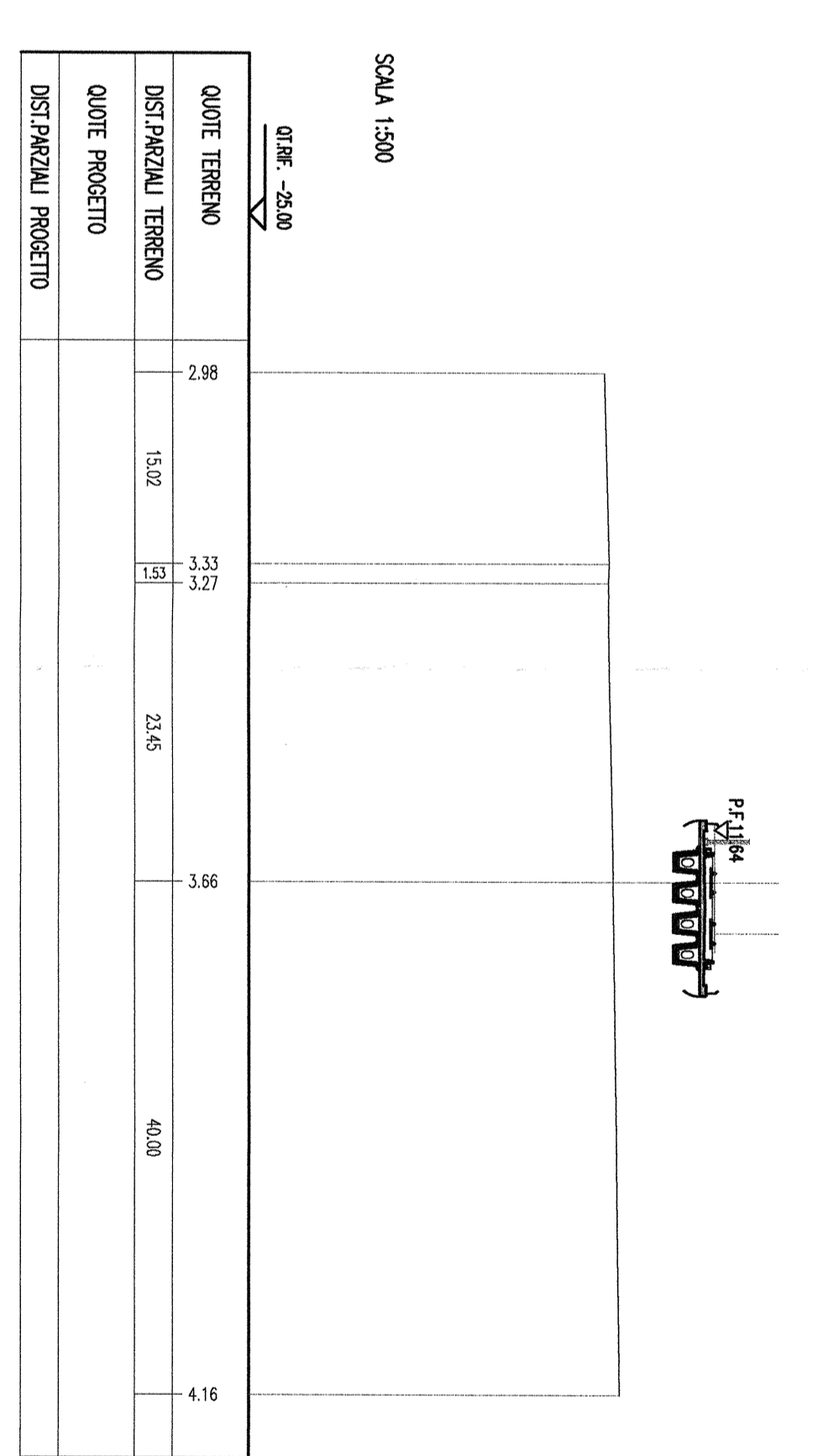

SEZIONE N. : 154
 OT. PROGETTO : 12.476
 DIST.PREC. : 15480.000
 DIST.PREC. : 100.000
 DIST.SICC. : 100.000

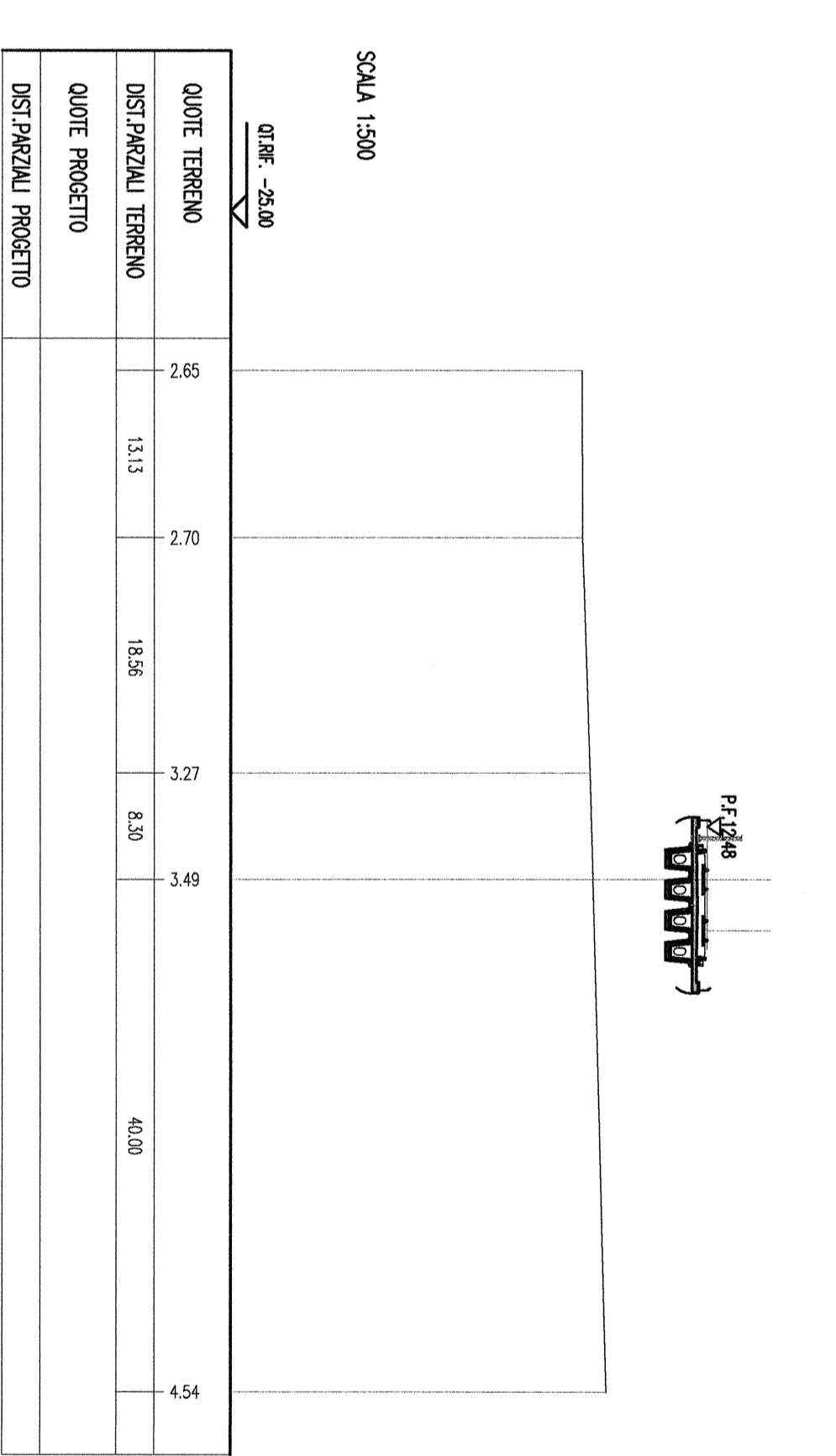

SEZIONE N. : 155
 OT. PROGETTO : 13.315
 DIST.PREC. : 15480.000
 DIST.PREC. : 100.000
 DIST.SICC. : 100.000

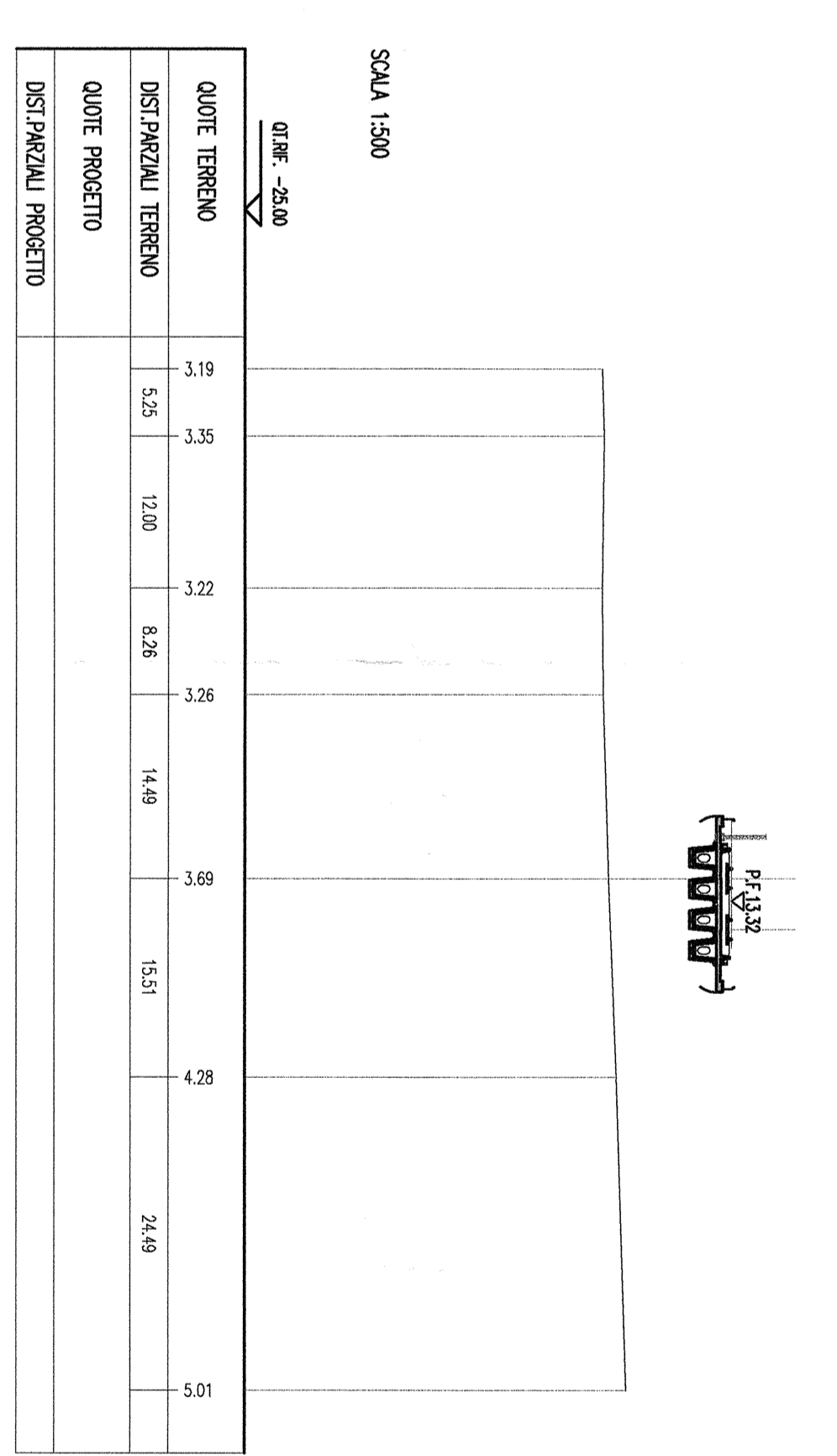

SEZIONE N. : 156
 OT. PROGETTO : 14.044
 DIST.PREC. : 14480.000
 DIST.PREC. : 100.000
 DIST.SICC. : 100.000

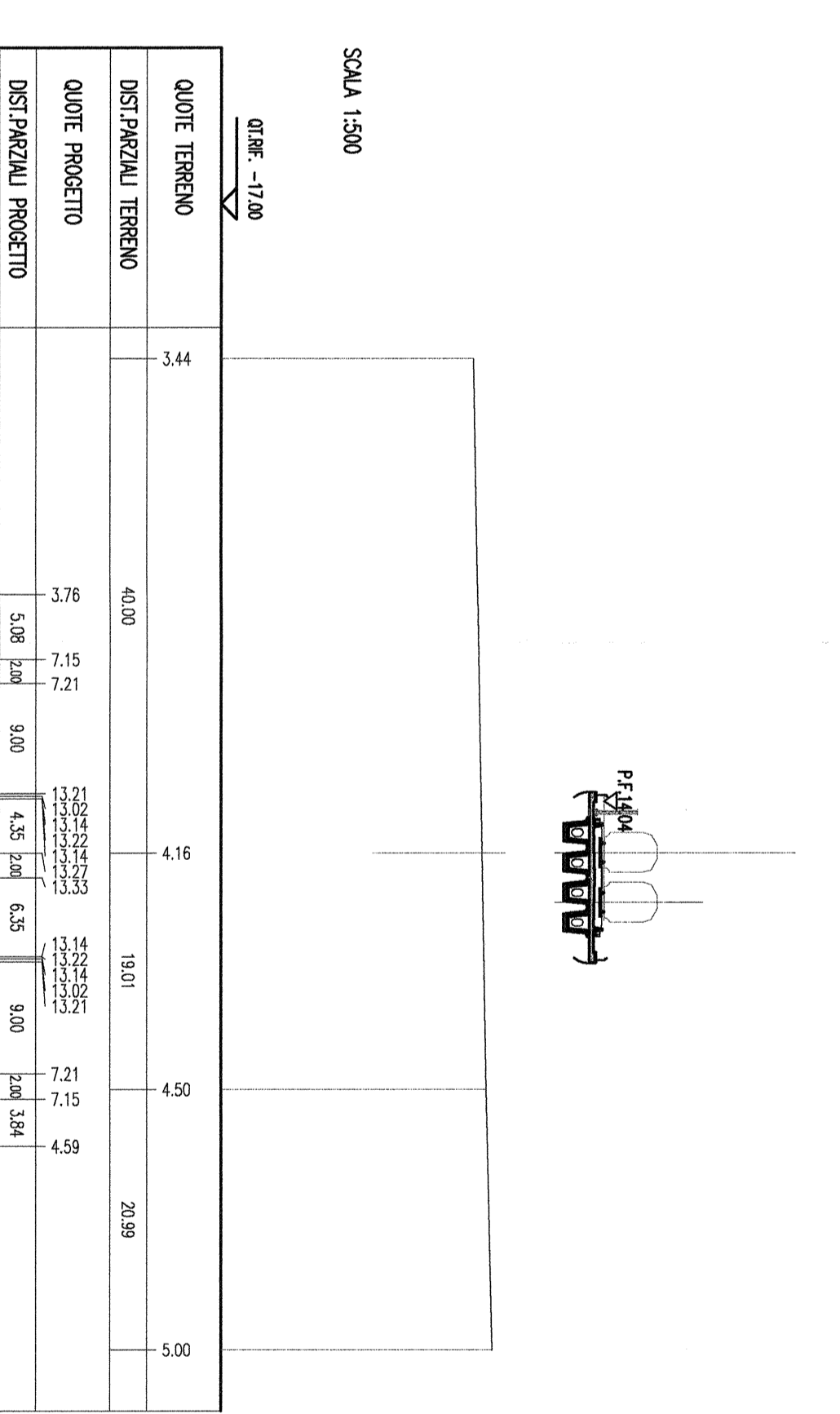

Per quanto riguarda il posizionamento delle barriere antirumore vedere le planimetrie di progetto

COMITANTE: **RFI** **RAILFINANZIARIA** **RAILFINANZIARIA**

DIREZIONE INVESTIMENTI
 DIREZIONE PROGRAMMI INVESTIMENTI
 DIRETTORE SUD - PROGETTO ADRIATICA

PROGETTO: LINEA PESCARA - BARI
 RADDOPPIO TERMINI (e) - LESINA (e)
 LOTTO 03 - CAMPOMARINO-IRPALLIA
 IF - INFRASTRUTTURA FERROVIARIA
 Sezioni Irasverselli
 Tav. 8 di 15

U.O. PRODUZIONE SUD E ISOLE
 PROGETTO PRELIMINARE

CONSEGNA LOTTO PASE ENTRE TIPO DOC. OPERAZIONALE PROGR. REV.

SCALE: 1:500

REVISIONI:

Rev.	Descrizione	Modulo	Data	Verifica	Scala	Approva	Data	Autentica	Data
A	Dimensione esecutiva	1:500	03/08/15						

FILE: L:\DISTRIBUZIONE\PRODOTTA.DWG