

Il presente disegno e' di proprieta' aziendale - La Societa' tutelera' i propri diritti a termine di legge.

DOCUMENTI DI RIFERIMENTO	N

TIPOLOGIA 1
STRADA ASFALTATA
SEZIONE TIPO

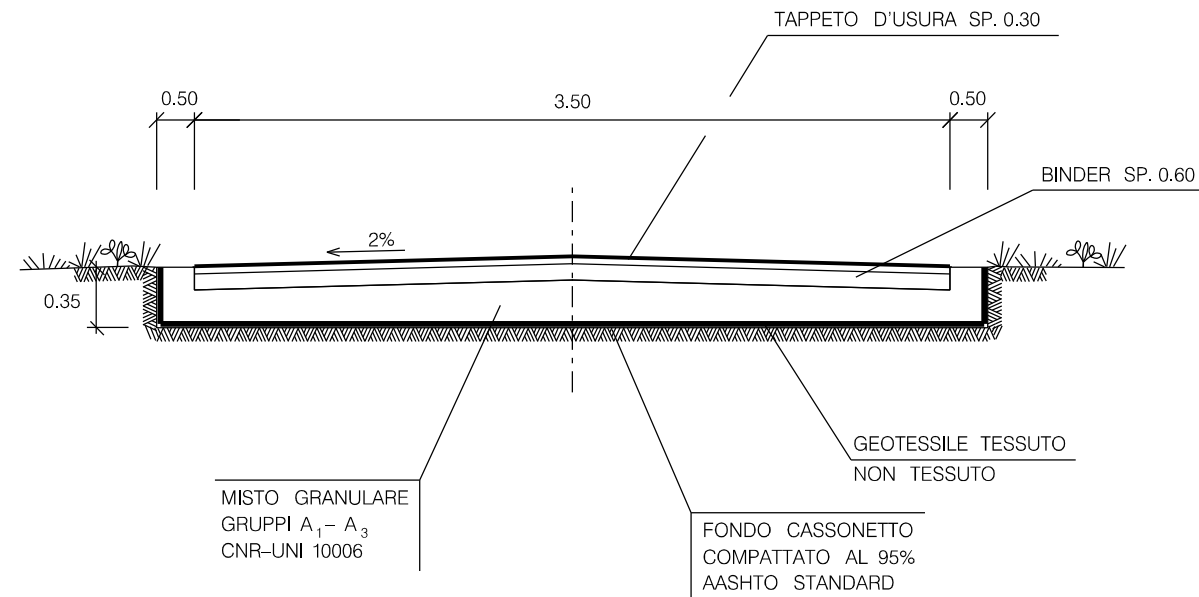

TIPOLOGIA 2
STRADA NON ASFALTATA
SEZIONE TIPO

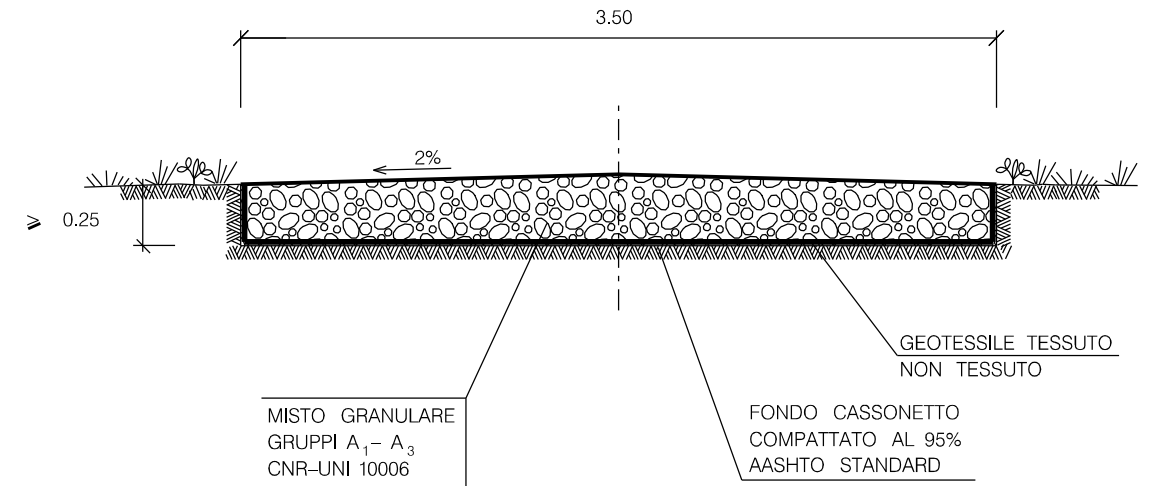

TIPOLOGIA	
1	Strada asfaltata
2	Strada non asfaltata

MATERIALI:

- MISTO GRANULARE GRUPPI A₁- A₃ CNR-UNI 10006 PER LA FORMAZIONE DEL CASSONETTO STRADALE;
- BINDER E TAPPETO DI USURA PER LA FORMAZIONE DELLA SOVRASTRUTTURA STRADALE (PER TIPOLOGIA 1);
- GEOTESSILE TESSUTO NON TESSUTO COME ELEMENTO DI SEPARAZIONE.

CRITERI DI ESECUZIONE:

- L'OPERA VERRA' REALIZZATA RISPETTANDO LE SEGUENTI FASI OPERATIVE DI SEGUITO ELENCAE:
 - a) LIVELLAMENTO DEL TERRENO E REALIZZAZIONE DI EVENTUALI OPERE DI SOSTEGNO TEMPORANEE E/O PERMANENTI
 - b) ESCAVAZIONE PER LA FONDAZIONE DEL CASSONETTO E COMPATTAZIONE DEL FONDO FINO AL RAGGIUNGIMENTO DI UNO STATO DI ADDENSAMENTO PARIAL 95% DELLA PROVA AASHTO STANDARD;
 - c) POSA IN OPERA DEL MISTO GRANULARE;
 - d) REALIZZAZIONE DELLA SOVRASTRUTTURA STRADALE (BINDER+TAPPETO DI USURA) PER LA TIPOLOGIA 1.



LE MISURE SONO ESPRESSE IN METRI

Rev.	DATA	DESCRIZIONE	ELABORATO	VERIFICATO	APPROVATO
1	21/12/2022	EMISSIONE PER PERMESSI	E CAPOTONDI	G AIUDI	M BEGINI
0	15/11/2022	EMISSIONE PER COMMENTI	E CAPOTONDI	G AIUDI	M BEGINI
PROGETTISTA Rif.TFM: 011-PJM4-017-00-DT-D-5338			COMMESSA	CODICE TECNICO	
Metanodotto: RIFACIMENTO RETE DI LUCERA			NQ/R21032	ST-D-35338	
			REVISIONE	1	
OPERE COMPLEMENTARI STRADE DI ACCESSO			FG	1	DI 1
			SCALA	NTS	