

SCHEMA UNIFILARE DI COLLEGAMENTO INVERTER/QUADRO BT IN CABINA DI TRASFORMAZIONE CT3A - IMPIANTO 3

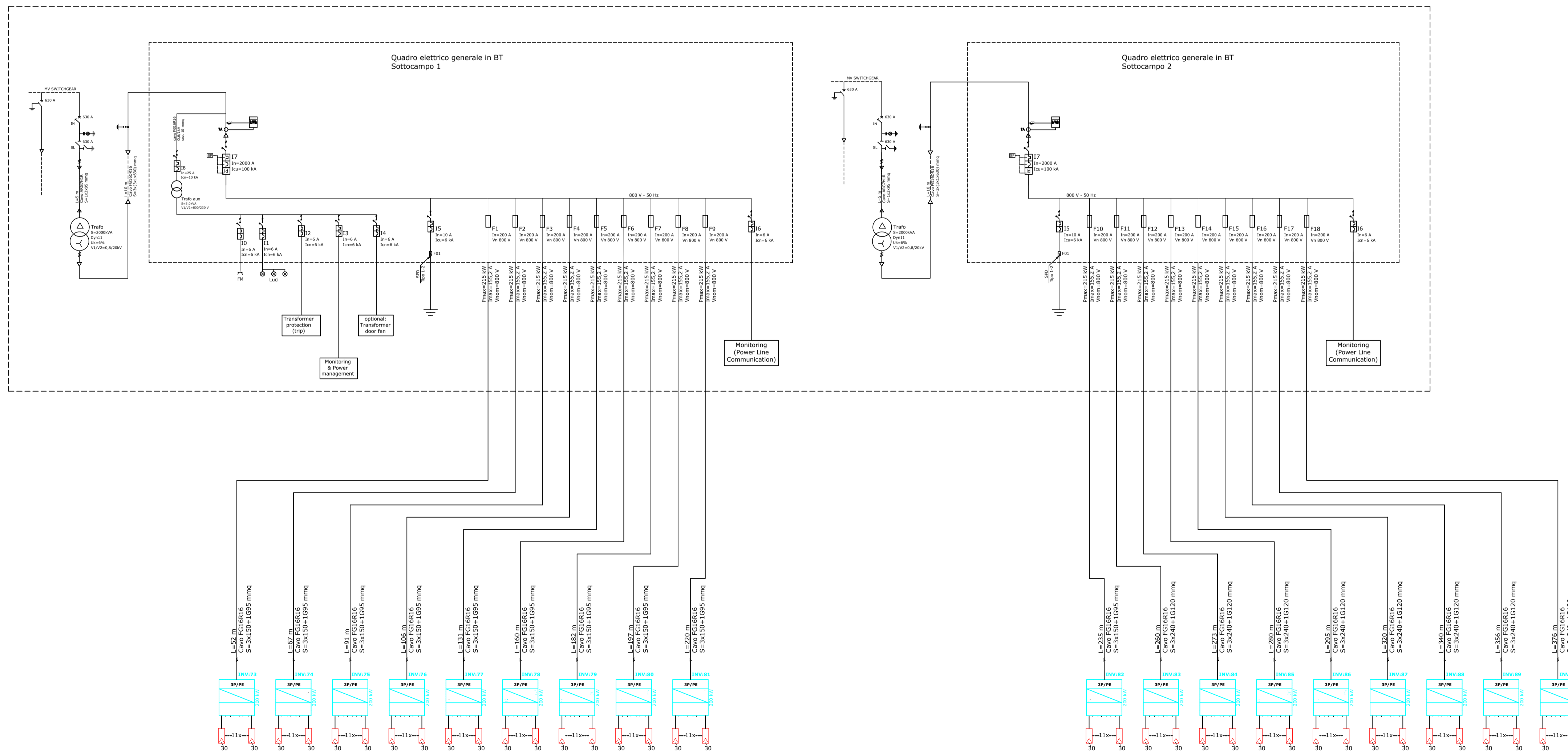

REGIONE LAZIO
Comune di Viterbo

PROGETTO DEFINITIVO

PROGETTO DEFINITIVO PER LA REALIZZAZIONE DI UN IMPIANTO AGRIVOLTAICO SITO NEL COMUNE DI VITERBO DELLA POTENZA DI PICCO PARI A 28.584,0 kWp E POTENZA IN IMMISSIONE PARI A 23.868 kW E DELLE RELATIVE OPERE DI CONNESSIONE NEI COMUNI DI VITERBO E TUSCANIA (VT)

TITOLO

Schema elettrico unifilare impianto 3 – CT3A

<p>PROGETTAZIONE</p> <p>STUDIO RINNOVABILI</p> <p>SR International S.r.l. C.so Vittorio Emanuele II, 282-284 - 00186 Roma Tel. 06 8079555 - Fax 06 80693106 C.F. e P.IVA 13457211004</p>	<p>PROPONENTE</p> <p>FRV 2201 S.r.l.</p> <p>FRV 2201 S.r.l. Con sede legale a Torino (TO) Via Assarotti 7 - 10122 C.F. e P.IVA 12696040018 PEC: frv2201@hyperpec.it</p>
---	--

BARTOLAZZI
ANDREA
Ingegnere
12.09.2022
16:55:07
GMT+01:00

00	01/05/2022	Lauretti	Bartolazzi
Revisione	Data	Elaborato	Verificato
		FRV 2201 S.r.l.	Schema elettrico unifilare impianto 3
		Approvato	Descrizione

N° DOCUMENTO FRV-VTB-IE.03A	SCALA -	FORMATO A1
---------------------------------------	------------	----------------------

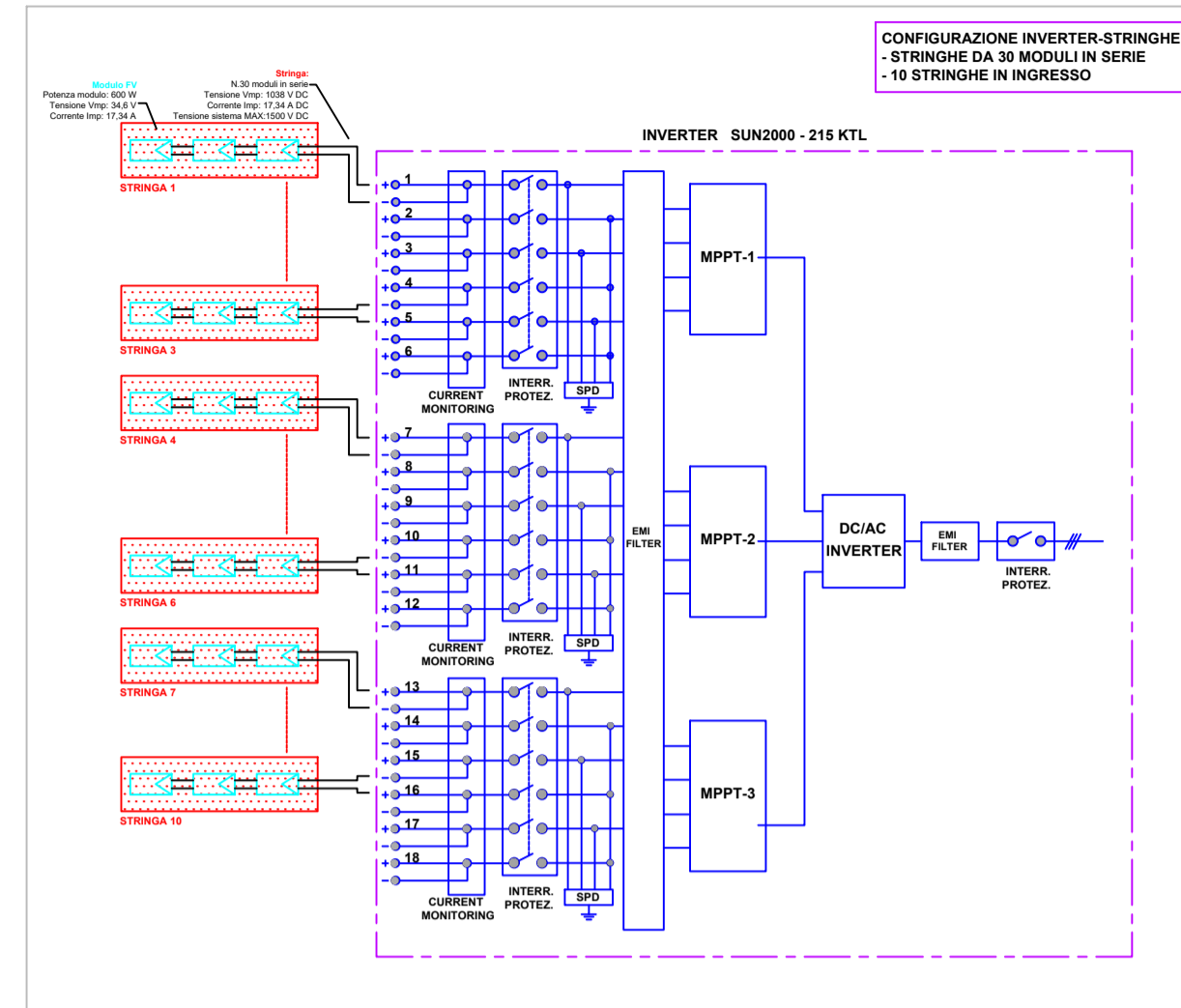
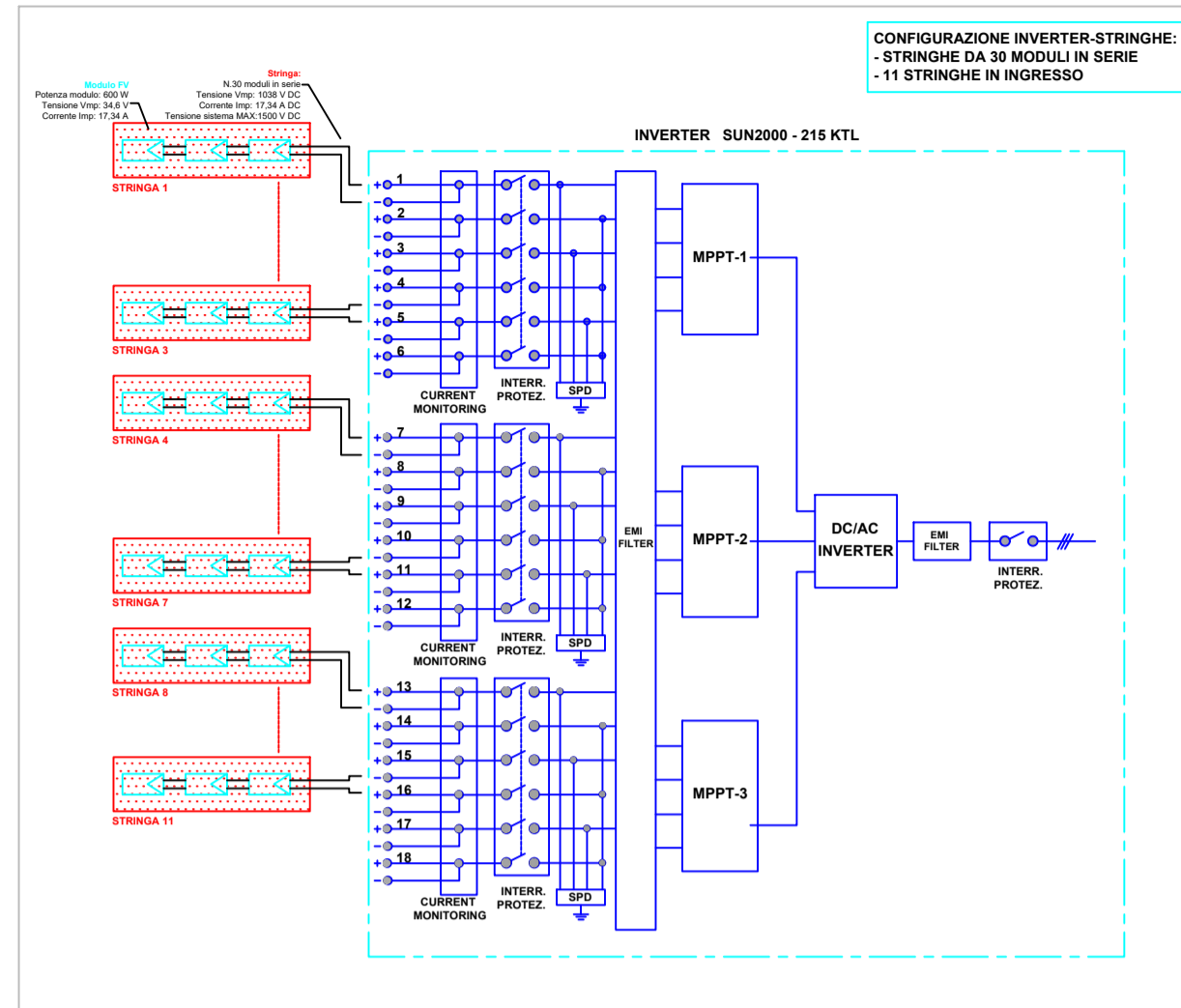

SCHEMA UNIFILARE DI COLLEGAMENTO INVERTER/QUADRO BT IN CABINA DI TRASFORMAZIONE CT3B - IMPIANTO 3

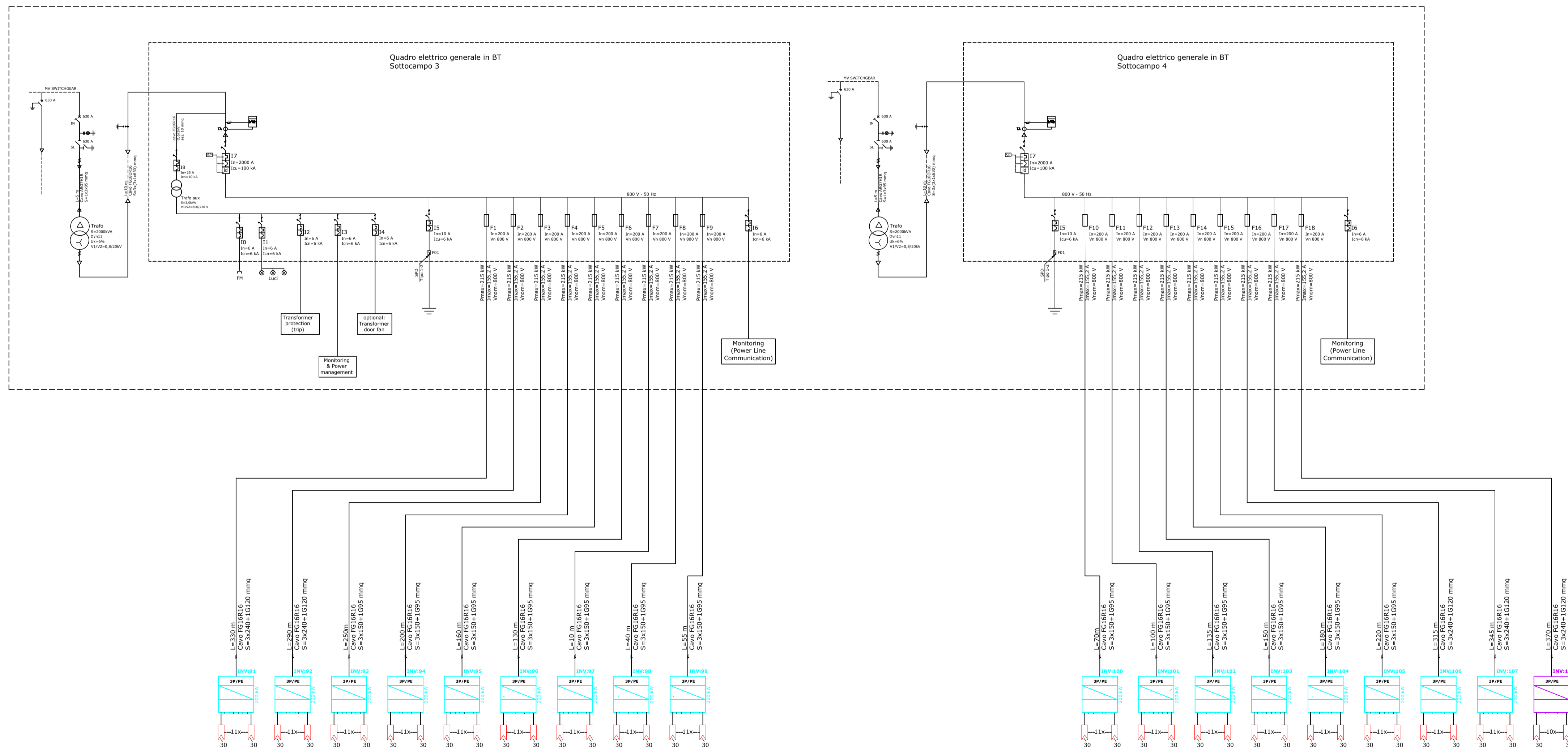

REGIONE LAZIO
Comune di Viterbo
PROGETTO DEFINITIVO

PROGETTO DEFINITIVO PER LA REALIZZAZIONE DI UN IMPIANTO AGRIVOLTAICO SITO NEL COMUNE DI VITERBO DELLA POTENZA DI PICCO PARI A 28.584,0 kWp E POTENZA IN IMMISSIONE PARI A 23.868 kW E DELLE RELATIVE OPERE DI CONNESSIONE NEI COMUNI DI VITERBO E TUSCANIA (VT)

TITOLO
Schema elettrico unifilare impianto 3 – CT3B

<p>PROGETTAZIONE</p> <p>STUDIO RINNOVABILI</p> <p>SR International S.r.l. C.so Vittorio Emanuele II, 282-284 - 00186 Roma Tel. 06 8079555 - Fax 06 80693106 C.F. e P.IVA 13457211004</p>	<p>PROPRONTE</p> <p>FRV 2201 S.r.l.</p> <p>FRV 2201 S.r.l. Con sede legale a Torino (TO) Via Assarotti 7 - 10122 C.F. e P.IVA 12696040018 PEC: frv2201@hyperpec.it</p> <p>DocuSigned by: <i>[Signature]</i> A3886B4FD1CCAC6...</p>
---	---

00	01/05/2022	Lauretti	Bartolazzi	FRV 2201 S.r.l.	Schema elettrico unifilare impianto 3
Revisione	Data	Elaborato	Verificato	Approvato	Descrizione

N° DOCUMENTO	FRV-VTB-IE.03A	SCALA	-	FORMATO	A1
--------------	----------------	-------	---	---------	----