

COMMITTENTE:



PROGETTAZIONE:



LINEA FERROVIARIA CATANIA C.LE - GELA

TRATTA FERROVIARIA CALTAGIRONE - GELA

PROGETTO DI FATTIBILITA' TECNICO ECONOMICA

S.O. OPERE CIVILI

RIPRISTINO TRATTA CALTAGIRONE - GELA

LOTTO 2: RIPRISTINO TRATTA NISCEMI - GELA

VIADOTTI

VI03 - VIADOTTO AL KM 342+542

Relazione sullo stato di fatto dell'opera

SCALA:

-

COMMESSA LOTTO FASE ENTE TIPO DOC. OPERA/DISCIPLINA PROGR. REV.

RS6K 00 R 09 CL VI0300 001 A

Rev.	Descrizione	Redatto	Data	Verificato	Data	Approvato	Data	Autorizzato Data
A	Emissione Esecutiva	MP&A 	Mag. 2022	A.Ferri 	Mag. 2022	P. Mosca 	Mag. 2022	A. Vitozzi

File: RS6K00R09CLVI0300001A.dwg

n. Elab.: 41

INDICE

1	INTRODUZIONE.....	3
2	NORMATIVA E BIBLIOGRAFIA DI RIFERIMENTO.....	5
3	MODELLAZIONE DELL'OPERA E METODI DI ANALISI.....	6
3.1	MODELLAZIONE.....	6
3.1.1	<i>Il modello di calcolo</i>	6
3.1.2	<i>Caratteristiche dei materiali</i>	10
3.2	TIPO DI ANALISI.....	11
4	ANALISI DEI CARICHI.....	11
4.1	PESI PROPRI STRUTTURALI (G1).....	11
4.2	PESI PERMANENTI NON STRUTTURALI (G2).....	12
4.3	AZIONI DA TRAFFICO FERROVIARIO PERMANENTI NON STRUTTURALI (Q).....	12
4.4	AZIONE DEL VENTO (Q _{VENTO}).....	13
4.5	AZIONI SISMICHE (E).....	14
5	ANALISI STATICA.....	17
5.1	RISULTATI DELL'ANALISI.....	18
6	ANALISI MODALE.....	22
7	ANALISI SISMICA.....	24
7.1	SISMA X - GRUPPO 1.....	27
7.2	SISMA X - GRUPPO 2.....	31
7.3	SISMA Y - GRUPPO 2.....	35
7.4	SINTESI DEI RISULTATI.....	39
8	CONCLUSIONI.....	40

1 INTRODUZIONE

La presente relazione ha per oggetto l'analisi degli interventi rinforzo strutturale in relazione alla risposta statica e sismica del ponte ad archi individuato alla chilometrica 342+542 della linea ferroviaria Gela-Caltagirone.

L'opera è stata sottoposta ad un rilievo geometrico completo, a una campagna di indagini strutturali e geotecniche e, infine, ad uno studio di valutazione della sicurezza statica e sismica in relazione allo stato attuale di conservazione.

Il viadotto, a binario singolo, sviluppa una lunghezza complessiva di circa 24.5 m (spalla-spalla). Il tracciato che attraversa l'opera è planimetricamente in rettilineo; l'andamento altimetrico è pressoché in rettilineo.

La struttura è costituita da unica arcata di circa 20m di luce. Gli archi sono realizzati con elementi in calcestruzzo magro di spessore circa pari a 1.0m. I muri andatori (o timpani) sono realizzati in muratura di pietra con spessore circa 1.2m, internamente è presente un riempimento in materiale sciolto debolmente cementato. Su entrambi i muri andatori delle spalle sono presenti due varchi passanti con copertura cilindrica.

La geometria dell'opera e delle fondazioni è stata ricostruita a partire da un rilievo 2D della planimetria e del profilo longitudinale della stessa.



Figura 1: Ricostruzione carpenteria opera;

VI03 - VIADOTTO AL KM 342+542
Relazione sullo stato di fatto dell'opera

COMMESSA	LOTTO	CODIFICA	DOCUMENTO	REV.	FOGLIO
RS6K	00	R 09 CL	VI 03 00 001	A	4 di 40

Le fondazioni sono state ipotizzate a plinto massiccio in calcestruzzo per entrambe le spalle, in analogia a quanto riscontrato sui viadotti adiacenti.

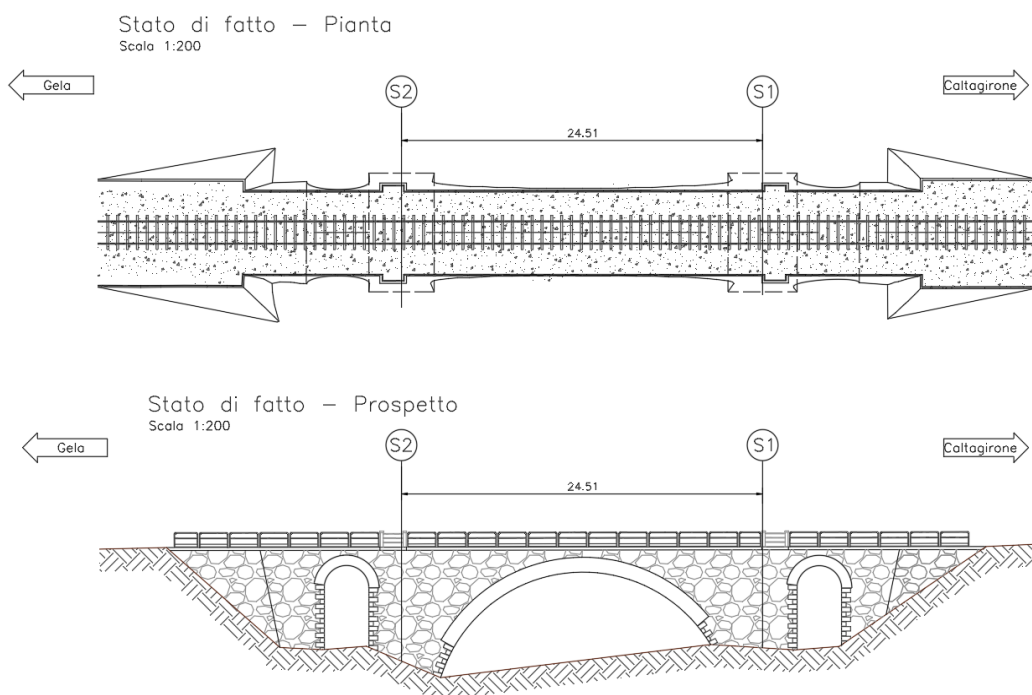

Figura 2: Viste dell'opera

	RIPRISTINO LINEA CALTAGIRONE-GELA MIGLIORAMENTI STRUTTURALI PER CONSEGUIRE L'ADEGUAMENTO SISMICO DEI VIADOTTI LOTTO 2: NISCEMI - GELA					
VI03 - VIADOTTO AL KM 342+542 Relazione sullo stato di fatto dell'opera	COMMESSA RS6K	LOTTO 00	CODIFICA R 09 CL	DOCUMENTO VI 03 00 001	REV. A	FOGLIO 5 di 40

2 **NORMATIVA E BIBLIOGRAFIA DI RIFERIMENTO**

Ai fini del presente studio sono stati presi a riferimento i seguenti documenti tecnici:

- D.M. 17 gennaio 2018 (G.U. 20 febbraio 2018 n. 42) - Aggiornamento delle «Norme tecniche per le costruzioni».
- Circolare 21 Gennaio 2019 n. 7 C.S.LL.PP. (G.U. n. 35 del 11 febbraio 2019) - Istruzioni per l'applicazione dell'«Aggiornamento delle “Norme tecniche per le costruzioni”» di cui al decreto ministeriale 17 gennaio 2018.
- RFI DTC SI PS MA IFS 001 C - Manuale di Progettazione delle Opere Civili - Parte II – Sezione 2 – Ponti e Strutture
- Progetto DOC-Reluis 2005-2008 – linea 3: Valutazione e riduzione del rischio sismico di ponti esistenti – “linee guida e manuale applicativo per la valutazione della sicurezza sismica e il consolidamento dei ponti esistenti in c.a.”, Marzo 2009.
- FEMA 440 “Improvement of Non-Linear static Seismic Analysis Procedures”, June 2005.
- ATC 40 “Seismic Evaluation and Retrofit of Concrete Buildings. Vol.1”, Applied Technology Council, November 1996.
- Chopra, A.K., and Goel, R.K. (1999). “Capacity-demand-diagram methods for estimating seismic deformation of inelastic structures: SDF systems”. Report No. PEER-1999/02, Pacific Earthquake Engineering Research Center, University of California, Berkeley, California.
- Fajfar P. “Capacity spectrum method based on inelastic demand spectra” Earthquake Engineering and Structural Dynamics, 1999 (28).
- Albanesi T., Biondi S., Petrangeli M., “Pushover Analysis: an energy-based approach”, Elsevier Science Ltd 12th European Conference on Earthquake Engineering, London England, 2002.



RIPRISTINO LINEA CALTAGIRONE-GELA
MIGLIORAMENTI STRUTTURALI PER CONSEGUIRE
L'ADEGUAMENTO SISMICO DEI VIADOTTI
LOTTO 2: NISCEMI - GELA

VI03 - VIADOTTO AL KM 342+542
Relazione sullo stato di fatto dell'opera

COMMESSA	LOTTO	CODIFICA	DOCUMENTO	REV.	FOGLIO
RS6K	00	R 09 CL	VI 03 00 001	A	6 di 40

3 MODELLAZIONE DELL'OPERA E METODI DI ANALISI

3.1 Modellazione

L'opera è stata analizzata a mezzo di modelli di calcolo agli elementi finiti tridimensionali, impiegando elementi solidi "brick", infatti la particolarità dell'opera non consente una modellazione attraverso elementi finiti tipo mono ("beam") o bidimensionali ("shell") se non accettando una perdita significativa di accuratezza della risposta strutturale, specialmente in relazione alle azioni orizzontali quali quelle di natura sismica.

Inoltre, in considerazione dei materiali di costruzione (muratura e calcestruzzo magro), caratterizzati dall'assenza (o quasi) di resistenza a trazione, si è altresì optato per l'assunzione di un comportamento di materiale (legame costitutivo) non lineare.

Mentre la non linearità di materiale è abbastanza diffusa nei software commerciali di analisi strutturale per quanto riguarda gli elementi monodimensionali, nella modellazione con elementi 2D e 3D essa risulta disponibile solo in software specialistici, tendenzialmente orientati alla ricerca piuttosto che alla professione. Fra di essi certamente un posto di rilievo è occupato da MIDAS FEA NX, il cui ambito di applicazione è specificatamente rivolto alla modellazione solida lineare e non.

Tale software ha nella sua libreria di legami costitutivi (LC) il cosiddetto *Concrete Smeared Crack*. Tale legame, di natura isotropa, appartiene ai cosiddetti modelli costitutivi *smeared crack* ossia ai modelli con plasticità diffusa. Questo legame nasce per simulare il comportamento del calcestruzzo non armato, ma esistono già diverse applicazioni che applicano con successo il *Concrete Smeared Crack* su strutture in muratura. Questo perché il legame simula la parte in compressione del materiale usando un tipico modello isotropico elasto-plastico, e la parte in trazione con un modello a fessurazione diffusa. Questo permette di simulare la fessurazione regolando la tensione e la rigidezza al punto di integrazione, senza riconfigurare la mesh.

In corrispondenza della formazione della fessura, la direzione della massima deformazione principale è la direzione della fessura stessa. Tale direzione è conservata per simulare l'anisotropia dovuta alla fessurazione negli step successivi. Le fessure successive andranno nella direzione ortogonale alla fessura esistente, tenendo in conto della tridimensionalità del modello. Se, a seguito della formazione della fessura, la deformazione elastica nella direzione della fessura è di trazione, essa viene considerata come un danneggiamento di tipo elastico per cui la fessura sarà considerata richiusa quando si manifesta la compressione.

3.1.1 Il modello di calcolo

La non linearità di materiale è stata impiegata sugli elementi strutturali predominanti la risposta strutturale dell'opera, in particolare è stato usato il *Concrete Smeared Crack* per i seguenti componenti strutturali (con le dovute differenze nei parametri caratteristici tra elemento ed elemento illustrate in seguito):

- Archi realizzati in calcestruzzo non armato;
- Pile realizzate in muratura di pietra disomogenea;
- Muri andatori (o timpani) realizzati in muratura di pietra.

Per gli altri elementi costituenti il ponte, ossia i riempimenti delle arcate e le fondazioni sono stati impiegati elementi con materiali elastico lineare. Tali elementi sono stati modellati per raggiungere sia una migliore definizione delle masse in gioco (riempimenti) che anche di possibili effetti di interazione col suolo (fondazioni). Tuttavia, con riferimento al riempimento, sono stati adottati gli accorgimenti opportuni per far sì che esso non collabori alla resistenza strutturale dell'opera (modulo elastico adeguatamente basso).

Per quanto riguarda le condizioni vincolari, si specifica che sono stati impediti tutti i gradi di libertà dei nodi all'intradosso dei plinti di fondazione. Si è preferito poi non vincolare le superfici verticali di contatto col terreno delle spalle, principalmente per due motivi: da un lato la definizione della reale geometria della spalla è ignota (vale a dire quanto essa si estende all'interno del terreno rispetto al rilievo del manufatto che chiaramente restituisce solo quanto fuori-terra), dall'altro, data anche l'indisponibilità di dati al riguardo non ritenendo opportuno scendere nel dettaglio di un'analisi valutativa del grado di interazione della spalla col terreno, si è preferito dare all'opera una capacità di deformazione maggiore. Infatti, specialmente in direzione longitudinale, l'eventuale blocco delle spalle impediva lo svilupparsi di cinematismi apprezzabili che potessero mobilitare gli elementi strutturali dell'opera.

Di seguito si riportano le immagini estratte del modello relative alle definizioni dei succitati elementi strutturali e delle rispettive caratterizzazioni del materiale associato.



Figura 3: Plinti di fondazione

VI03 - VIADOTTO AL KM 342+542
Relazione sullo stato di fatto dell'opera

COMMESSA	LOTTO	CODIFICA	DOCUMENTO	REV.	FOGLIO
RS6K	00	R 09 CL	VI 03 00 001	A	8 di 40

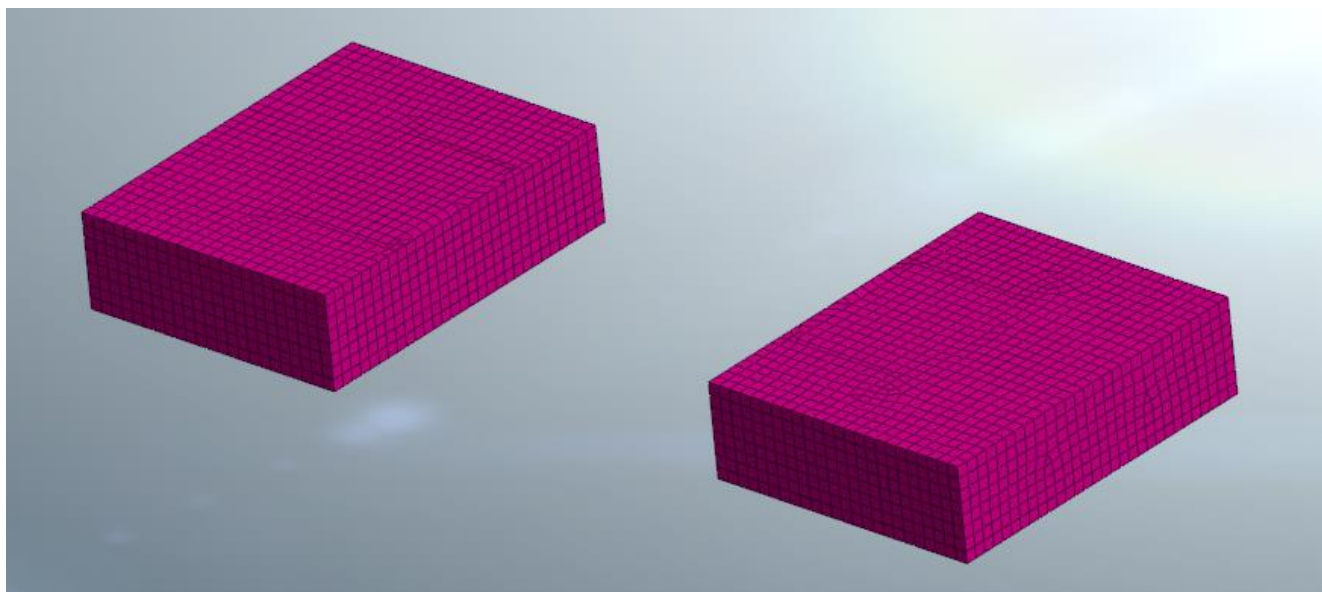

Figura 4: Pile e Spalle



Figura 5: Archi

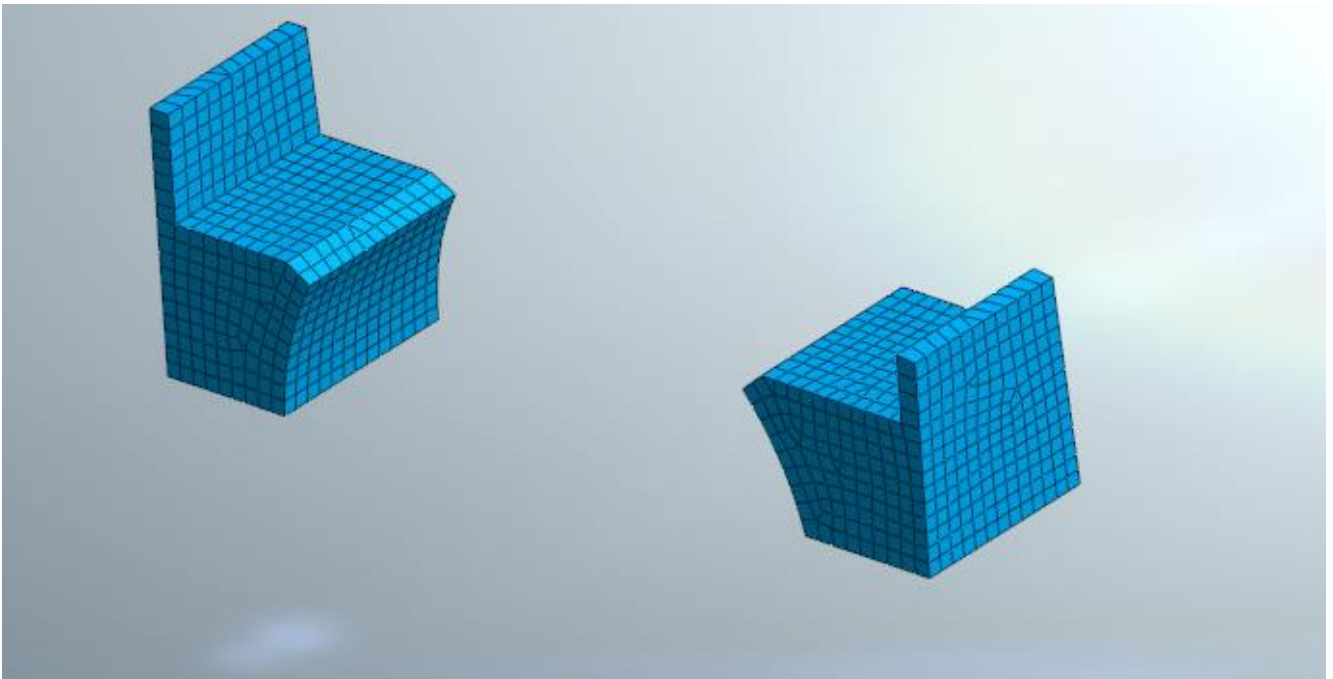

Figura 6: Timpani

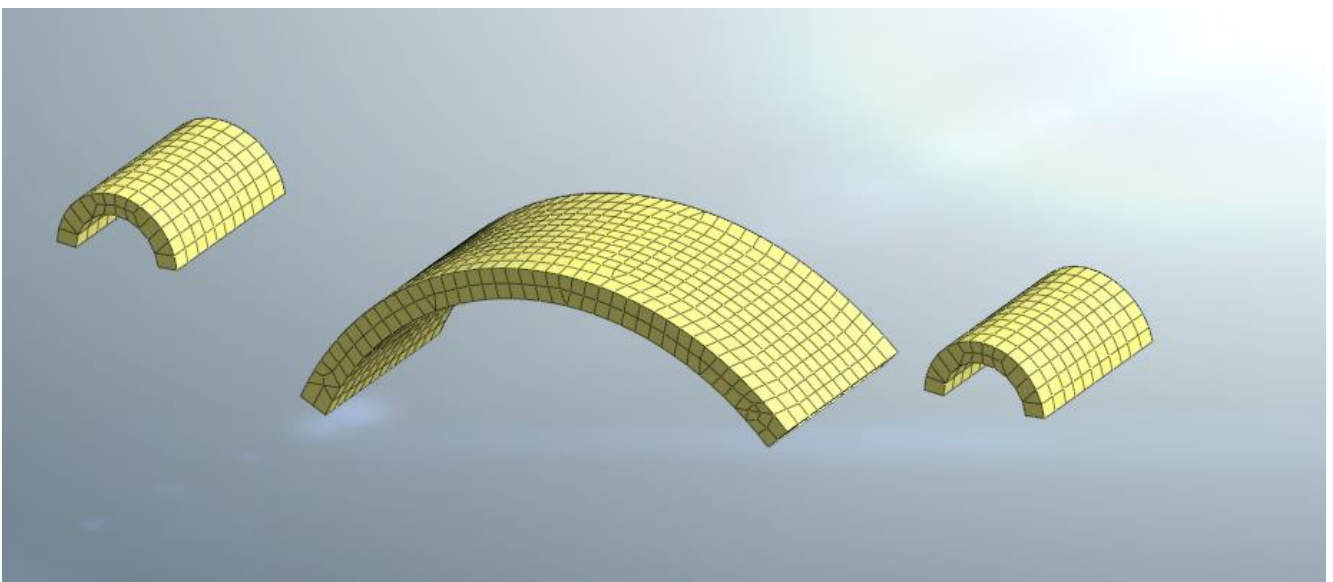

Figura 7: Riempimento

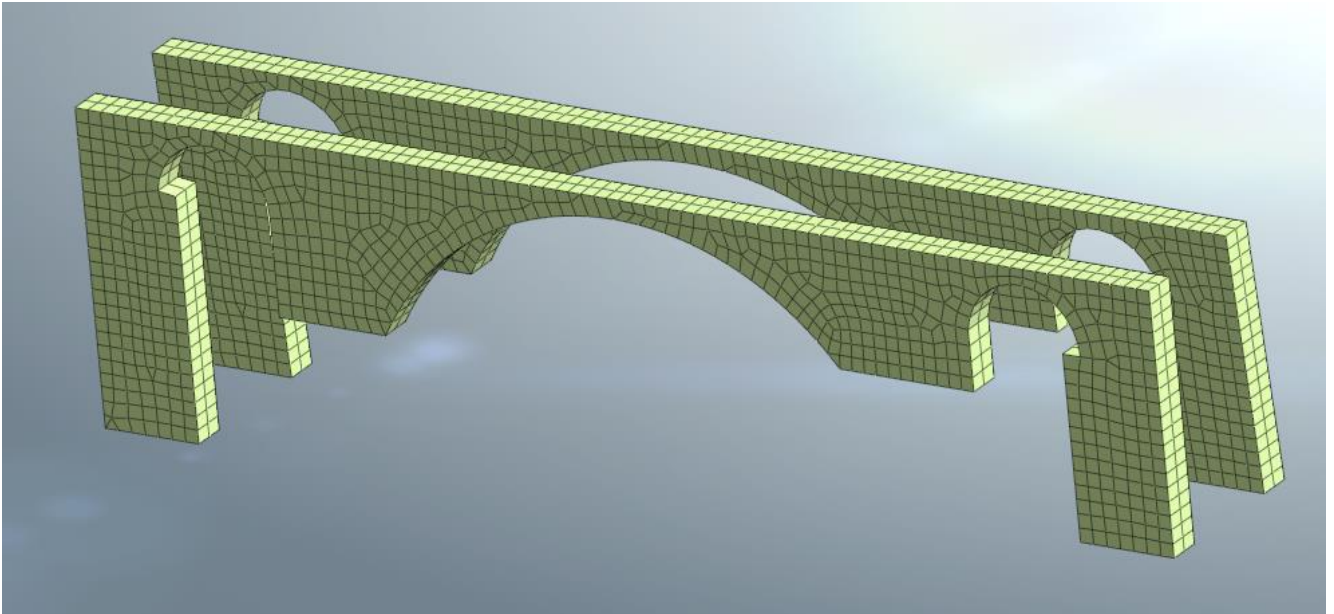

Figura 8: Modello dell'opera completo

3.1.2 Caratteristiche dei materiali

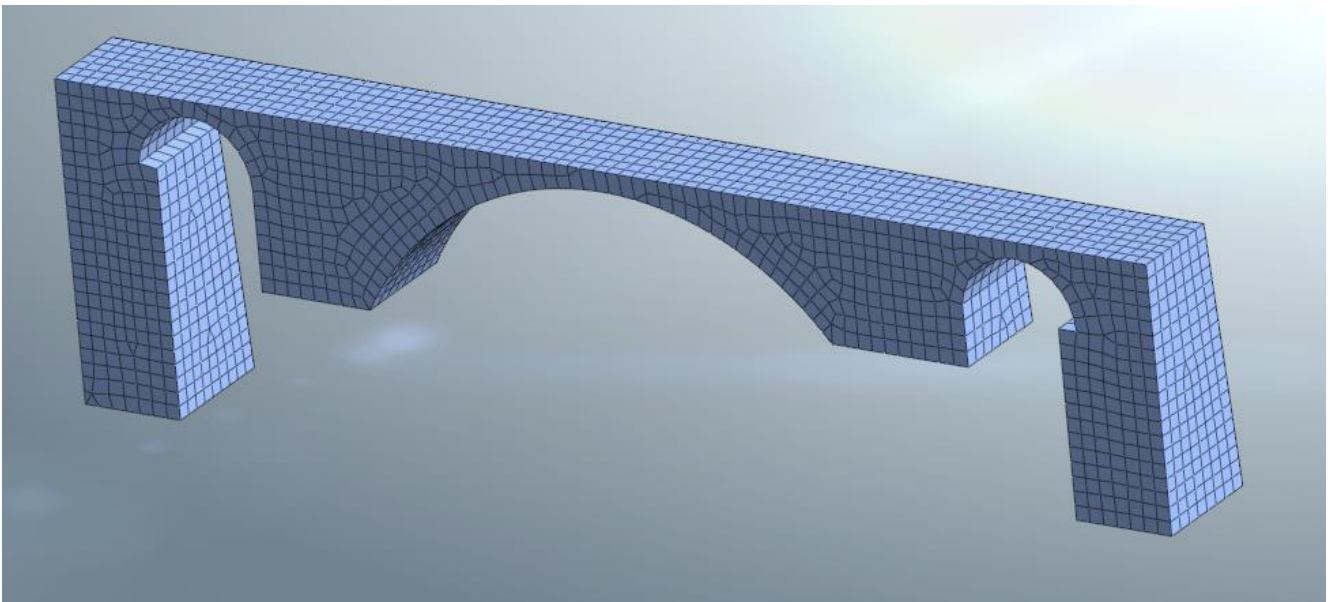
La tabella seguente riassume infine i principali parametri dei materiali impiegati, dove anche per i materiali non lineari sono specificate le caratteristiche in quanto esse sono impiegate sia nelle analisi modali sia per la definizione del ramo iniziale della risposta *stress-strain* del legame costitutivo non lineare.

Elemento	Arco	Pile	Timpani	Plinti	Riempimento
Descr. Materiale	Cls Magro	Muratura	Muratura	Cls	Sciolto
Modulo di Young E [MPa]	6000	9000	8300	6000	120
Modulo di Poisson ν [-]	0.2	0.25	0.25	0.2	0.2
Peso Specifico [kN/m ³]	21	22	22	0*	20
Tipo di Risposta	Non Lineare	Non Lineare	Non Lineare	Lineare	Lineare
Resistenza a trazione f_t [MPa]	0.8	0.2	0.2	-	-
Resistenza a compr. F_c [MPa]	9	4	4	-	-

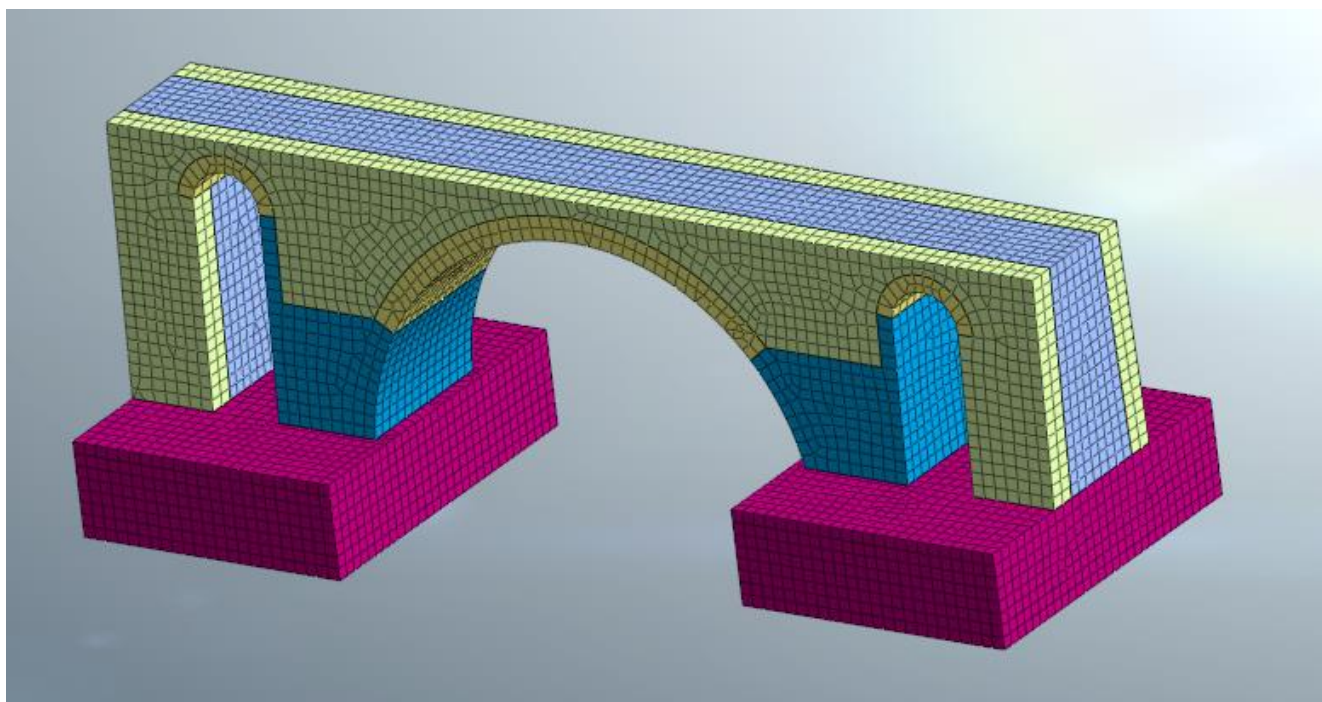
* nel modello non si è tenuto conto del peso del plinto per evitare la sovrapposizione dell'inerzia dello stesso con la risposta della sovrastruttura, peso e inerzia orizzontale sono stati poi considerati a posteriori in sede di verifica delle fondazioni.



RIPRISTINO LINEA CALTAGIRONE-GELA
MIGLIORAMENTI STRUTTURALI PER CONSEGUIRE
L'ADEGUAMENTO SISMICO DEI VIADOTTI
LOTTO 2: NISCEMI - GELA

VI03 - VIADOTTO AL KM 342+542
Relazione sullo stato di fatto dell'opera

COMMESSA	LOTTO	CODIFICA	DOCUMENTO	REV.	FOGLIO
RS6K	00	R 09 CL	VI 03 00 001	A	11 di 40

3.2 Tipo di Analisi

Il modello di calcolo è stato sottoposto ad analisi volte a verificare la capacità dell'opera in campo statico e sismico.

Per le analisi sismiche sono state usate procedure di analisi di spinta, vale a dire, scelto un profilo di forze applicato ad una prefissata condizione statica, questa è stata incrementata fino al massimo valore che la struttura potesse sopportare, ottenendo così le cosiddette "curve di capacità" della struttura rispetto alle azioni orizzontali.

In campo statico il profilo di forze è quello indotto dal treno di carico, ossia forze verticali, mentre in campo sismico sono stati impiegati vari profili di forze orizzontali, secondo le specifiche della normativa vigente, come nel seguito illustrato.

Il raggiungimento del carico massimo della struttura è stato individuato con criteri basati sui parametri meccanici dei materiali. In particolare, considerato che la normativa fornisce esclusivamente criteri di rottura della muratura applicabili a modelli discreti (pannelli murari e fasce di piano) che non risultano direttamente applicabili ad un modello continuo come quello adottato, **si è deciso di individuare quale condizione limite su cui valutare la capacità della struttura il raggiungimento di una deformazione di compressione pari allo $\epsilon_c=0.25\%$** . Tuttavia, in ausilio alla determinazione del carico di rottura, è stato sempre analizzato il quadro fessurativo generale dell'opera, come riportato nelle varie analisi di seguito illustrate.

4 ANALISI DEI CARICHI

Si premette che nelle seguenti valutazioni è stato esclusivamente considerato quale azione variabile il carico del treno d'esercizio e il sisma, in quanto le altre azioni variabili (neve, vento, azioni, termiche ecc..), non risultano significative ai fini dello studio sulla sicurezza statica dell'opera allo stato attuale.

4.1 Pesì propri strutturali (g1)

I carichi permanenti strutturali sono stati considerati implicitamente nel modello di calcolo a partire dai volumi degli elementi e dai loro pesi unitari.

Di seguito vengono riportati i pesi degli elementi principali dell'opera:

- Peso arco in cls: $123 \text{ m}^3 * 21 \text{ kN/m}^3 \approx 2583 \text{ kN}$
- Peso timpani: $208 \text{ m}^3 * 22 \text{ kN/m}^3 \approx 4576 \text{ kN}$
- Peso medio spalla: $179 \text{ m}^3 * 22 \text{ kN/m}^3 \approx 3938 \text{ kN}$

4.2 Pes permanenti non strutturali (g₂)

Di seguito, i pes permanenti non strutturali indicati dalle NTC18:

- Sovrastruttura ferroviaria (Armamento e ballast): $0.8\text{m} * 3.37\text{ m} * 20\text{ kN/m}^3 = 54\text{ kN/m}$
- Cornicione laterale e ringhiera di protezione: $5.0\text{ kN/m} (x2)$

Come nel caso precedente, si riporta il valore del peso del riempimento:

- Peso rinfianco sciolto: $633\text{ m}^3 * 20\text{ kN/m}^3 \approx 12660\text{ kN}$

4.3 Azioni da traffico ferroviario permanenti non strutturali (q)

La circolazione sul ponte è limitata al traffico del treno reale C3, che ha la seguente conformazione:



Figura 1: Schema geometrico di un carro

Tabella 3: Carri ferroviari suddivisi per categoria di linea

Categoria	Carico		a [m]	b [m]	c [m]	L [m]
	per asse P _a [kN]	per ml p [kN/m]				
A	160	48	1.8	1.5	6.75	13.35
B1	180	50	1.8	1.5	7.80	14.40
B2	180	64	1.8	1.5	4.65	11.25
C2	200	64	1.8	1.5	5.90	12.50
C3	200	72	1.8	1.5	4.50	11.10
C4	200	80	1.8	1.5	3.40	10.00
D2	225	64	1.8	1.5	7.45	14.05
D3	225	72	1.8	1.5	5.90	12.50
D4	225	80	1.8	1.5	4.65	11.25
E4	250	80	1.8	1.5	5.9	12.50
E5	250	88	1.8	1.5	4.75	11.35

Coefficiente dinamico (carichi reali):

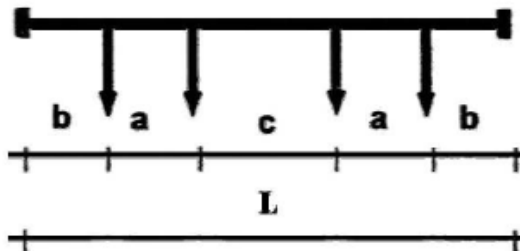
Si considera la linea sottoposta a standard manutentivo NORMALE.

$$\varphi_{reale} = 1 + \varphi' + \varphi''^*$$

Quale lunghezza caratteristica l_{ϕ} è stata preso il doppio della luce netta dell'arco (caso 5.6 manuale progettazione).

Manutenzione	Standard
$V_{progetto}$ [Km/h]	80.0
$V_{progetto}$ [m/s]	22.2
L_{ϕ} [m]	40.0
n_0 [Hertz]	18.200
n_0 [Hertz]	18.200
K	0.015
φ'	0.015
α	1.010
φ''	0.075
φ	1.090

Frenatura/avviamento

Quale azione di frenatura /avviamento si è fatto riferimento alla massima forza di trazione esercitata dal locomotore C3 = pari a 292 kN.

Serpeggio

È stata considerata un'azione di serpeggio agente a livello della rotaia pari a +/-100 kN.

Forza centrifuga

Non pertinente in quanto l'opera è in rettilineo.

4.4 Azione del vento (q_{VENTO})

Ai fini del calcolo delle azioni indotte dal vento, è stato preso a riferimento un valore di pressione incidente alla superficie dell'opera pari a 1.5 kPa; si considera che detta pressione agisca anche su una fascia di altezza H 4,0m al di sopra del p.f. (sagoma convenzionale del treno).

4.5 Azioni Sismiche (E)

Lo spettro sismico di riferimento è stato ricavato a partire dai seguenti parametri:

- Coordinate geografiche: 37.103386 Nord; 14.392181 Est
- Vita Nominale: $V_n=50$ anni (opera su infrastruttura progettata prima delle NTC08)
- Classe d'uso: II ($C_u=1$)
- Vita di riferimento: $V_r= V_n \times C_u= 50$ anni
- Categoria di sottosuolo: C
- Categoria Topografica T1

Dati						
V_N	50.00	anni				Vita nominale
CLASSE	2					Classe d'uso
C_U	1	anni				Coefficiente d'uso
V_R	50.0	anni				Vita di riferimento
P_{VR}	10%					Prob. di sup. nel periodo di riferimento
T_R	475	anni				Periodo di ritorno
f	0.0021	1/anno				Frequenza di annuale di superamento

Punto	ID	LONG	LAT	a_g	F_0	T_C^*
1	49631	14.36537	37.13144	0.132	2.361	0.427
2	49632	14.42783	37.13091	0.156	2.388	0.374
3	49853	14.36473	37.08144	0.131	2.359	0.426
4	49854	14.42713	37.08092	0.154	2.387	0.373

	LONG	LAT	a_g	F_0	T_C^*
P	14.392181	37.103386	0.142	2.373	0.402

Terr. Tipo	C			
Cat. Topog.	1			
ξ	5%			
η	1			
a_{g0}	0.142 g			
F_0	2.373			
T_C^*	0.402 s			
γ_I	1			
a_g	0.142 g			
q	1			
β	0.2			
			Ss	St
			1.497	1.000
Cc	S	TB	TC	TD
1.419	1.497	0.190	0.570	2.169

Stato limite salvaguardia della vita (SLV, $T_r=475$ anni)

$PGA_{\text{orizzontale}} = 0.213 \text{ g}$

$PGA_{\text{verticale}} = 0.072 \text{ g}$

I grafici seguenti rappresentano l'azione sismica orizzontale di progetto attesa con periodo di ritorno $T_r=475$ anni.



Figura 9: Spettro accelerazioni orizzontali



Figura 10: Spettro spostamenti orizzontali

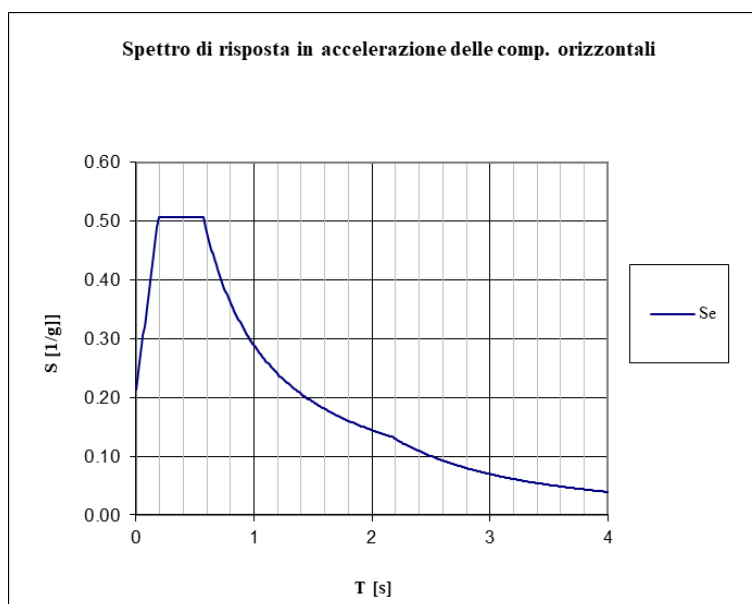

Figura 11: Spettro accelerazioni verticali

5 ANALISI STATICA

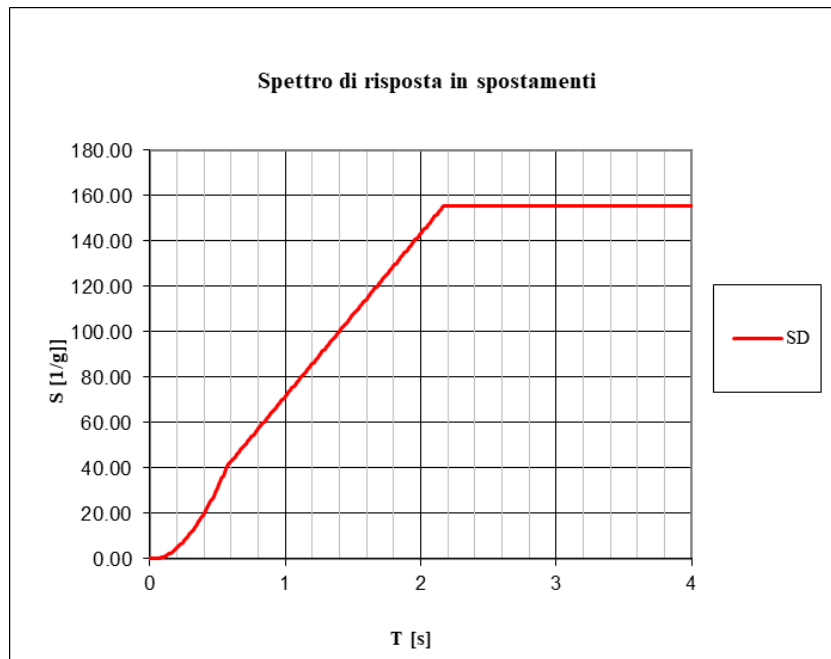
Il modello di calcolo è stato impiegato per valutare la capacità dell'opera anche nei riguardi dei carichi di esercizio ferroviario di progetto.

Come già detto in precedenza, assunto il profilo di carico che descrive l'azione del traffico, questo viene poi incrementato fino a raggiungere il valore di progetto e eventualmente oltre in modo da individuare il moltiplicatore del carico che la struttura è in grado di sostenere.

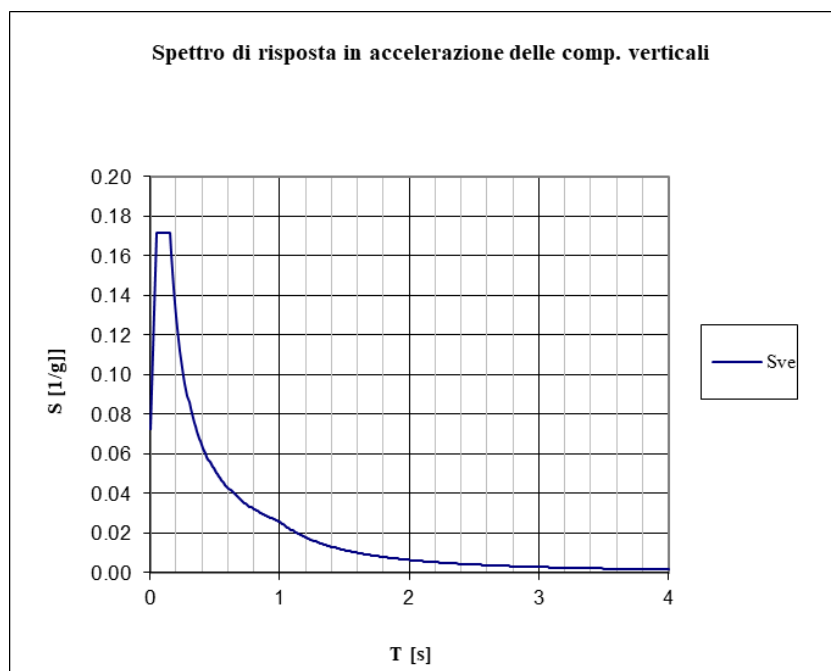
Il carico del treno è stato applicato come carico uniformemente distribuito a livello dell'intradosso del ballast.

Sono state simulate due condizioni di carico:

- 1) Carico che coinvolge una sola arcata;
- 2) Carico che coinvolge due arcate consecutive.

Le analisi sono state spinte fino ad un fattore 2 del carico di progetto.



Figura 12: Posizioni del carico variabile da traffico.

5.1 Risultati dell'analisi

Il grafico seguente riporta l'andamento dell'abbassamento della chiave dell'arco all'aumentare del carico applicato nelle due configurazioni studiate.

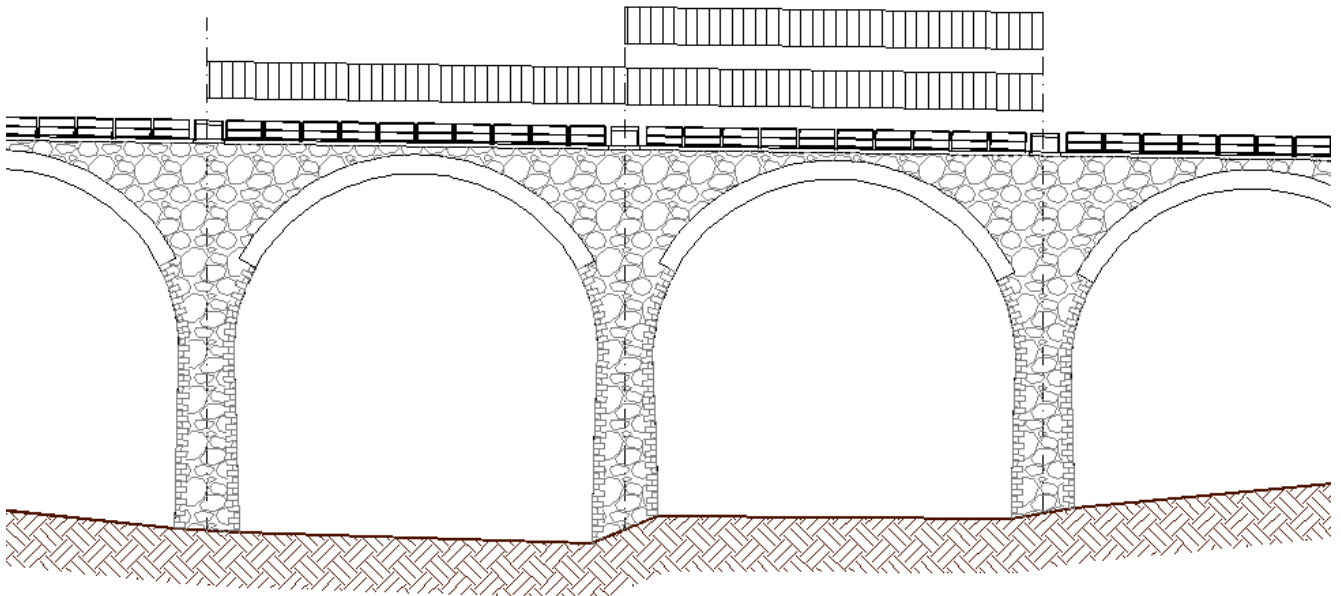

Figura 13: Abbassamenti chiave arco.

Il grafico evidenzia una sostanziale non linearità, che si manifesta già dai primi valori del moltiplicatore di carico. Tuttavia, nel range di carichi indagato, si registra una freccia in valore assoluto decisamente contenuta e un gradiente di variazione della rigidità molto limitato, indice di un fisiologico fenomeno fessurativo (muratura non resistente a trazione, ovvero con bassa resistenza), che non pregiudica la capacità resistente dell'opera.

Le pagine successive riportano, le immagini relative allo stato deformativo dell'arcata sottoposta al carico da traffico per un moltiplicatore pari a 1 e pari a 2 (ossia un carico pari al treno reale e uno doppio).

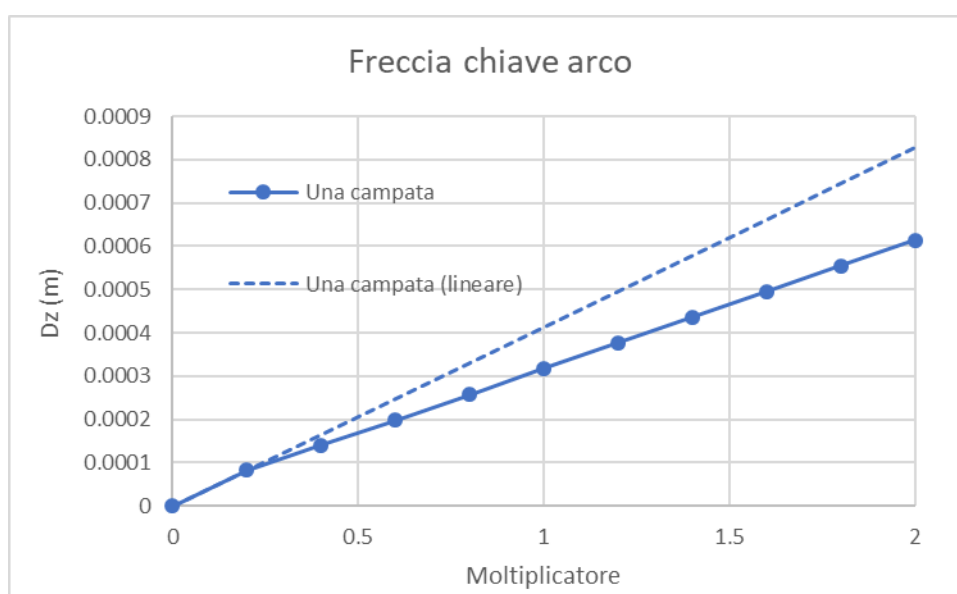

Figura 14: deformazioni massime di trazione (moltiplicatore del carico pari a 1)



Figura 15: deformazioni massime di trazione (moltiplicatore del carico pari a 2)

VI03 - VIADOTTO AL KM 342+542
Relazione sullo stato di fatto dell'opera

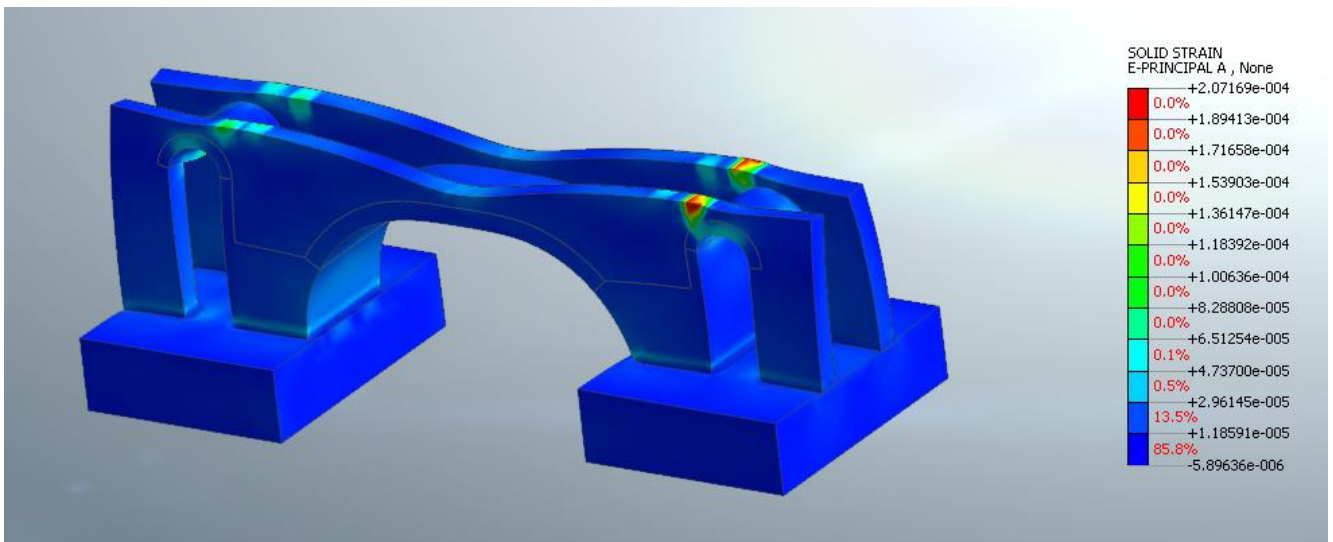
COMMESSA	LOTTO	CODIFICA	DOCUMENTO	REV.	FOGLIO
RS6K	00	R 09 CL	VI 03 00 001	A	20 di 40

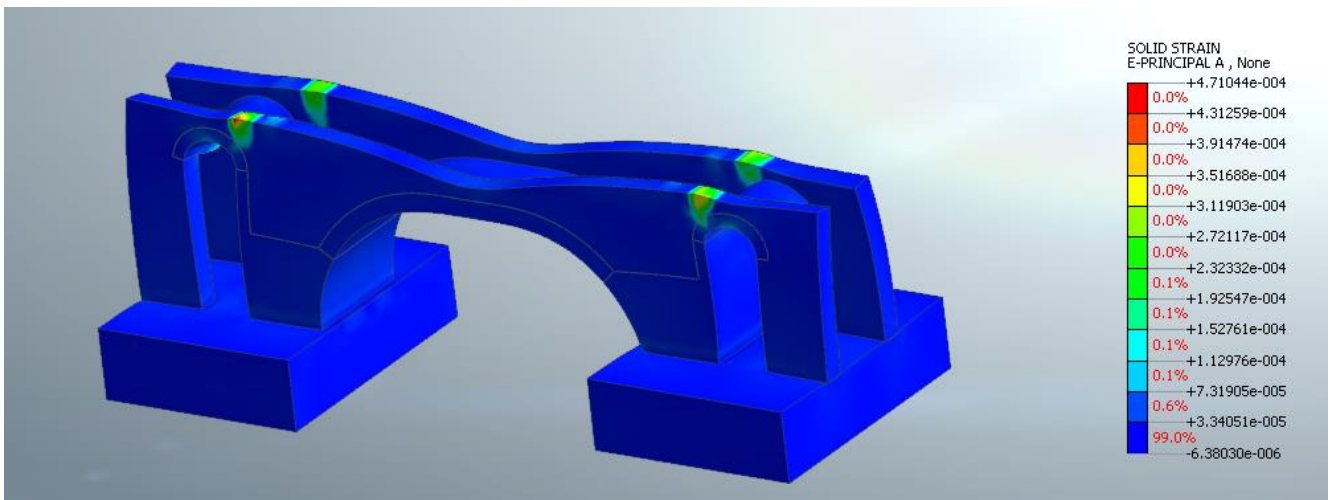

Figura 16: deformazioni massime di compressione (moltiplicatore del carico pari a 1)



Figura 17: deformazioni massime di compressione (moltiplicatore del carico pari a 2)

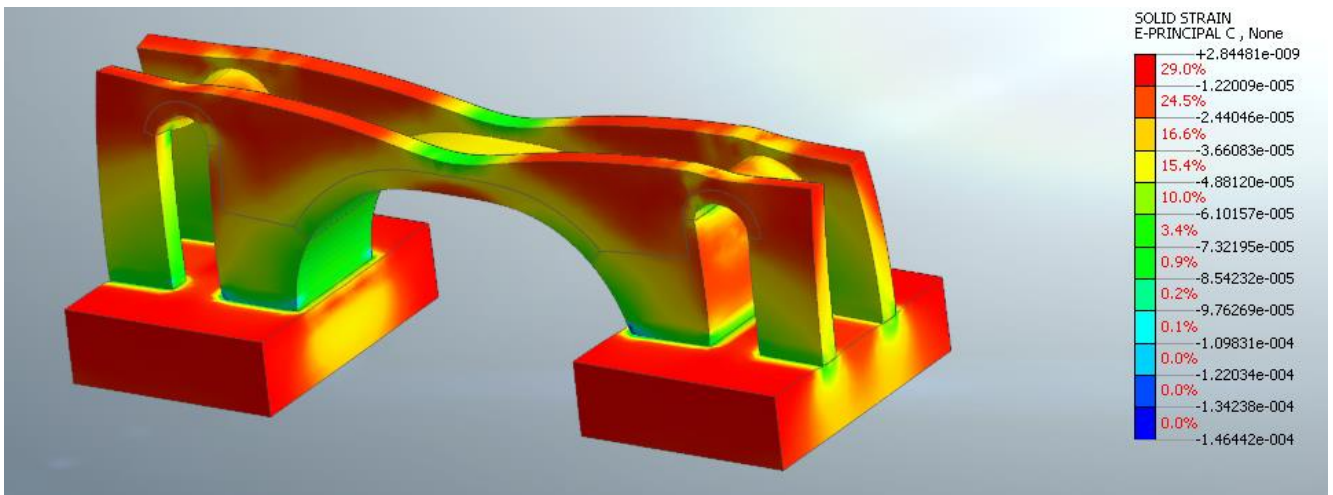

Figura 18: tensioni massime di compressione (moltiplicatore del carico pari a 1)

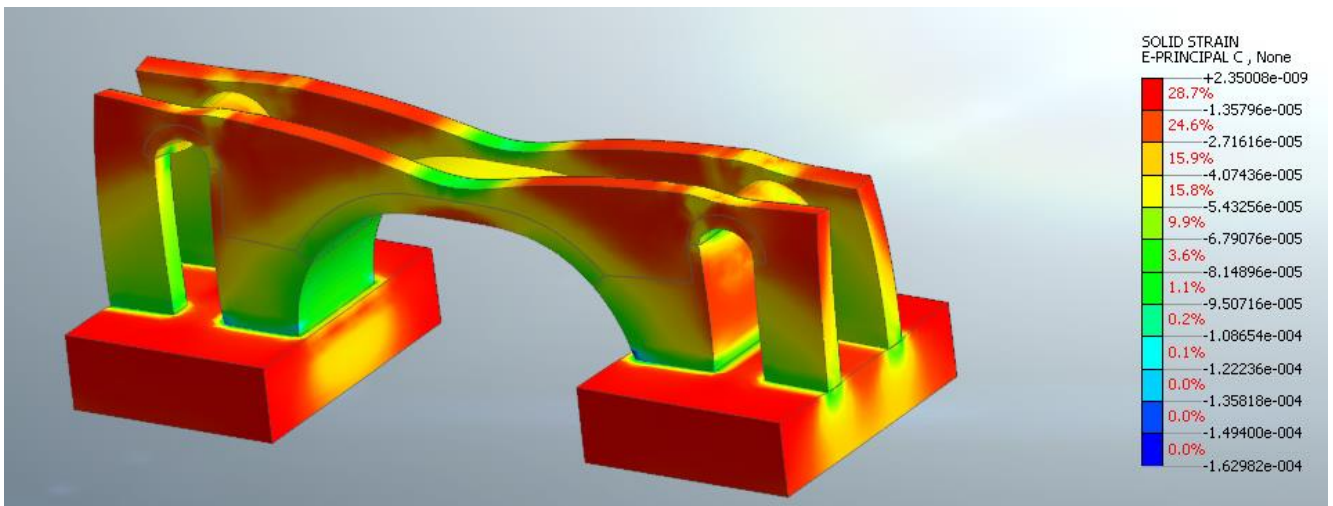

Figura 19: tensioni massime di compressione (moltiplicatore del carico pari a 2)

Le tensioni massime di compressione lette con carico doppio rispetto a quello transitante raggiungono valori che possono essere considerati all'interno dei limiti delle resistenze dei materiali costituenti l'opera (compressioni massime inferiori a 2 MPa).

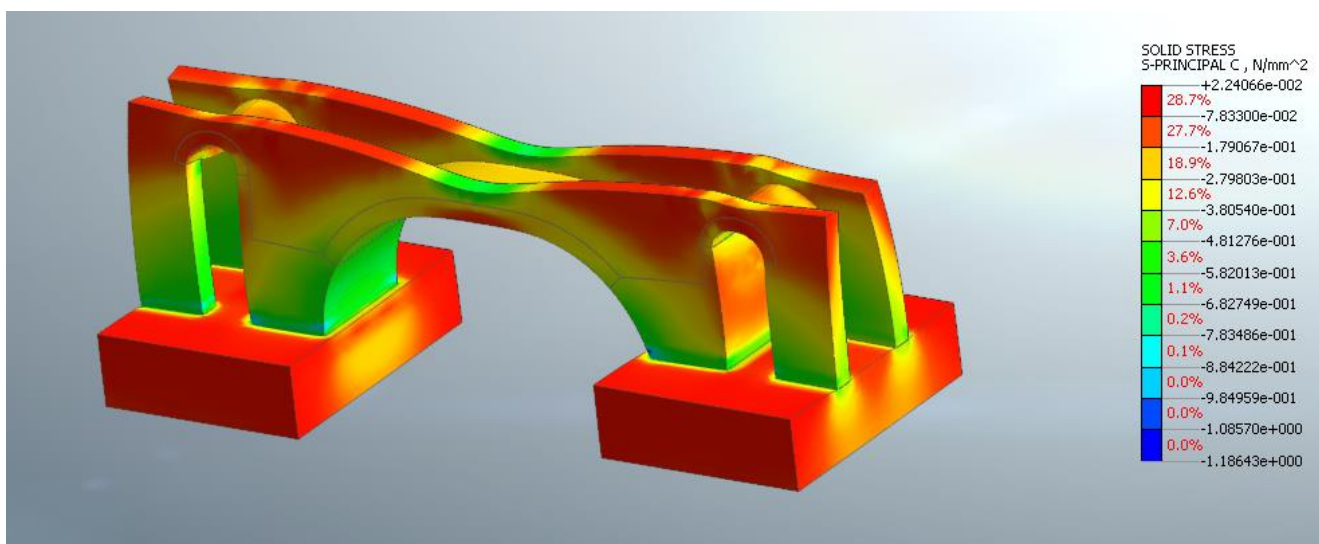
6 ANALISI MODALE

Nel presente capitolo si riportano i risultati ottenuti dall'analisi modale eseguita per il ponte in esame.

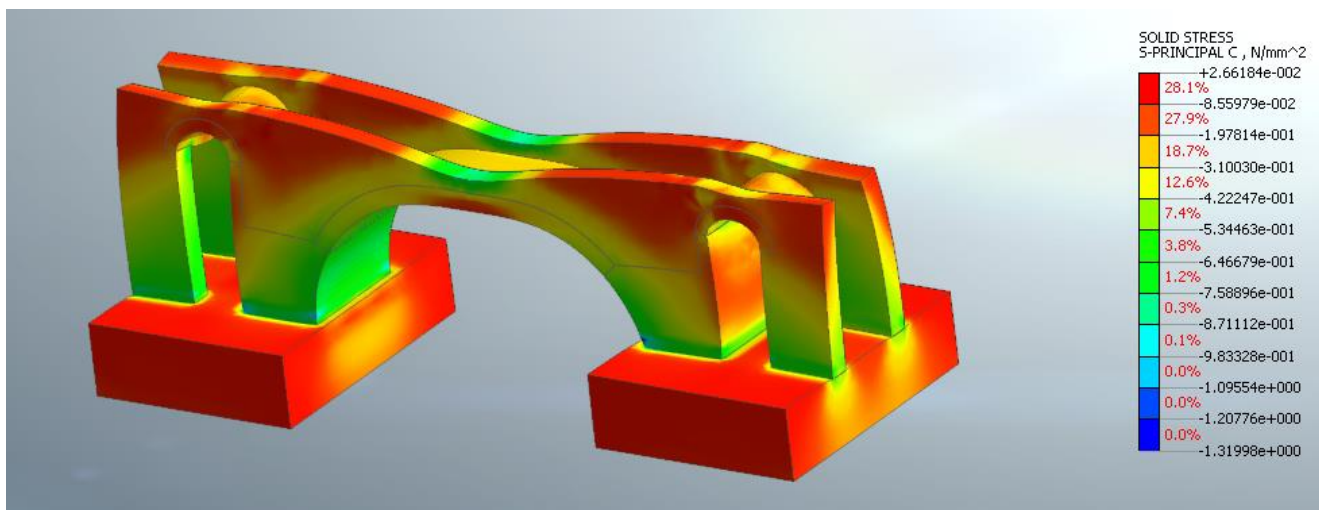
Le immagini seguenti riportano le configurazioni deformate dei modi principali dell'opera.



Figura 20: 1° Modo di vibrare – modo fondamentale in direzione trasversale



Figura 21: 2° Modo di vibrare - secondo modo in direzione trasversale

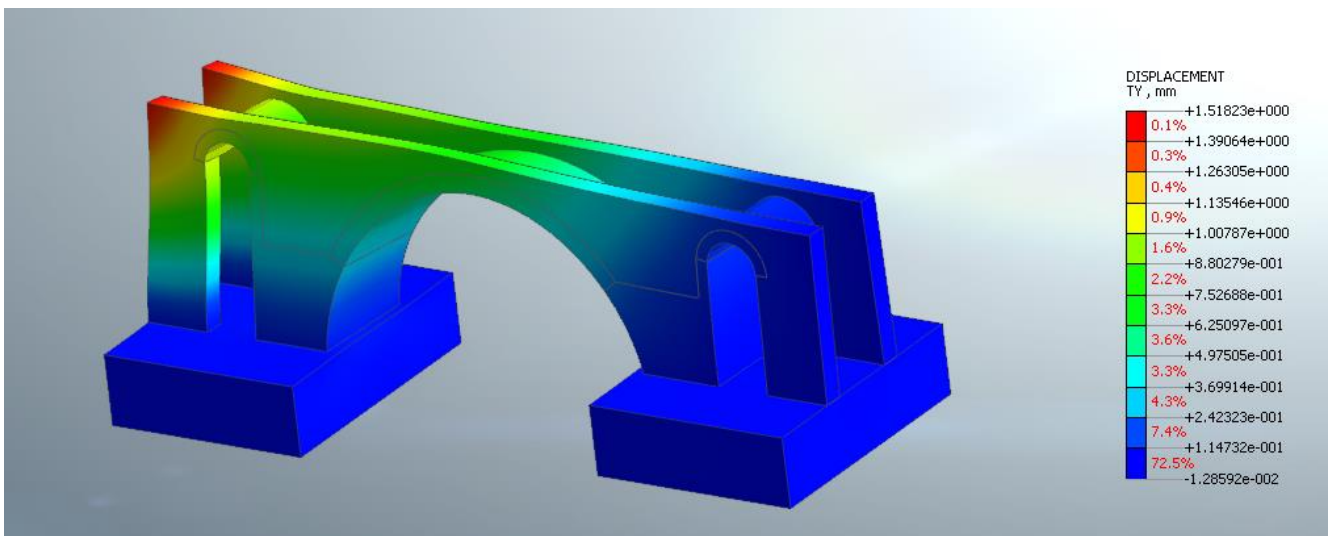

Figura 22: 3° Modo di vibrare – modo fondamentale in direzione longitudinale

No.	Period (s)	Massa X	Massa Y	Massa Z
1	1.65E-01	0.00%	52.36%	0.00%
2	1.38E-01	0.00%	14.68%	0.00%
3	1.32E-01	75.22%	0.00%	0.01%
4	1.22E-01	0.00%	7.23%	0.00%
5	8.11E-02	0.00%	0.14%	0.00%
6	7.57E-02	0.00%	0.00%	0.13%
7	6.51E-02	1.60%	0.00%	0.04%
8	6.32E-02	0.00%	0.02%	0.00%
9	5.86E-02	0.14%	0.00%	20.97%
10	5.73E-02	0.00%	3.21%	0.08%
11	5.69E-02	0.01%	0.02%	10.97%
12	5.55E-02	0.01%	0.00%	2.81%
13	5.20E-02	0.02%	0.00%	8.45%
14	5.00E-02	0.00%	0.07%	0.00%
15	4.88E-02	0.88%	0.00%	5.95%
16	4.68E-02	0.00%	2.60%	0.00%
17	4.67E-02	0.00%	0.00%	1.57%
18	4.51E-02	0.02%	0.00%	3.46%
19	4.33E-02	6.93%	0.00%	0.69%
20	4.25E-02	0.78%	0.00%	1.19%

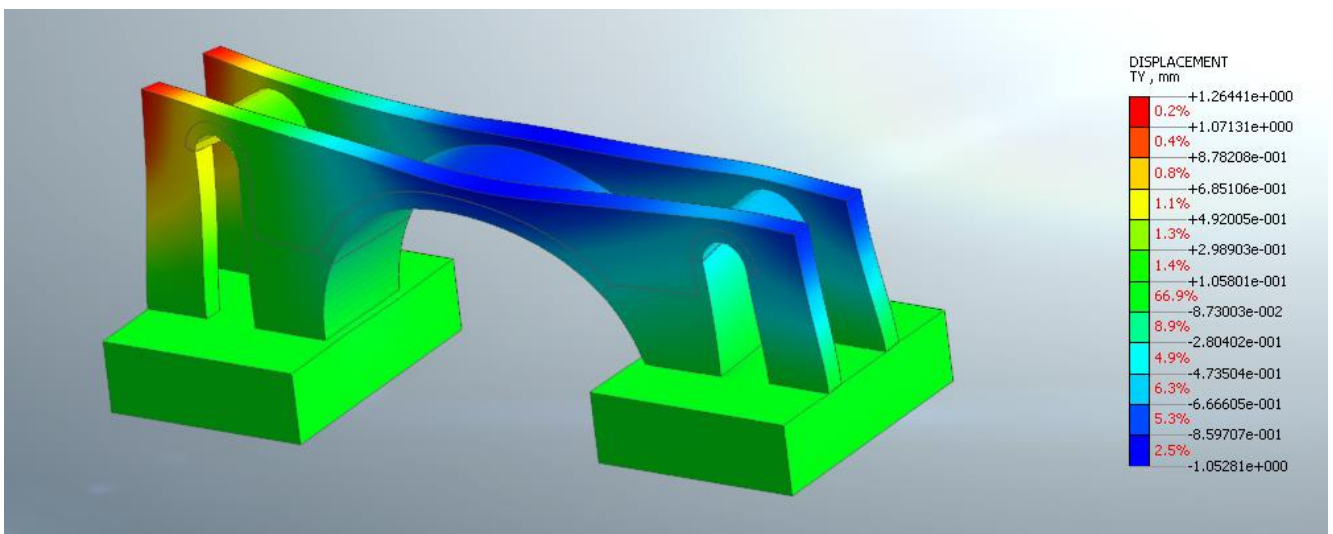

**RIPRISTINO LINEA CALTAGIRONE-GELA
MIGLIORAMENTI STRUTTURALI PER CONSEGUIRE
L'ADEGUAMENTO SISMICO DEI VIADOTTI
LOTTO 2: NISCEMI - GELA**

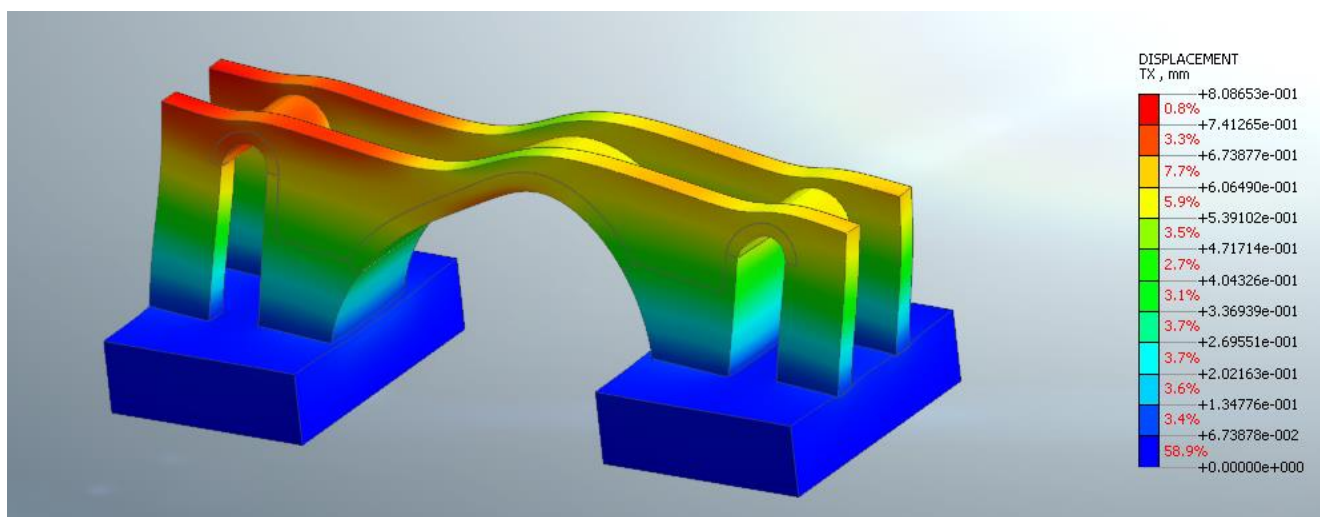
VI03 - VIADOTTO AL KM 342+542
Relazione sullo stato di fatto dell'opera

COMMESSA	LOTTO	CODIFICA	DOCUMENTO	REV.	FOGLIO
RS6K	00	R 09 CL	VI 03 00 001	A	24 di 40

7 ANALISI SISMICA

Lo studio della risposta sismica del viadotto è stato condotto attraverso il metodo della Analisi Statica Non Lineare, altrimenti conosciuta come analisi di Push-Over. Il metodo prevede l'applicazione incrementale di un prefissato profilo di forzanti statiche fino al raggiungimento della capacità ultima dell'opera. Essendo la risposta alle azioni orizzontali influenzata dalle presollecitazioni della struttura, la forzante orizzontale viene fatta agire successivamente all'applicazione dei carichi gravitazionali. Quindi l'analisi si compone di due momenti:

- 1) Applicazione dei carichi gravitazionali;
- 2) Applicazione della forzante statica orizzontale.

Sono stati presi in considerazione 4 profili di forze orizzontali, due per ciascuna direzione principale di applicazione del sisma (longitudinale X, e trasversale Y):

- Gruppo 1: profilo di forze proporzionali al modo fondamentale nella direzione considerata;
- Gruppo 2: profilo di forze proporzionali alle masse.

Tuttavia, per questa opera nonostante la massa partecipante in direzione trasversale pone il modo 1 come modo principale in direzione Y, la sua forma modale vede oscillazioni che interessano la parte laterale della spalla e non l'arco centrale. Trasversalmente, quindi, l'analisi ha riguardato esclusivamente il profilo di forze proporzionale alle masse.

Per tali ragioni, sono state prese in considerazione 3 profili di forze orizzontale:

- 1) SISMA X – GRUPPO 1 (FX-GR1)
- 2) SISMA X – GRUPPO 2 (FX-GR2)
- 3) SISMA Y – GRUPPO 2 (FY-GR2)

Ciascuna analisi permette di costruire la curva di capacità della struttura, la quale descrive l'andamento dello spostamento di un punto di controllo in funzione del carico applicato. Generalmente come punto di controllo viene assunto il punto sulla struttura che presenta i maggiori spostamenti. Nel caso in esame il punto di controllo è posizionato sulla chiave dell'arco.

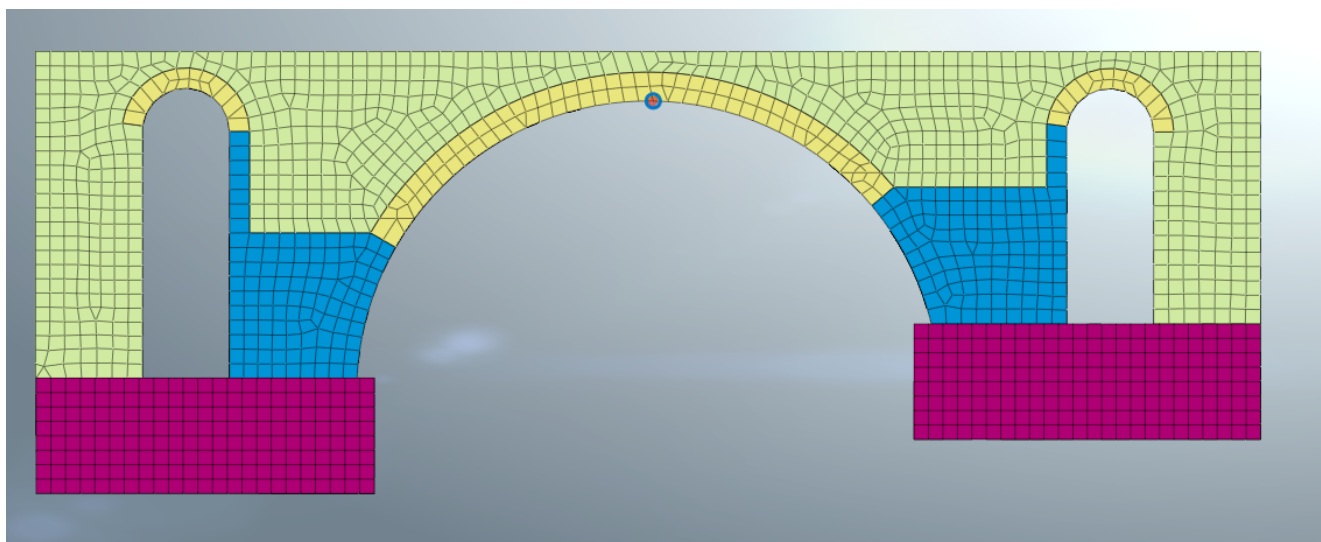

La verifica sismica del ponte viene condotta secondo le modalità indicate al § C7.3.4.2 della circolare n.7/2019.

In sintesi il metodo prevede la trasformazione della risposta strutturale del sistema globale in quella di un sistema equivalente ad un grado di libertà, attraverso degli opportuni coefficienti quali il fattore di partecipazione (Γ^*) e la massa partecipante (m^*) ricavati dall'analisi modale della struttura.



Figura C7.3.1 – Sistema e diagramma bilineare equivalente

Infine, il metodo di verifica sismica si risolve nell'individuazione del Performance Point della struttura vale a dire il punto di intersezione tra la **domanda** sismica e la **capacità** della struttura.

In particolare, fornendo la normativa due distinti metodi per raggiungere tale obiettivo, si specifica che nel caso in esame si è fatto riferimento al **metodo B**, che si basa sulla individuazione di uno spettro di capacità (Capacity Spectrum Method, CSM), in funzione dell'energia dissipata dalla struttura.

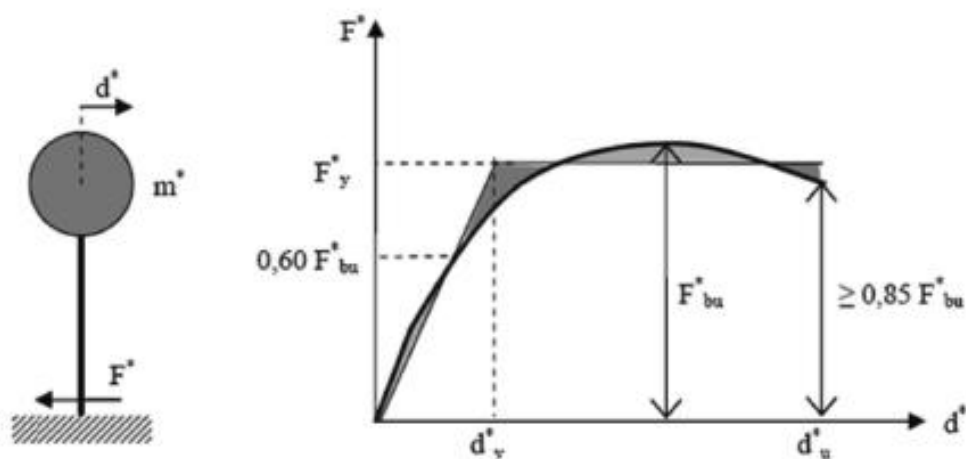

Figura C7.3.4- Individuazione del Punto di prestazione

Detto smorzamento assume un ruolo fondamentale nell'individuazione della capacità sismica della struttura, esso viene calcolato tramite la formula seguente:

$$\xi_{eq}^{(1)} = k \frac{63.7(F_y^{*(0)} d_{max}^{*(0)} - F_{max}^{*(0)} d_y^{*(0)})}{F_{max}^{*(0)} d_{max}^{*(0)}} + 5 \quad [C7.3.10]$$

dove i termini asteriscati rappresentano i valori di forza e spostamento del sistema ad 1GDL equivalente, bilinearizzato sulla curva di capacità della struttura secondo criteri di equivalenza energetica. Mentre il parametro k rappresenta un opportuno coefficiente correttivo che tiene conto della natura della costruzione e delle capacità dissipative dei materiali che la compongono.

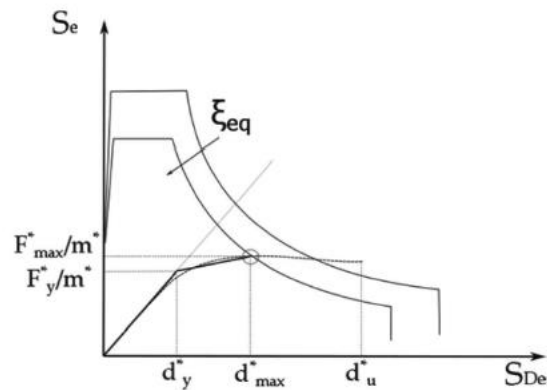

Figura C7.3.3- Bilinearizzazione equivalente

Nel caso in esame è stato adottato il valore più conservativo $k=0.33$ (bassa capacità dissipativa). Inoltre, considerata la natura dell'opera e le caratteristiche dei materiali rinvenuti dalle prove eseguite in sito, si è ritenuto opportuno ai fini dello studio della risposta sismica dell'opera nello stato attuale di limitare lo smorzamento equivalente a $\xi_{eq} \leq 10\%$.

7.1 Sisma X - Gruppo 1

Individuazione dello step di collasso della struttura:

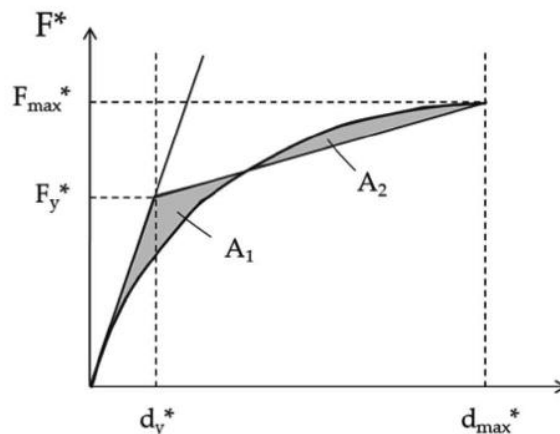
STOP STEP	58	0.013	15991
Spinta: (LOAD=1.5)		spost. (m)	Forza (KN)



Figura 23: Curva di capacità

VI03 - VIADOTTO AL KM 342+542
Relazione sullo stato di fatto dell'opera

COMMESSA	LOTTO	CODIFICA	DOCUMENTO	REV.	FOGLIO
RS6K	00	R 09 CL	VI 03 00 001	A	28 di 40

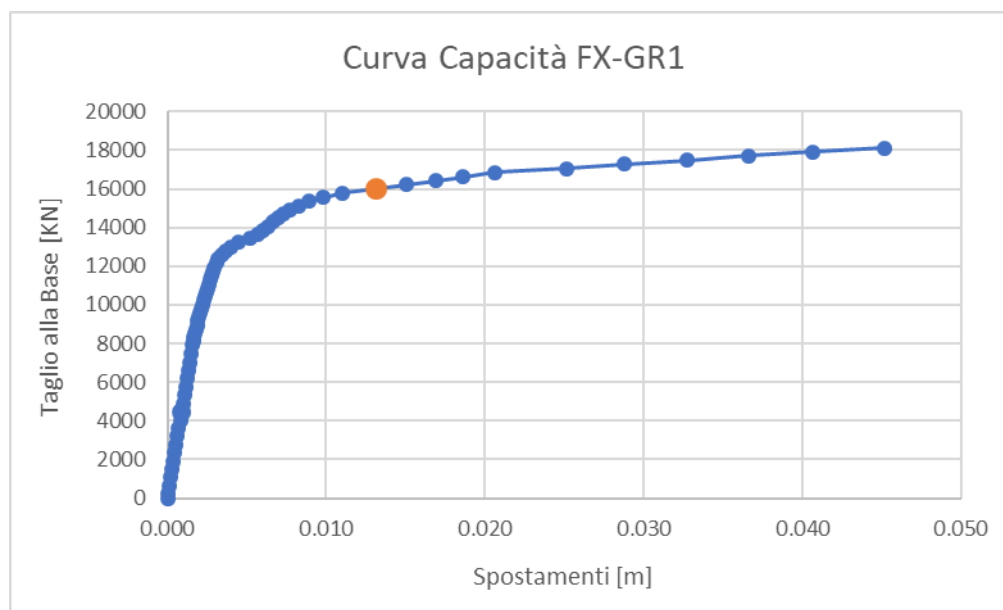

Figura 24: Mappa cromatica spostamento in direzione X allo step di collasso



Figura 25: Deformazione E1 (principale di trazione) allo step di collasso

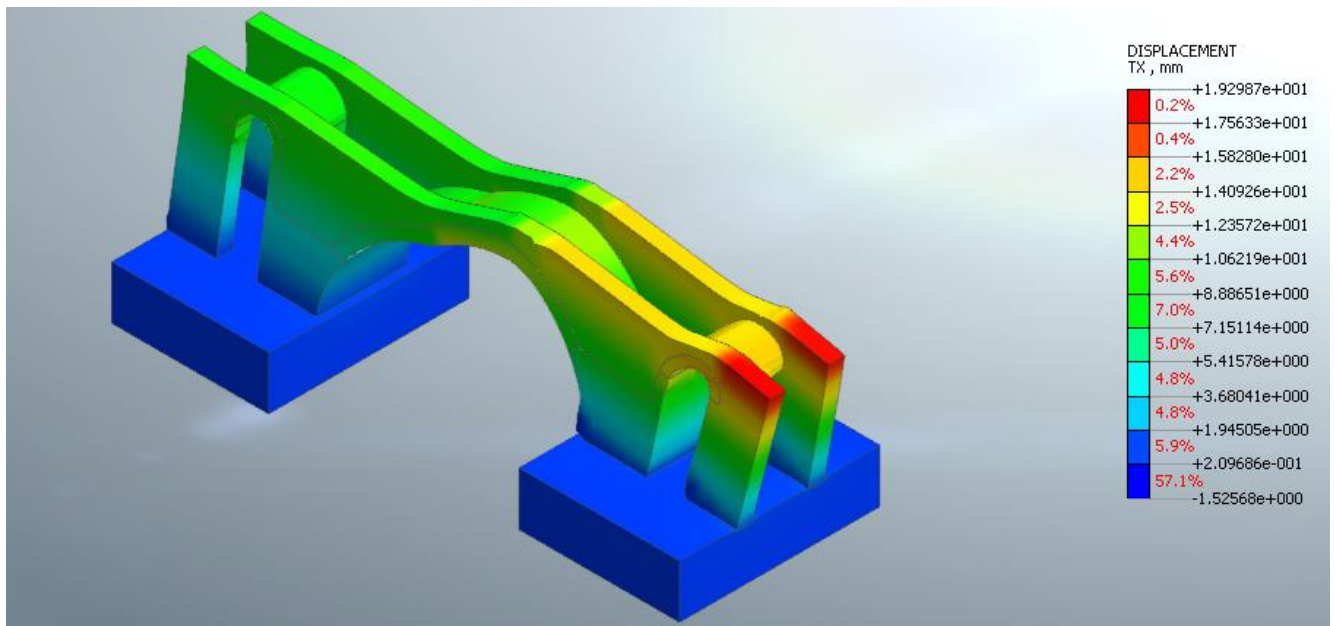

Figura 26: Deformazione E3 (principale di compressione) allo step di collasso

Massa partecipante $m^* = 2560$ ton

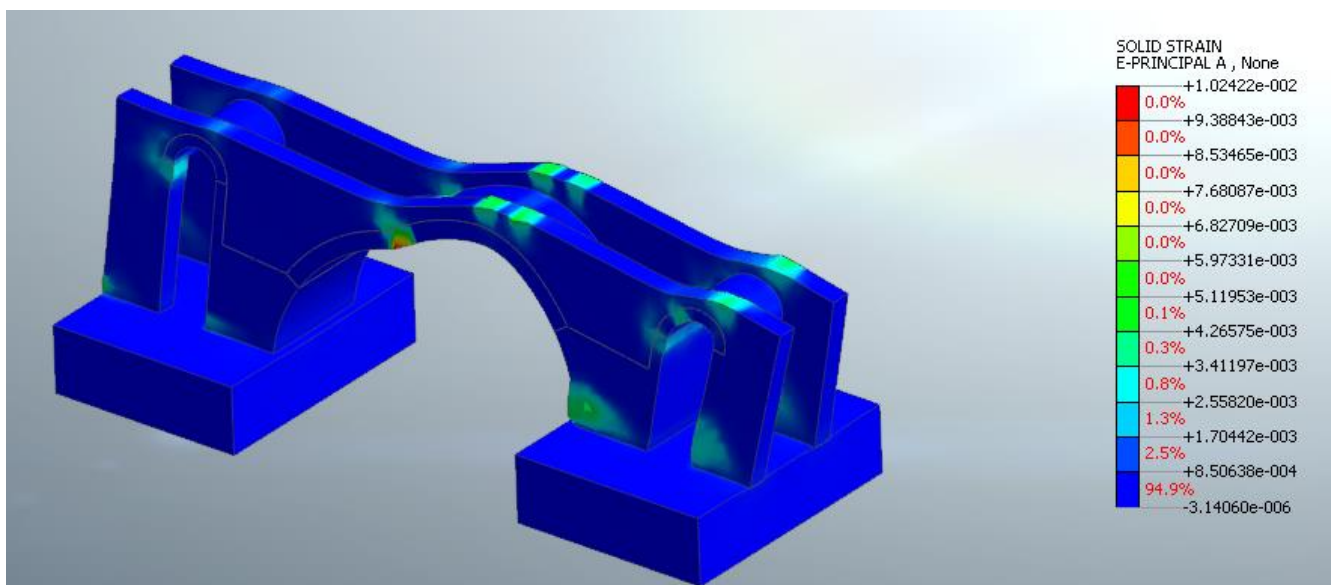
Fattore di Partecipazione $\Gamma^* = 1.16$

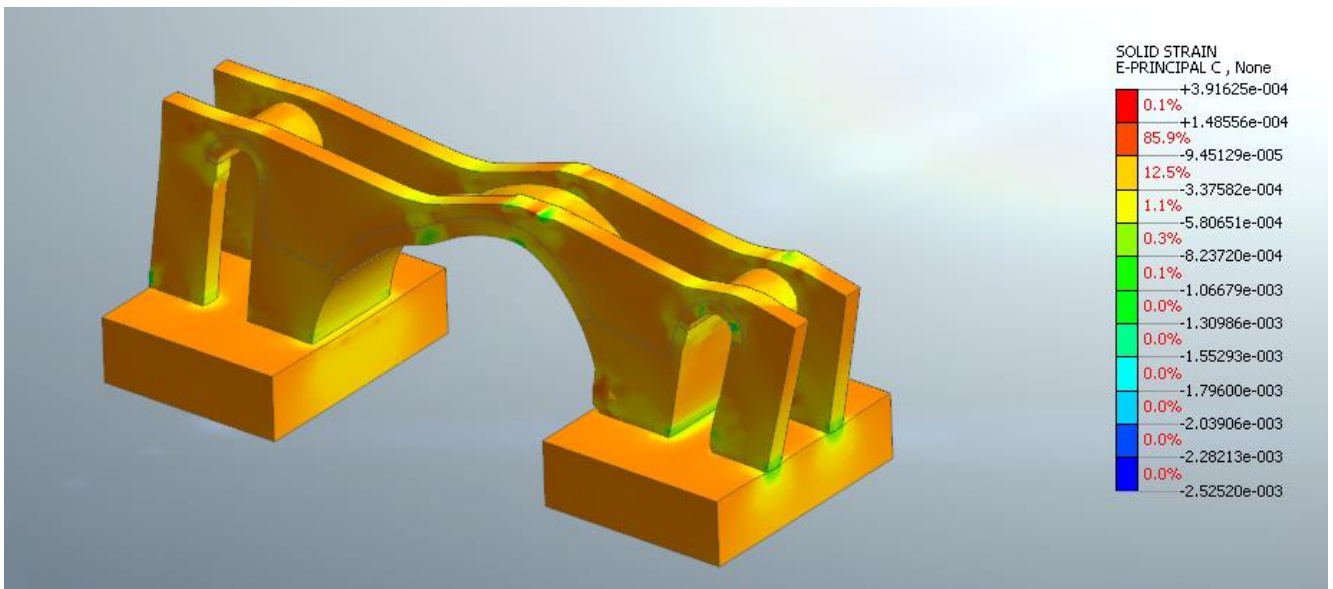

Figura 27: Bilinearizzazione curva di capacità 1GDL.

Smorzamento equivalente secondo C7.3.10, Circ.7 del 21/1/2019:

$$\xi_{eq} = 17.9\% \rightarrow \xi_{eq} = 10\%$$

Il grafico seguente sintetizza la verifica sismica nel piano accelerazioni / spostamenti spettrali:

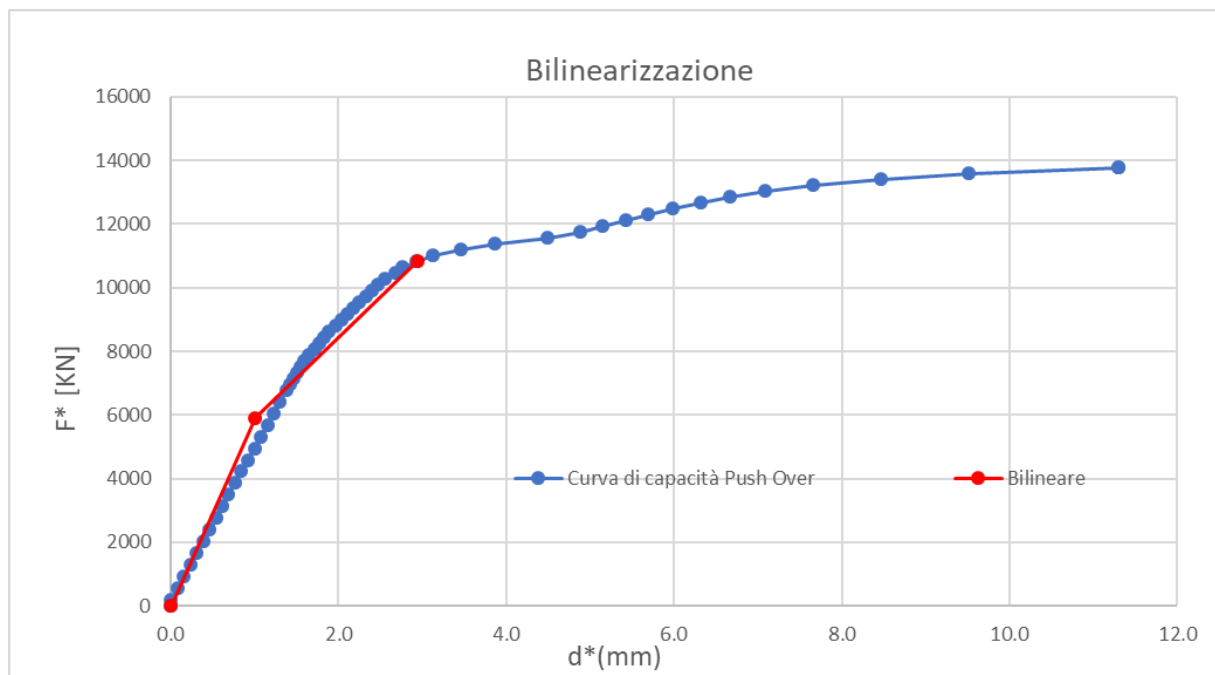

Figura 28: Verifica Domanda vs Capacità sul piano spettrale pseudo accelerazioni – pseudo spostamenti

Risultato della verifica sismica:

ζ_E	>1	rapp. PGA
ρ	>1	rapp. TR

7.2 Sisma X - Gruppo 2

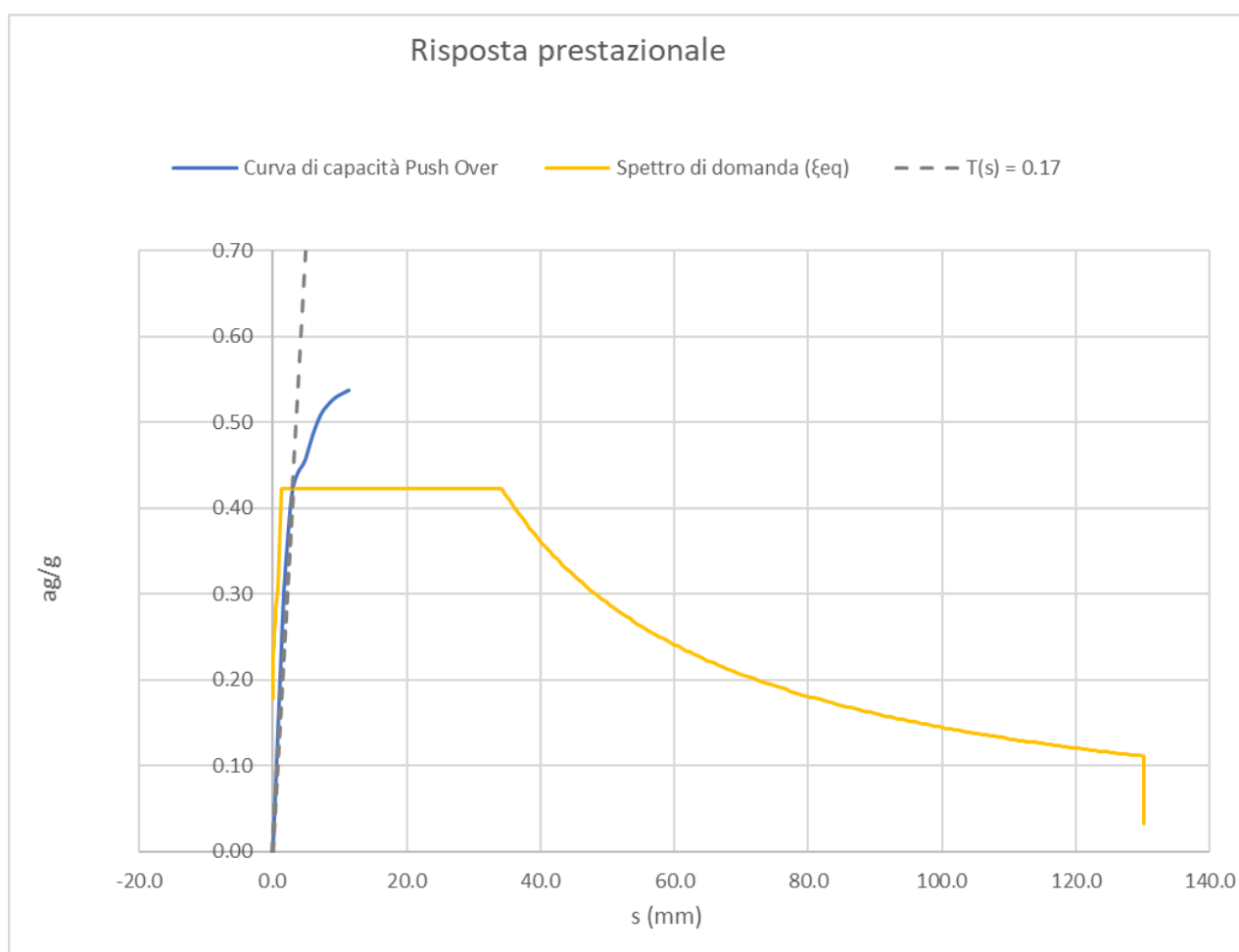
Individuazione dello step di collasso della struttura

STOP STEP	34	0.011	22845
Spinta:(LOAD=0.68)		spost. (m)	Forza (KN)



Figura 29: Curva di capacità



Figura 30: Mappa cromatica spostamento DX step di collasso

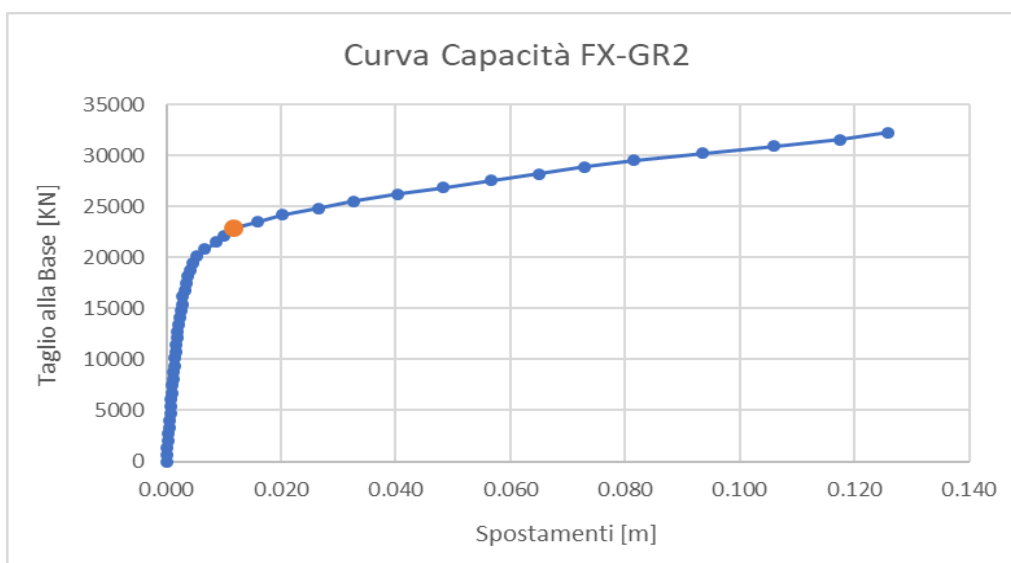

Figura 31: Deformazione E1 (principale di trazione) allo step collasso

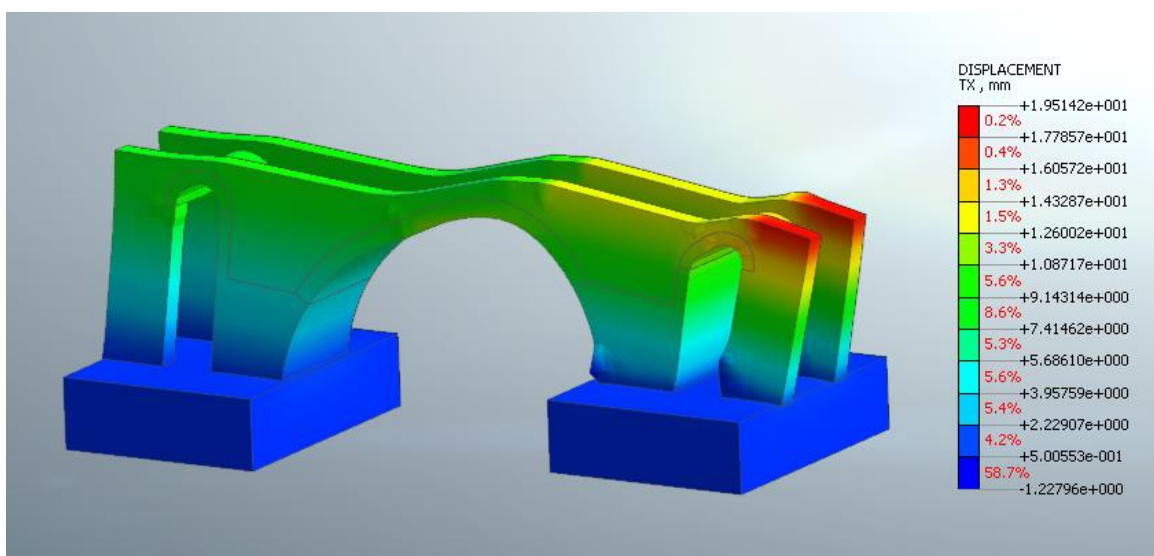

Figura 32: Deformazione E3 (principale di compressione) allo step di collasso

Massa partecipante: $m^* = 3404$ ton

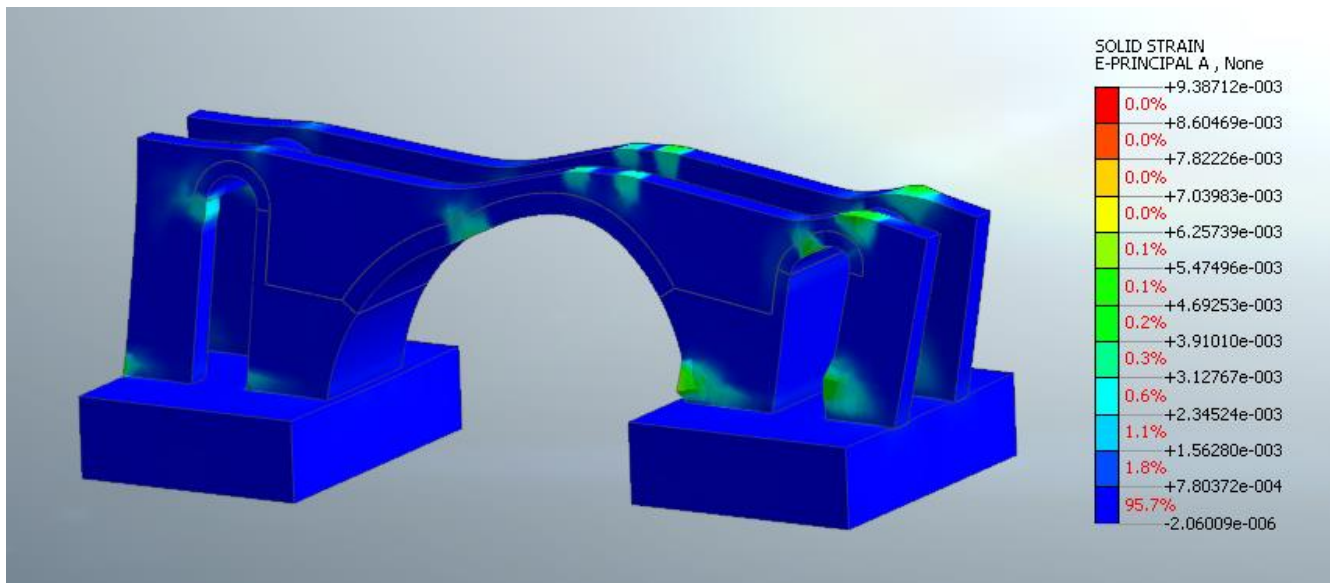
Fattore di Partecipazione: $\Gamma^* = 1.0$

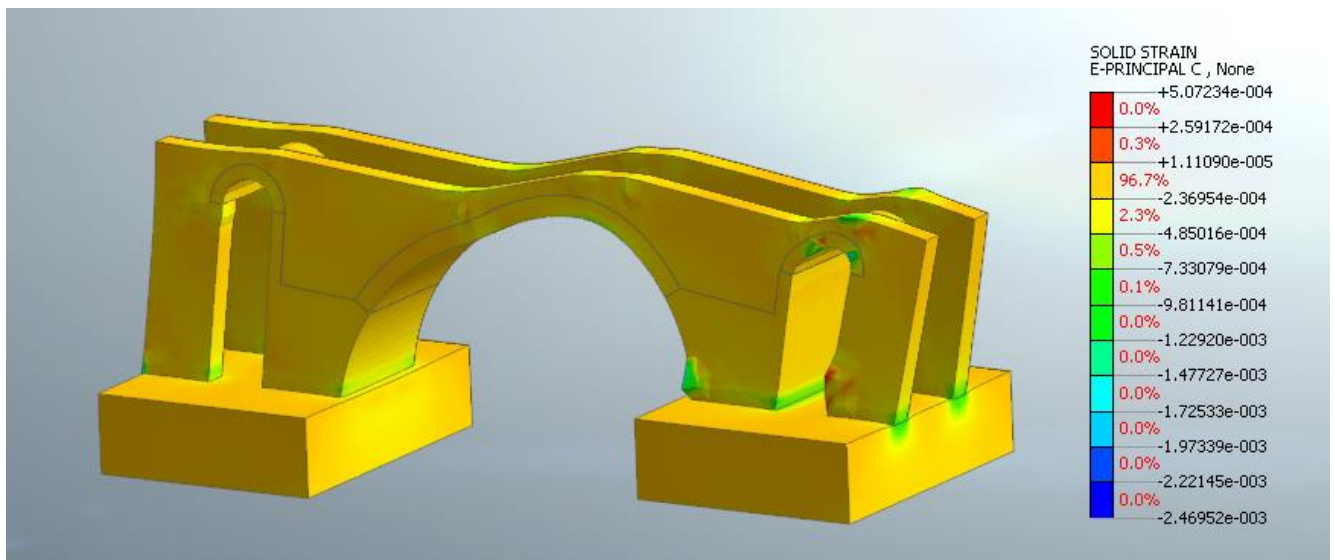

Figura 33: Bilinearizzazione curva di capacità 1GL.

Smorzamento equivalente secondo C7.3.10, Circ.7 del 21/1/2019:

$$\xi_{eq}=14.4\% \rightarrow \xi_{eq}=10\%$$

Il grafico seguente sintetizza la verifica sismica nel piano accelerazioni/ spostamenti spettrali:

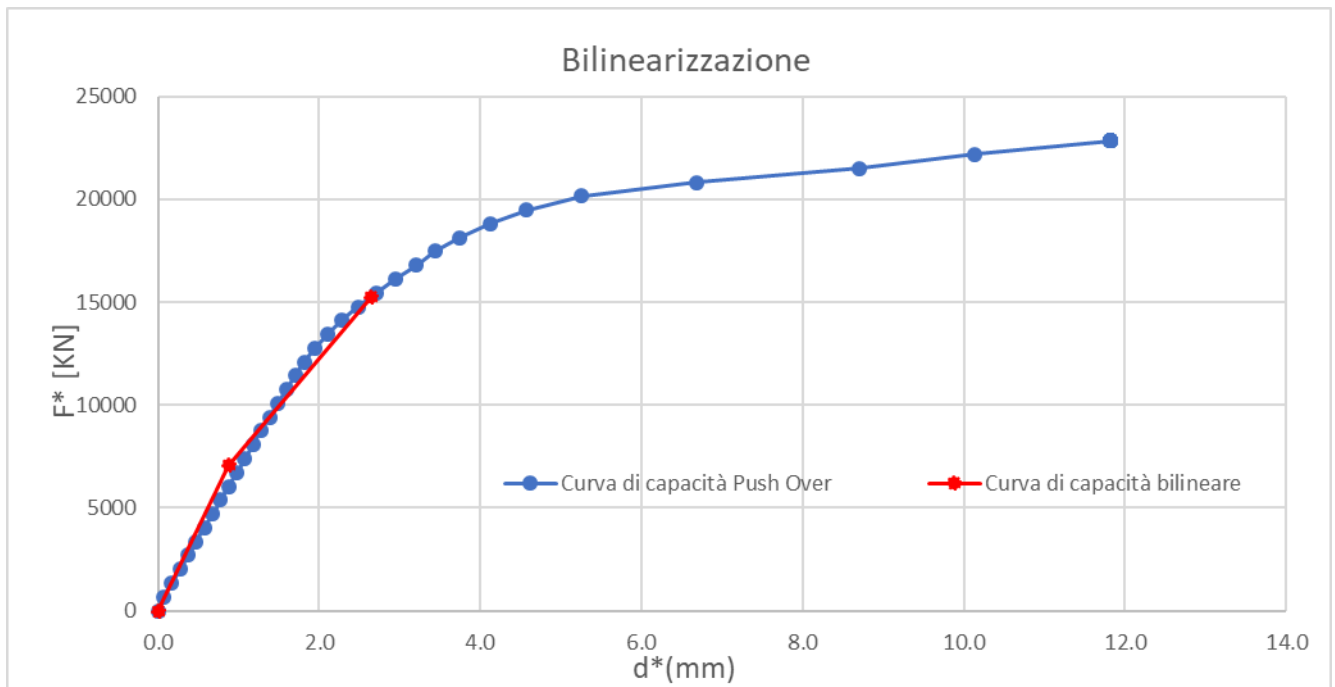

Figura 34: Verifica Domanda vs Capacità sul piano spettrale pseudo-accelerazioni – pseudo spostamenti.

Risultato della verifica sismica

ζ_E	>1	rapp. PGA
ρ	>1	rapp. TR

7.3 Sisma Y - Gruppo 2

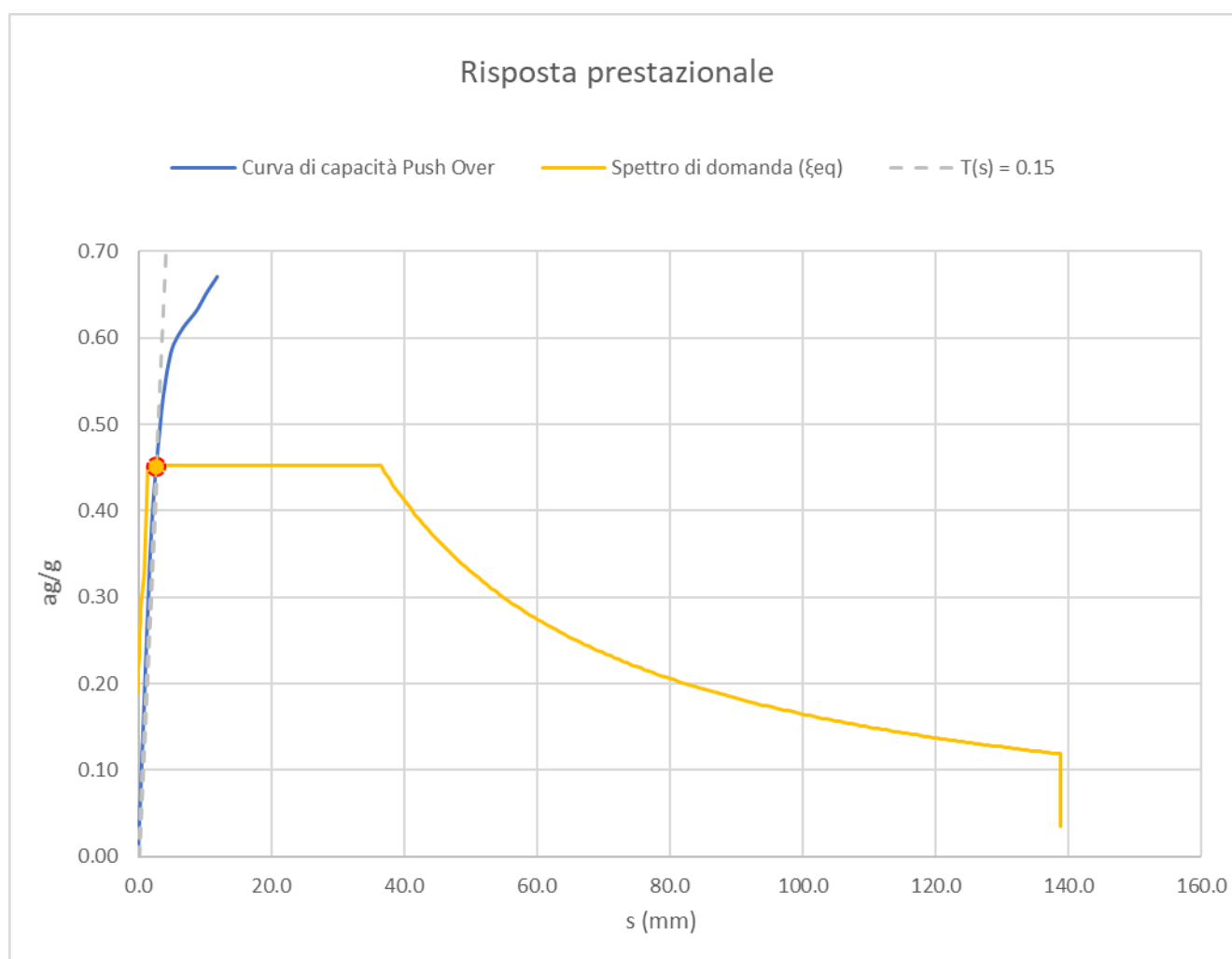
Individuazione dello step di collasso della struttura:

STOP STEP	42	0.010	15958
Spinta:(LOAD=0.475)		spost. (m)	Forza (KN)



Figura 35: Curva di capacità



Figura 36: Deformata allo step di collasso

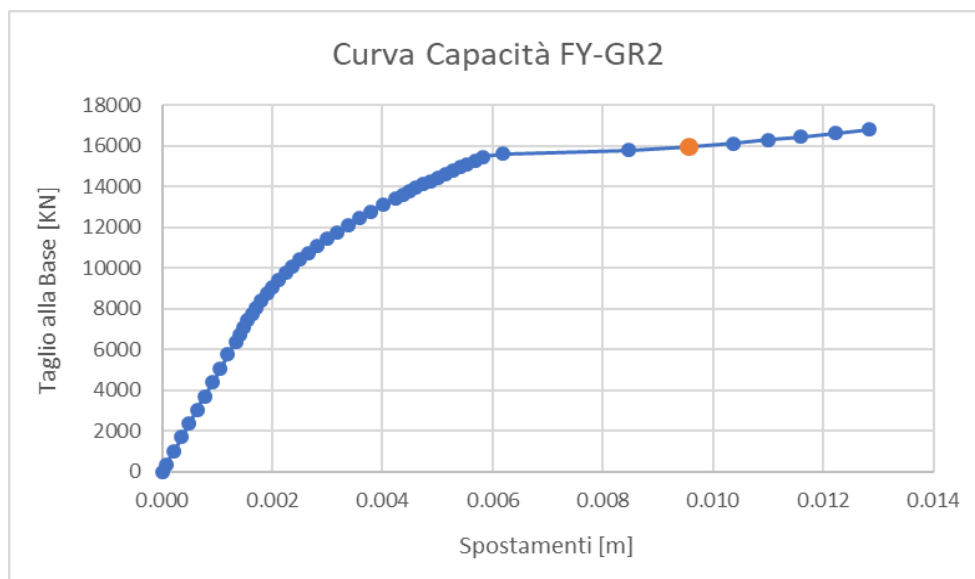

Figura 37: Deformazione E1 (principale di Trazione) allo step di collasso

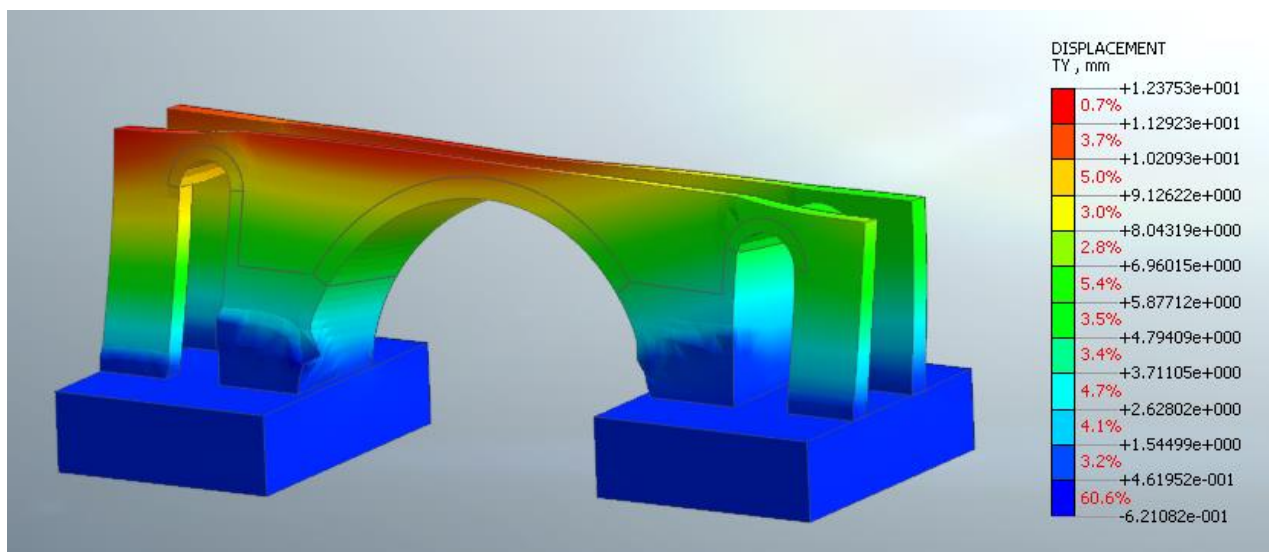

Figura 38: Deformazione E3 (principale di compressione) allo step di collasso

Massa partecipante: $m^* = 3404$ ton

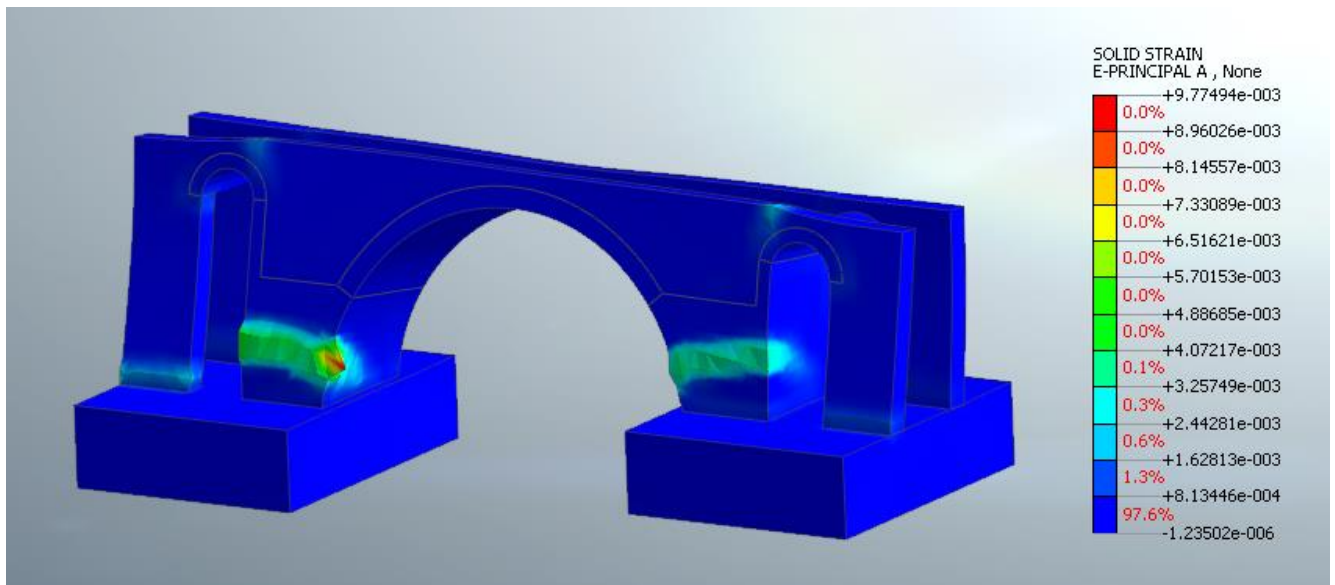
Fattore di Partecipazione: $\Gamma^* = 1.0$

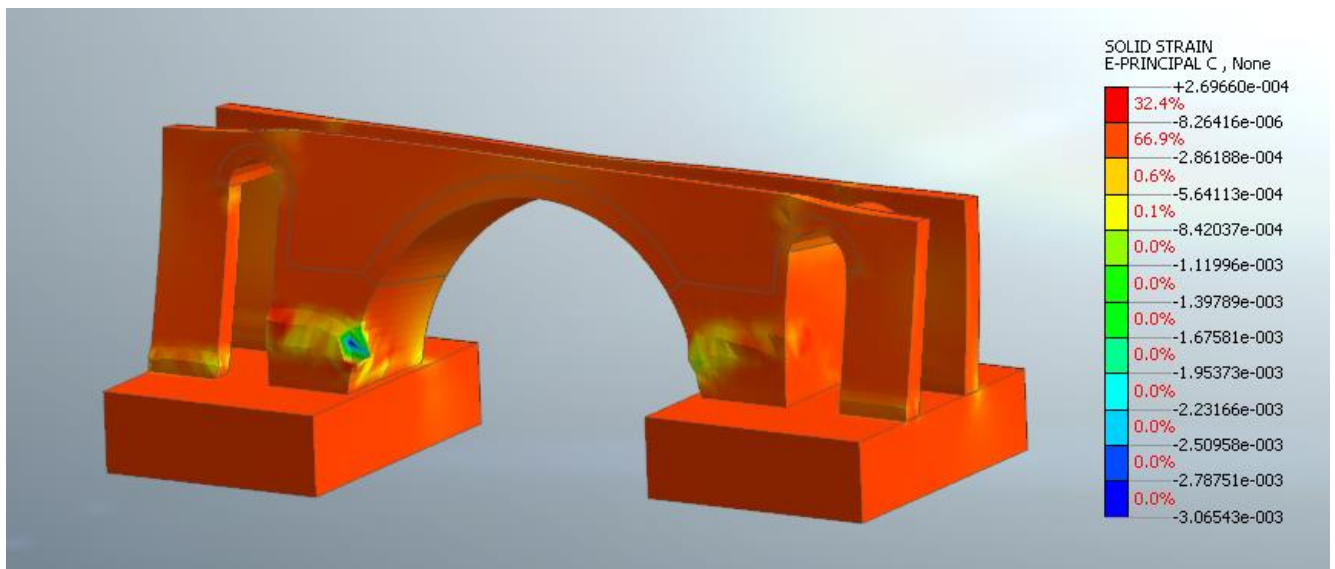

Figura 39: Bilinearizzazione curva di capacità 1GL.

Smorzamento equivalente secondo C7.3.10, Circ.7 del 21/1/2019:

$\xi_{eq}=11.9\% \rightarrow \xi_{eq}=10\%$

Il grafico seguente sintetizza la verifica sismica nel piano accelerazioni/ spostamenti spettrali:

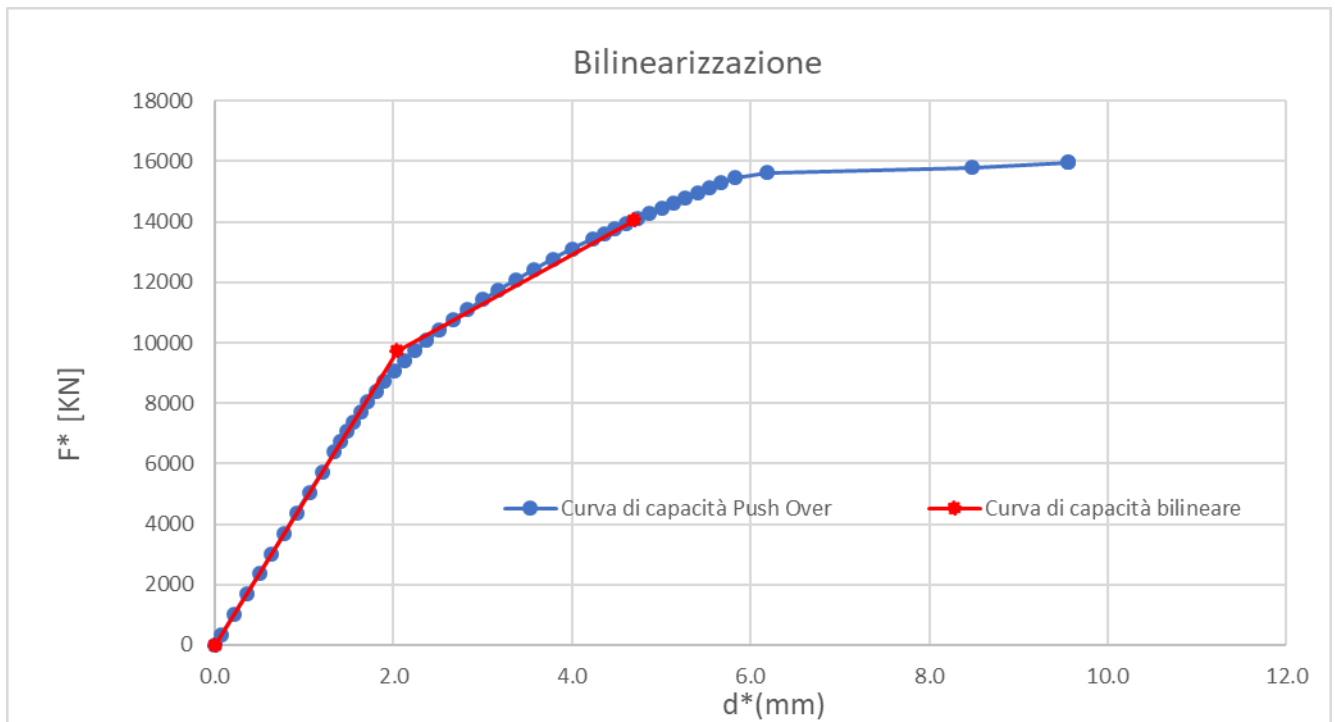

Figura 40: Verifica Domanda vs Capacità sul piano spettrale pseudo accelerazioni – pseudo spostamenti.

Risultato della verifica sismica:

ζ_E	>1	rapp. PGA
ρ	>1	rapp. TR

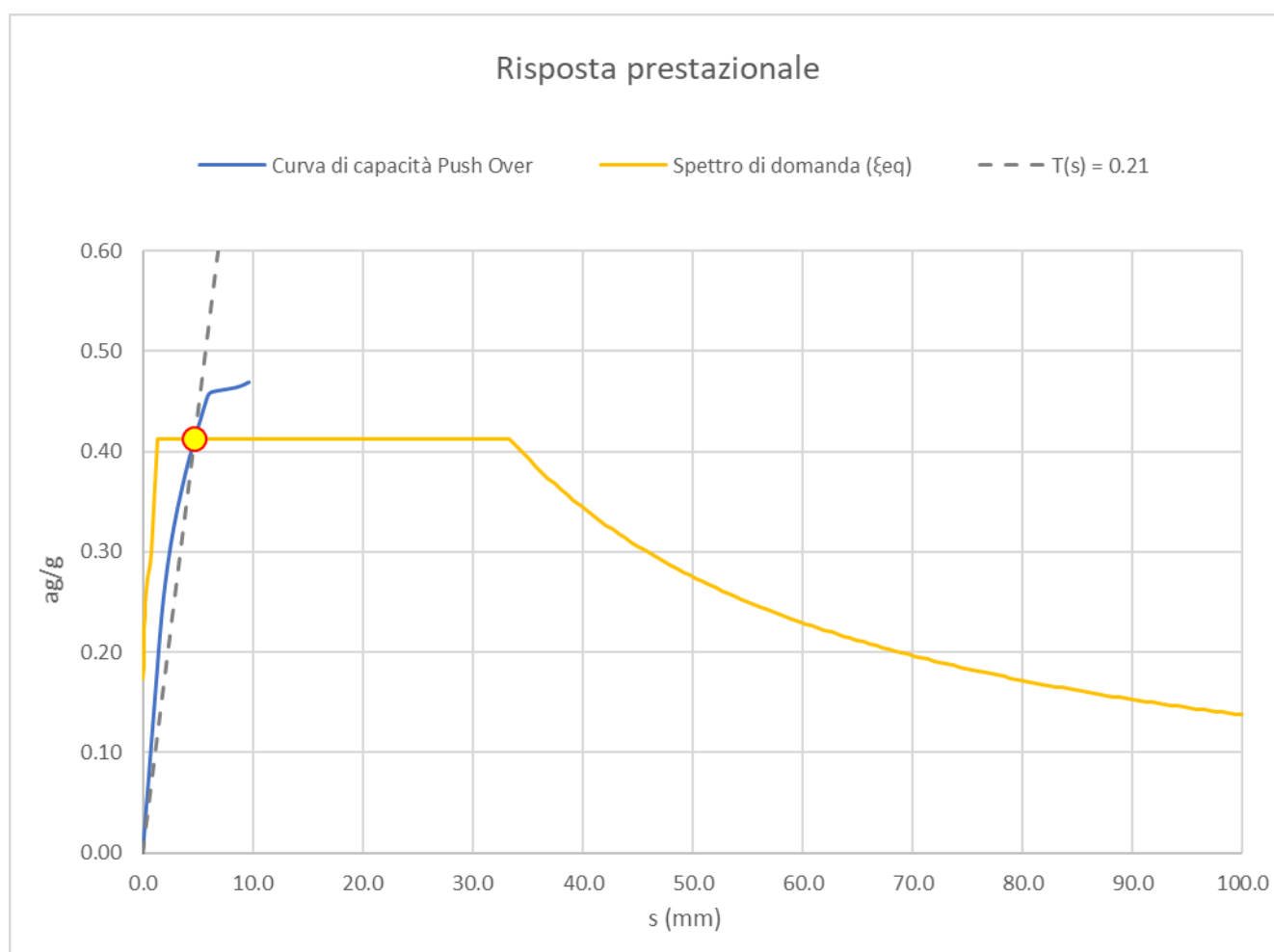

RIPRISTINO LINEA CALTAGIRONE-GELA
MIGLIORAMENTI STRUTTURALI PER CONSEGUIRE
L'ADEGUAMENTO SISMICO DEI VIADOTTI
LOTTO 2: NISCEMI - GELA

VI03 - VIADOTTO AL KM 342+542
Relazione sullo stato di fatto dell'opera

COMMESSA	LOTTO	CODIFICA	DOCUMENTO	REV.	FOGLIO
RS6K	00	R 09 CL	VI 03 00 001	A	39 di 40

7.4 Sintesi dei risultati

La tabella seguente riporta in formato sintetico gli indici di vulnerabilità sismica ottenuti dalle analisi di pushover esposte nei paragrafi precedenti.

L'indice di vulnerabilità ζ_E , per lo stato limite di salvaguardia della vita (SLV), viene espresso dal rapporto tra accelerazione attesa al suolo per cui la struttura raggiunge la propria capacità ultima e quella prevista da normativa per le opere di nuova costruzione.

La tabella riporta anche il rapporto dei tempi di ritorno del sisma tra lo spettro di domanda e lo spettro di capacità.

ANTE OPERAM	ζ_E	ρ_{TR}
FX-GR1	>1	>1
FX-GR2	>1	>1
FY-GR2	>1	>1
MIN	>1	>1



RIPRISTINO LINEA CALTAGIRONE-GELA
MIGLIORAMENTI STRUTTURALI PER CONSEGUIRE
L'ADEGUAMENTO SISMICO DEI VIADOTTI
LOTTO 2: NISCEMI - GELA

VI03 - VIADOTTO AL KM 342+542
Relazione sullo stato di fatto dell'opera

COMMESSA	LOTTO	CODIFICA	DOCUMENTO	REV.	FOGLIO
RS6K	00	R 09 CL	VI 03 00 001	A	40 di 40

8 CONCLUSIONI

Le analisi di valutazione della capacità strutturale dell'opera a sopportare le azioni derivanti dall'esercizio ferroviario e all'evento sismico di progetto permettono di definire il seguente quadro riassuntivo.

Condizioni non sismiche

La struttura nel suo complesso appare idonea a sostenere l'esercizio ferroviario con riferimento al carico di progetto costituito dai convogli reali per una categoria di linea C3 ed agli altri carichi di progetto.

Condizioni sismiche

Dalle verifiche effettuate, l'opera allo stato di fatto risulta essere idonea a sostenere le condizioni sismiche. Nonostante ciò, per omogeneità con gli interventi attuati sui restanti viadotti, è stato previsto un analogo intervento strutturale anche sull'opera in oggetto, in modo da uniformare i livelli prestazionali e la durabilità lungo la tratta.