



MARZO 2023

SILQUA S.R.L.

IMPIANTO EOLICO “SILQUA WIND” DA 52,8 MW

LOCALITÀ TANCA ROMITA – SP 88 – SS 136 PER
MUSEI

COMUNI DI SILQUA E MUSEI – SUD SARDEGNA

Ma
n
t
a
r
n
a

ELABORATI TECNICI DI PROGETTO

ELABORATO R10

**STUDIO DEGLI EFFETTI DI SHADOW-
FLICKERING**

Progettista

Ing. Laura Maria Conti – Ordine Ing. Prov. Pavia n. 1726

Coordinamento

Eleonora Lamanna

Matteo Lana

Codice elaborato

2995_5110_SIL_PD_R10_Rev0_SHADOWFLICKERING.docx



Memorandum delle revisioni

Cod. Documento	Data	Tipo revisione	Redatto	Verificato	Approvato
2995_5110_SIL_PD_R10_Rev0_SHADOWFLICKERING.docx	03/2023	Prima emissione	G.d.L.	E.Lamanna	L.Conti

Gruppo di lavoro

Nome e cognome	Ruolo nel gruppo di lavoro	N° ordine
Laura Conti	Direttore Tecnico - Progettista	Ord. Ing. Prov. PV n. 1726
Corrado Pluchino	Responsabile Tecnico Operativo	Ord. Ing. Prov. MI n. A27174
Eleonora Lamanna	Coordinamento Progettazione, Studio Ambientale, Studi Specialistici	
Matteo Lana	Coordinamento Progettazione Civile	
Riccardo Festante	Coordinamento Progettazione Elettrica	
Ali Basharзад	Progettazione civile e viabilità	Ord. Ing. Prov. PV n. 2301
Mauro Aires	Ingegnere Civile – Progettazione Strutture	Ord. Ing. Prov. Torino – n. 9588
Andrea Amantia	Geologo - Progettazione Civile	
Giancarlo Carboni	Geologo	Ord. Geologi Sardegna n. 497
Fabio Lassini	Ingegnere Civile Ambientale – Progettazione Civile	Ord. Ing. Prov. MI n. A29719
Marco Iannotti	Ingegnere Civile Idraulico	
Carla Marcis	Ingegnere per l’Ambiente ed il Territorio, Tecnico competente in acustica	Ord. Ing. Prov. CA n. 6664 – Sez. A ENTECA n. 4200
Lia Buvoli	Biologa – Esperto GIS – Esperto Ambientale	
Elena Comi	Biologa – Esperto GIS – Esperto Ambientale	Ord. Nazionale Biologi n. 060746 Sez. A

Montana S.p.A.

Via Angelo Carlo Fumagalli 6, 20143 Milano
Tel. +39 02 54 11 81 73 | Fax +39 02 54 12 98 90

Milano (Sede Certificata ISO) | Brescia | Palermo | Cagliari | Roma | Siracusa

C. F. e P. IVA 10414270156

Cap. Soc. 600.000,00 €

www.montanambiente.com





Lorenzo Griso	Esperto GIS – Esperto Ambientale Junior	
Sara Zucca	Architetto – Esperto GIS – Esperto Ambientale	
Andrea Mastio	Ingegnere per l’Ambiente e il Territorio – Esperto Ambientale Junior	
Andrea Delussu	Ingegnere Elettrico – Progettazione Elettrica	
Matthew Pisedda	Esperto in Discipline Elettriche	
Francesca Casero	Esperto Ambientale e GIS Junior	
Davide Chiappari	Esperto Ambientale e GIS Junior	
Simone De Monti	Esperto Ambientale e GIS Junior	
Riccardo Coronati	Pianificatore Junior	
Alessia Papeti	Esperto Ambientale – Geologo - GIS Junior	

Montana S.p.A.

Via Angelo Carlo Fumagalli 6, 20143 Milano
Tel. +39 02 54 11 81 73 | Fax +39 02 54 12 98 90

Milano (Sede Certificata ISO) | Brescia | Palermo | Cagliari | Roma | Siracusa

C. F. e P. IVA 10414270156
Cap. Soc. 600.000,00 €

www.montanambiente.com





INDICE

1. PREMESSA	5
1.1 INQUADRAMENTO TERRITORIALE DEL SITO	6
1.2 SCOPO DEL DOCUMENTO	8
2. SINTESI NORMATIVA	9
3. CARATTERISTICHE DEGLI AEROGENERATORI	10
4. INDIVIDUAZIONE DEI RECETTORI	12
5. ANALISI DI SHADOW FLICKERING	17
5.1 METODOLOGIA D'ANALISI	17
6. RISULTATI	21
7. CONCLUSIONI E RACCOMANDAZIONI	23
ALLEGATO A	24

ALLEGATO A

1. PREMESSA

Il progetto in esame riguarda la realizzazione di un nuovo Parco Eolico della potenza complessiva di 52,8 MW, che prevede l'installazione di n. 8 aerogeneratori da 6,6 MW da installarsi nel territorio comunale di Siliqua e relative opere di connessione nei comuni di Siliqua e Musei, ricadenti nella Provincia del Sud Sardegna.

Si precisa che l'attribuzione dei Comuni alla Provincia del Sud Sardegna fa riferimento alla situazione amministrativa attuale (L.R. n. 2 del 4 febbraio 2016 - "Riordino del sistema delle autonomie locali della Sardegna").

Con la LR n.7 del 12 aprile 2021 la Regione Sardegna viene riorganizzata in 8 Province: Città Metropolitana di Sassari, Città Metropolitana di Cagliari, Nord-Est Sardegna, Ogliastra, Sulcis Iglesiente, Medio Campidano, Nuoro e Oristano, pertanto, i Comuni interessati dalle opere ricadrebbero nella nuova Città Metropolitana di Cagliari (Siliqua) e nella Provincia di Sulcis Iglesiente (Musei). Tale legge è però stata impugnata dal governo italiano, che ha bloccato l'iter di attuazione in attesa del pronunciamento della Corte costituzionale e il 12 marzo 2022 la Consulta si è pronunciata a favore della Regione Autonoma della Sardegna, dando di fatto il via libera alla re-istituzione delle Province. Pertanto allo stato attuale dovrebbero essere attive le nuove Province, che di fatto non lo sono in quanto sono in attesa dei pronunciamenti referendari dei residenti dei Comuni di confine e il rinvio al 2025 della data per "l'effettiva operatività di Città metropolitane e Province", con un'ulteriore coda di sei mesi, necessaria per l'auspicata elezione diretta dei Consigli comunali e metropolitani¹.

La Società Proponente è la Siliqua S.R.L., con sede legale in Via Carlo Angelo Fumagalli 6, 20143 Milano (MI).

Tale opera si inserisce nel quadro istituzionale di cui al D.Lgs. 29 dicembre 2003, n. 387 "Attuazione della direttiva 2001/77/CE relativa alla promozione dell'energia elettrica prodotta da fonti energetiche rinnovabili nel mercato interno dell'elettricità" le cui finalità sono:

- promuovere un maggior contributo delle fonti energetiche rinnovabili alla produzione di elettricità nel relativo mercato italiano e comunitario;
- promuovere misure per il perseguimento degli obiettivi indicativi nazionali;
- concorrere alla creazione delle basi per un futuro quadro comunitario in materia;
- favorire lo sviluppo di impianti di microgenerazione elettrica alimentati da fonti rinnovabili, in particolare per gli impieghi agricoli e per le aree montane.

La Soluzione Tecnica Minima Generale (STMG) elaborata, prevede che l'impianto eolico venga collegato venga collegata in antenna a 36 kV sulla sezione 36 kV di una nuova Stazione Elettrica (SE) di trasformazione della RTN a 150/36 kV da inserire in entra - esce alla linea RTN a 150 kV Iglesias 2 Siliqua previo potenziamento/rifacimento della linea RTN 150 kV "Villacidro-Villasor".

La configurazione preliminare impiantistica prevede la realizzazione di una cabina di raccolta esercita a 36 kV nei pressi dell'ampliamento della SE Terna, con all'interno tutti gli apparati di protezione e controllo utili alla connessione dell'impianto secondo quanto riportato nell'allegato A17 del Codice di rete Terna, e una seconda cabina di smistamento dalla quale si dipartono le 3 linee di alimentazione verso i 3 cluster di WTG identificati.

Nel suo complesso il parco di progetto sarà composto da:

- N° 8 aerogeneratori della potenza nominale di 6.6 MW ciascuno

¹ <https://www.lanuovasardegna.it/regione/2022/11/08/news/le-nuove-province-sarde-saranno-operative-solo-fra-quattro-anni-1.100139202>

- Dalla viabilità di servizio interna realizzata in parte ex-novo e in parte adeguando strade comunali e/o agricole esistenti
- Dalle opere di regimentazione delle acque meteoriche
- Dalle opere di collegamento alla rete elettrica
- dalla viabilità di servizio interna;
- dalle reti tecnologiche per il controllo del parco e dalle opere di regimentazione delle acque meteoriche.
- Dalle reti tecnologiche per il controllo del parco

A tal fine il presente documento costituisce lo Studio degli effetti di Shadow Flickering del progetto.

1.1 INQUADRAMENTO TERRITORIALE DEL SITO

Il parco eolico in progetto si estende nei territori comunali di Siliqua e Musei al di fuori dei centri abitati, e prevede l'installazione di n. 8 aerogeneratori tutti collocati nel territorio comunale di Siliqua, mentre le opere di connessione alla RTN sono collocate anche nel territorio comunale di Musei (Figura 1.1).



Figura 1.1: Localizzazione a scala regionale, provinciale e comunale dell'impianto proposto.

La realizzazione della Stazione Elettrica di condivisione MT/AT è prevista nel comune di Musei in prossimità della stazione elettrica TERNA di nuova realizzazione a circa 4 km est dal centro abitato. Il collegamento elettrico tra gli aerogeneratori e la sottostazione avverrà mediante un elettrodotta interrato che seguirà in gran parte il tracciato delle strade esistenti e in piccola parte il tracciato di quelle

di nuova realizzazione (nuove strade di interconnessione degli aerogeneratori e strada di accesso alla sottostazione elettrica).

Le coordinate degli aerogeneratori previsti sono riportate in Tabella 1-1.

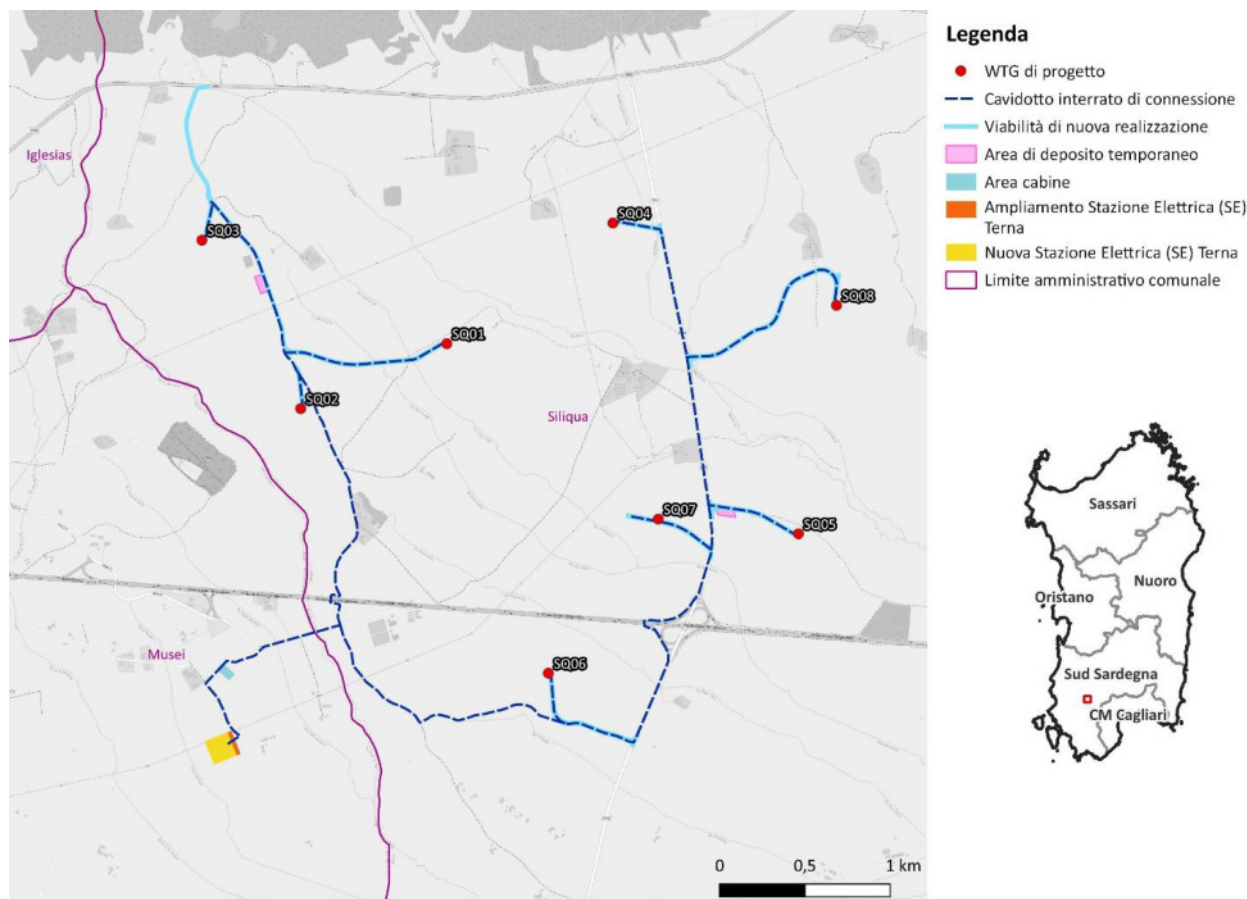
Tabella 1-1: Coordinate aerogeneratori.

WTG	UTM – ZONA 32S		WGS 84 - GRADI-MIN-SEC	
	Nord	Est	Latitudine	Longitudine
SQ01	476461	4352118	39° 19' 10"	8° 43' 33"
SQ02	475519	4351869	39° 18' 57"	8° 42' 58"
SQ03	4749465	4352857	39° 19' 29"	8° 42' 33"
SQ04	477350	4352957	39° 19' 33"	8° 44' 14"
SQ05	478437	4351135	39° 18' 34"	8° 44' 59"
SQ06	476971	4350318	39° 18' 07"	8° 43' 58"
SQ07	477613	4351211	39° 18' 36"	8° 44' 25"
SQ08	478660	4352474	39° 19' 17"	8° 45' 09"

L'accesso al sito avverrà mediante strade pubbliche esistenti a carattere nazionale e provinciale partendo dal vicino porto industriale Cagliari o in alternativa da quello poco più distale di Portovesme.

Le principali vie di accesso e comunicazione dei due comuni interessati sono costituite dalla strada statale SS130 e dalle strade provinciali SP 88 ed SP89, all'interno del territorio sono poi presenti numerose strade comunali, asfaltate e sterrate che uniscono le diverse frazioni (Figura 1.2).



Figura 1.2: Inquadramento della viabilità di progetto

1.2 SCOPO DEL DOCUMENTO

Il presente documento ha lo scopo di fornire uno studio dettagliato sugli effetti di ombreggiamento (“Shadow-Flickering”) derivante dalla realizzazione del nuovo parco eolico.

Lo Shadow-Flickering è l’espressione comunemente impiegata in ambito specialistico per descrivere l’effetto stroboscopico delle ombre proiettate dalle pale rotanti degli aerogeneratori eolici quando sussistono le condizioni meteorologiche opportune. La possibilità e la durata di tali effetti dipendono da una serie di condizioni ambientali, tra cui: posizione del sole, giorno dell’anno, ora del giorno, condizioni atmosferiche e posizione della turbina eolica rispetto ad un recettore sensibile.

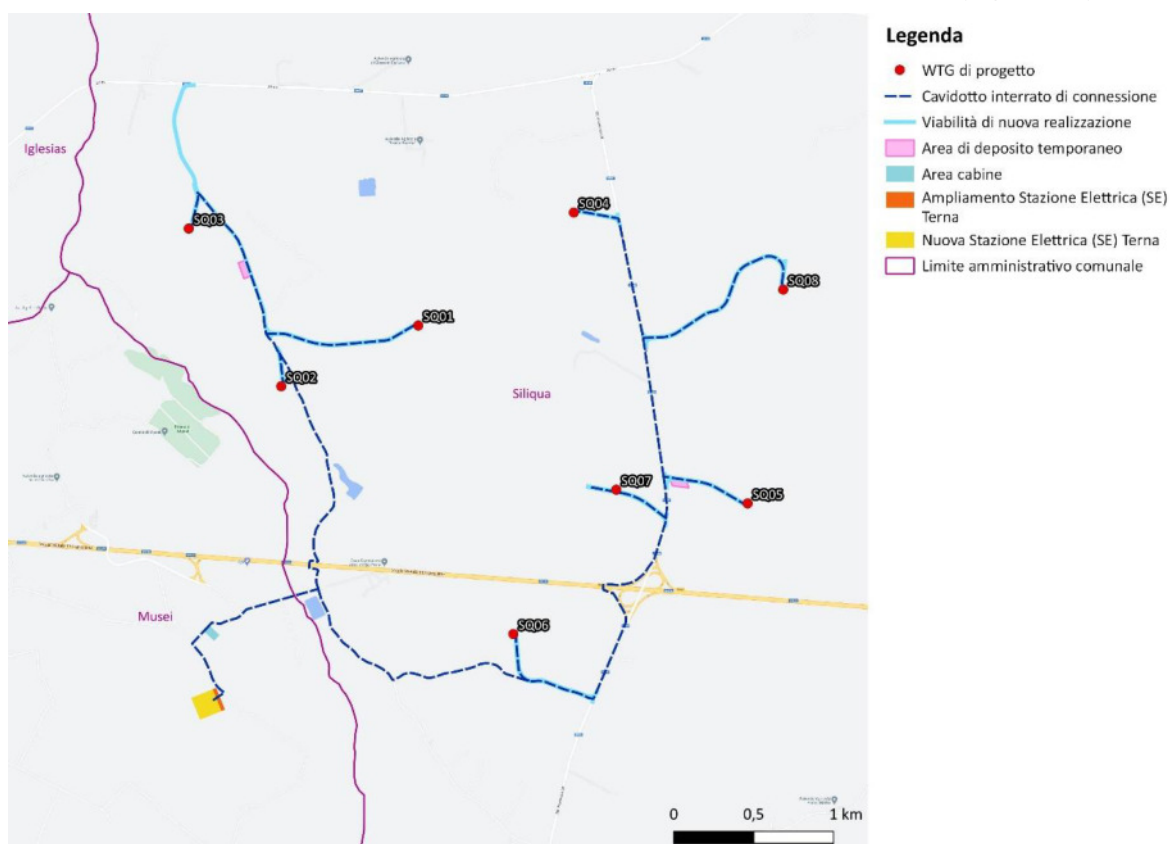
La valutazione tecnica è eseguita con l’ausilio di un software di simulazione specifico per la progettazione degli impianti eolici WIND PRO®, costituito da un insieme di moduli di elaborazione orientati alla simulazione di una serie di aspetti che caratterizzano le diverse fasi progettuali. Il modulo SHADOW è quello specifico per la valutazione dell’evoluzione dell’ombra e del flickering.

Tale documento è stato redatto dall’Ing. Andrea Mastio e tratterà i seguenti temi:

- Una sintesi della normativa e linee guida esistenti in ambito internazionale.
- Descrizione del caso di studio con le posizioni delle turbine e loro caratteristiche tecniche.
- Un’analisi dei potenziali recettori sensibili al fenomeno.
- Una breve descrizione tecnica del fenomeno di shadow flickering.
- Sintesi della metodologia di analisi seguita per lo studio.
- Sintesi dei risultati ottenuti, con allegati grafici ed analitici di dettaglio (ALLEGATO A) che descrivono il fenomeno su ognuno dei recettori e da parte di ognuna delle turbine per tutto l’anno solare.

2. SINTESI NORMATIVA

Alla data di emissione del presente documento, in Italia non vi sono specifiche norme o linee guida che regolamentino i limiti di esposizione al fenomeno dello Shadow flicker generato dagli impianti eolici, né una distanza massima oltre la quale è improbabile che si verifichi un impatto significativo sulla salute umana.

Ai fini della presente specifica tecnica si farà riferimento alle seguenti norme internazionali, che fissano limiti di esposizione entro i quali gli effetti del fenomeno sulla salute umana possono considerarsi trascurabili o nulli:

- Länderausschuss für Immissionsschutz “Hinweise zur Ermittlung und Beurteilung der optischen Immissionen von Windenergieanlagen (WEA-Schattenwurf-Hinweise)” (Germania, 2002)
- Department of Energy and Climate Change “National Policy Statement for Renewable Energy Infrastructure (EN-3)” (Regno Unito, 2011).

Altre norme in materia sono:

- Environment Protection and Heritage Council (EPHC) “National Wind Farm Development Guidelines - Draft” (Australia-Governo Nazionale, 2010).
- State of Queensland, Department of Infrastructure, Local Government and Planning “Wind farm State Code Planning Guideline” (Australia-Stato del Queensland, 2017).
- Western Australian Planning Commission “Guidelines for Wind Farm Development” (Western Australia, 2004).
- Victoria State Government, Department of Environment, Land, Water and Planning “Policy and planning Guidelines for Development of Wind Energy Facilities in Victoria” (Australia, 2017).
- Vlaamse overheid – Departement Leefmilieu, Natuur en Energie, VLAREM II (Belgio- Regione delle Fiandre 2017).
- Arrêté du Gouvernement wallon portant conditions sectorielles relatives aux parcs d'éoliennes d'une puissance totale supérieure ou égale à 0,5 MW (Belgio-Regione Vallone, 2014).
- Scottish Government “Onshore wind turbines” (Scozia, 2012).
- Danish Government, Naturstyrelsen, Miljøministeriet “Vejledning om planlægning for og tilladelse til opstilling af vindmøller” (Danimarca, 2015).

Le linee guida tedesche stabiliscono due limiti per la durata dell'esposizione al fenomeno, il primo riferito a un periodo giornaliero, il secondo riferito a un periodo annuale. Un impatto dovuto all'ombreggiatura periodica prevista non è considerato significativamente fastidioso se la durata astronomicamente massima possibile dell'ombreggiatura, tenendo conto della valutazione cumulativa di tutti i contributi delle turbine eoliche nel rispettivo luogo di immissione ad un'altezza di riferimento di 2 m dal suolo, non supera le 30 ore per l'anno civile ed il fenomeno non supera i 30 minuti per giorno di calendario.

Le linee guida inglesi individuano preliminarmente una distanza oltre la quale l'intensità dell'ombra delle pale rotanti delle turbine sia sufficientemente ridotta in modo da non avere un impatto significativo su eventuali edifici occupati, fissando tale limite a una distanza pari a 10 volte il diametro del rotore dell'aerogeneratore che provoca l'emissione.

Le norme di riferimento scelte costituiscono una valida sintesi dei diversi gradi di attenzione, attraverso i quali è possibile definire i limiti per cui lo shadow flicker non rappresenta un problema significativo per la salute umana e possono sintetizzarsi nelle seguenti prescrizioni:

- **Massimo n° 30 ore/anno di shadow flicker;**

3. CARATTERISTICHE DEGLI AEROGENERATORI

Un aerogeneratore ha la funzione di convertire l'energia cinetica del vento prima in energia meccanica e successivamente in energia elettrica.

Sostanzialmente un aerogeneratore è così composto:

- Un rotore, nel caso in esame a tre pale, per intercettare il vento
- Una "navicella" in cui sono alloggiati tutte le apparecchiature per la produzione di energia
- Un fusto o torre che ha il compito di sostenere gli elementi sopra descritti (navicella e rotore) posizionandoli alla quota prescelta in fase di progettazione

In questa fase progettuale l'aerogeneratore scelto è un Siemens-Gamesa della potenza nominale di 6.6 MW ad asse orizzontale. In fase esecutiva, in funzione anche della probabile evoluzione dei macchinari, la scelta dell'aerogeneratore potrà variare mantenendo inalterate le caratteristiche geometriche massime.

Di seguito si riporta uno schema grafico dell'aerogeneratore e della navicella.

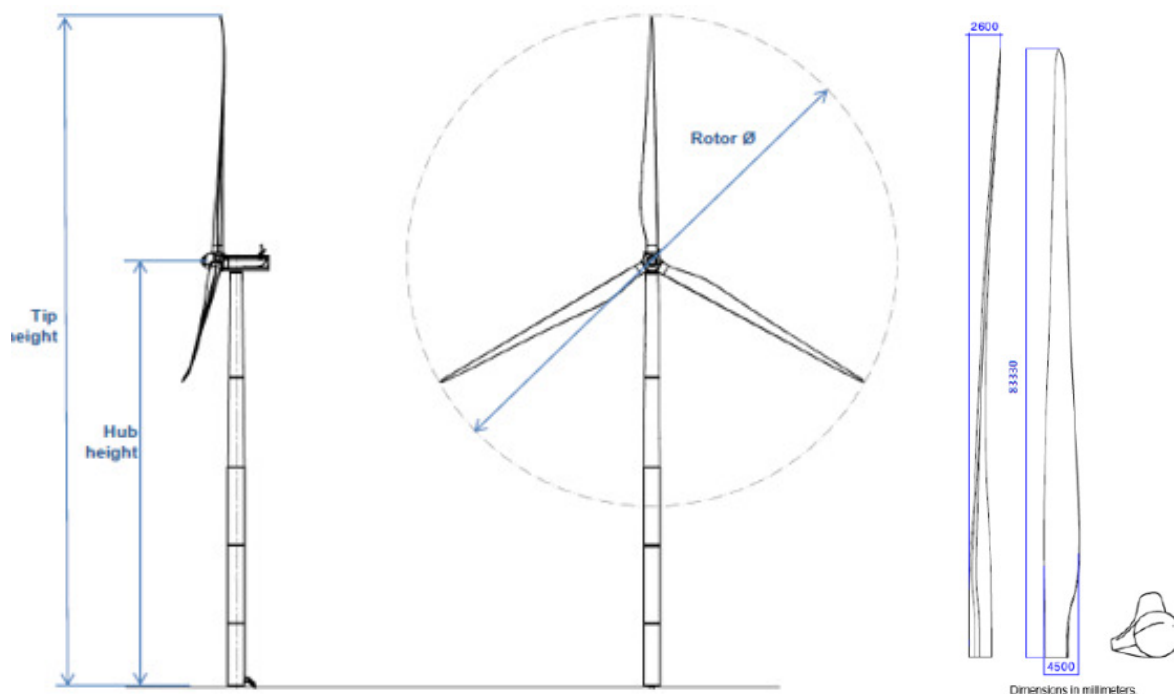

Tip height=220m; hub height=135m; rotor diameter=170m; blade length=83.33m

Figura 3.1 - Struttura aerogeneratore



Figura 3.2 - Struttura navicella

All'interno della navicella sono alloggiati l'albero di trasmissione lento, il moltiplicatore di giri, l'albero veloce, il generatore elettrico ed i dispositivi ausiliari. All'estremità dell'albero lento, corrispondente all'estremo anteriore della navicella, è fissato il rotore costituito da un mozzo sul quale sono montate le pale, costituite in fibra di vetro rinforzata. La navicella può ruotare rispetto al sostegno in modo tale da tenere l'asse della macchina sempre parallela alla direzione del vento (movimento di imbardata); inoltre è dotata di un sistema di controllo del passo che, in corrispondenza di alta velocità del vento, mantiene la produzione di energia al suo valore nominale indipendentemente dalla temperatura e dalla densità dell'aria; in corrispondenza invece di bassa velocità del vento, il sistema a passo variabile e quello di controllo ottimizzano la produzione di energia scegliendo la combinazione ottimale tra velocità del rotore e angolo di orientamento delle pale in modo da avere massimo rendimento. Il funzionamento dell'aerogeneratore è continuamente monitorato e controllato da un'unità a microprocessore.

Da un punto di vista elettrico schematicamente l'aerogeneratore è composto da:

- generatore elettrico;
- interruttore di macchina BT;
- trasformatore di potenza 36 kV/BT;
- cavo 36 kV di potenza;
- quadro elettrico di protezione 36 kV;
- servizi ausiliari;
- rete di terra.

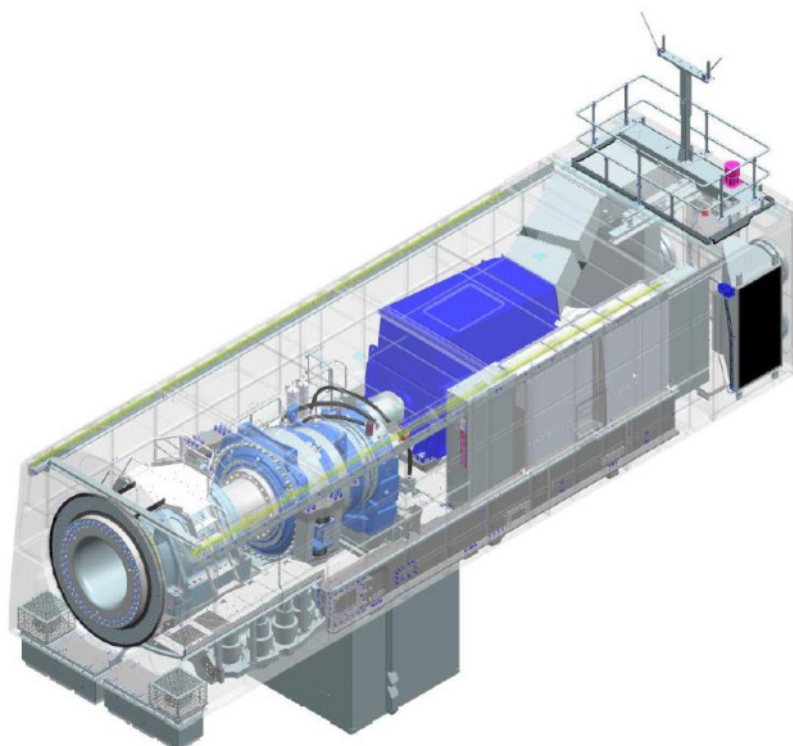
Il generatore produce corrente elettrica in bassa tensione (BT) che viene innalzata a 36 kV da un trasformatore posto internamente alla navicella. Infine, gli aerogeneratori saranno equipaggiati con un sistema di segnalazione notturna con luce rossa intermittente posizionato sulla sommità posteriore navicella dell'aerogeneratore, mentre la segnalazione diurna verrà garantita da una verniciatura della parte estrema delle pale con tre bande di colore rosso ciascuna di 6 m.

4. INDIVIDUAZIONE DEI RECETTORI

I recettori sono stati identificati sulla base del censimento fabbricati individuati secondo la metodologia descritta nella monografia dei fabbricati (Rif.: 2995_5110_SIL_PD_R07_Rev0) alla quale si rimanda integralmente per maggiori dettagli.



Figura 4.1: Recettori individuati in un buffer di 2 Km dagli aerogeneratori.

In totale sono stati individuati 352 fabbricati, tra i quali, per valutare gli effetti dello shadow flickering, sono stati selezionati quelli presenti all'interno del buffer di 2 km. Successivamente sono stati identificati i recettori: nel caso di più fabbricati adiacenti è stato considerato come recettore più rappresentativo l'edificio ad uso abitativo (o comunque dove si presume possa esserci maggior presenza di persone); mentre in caso di più recettori adiacenti con stessa tipologia di destinazione d'uso, si è scelto quello meno distante dalla WTG più vicina. Nella tabella seguente si riportano i recettori identificati.

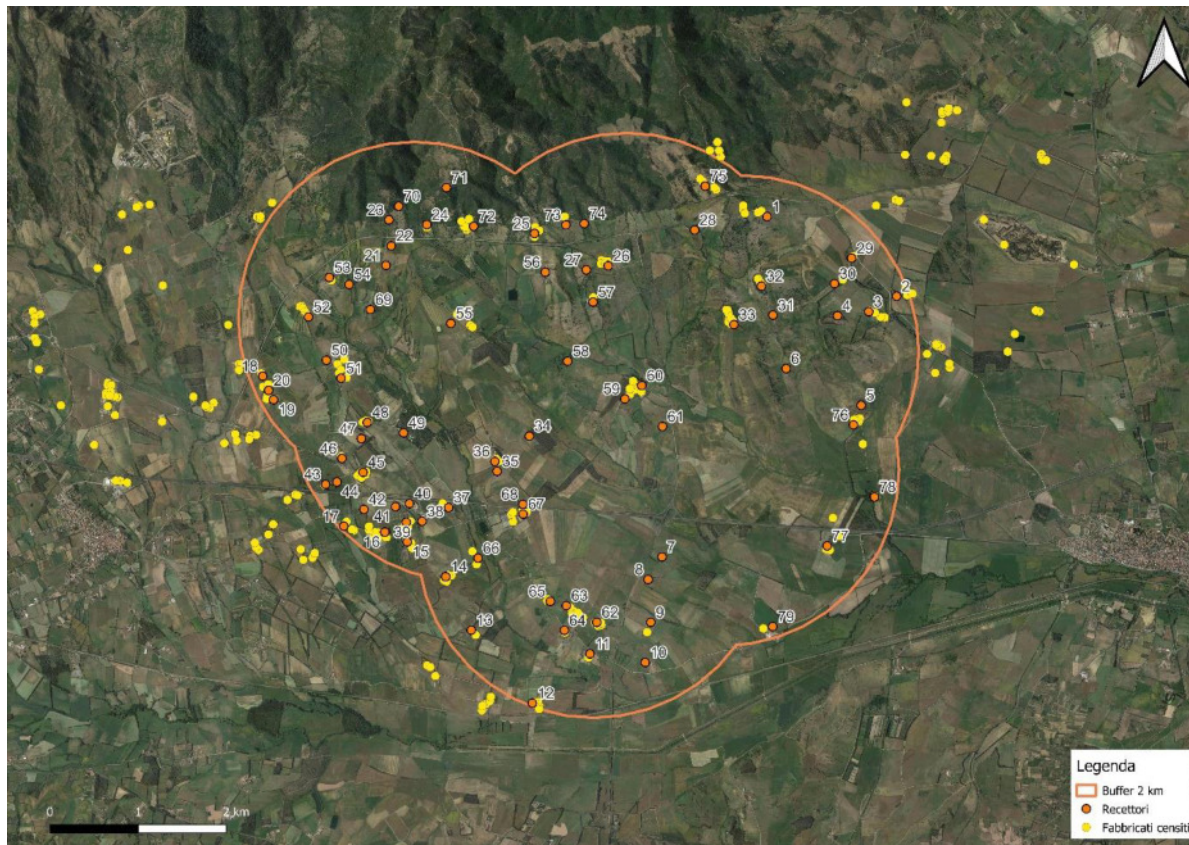

Tabella 4.1: Censimento recettori

ID FABBRICATO	ID RECETTORE	X	Y	COMUNE	FOGLIO	PARTICELLA	CATEGORIA CATASTALE	DISTANZA WTG PIU' VICINA
1	1	1478964	4354013	Siliqua	112	118	D10	1558
10	2	1480434	4353110	Siliqua	117	98	A03	1859
14	3	1480117	4352935	Siliqua	117	115	D10	1503
19	4	1479763	4352889	Siliqua	117	126	A03	1153
20	5	1480031	4351872	Siliqua	117	59	A03	1478
21	6	1479180	4352289	Siliqua	117	146	NC	531
22	7	1477772	4350152	Siliqua	302	28	NC	795
23	8	1477614	4349895	Siliqua	301	439	C06	753
24	9	1477643	4349409	Siliqua	301	432	A04	1122
27	10	1477581	4348954	Siliqua	301	393	A02	1491
29	11	1476955	4349051	Siliqua	301	473	D10	1275
35	12	1476300	4348492	Siliqua	307	58	A04	1961
46	13	1475607	4349320	Musei	208	127	A03	1714
51	14	1475317	4349928	Musei	206	468	A03	1725
58	15	1474881	4350321	Musei	206	534	A07	1690
61	16	1474627	4350434	Musei	206	499	A03	1708
70	17	1474162	4350501	Musei	203	321	A03	1949
103	18	1473241	4352203	Iglesias	905	462	A03	1846
107	19	1473364	4351935	Musei	202	211	A03	1850
108	20	1473307	4352042	Musei	202	215	A03	1850



ID FABBRICATO	ID RECETTORE	X	Y	COMUNE	FOGLIO	PARTICELLA	CATEGORIA CATASTALE	DISTANZA WTG PIU' VICINA
118	21	1474639	4353460	Siliqua	107	101	NC	680
119	22	1474699	4353682	Siliqua	107	111	NC	861
120	23	1474672	4353977	Siliqua	103	132	NC	1151
122	24	1475104	4353923	Siliqua	103	65	D10	1069
124	25	1476325	4353823	Siliqua	104	20	A03	1356
130	26	1477161	4353454	Siliqua	110	100	D10	535
132	27	1476912	4353409	Siliqua	110	47	NC	642
133	28	1478141	4353862	Siliqua	111	5	NC	1181
134	29	1479923	4353542	Siliqua	112	96	D10	1631
136	30	1479728	4353254	Siliqua	112	120	A02	1298
139	31	1479030	4352895	Siliqua	117	78	NC	539
143	32	1478900	4353225	Siliqua	112	124	D10	774
146	33	1478588	4352789	Siliqua	116	62	NC	322
155	34	1476267	4351523	Siliqua	119	42	NC	745
156	35	1475901	4351123	Siliqua	119	180	D10	833
161	36	1475875	4351235	Siliqua	119	66	A03	722
164	37	1475350	4350712	Musei	204	343	D08	1180
166	38	1475049	4350556	Musei	206	555	D07	1410
170	39	1474870	4350545	Musei	206	556	A03	1492
172	40	1474907	4350756	Musei	204	416	D07	1288
173	41	1474749	4350722	Musei	206	542	A03	1402



ID FABBRICATO	ID RECETTORE	X	Y	COMUNE	FOGLIO	PARTICELLA	CATEGORIA CATASTALE	DISTANZA WTG PIU' VICINA
175	42	1474389	4350691	Musei	204	420	C02	1655
178	43	1473954	4350975	Musei	203	343	A03	1827
180	44	1474083	4351002	Musei	204	414	A03	1702
186	45	1474381	4351112	Musei	204	425	A04	1392
190	46	1474139	4351269	Musei	204	435	A02	1530
193	47	1474360	4351494	Musei	204	443	C02	1244
195	48	1474427	4351677	Musei	201	163	A03	1134
198	49	1474840	4351559	Musei	204	375	E09	772
200	50	1473963	4352384	Iglesias	905	454	A02	1111
204	51	1474129	4352180	Musei	201	211	A03	1079
212	52	1473760	4352875	Iglesias	905	509	D10	1205
214	53	1473997	4353323	Iglesias	905	481	D10	1072
216	54	1474222	4353244	Iglesias	905	469	D10	835
217	55	1475376	4352802	Siliqua	108	73	C02	415
222	56	1476447	4353383	Siliqua	109	30	D10	1018
224	57	1476989	4353044	Siliqua	110	104	D07	393
226	58	1476701	4352373	Siliqua	114	208	D10	322
228	59	1477350	4351946	Siliqua	114	117	A04	773
232	60	1477542	4352097	Siliqua	115	134	A03	874
237	61	1477777	4351632	Siliqua	115	108	D01	426
242	62	1477031	4349410	Siliqua	301	679	D10	916



ID FABBRICATO	ID RECETTORE	X	Y	COMUNE	FOGLIO	PARTICELLA	CATEGORIA CATASTALE	DISTANZA WTG PIU' VICINA
251	63	1476685	4349598	Siliqua	301	400	A02	790
252	64	1476664	4349319	Siliqua	301	386	A04	1060
257	65	1476504	4349647	Siliqua	301	467	A03	838
259	66	1475684	4350138	Musei	208	128	A03	1325
266	67	1476195	4350637	Siliqua	301	460	D10	859
269	68	1476193	4350749	Siliqua	119	34	A04	908
273	69	1474462	4352959	Siliqua	107	159	D10	512
275	70	1474783	4354132	Siliqua	103	116	D10	1281
276	71	1475325	4354343	Siliqua	101	7	NC	1523
283	72	1475634	4353904	Siliqua	103	112	A03	1237
286	73	1476681	4353920	Siliqua	105	88	D10	1181
288	74	1476889	4353935	Siliqua	105	89	A03	1085
290	75	1478261	4354360	Siliqua	106	16	D10	1654
321	76	1479944	4351650	Siliqua	117	143	D10	1509
329	77	1479646	4350277	Siliqua	302	197	A03	1467
345	78	1480182	4350832	Siliqua	205	119	C02	1748
347	79	1479028	4349361	Siliqua	302	345	D10	1870

5. ANALISI DI SHADOW FLICKERING

Le turbine eoliche, come altre strutture sviluppate in altezza, proiettano un'ombra sulle aree adiacenti in presenza della luce solare diretta. Il termine "Shadow Flickering" è utilizzato per indicare il fenomeno del cambiamento dell'intensità della luce causato da un oggetto in movimento. Per un impianto eolico tale fenomeno, che si traduce in una variazione ciclica dell'intensità luminosa, è generato dalla proiezione, al suolo o su un recettore, dell'ombra prodotta dalle pale in rotazione degli aerogeneratori.

Il flickering si verifica solo in determinate condizioni e coinvolge solo un'area limitata che circonda un parco eolico, tuttavia esso può determinare fastidio agli occupanti dei fabbricati le cui finestre risultano esposte al fenomeno stesso.

Affinché il fenomeno si verifichi presso un recettore, devono verificarsi le seguenti condizioni:

- la turbina deve essere in funzione, altrimenti non vengono emesse ombre in movimento;
- il cielo deve essere sereno, sgombro da nubi, con assenza di nebbia e con sole alto rispetto all'orizzonte, tale da generare un livello sufficiente di intensità luminosa;
- la direzione del vento deve essere tale da orientare le turbine in modo che, in rispetto alla posizione istantanea del sole, l'ombra prodotta dalle pale in rotazione interessi la posizione del recettore;
- il rotore della turbina deve essere situato lungo la linea di vista, senza ostacoli, dal recettore al sole, infatti in presenza di vegetazione o edifici interposti, l'ombra generata dagli ostacoli annulla il fenomeno;

Le ombre proiettate in prossimità dell'aerogeneratore risultano di maggiore intensità e nitidezza rispetto a quelle proiettate lontano in quanto, all'aumentare della distanza tra turbina e recettore, le pale coprono una porzione sempre più piccola del sole, inducendo un flickering di minore entità. Di conseguenza oltre una certa distanza, che solitamente non si estende oltre 10 volte il diametro del rotore, l'ombra smette di essere un problema poiché il rapporto tra lo spessore della pala ed il diametro del sole diventa molto piccolo.

Pertanto, in riferimento a quanto sin qui esposto, la durata e l'entità del fenomeno di Shadow flickering sono determinate e condizionate:

- dalla distanza tra aerogeneratore e recettore;
- dalla direzione ed intensità del vento;
- dall'orientamento del recettore;
- dalla presenza o meno di ostacoli lungo la linea di vista recettore – aerogeneratore – sole;
- dalle condizioni meteorologiche;
- dall'altezza del sole.

Alcune linee guida di paesi esteri condotti riportano che frequenze inferiori a 3Hz non causano episodi di epilessia fotosensibile. Gli aerogeneratori tripala in commercio, in particolar modo quelli di ultima generazione, hanno una velocità di rotazione tipicamente non superiore ai 20 rpm, il che equivale ad una frequenza di flickering prodotto inferiore a 1Hz. Pertanto, a queste basse frequenze, lo sfarfallio prodotto da una turbina eolica potrebbe essere motivo di fastidio, ma sulla base degli studi condotti, è ragionevolmente possibile escluderlo tra le cause di epilessia fotosensibile.

5.1 METODOLOGIA D'ANALISI

La valutazione tecnica è stata eseguita con l'ausilio di un software di simulazione specifico per la progettazione degli impianti eolici WIND PRO®, costituito da un insieme di moduli di elaborazione

orientati alla simulazione di una moltitudine di aspetti che caratterizzano le diverse fasi progettuali. Il modulo SHADOW è quello specifico per la valutazione dell'evoluzione dell'ombra e del flickering.

I dati di input sono (Figura 5.1):

- modello DTM del terreno (fonte: Sardegna Geoportale passo 10m);
- posizione degli aerogeneratori di progetto ed esistenti, con relativi modelli e caratteristiche dimensionali;
- posizione geografica dei recettori;
- definizione di caratteristiche anemometriche dell'area per il calcolo del "real case";
- dati meteorologici storici di una stazione di riferimento per il calcolo del "real case".



Figura 5.1: Disposizione planimetrica degli aerogeneratori di progetto e dei recettori

Nel modello di calcolo dell'ombra utilizzato da WIND PRO® (Figura 5.2) i seguenti parametri definiscono la propagazione dell'ombra dietro il disco del rotore:

- Diametro del Sole, D: 1.390.000 km
- Distanza dal Sole, d: 150.000.000 km
- Angolo di attacco: 0.531 gradi

Teoricamente, ciò comporterebbe un impatto di ombra fino a 4,8 km con un rotore di 45 metri di diametro. In realtà le ombre non raggiungono mai il massimo teorico a causa delle caratteristiche ottiche dell'atmosfera. Quando il Sole diventa troppo basso all'orizzonte e la distanza diventa troppo lunga, l'ombra si disperde prima che raggiunga il suolo (o il recettore). Per tale motivo il modulo

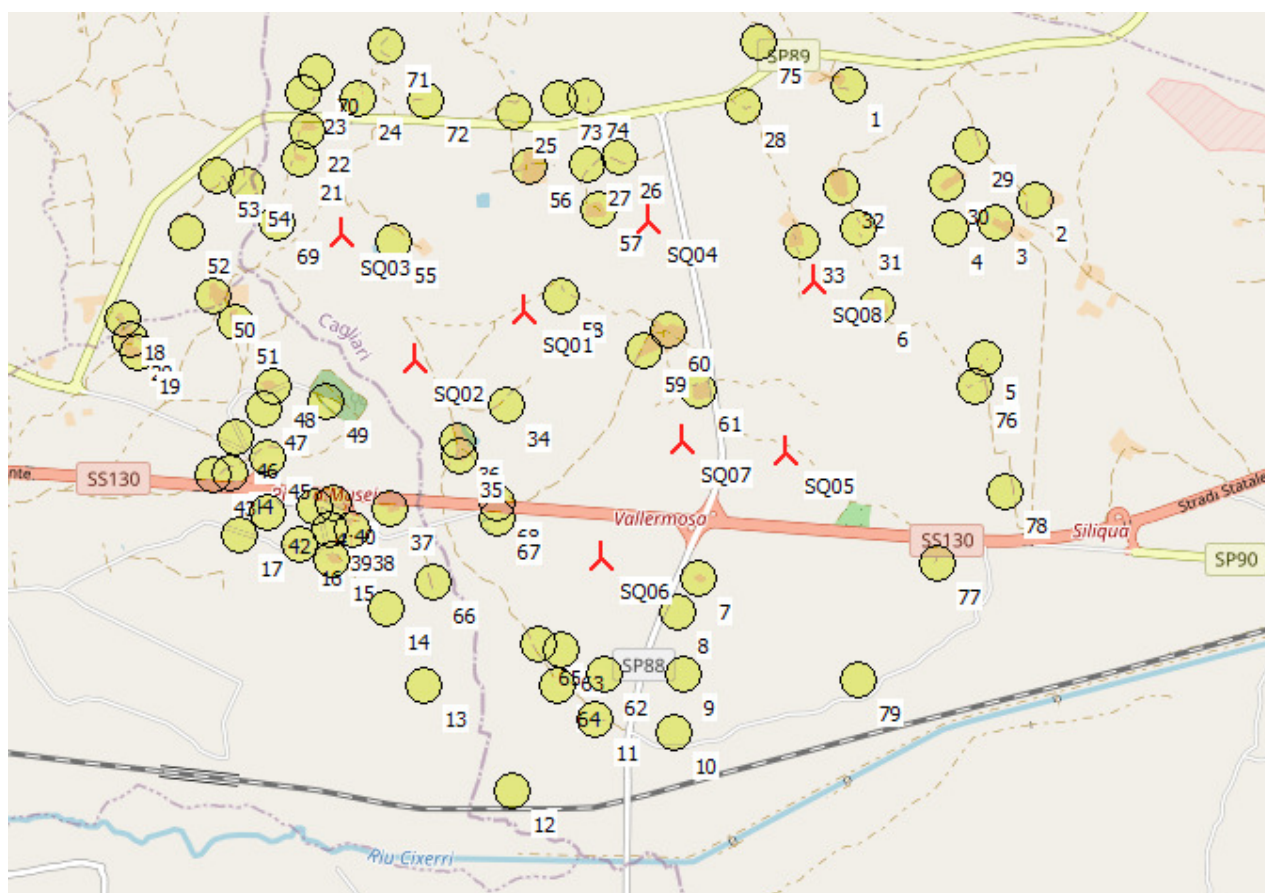
SHADOW del software WindPRO assume 2 km come valore di default della distanza massima di propagazione dell'ombra.



Figura 5.2: Schema di calcolo del modulo Shadow

Il modulo SHADOW di WIND PRO®, nella definizione dei recettori permette di definire sia la dimensione della finestra che l'orientazione direzionale e angolare (inclinazione rispetto al piano orizzontale). Un'altra opzione è quella di impostare il recettore nella modalità "green house" (modalità Serra), in tale modalità non si fa riferimento ad una porzione (la finestra) del recettore orientato in una particolare direzione, ma si considera l'intero recettore esposto al fenomeno in maniera omnidirezionale.

Per il parco eolico oggetto del presente studio, visto che per alcuni recettori sono presenti turbine su più lati del recettore stesso, al fine di considerare l'effetto complessivo prodotto da tutte le turbine, si è proceduto ponendosi nella condizione peggiore di considerare ogni recettore nella modalità "green house" ovvero, per ciascun recettore, non sono state indicate le dimensioni e le orientazioni delle singole finestre, ma il recettore è stato considerato come se tutte le pareti esterne fossero esposte al fenomeno. Allo stesso tempo, è stata trascurata la presenza degli alberi e di eventuali altri ostacoli posti ai margini delle strade che, intercettando l'ombra prodotta dagli aerogeneratori, potrebbero ridurre o completamente annullare l'effetto del flickering.

Il modulo SHADOW di WIND PRO® permette di effettuare il calcolo in due modalità definite rispettivamente "worst case" e "real case".

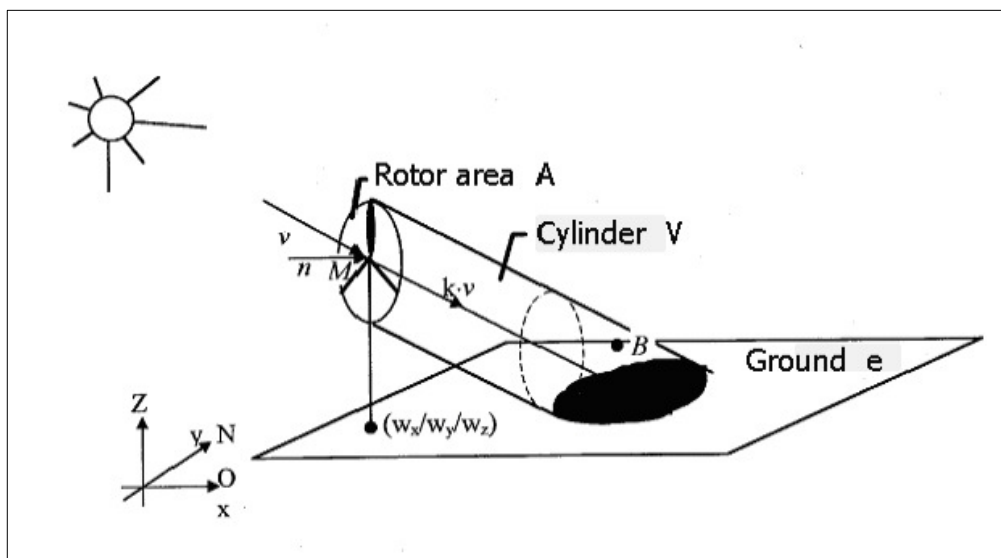
Il calcolo nella modalità definita "worst case" viene effettuato nelle condizioni più sfavorevoli possibili, in quanto viene assunto che:

- il sole splende per tutta la giornata, dall'alba al tramonto (cioè si è sempre in assenza di copertura nuvolosa);
- il piano di rotazione delle pale è sempre perpendicolare alla direttrice sole-aerogeneratore (ovvero si assume che l'aerogeneratore "insegue" il sole);
- l'aerogeneratore è sempre operativo.

Sulla base di tali assunzioni, si evidenzia come la modalità definita "worst case" sia rappresentativa di una condizione irrealistica, e costituisca lo scenario peggiore possibile.

Il calcolo nella modalità definita "real case" invece consente di avvicinarsi maggiormente alle condizioni effettive, quindi al reale effetto del disturbo, in quanto permette di tener conto nei calcoli di dati

statistici ricavati da una stazione anemometrica sita nella stessa area e di una stazione meteo che fornisce i dati di copertura nuvolosa della zona. In tal modo, viene ricavato un numero di ore di ombreggiamento più realistico poiché, a differenza del caso precedente, si tiene conto della reale presenza del sole e delle reali ore di funzionamento della turbina nell'arco di un anno anche in funzione della direzione del vento, ovvero vengono considerati tutti i fattori che influiscono sull'orientamento delle turbine rispetto al sole e dunque sull'ombra proiettata sui recettori.

Sulla base di tali assunzioni, si evidenzia come la modalità definita "real case" sia rappresentativa di una condizione di certo più realistica rispetto alla modalità "worst case", ma comunque non ancora pienamente rappresentativa dell'effettivo fenomeno di ombreggiamento che si ottiene nella realtà, in quanto non tiene conto della presenza di eventuali ostacoli fonte di ombra (quali alberi, lampioni ecc) e in quanto soggetto anche alle assunzioni sull'esposizione dei recettori spiegate precedentemente.

Pertanto, nel corso del presente studio, qualsiasi riferimento alla dicitura "real case" dovrà considerarsi semplicemente come indicativo della modalità di calcolo del software, e sulla base delle considerazioni appena esposte, non dovrà intendersi come reale effetto del fenomeno.

Per lo studio relativo all'impianto eolico progetto i dati meteo utili al calcolo di funzionamento degli aerogeneratori (su base annua) sono stati ricavati dai dati anemometrici presenti all'interno del database di WINDPRO (New European Wind Atlas 2009-2019), mentre per l'indicazione della reale presenza del sole nel corso di un anno è stata considerata la stazione meteorologica di Cagliari-Elmas (Figura 5.3).



Figura 5.3: Caratteristiche della stazione meteorologica di riferimento per i valori di probabilità di soleggiamento mensile- Stazione Cagliari-Elmas



6. RISULTATI

La Tabella 6.1 riporta i risultati dell'effetto di ombreggiamento generato dall'impianto di progetto su ogni recettore identificato, modellati in modalità "green-house", ovvero senza indicare le dimensioni e le orientazioni delle singole finestre, ma considerando il recettore cautelativamente come se tutte le pareti esterne fossero esposte al fenomeno.

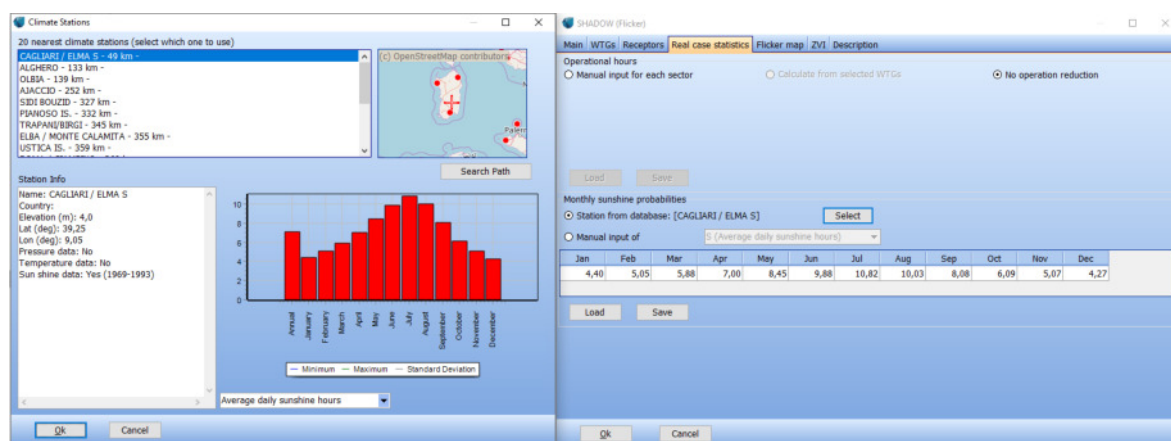
Nella seconda e terza colonna sono riportati i valori di ombreggiamento in ore/anno e giorni/anno nella modalità "worst case" che quantifica e riproduce il risultato di un calcolo teorico non aderente alla realtà, basato sull'assunzione che gli aerogeneratori funzionino per tutte le ore dell'anno e sempre in presenza di sole. Può tuttavia risultare utile un confronto con il reale valore atteso per comprendere quanto impatta la matrice delle probabilità di copertura nuvolosa e di dati anemometrici. Nella quarta colonna sono riportati i valori massimi di ore/giorno per ogni recettore.

Nella quinta colonna sono presentati i valori ottenuti in base ai dati anemometrici del sito e alle probabilità di copertura nuvolosa dettagliate nel paragrafo precedente, tali valori sono da confrontare con il limite che si è scelto a riferimento di 30 ore/anno (in rosso i valori oltre il limite).

Tabella 6.1: Risultati effetto shadow flickering per ogni recettore.

ID RECETTORE	WORST CASE			REAL CASE	
	[-]	ORE/ANNO	GIORNI/ANNO	ORE/GIORNO	
1		11:21:00	54	0:16:00	2:44:00
2		7:03:00	30	0:21:00	1:56:00
3		11:24:00	36	0:26:00	3:09:00
4		21:45:00	48	0:35:00	5:58:00
5		38:41:00	109	0:29:00	11:50:00
6		114:03:00	150	1:14:00	35:22:00
7		60:25:00	95	0:51:00	19:41:00
8		0:00:00	0	0:00:00	0:00:00
9		0:00:00	0	0:00:00	0:00:00
10		0:00:00	0	0:00:00	0:00:00
11		0:00:00	0	0:00:00	0:00:00
12		0:00:00	0	0:00:00	0:00:00
13		0:00:00	0	0:00:00	0:00:00
14		8:09:00	35	0:21:00	2:48:00
15		0:00:00	0	0:00:00	0:00:00
16		0:00:00	0	0:00:00	0:00:00
17		0:00:00	0	0:00:00	0:00:00
18		13:30:00	51	0:23:00	4:52:00
19		0:00:00	0	0:00:00	0:00:00
20		16:02:00	57	0:22:00	5:52:00
21		0:00:00	0	0:00:00	0:00:00
22		0:00:00	0	0:00:00	0:00:00
23		0:00:00	0	0:00:00	0:00:00
24		0:00:00	0	0:00:00	0:00:00
25		13:49:00	48	0:20:00	3:16:00
26		14:32:00	68	0:20:00	2:54:00
27		78:12:00	114	1:04:00	14:07:00
28		0:00:00	0	0:00:00	0:00:00
29		0:00:00	0	0:00:00	0:00:00
30		30:51:00	64	0:33:00	7:21:00
31		112:56:00	128	1:17:00	25:56:00
32		8:35:00	33	0:23:00	2:28:00



ID RECETTORE	WORST CASE			REAL CASE
33	177:26:00	141	2:02:00	28:01:00
34	48:35:00	98	0:47:00	14:37:00
35	34:50:00	92	0:31:00	7:19:00
36	17:17:00	64	0:23:00	3:46:00
37	7:11:00	30	0:21:00	1:50:00
38	4:11:00	24	0:15:00	1:12:00
39	0:00:00	0	0:00:00	0:00:00
40	0:00:00	0	0:00:00	0:00:00
41	0:00:00	0	0:00:00	0:00:00
42	0:00:00	0	0:00:00	0:00:00
43	2:11:00	25	0:07:00	0:46:00
44	0:00:00	0	0:00:00	0:00:00
45	0:00:00	0	0:00:00	0:00:00
46	28:47:00	81	0:27:00	10:33:00
47	26:13:00	66	0:33:00	9:24:00
48	23:15:00	52	0:36:00	7:59:00
49	59:21:00	76	0:56:00	21:45:00
50	39:55:00	94	0:38:00	13:39:00
51	10:22:00	35	0:26:00	2:41:00
52	17:28:00	42	0:33:00	5:22:00
53	27:30:00	58	0:38:00	6:16:00
54	47:16:00	76	0:48:00	10:35:00
55	229:24:00	232	1:32:00	74:27:00
56	32:39:00	70	0:52:00	7:55:00
57	165:58:00	151	1:52:00	47:26:00
58	241:29:00	205	1:50:00	72:21:00
59	122:10:00	198	1:09:00	36:54:00
60	62:27:00	156	0:35:00	21:25:00
61	145:34:00	170	1:50:00	30:57:00
62	0:00:00	0	0:00:00	0:00:00
63	00:00	0	00:00	0:00:00
64	0:00:00	0	0:00:00	0:00:00
65	0:00:00	0	0:00:00	0:00:00
66	15:15:00	42	0:30:00	5:09:00
67	58:00:00	137	0:47:00	16:16:00
68	55:37:00	124	0:45:00	14:03:00
69	91:57:00	97	1:14:00	26:24:00
70	0:00:00	0	0:00:00	0:00:00
71	0:00:00	0	0:00:00	0:00:00
72	2:14:00	26	0:07:00	0:28:00
73	9:16:00	66	0:16:00	2:17:00
74	0:00:00	0	0:00:00	0:00:00
75	0:00:00	0	0:00:00	0:00:00
76	10:04:00	36	0:25:00	2:46:00
77	0:00:00	0	0:00:00	0:00:00
78	8:13:00	32	0:22:00	2:37:00
79	0:00:00	0	0:00:00	0:00:00



7. CONCLUSIONI E RACCOMANDAZIONI

Lo studio eseguito ha evidenziato che il fenomeno di shadow flickering interessa 6 dei 79 recettori individuati considerando il “real case” (superamento del limite di 30 ore/anno). Tra questi 6, 55, 58, 61 risultano essere dei magazzini, mentre 57, 59 risultano delle abitazioni (si rimanda a 2995_5110_SIL_PD_R07_Rev0 per un maggiore dettaglio).

Tuttavia è opportuno precisare che i risultati riportati nel presente studio sono ampiamente cautelativi in quanto riferiti ad uno scenario peggiorativo rispetto a quello reale. Infatti, il “worst case” considera le condizioni più sfavorevoli possibili (il sole splende per tutta la giornata, il piano di rotazione delle pale è sempre perpendicolare alla direttrice sole-aerogeneratore, l'aerogeneratore è sempre operativo). Inoltre, sia nel “real case” che nel “worst case”, i recettori sono stati considerati esposti al fenomeno in maniera omnidirezionale (modalità “green house”) e si è trascurata la presenza di vegetazione o di altri ostacoli in grado di “intercettare” l’ombra degli aerogeneratori.

Infine va sottolineato che il reale disturbo del fenomeno è fortemente legato alla frequenza di lampeggiamento, a sua volta correlata alla velocità di rotazione del rotore delle macchine. Gli aerogeneratori oggetto di questo studio hanno una velocità di rotazione massima pari a 8,8 giri/minuto, valore ben lontano dal provocare un effetto di stroboscopia; ciò per chiarire che la quantificazione riguarda la valutazione di un fastidio che non ha effetto sanitario diretto.

In conclusione il fenomeno di shadow flickering interessa 6 recettori considerando la modalità “real case” tra questi solo 57 e 59 risultano essere abitazioni, l’impatto risulta essere di media/bassa entità in virtù delle condizioni previste sia in termini temporali che di frequenza d’intermittenza, considerando sia l’approccio cautelativo adottato, che il limite prefissato.

Una volta che il parco eolico sarà operativo, in seguito a studi più approfonditi e all’acquisizione di ulteriori dati di esercizio, sarà rivalutato l’effettivo contributo dell’ombreggiamento e ove questo si verificasse superiore ai limiti, sarà opportunamente mitigato.

Infatti è opportuno segnalare che esistono una serie di misure di mitigazione al fine di ridurre l’effetto dello shadow flickering che potrebbero essere implementate, se necessario, una volta che il parco eolico sarà operativo.

Oltre la realizzazione di schermi artificiali o naturali (vegetazione), che esprimono la piena funzionalità solo in determinate condizioni orografiche, la principale misura consiste nella pre-programmazione firmware delle macchine eseguita sulla base dei dati di “Calendario” calcolati e riportati in Allegato A.

Tali dati esplicitano con dettaglio del minuto tutti i momenti dell’anno in cui è previsto il verificarsi del fenomeno, in questi intervalli di tempo la macchina potrebbe essere pre-programmata a non funzionare. Da alcuni anni sono inoltre stati brevettati diversi sistemi che si abbinano alla pre-programmazione del worst case, basati su sensori che rilevano le effettive condizioni ambientali (ventosità e copertura nuvolosa) ed applicano la pre-programmazione solo nei casi in cui il fenomeno si dovesse realmente verificare. In tal senso le macchine sarebbero limitate nel loro funzionamento solo per un numero di ore pari a quelle stimate per il real case, e quindi con impatto economico trascurabile.



ALLEGATO A

SHADOW - Risultato principale

Calcolo: NEWA

Assunzioni sui calcoli d'ombra

Distanza massima di influenza
Calcola solo quando oltre il 20% del sole è coperto dalla pala
Consultare la tabella delle WTG

Altezza minima del sole sull'orizzonte 3 °
Passo giornaliero del calcolo 1 giorni
Passo temporale del calcolo 1 minuti

Probabilità di eliofania (media ore giornaliere di insolazione) [CAGLIARI / ELMA S]
Gen Feb Mar Apr Mag Giu Lug Ago Set Ott Nov Dic
4,40 5,05 5,88 7,00 8,45 9,88 10,82 10,03 8,08 6,09 5,07 4,27

Le ore di operatività sono calcolate in base della distribuzione del vento:
Site data: WAsP (15)

Tempo di operatività
N NNE ENE E ESE SSE S SSO OSO O ONO NNO Somma
234 246 616 889 358 158 145 280 748 1.055 865 428 6.021
3,0m/s

Per evitare di considerare l' ombreggiamento da WTG in realtà non direttamente visibili, prima del calcolo dell' ombra viene eseguito un calcolo ZVI. Quest' ultimo si basa sulle seguenti assunzioni.
Curve altimetriche usate: Height Contours: CONTOURLINE_ONLINE_0.W
Risoluzione del grigliato: 1,0 m

Tutte le coordinate sono in
Italian Gauss-Boaga west-ROMA40 (IT)

WTG

	Easting	Northing	Z	Dati/Descrizione	Tipo di WTG		Tipo generatore	Potenza nominale [kW]	Diametro rotore [m]	Altezza mozzo [m]	Dati di ombra	
					Valida	Produttore					Distanza di calcolo [m]	giri/min [giri/min]
1	1.476.401	4.352.256	112,1	SQ01	Si	Siemens Gamesa	SG 6.6-170-6.600	6.600	170,0	135,0	2.040	8,8
2	1.475.544	4.351.876	117,6	SQ02	Si	Siemens Gamesa	SG 6.6-170-6.600	6.600	170,0	135,0	2.040	8,8
3	1.474.965	4.352.863	145,0	SQ03	Si	Siemens Gamesa	SG 6.6-170-6.600	6.600	170,0	135,0	2.040	8,8
4	1.477.374	4.352.964	108,2	SQ04	Si	Siemens Gamesa	SG 6.6-170-6.600	6.600	170,0	135,0	2.040	8,8
5	1.478.461	4.351.143	80,0	SQ05	Si	Siemens Gamesa	SG 6.6-170-6.600	6.600	170,0	135,0	2.040	8,8
6	1.476.996	4.350.325	91,2	SQ06	Si	Siemens Gamesa	SG 6.6-170-6.600	6.600	170,0	135,0	2.040	8,8
7	1.477.640	4.351.229	86,2	SQ07	Si	Siemens Gamesa	SG 6.6-170-6.600	6.600	170,0	135,0	2.040	8,8
8	1.478.685	4.352.481	110,0	SQ08	Si	Siemens Gamesa	SG 6.6-170-6.600	6.600	170,0	135,0	2.040	8,8

Recettore d'ombra-Immissione dati

n.	Nome	Easting	Northing	Z	Ampiezza	Height	Altezza	Inclinazione della finestra s.l.t.	Modo orientazione	Altezza osservatore
				[m]	[m]	[m]	[m]	[°]		[m]
A 1		1.478.964	4.354.013	137,9	2,0	2,0	1,0	90,0	"Modalità serra"	3,0
B 2		1.480.434	4.353.110	97,2	2,0	2,0	1,0	90,0	"Modalità serra"	3,0
C 3		1.480.117	4.352.935	99,9	2,0	2,0	1,0	90,0	"Modalità serra"	3,0
D 4		1.479.763	4.352.889	100,0	2,0	2,0	1,0	90,0	"Modalità serra"	3,0
E 5		1.480.031	4.351.872	90,0	2,0	2,0	1,0	90,0	"Modalità serra"	3,0
F 6		1.479.180	4.352.289	89,7	2,0	2,0	1,0	90,0	"Modalità serra"	3,0
G 7		1.477.772	4.350.152	80,0	2,0	2,0	1,0	90,0	"Modalità serra"	3,0
H 8		1.477.614	4.349.895	80,0	2,0	2,0	1,0	90,0	"Modalità serra"	3,0
I 9		1.477.643	4.349.409	80,0	2,0	2,0	1,0	90,0	"Modalità serra"	3,0
J 10		1.477.581	4.348.954	80,0	2,0	2,0	1,0	90,0	"Modalità serra"	3,0
K 11		1.476.955	4.349.051	86,3	2,0	2,0	1,0	90,0	"Modalità serra"	3,0
L 12		1.476.300	4.348.492	80,0	2,0	2,0	1,0	90,0	"Modalità serra"	3,0
M 13		1.475.607	4.349.320	90,0	2,0	2,0	1,0	90,0	"Modalità serra"	3,0
N 14		1.475.317	4.349.928	100,0	2,0	2,0	1,0	90,0	"Modalità serra"	3,0
O 15		1.474.881	4.350.321	110,0	2,0	2,0	1,0	90,0	"Modalità serra"	3,0
P 16		1.474.627	4.350.434	110,0	2,0	2,0	1,0	90,0	"Modalità serra"	3,0
Q 17		1.474.162	4.350.501	100,6	2,0	2,0	1,0	90,0	"Modalità serra"	3,0
R 18		1.473.241	4.352.203	121,3	2,0	2,0	1,0	90,0	"Modalità serra"	3,0
S 19		1.473.364	4.351.935	126,9	2,0	2,0	1,0	90,0	"Modalità serra"	3,0
T 20		1.473.307	4.352.042	124,7	2,0	2,0	1,0	90,0	"Modalità serra"	3,0

continua alla pagina successiva...

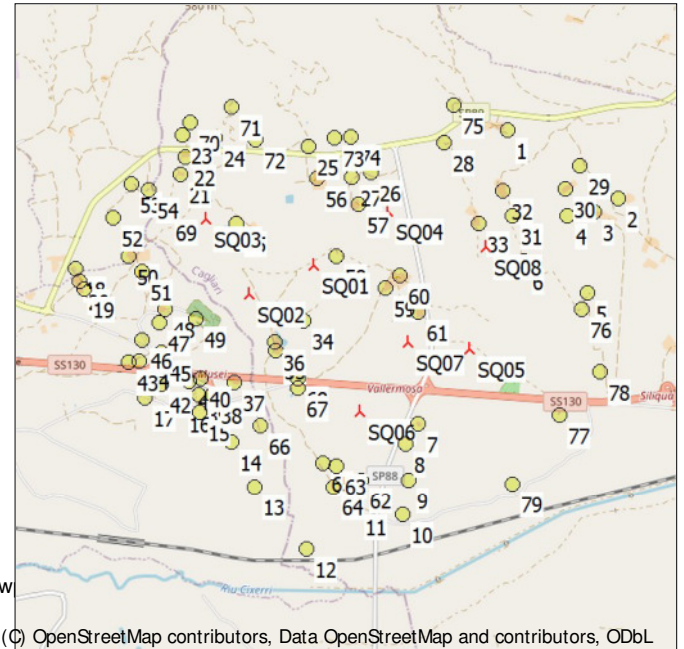

(C) OpenStreetMap contributors, Data OpenStreetMap and contributors, ODbL

Scala 1:100.000
▲ Nuova WTG
● Recettore d'ombra

SHADOW - Risultato principale

Calcolo: NEWA

...continua dalla pagina precedente

n.	Nome	Easting	Northing	Z	Ampiezza	Height	Altezza s.l.t.	Inclinazione della finestra	Modo orientazione	Altezza osservatore
				[m]	[m]	[m]	[m]	[°]		[m]
U 21		1.474.639	4.353.460	168,3	2,0	2,0	1,0	90,0	"Modalità serra"	3,0
V 22		1.474.699	4.353.682	179,5	2,0	2,0	1,0	90,0	"Modalità serra"	3,0
W 23		1.474.672	4.353.977	200,0	2,0	2,0	1,0	90,0	"Modalità serra"	3,0
X 24		1.475.104	4.353.923	183,4	2,0	2,0	1,0	90,0	"Modalità serra"	3,0
Y 25		1.476.325	4.353.823	180,0	2,0	2,0	1,0	90,0	"Modalità serra"	3,0
Z 26		1.477.161	4.353.454	126,3	2,0	2,0	1,0	90,0	"Modalità serra"	3,0
AA 27		1.476.912	4.353.409	138,5	2,0	2,0	1,0	90,0	"Modalità serra"	3,0
AB 28		1.478.141	4.353.862	124,0	2,0	2,0	1,0	90,0	"Modalità serra"	3,0
AC 29		1.479.923	4.353.542	104,2	2,0	2,0	1,0	90,0	"Modalità serra"	3,0
AD 30		1.479.728	4.353.254	110,0	2,0	2,0	1,0	90,0	"Modalità serra"	3,0
AE 31		1.479.030	4.352.895	90,0	2,0	2,0	1,0	90,0	"Modalità serra"	3,0
AF 32		1.478.900	4.353.225	116,9	2,0	2,0	1,0	90,0	"Modalità serra"	3,0
AG 33		1.478.588	4.352.789	120,0	2,0	2,0	1,0	90,0	"Modalità serra"	3,0
AH 34		1.476.267	4.351.523	104,0	2,0	2,0	1,0	90,0	"Modalità serra"	3,0
AI 35		1.475.901	4.351.123	100,0	2,0	2,0	1,0	90,0	"Modalità serra"	3,0
AJ 36		1.475.875	4.351.235	101,8	2,0	2,0	1,0	90,0	"Modalità serra"	3,0
AK 37		1.475.350	4.350.712	100,0	2,0	2,0	1,0	90,0	"Modalità serra"	3,0
AL 38		1.475.049	4.350.556	105,5	2,0	2,0	1,0	90,0	"Modalità serra"	3,0
AM 39		1.474.870	4.350.545	110,0	2,0	2,0	1,0	90,0	"Modalità serra"	3,0
AN 40		1.474.907	4.350.756	110,0	2,0	2,0	1,0	90,0	"Modalità serra"	3,0
AO 41		1.474.749	4.350.722	110,0	2,0	2,0	1,0	90,0	"Modalità serra"	3,0
AP 42		1.474.389	4.350.691	110,0	2,0	2,0	1,0	90,0	"Modalità serra"	3,0
AQ 43		1.473.954	4.350.975	110,0	2,0	2,0	1,0	90,0	"Modalità serra"	3,0
AR 44		1.474.083	4.351.002	109,6	2,0	2,0	1,0	90,0	"Modalità serra"	3,0
AS 45		1.474.381	4.351.112	116,3	2,0	2,0	1,0	90,0	"Modalità serra"	3,0
AT 46		1.474.139	4.351.269	115,2	2,0	2,0	1,0	90,0	"Modalità serra"	3,0
AU 47		1.474.360	4.351.494	120,0	2,0	2,0	1,0	90,0	"Modalità serra"	3,0
AV 48		1.474.427	4.351.677	120,0	2,0	2,0	1,0	90,0	"Modalità serra"	3,0
AW 49		1.474.840	4.351.559	110,0	2,0	2,0	1,0	90,0	"Modalità serra"	3,0
AX 50		1.473.963	4.352.384	130,0	2,0	2,0	1,0	90,0	"Modalità serra"	3,0
AY 51		1.474.129	4.352.180	130,0	2,0	2,0	1,0	90,0	"Modalità serra"	3,0
AZ 52		1.473.760	4.352.875	140,0	2,0	2,0	1,0	90,0	"Modalità serra"	3,0
BA 53		1.473.997	4.353.323	150,0	2,0	2,0	1,0	90,0	"Modalità serra"	3,0
BB 54		1.474.222	4.353.244	147,9	2,0	2,0	1,0	90,0	"Modalità serra"	3,0
BC 55		1.475.376	4.352.802	140,0	2,0	2,0	1,0	90,0	"Modalità serra"	3,0
BD 56		1.476.447	4.353.383	155,3	2,0	2,0	1,0	90,0	"Modalità serra"	3,0
BE 57		1.476.989	4.353.044	120,0	2,0	2,0	1,0	90,0	"Modalità serra"	3,0
BF 58		1.476.701	4.352.373	110,0	2,0	2,0	1,0	90,0	"Modalità serra"	3,0
BG 59		1.477.350	4.351.946	99,3	2,0	2,0	1,0	90,0	"Modalità serra"	3,0
BH 60		1.477.542	4.352.097	92,4	2,0	2,0	1,0	90,0	"Modalità serra"	3,0
BI 61		1.477.777	4.351.632	89,1	2,0	2,0	1,0	90,0	"Modalità serra"	3,0
BJ 62		1.477.031	4.349.410	89,5	2,0	2,0	1,0	90,0	"Modalità serra"	3,0
BK 63		1.476.685	4.349.598	90,0	2,0	2,0	1,0	90,0	"Modalità serra"	3,0
BL 64		1.476.664	4.349.319	90,0	2,0	2,0	1,0	90,0	"Modalità serra"	3,0
BM 65		1.476.504	4.349.647	90,0	2,0	2,0	1,0	90,0	"Modalità serra"	3,0
BN 66		1.475.684	4.350.138	92,0	2,0	2,0	1,0	90,0	"Modalità serra"	3,0
BO 67		1.476.195	4.350.637	100,0	2,0	2,0	1,0	90,0	"Modalità serra"	3,0
BP 68		1.476.193	4.350.749	100,0	2,0	2,0	1,0	90,0	"Modalità serra"	3,0
BQ 69		1.474.462	4.352.959	140,0	2,0	2,0	1,0	90,0	"Modalità serra"	3,0
BR 70		1.474.783	4.354.132	210,0	2,0	2,0	1,0	90,0	"Modalità serra"	3,0
BS 71		1.475.325	4.354.343	315,9	2,0	2,0	1,0	90,0	"Modalità serra"	3,0
BT 72		1.475.634	4.353.904	180,0	2,0	2,0	1,0	90,0	"Modalità serra"	3,0
BU 73		1.476.681	4.353.920	160,6	2,0	2,0	1,0	90,0	"Modalità serra"	3,0
BV 74		1.476.889	4.353.935	149,9	2,0	2,0	1,0	90,0	"Modalità serra"	3,0
BW 75		1.478.261	4.354.360	176,8	2,0	2,0	1,0	90,0	"Modalità serra"	3,0
BX 76		1.479.944	4.351.650	77,8	2,0	2,0	1,0	90,0	"Modalità serra"	3,0
BY 77		1.479.646	4.350.277	70,0	2,0	2,0	1,0	90,0	"Modalità serra"	3,0
BZ 78		1.480.182	4.350.832	70,0	2,0	2,0	1,0	90,0	"Modalità serra"	3,0
CA 79		1.479.028	4.349.361	70,0	2,0	2,0	1,0	90,0	"Modalità serra"	3,0

SHADOW - Risultato principale

Calcolo: NEWA

Risultati dei calcoli

Recettore d'ombra

n.	Nome	Ombra, caso peggiore		Massima durata dell'ombra per giorno	Ombra, valore atteso
		Ore d'ombra per anno	Giorni con ombra per anno		Ore d'ombra per anno
		[ore/anno]	[giorni/anno]	[ore/giorno]	[ore/anno]
A 1		11:21	54	0:16	2:44
B 2		7:03	30	0:21	1:56
C 3		11:24	36	0:26	3:09
D 4		21:45	48	0:35	5:58
E 5		38:41	109	0:29	11:50
F 6		114:03	150	1:14	35:22
G 7		60:25	95	0:51	19:41
H 8		0:00	0	0:00	0:00
I 9		0:00	0	0:00	0:00
J 10		0:00	0	0:00	0:00
K 11		0:00	0	0:00	0:00
L 12		0:00	0	0:00	0:00
M 13		0:00	0	0:00	0:00
N 14		8:09	35	0:21	2:48
O 15		0:00	0	0:00	0:00
P 16		0:00	0	0:00	0:00
Q 17		0:00	0	0:00	0:00
R 18		13:30	51	0:23	4:52
S 19		0:00	0	0:00	0:00
T 20		16:02	57	0:22	5:52
U 21		0:00	0	0:00	0:00
V 22		0:00	0	0:00	0:00
W 23		0:00	0	0:00	0:00
X 24		0:00	0	0:00	0:00
Y 25		13:49	48	0:20	3:16
Z 26		14:32	68	0:20	2:54
AA 27		78:12	114	1:04	14:07
AB 28		0:00	0	0:00	0:00
AC 29		0:00	0	0:00	0:00
AD 30		30:51	64	0:33	7:21
AE 31		112:56	128	1:17	25:56
AF 32		8:35	33	0:23	2:28
AG 33		177:26	141	2:02	28:01
AH 34		48:35	98	0:47	14:37
AI 35		34:50	92	0:31	7:19
AJ 36		17:17	64	0:23	3:46
AK 37		7:11	30	0:21	1:50
AL 38		4:11	24	0:15	1:12
AM 39		0:00	0	0:00	0:00
AN 40		0:00	0	0:00	0:00
AO 41		0:00	0	0:00	0:00
AP 42		0:00	0	0:00	0:00
AQ 43		2:11	25	0:07	0:46
AR 44		0:00	0	0:00	0:00
AS 45		0:00	0	0:00	0:00
AT 46		28:47	81	0:27	10:33
AU 47		26:13	66	0:33	9:24
AV 48		23:15	52	0:36	7:59
AW 49		59:21	76	0:56	21:45
AX 50		39:55	94	0:38	13:39
AY 51		10:22	35	0:26	2:41
AZ 52		17:28	42	0:33	5:22
BA 53		27:30	58	0:38	6:16
BB 54		47:16	76	0:48	10:35
BC 55		229:24	232	1:32	74:27
BD 56		32:39	70	0:52	7:55
BE 57		165:58	151	1:52	47:26
BF 58		241:29	205	1:50	72:21
BG 59		122:10	198	1:09	36:54
BH 60		62:27	156	0:35	21:25
BI 61		145:34	170	1:50	30:57
BJ 62		0:00	0	0:00	0:00

continua alla pagina successiva...

SHADOW - Risultato principale

Calcolo: NEWA

...continua dalla pagina precedente

n.	Nome	Ombra, caso peggiore		Massima durata dell'ombra per giorno	Ombra, valore atteso
		Ore d'ombra per anno	Giorni con ombra per anno		Ore d'ombra per anno
		[ore/anno]	[giorni/anno]	[ore/giorno]	[ore/anno]
BK 63		0:00	0	0:00	0:00
BL 64		0:00	0	0:00	0:00
BM 65		0:00	0	0:00	0:00
BN 66		15:15	42	0:30	5:09
BO 67		58:00	137	0:47	16:16
BP 68		55:37	124	0:45	14:03
BQ 69		91:57	97	1:14	26:24
BR 70		0:00	0	0:00	0:00
BS 71		0:00	0	0:00	0:00
BT 72		2:14	26	0:07	0:28
BU 73		9:16	66	0:16	2:17
BV 74		0:00	0	0:00	0:00
BW 75		0:00	0	0:00	0:00
BX 76		10:04	36	0:25	2:46
BY 77		0:00	0	0:00	0:00
BZ 78		8:13	32	0:22	2:37
CA 79		0:00	0	0:00	0:00

Ombreggiamento totale sui recettori d'ombra causato da ciascuna WTG

n.	Nome	Caso peggiore	Atteso
		[ore/anno]	[ore/anno]
1	SQ01	359:34	109:22
2	SQ02	186:49	61:10
3	SQ03	453:19	140:26
4	SQ04	304:51	78:47
5	SQ05	97:41	21:28
6	SQ06	191:39	51:18
7	SQ07	110:53	28:26
8	SQ08	519:30	123:56

I tempi totali possono differire tra le tabelle per turbina e quelle per recettore, in quanto ciascuna WTG può dare ombreggiamento su 2 o più recettori contemporaneamente, e/o un recettore può subire ombreggiamento da 2 o più WTGs contemporaneamente.

Total time as expected values at given receptor in case of cumulative (but not concurrent) flicker within a day from several turbines may deviate marginally from the individual flicker caused by each turbines separately

SHADOW - Calendario

Calcolo: NEWA Recettore d'ombra: A - 1
Assunzioni sui calcoli d'ombra

Probabilità di eliofanìa (media ore giornaliere di insolazione) [CAGLIARI / ELMA S]
Gen Feb Mar Apr Mag Giu Lug Ago Set Ott Nov Dic
4,40 5,05 5,88 7,00 8,45 9,88 10,82 10,03 8,08 6,09 5,07 4,27

Tempo di operatività

N NNE ENE E ESE SSE S SSO OSO O ONO NNO Somma
234 246 616 889 358 158 145 280 748 1.055 865 428 6.021
3,0m/s

	Gennaio	Febbraio	Marzo	Aprile	Maggio	Giugno	Luglio	Agosto	Settembre	Ottobre	Novembre	Dicembre		
1	07:45	16:35 (4)	07:34	07:00	07:12	06:28	06:01	06:02	06:24	06:53	07:21	06:52	07:25	16:23 (4)
2	17:12	12 16:47 (4)	17:45	18:17	19:48	20:18	20:46	20:56	20:39	19:58	19:10	17:25	17:03	16:39 (4)
3	07:46	16:35 (4)	07:33	06:58	07:10	06:27	06:01	06:02	06:25	06:54	07:22	06:53	07:26	16:23 (4)
4	17:13	13 16:48 (4)	17:46	18:18	19:49	20:19	20:46	20:56	20:38	19:56	19:08	17:24	17:03	16:38 (4)
5	07:46	16:36 (4)	07:32	06:57	07:08	06:26	06:00	06:03	06:26	06:55	07:23	06:55	07:27	16:23 (4)
6	17:14	13 16:49 (4)	17:47	18:19	19:50	20:20	20:47	20:56	20:37	19:55	19:06	17:23	17:02	16:38 (4)
7	07:46	16:36 (4)	07:31	06:55	07:07	06:24	06:00	06:03	06:27	06:56	07:23	06:56	07:28	16:23 (4)
8	17:15	14 16:50 (4)	17:49	18:20	19:51	20:21	20:48	20:56	20:36	19:53	19:05	17:22	17:02	16:38 (4)
9	07:46	16:37 (4)	07:30	06:54	07:05	06:23	06:00	06:04	06:28	06:57	07:24	06:57	07:29	16:23 (4)
10	17:16	13 16:50 (4)	17:50	18:21	19:52	20:22	20:48	20:56	20:34	19:52	19:03	17:21	17:02	16:38 (4)
11	07:46	16:38 (4)	07:29	06:52	07:04	06:22	06:59	06:05	06:29	06:58	07:25	06:58	07:30	16:24 (4)
12	17:17	14 16:52 (4)	17:51	18:22	19:53	20:23	20:49	20:55	20:33	19:50	19:02	17:20	17:02	16:38 (4)
13	07:46	16:38 (4)	07:28	06:51	07:02	06:21	06:59	06:05	06:30	06:58	07:26	06:59	07:31	16:24 (4)
14	17:18	15 16:53 (4)	17:52	18:23	19:54	20:24	20:50	20:55	20:32	19:48	19:00	17:19	17:02	16:38 (4)
15	07:46	16:39 (4)	07:27	06:49	07:01	06:20	06:59	06:06	06:31	06:59	07:27	07:00	07:32	16:25 (4)
16	17:18	15 16:54 (4)	17:53	18:24	19:55	20:25	20:50	20:55	20:31	19:47	18:59	17:18	17:02	16:38 (4)
17	07:46	16:40 (4)	07:26	06:48	06:59	06:19	06:59	06:06	06:32	07:00	07:28	07:01	07:33	16:25 (4)
18	17:19	15 16:55 (4)	17:54	18:25	19:56	20:26	20:51	20:55	20:30	19:45	18:57	17:17	17:02	16:38 (4)
19	07:45	16:40 (4)	07:25	06:46	06:58	06:18	06:58	06:07	06:33	07:01	07:29	07:02	07:34	16:26 (4)
20	17:20	15 16:55 (4)	17:56	18:26	19:57	20:27	20:51	20:54	20:29	19:44	18:56	17:16	17:02	16:38 (4)
21	07:45	16:41 (4)	07:23	06:45	06:56	06:17	06:58	06:08	06:34	07:02	07:30	07:04	07:35	16:25 (4)
22	17:21	15 16:56 (4)	17:57	18:27	19:58	20:28	20:52	20:54	20:27	19:42	18:54	17:15	17:02	16:37 (4)
23	07:45	16:42 (4)	07:22	06:43	06:54	06:16	06:58	06:08	06:35	07:03	07:31	07:05	07:35	16:26 (4)
24	17:22	16 16:58 (4)	17:58	18:29	19:59	20:29	20:52	20:53	20:26	19:40	18:53	17:14	17:02	16:37 (4)
25	07:45	16:42 (4)	07:21	06:42	06:53	06:15	06:58	06:09	06:35	07:04	07:32	07:06	07:36	16:26 (4)
26	17:23	16 16:58 (4)	17:59	18:30	20:00	20:30	20:53	20:53	20:25	19:39	18:51	17:13	17:02	16:38 (4)
27	07:45	16:44 (4)	07:20	06:40	06:51	06:14	06:58	06:10	06:36	07:05	07:33	07:07	07:37	16:27 (4)
28	17:25	16 17:00 (4)	18:00	18:31	20:01	20:30	20:53	20:52	20:24	19:37	18:50	17:12	17:03	16:38 (4)
29	07:44	16:46 (4)	07:19	06:39	06:50	06:13	06:58	06:10	06:37	07:06	07:34	07:08	07:38	16:27 (4)
30	17:26	13 16:59 (4)	18:01	18:32	20:02	20:31	20:54	20:52	20:22	19:36	18:48	17:11	17:03	16:38 (4)
31	07:44	16:46 (4)	07:17	06:37	06:49	06:12	06:58	06:11	06:38	07:07	07:35	07:09	07:38	16:28 (4)
32	17:27	12 16:58 (4)	18:03	18:33	20:03	20:32	20:54	20:51	20:21	19:34	18:47	17:11	17:03	16:38 (4)
33	07:43	16:49 (4)	07:16	06:35	06:47	06:11	06:58	06:12	06:39	07:08	07:36	07:10	07:39	16:29 (4)
34	17:28	8 16:57 (4)	18:04	18:34	20:04	20:33	20:54	20:51	20:20	19:32	18:45	17:10	17:03	16:39 (4)
35	07:43		07:15	06:34	06:46	06:10	06:58	06:13	06:40	07:09	07:37	07:11	07:40	16:28 (4)
36	17:29		18:05	18:35	20:05	20:34	20:55	20:50	20:18	19:31	18:44	17:09	17:04	16:39 (4)
37	07:43		07:14	06:32	06:44	06:09	06:58	06:13	06:41	07:09	07:38	07:13	07:40	16:29 (4)
38	17:30		18:06	18:36	20:06	20:35	20:55	20:50	20:17	19:29	18:42	17:09	17:04	16:39 (4)
39	07:42		07:12	06:31	06:43	06:09	06:59	06:14	06:42	07:10	07:39	07:14	07:41	16:29 (4)
40	17:31		18:07	18:37	20:07	20:36	20:55	20:49	20:15	19:27	18:41	17:08	17:05	16:39 (4)
41	07:42		07:11	06:29	06:41	06:08	06:59	06:15	06:43	07:11	07:41	07:15	07:41	16:30 (4)
42	17:32		18:08	18:38	20:08	20:37	20:55	20:48	20:14	19:26	18:39	17:07	17:05	16:40 (4)
43	07:41		07:10	06:27	06:40	06:07	06:59	06:16	06:44	07:12	07:42	07:16	07:42	16:30 (4)
44	17:33		18:09	18:39	20:09	20:38	20:56	20:47	20:13	19:24	18:38	17:07	17:06	16:40 (4)
45	07:40		07:08	06:26	06:39	06:06	06:59	06:17	06:45	07:13	07:43	07:17	07:42	16:31 (4)
46	17:34		18:10	18:40	20:10	20:39	20:56	20:47	20:11	19:23	18:37	17:06	17:06	16:41 (4)
47	07:40		07:07	06:24	06:37	06:06	06:59	06:18	06:46	07:14	07:44	07:18	07:43	16:31 (4)
48	17:36		18:11	18:41	20:11	20:39	20:56	20:46	20:10	19:21	18:35	17:06	17:07	16:41 (4)
49	07:39		07:05	06:23	06:36	06:05	06:00	06:18	06:47	07:15	06:45	07:19	07:43	16:32 (4)
50	17:37		18:13	18:42	20:12	20:40	20:56	20:45	20:08	19:19	17:34	17:05	8 16:35 (4)	17:07 16:43 (4)
51	07:38		07:04	06:21	06:34	06:04	06:00	06:19	06:47	07:16	06:46	07:20	16:26 (4)	07:44 16:32 (4)
52	17:38		18:14	18:43	20:13	20:41	20:56	20:44	20:07	19:18	17:33	17:05	11 16:37 (4)	17:08 16:43 (4)
53	07:38		07:03	06:19	06:33	06:04	06:00	06:20	06:48	07:17	06:47	07:21	16:25 (4)	07:44 16:33 (4)
54	17:39		18:15	18:44	20:14	20:42	20:56	20:43	20:05	19:16	17:31	17:04	13 16:38 (4)	17:08 16:43 (4)
55	07:37		07:01	06:18	06:32	06:03	06:01	06:21	06:49	07:18	06:48	07:22	16:24 (4)	07:44 16:33 (4)
56	17:40		18:16	18:45	20:15	20:43	20:56	20:42	20:04	19:14	17:30	17:04	16 16:40 (4)	17:09 16:44 (4)
57	07:36			07:16	06:31	06:03	06:01	06:22	06:50	07:19	06:49	07:23	16:24 (4)	07:45 16:34 (4)
58	17:41			19:46	20:16	20:43	20:56	20:42	20:02	19:13	17:29	17:04	15 16:39 (4)	17:10 16:45 (4)
59	07:35			07:15	06:29	06:02	06:02	06:23	06:51	07:20	06:50	07:24	16:23 (4)	07:45 16:34 (4)
60	17:43			19:46	20:17	20:44	20:56	20:41	20:01	19:11	17:28	17:03	16 16:39 (4)	17:11 16:46 (4)
61	07:34			07:13		06:02		06:24	06:52		06:51		07:45	16:35 (4)
62	17:44			19:47		20:45		20:40	19:59		17:27		17:11	16:46 (4)
Ore potenziali eliofanìa	302		300	370	397	444	447	454	425	374	347	302	293	
Totale, caso peggiore		235										79		367
Probabilità di eliofanìa		0,45										0,50		0,45
Tempo di operatività rid.		0,69										0,69		0,69
Dir. del vento rid.		0,77										0,77		0,77
Totale ridotto		0,24										0,27		0,24
Totale effettivo		56										21		87

Legenda della tabella:

Giorno del mese Alba (hh:mm) Tramonto (hh:mm) Minuti d'ombra Inizio ombreggiamento (hh:mm) Fine ombreggiamento (hh:mm) (WTG che provoca l'inizio dell'ombreggiamento) (WTG che provoca l'ultimo ombreggiamento)

SHADOW - Calendario

Calcolo: NEWA Recettore d'ombra: B - 2
Assunzioni sui calcoli d'ombra

Probabilità di eliofanìa (media ore giornaliere di insolazione) [CAGLIARI / ELMA S]
Gen Feb Mar Apr Mag Giu Lug Ago Set Ott Nov Dic
4,40 5,05 5,88 7,00 8,45 9,88 10,82 10,03 8,08 6,09 5,07 4,27

Tempo di operatività
N NNE ENE E ESE SSE S SSO OSO O ONO NNO Somma
234 246 616 889 358 158 145 280 748 1.055 865 428 6.021
3,0m/s

	Gennaio	Febbraio	Marzo	Aprile	Maggio	Giugno	Luglio	Agosto	Settembre	Ottobre	Novembre	Dicembre	
1	07:45	07:33	07:00	07:11	06:28	06:01	06:02	06:24	06:53	07:21	06:52	16:56 (8)	07:25
1	17:12	17:45	18:17	19:48	20:18	20:46	20:56	20:39	19:58	19:10	17:25	6 17:02 (8)	17:03
2	07:45	07:33	06:58	07:10	06:27	06:01	06:02	06:25	06:54	07:21	06:53	16:58 (8)	07:26
3	07:46	07:32	18:18	19:49	20:19	20:46	20:56	20:38	19:56	19:08	17:24	3 17:01 (8)	17:03
3	17:13	17:46	06:57	07:08	06:26	06:00	06:03	06:26	06:55	07:22	06:55		07:27
4	07:46	07:31	18:19	19:50	20:20	20:47	20:56	20:36	19:55	19:06	17:23		17:02
4	17:14	17:47	06:55	07:07	06:24	06:00	06:03	06:27	06:56	07:23	06:56		07:28
5	07:46	07:30	18:20	19:51	20:21	20:48	20:56	20:35	19:53	19:05	17:22		17:02
5	17:15	17:48	06:54	07:05	06:23	06:00	06:04	06:28	06:57	07:24	06:57		07:29
6	07:46	07:29	18:21	19:52	20:22	20:48	20:56	20:34	19:52	19:03	17:21		17:02
6	17:16	17:50	06:52	07:04	06:22	06:59	06:05	06:29	06:58	07:25	06:58		07:30
7	07:46	07:28	18:22	19:53	20:23	20:49	20:55	20:33	19:50	19:02	17:20		17:02
7	17:17	17:51	06:51	07:02	06:21	06:59	06:05	06:30	06:58	07:26	06:59		07:31
8	07:46	07:27	18:23	19:54	20:24	20:49	20:55	20:32	19:48	19:00	17:19		17:02
8	17:17	17:52	06:49	07:01	06:20	06:59	06:06	06:31	06:59	07:27	07:00		07:32
9	07:45	07:26	18:24	19:55	20:25	20:50	20:55	20:31	19:47	18:59	17:18		17:02
9	17:18	17:53	06:48	06:59	06:19	06:59	06:06	06:32	07:00	07:28	07:01		07:33
10	07:45	07:24	17:28 (8)	18:25	19:56	20:26	20:51	20:54	20:30	19:45	17:17		17:02
10	17:19	17:54	17:27 (8)	06:46	06:57	06:18	06:58	06:07	06:33	07:01	07:29		07:34
11	07:45	07:23	7 17:34 (8)	18:26	19:57	20:27	20:51	20:54	20:29	19:44	18:55		17:02
11	17:20	17:56	17:24 (8)	06:45	06:56	06:17	06:58	06:08	06:34	07:02	07:30		07:34
12	07:45	07:22	10 17:34 (8)	18:27	19:58	20:28	20:52	20:54	20:27	19:42	18:54		17:02
12	17:21	17:57	17:24 (8)	06:43	06:54	06:16	06:58	06:08	06:34	07:03	07:31		07:35
13	07:45	07:21	11 17:35 (8)	18:28	19:59	20:29	20:52	20:53	20:26	19:40	18:52		17:02
13	17:22	17:58	17:23 (8)	06:42	06:53	06:15	06:58	06:09	06:35	07:04	07:32		07:36
14	07:44	07:20	14 17:37 (8)	18:29	20:00	20:29	20:53	20:53	20:25	19:39	18:51		17:02
14	17:23	17:59	17:23 (8)	06:40	06:51	06:14	06:58	06:10	06:36	07:05	07:33		07:37
15	07:44	07:19	15 17:38 (8)	18:30	20:01	20:30	20:53	20:52	20:23	19:37	18:49		17:03
15	17:24	18:00	17:22 (8)	06:38	06:50	06:13	06:58	06:10	06:37	07:06	07:34		07:37
16	07:44	07:17	17 17:39 (8)	18:31	20:02	20:31	20:53	20:52	20:22	19:35	18:48		17:03
16	17:26	18:01	17:22 (8)	06:37	06:48	06:12	06:58	06:11	06:38	07:07	07:35		07:38
17	07:43	07:16	18 17:40 (8)	18:33	20:03	20:32	20:54	20:51	20:21	19:34	18:47		17:03
17	17:27	18:02	17:42 (8)	06:35	06:47	06:11	06:58	06:12	06:39	07:08	07:36		07:39
18	07:43	07:15	20 17:42 (8)	18:34	20:04	20:33	20:54	20:51	20:20	19:32	18:45		17:03
18	17:28	18:04	17:23 (8)	06:34	06:46	06:10	06:58	06:13	06:40	07:08	07:37		07:39
19	07:42	07:14	20 17:43 (8)	18:35	20:05	20:34	20:55	20:50	20:18	19:31	18:44		17:04
19	17:29	18:05	17:23 (8)	06:32	06:44	06:09	06:58	06:13	06:41	07:09	07:38	17:58 (8)	07:12
20	07:42	07:12	20 17:43 (8)	18:36	20:06	20:35	20:55	20:49	20:17	19:29	18:42	10 18:08 (8)	17:08
20	17:30	18:07	17:24 (8)	06:31	06:43	06:08	06:59	06:14	06:42	07:10	07:39	17:56 (8)	07:14
21	07:41	07:11	18 17:42 (8)	18:37	20:07	20:36	20:55	20:49	20:15	19:27	18:41	14 18:10 (8)	17:08
21	17:31	18:07	17:25 (8)	06:29	06:41	06:08	06:59	06:15	06:43	07:11	07:40	17:55 (8)	07:15
22	07:41	07:10	16 17:41 (8)	18:38	20:08	20:37	20:55	20:48	20:14	19:26	18:39	17 18:12 (8)	17:07
22	17:32	18:08	17:26 (8)	06:27	06:40	06:07	06:59	06:16	06:44	07:12	07:41	17:54 (8)	07:16
23	07:41	07:08	13 17:39 (8)	18:39	20:09	20:38	20:56	20:47	20:13	19:24	18:38	19 18:13 (8)	17:07
23	17:33	18:09	17:29 (8)	06:26	06:38	06:06	06:59	06:17	06:45	07:13	07:43	17:53 (8)	07:17
24	07:40	07:07	8 17:37 (8)	18:40	20:10	20:38	20:56	20:47	20:11	19:22	18:37	20 18:13 (8)	17:06
24	17:34	18:10	06:24	06:37	06:06	06:59	06:17	06:46	07:14	07:44	17:52 (8)	17:18	07:43
25	07:39	07:05	18:41	20:11	20:39	20:56	20:46	20:10	19:21	18:35	21 18:13 (8)	17:06	17:07
25	17:36	18:11	06:23	06:36	06:05	06:00	06:18	06:47	07:15	06:45	16:52 (8)	17:19	07:43
26	07:38	07:04	18:42	20:12	20:40	20:56	20:45	20:08	19:19	17:34	19 17:11 (8)	17:05	17:07
26	17:37	18:13	06:21	06:34	06:04	06:00	06:19	06:47	07:16	06:46	16:52 (8)	17:20	07:44
27	07:38	07:03	18:42	20:13	20:41	20:56	20:44	20:07	19:18	17:33	18 17:10 (8)	17:05	17:08
27	17:38	18:14	06:19	06:33	06:04	06:00	06:20	06:48	07:17	06:47	16:52 (8)	17:21	07:44
28	07:37	07:01	18:43	20:14	20:42	20:56	20:43	20:05	19:16	17:31	16 17:08 (8)	17:04	17:08
28	17:39	18:15	06:18	06:32	06:03	06:01	06:21	06:49	07:18	06:48	16:52 (8)	17:22	07:44
29	07:36	07:00	18:44	20:15	20:43	20:56	20:42	20:04	19:14	17:30	15 17:07 (8)	17:04	17:09
29	17:40	18:16	06:18	06:32	06:03	06:01	06:21	06:49	07:18	06:48	16:52 (8)	17:22	07:44
30	07:35	07:00	07:16	06:31	06:03	06:01	06:22	06:50	07:19	06:49	16:53 (8)	17:23	07:45
30	17:41	18:17	19:45	20:16	20:43	20:56	20:41	20:02	19:13	17:29	13 17:06 (8)	17:03	17:10
31	07:34	07:00	07:15	06:29	06:02	06:01	06:23	06:51	07:20	06:50	16:54 (8)	17:24	07:45
31	17:43	18:19	19:46	20:17	20:44	20:56	20:41	20:01	19:11	17:28	11 17:05 (8)	17:03	17:10
31	07:34	07:00	07:13	06:28	06:02	06:02	06:24	06:52	07:21	06:51	16:54 (8)	17:25	07:45
31	17:44	18:20	19:47	20:18	20:45	20:57	20:40	19:59	19:08	17:27	10 17:04 (8)	17:04	17:11
Ore potenziali eliofanìa	302	300	370	397	444	447	454	425	374	347	302		293
Totale, caso peggiore		211										9	
Probabilità di eliofanìa		0,47									0,50		
Tempo di operatività rid.		0,69									0,69		
Dir. del vento rid.		0,79									0,79		
Totale ridotto		0,26									0,27		
Totale effettivo		54								60	2		

Legenda della tabella:

Giorno del mese	Alba (hh:mm)	Inizio ombreggiamento (hh:mm)	(WTG che provoca l'inizio dell'ombreggiamento)
	Tramonto (hh:mm)	Fine ombreggiamento (hh:mm)	(WTG che provoca l'ultimo ombreggiamento)
	Minuti d'ombra		

SHADOW - Calendario

Calcolo: NEWA Recettore d'ombra: C - 3
Assunzioni sui calcoli d'ombra

Probabilità di eliofania (media ore giornaliere di insolazione) [CAGLIARI / ELMA S]
Gen Feb Mar Apr Mag Giu Lug Ago Set Ott Nov Dic
4,40 5,05 5,88 7,00 8,45 9,88 10,82 10,03 8,08 6,09 5,07 4,27

Tempo di operatività
N NNE ENE E ESE SSE S SSO OSO O ONO NNO Somma
234 246 616 889 358 158 145 280 748 1.055 865 428 6.021
3,0m/s

	Gennaio	Febbraio	Marzo	Aprile	Maggio	Giugno	Luglio	Agosto	Settembre	Ottobre	Novembre	Dicembre		
1	07:45	07:34	07:00	17:26 (8)	07:11	06:28	06:01	06:02	06:24	06:53	07:21	06:52	07:25	
	17:12	17:45	18:17	17:43 (8)	19:48	20:18	20:46	20:56	20:39	19:58	19:10	17:25	17:03	
2	07:45	07:33	06:58	17:28 (8)	07:10	06:27	06:01	06:02	06:25	06:54	07:22	06:53	07:26	
	17:13	17:46	18:18	17:42 (8)	19:49	20:19	20:46	20:56	20:38	19:56	19:08	17:24	17:03	
3	07:46	07:32	06:57	17:32 (8)	07:08	06:26	06:00	06:03	06:26	06:55	07:22	06:55	07:27	
	17:14	17:47	18:19	17:37 (8)	19:50	20:20	20:47	20:56	20:36	19:55	19:06	17:23	17:02	
4	07:46	07:31	06:55		07:07	06:24	06:00	06:03	06:27	06:56	07:23	06:56	07:28	
	17:15	17:48	18:20		19:51	20:21	20:48	20:56	20:35	19:53	19:05	17:22	17:02	
5	07:46	07:30	06:54		07:05	06:23	06:00	06:04	06:28	06:57	07:24	06:57	07:29	
	17:16	17:50	18:21		19:52	20:22	20:48	20:56	20:34	19:52	19:03	17:21	17:02	
6	07:46	07:29	06:52		07:04	06:22	06:59	06:05	06:29	06:58	07:25	06:58	07:30	
	17:17	17:51	18:22		19:53	20:23	20:49	20:55	20:33	19:50	19:02	17:20	17:02	
7	07:46	07:28	06:51		07:02	06:21	06:59	06:05	06:30	06:50	07:26	06:59	07:31	
	17:18	17:52	18:23		19:54	20:24	20:49	20:55	20:32	19:48	19:00	17:19	17:02	
8	07:46	07:27	06:49		07:01	06:20	06:59	06:06	06:31	06:59	07:27	07:00	07:32	
	17:18	17:53	18:24		19:55	20:25	20:50	20:55	20:31	19:47	18:59	17:18	17:02	
9	07:46	07:26	06:48		06:59	06:19	06:59	06:06	06:32	07:00	07:28	07:01	07:33	
	17:19	17:54	18:25		19:56	20:26	20:51	20:54	20:30	19:45	18:57	17:17	17:02	
10	07:45	07:24	06:46		06:57	06:18	06:58	06:07	06:33	07:01	07:29	07:02	07:34	
	17:20	17:56	18:26		19:57	20:27	20:51	20:54	20:29	19:44	18:55	17:16	17:02	
11	07:45	07:23	06:45		06:56	06:17	06:58	06:08	06:34	07:02	07:30	18:04 (8)	07:04	07:34
	17:21	17:57	18:27		19:58	20:28	20:52	20:54	20:27	19:42	18:54	9 18:13 (8)	17:15	17:02
12	07:45	07:22	06:43		06:54	06:16	06:58	06:08	06:35	07:03	07:31	18:01 (8)	07:05	07:35
	17:22	17:58	18:28		19:59	20:29	20:52	20:53	20:26	19:40	18:52	15 18:16 (8)	17:14	17:02
13	07:45	07:21	06:42		06:53	06:15	06:58	06:09	06:35	07:04	07:32	17:59 (8)	07:06	07:36
	17:23	17:59	18:29		20:00	20:29	20:53	20:53	20:25	19:39	18:51	18 18:17 (8)	17:13	17:02
14	07:44	07:20	17:31 (8)	06:40	06:51	06:14	06:58	06:10	06:36	07:05	07:33	17:53 (8)	07:07	07:37
	17:25	18:00	7 17:38 (8)	18:30	20:01	20:30	20:53	20:52	20:24	19:37	18:49	21 18:18 (8)	17:12	17:03
15	07:44	07:19	17:28 (8)	06:38	06:50	06:13	06:58	06:10	06:37	07:06	07:34	17:56 (8)	07:08	07:37
	17:26	18:01	11 17:39 (8)	18:32	20:02	20:31	20:53	20:52	20:22	19:35	18:48	23 18:19 (8)	17:11	17:03
16	07:44	07:17	17:26 (8)	06:37	06:48	06:12	06:58	06:11	06:38	07:07	07:35	17:55 (8)	07:09	07:38
	17:27	18:02	14 17:40 (8)	18:33	20:03	20:32	20:54	20:51	20:21	19:34	18:47	25 18:20 (8)	17:11	17:03
17	07:43	07:16	17:25 (8)	06:35	06:47	06:11	06:58	06:12	06:39	07:08	07:36	17:54 (8)	07:10	07:39
	17:28	18:04	17 17:42 (8)	18:34	20:04	20:33	20:54	20:51	20:20	19:32	18:45	26 18:20 (8)	17:10	17:03
18	07:43	07:15	17:25 (8)	06:34	06:46	06:10	06:58	06:13	06:40	07:08	07:37	17:54 (8)	07:11	07:39
	17:29	18:05	18 17:43 (8)	18:35	20:05	20:34	20:55	20:50	20:18	19:31	18:44	26 18:20 (8)	17:09	17:04
19	07:42	07:14	17:23 (8)	06:32	06:44	06:09	06:58	06:13	06:41	07:09	07:38	17:53 (8)	07:12	07:40
	17:30	18:06	21 17:44 (8)	18:36	20:06	20:35	20:55	20:49	20:17	19:29	18:42	26 18:19 (8)	17:09	17:04
20	07:42	07:12	17:23 (8)	06:31	06:43	06:08	06:59	06:14	06:42	07:10	07:39	17:53 (8)	07:14	07:41
	17:31	18:07	22 17:45 (8)	18:37	20:07	20:36	20:55	20:49	20:15	19:27	18:41	25 18:18 (8)	17:08	17:05
21	07:41	07:11	17:23 (8)	06:29	06:41	06:08	06:59	06:15	06:43	07:11	07:40	17:54 (8)	07:15	07:41
	17:32	18:08	24 17:47 (8)	18:38	20:08	20:37	20:55	20:48	20:14	19:26	18:39	23 18:17 (8)	17:07	17:05
22	07:41	07:10	17:22 (8)	06:27	06:40	06:07	06:59	06:16	06:44	07:12	07:42	17:54 (8)	07:16	07:42
	17:33	18:09	26 17:48 (8)	18:39	20:09	20:38	20:56	20:47	20:13	19:24	18:38	22 18:16 (8)	17:07	17:06
23	07:40	07:08	17:23 (8)	06:26	06:39	06:06	06:59	06:17	06:45	07:13	07:43	17:54 (8)	07:17	07:42
	17:34	18:10	26 17:49 (8)	18:40	20:10	20:38	20:56	20:47	20:11	19:22	18:37	20 18:14 (8)	17:06	17:06
24	07:40	07:07	17:22 (8)	06:24	06:37	06:06	06:59	06:17	06:46	07:14	07:44	17:55 (8)	07:18	07:43
	17:36	18:11	26 17:48 (8)	18:41	20:11	20:39	20:56	20:46	20:10	19:21	18:35	18 18:13 (8)	17:06	17:07
25	07:39	07:05	17:23 (8)	06:23	06:36	06:05	06:00	06:18	06:47	07:15	06:45	16:55 (8)	07:19	07:43
	17:37	18:13	25 17:48 (8)	18:42	20:12	20:40	20:56	20:45	20:08	19:19	17:34	16 17:11 (8)	17:05	17:07
26	07:38	07:04	17:24 (8)	06:21	06:34	06:04	06:00	06:19	06:47	07:16	06:46	16:56 (8)	07:20	07:44
	17:38	18:14	24 17:48 (8)	18:42	20:13	20:41	20:56	20:44	20:07	19:18	17:33	14 17:10 (8)	17:05	17:08
27	07:38	07:03	17:24 (8)	06:19	06:33	06:04	06:00	06:20	06:48	07:17	06:47	16:58 (8)	07:21	07:44
	17:39	18:15	22 17:46 (8)	18:43	20:14	20:42	20:56	20:43	20:05	19:16	17:31	10 17:08 (8)	17:04	17:08
28	07:37	07:01	17:25 (8)	06:18	06:32	06:03	06:01	06:21	06:49	07:18	06:48	17:01 (8)	07:22	07:44
	17:40	18:16	21 17:46 (8)	18:44	20:15	20:43	20:56	20:42	20:04	19:14	17:30	7 17:08 (8)	17:04	17:09
29	07:36		07:16		06:31	06:03	06:01	06:22	06:50	07:19	06:49		07:23	07:45
	17:41		19:45		20:16	20:43	20:56	20:41	20:02	19:13	17:29		17:03	17:10
30	07:35		07:15		06:29	06:02	06:02	06:23	06:51	07:20	06:50		07:24	07:45
	17:43		19:46		20:17	20:44	20:56	20:41	20:01	19:11	17:28		17:03	17:11
31	07:34		07:13		06:02			06:24	06:52		06:51		07:45	
	17:44		19:47		20:45			20:40	19:59		17:27		17:11	
Ore potenziali eliofania	302	300	370		397	444	447	454	425	374	347	344	302	293
Totale, caso peggiore			36											
Probabilità di eliofania			0,47											0,54
Tempo di operatività rid.			0,69											0,69
Dir. del vento rid.			0,79											0,79
Totale ridotto			0,26											0,30
Totale effettivo			78											102

Legenda della tabella:

Giorno del mese	Alba (hh:mm)	Inizio ombreggiamento (hh:mm)	(WTG che provoca l'inizio dell'ombreggiamento)
	Tramonto (hh:mm)Minuti d'ombra	Fine ombreggiamento (hh:mm)	(WTG che provoca l'ultimo ombreggiamento)

SHADOW - Calendario

Calcolo: NEWA Recettore d'ombra: D - 4
Assunzioni sui calcoli d'ombra

Probabilità di eliofanìa (media ore giornaliere di insolazione) [CAGLIARI / ELMA S]
Gen Feb Mar Apr Mag Giu Lug Ago Set Ott Nov Dic
4,40 5,05 5,88 7,00 8,45 9,88 10,82 10,03 8,08 6,09 5,07 4,27

Tempo di operatività

N NNE ENE E ESE SSE S SSO OSO O ONO NNO Somma
234 246 616 889 358 158 145 280 748 1.055 865 428 6.021
3,0m/s

	Gennaio	Febbraio	Marzo	Aprile	Maggio	Giugno	Luglio	Agosto	Settembre	Ottobre	Novembre	Dicembre				
1	07:45	07:34	07:00	17:13 (8)	07:11	06:28	06:01	06:02	06:24	06:53	07:21	06:52	16:40 (8)	07:25		
	17:12	17:45	18:17	17:30 (8)	19:48	20:18	20:46	20:56	20:39	19:58	19:10	19:58	17:25	22	17:02 (8)	17:03
2	07:45	07:33	06:58	17:17 (8)	07:10	06:27	06:01	06:02	06:25	06:54	07:22	06:53	16:42 (8)	07:26		
	17:13	17:46	18:18	17:27 (8)	19:49	20:19	20:46	20:56	20:38	19:56	19:08	19:56	17:24	19	17:01 (8)	17:03
3	07:46	07:32	06:57		07:08	06:26	06:00	06:03	06:26	06:55	07:22	06:55	16:44 (8)	07:27		
	17:14	17:47	18:19		19:50	20:20	20:47	20:56	20:37	19:55	19:06	19:55	17:23	16	17:00 (8)	17:02
4	07:46	07:31	06:55		07:07	06:24	06:00	06:03	06:27	06:56	07:23	06:56	16:47 (8)	07:28		
	17:15	17:49	18:20		19:51	20:21	20:48	20:56	20:35	19:53	19:05	19:53	17:22	10	16:57 (8)	17:02
5	07:46	07:30	06:54		07:05	06:23	06:00	06:04	06:28	06:57	07:24	06:57				07:29
	17:16	17:50	18:21		19:52	20:22	20:48	20:56	20:34	19:52	19:03	19:52	17:21			17:02
6	07:46	07:29	06:52		07:04	06:22	05:59	06:05	06:29	06:58	07:25	06:58				07:30
	17:17	17:51	18:22		19:53	20:23	20:49	20:55	20:33	19:50	19:02	19:50	17:20			17:02
7	07:46	07:28	06:51		07:02	06:21	05:59	06:05	06:30	06:58	07:26	06:59				07:31
	17:18	17:52	18:23		19:54	20:24	20:49	20:55	20:32	19:47	19:00	19:48	17:19			17:02
8	07:46	07:27	06:49		07:01	06:20	05:59	06:06	06:31	06:59	07:27	06:59				07:32
	17:18	17:53	18:24		19:55	20:25	20:50	20:55	20:31	19:47	18:59	19:47	17:18			17:02
9	07:46	07:26	06:48		06:59	06:19	05:59	06:06	06:32	07:00	07:28	07:01				07:33
	17:19	17:54	18:25		19:56	20:26	20:51	20:54	20:30	19:45	18:57	19:45	17:17			17:02
10	07:45	07:24	06:46		06:57	06:18	05:58	06:07	06:33	07:01	07:29	07:02				07:34
	17:20	17:56	18:26		19:57	20:27	20:51	20:54	20:29	19:44	18:56	19:44	17:16			17:02
11	07:45	07:23	06:45		06:56	06:17	05:58	06:08	06:34	07:02	07:30	07:04				07:34
	17:21	17:57	18:27		19:58	20:28	20:52	20:54	20:27	19:42	18:54	19:42	17:15			17:02
12	07:45	07:22	06:43		06:54	06:16	05:58	06:08	06:35	07:03	07:31	07:05				07:35
	17:22	17:58	18:28		19:59	20:29	20:52	20:53	20:26	19:40	18:52	19:40	17:14			17:02
13	07:45	07:21	06:42		06:53	06:15	05:58	06:09	06:35	07:04	07:32	07:06				07:36
	17:23	17:59	18:29		20:00	20:29	20:53	20:53	20:25	19:39	18:51	19:39	17:13			17:02
14	07:44	07:20	06:40		06:51	06:14	05:58	06:10	06:36	07:05	07:33	07:07				07:37
	17:25	18:00	18:31		20:01	20:30	20:53	20:52	20:24	19:37	18:49	19:37	17:12			17:03
15	07:44	07:19	06:38		06:50	06:13	05:58	06:10	06:37	07:06	07:34	07:08				07:37
	17:26	18:01	18:32		20:02	20:31	20:53	20:52	20:22	19:36	18:48	19:36	17:11			17:03
16	07:44	07:17	06:37		06:49	06:12	05:58	06:11	06:38	07:07	07:35	07:09				07:38
	17:27	18:02	18:33		20:03	20:32	20:54	20:51	20:21	19:34	18:47	19:34	17:11			17:03
17	07:43	07:16	06:35		06:47	06:11	05:58	06:12	06:39	07:08	07:36	07:10				07:39
	17:28	18:04	18:34		20:04	20:33	20:54	20:51	20:20	19:32	18:45	19:32	17:10			17:03
18	07:43	07:15	06:34		06:46	06:10	05:58	06:13	06:40	07:08	07:37	07:11				07:40
	17:29	18:05	18:35		20:05	20:34	20:55	20:50	20:18	19:31	18:44	19:31	17:09			17:04
19	07:42	07:14	06:32		06:44	06:09	05:58	06:13	06:41	07:09	07:38	07:12				07:40
	17:30	18:06	18:36		20:06	20:35	20:55	20:49	20:17	19:29	18:42	19:29	17:08			17:04
20	07:42	07:12	06:31		06:43	06:09	05:59	06:14	06:42	07:10	07:39	07:14				07:41
	17:31	18:07	18:37		20:07	20:36	20:55	20:49	20:15	19:27	18:41	19:27	17:08			17:05
21	07:41	07:11	06:29		06:41	06:08	05:59	06:15	06:43	07:11	07:40	07:15				07:41
	17:32	18:08	18:38		20:08	20:37	20:55	20:48	20:14	19:26	18:39	19:26	17:07			17:05
22	07:41	07:10	06:27		06:40	06:07	05:59	06:16	06:44	07:12	07:42	07:16				07:42
	17:33	18:09	18:39		20:09	20:38	20:56	20:47	20:13	19:24	18:38	19:24	17:07			17:06
23	07:40	07:08	06:26		06:39	06:06	05:59	06:17	06:45	07:13	07:43	07:17				07:42
	17:34	18:10	18:40		20:10	20:38	20:56	20:47	20:11	19:22	18:37	19:22	17:06			17:06
24	07:40	07:07	06:24		06:37	06:06	05:59	06:18	06:46	07:14	07:44	07:18				07:43
	17:36	18:11	18:41		20:11	20:39	20:56	20:46	20:10	19:21	18:35	19:21	17:06			17:07
25	07:39	07:05	06:23		06:36	06:05	06:00	06:18	06:47	07:15	07:45	07:19				07:43
	17:37	18:13	18:42		20:12	20:40	20:56	20:45	20:08	19:19	18:34	19:19	17:05			17:07
26	07:38	07:04	06:21		06:34	06:04	06:00	06:19	06:47	07:16	07:46	07:20				07:44
	17:38	18:14	18:43		20:13	20:41	20:56	20:44	20:07	19:18	18:33	19:18	17:05			17:08
27	07:38	07:03	06:19		06:33	06:04	06:00	06:20	06:48	07:17	07:47	07:21				07:44
	17:39	18:15	18:44		20:14	20:42	20:56	20:43	20:05	19:16	18:31	19:16	17:04			17:08
28	07:37	07:01	06:18		06:32	06:03	06:01	06:21	06:49	07:18	07:48	07:22				07:44
	17:40	18:16	18:44		20:15	20:43	20:56	20:42	20:04	19:14	18:30	19:14	17:04			17:09
29	07:36		06:17		06:31	06:03	06:01	06:22	06:50	07:19	07:49	07:23				07:45
	17:41		18:45		20:16	20:43	20:56	20:42	20:02	19:13	18:29	19:13	17:03			17:10
30	07:35		06:15		06:29	06:02	06:02	06:23	06:51	07:20	07:50	07:24				07:45
	17:43		18:46		20:17	20:44	20:56	20:41	20:01	19:11	18:27	19:11	17:03			17:11
31	07:34		06:13			06:02		06:24	06:52		06:51	16:39 (8)				07:45
	17:44		18:47			20:45		20:40	19:59		17:27	17:04 (8)				17:11
Ore potenziali eliofanìa	302	300	370	397	444	447	454	425	374	347			302			293
Totale, caso peggiore		624			27						587			67		
Probabilità di eliofanìa		0,47			0,49						0,54			0,50		
Tempo di operatività rid.		0,59			0,59						0,59			0,69		
Dir. del vento rid.		0,79			0,79						0,79			0,79		
Totale ridotto		0,26			0,27						0,30			0,27		
Totale effettivo		160			7						173			18		

Legenda della tabella:

Giorno del mese Alba (hh:mm) Tramonto (hh:mm) Minuti d'ombra Inizio ombreggiamento (hh:mm) Fine ombreggiamento (hh:mm) (WTG che provoca l'inizio dell'ombreggiamento) (WTG che provoca l'ultimo ombreggiamento)

SHADOW - Calendario

Calcolo: NEWA Recettore d'ombra: E - 5
Assunzioni sui calcoli d'ombra

Probabilità di eliofania (media ore giornaliere di insolazione) [CAGLIARI / ELMA S]
Gen Feb Mar Apr Mag Giu Lug Ago Set Ott Nov Dic
4,40 5,05 5,88 7,00 8,45 9,88 10,82 10,03 8,08 6,09 5,07 4,27

Tempo di operatività

N NNE ENE E ESE SSE S SSO OSO O ONO NNO Somma
234 246 616 889 358 158 145 280 748 1.055 865 428 6.021
3,0m/s

	Gennaio	Febbraio	Marzo	Aprile	Maggio	Giugno			
1	07:45	07:33	17:08 (5)	07:00	07:11	06:28	06:01	19:52 (8)	
	17:12	17:45	14	17:22 (5)	18:17	19:48	20:18	20:21 (8)	
2	07:45	07:33	17:07 (5)	06:58	07:10	06:27	06:45	19:52 (8)	
	17:13	17:46	16	17:23 (5)	18:18	19:49	20:19	20:20 (8)	
3	07:46	07:32	17:07 (5)	06:57	07:08	06:26	06:00	19:52 (8)	
	17:14	17:47	17	17:24 (5)	18:19	19:50	20:20	20:21 (8)	
4	07:46	07:31	17:08 (5)	06:55	07:07	06:24	06:00	19:53 (8)	
	17:15	17:49	18	17:26 (5)	18:20	19:51	20:21	20:21 (8)	
5	07:46	07:30	17:08 (5)	06:54	07:05	06:23	06:00	19:53 (8)	
	17:16	17:50	19	17:27 (5)	18:21	19:52	20:22	20:22 (8)	
6	07:46	07:29	17:08 (5)	06:52	07:04	06:22	05:59	19:53 (8)	
	17:17	17:51	20	17:28 (5)	18:22	19:53	20:23	20:21 (8)	
7	07:46	07:28	17:09 (5)	06:51	07:02	06:21	05:59	19:53 (8)	
	17:18	17:52	21	17:30 (5)	18:23	19:54	20:24	20:22 (8)	
8	07:46	07:27	17:10 (5)	06:49	07:01	06:20	05:59	19:53 (8)	
	17:18	17:53	20	17:30 (5)	18:24	19:55	20:25	20:22 (8)	
9	07:45	07:26	17:11 (5)	06:48	06:59	06:19	05:59	19:54 (8)	
	17:19	17:54	19	17:30 (5)	18:25	19:56	20:26	20:22 (8)	
10	07:45	07:24	17:12 (5)	06:46	06:57	06:18	05:59	19:54 (8)	
	17:20	17:56	17	17:29 (5)	18:26	19:57	20:27	20:22 (8)	
11	07:45	07:23	17:13 (5)	06:45	06:56	06:17	05:58	19:55 (8)	
	17:21	17:57	13	17:26 (5)	18:27	19:58	20:28	20:23 (8)	
12	07:45	07:22	17:16 (5)	06:43	06:54	06:16	05:58	19:55 (8)	
	17:22	17:58	8	17:24 (5)	18:28	19:59	20:29	20:23 (8)	
13	07:45	07:21		06:42	06:53	06:15	05:58	19:55 (8)	
	17:23	17:59		18:29	20:00	20:29	20:53	20:23 (8)	
14	07:44	07:20		06:40	06:51	06:14	05:58	19:55 (8)	
	17:25	18:00		18:31	20:01	20:30	20:53	20:23 (8)	
15	07:44	07:19		06:38	06:50	06:13	05:58	19:56 (8)	
	17:26	18:01		18:32	20:02	20:31	20:53	20:23 (8)	
16	07:44	07:17		06:37	06:48	06:12	05:58	19:56 (8)	
	17:27	18:02		18:33	20:03	20:32	20:54	20:23 (8)	
17	07:43	07:16		06:35	06:47	06:11	20:00 (8)	05:58	19:56 (8)
	17:28	18:04		18:34	20:04	20:33	20:10 (8)	20:54	20:24 (8)
18	07:43	07:15		06:34	06:46	06:10	19:58 (8)	05:58	19:56 (8)
	17:29	18:05		18:35	20:05	20:34	20:11 (8)	20:55	20:24 (8)
19	07:42	07:14		06:32	06:44	06:09	19:56 (8)	05:58	19:56 (8)
	17:30	18:06		18:36	20:06	20:35	20:11 (8)	20:55	20:24 (8)
20	07:42	07:12		06:31	06:43	06:09	19:55 (8)	05:59	19:56 (8)
	17:31	18:07		18:37	20:07	20:36	20:12 (8)	20:55	20:24 (8)
21	07:41	07:11		06:29	06:41	06:08	19:55 (8)	05:59	19:56 (8)
	17:32	18:08		18:38	20:08	20:37	20:13 (8)	20:55	20:24 (8)
22	07:41	07:10		06:27	06:40	06:07	19:54 (8)	05:59	19:57 (8)
	17:33	18:09		18:39	20:09	20:38	20:14 (8)	20:56	20:25 (8)
23	07:40	07:08		06:26	06:39	06:06	19:53 (8)	05:59	19:57 (8)
	17:34	18:10		18:40	20:10	20:38	20:14 (8)	20:56	20:25 (8)
24	07:40	07:07		06:24	06:37	06:06	19:53 (8)	05:59	19:57 (8)
	17:36	18:11		18:41	20:11	20:39	20:16 (8)	20:56	20:25 (8)
25	07:39	07:05		06:23	06:36	06:05	19:52 (8)	06:00	19:57 (8)
	17:37	18:13		18:42	20:12	20:40	20:16 (8)	20:56	20:25 (8)
26	07:38	17:11 (5)	07:04	06:21	06:34	06:04	19:53 (8)	06:00	19:58 (8)
	17:38	3	17:14 (5)	18:14	18:42	20:13	20:41	20:56	20:25 (8)
27	07:38	17:10 (5)	07:03	06:19	06:33	06:04	19:52 (8)	06:00	19:58 (8)
	17:39	5	17:15 (5)	18:15	18:43	20:14	20:42	20:56	20:25 (8)
28	07:37	17:09 (5)	07:01	06:18	06:32	06:03	19:53 (8)	06:01	19:58 (8)
	17:40	7	17:16 (5)	18:16	18:44	20:15	20:42	20:56	20:25 (8)
29	07:36	17:09 (5)		07:16	06:31	06:03	19:52 (8)	06:01	19:58 (8)
	17:41	9	17:18 (5)		19:45	20:16	20:43	20:56	20:26 (8)
30	07:35	17:08 (5)		07:15	06:29	06:02	19:52 (8)	06:02	19:58 (8)
	17:43	11	17:19 (5)		19:46	20:17	20:44	20:56	20:26 (8)
31	07:34	17:08 (5)		07:13		06:02	19:52 (8)		
	17:44	13	17:21 (5)		19:47		20:45		
Ore potenziali eliofania	302	300	370	397	444		447		
Totale, caso peggiore	48	202				325	840		
Probabilità di eliofania	0,45	0,47				0,59	0,66		
Tempo di operatività rid.	0,69	0,69				0,69	0,69		
Dir. del vento rid.	0,79	0,79				0,68	0,68		
Totale ridotto	0,25	0,26				0,28	0,31		
Totale effettivo	12	52				90	261		

Legenda della tabella:

Giorno del mese Alba (hh:mm) Tramonto (hh:mm) Minuti d'ombra Inizio ombreggiamento (hh:mm) Fine ombreggiamento (hh:mm) (WTG che provoca l'inizio dell'ombreggiamento) (WTG che provoca l'ultimo ombreggiamento)

SHADOW - Calendario

Calcolo: NEWA Recettore d'ombra: E - 5
Assunzioni sui calcoli d'ombra

Probabilità di eliofanìa (media ore giornaliere di insolazione) [CAGLIARI / ELMA S]
Gen Feb Mar Apr Mag Giu Lug Ago Set Ott Nov Dic
4,40 5,05 5,88 7,00 8,45 9,88 10,82 10,03 8,08 6,09 5,07 4,27

Tempo di operatività

N NNE ENE E ESE SSE S SSO OSO O ONO NNO Somma
234 246 616 889 358 158 145 280 748 1.055 865 428 6.021
3,0m/s

	Luglio	Agosto	Settembre	Ottobre	Novembre	Dicembre				
1	06:02	19:59 (8)	06:24	06:53	07:21	06:52	16:41 (5)	07:25		
	20:56	28	20:27 (8)	20:39	19:58	19:10	17:25	17	16:58 (5)	17:03
2	06:02	19:58 (8)	06:25	06:54	07:22	06:53	16:40 (5)	07:26		
	20:56	29	20:27 (8)	20:38	19:56	19:08	17:24	19	16:59 (5)	17:03
3	06:03	19:59 (8)	06:26	06:55	07:22	06:55	16:40 (5)	07:27		
	20:56	28	20:27 (8)	20:36	19:55	19:06	17:23	20	17:00 (5)	17:02
4	06:03	19:59 (8)	06:27	06:56	07:23	06:56	16:39 (5)	07:28		
	20:56	28	20:27 (8)	20:35	19:53	19:05	17:22	20	16:59 (5)	17:02
5	06:04	19:59 (8)	06:28	06:57	07:24	06:57	16:38 (5)	07:29		
	20:56	29	20:28 (8)	20:34	19:52	19:03	17:21	20	16:58 (5)	17:02
6	06:05	19:59 (8)	06:29	06:58	07:25	06:58	16:38 (5)	07:30		
	20:55	28	20:27 (8)	20:33	19:50	19:02	17:20	19	16:57 (5)	17:02
7	06:05	19:59 (8)	06:30	06:58	07:26	06:59	16:37 (5)	07:31		
	20:55	29	20:28 (8)	20:32	19:48	19:00	17:19	18	16:55 (5)	17:02
8	06:06	20:00 (8)	06:31	06:59	07:27	07:00	16:38 (5)	07:32		
	20:55	29	20:29 (8)	20:31	19:47	18:59	17:18	17	16:55 (5)	17:02
9	06:06	19:59 (8)	06:32	07:00	07:28	07:01	16:38 (5)	07:33		
	20:54	29	20:28 (8)	20:30	19:45	18:57	17:17	16	16:54 (5)	17:02
10	06:07	20:00 (8)	06:33	07:01	07:29	07:02	16:38 (5)	07:34		
	20:54	29	20:29 (8)	20:29	19:44	18:56	17:16	15	16:53 (5)	17:02
11	06:08	20:00 (8)	06:34	07:02	07:30	07:03	16:39 (5)	07:34		
	20:54	28	20:28 (8)	20:27	19:42	18:54	17:15	12	16:51 (5)	17:02
12	06:08	20:00 (8)	06:35	07:03	07:31	07:05	16:39 (5)	07:35		
	20:53	29	20:29 (8)	20:26	19:40	18:52	17:14	11	16:50 (5)	17:02
13	06:09	20:01 (8)	06:35	07:04	07:32	07:06	16:41 (5)	07:36		
	20:53	28	20:29 (8)	20:25	19:39	18:51	17:13	9	16:50 (5)	17:02
14	06:10	20:00 (8)	06:36	07:05	07:33	07:07	16:42 (5)	07:37		
	20:52	28	20:28 (8)	20:23	19:37	18:49	17:12	7	16:49 (5)	17:03
15	06:10	20:01 (8)	06:37	07:06	07:34	07:08	16:43 (5)	07:37		
	20:52	27	20:28 (8)	20:22	19:35	18:48	17:11	5	16:48 (5)	17:03
16	06:11	20:01 (8)	06:38	07:07	07:35	07:09	16:44 (5)	07:38		
	20:51	26	20:27 (8)	20:21	19:34	18:47	17:11	3	16:47 (5)	17:03
17	06:12	20:02 (8)	06:39	07:08	07:36	07:10	16:45 (5)	07:39		
	20:51	25	20:27 (8)	20:20	19:32	18:45	17:10	17:03		
18	06:13	20:02 (8)	06:40	07:08	07:37	07:11	16:46 (5)	07:39		
	20:50	24	20:26 (8)	20:18	19:31	18:44	17:09	17:04		
19	06:13	20:02 (8)	06:41	07:09	07:38	07:12	16:47 (5)	07:40		
	20:49	23	20:25 (8)	20:17	19:29	18:42	17:09	17:04		
20	06:14	20:03 (8)	06:42	07:10	07:39	07:14	16:48 (5)	07:41		
	20:49	22	20:25 (8)	20:15	19:27	18:41	17:08	17:05		
21	06:15	20:04 (8)	06:43	07:11	07:40	07:15	16:49 (5)	07:41		
	20:48	21	20:25 (8)	20:14	19:26	18:39	17:07	17:05		
22	06:16	20:05 (8)	06:44	07:12	07:41	07:16	16:50 (5)	07:42		
	20:47	19	20:24 (8)	20:13	19:24	18:38	17:07	17:06		
23	06:17	20:05 (8)	06:45	07:13	07:43	07:17	16:51 (5)	07:42		
	20:47	18	20:23 (8)	20:11	19:22	18:37	17:06	17:06		
24	06:18	20:06 (8)	06:46	07:14	07:44	07:18	16:52 (5)	07:43		
	20:46	16	20:22 (8)	20:10	19:21	18:35	17:06	17:07		
25	06:18	20:07 (8)	06:47	07:15	06:45	07:19	16:53 (5)	07:43		
	20:45	15	20:22 (8)	20:08	19:19	17:34	17:05	17:07		
26	06:19	20:09 (8)	06:47	07:16	06:46	07:20	16:54 (5)	07:44		
	20:44	12	20:21 (8)	20:07	19:18	17:33	17:05	17:08		
27	06:20	20:11 (8)	06:48	07:17	06:47	07:21	16:55 (5)	07:44		
	20:43	9	20:20 (8)	20:05	19:16	17:31	17:04	17:08		
28	06:21	20:12 (8)	06:49	07:18	06:48	07:22	16:56 (5)	07:44		
	20:42	8	20:19 (8)	20:04	19:14	17:30	17:04	17:09		
29	06:22	20:13 (8)	06:50	07:19	06:49	07:23	16:57 (5)	07:45		
	20:41	7	20:18 (8)	20:02	19:13	17:29	17:04	17:10		
30	06:23	20:14 (8)	06:51	07:20	06:50	07:24	16:58 (5)	07:45		
	20:41	6	20:17 (8)	20:01	19:11	17:28	16:59 (5)	17:11		
31	06:24	20:15 (8)	06:52	07:21	06:51	07:25	17:00	17:11		
	20:40	5	20:14 (8)	19:59	17:27	17:27	17:01	17:11		
Ore potenziali eliofanìa	454	425	374	347	302	293				
Totale, caso peggiore	656				228					
Probabilità di eliofanìa	0,74				0,54	0,50				
Tempo di operatività rid.	0,69				0,69					
Dir. del vento rid.	0,68				0,79					
Totale ridotto	0,35				0,30	0,27				
Totale effettivo	227				63					

Legenda della tabella:

Giorno del mese Alba (hh:mm) Tramonto (hh:mm) Minuti d'ombra Inizio ombreggiamento (hh:mm) Fine ombreggiamento (hh:mm) (WTG che provoca l'inizio dell'ombreggiamento) (WTG che provoca l'ultimo ombreggiamento)

SHADOW - Calendario

Calcolo: NEWA Recettore d'ombra: F - 6
Assunzioni sui calcoli d'ombra

Probabilità di eliofanìa (media ore giornaliere di insolazione) [CAGLIARI / ELMA S]
Gen Feb Mar Apr Mag Giu Lug Ago Set Ott Nov Dic
4,40 5,05 5,88 7,00 8,45 9,88 10,82 10,03 8,08 6,09 5,07 4,27

Tempo di operatività

N NNE ENE E ESE SSE S SSO OSO O ONO NNO Somma
234 246 616 889 358 158 145 280 748 1.055 865 428 6.021
3,0m/s

	Gennaio		Febbraio		Marzo		Aprile		Maggio		Giugno	
1	07:45	16:29 (7)	07:34	07:00	07:12	06:28				06:01	18:49 (8)	
	17:12	18	16:47 (7)	17:45	18:17	19:48	20:18			20:46	68	19:57 (8)
2	07:46	16:29 (7)	07:33	06:58	07:10	06:27				06:01	18:49 (8)	
	17:13	19	16:48 (7)	17:46	18:18	19:49	20:19			20:46	69	19:58 (8)
3	07:46	16:30 (7)	07:32	06:57	07:08	06:26				06:00	18:48 (8)	
	17:14	19	16:49 (7)	17:47	18:19	19:50	20:20			20:47	70	19:58 (8)
4	07:46	16:30 (7)	07:31	06:55	07:07	06:24				06:00	18:48 (8)	
	17:15	20	16:50 (7)	17:49	18:20	19:51	20:21			20:48	71	19:59 (8)
5	07:46	16:31 (7)	07:30	06:54	07:05	06:23				19:54 (4)	06:00	18:49 (8)
	17:16	20	16:51 (7)	17:50	18:21	19:52	20:22	5	19:59 (4)	20:48	70	19:59 (8)
6	07:46	16:32 (7)	07:29	06:52	07:04	06:22				19:53 (4)	05:59	18:48 (8)
	17:17	20	16:52 (7)	17:51	18:22	19:53	20:23	7	20:00 (4)	20:49	71	19:59 (8)
7	07:46	16:32 (7)	07:28	06:51	07:02	06:21				19:51 (4)	05:59	18:48 (8)
	17:18	21	16:53 (7)	17:52	18:23	19:54	20:24	10	20:01 (4)	20:49	72	20:00 (8)
8	07:46	16:33 (7)	07:27	06:49	07:01	06:20				19:50 (4)	05:59	18:48 (8)
	17:19	21	16:54 (7)	17:53	18:24	19:55	20:25	12	20:02 (4)	20:50	72	20:00 (8)
9	07:46	16:34 (7)	07:26	06:48	06:59	06:19				19:20 (8)	05:59	18:49 (8)
	17:19	20	16:54 (7)	17:54	18:25	19:56	20:26	16	20:03 (4)	20:51	72	20:01 (8)
10	07:45	16:34 (7)	07:24	06:46	06:58	06:18				19:12 (8)	05:59	18:49 (8)
	17:20	20	16:54 (7)	17:56	18:26	19:57	20:27	34	20:04 (4)	20:51	72	20:01 (8)
11	07:45	16:35 (7)	07:23	06:45	06:56	06:17				19:08 (8)	05:58	18:49 (8)
	17:21	19	16:54 (7)	17:57	18:27	19:58	20:28	43	20:05 (4)	20:52	73	20:02 (8)
12	07:45	16:36 (7)	07:22	06:43	06:54	06:16				19:05 (8)	05:58	18:49 (8)
	17:22	18	16:54 (7)	17:58	18:28	19:59	20:29	49	20:05 (4)	20:52	73	20:02 (8)
13	07:45	16:37 (7)	07:21	06:42	06:53	06:15				19:03 (8)	05:58	18:49 (8)
	17:24	16	16:53 (7)	17:59	18:30	20:00	20:30	54	20:06 (4)	20:53	73	20:02 (8)
14	07:44	16:38 (7)	07:20	06:40	06:51	06:14				19:01 (8)	05:58	18:49 (8)
	17:25	15	16:53 (7)	18:00	18:31	20:01	20:30	59	20:07 (4)	20:53	74	20:03 (8)
15	07:44	16:40 (7)	07:19	06:38	06:50	06:13				18:59 (8)	05:58	18:49 (8)
	17:26	13	16:53 (7)	18:01	18:32	20:02	20:31	64	20:08 (4)	20:53	74	20:03 (8)
16	07:44	16:41 (7)	07:17	06:37	06:49	06:12				18:59 (8)	05:58	18:50 (8)
	17:27	10	16:51 (7)	18:03	18:33	20:03	20:32	66	20:09 (4)	20:54	73	20:03 (8)
17	07:43	16:44 (7)	07:16	06:35	06:47	06:11				18:57 (8)	05:58	18:50 (8)
	17:28	6	16:50 (7)	18:04	18:34	20:04	20:33	70	20:10 (4)	20:54	73	20:03 (8)
18	07:43		07:15	06:34	06:46	06:10				18:56 (8)	05:58	18:50 (8)
	17:29		18:05	18:35	20:05	20:34	71	20:09 (4)	20:55	73	20:03 (8)	
19	07:42		07:14	06:32	06:44	06:09				18:55 (8)	05:58	18:50 (8)
	17:30		18:06	18:36	20:06	20:35	71	20:08 (4)	20:55	74	20:04 (8)	
20	07:42		07:12	06:31	06:43	06:09				18:54 (8)	05:59	18:50 (8)
	17:31		18:07	18:37	20:07	20:36	73	20:08 (4)	20:55	74	20:04 (8)	
21	07:41		07:11	06:29	06:41	06:08				18:53 (8)	05:59	18:50 (8)
	17:32		18:08	18:38	20:08	20:37	74	20:08 (4)	20:55	74	20:04 (8)	
22	07:41		07:10	06:27	06:40	06:07				18:52 (8)	05:59	18:51 (8)
	17:33		18:09	18:39	20:09	20:38	74	20:07 (4)	20:56	74	20:05 (8)	
23	07:40		07:08	06:26	06:39	06:06				18:51 (8)	05:59	18:51 (8)
	17:35		18:10	18:40	20:10	20:38	72	20:05 (4)	20:56	74	20:05 (8)	
24	07:40		07:07	06:24	06:37	06:06				18:51 (8)	05:59	18:51 (8)
	17:36		18:11	18:41	20:11	20:39	72	20:05 (4)	20:56	73	20:04 (8)	
25	07:39		07:05	06:23	06:36	06:05				18:51 (8)	06:00	18:51 (8)
	17:37		18:13	18:42	20:12	20:40	69	20:03 (4)	20:56	73	20:04 (8)	
26	07:38		07:04	06:21	06:35	06:04				18:51 (8)	06:00	18:52 (8)
	17:38		18:14	18:43	20:13	20:41	63	19:54 (8)	20:56	73	20:05 (8)	
27	07:38		07:03	06:19	06:33	06:04				18:50 (8)	06:00	18:51 (8)
	17:39		18:15	18:44	20:14	20:42	64	19:54 (8)	20:56	74	20:05 (8)	
28	07:37		07:01	06:18	06:32	06:03				18:50 (8)	06:01	18:52 (8)
	17:40		18:16	18:45	20:15	20:43	65	19:55 (8)	20:56	74	20:06 (8)	
29	07:36			07:16	06:31	06:03				18:49 (8)	06:01	18:52 (8)
	17:41			19:45	20:16	20:43	67	19:56 (8)	20:56	73	20:05 (8)	
30	07:35			07:15	06:29	06:02				18:49 (8)	06:02	18:52 (8)
	17:43			19:46	20:17	20:44	68	19:57 (8)	20:56	73	20:05 (8)	
31	07:34			07:13		06:02				18:49 (8)		
	17:44			19:47		20:45	67	19:56 (8)				
Ore potenziali eliofanìa	302		300	370	397	444				447		
Totale, caso peggiore	295					1459				2176		
Probabilità di eliofanìa	0,45					0,59				0,66		
Tempo di operatività rid.	0,69					0,69				0,69		
Dir. del vento rid.	0,76					0,69				0,69		
Totale ridotto	0,24					0,28				0,32		
Totale effettivo	70					410				687		

Legenda della tabella:

Giorno del mese Alba (hh:mm) Tramonto (hh:mm) Minuti d'ombra Inizio ombreggiamento (hh:mm) Fine ombreggiamento (hh:mm) (WTG che provoca l'inizio dell'ombreggiamento) (WTG che provoca l'ultimo ombreggiamento)

SHADOW - Calendario

Calcolo: NEWA Recettore d'ombra: F - 6
Assunzioni sui calcoli d'ombra

Probabilità di eliofanìa (media ore giornaliere di insolazione) [CAGLIARI / ELMA S]
Gen Feb Mar Apr Mag Giu Lug Ago Set Ott Nov Dic
4,40 5,05 5,88 7,00 8,45 9,88 10,82 10,03 8,08 6,09 5,07 4,27

Tempo di operatività

N NNE ENE E ESE SSE S SSO OSO O ONO NNO Somma
234 246 616 889 358 158 145 280 748 1.055 865 428 6.021
3,0m/s

	Luglio		Agosto		Settembre		Ottobre		Novembre		Dicembre	
1	06:02	18:53 (8)	06:25	19:17 (8)	06:53	07:21	06:52	07:25	16:17 (7)			
	20:56	73 20:06 (8)	20:39	47 20:16 (4)	19:58	19:10	17:25	17:03	19	16:36 (7)		
2	06:02	18:53 (8)	06:25	19:20 (8)	06:54	07:22	06:53	07:26	16:17 (7)			
	20:56	72 20:05 (8)	20:38	40 20:15 (4)	19:56	19:08	17:24	17:03	20	16:37 (7)		
3	06:03	18:54 (8)	06:26	19:24 (8)	06:55	07:23	06:55	07:27	16:17 (7)			
	20:56	72 20:06 (8)	20:37	30 20:14 (4)	19:55	19:06	17:23	17:03	20	16:37 (7)		
4	06:03	18:53 (8)	06:27	20:01 (4)	06:56	07:23	06:56	07:28	16:17 (7)			
	20:56	72 20:05 (8)	20:35	12 20:13 (4)	19:53	19:05	17:22	17:02	21	16:38 (7)		
5	06:04	18:54 (8)	06:28	20:00 (4)	06:57	07:24	06:57	07:29	16:18 (7)			
	20:56	72 20:06 (8)	20:34	11 20:11 (4)	19:52	19:03	17:21	17:02	20	16:38 (7)		
6	06:05	18:54 (8)	06:29	20:01 (4)	06:58	07:25	06:58	07:30	16:18 (7)			
	20:55	71 20:05 (8)	20:33	9 20:10 (4)	19:50	19:02	17:20	17:02	20	16:38 (7)		
7	06:05	18:55 (8)	06:30	20:03 (4)	06:58	07:26	06:59	07:31	16:18 (7)			
	20:55	71 20:06 (8)	20:32	6 20:09 (4)	19:48	19:00	17:19	17:02	20	16:38 (7)		
8	06:06	18:56 (8)	06:31	20:05 (4)	06:59	07:27	07:00	07:32	16:18 (7)			
	20:55	70 20:06 (8)	20:31	3 20:08 (4)	19:47	18:59	17:18	17:02	20	16:38 (7)		
9	06:06	18:55 (8)	06:32	07:00	07:28	07:01	07:33	16:19 (7)				
	20:54	70 20:05 (8)	20:30	19:45	18:57	17:17	17:02	19	16:38 (7)			
10	06:07	18:56 (8)	06:33	07:01	07:29	07:02	07:34	16:18 (7)				
	20:54	70 20:06 (8)	20:29	19:44	18:56	17:16	17:02	19	16:37 (7)			
11	06:08	18:56 (8)	06:34	07:02	07:30	07:04	07:34	16:19 (7)				
	20:54	69 20:05 (8)	20:27	19:42	18:54	17:15	17:02	18	16:37 (7)			
12	06:08	18:57 (8)	06:35	07:03	07:31	07:05	07:35	16:20 (7)				
	20:53	68 20:05 (8)	20:26	19:40	18:53	17:14	17:02	18	16:38 (7)			
13	06:09	18:57 (8)	06:35	07:04	07:32	07:06	07:36	16:20 (7)				
	20:53	68 20:05 (8)	20:25	19:39	18:51	17:13	17:03	18	16:38 (7)			
14	06:10	18:58 (8)	06:36	07:05	07:33	07:07	07:37	16:21 (7)				
	20:52	67 20:05 (8)	20:24	19:37	18:50	17:12	17:03	17	16:38 (7)			
15	06:10	18:58 (8)	06:37	07:06	07:34	07:08	07:38	16:21 (7)				
	20:52	66 20:04 (8)	20:22	19:36	18:48	17:12	17:03	17	16:38 (7)			
16	06:11	18:59 (8)	06:38	07:07	07:35	07:09	07:38	16:22 (7)				
	20:51	65 20:04 (8)	20:21	19:34	18:47	17:11	17:03	16	16:38 (7)			
17	06:12	19:00 (8)	06:39	07:08	07:36	07:10	07:39	16:22 (7)				
	20:51	64 20:04 (8)	20:20	19:32	18:45	17:10	17:04	17	16:39 (7)			
18	06:13	19:00 (8)	06:40	07:09	07:37	07:11	07:40	16:22 (7)				
	20:50	67 20:11 (4)	20:18	19:31	18:44	17:09	17:04	17	16:39 (7)			
19	06:13	19:00 (8)	06:41	07:09	07:38	07:13	07:40	16:23 (7)				
	20:49	70 20:13 (4)	20:17	19:29	18:42	17:09	17:04	17	16:40 (7)			
20	06:14	19:01 (8)	06:42	07:10	07:39	07:14	07:41	16:23 (7)				
	20:49	72 20:15 (4)	20:15	19:27	18:41	17:08	17:05	16	16:39 (7)			
21	06:15	19:02 (8)	06:43	07:11	07:40	07:15	07:41	16:24 (7)				
	20:48	73 20:17 (4)	20:14	19:26	18:39	17:07	17:05	16	16:40 (7)			
22	06:16	19:03 (8)	06:44	07:12	07:42	07:16	07:42	16:24 (7)				
	20:47	74 20:18 (4)	20:13	19:24	18:38	17:07	17:06	16	16:40 (7)			
23	06:17	19:03 (8)	06:45	07:13	07:43	07:17	07:42	16:25 (7)				
	20:47	73 20:18 (4)	20:11	19:23	18:37	17:06	17:06	16	16:41 (7)			
24	06:18	19:05 (8)	06:46	07:14	07:44	07:18	07:43	16:25 (7)				
	20:46	73 20:19 (4)	20:10	19:21	18:35	17:06	17:07	17	16:42 (7)			
25	06:18	19:06 (8)	06:47	07:15	07:45	07:19	07:43	16:25 (7)				
	20:45	71 20:19 (4)	20:08	19:19	17:34	17:05	16:28 (7)	17	16:42 (7)			
26	06:19	19:07 (8)	06:48	07:16	07:46	07:20	07:44	16:26 (7)				
	20:44	70 20:20 (4)	20:07	19:18	17:33	17:05	16:30 (7)	17	16:43 (7)			
27	06:20	19:09 (8)	06:48	07:17	07:47	07:21	07:44	16:26 (7)				
	20:43	67 20:20 (4)	20:05	19:16	17:32	17:04	16:32 (7)	17	16:43 (7)			
28	06:21	19:09 (8)	06:49	07:18	07:48	07:22	07:44	16:27 (7)				
	20:42	65 20:19 (4)	20:04	19:14	17:30	17:04	16:33 (7)	17	16:44 (7)			
29	06:22	19:11 (8)	06:50	07:19	07:49	07:23	07:45	16:28 (7)				
	20:42	61 20:18 (4)	20:02	19:13	17:29	17:04	16:34 (7)	17	16:45 (7)			
30	06:23	19:12 (8)	06:51	07:20	07:50	07:24	07:45	16:28 (7)				
	20:41	57 20:17 (4)	20:01	19:11	17:28	17:03	16:35 (7)	18	16:46 (7)			
31	06:24	19:15 (8)	06:52	07:21	07:51	07:25	07:45	16:28 (7)				
	20:40	51 20:16 (4)	19:59	19:10	17:27	17:01	17:11	18	16:46 (7)			
Ore potenziali eliofanìa	454		425		374	347	302		293			
Totale, caso peggiore	2124		158			76		555				
Probabilità di eliofanìa	0,74		0,73			0,50		0,45				
Tempo di operatività rid.	0,69		0,69			0,69		0,69				
Dir. del vento rid.	0,69		0,69			0,76		0,76				
Totale ridotto	0,35		0,35			0,27		0,24				
Totale effettivo	748		55			20		132				

Legenda della tabella:

Giorno del mese Alba (hh:mm) Tramonto (hh:mm) Minuti d'ombra Inizio ombreggiamento (hh:mm) Fine ombreggiamento (hh:mm) (WTG che provoca l'inizio dell'ombreggiamento) (WTG che provoca l'ultimo ombreggiamento)

SHADOW - Calendario

Calcolo: NEWA Recettore d'ombra: G - 7
Assunzioni sui calcoli d'ombra

Probabilità di eliofanìa (media ore giornaliere di insolazione) [CAGLIARI / ELMA S]
Gen Feb Mar Apr Mag Giu Lug Ago Set Ott Nov Dic
4,40 5,05 5,88 7,00 8,45 9,88 10,82 10,03 8,08 6,09 5,07 4,27

Tempo di operatività

N NNE ENE E ESE SSE S SSO OSO O ONO NNO Somma
234 246 616 889 358 158 145 280 748 1.055 865 428 6.021
3,0m/s

	Gennaio	Febbraio	Marzo	Aprile	Maggio	Giugno
1	07:45	07:34	07:00	07:12	06:28	18:56 (6) 06:01 19:17 (6)
	17:12	17:45	18:17	19:48	20:18	50 19:46 (6) 20:46 9 19:26 (6)
2	07:46	07:33	06:58	07:10	06:27	18:56 (6) 06:01
	17:13	17:46	18:18	19:49	20:19	50 19:46 (6) 20:46
3	07:46	07:32	06:57	07:08	06:26	18:56 (6) 06:00
	17:14	17:47	18:19	19:50	20:20	50 19:46 (6) 20:47
4	07:46	07:31	06:55	07:07	06:25	18:55 (6) 06:00
	17:15	17:49	18:20	19:51	20:21	50 19:45 (6) 20:48
5	07:46	07:30	06:54	07:05	06:23	18:55 (6) 06:00
	17:16	17:50	18:21	19:52	20:22	50 19:45 (6) 20:48
6	07:46	07:29	06:52	07:04	06:22	18:55 (6) 06:00
	17:17	17:51	18:22	19:53	20:23	50 19:45 (6) 20:49
7	07:46	07:28	06:51	07:02	06:21	18:55 (6) 05:59
	17:18	17:52	18:23	19:54	20:24	50 19:45 (6) 20:50
8	07:46	07:27	06:49	07:01	06:20	18:55 (6) 05:59
	17:19	17:53	18:24	19:55	20:25	50 19:45 (6) 20:50
9	07:46	07:26	06:48	06:59	06:19	18:55 (6) 05:59
	17:20	17:55	18:25	19:56	20:26	50 19:45 (6) 20:51
10	07:45	07:25	06:46	06:58	06:18	18:56 (6) 05:59
	17:21	17:56	18:27	19:57	20:27	48 19:44 (6) 20:51
11	07:45	07:23	06:45	06:56	06:17	18:56 (6) 05:59
	17:22	17:57	18:28	19:58	20:28	48 19:44 (6) 20:52
12	07:45	07:22	06:43	06:55	06:16	18:56 (6) 05:58
	17:23	17:58	18:29	19:59	20:29	48 19:44 (6) 20:52
13	07:45	07:21	06:42	06:53	06:15	18:57 (6) 05:58
	17:24	17:59	18:30	20:00	20:30	46 19:43 (6) 20:53
14	07:44	07:20	06:40	06:52	06:14	18:57 (6) 05:58
	17:25	18:00	18:31	20:01	20:30	46 19:43 (6) 20:53
15	07:44	07:19	06:39	06:50	06:13	18:58 (6) 05:58
	17:26	18:01	18:32	20:02	20:31	45 19:43 (6) 20:53
16	07:44	07:17	06:37	06:49	19:18 (6) 06:12	18:59 (6) 05:58
	17:27	18:03	18:33	20:03	11 19:29 (6) 20:32	43 19:42 (6) 20:54
17	07:43	07:16	06:35	06:47	19:13 (6) 06:11	18:59 (6) 05:58
	17:28	18:04	18:34	20:04	20 19:33 (6) 20:33	43 19:42 (6) 20:54
18	07:43	07:15	06:34	06:46	19:10 (6) 06:10	19:00 (6) 05:58
	17:29	18:05	18:35	20:05	26 19:36 (6) 20:34	41 19:41 (6) 20:55
19	07:43	07:14	06:32	06:44	19:08 (6) 06:09	19:00 (6) 05:59
	17:30	18:06	18:36	20:06	30 19:38 (6) 20:35	40 19:40 (6) 20:55
20	07:42	07:12	06:31	06:43	19:06 (6) 06:09	19:02 (6) 05:59
	17:31	18:07	18:37	20:07	33 19:39 (6) 20:36	38 19:40 (6) 20:55
21	07:41	07:11	06:29	06:41	19:04 (6) 06:08	19:02 (6) 05:59
	17:32	18:08	18:38	20:08	37 19:41 (6) 20:37	37 19:39 (6) 20:55
22	07:41	07:10	06:27	06:40	19:02 (6) 06:07	19:03 (6) 05:59
	17:33	18:09	18:39	20:09	39 19:41 (6) 20:38	35 19:38 (6) 20:56
23	07:40	07:08	06:26	06:39	19:01 (6) 06:06	19:04 (6) 05:59
	17:35	18:10	18:40	20:10	41 19:42 (6) 20:38	34 19:38 (6) 20:56
24	07:40	07:07	06:24	06:37	19:01 (6) 06:06	19:05 (6) 06:00
	17:36	18:12	18:41	20:11	42 19:43 (6) 20:39	32 19:37 (6) 20:56
25	07:39	07:06	06:23	06:36	18:59 (6) 06:05	19:06 (6) 06:00
	17:37	18:13	18:42	20:12	44 19:43 (6) 20:40	29 19:35 (6) 20:56
26	07:38	07:04	06:21	06:35	18:58 (6) 06:04	19:07 (6) 06:00
	17:38	18:14	18:43	20:13	46 19:44 (6) 20:41	28 19:35 (6) 20:56
27	07:38	07:03	06:20	06:33	18:58 (6) 06:04	19:08 (6) 06:01
	17:39	18:15	18:44	20:14	47 19:45 (6) 20:42	26 19:34 (6) 20:56
28	07:37	07:01	06:18	06:32	18:58 (6) 06:03	19:10 (6) 06:01
	17:40	18:16	18:45	20:15	47 19:45 (6) 20:43	23 19:33 (6) 20:56
29	07:36		07:16	06:31	18:56 (6) 06:03	19:11 (6) 06:01
	17:42		19:46	20:16	49 19:45 (6) 20:43	20 19:31 (6) 20:56
30	07:35		07:15	06:29	18:56 (6) 06:02	19:13 (6) 06:02
	17:43		19:47	20:17	49 19:45 (6) 20:44	18 19:31 (6) 20:56
31	07:34		07:13		06:02	19:14 (6)
	17:44		19:48		20:45	14 19:28 (6)
Ore potenziali eliofanìa	302	300	370	396	444	447
Totale, caso peggiore				561	1232	9
Probabilità di eliofanìa				0,53	0,59	0,66
Tempo di operatività rid.				0,69	0,69	0,69
Dir. del vento rid.				0,73	0,73	0,73
Totale ridotto				0,26	0,29	0,33
Totale effettivo				148	363	3

Legenda della tabella:

Giorno del mese Alba (hh:mm) Tramonto (hh:mm) Minuti d'ombra Inizio ombreggiamento (hh:mm) Fine ombreggiamento (hh:mm) (WTG che provoca l'inizio dell'ombreggiamento) (WTG che provoca l'ultimo ombreggiamento)

SHADOW - Calendario

Calcolo: NEWA Recettore d'ombra: G - 7
Assunzioni sui calcoli d'ombra

Probabilità di eliofanìa (media ore giornaliere di insolazione) [CAGLIARI / ELMA S]
Gen Feb Mar Apr Mag Giu Lug Ago Set Ott Nov Dic
4,40 5,05 5,88 7,00 8,45 9,88 10,82 10,03 8,08 6,09 5,07 4,27

Tempo di operatività

N NNE ENE E ESE SSE S SSO OSO O ONO NNO Somma
234 246 616 889 358 158 145 280 748 1.055 865 428 6.021
3,0m/s

	Luglio	Agosto	Settembre	Ottobre	Novembre	Dicembre		
1	06:02	06:25	19:07 (6)	06:53	07:21	06:52	07:25	
	20:56	20:39	47 19:54 (6)	19:58	19:10	17:26	17:03	
2	06:03	06:26	19:06 (6)	06:54	07:22	06:53	07:26	
	20:56	20:38	49 19:55 (6)	19:56	19:08	17:24	17:03	
3	06:03	06:26	19:06 (6)	06:55	07:23	06:55	07:27	
	20:56	20:37	49 19:55 (6)	19:55	19:07	17:23	17:03	
4	06:04	06:27	19:06 (6)	06:56	07:24	06:56	07:28	
	20:56	20:35	49 19:55 (6)	19:53	19:05	17:22	17:02	
5	06:04	06:28	19:05 (6)	06:57	07:24	06:57	07:29	
	20:56	20:34	50 19:55 (6)	19:52	19:03	17:21	17:02	
6	06:05	06:29	19:05 (6)	06:58	07:25	06:58	07:30	
	20:55	20:33	50 19:55 (6)	19:50	19:02	17:20	17:02	
7	06:05	06:30	19:05 (6)	06:59	07:26	06:59	07:31	
	20:55	20:32	50 19:55 (6)	19:48	19:00	17:19	17:02	
8	06:06	06:31	19:04 (6)	06:59	07:27	07:00	07:32	
	20:55	20:31	51 19:55 (6)	19:47	18:59	17:18	17:02	
9	06:07	06:32	19:04 (6)	07:00	07:28	07:01	07:33	
	20:54	20:30	51 19:55 (6)	19:45	18:57	17:17	17:02	
10	06:07	06:33	19:04 (6)	07:01	07:29	07:02	07:34	
	20:54	20:29	51 19:55 (6)	19:44	18:56	17:16	17:02	
11	06:08	19:27 (6)	06:34	19:05 (6)	07:02	07:30	07:04	07:34
	20:54	6 19:33 (6)	20:27	50 19:55 (6)	19:42	18:54	17:15	17:02
12	06:08	19:24 (6)	06:35	19:05 (6)	07:03	07:31	07:05	07:35
	20:53	12 19:36 (6)	20:26	49 19:54 (6)	19:40	18:53	17:14	17:02
13	06:09	19:22 (6)	06:36	19:05 (6)	07:04	07:32	07:06	07:36
	20:53	16 19:38 (6)	20:25	49 19:54 (6)	19:39	18:51	17:13	17:03
14	06:10	19:21 (6)	06:37	19:04 (6)	07:05	07:33	07:07	07:37
	20:52	19 19:40 (6)	20:24	49 19:53 (6)	19:37	18:50	17:12	17:03
15	06:11	19:19 (6)	06:37	19:04 (6)	07:06	07:34	07:08	07:38
	20:52	22 19:41 (6)	20:22	48 19:52 (6)	19:36	18:48	17:12	17:03
16	06:11	19:18 (6)	06:38	19:05 (6)	07:07	07:35	07:09	07:38
	20:51	24 19:42 (6)	20:21	47 19:52 (6)	19:34	18:47	17:11	17:03
17	06:12	19:17 (6)	06:39	19:05 (6)	07:08	07:36	07:10	07:39
	20:51	27 19:44 (6)	20:20	46 19:51 (6)	19:32	18:45	17:10	17:04
18	06:13	19:16 (6)	06:40	19:06 (6)	07:09	07:37	07:11	07:40
	20:50	29 19:45 (6)	20:18	44 19:50 (6)	19:31	18:44	17:09	17:04
19	06:14	19:15 (6)	06:41	19:07 (6)	07:09	07:38	07:13	07:40
	20:49	31 19:46 (6)	20:17	42 19:49 (6)	19:29	18:42	17:09	17:04
20	06:14	19:14 (6)	06:42	19:07 (6)	07:10	07:39	07:14	07:41
	20:49	33 19:47 (6)	20:15	41 19:48 (6)	19:27	18:41	17:08	17:05
21	06:15	19:14 (6)	06:43	19:08 (6)	07:11	07:41	07:15	07:41
	20:48	34 19:48 (6)	20:14	39 19:47 (6)	19:26	18:40	17:07	17:05
22	06:16	19:13 (6)	06:44	19:10 (6)	07:12	07:42	07:16	07:42
	20:47	36 19:49 (6)	20:13	35 19:45 (6)	19:24	18:38	17:07	17:06
23	06:17	19:12 (6)	06:45	19:10 (6)	07:13	07:43	07:17	07:42
	20:47	37 19:49 (6)	20:11	33 19:43 (6)	19:23	18:37	17:06	17:06
24	06:18	19:11 (6)	06:46	19:12 (6)	07:14	07:44	07:18	07:43
	20:46	39 19:50 (6)	20:10	29 19:41 (6)	19:21	18:36	17:06	17:07
25	06:19	19:11 (6)	06:47	19:14 (6)	07:15	06:45	07:19	07:43
	20:45	40 19:51 (6)	20:08	24 19:38 (6)	19:19	17:34	17:05	17:07
26	06:19	19:10 (6)	06:48	19:16 (6)	07:16	06:46	07:20	07:44
	20:44	42 19:52 (6)	20:07	19 19:35 (6)	19:18	17:33	17:05	17:08
27	06:20	19:10 (6)	06:49	19:21 (6)	07:17	06:47	07:21	07:44
	20:43	43 19:53 (6)	20:05	10 19:31 (6)	19:16	17:32	17:04	17:09
28	06:21	19:09 (6)	06:49		07:18	06:48	07:22	07:44
	20:42	44 19:53 (6)	20:04		19:15	17:30	17:04	17:09
29	06:22	19:08 (6)	06:50		07:19	06:49	07:23	07:45
	20:42	45 19:53 (6)	20:02		19:13	17:29	17:04	17:10
30	06:23	19:07 (6)	06:51		07:20	06:50	07:24	07:45
	20:41	46 19:53 (6)	20:01		19:11	17:28	17:03	17:11
31	06:24	19:07 (6)	06:52			06:51		07:45
	20:40	47 19:54 (6)	19:59			17:27		17:11
Ore potenziali eliofanìa	454	425		374	347	302	293	
Totale, caso peggiore	672	611						
Probabilità di eliofanìa	0,74	0,73						
Tempo di operatività rid.	0,69	0,69						
Dir. del vento rid.	0,73	0,73						
Totale ridotto	0,37	0,37						
Totale effettivo	248	420						

Legenda della tabella:

Giorno del mese Alba (hh:mm) Inizio ombreggiamento (hh:mm) (WTG che provoca l'inizio dell'ombreggiamento)
Tramonto (hh:mm) Minuti d'ombra Fine ombreggiamento (hh:mm) (WTG che provoca l'ultimo ombreggiamento)

SHADOW - Calendario

Calcolo: NEWA Recettore d'ombra: H - 8
Assunzioni sui calcoli d'ombra

Probabilità di eliofanìa (media ore giornaliere di insolazione) [CAGLIARI / ELMA S]
Gen Feb Mar Apr Mag Giu Lug Ago Set Ott Nov Dic
4,40 5,05 5,88 7,00 8,45 9,88 10,82 10,03 8,08 6,09 5,07 4,27

Tempo di operatività

N NNE ENE E ESE SSE S SSO OSO O ONO NNO Somma
234 246 616 889 358 158 145 280 748 1.055 865 428 6.021
3,0m/s

	Gennaio	Febbraio	Marzo	Aprile	Maggio	Giugno	Luglio	Agosto	Settembre	Ottobre	Novembre	Dicembre
1	07:45	07:34	07:00	07:12	06:28	06:01	06:02	06:25	06:53	07:21	06:52	07:25
	17:12	17:45	18:17	19:49	20:18	20:46	20:56	20:39	19:58	19:10	17:26	17:03
2	07:46	07:33	06:58	07:10	06:27	06:01	06:03	06:26	06:54	07:22	06:53	07:26
	17:13	17:46	18:18	19:49	20:19	20:46	20:56	20:38	19:56	19:08	17:24	17:03
3	07:46	07:32	06:57	07:08	06:26	06:00	06:03	06:26	06:55	07:23	06:55	07:27
	17:14	17:47	18:19	19:50	20:20	20:47	20:56	20:37	19:55	19:07	17:23	17:03
4	07:46	07:31	06:55	07:07	06:25	06:00	06:04	06:27	06:56	07:24	06:56	07:28
	17:15	17:49	18:20	19:51	20:21	20:48	20:56	20:35	19:53	19:05	17:22	17:02
5	07:46	07:30	06:54	07:05	06:23	06:00	06:04	06:28	06:57	07:24	06:57	07:29
	17:16	17:50	18:21	19:52	20:22	20:48	20:56	20:34	19:52	19:03	17:21	17:02
6	07:46	07:29	06:52	07:04	06:22	06:00	06:05	06:29	06:58	07:25	06:58	07:30
	17:17	17:51	18:22	19:53	20:23	20:49	20:55	20:33	19:50	19:02	17:20	17:02
7	07:46	07:28	06:51	07:02	06:21	05:59	06:05	06:30	06:59	07:26	06:59	07:31
	17:18	17:52	18:23	19:54	20:24	20:50	20:55	20:32	19:48	19:00	17:19	17:02
8	07:46	07:27	06:49	07:01	06:20	05:59	06:06	06:31	06:59	07:27	07:00	07:32
	17:19	17:53	18:24	19:55	20:25	20:50	20:55	20:31	19:47	18:59	17:18	17:02
9	07:46	07:26	06:48	06:59	06:19	05:59	06:07	06:32	07:00	07:28	07:01	07:33
	17:20	17:55	18:25	19:56	20:26	20:51	20:54	20:30	19:45	18:57	17:17	17:02
10	07:45	07:25	06:46	06:58	06:18	05:59	06:07	06:33	07:01	07:29	07:02	07:34
	17:21	17:56	18:27	19:57	20:27	20:51	20:54	20:29	19:44	18:56	17:16	17:02
11	07:45	07:23	06:45	06:56	06:17	05:59	06:08	06:34	07:02	07:30	07:04	07:34
	17:22	17:57	18:28	19:58	20:28	20:52	20:54	20:27	19:42	18:54	17:15	17:02
12	07:45	07:22	06:43	06:55	06:16	05:58	06:08	06:35	07:03	07:31	07:05	07:35
	17:23	17:58	18:29	19:59	20:29	20:52	20:53	20:26	19:40	18:53	17:14	17:02
13	07:45	07:21	06:42	06:53	06:15	05:58	06:09	06:36	07:04	07:32	07:06	07:36
	17:24	17:59	18:30	20:00	20:30	20:53	20:53	20:25	19:39	18:51	17:13	17:03
14	07:44	07:20	06:40	06:52	06:14	05:58	06:10	06:37	07:05	07:33	07:07	07:37
	17:25	18:00	18:31	20:01	20:30	20:53	20:52	20:24	19:37	18:50	17:12	17:03
15	07:44	07:19	06:39	06:50	06:13	05:58	06:11	06:37	07:06	07:34	07:08	07:38
	17:26	18:01	18:32	20:02	20:31	20:53	20:52	20:22	19:36	18:48	17:12	17:03
16	07:44	07:17	06:37	06:49	06:12	05:58	06:11	06:38	07:07	07:35	07:09	07:38
	17:27	18:03	18:33	20:03	20:32	20:54	20:51	20:21	19:34	18:47	17:11	17:03
17	07:43	07:16	06:35	06:47	06:11	05:58	06:12	06:39	07:08	07:36	07:10	07:39
	17:28	18:04	18:34	20:04	20:33	20:54	20:51	20:20	19:32	18:45	17:10	17:04
18	07:43	07:15	06:34	06:46	06:10	05:58	06:13	06:40	07:09	07:37	07:11	07:40
	17:29	18:05	18:35	20:05	20:34	20:55	20:50	20:18	19:31	18:44	17:09	17:04
19	07:43	07:14	06:32	06:44	06:09	05:59	06:14	06:41	07:09	07:38	07:13	07:40
	17:30	18:06	18:36	20:06	20:35	20:55	20:49	20:17	19:29	18:42	17:09	17:04
20	07:42	07:12	06:31	06:43	06:09	05:59	06:14	06:42	07:10	07:39	07:14	07:41
	17:31	18:07	18:37	20:07	20:36	20:55	20:49	20:15	19:27	18:41	17:08	17:05
21	07:41	07:11	06:29	06:41	06:08	05:59	06:15	06:43	07:11	07:41	07:15	07:41
	17:32	18:08	18:38	20:08	20:37	20:55	20:48	20:14	19:26	18:40	17:07	17:05
22	07:41	07:10	06:27	06:40	06:07	05:59	06:16	06:44	07:12	07:42	07:16	07:42
	17:34	18:09	18:39	20:09	20:38	20:56	20:47	20:13	19:24	18:38	17:07	17:06
23	07:40	07:08	06:26	06:39	06:06	05:59	06:17	06:45	07:13	07:43	07:17	07:42
	17:35	18:10	18:40	20:10	20:38	20:56	20:47	20:11	19:23	18:37	17:06	17:06
24	07:40	07:07	06:24	06:37	06:06	06:00	06:18	06:46	07:14	07:44	07:18	07:43
	17:36	18:12	18:41	20:11	20:39	20:56	20:46	20:10	19:21	18:36	17:06	17:07
25	07:39	07:06	06:23	06:36	06:05	06:00	06:19	06:47	07:15	06:45	07:19	07:43
	17:37	18:13	18:42	20:12	20:40	20:56	20:45	20:08	19:19	17:34	17:05	17:07
26	07:38	07:04	06:21	06:35	06:04	06:00	06:19	06:48	07:16	06:46	07:20	07:44
	17:38	18:14	18:43	20:13	20:41	20:56	20:44	20:07	19:18	17:33	17:05	17:08
27	07:38	07:03	06:20	06:33	06:04	06:01	06:20	06:49	07:17	06:47	07:21	07:44
	17:39	18:15	18:44	20:14	20:42	20:56	20:43	20:05	19:16	17:32	17:04	17:09
28	07:37	07:01	06:18	06:32	06:03	06:01	06:21	06:49	07:18	06:48	07:22	07:44
	17:40	18:16	18:45	20:15	20:43	20:56	20:42	20:04	19:15	17:30	17:04	17:09
29	07:36		07:16	06:31	06:03	06:01	06:22	06:50	07:19	06:49	07:23	07:45
	17:42		19:46	20:16	20:43	20:56	20:42	20:02	19:13	17:29	17:04	17:10
30	07:35		07:15	06:29	06:02	06:02	06:23	06:51	07:20	06:50	07:24	07:45
	17:43		19:47	20:17	20:44	20:56	20:41	20:01	19:11	17:28	17:03	17:11
31	07:34		07:13		06:02		06:24	06:52		06:51		07:45
	17:44		19:48		20:45		20:40	19:59		17:27		17:11
Ore potenziali eliofanìa	302	300	370	396	444	447	454	425	374	347	302	293
Totale, caso peggiore												
Probabilità di eliofanìa												
Tempo di operatività rid.												
Dir. del vento rid.												
Totale ridotto												
Totale effettivo												

Legenda della tabella:

Giorno del mese Alba (hh:mm) Tramonto (hh:mm) Minuti d'ombra Inizio ombreggiamento (hh:mm) Fine ombreggiamento (hh:mm) (WTG che provoca l'inizio dell'ombreggiamento) (WTG che provoca l'ultimo ombreggiamento)

SHADOW - Calendario

Calcolo: NEWA Recettore d'ombra: I - 9
Assunzioni sui calcoli d'ombra

Probabilità di eliofanìa (media ore giornaliere di insolazione) [CAGLIARI / ELMA S]
Gen Feb Mar Apr Mag Giu Lug Ago Set Ott Nov Dic
4,40 5,05 5,88 7,00 8,45 9,88 10,82 10,03 8,08 6,09 5,07 4,27

Tempo di operatività

N NNE ENE E ESE SSE S SSO OSO O ONO NNO Somma
234 246 616 889 358 158 145 280 748 1.055 865 428 6.021
3,0m/s

	Gennaio	Febbraio	Marzo	Aprile	Maggio	Giugno	Luglio	Agosto	Settembre	Ottobre	Novembre	Dicembre
1	07:45	07:34	07:00	07:12	06:28	06:01	06:02	06:25	06:53	07:21	06:52	07:25
	17:12	17:45	18:17	19:49	20:18	20:46	20:56	20:39	19:58	19:10	17:26	17:03
2	07:46	07:33	06:58	07:10	06:27	06:01	06:03	06:26	06:54	07:22	06:53	07:26
	17:13	17:46	18:18	19:49	20:19	20:46	20:56	20:38	19:56	19:08	17:24	17:03
3	07:46	07:32	06:57	07:08	06:26	06:01	06:03	06:26	06:55	07:23	06:55	07:27
	17:14	17:47	18:19	19:50	20:20	20:47	20:56	20:37	19:55	19:07	17:23	17:03
4	07:46	07:31	06:55	07:07	06:25	06:00	06:04	06:27	06:56	07:24	06:56	07:28
	17:15	17:49	18:20	19:51	20:21	20:48	20:56	20:35	19:53	19:05	17:22	17:02
5	07:46	07:30	06:54	07:05	06:23	06:00	06:04	06:28	06:57	07:24	06:57	07:29
	17:16	17:50	18:21	19:52	20:22	20:48	20:56	20:34	19:52	19:03	17:21	17:02
6	07:46	07:29	06:52	07:04	06:22	06:00	06:05	06:29	06:58	07:25	06:58	07:30
	17:17	17:51	18:22	19:53	20:23	20:49	20:55	20:33	19:50	19:02	17:20	17:02
7	07:46	07:28	06:51	07:02	06:21	05:59	06:05	06:30	06:59	07:26	06:59	07:31
	17:18	17:52	18:23	19:54	20:24	20:49	20:55	20:32	19:48	19:00	17:19	17:02
8	07:46	07:27	06:49	07:01	06:20	05:59	06:06	06:31	06:59	07:27	07:00	07:32
	17:19	17:53	18:24	19:55	20:25	20:50	20:55	20:31	19:47	18:59	17:18	17:02
9	07:46	07:26	06:48	06:59	06:19	05:59	06:07	06:32	07:00	07:28	07:01	07:33
	17:20	17:55	18:25	19:56	20:26	20:51	20:54	20:30	19:45	18:57	17:17	17:02
10	07:45	07:25	06:46	06:58	06:18	05:59	06:07	06:33	07:01	07:29	07:02	07:34
	17:21	17:56	18:27	19:57	20:27	20:51	20:54	20:29	19:44	18:56	17:16	17:02
11	07:45	07:23	06:45	06:56	06:17	05:59	06:08	06:34	07:02	07:30	07:04	07:34
	17:22	17:57	18:28	19:58	20:28	20:52	20:54	20:27	19:42	18:54	17:15	17:02
12	07:45	07:22	06:43	06:55	06:16	05:58	06:08	06:35	07:03	07:31	07:05	07:35
	17:23	17:58	18:29	19:59	20:29	20:52	20:53	20:26	19:40	18:53	17:14	17:02
13	07:45	07:21	06:42	06:53	06:15	05:58	06:09	06:36	07:04	07:32	07:06	07:36
	17:24	17:59	18:30	20:00	20:30	20:53	20:53	20:25	19:39	18:51	17:13	17:03
14	07:44	07:20	06:40	06:52	06:14	05:58	06:10	06:37	07:05	07:33	07:07	07:37
	17:25	18:00	18:31	20:01	20:30	20:53	20:52	20:24	19:37	18:50	17:12	17:03
15	07:44	07:19	06:39	06:50	06:13	05:58	06:11	06:37	07:06	07:34	07:08	07:37
	17:26	18:01	18:32	20:02	20:31	20:53	20:52	20:22	19:36	18:48	17:12	17:03
16	07:44	07:17	06:37	06:49	06:12	05:58	06:11	06:38	07:07	07:35	07:09	07:38
	17:27	18:03	18:33	20:03	20:32	20:54	20:51	20:21	19:34	18:47	17:11	17:03
17	07:43	07:16	06:35	06:47	06:11	05:58	06:12	06:39	07:08	07:36	07:10	07:39
	17:28	18:04	18:34	20:04	20:33	20:54	20:51	20:20	19:32	18:45	17:10	17:04
18	07:43	07:15	06:34	06:46	06:10	05:58	06:13	06:40	07:09	07:37	07:11	07:40
	17:29	18:05	18:35	20:05	20:34	20:55	20:50	20:18	19:31	18:44	17:09	17:04
19	07:43	07:14	06:32	06:44	06:09	05:59	06:14	06:41	07:09	07:38	07:13	07:40
	17:30	18:06	18:36	20:06	20:35	20:55	20:49	20:17	19:29	18:42	17:09	17:04
20	07:42	07:12	06:31	06:43	06:09	05:59	06:14	06:42	07:10	07:39	07:14	07:41
	17:31	18:07	18:37	20:07	20:36	20:55	20:49	20:15	19:27	18:41	17:08	17:05
21	07:41	07:11	06:29	06:41	06:08	05:59	06:15	06:43	07:11	07:41	07:15	07:41
	17:32	18:08	18:38	20:08	20:37	20:55	20:48	20:14	19:26	18:40	17:07	17:05
22	07:41	07:10	06:27	06:40	06:07	05:59	06:16	06:44	07:12	07:42	07:16	07:42
	17:34	18:09	18:39	20:09	20:38	20:56	20:47	20:13	19:24	18:38	17:07	17:06
23	07:40	07:08	06:26	06:39	06:06	05:59	06:17	06:45	07:13	07:43	07:17	07:42
	17:35	18:10	18:40	20:10	20:38	20:56	20:47	20:11	19:23	18:37	17:06	17:06
24	07:40	07:07	06:24	06:37	06:06	06:00	06:18	06:46	07:14	07:44	07:18	07:43
	17:36	18:12	18:41	20:11	20:39	20:56	20:46	20:10	19:21	18:36	17:06	17:07
25	07:39	07:06	06:23	06:36	06:05	06:00	06:19	06:47	07:15	06:45	07:19	07:43
	17:37	18:13	18:42	20:12	20:40	20:56	20:45	20:08	19:19	17:34	17:05	17:07
26	07:38	07:04	06:21	06:35	06:04	06:00	06:19	06:48	07:16	06:46	07:20	07:44
	17:38	18:14	18:43	20:13	20:41	20:56	20:44	20:07	19:18	17:33	17:05	17:08
27	07:38	07:03	06:20	06:33	06:04	06:01	06:20	06:49	07:17	06:47	07:21	07:44
	17:39	18:15	18:44	20:14	20:42	20:56	20:43	20:05	19:16	17:32	17:04	17:09
28	07:37	07:01	06:18	06:32	06:03	06:01	06:21	06:49	07:18	06:48	07:22	07:44
	17:40	18:16	18:45	20:15	20:43	20:56	20:42	20:04	19:15	17:30	17:04	17:09
29	07:36		07:16	06:31	06:03	06:01	06:22	06:50	07:19	06:49	07:23	07:45
	17:42		19:46	20:16	20:43	20:56	20:42	20:02	19:13	17:29	17:04	17:10
30	07:35		07:15	06:29	06:02	06:02	06:23	06:51	07:20	06:50	07:24	07:45
	17:43		19:47	20:17	20:44	20:56	20:41	20:01	19:11	17:28	17:03	17:11
31	07:34		07:13		06:02		06:24	06:52		06:51		07:45
	17:44		19:48		20:45		20:40	19:59		17:27		17:11
Ore potenziali eliofanìa	302	300	370	396	444	447	454	425	374	347	302	293
Totale, caso peggiore												
Probabilità di eliofanìa												
Tempo di operatività rid.												
Dir. del vento rid.												
Totale ridotto												
Totale effettivo												

Legenda della tabella:

Giorno del mese Alba (hh:mm) Tramonto (hh:mm) Minuti d'ombra Inizio ombreggiamento (hh:mm) Fine ombreggiamento (hh:mm) (WTG che provoca l'inizio dell'ombreggiamento) (WTG che provoca l'ultimo ombreggiamento)

SHADOW - Calendario

Calcolo: NEWA Recettore d'ombra: J - 10
Assunzioni sui calcoli d'ombra

Probabilità di eliofania (media ore giornaliere di insolazione) [CAGLIARI / ELMA S]
Gen Feb Mar Apr Mag Giu Lug Ago Set Ott Nov Dic
4,40 5,05 5,88 7,00 8,45 9,88 10,82 10,03 8,08 6,09 5,07 4,27

Tempo di operatività

N NNE ENE E ESE SSE S SSO OSO O ONO NNO Somma
234 246 616 889 358 158 145 280 748 1.055 865 428 6.021
3,0m/s

	Gennaio	Febbraio	Marzo	Aprile	Maggio	Giugno	Luglio	Agosto	Settembre	Ottobre	Novembre	Dicembre
1	07:45	07:34	07:00	07:12	06:28	06:01	06:02	06:25	06:53	07:21	06:52	07:25
	17:13	17:45	18:17	19:49	20:18	20:46	20:56	20:39	19:58	19:10	17:26	17:03
2	07:45	07:33	06:58	07:10	06:27	06:01	06:03	06:26	06:54	07:22	06:53	07:26
	17:13	17:46	18:18	19:49	20:19	20:46	20:56	20:38	19:56	19:08	17:24	17:03
3	07:46	07:32	06:57	07:08	06:26	06:01	06:03	06:26	06:55	07:23	06:55	07:27
	17:14	17:48	18:19	19:50	20:20	20:47	20:56	20:37	19:55	19:07	17:23	17:03
4	07:46	07:31	06:55	07:07	06:25	06:00	06:04	06:27	06:56	07:24	06:56	07:28
	17:15	17:49	18:20	19:51	20:21	20:48	20:56	20:35	19:53	19:05	17:22	17:03
5	07:46	07:30	06:54	07:05	06:23	06:00	06:04	06:28	06:57	07:24	06:57	07:29
	17:16	17:50	18:21	19:52	20:22	20:48	20:56	20:34	19:52	19:03	17:21	17:02
6	07:46	07:29	06:52	07:04	06:22	06:00	06:05	06:29	06:58	07:25	06:58	07:30
	17:17	17:51	18:22	19:53	20:23	20:49	20:55	20:33	19:50	19:02	17:20	17:02
7	07:46	07:28	06:51	07:02	06:21	05:59	06:05	06:30	06:59	07:26	06:59	07:31
	17:18	17:52	18:23	19:54	20:24	20:49	20:55	20:32	19:48	19:00	17:19	17:02
8	07:46	07:27	06:49	07:01	06:20	05:59	06:06	06:31	06:59	07:27	07:00	07:32
	17:19	17:53	18:24	19:55	20:25	20:50	20:55	20:31	19:47	18:59	17:18	17:02
9	07:46	07:26	06:48	06:59	06:19	05:59	06:07	06:32	07:00	07:28	07:01	07:33
	17:20	17:55	18:25	19:56	20:26	20:51	20:54	20:30	19:45	18:57	17:17	17:02
10	07:45	07:25	06:46	06:58	06:18	05:59	06:07	06:33	07:01	07:29	07:02	07:34
	17:21	17:56	18:27	19:57	20:27	20:51	20:54	20:29	19:44	18:56	17:16	17:02
11	07:45	07:23	06:45	06:56	06:17	05:59	06:08	06:34	07:02	07:30	07:04	07:34
	17:22	17:57	18:28	19:58	20:28	20:52	20:54	20:27	19:42	18:54	17:15	17:02
12	07:45	07:22	06:43	06:55	06:16	05:58	06:09	06:35	07:03	07:31	07:05	07:35
	17:23	17:58	18:29	19:59	20:29	20:52	20:53	20:26	19:40	18:53	17:14	17:03
13	07:45	07:21	06:42	06:53	06:15	05:58	06:09	06:36	07:04	07:32	07:06	07:36
	17:24	17:59	18:30	20:00	20:30	20:53	20:53	20:25	19:39	18:51	17:13	17:03
14	07:44	07:20	06:40	06:52	06:14	05:58	06:10	06:37	07:05	07:33	07:07	07:37
	17:25	18:00	18:31	20:01	20:30	20:53	20:52	20:24	19:37	18:50	17:12	17:03
15	07:44	07:19	06:39	06:50	06:13	05:58	06:11	06:37	07:06	07:34	07:08	07:37
	17:26	18:01	18:32	20:02	20:31	20:53	20:52	20:22	19:36	18:48	17:12	17:03
16	07:44	07:17	06:37	06:49	06:12	05:58	06:11	06:38	07:07	07:35	07:09	07:38
	17:27	18:03	18:33	20:03	20:32	20:54	20:51	20:21	19:34	18:47	17:11	17:03
17	07:43	07:16	06:35	06:47	06:11	05:58	06:12	06:39	07:08	07:36	07:10	07:39
	17:28	18:04	18:34	20:04	20:33	20:54	20:51	20:20	19:32	18:45	17:10	17:04
18	07:43	07:15	06:34	06:46	06:10	05:58	06:13	06:40	07:09	07:37	07:11	07:39
	17:29	18:05	18:35	20:05	20:34	20:55	20:50	20:18	19:31	18:44	17:09	17:04
19	07:42	07:14	06:32	06:44	06:09	05:59	06:14	06:41	07:09	07:38	07:13	07:40
	17:30	18:06	18:36	20:06	20:35	20:55	20:49	20:17	19:29	18:42	17:09	17:04
20	07:42	07:12	06:31	06:43	06:09	05:59	06:14	06:42	07:10	07:39	07:14	07:41
	17:31	18:07	18:37	20:07	20:36	20:55	20:49	20:15	19:27	18:41	17:08	17:05
21	07:41	07:11	06:29	06:41	06:08	05:59	06:15	06:43	07:11	07:41	07:15	07:41
	17:32	18:08	18:38	20:08	20:37	20:55	20:48	20:14	19:26	18:40	17:07	17:05
22	07:41	07:10	06:27	06:40	06:07	05:59	06:16	06:44	07:12	07:42	07:16	07:42
	17:34	18:09	18:39	20:09	20:38	20:56	20:47	20:13	19:24	18:38	17:07	17:06
23	07:40	07:08	06:26	06:39	06:06	05:59	06:17	06:45	07:13	07:43	07:17	07:42
	17:35	18:10	18:40	20:10	20:38	20:56	20:47	20:11	19:23	18:37	17:06	17:06
24	07:40	07:07	06:24	06:37	06:06	06:00	06:18	06:46	07:14	07:44	07:18	07:43
	17:36	18:12	18:41	20:11	20:39	20:56	20:46	20:10	19:21	18:36	17:06	17:07
25	07:39	07:06	06:23	06:36	06:05	06:00	06:19	06:47	07:15	06:45	07:19	07:43
	17:37	18:13	18:42	20:12	20:40	20:56	20:45	20:08	19:19	17:34	17:05	17:07
26	07:38	07:04	06:21	06:35	06:04	06:00	06:19	06:48	07:16	06:46	07:20	07:44
	17:38	18:14	18:43	20:13	20:41	20:56	20:44	20:07	19:18	17:33	17:05	17:08
27	07:38	07:03	06:20	06:33	06:04	06:01	06:20	06:49	07:17	06:47	07:21	07:44
	17:39	18:15	18:44	20:14	20:42	20:56	20:43	20:05	19:16	17:32	17:04	17:09
28	07:37	07:01	06:18	06:32	06:03	06:01	06:21	06:49	07:18	06:48	07:22	07:44
	17:40	18:16	18:45	20:15	20:43	20:56	20:42	20:04	19:15	17:30	17:04	17:09
29	07:36		07:16	06:31	06:03	06:01	06:22	06:50	07:19	06:49	07:23	07:45
	17:42		19:46	20:16	20:43	20:56	20:42	20:02	19:13	17:29	17:04	17:10
30	07:35		07:15	06:29	06:02	06:02	06:23	06:51	07:20	06:50	07:24	07:45
	17:43		19:47	20:17	20:44	20:56	20:41	20:01	19:11	17:28	17:03	17:11
31	07:34		07:13		06:02		06:24	06:52		06:51		07:45
	17:44		19:48		20:45		20:40	19:59		17:27		17:11
Ore potenziali eliofania	302	300	370	396	444	447	454	425	374	347	302	293
Totale, caso peggiore												
Probabilità di eliofania												
Tempo di operatività rid.												
Dir. del vento rid.												
Totale ridotto												
Totale effettivo												

Legenda della tabella:

Giorno del mese Alba (hh:mm) Tramonto (hh:mm) Minuti d'ombra Inizio ombreggiamento (hh:mm) Fine ombreggiamento (hh:mm) (WTG che provoca l'inizio dell'ombreggiamento) (WTG che provoca l'ultimo ombreggiamento)

SHADOW - Calendario

Calcolo: NEWA Recettore d'ombra: K - 11
Assunzioni sui calcoli d'ombra

Probabilità di eliofanìa (media ore giornaliere di insolazione) [CAGLIARI / ELMA S]
Gen Feb Mar Apr Mag Giu Lug Ago Set Ott Nov Dic
4,40 5,05 5,88 7,00 8,45 9,88 10,82 10,03 8,08 6,09 5,07 4,27

Tempo di operatività
N NNE ENE E ESE SSE S SSO OSO O ONO NNO Somma
234 246 616 889 358 158 145 280 748 1.055 865 428 6.021
3,0m/s

	Gennaio	Febbraio	Marzo	Aprile	Maggio	Giugno	Luglio	Agosto	Settembre	Ottobre	Novembre	Dicembre
1	07:45	07:34	07:00	07:12	06:28	06:01	06:02	06:25	06:53	07:21	06:52	07:25
	17:13	17:45	18:17	19:49	20:18	20:46	20:56	20:39	19:58	19:10	17:26	17:03
2	07:46	07:33	06:58	07:10	06:27	06:01	06:03	06:26	06:54	07:22	06:54	07:26
	17:13	17:46	18:18	19:50	20:19	20:46	20:56	20:38	19:56	19:08	17:24	17:03
3	07:46	07:32	06:57	07:08	06:26	06:01	06:03	06:26	06:55	07:23	06:55	07:27
	17:14	17:48	18:19	19:50	20:20	20:47	20:56	20:37	19:55	19:07	17:23	17:03
4	07:46	07:31	06:55	07:07	06:25	06:00	06:04	06:27	06:56	07:24	06:56	07:28
	17:15	17:49	18:20	19:51	20:21	20:48	20:56	20:35	19:53	19:05	17:22	17:03
5	07:46	07:30	06:54	07:05	06:23	06:00	06:04	06:28	06:57	07:25	06:57	07:29
	17:16	17:50	18:21	19:52	20:22	20:48	20:56	20:34	19:52	19:03	17:21	17:02
6	07:46	07:29	06:52	07:04	06:22	06:00	06:05	06:29	06:58	07:25	06:58	07:30
	17:17	17:51	18:22	19:53	20:23	20:49	20:55	20:33	19:50	19:02	17:20	17:02
7	07:46	07:28	06:51	07:02	06:21	05:59	06:05	06:30	06:59	07:26	06:59	07:31
	17:18	17:52	18:23	19:54	20:24	20:50	20:55	20:32	19:48	19:00	17:19	17:02
8	07:46	07:27	06:49	07:01	06:20	05:59	06:06	06:31	07:00	07:27	07:00	07:32
	17:19	17:53	18:24	19:55	20:25	20:50	20:55	20:31	19:47	18:59	17:18	17:02
9	07:46	07:26	06:48	06:59	06:19	05:59	06:07	06:32	07:00	07:28	07:01	07:33
	17:20	17:55	18:26	19:56	20:26	20:51	20:54	20:30	19:45	18:57	17:17	17:02
10	07:45	07:25	06:46	06:58	06:18	05:59	06:07	06:33	07:01	07:29	07:02	07:34
	17:21	17:56	18:27	19:57	20:27	20:51	20:54	20:29	19:44	18:56	17:16	17:02
11	07:45	07:23	06:45	06:56	06:17	05:59	06:08	06:34	07:02	07:30	07:04	07:34
	17:22	17:57	18:28	19:58	20:28	20:52	20:54	20:27	19:42	18:54	17:15	17:02
12	07:45	07:22	06:43	06:55	06:16	05:58	06:09	06:35	07:03	07:31	07:05	07:35
	17:23	17:58	18:29	19:59	20:29	20:52	20:53	20:26	19:40	18:53	17:14	17:03
13	07:45	07:21	06:42	06:53	06:15	05:58	06:09	06:36	07:04	07:32	07:06	07:36
	17:24	17:59	18:30	20:00	20:30	20:53	20:53	20:25	19:39	18:51	17:13	17:03
14	07:44	07:20	06:40	06:52	06:14	05:58	06:10	06:37	07:05	07:33	07:07	07:37
	17:25	18:00	18:31	20:01	20:30	20:53	20:52	20:24	19:37	18:50	17:12	17:03
15	07:44	07:19	06:39	06:50	06:13	05:58	06:11	06:38	07:06	07:34	07:08	07:38
	17:26	18:02	18:32	20:02	20:31	20:54	20:52	20:22	19:36	18:48	17:12	17:03
16	07:44	07:17	06:37	06:49	06:12	05:58	06:11	06:38	07:07	07:35	07:09	07:38
	17:27	18:03	18:33	20:03	20:32	20:54	20:51	20:21	19:34	18:47	17:11	17:03
17	07:43	07:16	06:35	06:47	06:11	05:58	06:12	06:39	07:08	07:36	07:10	07:39
	17:28	18:04	18:34	20:04	20:33	20:54	20:51	20:20	19:32	18:45	17:10	17:04
18	07:43	07:15	06:34	06:46	06:10	05:59	06:13	06:40	07:09	07:37	07:11	07:40
	17:29	18:05	18:35	20:05	20:34	20:55	20:50	20:18	19:31	18:44	17:09	17:04
19	07:43	07:14	06:32	06:44	06:10	05:59	06:14	06:41	07:10	07:38	07:13	07:40
	17:30	18:06	18:36	20:06	20:35	20:55	20:50	20:17	19:29	18:42	17:09	17:04
20	07:42	07:12	06:31	06:43	06:09	05:59	06:14	06:42	07:10	07:40	07:14	07:41
	17:31	18:07	18:37	20:07	20:36	20:55	20:49	20:16	19:27	18:41	17:08	17:05
21	07:41	07:11	06:29	06:41	06:08	05:59	06:15	06:43	07:11	07:41	07:15	07:41
	17:32	18:08	18:38	20:08	20:37	20:55	20:48	20:14	19:26	18:40	17:07	17:05
22	07:41	07:10	06:28	06:40	06:07	05:59	06:16	06:44	07:12	07:42	07:16	07:42
	17:34	18:09	18:39	20:09	20:38	20:56	20:47	20:13	19:24	18:38	17:07	17:06
23	07:40	07:08	06:26	06:39	06:06	05:59	06:17	06:45	07:13	07:43	07:17	07:42
	17:35	18:11	18:40	20:10	20:38	20:56	20:47	20:11	19:23	18:37	17:06	17:06
24	07:40	07:07	06:24	06:37	06:06	06:00	06:18	06:46	07:14	07:44	07:18	07:43
	17:36	18:12	18:41	20:11	20:39	20:56	20:46	20:10	19:21	18:36	17:06	17:07
25	07:39	07:06	06:23	06:36	06:05	06:00	06:19	06:47	07:15	06:45	07:19	07:43
	17:37	18:13	18:42	20:12	20:40	20:56	20:45	20:08	19:19	17:34	17:05	17:07
26	07:38	07:04	06:21	06:35	06:04	06:00	06:19	06:48	07:16	06:46	07:20	07:44
	17:38	18:14	18:43	20:13	20:41	20:56	20:44	20:07	19:18	17:33	17:05	17:08
27	07:38	07:03	06:20	06:33	06:04	06:01	06:20	06:49	07:17	06:47	07:21	07:44
	17:39	18:15	18:44	20:14	20:42	20:56	20:43	20:05	19:16	17:32	17:04	17:09
28	07:37	07:01	06:18	06:32	06:03	06:01	06:21	06:49	07:18	06:48	07:22	07:44
	17:40	18:16	18:45	20:15	20:43	20:56	20:42	20:04	19:15	17:30	17:04	17:09
29	07:36		07:16	06:31	06:03	06:01	06:22	06:50	07:19	06:49	07:23	07:45
	17:42		19:46	20:16	20:43	20:56	20:42	20:02	19:13	17:29	17:04	17:10
30	07:35		07:15	06:29	06:02	06:02	06:23	06:51	07:20	06:50	07:24	07:45
	17:43		19:47	20:17	20:44	20:56	20:41	20:01	19:11	17:28	17:03	17:11
31	07:34		07:13		06:02		06:24	06:52		06:51		07:45
	17:44		19:48		20:45		20:40	19:59		17:27		17:12
Ore potenziali eliofanìa	302	300	370	396	444	447	454	425	374	347	302	293
Totale, caso peggiore												
Probabilità di eliofanìa												
Tempo di operatività rid.												
Dir. del vento rid.												
Totale ridotto												
Totale effettivo												

Legenda della tabella:

Giorno del mese Alba (hh:mm) Tramonto (hh:mm) Minuti d'ombra Inizio ombreggiamento (hh:mm) Fine ombreggiamento (hh:mm) (WTG che provoca l'inizio dell'ombreggiamento) (WTG che provoca l'ultimo ombreggiamento)

SHADOW - Calendario

Calcolo: NEWA Recettore d'ombra: L - 12
Assunzioni sui calcoli d'ombra

Probabilità di eliofania (media ore giornaliere di insolazione) [CAGLIARI / ELMA S]
Gen Feb Mar Apr Mag Giu Lug Ago Set Ott Nov Dic
4,40 5,05 5,88 7,00 8,45 9,88 10,82 10,03 8,08 6,09 5,07 4,27

Tempo di operatività

N NNE ENE E ESE SSE S SSO OSO O ONO NNO Somma
234 246 616 889 358 158 145 280 748 1.055 865 428 6.021
3,0m/s

	Gennaio	Febbraio	Marzo	Aprile	Maggio	Giugno	Luglio	Agosto	Settembre	Ottobre	Novembre	Dicembre
1	07:45	07:34	07:00	07:12	06:28	06:01	06:02	06:25	06:53	07:21	06:52	07:25
	17:13	17:45	18:17	19:49	20:18	20:46	20:56	20:39	19:58	19:10	17:26	17:03
2	07:46	07:33	06:58	07:10	06:27	06:01	06:03	06:26	06:54	07:22	06:54	07:26
	17:13	17:46	18:18	19:50	20:19	20:46	20:56	20:38	19:56	19:08	17:24	17:03
3	07:46	07:32	06:57	07:09	06:26	06:01	06:03	06:27	06:55	07:23	06:55	07:27
	17:14	17:48	18:19	19:51	20:20	20:47	20:56	20:37	19:55	19:07	17:23	17:03
4	07:46	07:31	06:55	07:07	06:25	06:00	06:04	06:27	06:56	07:24	06:56	07:28
	17:15	17:49	18:20	19:52	20:21	20:48	20:56	20:36	19:53	19:05	17:22	17:03
5	07:46	07:30	06:54	07:05	06:23	06:00	06:04	06:28	06:57	07:25	06:57	07:29
	17:16	17:50	18:21	19:52	20:22	20:48	20:56	20:34	19:52	19:03	17:21	17:02
6	07:46	07:29	06:52	07:04	06:22	06:00	06:05	06:29	06:58	07:26	06:58	07:30
	17:17	17:51	18:22	19:53	20:23	20:49	20:55	20:33	19:50	19:02	17:20	17:02
7	07:46	07:28	06:51	07:02	06:21	05:59	06:05	06:30	06:59	07:26	06:59	07:31
	17:18	17:52	18:23	19:54	20:24	20:50	20:55	20:32	19:49	19:00	17:19	17:02
8	07:46	07:27	06:49	07:01	06:20	05:59	06:06	06:31	07:00	07:27	07:00	07:32
	17:19	17:53	18:25	19:55	20:25	20:50	20:55	20:31	19:47	18:59	17:18	17:02
9	07:46	07:26	06:48	06:59	06:19	05:59	06:07	06:32	07:00	07:28	07:01	07:33
	17:20	17:55	18:26	19:56	20:26	20:51	20:55	20:30	19:45	18:57	17:17	17:02
10	07:45	07:25	06:46	06:58	06:18	05:59	06:07	06:33	07:01	07:29	07:02	07:34
	17:21	17:56	18:27	19:57	20:27	20:51	20:54	20:29	19:44	18:56	17:16	17:02
11	07:45	07:23	06:45	06:56	06:17	05:59	06:08	06:34	07:02	07:30	07:04	07:34
	17:22	17:57	18:28	19:58	20:28	20:52	20:54	20:27	19:42	18:54	17:15	17:02
12	07:45	07:22	06:43	06:55	06:16	05:59	06:09	06:35	07:03	07:31	07:05	07:35
	17:23	17:58	18:29	19:59	20:29	20:52	20:53	20:26	19:41	18:53	17:14	17:03
13	07:45	07:21	06:42	06:53	06:15	05:58	06:09	06:36	07:04	07:32	07:06	07:36
	17:24	17:59	18:30	20:00	20:30	20:53	20:53	20:25	19:39	18:51	17:13	17:03
14	07:45	07:20	06:40	06:52	06:14	05:58	06:10	06:37	07:05	07:33	07:07	07:37
	17:25	18:00	18:31	20:01	20:30	20:53	20:52	20:24	19:37	18:50	17:13	17:03
15	07:44	07:19	06:39	06:50	06:13	05:58	06:11	06:38	07:06	07:34	07:08	07:38
	17:26	18:02	18:32	20:02	20:31	20:54	20:52	20:22	19:36	18:48	17:12	17:03
16	07:44	07:17	06:37	06:49	06:12	05:58	06:11	06:38	07:07	07:35	07:09	07:38
	17:27	18:03	18:33	20:03	20:32	20:54	20:51	20:21	19:34	18:47	17:11	17:03
17	07:43	07:16	06:35	06:47	06:11	05:58	06:12	06:39	07:08	07:36	07:10	07:39
	17:28	18:04	18:34	20:04	20:33	20:54	20:51	20:20	19:32	18:45	17:10	17:04
18	07:43	07:15	06:34	06:46	06:10	05:59	06:13	06:40	07:09	07:37	07:11	07:40
	17:29	18:05	18:35	20:05	20:34	20:55	20:50	20:18	19:31	18:44	17:09	17:04
19	07:43	07:14	06:32	06:44	06:10	05:59	06:14	06:41	07:10	07:38	07:13	07:40
	17:30	18:06	18:36	20:06	20:35	20:55	20:50	20:17	19:29	18:42	17:09	17:04
20	07:42	07:12	06:31	06:43	06:09	05:59	06:15	06:42	07:10	07:40	07:14	07:41
	17:31	18:07	18:37	20:07	20:36	20:55	20:49	20:16	19:28	18:41	17:08	17:05
21	07:42	07:11	06:29	06:42	06:08	05:59	06:15	06:43	07:11	07:41	07:15	07:41
	17:32	18:08	18:38	20:08	20:37	20:55	20:48	20:14	19:26	18:40	17:08	17:05
22	07:41	07:10	06:28	06:40	06:07	05:59	06:16	06:44	07:12	07:42	07:16	07:42
	17:34	18:09	18:39	20:09	20:38	20:56	20:47	20:13	19:24	18:38	17:07	17:06
23	07:40	07:08	06:26	06:39	06:07	05:59	06:17	06:45	07:13	07:43	07:17	07:42
	17:35	18:11	18:40	20:10	20:39	20:56	20:47	20:11	19:23	18:37	17:06	17:06
24	07:40	07:07	06:24	06:37	06:06	06:00	06:18	06:46	07:14	07:44	07:18	07:43
	17:36	18:12	18:41	20:11	20:39	20:56	20:46	20:10	19:21	18:36	17:06	17:07
25	07:39	07:06	06:23	06:36	06:05	06:00	06:19	06:47	07:15	06:45	07:19	07:43
	17:37	18:13	18:42	20:12	20:40	20:56	20:45	20:08	19:19	17:34	17:05	17:07
26	07:38	07:04	06:21	06:35	06:05	06:00	06:19	06:48	07:16	06:46	07:20	07:44
	17:38	18:14	18:43	20:13	20:41	20:56	20:44	20:07	19:18	17:33	17:05	17:08
27	07:38	07:03	06:20	06:33	06:04	06:01	06:20	06:49	07:17	06:47	07:21	07:44
	17:39	18:15	18:44	20:14	20:42	20:56	20:43	20:05	19:16	17:32	17:04	17:09
28	07:37	07:01	06:18	06:32	06:03	06:01	06:21	06:50	07:18	06:48	07:22	07:44
	17:41	18:16	18:45	20:15	20:43	20:56	20:42	20:04	19:15	17:30	17:04	17:09
29	07:36		07:16	06:31	06:03	06:01	06:22	06:50	07:19	06:49	07:23	07:45
	17:42		19:46	20:16	20:43	20:56	20:42	20:02	19:13	17:29	17:04	17:10
30	07:35		07:15	06:30	06:02	06:02	06:23	06:51	07:20	06:50	07:24	07:45
	17:43		19:47	20:17	20:44	20:56	20:41	20:01	19:11	17:28	17:03	17:11
31	07:34		07:13	06:02	06:02	06:24	06:52	06:51		06:51		07:45
	17:44		19:48	20:45	20:45	20:40	19:59	17:27		17:27		17:12
Ore potenziali eliofania	302	300	370	396	444	447	454	425	374	347	302	293
Totale, caso peggiore												
Probabilità di eliofania												
Tempo di operatività rid.												
Dir. del vento rid.												
Totale ridotto												
Totale effettivo												

Legenda della tabella:

Giorno del mese Alba (hh:mm) Tramonto (hh:mm) Minuti d'ombra Inizio ombreggiamento (hh:mm) Fine ombreggiamento (hh:mm) (WTG che provoca l'inizio dell'ombreggiamento) (WTG che provoca l'ultimo ombreggiamento)

SHADOW - Calendario

Calcolo: NEWA Recettore d'ombra: M - 13
Assunzioni sui calcoli d'ombra

Probabilità di eliofanìa (media ore giornaliere di insolazione) [CAGLIARI / ELMA S]
Gen Feb Mar Apr Mag Giu Lug Ago Set Ott Nov Dic
4,40 5,05 5,88 7,00 8,45 9,88 10,82 10,03 8,08 6,09 5,07 4,27

Tempo di operatività
N NNE ENE E ESE SSE S SSO OSO O ONO NNO Somma
234 246 616 889 358 158 145 280 748 1.055 865 428 6.021
3,0m/s

	Gennaio	Febbraio	Marzo	Aprile	Maggio	Giugno	Luglio	Agosto	Settembre	Ottobre	Novembre	Dicembre
1	07:45	07:34	07:00	07:12	06:28	06:01	06:02	06:25	06:53	07:21	06:52	07:25
	17:13	17:45	18:17	19:49	20:18	20:46	20:56	20:39	19:58	19:10	17:26	17:03
2	07:46	07:33	06:58	07:10	06:27	06:01	06:03	06:26	06:54	07:22	06:54	07:26
	17:13	17:46	18:18	19:50	20:19	20:46	20:56	20:38	19:56	19:08	17:24	17:03
3	07:46	07:32	06:57	07:09	06:26	06:01	06:03	06:27	06:55	07:23	06:55	07:27
	17:14	17:48	18:19	19:51	20:20	20:47	20:56	20:37	19:55	19:07	17:23	17:03
4	07:46	07:31	06:55	07:07	06:25	06:00	06:04	06:27	06:56	07:24	06:56	07:28
	17:15	17:49	18:20	19:52	20:21	20:48	20:56	20:36	19:53	19:05	17:22	17:03
5	07:46	07:30	06:54	07:05	06:24	06:00	06:04	06:28	06:57	07:25	06:57	07:29
	17:16	17:50	18:21	19:53	20:22	20:48	20:56	20:34	19:52	19:03	17:21	17:02
6	07:46	07:29	06:53	07:04	06:22	06:00	06:05	06:29	06:58	07:26	06:58	07:30
	17:17	17:51	18:22	19:54	20:23	20:49	20:55	20:33	19:50	19:02	17:20	17:02
7	07:46	07:28	06:51	07:02	06:21	05:59	06:05	06:30	06:59	07:27	06:59	07:31
	17:18	17:52	18:23	19:54	20:24	20:50	20:55	20:32	19:49	19:00	17:19	17:02
8	07:46	07:27	06:49	07:01	06:20	05:59	06:06	06:31	07:00	07:27	07:00	07:32
	17:19	17:53	18:25	19:55	20:25	20:50	20:55	20:31	19:47	18:59	17:18	17:02
9	07:46	07:26	06:48	06:59	06:19	05:59	06:07	06:32	07:00	07:28	07:01	07:33
	17:20	17:55	18:26	19:56	20:26	20:51	20:55	20:30	19:45	18:57	17:17	17:02
10	07:45	07:25	06:46	06:58	06:18	05:59	06:07	06:33	07:01	07:29	07:03	07:34
	17:21	17:56	18:27	19:57	20:27	20:51	20:54	20:29	19:44	18:56	17:16	17:02
11	07:45	07:23	06:45	06:56	06:17	05:59	06:08	06:34	07:02	07:30	07:04	07:35
	17:22	17:57	18:28	19:58	20:28	20:52	20:54	20:27	19:42	18:54	17:15	17:02
12	07:45	07:22	06:43	06:55	06:16	05:59	06:09	06:35	07:03	07:31	07:05	07:35
	17:23	17:58	18:29	19:59	20:29	20:52	20:53	20:26	19:41	18:53	17:14	17:03
13	07:45	07:21	06:42	06:53	06:15	05:58	06:09	06:36	07:04	07:32	07:06	07:36
	17:24	17:59	18:30	20:00	20:30	20:53	20:53	20:25	19:39	18:51	17:13	17:03
14	07:45	07:20	06:40	06:52	06:14	05:58	06:10	06:37	07:05	07:33	07:07	07:37
	17:25	18:00	18:31	20:01	20:31	20:53	20:52	20:24	19:37	18:50	17:13	17:03
15	07:44	07:19	06:39	06:50	06:13	05:58	06:11	06:38	07:06	07:34	07:08	07:38
	17:26	18:02	18:32	20:02	20:31	20:54	20:52	20:22	19:36	18:48	17:12	17:03
16	07:44	07:18	06:37	06:49	06:12	05:58	06:11	06:38	07:07	07:35	07:09	07:38
	17:27	18:03	18:33	20:03	20:32	20:54	20:51	20:21	19:34	18:47	17:11	17:03
17	07:43	07:16	06:36	06:47	06:11	05:58	06:12	06:39	07:08	07:36	07:10	07:39
	17:28	18:04	18:34	20:04	20:33	20:54	20:51	20:20	19:32	18:45	17:10	17:04
18	07:43	07:15	06:34	06:46	06:10	05:59	06:13	06:40	07:09	07:38	07:11	07:40
	17:29	18:05	18:35	20:05	20:34	20:55	20:50	20:18	19:31	18:44	17:09	17:04
19	07:43	07:14	06:32	06:44	06:10	05:59	06:14	06:41	07:10	07:39	07:13	07:40
	17:30	18:06	18:36	20:06	20:35	20:55	20:50	20:17	19:29	18:42	17:09	17:04
20	07:42	07:12	06:31	06:43	06:09	05:59	06:15	06:42	07:11	07:40	07:14	07:41
	17:31	18:07	18:37	20:07	20:36	20:55	20:49	20:16	19:28	18:41	17:08	17:05
21	07:42	07:11	06:29	06:42	06:08	05:59	06:15	06:43	07:11	07:41	07:15	07:41
	17:32	18:08	18:38	20:08	20:37	20:55	20:48	20:14	19:26	18:40	17:08	17:05
22	07:41	07:10	06:28	06:40	06:07	05:59	06:16	06:44	07:12	07:42	07:16	07:42
	17:34	18:09	18:39	20:09	20:38	20:56	20:47	20:13	19:24	18:38	17:07	17:06
23	07:40	07:08	06:26	06:39	06:07	05:59	06:17	06:45	07:13	07:43	07:17	07:42
	17:35	18:11	18:40	20:10	20:39	20:56	20:47	20:11	19:23	18:37	17:06	17:06
24	07:40	07:07	06:24	06:37	06:06	06:00	06:18	06:46	07:14	07:44	07:18	07:43
	17:36	18:12	18:41	20:11	20:39	20:56	20:46	20:10	19:21	18:36	17:06	17:07
25	07:39	07:06	06:23	06:36	06:05	06:00	06:19	06:47	07:15	06:45	07:19	07:43
	17:37	18:13	18:42	20:12	20:40	20:56	20:45	20:08	19:19	17:34	17:05	17:07
26	07:38	07:04	06:21	06:35	06:05	06:00	06:19	06:48	07:16	06:46	07:20	07:44
	17:38	18:14	18:43	20:13	20:41	20:56	20:44	20:07	19:18	17:33	17:05	17:08
27	07:38	07:03	06:20	06:33	06:04	06:01	06:20	06:49	07:17	06:47	07:21	07:44
	17:39	18:15	18:44	20:14	20:42	20:56	20:43	20:05	19:16	17:32	17:04	17:09
28	07:37	07:01	06:18	06:32	06:03	06:01	06:21	06:50	07:18	06:48	07:22	07:44
	17:41	18:16	18:45	20:15	20:43	20:56	20:43	20:04	19:15	17:30	17:04	17:09
29	07:36		07:16	06:31	06:03	06:01	06:22	06:50	07:19	06:49	07:23	07:45
	17:42		19:46	20:16	20:43	20:56	20:42	20:02	19:13	17:29	17:04	17:10
30	07:35		07:15	06:30	06:02	06:02	06:23	06:51	07:20	06:50	07:24	07:45
	17:43		19:47	20:17	20:44	20:56	20:41	20:01	19:11	17:28	17:03	17:11
31	07:35		07:13		06:02		06:24	06:52		06:51		07:45
	17:44		19:48		20:45		20:40	19:59		17:27		17:12
Ore potenziali eliofanìa	302	300	370	396	444	447	454	425	374	347	302	293
Totale, caso peggiore												
Probabilità di eliofanìa												
Tempo di operatività rid.												
Dir. del vento rid.												
Totale ridotto												
Totale effettivo												

Legenda della tabella:

Giorno del mese Alba (hh:mm) Tramonto (hh:mm) Minuti d'ombra Inizio ombreggiamento (hh:mm) Fine ombreggiamento (hh:mm) (WTG che provoca l'inizio dell'ombreggiamento) (WTG che provoca l'ultimo ombreggiamento)

SHADOW - Calendario

Calcolo: NEWA Recettore d'ombra: N - 14
Assunzioni sui calcoli d'ombra

Probabilità di eliofania (media ore giornaliere di insolazione) [CAGLIARI / ELMA S]
Gen Feb Mar Apr Mag Giu Lug Ago Set Ott Nov Dic
4,40 5,05 5,88 7,00 8,45 9,88 10,82 10,03 8,08 6,09 5,07 4,27

Tempo di operatività

N NNE ENE E ESE SSE S SSO OSO O ONO NNO Somma
234 246 616 889 358 158 145 280 748 1.055 865 428 6.021
3,0m/s

	Gennaio	Febbraio	Marzo	Aprile	Maggio	Giugno	Luglio	Agosto	Settembre	Ottobre	Novembre	Dicembre		
1	07:45	07:34	07:00	07:12	06:28	06:52 (6)	06:01	06:02	06:25	06:53	07:21	06:52	07:25	
	17:13	17:45	18:17	19:49	20:18	07:08 (6)	20:46	20:56	20:39	19:58	19:10	17:26	17:03	
2	07:46	07:33	06:58	07:10	06:27	06:53 (6)	06:01	06:03	06:26	06:54	07:22	06:54	07:26	
	17:13	17:46	18:18	19:50	20:19	07:07 (6)	20:46	20:56	20:38	19:56	19:08	17:24	17:03	
3	07:46	07:32	06:57	07:09	06:26	06:55 (6)	06:01	06:03	06:27	06:55	07:23	06:55	07:27	
	17:14	17:48	18:19	19:51	20:20	07:05 (6)	20:47	20:56	20:37	19:55	19:07	17:23	17:03	
4	07:46	07:31	06:56	07:07	06:25		06:00	06:04	06:27	06:56	07:24	06:56	07:28	
	17:15	17:49	18:20	19:52	20:21		20:48	20:56	20:36	19:53	19:05	17:22	17:03	
5	07:46	07:30	06:54	07:05	06:24		06:00	06:04	06:28	06:57	07:25	06:57	07:29	
	17:16	17:50	18:21	19:53	20:22		20:48	20:56	20:34	19:52	19:03	17:21	17:02	
6	07:46	07:29	06:53	07:04	06:22		06:00	06:05	06:29	06:58	07:26	06:58	07:30	
	17:17	17:51	18:22	19:54	20:23		20:49	20:55	20:33	19:50	19:02	17:20	17:02	
7	07:46	07:28	06:51	07:02	06:21		05:59	06:05	06:30	06:59	07:27	06:59	07:31	
	17:18	17:52	18:23	19:54	20:24		20:50	20:55	20:32	19:49	19:00	17:19	17:02	
8	07:46	07:27	06:50	07:01	06:20		05:59	06:06	06:31	07:00	07:28	07:00	07:32	
	17:19	17:53	18:25	19:55	20:25		20:50	20:55	20:31	19:47	18:59	17:18	17:02	
9	07:46	07:26	06:48	06:59	06:19		05:59	06:07	06:32	07:07 (6)	07:01	07:28	07:01	07:33
	17:20	17:55	18:26	19:56	20:26		20:51	20:55	20:30	3 07:10 (6)	19:45	18:57	17:17	17:02
10	07:46	07:25	06:46	06:58	06:18		05:59	06:07	06:33	07:03 (6)	07:01	07:29	07:03	07:34
	17:21	17:56	18:27	19:57	20:27		20:51	20:54	20:29	11 07:14 (6)	19:44	18:56	17:16	17:02
11	07:45	07:24	06:45	06:56	06:17		05:59	06:08	06:34	07:01 (6)	07:02	07:30	07:04	07:35
	17:22	17:57	18:28	19:58	20:28		20:52	20:54	20:27	15 07:16 (6)	19:42	18:54	17:15	17:02
12	07:45	07:22	06:43	06:55	06:16		05:59	06:09	06:35	07:00 (6)	07:03	07:31	07:05	07:35
	17:23	17:58	18:29	19:59	20:29		20:52	20:53	20:26	17 07:17 (6)	19:41	18:53	17:14	17:03
13	07:45	07:21	06:42	06:53	06:15		05:58	06:09	06:36	06:59 (6)	07:04	07:32	07:06	07:36
	17:24	17:59	18:30	20:00	20:30		20:53	20:53	20:25	19 07:18 (6)	19:39	18:51	17:13	17:03
14	07:45	07:20	06:40	06:52	06:14		05:58	06:10	06:37	06:58 (6)	07:05	07:33	07:07	07:37
	17:25	18:00	18:31	20:01	20:31		20:53	20:52	20:24	21 07:19 (6)	19:37	18:50	17:13	17:03
15	07:44	07:19	06:39	06:50	06:13		05:58	06:11	06:38	06:58 (6)	07:06	07:34	07:08	07:38
	17:26	18:02	18:32	20:02	20:32		20:54	20:52	20:22	20 07:18 (6)	19:36	18:48	17:12	17:03
16	07:44	07:18	06:37	06:49	06:12		05:58	06:11	06:38	06:59 (6)	07:07	07:35	07:09	07:38
	17:27	18:03	18:33	20:03	20:32		20:54	20:51	20:21	20 07:19 (6)	19:34	18:47	17:11	17:03
17	07:44	07:16	06:36	06:47	06:11		05:58	06:12	06:39	07:00 (6)	07:08	07:37	07:10	07:39
	17:28	18:04	18:34	20:04	2 07:07 (6)	20:33	20:54	20:51	20:20	19 07:19 (6)	19:32	18:45	17:10	17:04
18	07:43	07:15	06:34	06:46	06:10		05:59	06:13	06:40	07:01 (6)	07:09	07:38	07:12	07:40
	17:29	18:05	18:35	20:05	6 07:10 (6)	20:34	20:55	20:50	20:18	18 07:19 (6)	19:31	18:44	17:09	17:04
19	07:43	07:14	06:32	06:44	06:10		05:59	06:14	06:41	07:02 (6)	07:10	07:39	07:13	07:40
	17:30	18:06	18:36	20:06	8 07:11 (6)	20:35	20:55	20:50	20:17	17 07:19 (6)	19:29	18:42	17:09	17:04
20	07:42	07:12	06:31	06:43	06:09		05:59	06:15	06:42	07:03 (6)	07:11	07:40	07:14	07:41
	17:31	18:07	18:37	20:07	11 07:12 (6)	20:36	20:55	20:49	20:16	15 07:18 (6)	19:28	18:41	17:08	17:05
21	07:42	07:11	06:29	06:42	06:08		05:59	06:15	06:43	07:04 (6)	07:11	07:41	07:15	07:41
	17:32	18:08	18:38	20:08	13 07:13 (6)	20:37	20:55	20:48	20:14	14 07:18 (6)	19:26	18:40	17:08	17:05
22	07:41	07:10	06:28	06:40	06:07		05:59	06:16	06:44	07:05 (6)	07:12	07:42	07:16	07:42
	17:34	18:09	18:39	20:09	14 07:13 (6)	20:38	20:56	20:48	20:13	12 07:17 (6)	19:24	18:38	17:07	17:06
23	07:40	07:08	06:26	06:39	06:07		05:59	06:17	06:45	07:06 (6)	07:13	07:43	07:17	07:42
	17:35	18:11	18:40	20:10	16 07:13 (6)	20:39	20:56	20:47	20:11	10 07:16 (6)	19:23	18:37	17:06	17:06
24	07:40	07:07	06:24	06:37	06:06		06:00	06:18	06:46	07:06 (6)	07:14	07:44	07:18	07:43
	17:36	18:12	18:41	20:11	17 07:13 (6)	20:39	20:56	20:46	20:10	8 07:14 (6)	19:21	18:36	17:06	17:07
25	07:39	07:06	06:23	06:36	06:05		06:00	06:19	06:47	07:07 (6)	07:15	06:45	07:19	07:43
	17:37	18:13	18:42	20:12	18 07:13 (6)	20:40	20:56	20:45	20:08	5 07:12 (6)	19:19	17:34	17:05	17:07
26	07:38	07:04	06:21	06:35	06:05		06:00	06:19	06:48	07:08 (6)	07:16	06:46	07:20	07:44
	17:38	18:14	18:43	20:13	19 07:12 (6)	20:41	20:56	20:44	20:07	2 07:10 (6)	19:18	17:33	17:05	17:08
27	07:38	07:03	06:20	06:33	06:04		06:01	06:20	06:49		07:17	06:47	07:21	07:44
	17:39	18:15	18:44	20:14	20 07:12 (6)	20:42	20:56	20:43	20:06		19:16	17:32	17:04	17:09
28	07:37	07:01	06:18	06:32	06:03		06:01	06:21	06:50		07:18	06:48	07:22	07:44
	17:41	18:16	18:45	20:15	20 07:11 (6)	20:43	20:56	20:43	20:04		19:15	17:30	17:04	17:09
29	07:36		07:16	06:31	06:03		06:01	06:22	06:50		07:19	06:49	07:23	07:45
	17:42		19:46	20:16	20 07:10 (6)	20:43	20:56	20:42	20:03		19:13	17:29	17:04	17:10
30	07:35		07:15	06:30	06:02		06:02	06:23	06:51		07:20	06:50	07:24	07:45
	17:43		19:47	20:17	19 07:09 (6)	20:44	20:56	20:41	20:01		19:11	17:28	17:03	17:11
31	07:35		07:13		06:02			06:24	06:52			06:51	07:45	
	17:44		19:48		20:45			20:40	19:59			17:27	17:12	
Ore potenziali eliofania	302	300	370	396	444		447	454	425		374	347	302	293
Totale, caso peggiore				203		40			246					
Probabilità di eliofania				0,53		0,59			0,73					
Tempo di operatività rid.				0,69		0,69			0,69					
Dir. del vento rid.				0,79		0,79			0,79					
Totale ridotto				0,29		0,32			0,40					
Totale effettivo				58		13			98					

Legenda della tabella:

Giorno del mese Alba (hh:mm) Tramonto (hh:mm) Minuti d'ombra Inizio ombreggiamento (hh:mm) Fine ombreggiamento (hh:mm) (WTG che provoca l'inizio dell'ombreggiamento) (WTG che provoca l'ultimo ombreggiamento)

SHADOW - Calendario

Calcolo: NEWA Recettore d'ombra: O - 15
Assunzioni sui calcoli d'ombra

Probabilità di eliofania (media ore giornaliere di insolazione) [CAGLIARI / ELMA S]
Gen Feb Mar Apr Mag Giu Lug Ago Set Ott Nov Dic
4,40 5,05 5,88 7,00 8,45 9,88 10,82 10,03 8,08 6,09 5,07 4,27

Tempo di operatività

N NNE ENE E ESE SSE S SSO OSO O ONO NNO Somma
234 246 616 889 358 158 145 280 748 1.055 865 428 6.021
3,0m/s

	Gennaio	Febbraio	Marzo	Aprile	Maggio	Giugno	Luglio	Agosto	Settembre	Ottobre	Novembre	Dicembre
1	07:46	07:34	07:00	07:12	06:28	06:01	06:02	06:25	06:53	07:21	06:53	07:25
	17:13	17:45	18:17	19:49	20:18	20:46	20:56	20:39	19:58	19:10	17:26	17:03
2	07:46	07:33	06:58	07:10	06:27	06:01	06:03	06:26	06:54	07:22	06:54	07:26
	17:13	17:46	18:18	19:50	20:19	20:46	20:56	20:38	19:56	19:08	17:24	17:03
3	07:46	07:32	06:57	07:09	06:26	06:01	06:03	06:27	06:55	07:23	06:55	07:27
	17:14	17:48	18:19	19:51	20:20	20:47	20:56	20:37	19:55	19:07	17:23	17:03
4	07:46	07:31	06:56	07:07	06:25	06:00	06:04	06:27	06:56	07:24	06:56	07:28
	17:15	17:49	18:20	19:52	20:21	20:48	20:56	20:36	19:53	19:05	17:22	17:03
5	07:46	07:30	06:54	07:05	06:24	06:00	06:04	06:28	06:57	07:25	06:57	07:29
	17:16	17:50	18:21	19:53	20:22	20:48	20:56	20:35	19:52	19:03	17:21	17:02
6	07:46	07:29	06:53	07:04	06:22	06:00	06:05	06:29	06:58	07:26	06:58	07:30
	17:17	17:51	18:22	19:54	20:23	20:49	20:55	20:33	19:50	19:02	17:20	17:02
7	07:46	07:28	06:51	07:02	06:21	05:59	06:05	06:30	06:59	07:27	06:59	07:31
	17:18	17:52	18:24	19:55	20:24	20:50	20:55	20:32	19:49	19:00	17:19	17:02
8	07:46	07:27	06:50	07:01	06:20	05:59	06:06	06:31	07:00	07:28	07:00	07:32
	17:19	17:53	18:25	19:56	20:25	20:50	20:55	20:31	19:47	18:59	17:18	17:02
9	07:46	07:26	06:48	06:59	06:19	05:59	06:07	06:32	07:01	07:29	07:01	07:33
	17:20	17:55	18:26	19:56	20:26	20:51	20:55	20:30	19:45	18:57	17:17	17:02
10	07:46	07:25	06:46	06:58	06:18	05:59	06:07	06:33	07:01	07:29	07:03	07:34
	17:21	17:56	18:27	19:57	20:27	20:51	20:54	20:29	19:44	18:56	17:16	17:02
11	07:45	07:24	06:45	06:56	06:17	05:59	06:08	06:34	07:02	07:30	07:04	07:35
	17:22	17:57	18:28	19:58	20:28	20:52	20:54	20:27	19:42	18:54	17:15	17:02
12	07:45	07:22	06:43	06:55	06:16	05:59	06:09	06:35	07:03	07:31	07:05	07:35
	17:23	17:58	18:29	19:59	20:29	20:52	20:53	20:26	19:41	18:53	17:14	17:03
13	07:45	07:21	06:42	06:53	06:15	05:58	06:09	06:36	07:04	07:32	07:06	07:36
	17:24	17:59	18:30	20:00	20:30	20:53	20:53	20:25	19:39	18:51	17:13	17:03
14	07:45	07:20	06:40	06:52	06:14	05:58	06:10	06:37	07:05	07:33	07:07	07:37
	17:25	18:00	18:31	20:01	20:31	20:53	20:53	20:24	19:37	18:50	17:13	17:03
15	07:44	07:19	06:39	06:50	06:13	05:58	06:11	06:38	07:06	07:34	07:08	07:38
	17:26	18:02	18:32	20:02	20:32	20:54	20:52	20:22	19:36	18:48	17:12	17:03
16	07:44	07:18	06:37	06:49	06:12	05:58	06:11	06:38	07:07	07:36	07:09	07:38
	17:27	18:03	18:33	20:03	20:32	20:54	20:51	20:21	19:34	18:47	17:11	17:03
17	07:44	07:16	06:36	06:47	06:11	05:59	06:12	06:39	07:08	07:37	07:10	07:39
	17:28	18:04	18:34	20:04	20:33	20:54	20:51	20:20	19:32	18:45	17:10	17:04
18	07:43	07:15	06:34	06:46	06:10	05:59	06:13	06:40	07:09	07:38	07:12	07:40
	17:29	18:05	18:35	20:05	20:34	20:55	20:50	20:18	19:31	18:44	17:09	17:04
19	07:43	07:14	06:32	06:44	06:10	05:59	06:14	06:41	07:10	07:39	07:13	07:40
	17:30	18:06	18:36	20:06	20:35	20:55	20:50	20:17	19:29	18:42	17:09	17:04
20	07:42	07:12	06:31	06:43	06:09	05:59	06:15	06:42	07:11	07:40	07:14	07:41
	17:31	18:07	18:37	20:07	20:36	20:55	20:49	20:16	19:28	18:41	17:08	17:05
21	07:42	07:11	06:29	06:42	06:08	05:59	06:15	06:43	07:11	07:41	07:15	07:41
	17:32	18:08	18:38	20:08	20:37	20:56	20:48	20:14	19:26	18:40	17:08	17:05
22	07:41	07:10	06:28	06:40	06:07	05:59	06:16	06:44	07:12	07:42	07:16	07:42
	17:34	18:09	18:39	20:09	20:38	20:56	20:48	20:13	19:24	18:38	17:07	17:06
23	07:40	07:08	06:26	06:39	06:07	05:59	06:17	06:45	07:13	07:43	07:17	07:42
	17:35	18:11	18:40	20:10	20:39	20:56	20:47	20:11	19:23	18:37	17:06	17:06
24	07:40	07:07	06:24	06:37	06:06	06:00	06:18	06:46	07:14	07:44	07:18	07:43
	17:36	18:12	18:41	20:11	20:39	20:56	20:46	20:10	19:21	18:36	17:06	17:07
25	07:39	07:06	06:23	06:36	06:05	06:00	06:19	06:47	07:15	06:45	07:19	07:43
	17:37	18:13	18:42	20:12	20:40	20:56	20:45	20:08	19:19	17:34	17:05	17:07
26	07:38	07:04	06:21	06:35	06:05	06:00	06:19	06:48	07:16	06:46	07:20	07:44
	17:38	18:14	18:43	20:13	20:41	20:56	20:44	20:07	19:18	17:33	17:05	17:08
27	07:38	07:03	06:20	06:33	06:04	06:01	06:20	06:49	07:17	06:47	07:21	07:44
	17:39	18:15	18:44	20:14	20:42	20:56	20:43	20:06	19:16	17:32	17:05	17:09
28	07:37	07:01	06:18	06:32	06:03	06:01	06:21	06:50	07:18	06:48	07:22	07:44
	17:41	18:16	18:45	20:15	20:43	20:56	20:43	20:04	19:15	17:30	17:04	17:09
29	07:36		07:16	06:31	06:03	06:01	06:22	06:50	07:19	06:49	07:23	07:45
	17:42		19:46	20:16	20:43	20:56	20:42	20:03	19:13	17:29	17:04	17:10
30	07:35		07:15	06:30	06:02	06:02	06:23	06:51	07:20	06:50	07:24	07:45
	17:43		19:47	20:17	20:44	20:56	20:41	20:01	19:11	17:28	17:03	17:11
31	07:35		07:13		06:02		06:24	06:52		06:51		07:45
	17:44		19:48		20:45		20:40	20:00		17:27		17:12
Ore potenziali eliofania	302	300	370	396	444	447	454	425	374	347	302	293
Totale, caso peggiore												
Probabilità di eliofania												
Tempo di operatività rid.												
Dir. del vento rid.												
Totale ridotto												
Totale effettivo												

Legenda della tabella:

Giorno del mese Alba (hh:mm) Tramonto (hh:mm) Minuti d'ombra Inizio ombreggiamento (hh:mm) Fine ombreggiamento (hh:mm) (WTG che provoca l'inizio dell'ombreggiamento) (WTG che provoca l'ultimo ombreggiamento)

SHADOW - Calendario

Calcolo: NEWA Recettore d'ombra: P - 16
Assunzioni sui calcoli d'ombra

Probabilità di eliofanìa (media ore giornaliere di insolazione) [CAGLIARI / ELMA S]
Gen Feb Mar Apr Mag Giu Lug Ago Set Ott Nov Dic
4,40 5,05 5,88 7,00 8,45 9,88 10,82 10,03 8,08 6,09 5,07 4,27

Tempo di operatività

N NNE ENE E ESE SSE S SSO OSO O ONO NNO Somma
234 246 616 889 358 158 145 280 748 1.055 865 428 6.021
3,0m/s

	Gennaio	Febbraio	Marzo	Aprile	Maggio	Giugno	Luglio	Agosto	Settembre	Ottobre	Novembre	Dicembre
1	07:46	07:34	07:00	07:12	06:28	06:01	06:02	06:25	06:53	07:21	06:53	07:25
	17:13	17:45	18:17	19:49	20:18	20:46	20:56	20:39	19:58	19:10	17:26	17:03
2	07:46	07:33	06:58	07:10	06:27	06:01	06:03	06:26	06:54	07:22	06:54	07:26
	17:13	17:46	18:18	19:50	20:19	20:46	20:56	20:38	19:56	19:08	17:24	17:03
3	07:46	07:32	06:57	07:09	06:26	06:01	06:03	06:27	06:55	07:23	06:55	07:27
	17:14	17:48	18:19	19:51	20:20	20:47	20:56	20:37	19:55	19:07	17:23	17:03
4	07:46	07:31	06:56	07:07	06:25	06:00	06:04	06:27	06:56	07:24	06:56	07:28
	17:15	17:49	18:20	19:52	20:21	20:48	20:56	20:36	19:53	19:05	17:22	17:03
5	07:46	07:30	06:54	07:05	06:24	06:00	06:04	06:28	06:57	07:25	06:57	07:29
	17:16	17:50	18:21	19:53	20:22	20:48	20:56	20:35	19:52	19:04	17:21	17:02
6	07:46	07:29	06:53	07:04	06:22	06:00	06:05	06:29	06:58	07:26	06:58	07:30
	17:17	17:51	18:22	19:54	20:23	20:49	20:56	20:33	19:50	19:02	17:20	17:02
7	07:46	07:28	06:51	07:02	06:21	05:59	06:05	06:30	06:59	07:27	06:59	07:31
	17:18	17:52	18:24	19:55	20:24	20:50	20:55	20:32	19:49	19:00	17:19	17:02
8	07:46	07:27	06:50	07:01	06:20	05:59	06:06	06:31	07:00	07:28	07:00	07:32
	17:19	17:53	18:25	19:56	20:25	20:50	20:55	20:31	19:47	18:59	17:18	17:02
9	07:46	07:26	06:48	06:59	06:19	05:59	06:07	06:32	07:01	07:29	07:01	07:33
	17:20	17:55	18:26	19:56	20:26	20:51	20:55	20:30	19:45	18:57	17:17	17:02
10	07:46	07:25	06:46	06:58	06:18	05:59	06:07	06:33	07:01	07:30	07:03	07:34
	17:21	17:56	18:27	19:57	20:27	20:51	20:54	20:29	19:44	18:56	17:16	17:02
11	07:45	07:24	06:45	06:56	06:17	05:59	06:08	06:34	07:02	07:30	07:04	07:35
	17:22	17:57	18:28	19:58	20:28	20:52	20:54	20:28	19:42	18:54	17:15	17:02
12	07:45	07:22	06:43	06:55	06:16	05:59	06:09	06:35	07:03	07:31	07:05	07:35
	17:23	17:58	18:29	19:59	20:29	20:52	20:53	20:26	19:41	18:53	17:14	17:03
13	07:45	07:21	06:42	06:53	06:15	05:58	06:09	06:36	07:04	07:32	07:06	07:36
	17:24	17:59	18:30	20:00	20:30	20:53	20:53	20:25	19:39	18:51	17:13	17:03
14	07:45	07:20	06:40	06:52	06:14	05:58	06:10	06:37	07:05	07:33	07:07	07:37
	17:25	18:00	18:31	20:01	20:31	20:53	20:53	20:24	19:37	18:50	17:13	17:03
15	07:44	07:19	06:39	06:50	06:13	05:58	06:11	06:38	07:06	07:35	07:08	07:38
	17:26	18:02	18:32	20:02	20:32	20:54	20:52	20:22	19:36	18:48	17:12	17:03
16	07:44	07:18	06:37	06:49	06:12	05:58	06:11	06:39	07:07	07:36	07:09	07:38
	17:27	18:03	18:33	20:03	20:32	20:54	20:51	20:21	19:34	18:47	17:11	17:03
17	07:44	07:16	06:36	06:47	06:11	05:59	06:12	06:39	07:08	07:37	07:10	07:39
	17:28	18:04	18:34	20:04	20:33	20:54	20:51	20:20	19:32	18:45	17:10	17:04
18	07:43	07:15	06:34	06:46	06:10	05:59	06:13	06:40	07:09	07:38	07:12	07:40
	17:29	18:05	18:35	20:05	20:34	20:55	20:50	20:18	19:31	18:44	17:10	17:04
19	07:43	07:14	06:32	06:44	06:10	05:59	06:14	06:41	07:10	07:39	07:13	07:40
	17:30	18:06	18:36	20:06	20:35	20:55	20:50	20:17	19:29	18:43	17:09	17:05
20	07:42	07:12	06:31	06:43	06:09	05:59	06:15	06:42	07:11	07:40	07:14	07:41
	17:31	18:07	18:37	20:07	20:36	20:55	20:49	20:16	19:28	18:41	17:08	17:05
21	07:42	07:11	06:29	06:42	06:08	05:59	06:15	06:43	07:11	07:41	07:15	07:41
	17:32	18:08	18:38	20:08	20:37	20:56	20:48	20:14	19:26	18:40	17:08	17:05
22	07:41	07:10	06:28	06:40	06:07	05:59	06:16	06:44	07:12	07:42	07:16	07:42
	17:34	18:09	18:39	20:09	20:38	20:56	20:48	20:13	19:24	18:38	17:07	17:06
23	07:40	07:08	06:26	06:39	06:07	05:59	06:17	06:45	07:13	07:43	07:17	07:42
	17:35	18:11	18:40	20:10	20:39	20:56	20:47	20:11	19:23	18:37	17:06	17:06
24	07:40	07:07	06:24	06:37	06:06	06:00	06:18	06:46	07:14	07:44	07:18	07:43
	17:36	18:12	18:41	20:11	20:39	20:56	20:46	20:10	19:21	18:36	17:06	17:07
25	07:39	07:06	06:23	06:36	06:05	06:00	06:19	06:47	07:15	06:45	07:19	07:43
	17:37	18:13	18:42	20:12	20:40	20:56	20:45	20:08	19:19	17:34	17:05	17:07
26	07:38	07:04	06:21	06:35	06:05	06:00	06:20	06:48	07:16	06:46	07:20	07:44
	17:38	18:14	18:43	20:13	20:41	20:56	20:44	20:07	19:18	17:33	17:05	17:08
27	07:38	07:03	06:20	06:33	06:04	06:01	06:20	06:49	07:17	06:47	07:21	07:44
	17:39	18:15	18:44	20:14	20:42	20:56	20:43	20:06	19:16	17:32	17:05	17:09
28	07:37	07:01	06:18	06:32	06:03	06:01	06:21	06:50	07:18	06:48	07:22	07:44
	17:41	18:16	18:45	20:15	20:43	20:56	20:43	20:04	19:15	17:30	17:04	17:09
29	07:36		07:16	06:31	06:03	06:01	06:22	06:50	07:19	06:49	07:23	07:45
	17:42		19:46	20:16	20:43	20:56	20:42	20:03	19:13	17:29	17:04	17:10
30	07:35		07:15	06:30	06:02	06:02	06:23	06:51	07:20	06:50	07:24	07:45
	17:43		19:47	20:17	20:44	20:56	20:41	20:01	19:11	17:28	17:03	17:11
31	07:35		07:13		06:02		06:24	06:52		06:51		07:45
	17:44		19:48		20:45		20:40	20:00		17:27		17:12
Ore potenziali eliofanìa	302	300	370	396	444	447	454	425	374	347	302	293
Totale, caso peggiore												
Probabilità di eliofanìa												
Tempo di operatività rid.												
Dir. del vento rid.												
Totale ridotto												
Totale effettivo												

Legenda della tabella:

Giorno del mese Alba (hh:mm) Tramonto (hh:mm) Minuti d'ombra Inizio ombreggiamento (hh:mm) Fine ombreggiamento (hh:mm) (WTG che provoca l'inizio dell'ombreggiamento) (WTG che provoca l'ultimo ombreggiamento)

SHADOW - Calendario

Calcolo: NEWA Recettore d'ombra: Q - 17
Assunzioni sui calcoli d'ombra

Probabilità di eliofanìa (media ore giornaliere di insolazione) [CAGLIARI / ELMA S]
Gen Feb Mar Apr Mag Giu Lug Ago Set Ott Nov Dic
4,40 5,05 5,88 7,00 8,45 9,88 10,82 10,03 8,08 6,09 5,07 4,27

Tempo di operatività

N NNE ENE E ESE SSE S SSO OSO O ONO NNO Somma
234 246 616 889 358 158 145 280 748 1.055 865 428 6.021
3,0m/s

	Gennaio	Febbraio	Marzo	Aprile	Maggio	Giugno	Luglio	Agosto	Settembre	Ottobre	Novembre	Dicembre
1	07:46	07:34	07:00	07:12	06:28	06:01	06:02	06:25	06:53	07:21	06:53	07:26
	17:13	17:45	18:17	19:49	20:18	20:46	20:56	20:39	19:58	19:10	17:26	17:03
2	07:46	07:33	06:59	07:10	06:27	06:01	06:03	06:26	06:54	07:22	06:54	07:26
	17:13	17:46	18:18	19:50	20:19	20:46	20:56	20:38	19:56	19:08	17:25	17:03
3	07:46	07:32	06:57	07:09	06:26	06:01	06:03	06:27	06:55	07:23	06:55	07:27
	17:14	17:48	18:19	19:51	20:20	20:47	20:56	20:37	19:55	19:07	17:23	17:03
4	07:46	07:31	06:56	07:07	06:25	06:00	06:04	06:27	06:56	07:24	06:56	07:28
	17:15	17:49	18:20	19:52	20:21	20:48	20:56	20:36	19:53	19:05	17:22	17:03
5	07:46	07:30	06:54	07:05	06:24	06:00	06:04	06:28	06:57	07:25	06:57	07:29
	17:16	17:50	18:21	19:53	20:22	20:48	20:56	20:35	19:52	19:04	17:21	17:02
6	07:46	07:29	06:53	07:04	06:22	06:00	06:05	06:29	06:58	07:26	06:58	07:30
	17:17	17:51	18:22	19:54	20:23	20:49	20:56	20:33	19:50	19:02	17:20	17:02
7	07:46	07:28	06:51	07:02	06:21	05:59	06:05	06:30	06:59	07:27	06:59	07:31
	17:18	17:52	18:24	19:55	20:24	20:50	20:55	20:32	19:49	19:00	17:19	17:02
8	07:46	07:27	06:50	07:01	06:20	05:59	06:06	06:31	07:00	07:28	07:00	07:32
	17:19	17:54	18:25	19:56	20:25	20:50	20:55	20:31	19:47	18:59	17:18	17:02
9	07:46	07:26	06:48	06:59	06:19	05:59	06:07	06:32	07:01	07:29	07:01	07:33
	17:20	17:55	18:26	19:57	20:26	20:51	20:55	20:30	19:45	18:57	17:17	17:02
10	07:46	07:25	06:46	06:58	06:18	05:59	06:07	06:33	07:01	07:30	07:03	07:34
	17:21	17:56	18:27	19:58	20:27	20:51	20:54	20:29	19:44	18:56	17:16	17:02
11	07:45	07:24	06:45	06:56	06:17	05:59	06:08	06:34	07:02	07:31	07:04	07:35
	17:22	17:57	18:28	19:58	20:28	20:52	20:54	20:28	19:42	18:54	17:15	17:02
12	07:45	07:22	06:43	06:55	06:16	05:59	06:09	06:35	07:03	07:32	07:05	07:35
	17:23	17:58	18:29	19:59	20:29	20:52	20:53	20:26	19:41	18:53	17:14	17:03
13	07:45	07:21	06:42	06:53	06:15	05:59	06:09	06:36	07:04	07:33	07:06	07:36
	17:24	17:59	18:30	20:00	20:30	20:53	20:53	20:25	19:39	18:51	17:13	17:03
14	07:45	07:20	06:40	06:52	06:14	05:58	06:10	06:37	07:05	07:34	07:07	07:37
	17:25	18:00	18:31	20:01	20:31	20:53	20:53	20:24	19:37	18:50	17:13	17:03
15	07:44	07:19	06:39	06:50	06:13	05:58	06:11	06:38	07:06	07:35	07:08	07:38
	17:26	18:02	18:32	20:02	20:32	20:54	20:52	20:22	19:36	18:48	17:12	17:03
16	07:44	07:18	06:37	06:49	06:12	05:58	06:11	06:39	07:07	07:36	07:09	07:38
	17:27	18:03	18:33	20:03	20:32	20:54	20:51	20:21	19:34	18:47	17:11	17:03
17	07:44	07:16	06:36	06:47	06:11	05:59	06:12	06:39	07:08	07:37	07:10	07:39
	17:28	18:04	18:34	20:04	20:33	20:54	20:51	20:20	19:33	18:45	17:10	17:04
18	07:43	07:15	06:34	06:46	06:10	05:59	06:13	06:40	07:09	07:38	07:12	07:40
	17:29	18:05	18:35	20:05	20:34	20:55	20:50	20:18	19:31	18:44	17:10	17:04
19	07:43	07:14	06:32	06:44	06:10	05:59	06:14	06:41	07:10	07:39	07:13	07:40
	17:30	18:06	18:36	20:06	20:35	20:55	20:50	20:17	19:29	18:43	17:09	17:05
20	07:42	07:12	06:31	06:43	06:09	05:59	06:15	06:42	07:11	07:40	07:14	07:41
	17:31	18:07	18:37	20:07	20:36	20:55	20:49	20:16	19:28	18:41	17:08	17:05
21	07:42	07:11	06:29	06:42	06:08	05:59	06:15	06:43	07:11	07:41	07:15	07:41
	17:33	18:08	18:38	20:08	20:37	20:56	20:48	20:14	19:26	18:40	17:08	17:05
22	07:41	07:10	06:28	06:40	06:07	05:59	06:16	06:44	07:12	07:42	07:16	07:42
	17:34	18:10	18:39	20:09	20:38	20:56	20:48	20:13	19:24	18:38	17:07	17:06
23	07:40	07:08	06:26	06:39	06:07	05:59	06:17	06:45	07:13	07:43	07:17	07:42
	17:35	18:11	18:40	20:10	20:39	20:56	20:47	20:11	19:23	18:37	17:06	17:06
24	07:40	07:07	06:24	06:37	06:06	06:00	06:18	06:46	07:14	07:44	07:18	07:43
	17:36	18:12	18:41	20:11	20:39	20:56	20:46	20:10	19:21	18:36	17:06	17:07
25	07:39	07:06	06:23	06:36	06:05	06:00	06:19	06:47	07:15	06:45	07:19	07:43
	17:37	18:13	18:42	20:12	20:40	20:56	20:45	20:09	19:20	17:34	17:05	17:08
26	07:39	07:04	06:21	06:35	06:05	06:00	06:20	06:48	07:16	06:46	07:20	07:44
	17:38	18:14	18:43	20:13	20:41	20:56	20:44	20:07	19:18	17:33	17:05	17:08
27	07:38	07:03	06:20	06:33	06:04	06:01	06:20	06:49	07:17	06:47	07:21	07:44
	17:39	18:15	18:44	20:14	20:42	20:56	20:44	20:06	19:16	17:32	17:05	17:09
28	07:37	07:01	06:18	06:32	06:03	06:01	06:21	06:50	07:18	06:48	07:22	07:44
	17:41	18:16	18:45	20:15	20:43	20:56	20:43	20:04	19:15	17:31	17:04	17:09
29	07:36		07:17	06:31	06:03	06:01	06:22	06:51	07:19	06:49	07:23	07:45
	17:42		19:46	20:16	20:44	20:56	20:42	20:03	19:13	17:29	17:04	17:10
30	07:35		07:15	06:30	06:02	06:02	06:23	06:51	07:20	06:50	07:24	07:45
	17:43		19:47	20:17	20:44	20:56	20:41	20:01	19:11	17:28	17:03	17:11
31	07:35		07:13		06:02		06:24	06:52		06:51		07:45
	17:44		19:48		20:45		20:40	20:00		17:27		17:12
Ore potenziali eliofanìa	302	300	370	396	444	447	454	425	374	347	302	293
Totale, caso peggiore												
Probabilità di eliofanìa												
Tempo di operatività rid.												
Dir. del vento rid.												
Totale ridotto												
Totale effettivo												

Legenda della tabella:

Giorno del mese Alba (hh:mm) Tramonto (hh:mm) Minuti d'ombra Inizio ombreggiamento (hh:mm) Fine ombreggiamento (hh:mm) (WTG che provoca l'inizio dell'ombreggiamento) (WTG che provoca l'ultimo ombreggiamento)

SHADOW - Calendario

Calcolo: NEWA Recettore d'ombra: R - 18
Assunzioni sui calcoli d'ombra

Probabilità di eliofanìa (media ore giornaliere di insolazione) [CAGLIARI / ELMA S]

Gen Feb Mar Apr Mag Giu Lug Ago Set Ott Nov Dic
4,40 5,05 5,88 7,00 8,45 9,88 10,82 10,03 8,08 6,09 5,07 4,27

Tempo di operatività

N NNE ENE E ESE SSE S SSO OSO O ONO NNO Somma
234 246 616 889 358 158 145 280 748 1.055 865 428 6.021
3,0m/s

	Gennaio	Febbraio	Marzo	Aprile	Maggio	Giugno	Luglio	Agosto	Settembre	Ottobre	Novembre	Dicembre		
1	07:46 17:13	07:34 17:45	07:00 18:17	07:12 19:49	06:28 20:18	06:01 20:46	06:02 20:56	06:25 20:39	06:46 (3) 07:01 (3)	06:53 19:58	07:21 19:10	06:53 17:26	07:26 17:03	
2	07:46 17:13	07:33 17:46	06:59 18:18	07:10 19:50	06:27 20:19	06:01 20:47	06:03 20:56	06:26 20:38	06:47 (3) 07:01 (3)	06:54 19:57	07:22 19:08	06:54 17:25	07:27 17:03	
3	07:46 17:14	07:32 17:48	06:57 18:19	07:09 19:51	06:26 20:20	06:01 20:47	06:03 20:56	06:27 20:37	06:48 (3) 07:00 (3)	06:55 19:55	07:23 19:07	06:55 17:23	07:28 17:03	
4	07:46 17:15	07:31 17:49	06:56 18:20	07:07 19:52	06:25 20:21	06:00 20:48	06:04 20:56	06:28 20:36	06:49 (3) 06:59 (3)	06:56 19:53	07:24 19:05	06:56 17:22	07:29 17:03	
5	07:46 17:16	07:30 17:50	06:54 18:21	07:06 19:53	06:24 20:22	06:00 20:49	06:04 20:56	06:28 20:35	06:50 (3) 06:57 (3)	06:57 19:52	07:25 19:04	06:57 17:21	07:29 17:02	
6	07:46 17:17	07:29 17:51	06:53 18:23	07:04 19:54	06:22 20:23	06:00 20:49	06:05 20:56	06:29 20:34	06:51 (3) 06:53 (3)	06:58 19:50	07:26 19:02	06:58 17:20	07:30 17:02	
7	07:46 17:18	07:28 17:52	06:51 18:24	07:02 19:55	06:21 20:24	06:40 (3) 06:44 (3)	05:59 20:55	06:05 20:55	06:30 19:49	06:59 19:00	07:27 19:00	06:59 17:19	07:31 17:02	
8	07:46 17:19	07:27 17:54	06:50 18:25	07:01 19:56	06:20 20:25	06:39 (3) 06:47 (3)	05:59 20:55	06:06 20:55	06:31 19:47	07:00 18:59	07:28 17:18	07:00 17:02	07:32 17:03	
9	07:46 17:20	07:26 17:55	06:48 18:26	06:59 19:57	06:19 20:26	06:38 (3) 06:48 (3)	05:59 20:55	06:07 20:55	06:32 19:45	07:01 18:57	07:29 17:17	07:02 17:02	07:33 17:02	
10	07:46 17:21	07:25 17:56	06:47 18:27	06:58 19:58	06:18 20:27	06:37 (3) 06:49 (3)	05:59 20:54	06:07 20:54	06:33 20:29	07:01 19:44	07:30 18:56	07:03 17:16	07:34 17:02	
11	07:45 17:22	07:24 17:57	06:45 18:28	06:56 19:59	06:17 20:28	06:36 (3) 06:50 (3)	05:59 20:54	06:08 20:54	06:34 20:28	07:02 19:42	07:31 18:54	07:04 17:15	07:35 17:02	
12	07:45 17:23	07:22 17:58	06:43 18:29	06:55 20:00	06:16 20:29	06:35 (3) 06:51 (3)	05:59 20:54	06:09 20:54	06:48 (3) 06:52 (3)	07:03 19:41	07:32 18:53	07:05 17:14	07:36 17:03	
13	07:45 17:24	07:21 17:59	06:42 18:30	06:53 20:01	06:15 20:30	06:34 (3) 06:51 (3)	05:59 20:53	06:09 20:53	06:46 (3) 06:55 (3)	07:04 19:39	07:33 18:51	07:06 17:13	07:36 17:03	
14	07:45 17:25	07:20 18:00	06:40 18:31	06:52 20:01	06:14 20:31	06:34 (3) 06:52 (3)	05:58 20:53	06:10 20:53	06:45 (3) 06:56 (3)	07:05 19:37	07:34 18:50	07:07 17:13	07:37 17:03	
15	07:44 17:26	07:19 18:02	06:39 18:32	06:50 20:02	06:13 20:32	06:33 (3) 06:53 (3)	05:58 20:52	06:11 20:52	06:44 (3) 06:57 (3)	07:06 19:36	07:35 18:48	07:08 17:12	07:38 17:03	
16	07:44 17:27	07:18 18:03	06:37 18:33	06:49 20:03	06:12 20:33	06:32 (3) 06:53 (3)	05:58 20:52	06:11 20:52	06:43 (3) 06:58 (3)	07:07 19:34	07:36 18:47	07:09 17:11	07:38 17:03	
17	07:44 17:28	07:16 18:04	06:36 18:34	06:47 20:04	06:11 20:33	06:31 (3) 06:52 (3)	05:59 20:51	06:12 20:51	06:43 (3) 06:59 (3)	07:08 19:33	07:37 18:45	07:11 17:10	07:39 17:04	
18	07:43 17:29	07:15 18:05	06:34 18:35	06:46 20:05	06:10 20:34	06:30 (3) 06:52 (3)	05:59 20:50	06:13 20:50	06:43 (3) 07:00 (3)	07:09 19:31	07:38 18:44	07:12 17:10	07:40 17:04	
19	07:43 17:30	07:14 18:06	06:32 18:36	06:44 20:06	06:10 20:35	06:31 (3) 06:53 (3)	05:59 20:50	06:14 20:50	06:41 (3) 07:00 (3)	07:10 19:29	07:39 18:43	07:13 17:09	07:40 17:05	
20	07:42 17:31	07:13 18:07	06:31 18:37	06:43 20:07	06:09 20:36	06:31 (3) 06:53 (3)	05:59 20:55	06:15 20:49	06:41 (3) 07:01 (3)	07:11 19:28	07:40 18:41	07:14 17:08	07:41 17:05	
21	07:42 17:33	07:11 18:08	06:29 18:38	06:42 20:08	06:08 20:37	06:31 (3) 06:52 (3)	05:59 20:56	06:15 20:48	06:41 (3) 07:02 (3)	07:12 19:26	07:41 18:40	07:15 17:08	07:42 17:05	
22	07:41 17:34	07:10 18:10	06:28 18:39	06:40 20:09	06:07 20:38	06:31 (3) 06:51 (3)	05:59 20:56	06:16 20:48	06:41 (3) 07:02 (3)	07:12 19:24	07:42 18:38	07:16 17:07	07:42 17:06	
23	07:41 17:35	07:09 18:11	06:26 18:40	06:39 20:10	06:07 20:39	06:32 (3) 06:52 (3)	05:59 20:56	06:17 20:47	06:41 (3) 07:03 (3)	07:13 19:23	07:43 18:37	07:17 17:06	07:43 17:06	
24	07:40 17:36	07:07 18:12	06:24 18:41	06:37 20:11	06:06 20:40	06:32 (3) 06:51 (3)	06:00 20:56	06:18 20:46	06:40 (3) 07:02 (3)	07:14 19:21	07:44 18:36	07:18 17:06	07:43 17:07	
25	07:39 17:37	07:06 18:13	06:23 18:42	06:36 20:12	06:05 20:40	06:33 (3) 06:51 (3)	06:00 20:56	06:19 20:45	06:40 (3) 07:03 (3)	07:15 19:20	06:45 17:34	07:19 17:05	07:43 17:08	
26	07:39 17:38	07:04 18:14	06:21 18:43	06:35 20:13	06:05 20:41	06:33 (3) 06:50 (3)	06:00 20:56	06:20 20:44	06:41 (3) 07:03 (3)	07:16 19:18	06:46 17:33	07:20 17:05	07:44 17:08	
27	07:38 17:39	07:03 18:15	06:20 18:44	06:33 20:14	06:04 20:42	06:34 (3) 06:49 (3)	06:01 20:56	06:20 20:44	06:42 (3) 07:03 (3)	07:17 19:16	06:47 17:32	07:21 17:05	07:44 17:09	
28	07:37 17:41	07:01 18:16	06:18 18:45	06:32 20:15	06:03 20:43	06:35 (3) 06:49 (3)	06:01 20:57	06:21 20:43	06:43 (3) 07:03 (3)	07:18 19:15	06:48 17:31	07:23 17:04	07:45 17:09	
29	07:36 17:42	07:17 19:46	06:17 20:16	06:31 20:44	06:03 20:44	06:36 (3) 06:48 (3)	06:01 20:57	06:22 20:42	06:44 (3) 07:03 (3)	07:19 19:13	06:49 17:29	07:24 17:04	07:45 17:10	
30	07:36 17:43	07:15 19:47	06:30 20:17	06:02 20:44	06:02 20:44	06:37 (3) 06:47 (3)	06:02 20:56	06:23 20:41	06:44 (3) 07:02 (3)	07:20 19:11	06:50 17:28	07:25 17:04	07:45 17:11	
31	07:35 17:44	07:13 19:48	06:29 20:18	06:01 20:45	06:02 20:45	06:39 (3) 06:46 (3)	06:00 20:56	06:24 20:40	06:45 (3) 07:02 (3)	07:21 19:11	06:51 17:27	07:26 17:04	07:45 17:12	
Ore potenziali eliofanìa	302	300	370	397	444	400	447	454	350	60	374	347	302	293
Totale, caso peggiore						0,59			0,74					
Probabilità di eliofanìa						0,69			0,69					
Tempo di operatività rid.						0,79			0,79					
Dir. del vento rid.						0,32			0,40					
Totale ridotto						128			140					
Totale effettivo														

Legenda della tabella:

Giorno del mese Alba (hh:mm) Tramonto (hh:mm) Minuti d'ombra Inizio ombreggiamento (hh:mm) Fine ombreggiamento (hh:mm) (WTG che provoca l'inizio dell'ombreggiamento) (WTG che provoca l'ultimo ombreggiamento)

SHADOW - Calendario

Calcolo: NEWA Recettore d'ombra: S - 19
Assunzioni sui calcoli d'ombra

Probabilità di eliofania (media ore giornaliere di insolazione) [CAGLIARI / ELMA S]
Gen Feb Mar Apr Mag Giu Lug Ago Set Ott Nov Dic
4,40 5,05 5,88 7,00 8,45 9,88 10,82 10,03 8,08 6,09 5,07 4,27

Tempo di operatività

N NNE ENE E ESE SSE S SSO OSO O ONO NNO Somma
234 246 616 889 358 158 145 280 748 1.055 865 428 6.021
3,0m/s

	Gennaio	Febbraio	Marzo	Aprile	Maggio	Giugno	Luglio	Agosto	Settembre	Ottobre	Novembre	Dicembre
1	07:46	07:34	07:00	07:12	06:28	06:01	06:02	06:25	06:53	07:21	06:53	07:26
	17:13	17:45	18:17	19:49	20:18	20:46	20:56	20:39	19:58	19:10	17:26	17:03
2	07:46	07:33	06:59	07:10	06:27	06:01	06:03	06:26	06:54	07:22	06:54	07:27
	17:13	17:46	18:18	19:50	20:19	20:47	20:56	20:38	19:57	19:08	17:25	17:03
3	07:46	07:32	06:57	07:09	06:26	06:01	06:03	06:27	06:55	07:23	06:55	07:28
	17:14	17:48	18:19	19:51	20:20	20:47	20:56	20:37	19:55	19:07	17:23	17:03
4	07:46	07:31	06:56	07:07	06:25	06:00	06:04	06:28	06:56	07:24	06:56	07:29
	17:15	17:49	18:20	19:52	20:21	20:48	20:56	20:36	19:53	19:05	17:22	17:03
5	07:46	07:30	06:54	07:06	06:24	06:00	06:04	06:28	06:57	07:25	06:57	07:29
	17:16	17:50	18:21	19:53	20:22	20:49	20:56	20:35	19:52	19:04	17:21	17:02
6	07:46	07:29	06:53	07:04	06:22	06:00	06:05	06:29	06:58	07:26	06:58	07:30
	17:17	17:51	18:23	19:54	20:23	20:49	20:56	20:34	19:50	19:02	17:20	17:02
7	07:46	07:28	06:51	07:02	06:21	05:59	06:05	06:30	06:59	07:27	06:59	07:31
	17:18	17:52	18:24	19:55	20:24	20:50	20:55	20:32	19:49	19:00	17:19	17:02
8	07:46	07:27	06:50	07:01	06:20	05:59	06:06	06:31	07:00	07:28	07:00	07:32
	17:19	17:54	18:25	19:56	20:25	20:50	20:55	20:31	19:47	18:59	17:18	17:02
9	07:46	07:26	06:48	06:59	06:19	05:59	06:07	06:32	07:01	07:29	07:02	07:33
	17:20	17:55	18:26	19:57	20:26	20:51	20:55	20:30	19:45	18:57	17:17	17:02
10	07:46	07:25	06:47	06:58	06:18	05:59	06:07	06:33	07:01	07:30	07:03	07:34
	17:21	17:56	18:27	19:58	20:27	20:51	20:54	20:29	19:44	18:56	17:16	17:02
11	07:45	07:24	06:45	06:56	06:17	05:59	06:08	06:34	07:02	07:31	07:04	07:35
	17:22	17:57	18:28	19:59	20:28	20:52	20:54	20:28	19:42	18:54	17:15	17:02
12	07:45	07:22	06:43	06:55	06:16	05:59	06:09	06:35	07:03	07:32	07:05	07:36
	17:23	17:58	18:29	20:00	20:29	20:52	20:54	20:26	19:41	18:53	17:14	17:03
13	07:45	07:21	06:42	06:53	06:15	05:59	06:09	06:36	07:04	07:33	07:06	07:36
	17:24	17:59	18:30	20:00	20:30	20:53	20:53	20:25	19:39	18:51	17:13	17:03
14	07:45	07:20	06:40	06:52	06:14	05:58	06:10	06:37	07:05	07:34	07:07	07:37
	17:25	18:00	18:31	20:01	20:31	20:53	20:53	20:24	19:37	18:50	17:13	17:03
15	07:44	07:19	06:39	06:50	06:13	05:58	06:11	06:38	07:06	07:35	07:08	07:38
	17:26	18:02	18:32	20:02	20:32	20:54	20:52	20:22	19:36	18:48	17:12	17:03
16	07:44	07:18	06:37	06:49	06:12	05:58	06:11	06:39	07:07	07:36	07:09	07:38
	17:27	18:03	18:33	20:03	20:33	20:54	20:52	20:21	19:34	18:47	17:11	17:03
17	07:44	07:16	06:36	06:47	06:11	05:59	06:12	06:39	07:08	07:37	07:11	07:39
	17:28	18:04	18:34	20:04	20:33	20:54	20:51	20:20	19:33	18:45	17:10	17:04
18	07:43	07:15	06:34	06:46	06:10	05:59	06:13	06:40	07:09	07:38	07:12	07:40
	17:29	18:05	18:35	20:05	20:34	20:55	20:50	20:18	19:31	18:44	17:10	17:04
19	07:43	07:14	06:32	06:44	06:10	05:59	06:14	06:41	07:10	07:39	07:13	07:40
	17:30	18:06	18:36	20:06	20:35	20:55	20:50	20:17	19:29	18:43	17:09	17:05
20	07:42	07:13	06:31	06:43	06:09	05:59	06:15	06:42	07:11	07:40	07:14	07:41
	17:31	18:07	18:37	20:07	20:36	20:55	20:49	20:16	19:28	18:41	17:08	17:05
21	07:42	07:11	06:29	06:42	06:08	05:59	06:15	06:43	07:12	07:41	07:15	07:42
	17:33	18:08	18:38	20:08	20:37	20:56	20:48	20:14	19:26	18:40	17:08	17:05
22	07:41	07:10	06:28	06:40	06:07	05:59	06:16	06:44	07:12	07:42	07:16	07:42
	17:34	18:10	18:39	20:09	20:38	20:56	20:48	20:13	19:24	18:38	17:07	17:06
23	07:41	07:08	06:26	06:39	06:07	05:59	06:17	06:45	07:13	07:43	07:17	07:43
	17:35	18:11	18:40	20:10	20:39	20:56	20:47	20:11	19:23	18:37	17:06	17:06
24	07:40	07:07	06:24	06:37	06:06	06:00	06:18	06:46	07:14	07:44	07:18	07:43
	17:36	18:12	18:41	20:11	20:40	20:56	20:46	20:10	19:21	18:36	17:06	17:07
25	07:39	07:06	06:23	06:36	06:05	06:00	06:19	06:47	07:15	06:45	07:19	07:43
	17:37	18:13	18:42	20:12	20:40	20:56	20:45	20:09	19:20	17:34	17:05	17:08
26	07:39	07:04	06:21	06:35	06:05	06:00	06:20	06:48	07:16	06:46	07:20	07:44
	17:38	18:14	18:43	20:13	20:41	20:56	20:44	20:07	19:18	17:33	17:05	17:08
27	07:38	07:03	06:20	06:33	06:04	06:01	06:20	06:49	07:17	06:47	07:21	07:44
	17:39	18:15	18:44	20:14	20:42	20:56	20:44	20:06	19:16	17:32	17:05	17:09
28	07:37	07:01	06:18	06:32	06:03	06:01	06:21	06:50	07:18	06:48	07:23	07:45
	17:41	18:16	18:45	20:15	20:43	20:57	20:43	20:04	19:15	17:31	17:04	17:09
29	07:36		07:17	06:31	06:03	06:01	06:22	06:51	07:19	06:49	07:24	07:45
	17:42		19:46	20:16	20:44	20:57	20:42	20:03	19:13	17:29	17:04	17:10
30	07:36		07:15	06:30	06:02	06:02	06:23	06:51	07:20	06:50	07:25	07:45
	17:43		19:47	20:17	20:44	20:56	20:41	20:01	19:11	17:28	17:04	17:11
31	07:35		07:13		06:02		06:24	06:52		06:52		07:45
	17:44		19:48		20:45		20:40	20:00		17:27		17:12
Ore potenziali eliofania	302	300	370	397	444	447	454	425	374	347	302	293
Totale, caso peggiore												
Probabilità di eliofania												
Tempo di operatività rid.												
Dir. del vento rid.												
Totale ridotto												
Totale effettivo												

Legenda della tabella:

Giorno del mese Alba (hh:mm) Tramonto (hh:mm) Minuti d'ombra Inizio ombreggiamento (hh:mm) Fine ombreggiamento (hh:mm) (WTG che provoca l'inizio dell'ombreggiamento) (WTG che provoca l'ultimo ombreggiamento)

SHADOW - Calendario

Calcolo: NEWA Recettore d'ombra: T - 20
Assunzioni sui calcoli d'ombra

Probabilità di eliofanìa (media ore giornaliere di insolazione) [CAGLIARI / ELMA S]
Gen Feb Mar Apr Mag Giu Lug Ago Set Ott Nov Dic
4,40 5,05 5,88 7,00 8,45 9,88 10,82 10,03 8,08 6,09 5,07 4,27

Tempo di operatività

N NNE ENE E ESE SSE S SSO OSO O ONO NNO Somma
234 246 616 889 358 158 145 280 748 1.055 865 428 6.021
3,0m/s

	Gennaio	Febbraio	Marzo	Aprile	Maggio	Giugno	Luglio	Agosto	Settembre	Ottobre	Novembre	Dicembre
1	07:46 17:13	07:34 17:45	07:00 18:17	07:12 19:49	06:28 20:18	06:01 20:46	06:22 (3) 20:56	06:25 (3) 20:39	06:53 19:58	07:21 19:10	06:53 17:26	07:26 17:03
2	07:46 17:13	07:33 17:46	06:59 18:18	07:10 19:50	06:27 20:19	06:01 20:47	06:22 (3) 20:56	06:25 (3) 20:38	06:54 19:57	07:22 19:08	06:54 17:25	07:27 17:03
3	07:46 17:14	07:32 17:48	06:57 18:19	07:09 19:51	06:26 20:20	06:01 20:47	06:21 (3) 20:56	06:25 (3) 20:37	06:55 19:55	07:23 19:07	06:55 17:23	07:28 17:03
4	07:46 17:15	07:31 17:49	06:56 18:20	07:07 19:52	06:25 20:21	06:00 20:48	06:21 (3) 20:56	06:26 (3) 20:36	06:56 19:53	07:24 19:05	06:56 17:22	07:29 17:03
5	07:46 17:16	07:30 17:50	06:54 18:21	07:06 19:53	06:24 20:22	06:00 20:49	06:21 (3) 20:56	06:26 (3) 20:35	06:57 19:52	07:25 19:04	06:57 17:21	07:29 17:02
6	07:46 17:17	07:29 17:51	06:53 18:23	07:04 19:54	06:22 20:23	06:00 20:49	06:27 (3) 20:56	06:29 20:34	06:58 19:50	07:26 19:02	06:58 17:20	07:30 17:02
7	07:46 17:18	07:28 17:52	06:51 18:24	07:02 19:55	06:21 20:24	05:59 20:50	06:27 (3) 20:55	06:30 20:32	06:59 19:49	07:27 19:00	06:59 17:19	07:31 17:02
8	07:46 17:19	07:27 17:54	06:50 18:25	07:01 19:56	06:20 20:25	05:59 20:50	06:28 (3) 20:55	06:31 20:31	07:00 19:47	07:28 18:59	07:00 17:18	07:32 17:02
9	07:46 17:20	07:26 17:55	06:48 18:26	06:59 19:57	06:19 20:26	05:59 20:51	06:28 (3) 20:55	06:32 20:30	07:01 19:45	07:29 18:57	07:02 17:17	07:33 17:02
10	07:46 17:21	07:25 17:56	06:47 18:27	06:58 19:58	06:18 20:27	05:59 20:51	06:29 (3) 20:54	06:33 20:29	07:01 19:44	07:30 18:56	07:03 17:16	07:34 17:02
11	07:45 17:22	07:24 17:57	06:45 18:28	06:56 19:59	06:17 20:28	05:59 20:52	06:29 (3) 20:54	06:34 20:28	07:02 19:42	07:31 18:54	07:04 17:15	07:35 17:02
12	07:45 17:23	07:22 17:58	06:43 18:29	06:55 20:00	06:16 20:29	05:59 20:52	06:29 (3) 20:54	06:35 20:28	07:03 19:42	07:32 18:54	07:05 17:15	07:36 17:02
13	07:45 17:24	07:21 17:59	06:42 18:30	06:53 20:00	06:15 20:30	05:59 20:53	06:31 (3) 20:53	06:36 20:25	07:04 19:39	07:33 18:51	07:06 17:13	07:36 17:03
14	07:45 17:25	07:20 18:00	06:40 18:31	06:52 20:01	06:14 20:31	05:58 20:53	06:31 (3) 20:53	06:37 20:24	07:05 19:37	07:34 18:50	07:07 17:13	07:37 17:03
15	07:44 17:26	07:19 18:02	06:39 18:32	06:50 20:02	06:13 20:32	05:58 20:54	06:32 (3) 20:52	06:38 20:22	07:06 19:36	07:35 18:48	07:08 17:12	07:38 17:03
16	07:44 17:27	07:18 18:03	06:37 18:33	06:49 20:03	06:12 20:33	05:58 20:54	06:33 (3) 20:52	06:39 20:21	07:07 19:34	07:36 18:47	07:09 17:11	07:38 17:03
17	07:44 17:28	07:16 18:04	06:36 18:34	06:47 20:04	06:11 20:33	05:59 20:55	06:34 (3) 20:51	06:39 20:20	07:08 19:33	07:37 18:45	07:11 17:10	07:39 17:04
18	07:43 17:29	07:15 18:05	06:34 18:35	06:46 20:05	06:10 20:34	05:59 20:55	06:20 (3) 20:50	06:13 20:18	07:09 19:31	07:38 18:44	07:12 17:10	07:40 17:04
19	07:43 17:30	07:14 18:06	06:32 18:36	06:44 20:06	06:10 20:35	05:59 20:55	06:20 (3) 20:50	06:14 20:17	07:10 19:29	07:39 18:43	07:13 17:09	07:40 17:05
20	07:42 17:31	07:13 18:07	06:31 18:37	06:43 20:07	06:09 20:36	05:59 20:55	06:20 (3) 20:49	06:15 20:16	07:11 19:28	07:40 18:41	07:14 17:08	07:41 17:05
21	07:42 17:33	07:11 18:08	06:29 18:38	06:42 20:08	06:08 20:37	05:59 20:56	06:21 (3) 20:48	06:15 20:14	07:12 19:26	07:41 18:40	07:15 17:05	07:42 17:05
22	07:41 17:34	07:10 18:10	06:28 18:39	06:40 20:09	06:07 20:38	05:59 20:56	06:21 (3) 20:48	06:16 20:13	07:12 19:24	07:42 18:38	07:16 17:07	07:42 17:06
23	07:41 17:35	07:08 18:11	06:26 18:40	06:39 20:10	06:07 20:39	05:59 20:56	06:21 (3) 20:47	06:17 20:11	07:13 19:23	07:43 18:37	07:17 17:06	07:43 17:06
24	07:40 17:36	07:07 18:12	06:24 18:41	06:37 20:11	06:06 20:40	06:00 20:56	06:22 (3) 20:46	06:18 20:10	07:14 19:21	07:44 18:36	07:18 17:06	07:43 17:07
25	07:39 17:37	07:06 18:13	06:23 18:42	06:36 20:12	06:05 20:40	06:00 20:56	06:22 (3) 20:45	06:19 20:15	07:15 19:20	07:45 17:34	07:19 17:05	07:43 17:08
26	07:39 17:38	07:04 18:14	06:21 18:43	06:35 20:13	06:05 20:41	06:00 20:56	06:22 (3) 20:44	06:20 20:07	07:16 19:18	07:46 17:33	07:20 17:05	07:44 17:08
27	07:38 17:39	07:03 18:15	06:20 18:44	06:33 20:14	06:04 20:42	06:01 20:56	06:22 (3) 20:44	06:20 20:06	07:17 19:16	07:47 17:32	07:21 17:05	07:44 17:09
28	07:37 17:41	07:01 18:16	06:18 18:45	06:32 20:15	06:03 20:43	06:01 20:57	06:23 (3) 20:43	06:21 20:04	07:18 19:15	07:48 17:31	07:23 17:04	07:45 17:09
29	07:36 17:42	07:17 19:46	06:17 20:16	06:31 20:44	06:03 20:57	06:01 20:57	06:23 (3) 20:42	06:22 20:03	07:19 19:13	07:49 17:29	07:24 17:04	07:45 17:10
30	07:36 17:43	07:15 19:47	06:30 20:17	06:30 20:44	06:02 20:56	06:02 20:56	06:24 (3) 20:41	06:23 20:01	07:20 19:11	07:50 17:28	07:25 17:04	07:45 17:11
31	07:35 17:44	07:13 19:48	06:31 20:18	06:32 20:45	06:02 20:56	06:02 20:56	06:25 (3) 20:40	06:24 20:00	07:21 19:11	07:51 17:29	07:26 17:05	07:45 17:12
Ore potenziali eliofanìa	302	300	370	397	444	447	454	425	374	347	302	293
Totale, caso peggiore					73	609	280					
Probabilità di eliofanìa					0,59	0,66	0,74					
Tempo di operatività rid.					0,69	0,69	0,69					
Dir. del vento rid.					0,78	0,78	0,78					
Totale ridotto					0,32	0,36	0,40					
Totale effettivo					23	218	112					

Legenda della tabella:

Giorno del mese Alba (hh:mm) Tramonto (hh:mm) Minuti d'ombra Inizio ombreggiamento (hh:mm) Fine ombreggiamento (hh:mm) (WTG che provoca l'inizio dell'ombreggiamento) (WTG che provoca l'ultimo ombreggiamento)

SHADOW - Calendario

Calcolo: NEWA Recettore d'ombra: U - 21
Assunzioni sui calcoli d'ombra

Probabilità di eliofania (media ore giornaliere di insolazione) [CAGLIARI / ELMA S]
Gen Feb Mar Apr Mag Giu Lug Ago Set Ott Nov Dic
4,40 5,05 5,88 7,00 8,45 9,88 10,82 10,03 8,08 6,09 5,07 4,27

Tempo di operatività

N NNE ENE E ESE SSE S SSO OSO O ONO NNO Somma
234 246 616 889 358 158 145 280 748 1.055 865 428 6.021
3,0m/s

	Gennaio	Febbraio	Marzo	Aprile	Maggio	Giugno	Luglio	Agosto	Settembre	Ottobre	Novembre	Dicembre
1	07:46	07:34	07:00	07:12	06:28	06:01	06:02	06:25	06:53	07:21	06:53	07:26
	17:13	17:45	18:17	19:49	20:18	20:46	20:56	20:39	19:58	19:10	17:26	17:03
2	07:46	07:33	06:59	07:10	06:27	06:01	06:03	06:26	06:54	07:22	06:54	07:27
	17:13	17:46	18:18	19:50	20:19	20:46	20:56	20:38	19:56	19:08	17:24	17:03
3	07:46	07:32	06:57	07:09	06:26	06:01	06:03	06:27	06:55	07:23	06:55	07:28
	17:14	17:48	18:19	19:51	20:20	20:47	20:56	20:37	19:55	19:07	17:23	17:03
4	07:46	07:31	06:56	07:07	06:25	06:00	06:04	06:27	06:56	07:24	06:56	07:28
	17:15	17:49	18:20	19:52	20:21	20:48	20:56	20:36	19:53	19:05	17:22	17:03
5	07:46	07:30	06:54	07:05	06:23	06:00	06:04	06:28	06:57	07:25	06:57	07:29
	17:16	17:50	18:21	19:53	20:22	20:49	20:56	20:35	19:52	19:03	17:21	17:02
6	07:46	07:29	06:53	07:04	06:22	06:00	06:05	06:29	06:58	07:26	06:58	07:30
	17:17	17:51	18:22	19:54	20:23	20:49	20:56	20:33	19:50	19:02	17:20	17:02
7	07:46	07:28	06:51	07:02	06:21	05:59	06:05	06:30	06:59	07:27	06:59	07:31
	17:18	17:52	18:24	19:55	20:24	20:50	20:55	20:32	19:49	19:00	17:19	17:02
8	07:46	07:27	06:50	07:01	06:20	05:59	06:06	06:31	07:00	07:28	07:00	07:32
	17:19	17:53	18:25	19:56	20:25	20:50	20:55	20:31	19:47	18:59	17:18	17:02
9	07:46	07:26	06:48	06:59	06:19	05:59	06:07	06:32	07:01	07:29	07:02	07:33
	17:20	17:55	18:26	19:57	20:26	20:51	20:55	20:30	19:45	18:57	17:17	17:02
10	07:46	07:25	06:46	06:58	06:18	05:59	06:07	06:33	07:01	07:30	07:03	07:34
	17:21	17:56	18:27	19:58	20:27	20:51	20:54	20:29	19:44	18:56	17:16	17:02
11	07:45	07:24	06:45	06:56	06:17	05:59	06:08	06:34	07:02	07:31	07:04	07:35
	17:22	17:57	18:28	19:58	20:28	20:52	20:54	20:28	19:42	18:54	17:15	17:02
12	07:45	07:22	06:43	06:55	06:16	05:58	06:09	06:35	07:03	07:32	07:05	07:35
	17:23	17:58	18:29	19:59	20:29	20:52	20:54	20:26	19:41	18:53	17:14	17:03
13	07:45	07:21	06:42	06:53	06:15	05:58	06:09	06:36	07:04	07:33	07:06	07:36
	17:24	17:59	18:30	20:00	20:30	20:53	20:53	20:25	19:39	18:51	17:13	17:03
14	07:45	07:20	06:40	06:52	06:14	05:58	06:10	06:37	07:05	07:34	07:07	07:37
	17:25	18:00	18:31	20:01	20:31	20:53	20:53	20:24	19:37	18:50	17:13	17:03
15	07:44	07:19	06:39	06:50	06:13	05:58	06:11	06:38	07:06	07:35	07:08	07:38
	17:26	18:02	18:32	20:02	20:32	20:54	20:52	20:22	19:36	18:48	17:12	17:03
16	07:44	07:18	06:37	06:49	06:12	05:58	06:11	06:38	07:07	07:36	07:09	07:38
	17:27	18:03	18:33	20:03	20:33	20:54	20:52	20:21	19:34	18:47	17:11	17:03
17	07:44	07:16	06:36	06:47	06:11	05:58	06:12	06:39	07:08	07:37	07:11	07:39
	17:28	18:04	18:34	20:04	20:33	20:54	20:51	20:20	19:32	18:45	17:10	17:04
18	07:43	07:15	06:34	06:46	06:10	05:59	06:13	06:40	07:09	07:38	07:12	07:40
	17:29	18:05	18:35	20:05	20:34	20:55	20:50	20:18	19:31	18:44	17:09	17:04
19	07:43	07:14	06:32	06:44	06:10	05:59	06:14	06:41	07:10	07:39	07:13	07:40
	17:30	18:06	18:36	20:06	20:35	20:55	20:50	20:17	19:29	18:42	17:09	17:04
20	07:42	07:12	06:31	06:43	06:09	05:59	06:14	06:42	07:11	07:40	07:14	07:41
	17:31	18:07	18:37	20:07	20:36	20:55	20:49	20:16	19:28	18:41	17:08	17:05
21	07:42	07:11	06:29	06:42	06:08	05:59	06:15	06:43	07:11	07:41	07:15	07:42
	17:32	18:08	18:38	20:08	20:37	20:56	20:48	20:14	19:26	18:40	17:07	17:05
22	07:41	07:10	06:28	06:40	06:07	05:59	06:16	06:44	07:12	07:42	07:16	07:42
	17:34	18:09	18:39	20:09	20:38	20:56	20:48	20:13	19:24	18:38	17:07	17:06
23	07:41	07:08	06:26	06:39	06:06	05:59	06:17	06:45	07:13	07:43	07:17	07:43
	17:35	18:11	18:40	20:10	20:39	20:56	20:47	20:11	19:23	18:37	17:06	17:06
24	07:40	07:07	06:24	06:37	06:06	06:00	06:18	06:46	07:14	07:44	07:18	07:43
	17:36	18:12	18:41	20:11	20:40	20:56	20:46	20:10	19:21	18:36	17:06	17:07
25	07:39	07:06	06:23	06:36	06:05	06:00	06:19	06:47	07:15	06:45	07:19	07:43
	17:37	18:13	18:42	20:12	20:40	20:56	20:45	20:09	19:19	17:34	17:05	17:07
26	07:39	07:04	06:21	06:35	06:04	06:00	06:19	06:48	07:16	06:46	07:20	07:44
	17:38	18:14	18:43	20:13	20:41	20:56	20:44	20:07	19:18	17:33	17:05	17:08
27	07:38	07:03	06:20	06:33	06:04	06:01	06:20	06:49	07:17	06:47	07:21	07:44
	17:39	18:15	18:44	20:14	20:42	20:56	20:44	20:06	19:16	17:32	17:04	17:09
28	07:37	07:01	06:18	06:32	06:03	06:01	06:21	06:50	07:18	06:48	07:22	07:45
	17:40	18:16	18:45	20:15	20:43	20:56	20:43	20:04	19:15	17:30	17:04	17:09
29	07:36		07:16	06:31	06:03	06:01	06:22	06:50	07:19	06:49	07:24	07:45
	17:42		19:46	20:16	20:44	20:56	20:42	20:03	19:13	17:29	17:04	17:10
30	07:35		07:15	06:30	06:02	06:02	06:23	06:51	07:20	06:50	07:25	07:45
	17:43		19:47	20:17	20:44	20:56	20:41	20:01	19:11	17:28	17:03	17:11
31	07:35		07:13		06:02		06:24	06:52		06:51		07:45
	17:44		19:48		20:45		20:40	20:00		17:27		17:12
Ore potenziali eliofania	302	300	370	397	444	447	454	425	374	347	302	293
Totale, caso peggiore												
Probabilità di eliofania												
Tempo di operatività rid.												
Dir. del vento rid.												
Totale ridotto												
Totale effettivo												

Legenda della tabella:

Giorno del mese Alba (hh:mm) Tramonto (hh:mm) Minuti d'ombra Inizio ombreggiamento (hh:mm) Fine ombreggiamento (hh:mm) (WTG che provoca l'inizio dell'ombreggiamento) (WTG che provoca l'ultimo ombreggiamento)

SHADOW - Calendario

Calcolo: NEWA Recettore d'ombra: V - 22
Assunzioni sui calcoli d'ombra

Probabilità di eliofania (media ore giornaliere di insolazione) [CAGLIARI / ELMA S]
Gen Feb Mar Apr Mag Giu Lug Ago Set Ott Nov Dic
4,40 5,05 5,88 7,00 8,45 9,88 10,82 10,03 8,08 6,09 5,07 4,27

Tempo di operatività

N NNE ENE E ESE SSE S SSO OSO O ONO NNO Somma
234 246 616 889 358 158 145 280 748 1.055 865 428 6.021
3,0m/s

	Gennaio	Febbraio	Marzo	Aprile	Maggio	Giugno	Luglio	Agosto	Settembre	Ottobre	Novembre	Dicembre
1	07:46	07:34	07:00	07:12	06:28	06:01	06:02	06:25	06:53	07:21	06:53	07:26
	17:13	17:45	18:17	19:49	20:18	20:46	20:56	20:39	19:58	19:10	17:26	17:03
2	07:46	07:33	06:59	07:10	06:27	06:01	06:03	06:26	06:54	07:22	06:54	07:27
	17:13	17:46	18:18	19:50	20:19	20:46	20:56	20:38	19:56	19:08	17:24	17:03
3	07:46	07:32	06:57	07:09	06:26	06:01	06:03	06:27	06:55	07:23	06:55	07:28
	17:14	17:48	18:19	19:51	20:20	20:47	20:56	20:37	19:55	19:07	17:23	17:03
4	07:46	07:31	06:56	07:07	06:25	06:00	06:04	06:27	06:56	07:24	06:56	07:28
	17:15	17:49	18:20	19:52	20:21	20:48	20:56	20:36	19:53	19:05	17:22	17:03
5	07:46	07:30	06:54	07:05	06:23	06:00	06:04	06:28	06:57	07:25	06:57	07:29
	17:16	17:50	18:21	19:53	20:22	20:49	20:56	20:35	19:52	19:03	17:21	17:02
6	07:46	07:29	06:53	07:04	06:22	06:00	06:05	06:29	06:58	07:26	06:58	07:30
	17:17	17:51	18:22	19:54	20:23	20:49	20:56	20:33	19:50	19:02	17:20	17:02
7	07:46	07:28	06:51	07:02	06:21	05:59	06:05	06:30	06:59	07:27	06:59	07:31
	17:18	17:52	18:24	19:55	20:24	20:50	20:55	20:32	19:49	19:00	17:19	17:02
8	07:46	07:27	06:50	07:01	06:20	05:59	06:06	06:31	07:00	07:28	07:00	07:32
	17:19	17:53	18:25	19:56	20:25	20:50	20:55	20:31	19:47	18:59	17:18	17:02
9	07:46	07:26	06:48	06:59	06:19	05:59	06:07	06:32	07:01	07:29	07:02	07:33
	17:20	17:55	18:26	19:57	20:26	20:51	20:55	20:30	19:45	18:57	17:17	17:02
10	07:46	07:25	06:46	06:58	06:18	05:59	06:07	06:33	07:01	07:30	07:03	07:34
	17:21	17:56	18:27	19:58	20:27	20:51	20:54	20:29	19:44	18:56	17:16	17:02
11	07:45	07:24	06:45	06:56	06:17	05:59	06:08	06:34	07:02	07:31	07:04	07:35
	17:22	17:57	18:28	19:58	20:28	20:52	20:54	20:28	19:42	18:54	17:15	17:02
12	07:45	07:22	06:43	06:55	06:16	05:58	06:09	06:35	07:03	07:32	07:05	07:35
	17:23	17:58	18:29	19:59	20:29	20:52	20:54	20:26	19:41	18:53	17:14	17:03
13	07:45	07:21	06:42	06:53	06:15	05:58	06:09	06:36	07:04	07:33	07:06	07:36
	17:24	17:59	18:30	20:00	20:30	20:53	20:53	20:25	19:39	18:51	17:13	17:03
14	07:45	07:20	06:40	06:52	06:14	05:58	06:10	06:37	07:05	07:34	07:07	07:37
	17:25	18:00	18:31	20:01	20:31	20:53	20:53	20:24	19:37	18:50	17:13	17:03
15	07:44	07:19	06:39	06:50	06:13	05:58	06:11	06:38	07:06	07:35	07:08	07:38
	17:26	18:02	18:32	20:02	20:32	20:54	20:52	20:22	19:36	18:48	17:12	17:03
16	07:44	07:18	06:37	06:49	06:12	05:58	06:11	06:38	07:07	07:36	07:09	07:38
	17:27	18:03	18:33	20:03	20:33	20:54	20:52	20:21	19:34	18:47	17:11	17:03
17	07:44	07:16	06:36	06:47	06:11	05:58	06:12	06:39	07:08	07:37	07:11	07:39
	17:28	18:04	18:34	20:04	20:33	20:54	20:51	20:20	19:32	18:45	17:10	17:04
18	07:43	07:15	06:34	06:46	06:10	05:58	06:13	06:40	07:09	07:38	07:12	07:40
	17:29	18:05	18:35	20:05	20:34	20:55	20:50	20:18	19:31	18:44	17:09	17:04
19	07:43	07:14	06:32	06:44	06:10	05:59	06:14	06:41	07:10	07:39	07:13	07:40
	17:30	18:06	18:36	20:06	20:35	20:55	20:50	20:17	19:29	18:42	17:09	17:04
20	07:42	07:12	06:31	06:43	06:09	05:59	06:14	06:42	07:11	07:40	07:14	07:41
	17:31	18:07	18:37	20:07	20:36	20:55	20:49	20:16	19:28	18:41	17:08	17:05
21	07:42	07:11	06:29	06:42	06:08	05:59	06:15	06:43	07:11	07:41	07:15	07:42
	17:32	18:08	18:38	20:08	20:37	20:56	20:48	20:14	19:26	18:40	17:07	17:05
22	07:41	07:10	06:28	06:40	06:07	05:59	06:16	06:44	07:12	07:42	07:16	07:42
	17:34	18:09	18:39	20:09	20:38	20:56	20:48	20:13	19:24	18:38	17:07	17:06
23	07:41	07:08	06:26	06:39	06:06	05:59	06:17	06:45	07:13	07:43	07:17	07:43
	17:35	18:11	18:40	20:10	20:39	20:56	20:47	20:11	19:23	18:37	17:06	17:06
24	07:40	07:07	06:24	06:37	06:06	06:00	06:18	06:46	07:14	07:44	07:18	07:43
	17:36	18:12	18:41	20:11	20:40	20:56	20:46	20:10	19:21	18:36	17:06	17:07
25	07:39	07:06	06:23	06:36	06:05	06:00	06:19	06:47	07:15	06:45	07:19	07:43
	17:37	18:13	18:42	20:12	20:40	20:56	20:45	20:09	19:19	17:34	17:05	17:07
26	07:39	07:04	06:21	06:35	06:04	06:00	06:19	06:48	07:16	06:46	07:20	07:44
	17:38	18:14	18:43	20:13	20:41	20:56	20:44	20:07	19:18	17:33	17:05	17:08
27	07:38	07:03	06:20	06:33	06:04	06:01	06:20	06:49	07:17	06:47	07:21	07:44
	17:39	18:15	18:44	20:14	20:42	20:56	20:44	20:06	19:16	17:32	17:04	17:09
28	07:37	07:01	06:18	06:32	06:03	06:01	06:21	06:50	07:18	06:48	07:22	07:45
	17:40	18:16	18:45	20:15	20:43	20:56	20:43	20:04	19:15	17:30	17:04	17:09
29	07:36		07:16	06:31	06:03	06:01	06:22	06:50	07:19	06:49	07:24	07:45
	17:42		19:46	20:16	20:44	20:56	20:42	20:03	19:13	17:29	17:04	17:10
30	07:35		07:15	06:30	06:02	06:02	06:23	06:51	07:20	06:50	07:25	07:45
	17:43		19:47	20:17	20:44	20:56	20:41	20:01	19:11	17:28	17:03	17:11
31	07:35		07:13	06:02	06:02	06:24	06:52	06:51		06:51		07:45
	17:44		19:48	20:45	20:45	20:40	20:00	17:27				17:11
Ore potenziali eliofania	302	300	370	397	444	447	454	425	374	347	302	293
Totale, caso peggiore												
Probabilità di eliofania												
Tempo di operatività rid.												
Dir. del vento rid.												
Totale ridotto												
Totale effettivo												

Legenda della tabella:

Giorno del mese Alba (hh:mm) Tramonto (hh:mm) Minuti d'ombra Inizio ombreggiamento (hh:mm) Fine ombreggiamento (hh:mm) (WTG che provoca l'inizio dell'ombreggiamento) (WTG che provoca l'ultimo ombreggiamento)

SHADOW - Calendario

Calcolo: NEWA Recettore d'ombra: W - 23
Assunzioni sui calcoli d'ombra

Probabilità di eliofanìa (media ore giornaliere di insolazione) [CAGLIARI / ELMA S]
Gen Feb Mar Apr Mag Giu Lug Ago Set Ott Nov Dic
4,40 5,05 5,88 7,00 8,45 9,88 10,82 10,03 8,08 6,09 5,07 4,27

Tempo di operatività

N NNE ENE E ESE SSE S SSO OSO O ONO NNO Somma
234 246 616 889 358 158 145 280 748 1.055 865 428 6.021
3,0m/s

	Gennaio	Febbraio	Marzo	Aprile	Maggio	Giugno	Luglio	Agosto	Settembre	Ottobre	Novembre	Dicembre
1	07:46	07:34	07:00	07:12	06:28	06:01	06:02	06:25	06:53	07:21	06:53	07:26
	17:13	17:45	18:17	19:49	20:18	20:46	20:56	20:39	19:58	19:10	17:26	17:03
2	07:46	07:33	06:59	07:10	06:27	06:01	06:03	06:26	06:54	07:22	06:54	07:27
	17:13	17:46	18:18	19:50	20:19	20:47	20:56	20:38	19:56	19:08	17:24	17:03
3	07:46	07:32	06:57	07:09	06:26	06:01	06:03	06:26	06:55	07:23	06:55	07:28
	17:14	17:48	18:19	19:51	20:20	20:47	20:56	20:37	19:55	19:07	17:23	17:03
4	07:46	07:31	06:56	07:07	06:25	06:00	06:04	06:27	06:56	07:24	06:56	07:28
	17:15	17:49	18:20	19:52	20:21	20:48	20:56	20:36	19:53	19:05	17:22	17:03
5	07:46	07:30	06:54	07:05	06:23	06:00	06:04	06:28	06:57	07:25	06:57	07:29
	17:16	17:50	18:21	19:53	20:22	20:49	20:56	20:35	19:52	19:03	17:21	17:02
6	07:46	07:29	06:53	07:04	06:22	06:00	06:05	06:29	06:58	07:26	06:58	07:30
	17:17	17:51	18:22	19:54	20:23	20:49	20:56	20:33	19:50	19:02	17:20	17:02
7	07:46	07:28	06:51	07:02	06:21	05:59	06:05	06:30	06:59	07:27	06:59	07:31
	17:18	17:52	18:24	19:55	20:24	20:50	20:55	20:32	19:49	19:00	17:19	17:02
8	07:46	07:27	06:50	07:01	06:20	05:59	06:06	06:31	07:00	07:28	07:00	07:32
	17:19	17:53	18:25	19:56	20:25	20:50	20:55	20:31	19:47	18:59	17:18	17:02
9	07:46	07:26	06:48	06:59	06:19	05:59	06:07	06:32	07:01	07:29	07:02	07:33
	17:20	17:55	18:26	19:57	20:26	20:51	20:55	20:30	19:45	18:57	17:17	17:02
10	07:46	07:25	06:46	06:58	06:18	05:59	06:07	06:33	07:01	07:30	07:03	07:34
	17:21	17:56	18:27	19:58	20:27	20:51	20:54	20:29	19:44	18:56	17:16	17:02
11	07:45	07:24	06:45	06:56	06:17	05:59	06:08	06:34	07:02	07:31	07:04	07:35
	17:22	17:57	18:28	19:58	20:28	20:52	20:54	20:28	19:42	18:54	17:15	17:02
12	07:45	07:22	06:43	06:55	06:16	05:58	06:09	06:35	07:03	07:32	07:05	07:36
	17:23	17:58	18:29	19:59	20:29	20:52	20:54	20:26	19:41	18:53	17:14	17:03
13	07:45	07:21	06:42	06:53	06:15	05:58	06:09	06:36	07:04	07:33	07:06	07:36
	17:24	17:59	18:30	20:00	20:30	20:53	20:53	20:25	19:39	18:51	17:13	17:03
14	07:45	07:20	06:40	06:52	06:14	05:58	06:10	06:37	07:05	07:34	07:07	07:37
	17:25	18:00	18:31	20:01	20:31	20:53	20:53	20:24	19:37	18:50	17:12	17:03
15	07:44	07:19	06:39	06:50	06:13	05:58	06:11	06:38	07:06	07:35	07:08	07:38
	17:26	18:02	18:32	20:02	20:32	20:54	20:52	20:22	19:36	18:48	17:12	17:03
16	07:44	07:18	06:37	06:49	06:12	05:58	06:11	06:38	07:07	07:36	07:09	07:38
	17:27	18:03	18:33	20:03	20:33	20:54	20:52	20:21	19:34	18:47	17:11	17:03
17	07:44	07:16	06:36	06:47	06:11	05:58	06:12	06:39	07:08	07:37	07:11	07:39
	17:28	18:04	18:34	20:04	20:33	20:54	20:51	20:20	19:32	18:45	17:10	17:04
18	07:43	07:15	06:34	06:46	06:10	05:58	06:13	06:40	07:09	07:38	07:12	07:40
	17:29	18:05	18:35	20:05	20:34	20:55	20:50	20:18	19:31	18:44	17:09	17:04
19	07:43	07:14	06:32	06:44	06:10	05:59	06:14	06:41	07:10	07:39	07:13	07:40
	17:30	18:06	18:36	20:06	20:35	20:55	20:50	20:17	19:29	18:42	17:09	17:04
20	07:42	07:12	06:31	06:43	06:09	05:59	06:14	06:42	07:11	07:40	07:14	07:41
	17:31	18:07	18:37	20:07	20:36	20:55	20:49	20:16	19:28	18:41	17:08	17:05
21	07:42	07:11	06:29	06:42	06:08	05:59	06:15	06:43	07:11	07:41	07:15	07:42
	17:32	18:08	18:38	20:08	20:37	20:56	20:48	20:14	19:26	18:40	17:07	17:05
22	07:41	07:10	06:28	06:40	06:07	05:59	06:16	06:44	07:12	07:42	07:16	07:42
	17:34	18:09	18:39	20:09	20:38	20:56	20:48	20:13	19:24	18:38	17:07	17:06
23	07:41	07:08	06:26	06:39	06:06	05:59	06:17	06:45	07:13	07:43	07:17	07:43
	17:35	18:11	18:40	20:10	20:39	20:56	20:47	20:11	19:23	18:37	17:06	17:06
24	07:40	07:07	06:24	06:37	06:06	06:00	06:18	06:46	07:14	07:44	07:18	07:43
	17:36	18:12	18:41	20:11	20:40	20:56	20:46	20:10	19:21	18:36	17:06	17:07
25	07:39	07:06	06:23	06:36	06:05	06:00	06:19	06:47	07:15	06:45	07:19	07:43
	17:37	18:13	18:42	20:12	20:40	20:56	20:45	20:09	19:19	17:34	17:05	17:07
26	07:39	07:04	06:21	06:35	06:04	06:00	06:19	06:48	07:16	06:46	07:20	07:44
	17:38	18:14	18:43	20:13	20:41	20:56	20:44	20:07	19:18	17:33	17:05	17:08
27	07:38	07:03	06:20	06:33	06:04	06:01	06:20	06:49	07:17	06:47	07:21	07:44
	17:39	18:15	18:44	20:14	20:42	20:56	20:44	20:06	19:16	17:32	17:04	17:09
28	07:37	07:01	06:18	06:32	06:03	06:01	06:21	06:50	07:18	06:48	07:22	07:45
	17:40	18:16	18:45	20:15	20:43	20:56	20:43	20:04	19:15	17:30	17:04	17:09
29	07:36		07:16	06:31	06:03	06:01	06:22	06:50	07:19	06:49	07:24	07:45
	17:42		19:46	20:16	20:44	20:56	20:42	20:03	19:13	17:29	17:04	17:10
30	07:35		07:15	06:30	06:02	06:02	06:23	06:51	07:20	06:50	07:25	07:45
	17:43		19:47	20:17	20:44	20:56	20:41	20:01	19:11	17:28	17:03	17:11
31	07:35		07:13	06:02	06:02	06:24	06:52	06:51		06:51		07:45
	17:44		19:48	20:45	20:45	20:40	20:00	17:27				17:11
Ore potenziali eliofanìa	302	300	370	397	444	447	454	425	374	347	302	293
Totale, caso peggiore												
Probabilità di eliofanìa												
Tempo di operatività rid.												
Dir. del vento rid.												
Totale ridotto												
Totale effettivo												

Legenda della tabella:

Giorno del mese Alba (hh:mm) Tramonto (hh:mm) Minuti d'ombra Inizio ombreggiamento (hh:mm) Fine ombreggiamento (hh:mm) (WTG che provoca l'inizio dell'ombreggiamento) (WTG che provoca l'ultimo ombreggiamento)

SHADOW - Calendario

Calcolo: NEWA Recettore d'ombra: X - 24
Assunzioni sui calcoli d'ombra

Probabilità di eliofania (media ore giornaliere di insolazione) [CAGLIARI / ELMA S]
Gen Feb Mar Apr Mag Giu Lug Ago Set Ott Nov Dic
4,40 5,05 5,88 7,00 8,45 9,88 10,82 10,03 8,08 6,09 5,07 4,27

Tempo di operatività

N NNE ENE E ESE SSE S SSO OSO O ONO NNO Somma
234 246 616 889 358 158 145 280 748 1.055 865 428 6.021
3,0m/s

	Gennaio	Febbraio	Marzo	Aprile	Maggio	Giugno	Luglio	Agosto	Settembre	Ottobre	Novembre	Dicembre
1	07:46	07:34	07:00	07:12	06:28	06:01	06:02	06:25	06:53	07:21	06:53	07:26
	17:12	17:45	18:17	19:49	20:18	20:46	20:56	20:39	19:58	19:10	17:26	17:03
2	07:46	07:33	06:59	07:10	06:27	06:01	06:03	06:26	06:54	07:22	06:54	07:27
	17:13	17:46	18:18	19:50	20:19	20:46	20:56	20:38	19:56	19:08	17:24	17:03
3	07:46	07:32	06:57	07:09	06:26	06:00	06:03	06:26	06:55	07:23	06:55	07:28
	17:14	17:48	18:19	19:51	20:20	20:47	20:56	20:37	19:55	19:07	17:23	17:03
4	07:46	07:31	06:56	07:07	06:25	06:00	06:04	06:27	06:56	07:24	06:56	07:28
	17:15	17:49	18:20	19:52	20:21	20:48	20:56	20:36	19:53	19:05	17:22	17:02
5	07:46	07:30	06:54	07:05	06:23	06:00	06:04	06:28	06:57	07:25	06:57	07:29
	17:16	17:50	18:21	19:53	20:22	20:48	20:56	20:35	19:52	19:03	17:21	17:02
6	07:46	07:29	06:53	07:04	06:22	06:00	06:05	06:29	06:58	07:26	06:58	07:30
	17:17	17:51	18:22	19:54	20:23	20:49	20:56	20:33	19:50	19:02	17:20	17:02
7	07:46	07:28	06:51	07:02	06:21	05:59	06:05	06:30	06:59	07:27	06:59	07:31
	17:18	17:52	18:23	19:55	20:24	20:50	20:55	20:32	19:49	19:00	17:19	17:02
8	07:46	07:27	06:50	07:01	06:20	05:59	06:06	06:31	07:00	07:28	07:00	07:32
	17:19	17:53	18:25	19:56	20:25	20:50	20:55	20:31	19:47	18:59	17:18	17:02
9	07:46	07:26	06:48	06:59	06:19	05:59	06:07	06:32	07:00	07:29	07:02	07:33
	17:20	17:55	18:26	19:57	20:26	20:51	20:55	20:30	19:45	18:57	17:17	17:02
10	07:46	07:25	06:46	06:58	06:18	05:59	06:07	06:33	07:01	07:30	07:03	07:34
	17:21	17:56	18:27	19:57	20:27	20:51	20:54	20:29	19:44	18:56	17:16	17:02
11	07:45	07:24	06:45	06:56	06:17	05:59	06:08	06:34	07:02	07:30	07:04	07:35
	17:22	17:57	18:28	19:58	20:28	20:52	20:54	20:28	19:42	18:54	17:15	17:02
12	07:45	07:22	06:43	06:55	06:16	05:58	06:08	06:35	07:03	07:31	07:05	07:35
	17:23	17:58	18:29	19:59	20:29	20:52	20:54	20:26	19:41	18:53	17:14	17:02
13	07:45	07:21	06:42	06:53	06:15	05:58	06:09	06:36	07:04	07:32	07:06	07:36
	17:24	17:59	18:30	20:00	20:30	20:53	20:53	20:25	19:39	18:51	17:13	17:03
14	07:45	07:20	06:40	06:52	06:14	05:58	06:10	06:37	07:05	07:33	07:07	07:37
	17:25	18:00	18:31	20:01	20:31	20:53	20:53	20:24	19:37	18:50	17:12	17:03
15	07:44	07:19	06:39	06:50	06:13	05:58	06:11	06:38	07:06	07:35	07:08	07:38
	17:26	18:02	18:32	20:02	20:32	20:54	20:52	20:22	19:36	18:48	17:12	17:03
16	07:44	07:18	06:37	06:49	06:12	05:58	06:11	06:38	07:07	07:36	07:09	07:38
	17:27	18:03	18:33	20:03	20:33	20:54	20:52	20:21	19:34	18:47	17:11	17:03
17	07:44	07:16	06:36	06:47	06:11	05:58	06:12	06:39	07:08	07:37	07:11	07:39
	17:28	18:04	18:34	20:04	20:33	20:54	20:51	20:20	19:32	18:45	17:10	17:04
18	07:43	07:15	06:34	06:46	06:10	05:58	06:13	06:40	07:09	07:38	07:12	07:40
	17:29	18:05	18:35	20:05	20:34	20:55	20:50	20:18	19:31	18:44	17:09	17:04
19	07:43	07:14	06:32	06:44	06:10	05:59	06:14	06:41	07:10	07:39	07:13	07:40
	17:30	18:06	18:36	20:06	20:35	20:55	20:50	20:17	19:29	18:42	17:09	17:04
20	07:42	07:12	06:31	06:43	06:09	05:59	06:14	06:42	07:11	07:40	07:14	07:41
	17:31	18:07	18:37	20:07	20:36	20:55	20:49	20:16	19:28	18:41	17:08	17:05
21	07:42	07:11	06:29	06:42	06:08	05:59	06:15	06:43	07:11	07:41	07:15	07:42
	17:32	18:08	18:38	20:08	20:37	20:56	20:48	20:14	19:26	18:40	17:07	17:05
22	07:41	07:10	06:28	06:40	06:07	05:59	06:16	06:44	07:12	07:42	07:16	07:42
	17:34	18:09	18:39	20:09	20:38	20:56	20:48	20:13	19:24	18:38	17:07	17:06
23	07:41	07:08	06:26	06:39	06:06	05:59	06:17	06:45	07:13	07:43	07:17	07:43
	17:35	18:11	18:40	20:10	20:39	20:56	20:47	20:11	19:23	18:37	17:06	17:06
24	07:40	07:07	06:24	06:37	06:06	06:00	06:18	06:46	07:14	07:44	07:18	07:43
	17:36	18:12	18:41	20:11	20:40	20:56	20:46	20:10	19:21	18:36	17:06	17:07
25	07:39	07:06	06:23	06:36	06:05	06:00	06:19	06:47	07:15	06:45	07:19	07:43
	17:37	18:13	18:42	20:12	20:40	20:56	20:45	20:09	19:19	17:34	17:05	17:07
26	07:39	07:04	06:21	06:35	06:04	06:00	06:19	06:48	07:16	06:46	07:20	07:44
	17:38	18:14	18:43	20:13	20:41	20:56	20:44	20:07	19:18	17:33	17:05	17:08
27	07:38	07:03	06:20	06:33	06:04	06:01	06:20	06:49	07:17	06:47	07:21	07:44
	17:39	18:15	18:44	20:14	20:42	20:56	20:44	20:06	19:16	17:32	17:04	17:09
28	07:37	07:01	06:18	06:32	06:03	06:01	06:21	06:50	07:18	06:48	07:22	07:45
	17:40	18:16	18:45	20:15	20:43	20:56	20:43	20:04	19:15	17:30	17:04	17:09
29	07:36		07:16	06:31	06:03	06:01	06:22	06:50	07:19	06:49	07:24	07:45
	17:42		19:46	20:16	20:44	20:56	20:42	20:03	19:13	17:29	17:04	17:10
30	07:35		07:15	06:30	06:02	06:02	06:23	06:51	07:20	06:50	07:25	07:45
	17:43		19:47	20:17	20:44	20:56	20:41	20:01	19:11	17:28	17:03	17:11
31	07:35		07:13	06:02	06:02	06:24	06:52	06:51		06:51		07:45
	17:44		19:48	20:45	20:45	20:40	20:00	17:27				17:11
Ore potenziali eliofania	302	300	370	397	444	447	454	425	374	347	302	293
Totale, caso peggiore												
Probabilità di eliofania												
Tempo di operatività rid.												
Dir. del vento rid.												
Totale ridotto												
Totale effettivo												

Legenda della tabella:

Giorno del mese Alba (hh:mm) Tramonto (hh:mm) Minuti d'ombra Inizio ombreggiamento (hh:mm) Fine ombreggiamento (hh:mm) (WTG che provoca l'inizio dell'ombreggiamento) (WTG che provoca l'ultimo ombreggiamento)

SHADOW - Calendario

Calcolo: NEWA Recettore d'ombra: Y - 25
Assunzioni sui calcoli d'ombra

Probabilità di eliofanìa (media ore giornaliere di insolazione) [CAGLIARI / ELMA S]
Gen Feb Mar Apr Mag Giu Lug Ago Set Ott Nov Dic
4,40 5,05 5,88 7,00 8,45 9,88 10,82 10,03 8,08 6,09 5,07 4,27

Tempo di operatività

N NNE ENE E ESE SSE S SSO OSO O ONO NNO Somma
234 246 616 889 358 158 145 280 748 1.055 865 428 6.021
3,0m/s

	Gennaio	Febbraio	Marzo	Aprile	Maggio	Giugno	Luglio	Agosto	Settembre	Ottobre	Novembre	Dicembre
1	07:46 17:12	16:28 (3) 16:47 (3)	07:34 17:45	07:00 18:17	07:12 19:49	06:28 20:18	06:01 20:46	06:02 20:56	06:25 20:39	06:53 19:58	07:21 19:10	06:53 17:26
2	07:46 17:13	16:29 (3) 16:48 (3)	07:33 17:46	06:58 18:18	07:10 19:50	06:27 20:19	06:01 20:46	06:03 20:56	06:26 20:38	06:54 19:56	07:22 19:08	06:54 17:24
3	07:46 17:14	16:29 (3) 16:49 (3)	07:32 17:47	06:57 18:19	07:08 19:51	06:26 20:20	06:00 20:47	06:03 20:56	06:26 20:37	06:55 19:55	07:23 19:07	06:55 17:23
4	07:46 17:15	16:30 (3) 16:50 (3)	07:31 17:49	06:55 18:20	07:07 19:52	06:25 20:21	06:00 20:48	06:04 20:56	06:27 20:36	06:56 19:53	07:24 19:05	06:56 17:22
5	07:46 17:16	16:31 (3) 16:51 (3)	07:30 17:50	06:54 18:21	07:05 19:53	06:23 20:22	06:00 20:48	06:04 20:56	06:28 20:35	06:57 19:52	07:25 19:03	06:57 17:21
6	07:46 17:17	16:32 (3) 16:52 (3)	07:29 17:51	06:53 18:22	07:04 19:54	06:22 20:23	06:00 20:49	06:05 20:56	06:29 20:33	06:58 19:50	07:26 19:02	06:58 17:20
7	07:46 17:18	16:33 (3) 16:53 (3)	07:28 17:52	06:51 18:23	07:02 19:54	06:21 20:24	06:00 20:50	06:05 20:55	06:30 20:32	06:59 19:49	07:27 19:00	06:59 17:19
8	07:46 17:19	16:34 (3) 16:53 (3)	07:27 17:53	06:49 18:24	07:01 19:55	06:20 20:25	06:00 20:50	06:06 20:55	06:31 20:31	07:00 19:47	07:27 18:59	07:00 17:18
9	07:46 17:20	16:35 (3) 16:53 (3)	07:26 17:55	06:48 18:26	06:59 19:56	06:19 20:26	06:00 20:51	06:06 20:55	06:32 20:30	07:00 19:45	07:28 18:57	07:01 17:17
10	07:46 17:21	16:36 (3) 16:53 (3)	07:25 17:56	06:46 18:27	06:58 19:57	06:18 20:27	06:00 20:51	06:07 20:54	06:33 20:29	07:01 19:44	07:29 18:56	07:03 17:16
11	07:45 17:22	16:37 (3) 16:52 (3)	07:24 17:57	06:45 18:28	06:56 19:58	06:17 20:28	06:00 20:52	06:08 20:54	06:34 20:27	07:02 19:42	07:30 18:54	07:04 17:15
12	07:45 17:23	16:38 (3) 16:51 (3)	07:22 17:58	06:43 18:29	06:55 19:59	06:16 20:29	06:00 20:52	06:08 20:53	06:35 20:26	07:03 19:41	07:31 18:53	07:05 17:14
13	07:45 17:24	16:40 (3) 16:51 (3)	07:21 17:59	06:42 18:30	06:53 19:59	06:15 20:30	06:00 20:53	06:09 20:53	06:36 20:25	07:04 19:39	07:32 18:51	07:06 17:13
14	07:45 17:25	16:42 (3) 16:48 (3)	07:20 18:00	06:40 18:31	06:52 20:01	06:14 20:31	06:00 20:53	06:10 20:53	06:37 20:24	07:05 19:37	07:33 18:50	07:07 17:12
15	07:44 17:26	16:43 (3) 18:01	07:19 18:32	06:39 18:32	06:50 20:02	06:13 20:32	06:00 20:54	06:11 20:52	06:37 20:22	07:06 19:36	07:34 18:48	07:08 17:12
16	07:44 17:27	16:44 (3) 18:03	07:18 18:33	06:37 18:33	06:49 20:03	06:12 20:32	06:00 20:54	06:11 20:51	06:38 20:21	07:07 19:34	07:35 18:47	07:09 17:11
17	07:44 17:28	16:45 (3) 18:04	07:16 18:34	06:35 18:34	06:47 20:04	06:11 20:33	06:00 20:54	06:12 20:51	06:39 20:20	07:08 19:32	07:36 18:45	07:10 17:10
18	07:43 17:29	16:46 (3) 18:05	07:15 18:35	06:34 18:35	06:46 20:05	06:10 20:34	06:00 20:55	06:13 20:50	06:40 20:18	07:09 19:31	07:38 18:44	07:12 17:09
19	07:43 17:30	16:47 (3) 18:06	07:14 18:36	06:32 18:36	06:44 20:06	06:09 20:35	06:00 20:55	06:14 20:50	06:41 20:17	07:10 19:29	07:39 18:42	07:13 17:09
20	07:42 17:31	16:48 (3) 18:07	07:12 18:37	06:31 18:37	06:43 20:07	06:09 20:36	06:00 20:55	06:14 20:49	06:42 20:16	07:10 19:28	07:14 18:41	07:14 17:08
21	07:42 17:32	16:49 (3) 18:08	07:11 18:38	06:29 18:38	06:41 20:08	06:08 20:37	06:00 20:56	06:15 20:48	06:43 20:14	07:11 19:26	07:41 18:40	07:15 17:07
22	07:41 17:33	16:50 (3) 18:09	07:10 18:39	06:28 18:39	06:40 20:09	06:07 20:38	06:00 20:56	06:16 20:48	06:44 20:13	07:12 19:24	07:42 18:38	07:16 17:07
23	07:40 17:35	16:51 (3) 18:10	07:08 18:40	06:26 18:40	06:39 20:10	06:06 20:39	06:00 20:56	06:17 20:47	06:45 20:11	07:13 19:23	07:43 18:37	07:17 17:06
24	07:40 17:36	16:52 (3) 18:12	07:07 18:41	06:24 18:41	06:37 20:11	06:06 20:39	06:00 20:56	06:18 20:46	06:46 20:10	07:14 19:21	07:44 18:36	07:18 17:06
25	07:39 17:37	16:53 (3) 18:13	07:06 18:42	06:23 18:42	06:36 20:12	06:05 20:40	06:00 20:56	06:18 20:45	06:47 20:08	07:15 19:19	07:19 17:34	07:19 17:05
26	07:38 17:38	16:54 (3) 18:14	07:04 18:43	06:21 18:43	06:35 20:13	06:04 20:41	06:00 20:56	06:19 20:44	06:48 20:07	07:16 19:18	07:20 17:33	07:19 17:05
27	07:38 17:39	16:55 (3) 18:15	07:03 18:44	06:20 18:44	06:33 20:14	06:04 20:42	06:00 20:56	06:20 20:43	06:49 20:06	07:17 19:16	07:47 17:32	07:21 17:04
28	07:37 17:40	16:56 (3) 18:16	07:01 18:45	06:18 18:45	06:32 20:15	06:03 20:43	06:01 20:56	06:21 20:43	06:49 20:04	07:18 19:15	07:48 17:30	07:22 17:04
29	07:36 17:42	16:57 (3) 19:46	07:00 19:46	06:16 19:46	06:31 20:16	06:03 20:43	06:01 20:56	06:22 20:42	06:50 20:03	07:19 19:13	07:49 17:29	07:23 17:04
30	07:35 17:43	16:58 (3) 19:47	06:59 19:47	06:29 19:47	06:02 20:17	06:02 20:44	06:02 20:56	06:23 20:41	06:51 20:01	07:20 19:11	07:24 17:28	16:23 (3) 16:32 (3)
31	07:35 17:44	16:59 (3) 19:48	06:58 19:48	06:28 19:48	06:01 20:18	06:02 20:45	06:02 20:40	06:24 20:40	06:52 19:59	07:21 17:27	07:25 17:27	07:25 17:11
Ore potenziali eliofanìa	302	300	370	397	444	447	454	425	374	347	302	293
Totale, caso peggiore	237										28	564
Probabilità di eliofanìa	0,45										0,50	0,45
Tempo di operatività rid.	0,69										0,69	0,69
Dir. del vento rid.	0,76										0,76	0,76
Totale ridotto	0,24										0,26	0,24
Totale effettivo	56										7	133

Legenda della tabella:

Giorno del mese Alba (hh:mm) Tramonto (hh:mm) Minuti d'ombra Inizio ombreggiamento (hh:mm) Fine ombreggiamento (hh:mm) (WTG che provoca l'inizio dell'ombreggiamento) (WTG che provoca l'ultimo ombreggiamento)

SHADOW - Calendario

Calcolo: NEWA Recettore d'ombra: Z - 26
Assunzioni sui calcoli d'ombra

Probabilità di eliofanìa (media ore giornaliere di insolazione) [CAGLIARI / ELMA S]
Gen Feb Mar Apr Mag Giu Lug Ago Set Ott Nov Dic
4,40 5,05 5,88 7,00 8,45 9,88 10,82 10,03 8,08 6,09 5,07 4,27

Tempo di operatività
N NNE ENE E ESE SSE S SSO OSO O ONO NNO Somma
234 246 616 889 358 158 145 280 748 1.055 865 428 6.021
3,0m/s

	Gennaio	Febbraio	Marzo	Aprile	Maggio	Giugno	Luglio	Agosto	Settembre	Ottobre	Novembre	Dicembre	
1	07:45 10 17:12	08:07 (8) 08:17 (8)	07:34 17:45	07:00 18:17	07:12 19:49	06:28 20:18	06:01 20:46	06:02 20:56	06:25 20:39	06:53 19:58	07:21 19:10	06:52 17:25	07:48 (8) 17:03
2	07:46 11 17:13	08:07 (8) 08:18 (8)	07:33 17:46	06:58 18:18	07:10 19:50	06:27 20:19	06:01 20:46	06:03 20:56	06:25 20:38	06:54 19:56	07:22 19:08	06:54 17:24	07:26 17:03
3	07:46 11 17:14	08:07 (8) 08:18 (8)	07:32 17:47	06:57 18:19	07:08 19:51	06:26 20:20	06:00 20:47	06:03 20:56	06:26 20:37	06:55 19:55	07:23 19:07	06:55 17:23	07:27 17:03
4	07:46 12 17:15	08:07 (8) 08:19 (8)	07:31 17:49	06:55 18:20	07:07 19:51	06:25 20:21	06:00 20:48	06:04 20:56	06:27 20:36	06:56 19:53	07:24 19:05	06:56 17:22	07:28 17:02
5	07:46 12 17:16	08:07 (8) 08:19 (8)	07:30 17:50	06:54 18:21	07:05 19:52	06:23 20:22	06:00 20:48	06:04 20:56	06:28 20:34	06:57 19:52	07:25 19:03	06:57 17:21	07:29 17:02
6	07:46 13 17:17	08:07 (8) 08:20 (8)	07:29 17:51	06:52 18:22	07:04 19:53	06:22 20:23	06:00 20:49	06:05 20:55	06:29 20:33	06:58 19:50	07:25 19:02	06:58 17:20	07:30 17:02
7	07:46 14 17:18	08:07 (8) 08:21 (8)	07:28 17:52	06:51 18:23	07:02 19:54	06:21 20:24	06:00 20:50	06:05 20:55	06:30 20:32	06:59 19:48	07:26 19:00	06:59 17:19	07:31 17:02
8	07:46 14 17:19	08:07 (8) 08:21 (8)	07:27 17:53	06:49 18:24	07:01 19:55	06:20 20:25	06:00 20:50	06:06 20:55	06:31 20:31	06:59 19:47	07:27 18:59	07:00 17:18	07:32 17:02
9	07:46 15 17:20	08:07 (8) 08:22 (8)	07:26 17:54	06:48 18:25	06:59 19:55	06:19 20:26	06:00 20:51	06:06 20:55	06:32 20:30	07:00 19:45	07:28 18:57	07:01 17:17	07:33 17:02
10	07:46 16 17:21	08:06 (8) 08:22 (8)	07:25 17:56	06:46 18:26	06:58 19:56	06:18 20:26	06:00 20:51	06:07 20:55	06:33 20:30	07:01 19:45	07:29 18:57	07:03 17:17	07:34 17:02
11	07:45 16 17:22	08:06 (8) 08:22 (8)	07:23 17:57	06:45 18:27	06:56 19:57	06:17 20:27	06:00 20:51	06:08 20:54	06:34 20:29	07:02 19:44	07:30 18:56	07:04 17:16	07:35 17:02
12	07:45 17 17:23	08:06 (8) 08:23 (8)	07:22 17:58	06:43 18:28	06:55 19:58	06:16 20:28	06:00 20:52	06:08 20:54	06:35 20:27	07:03 19:42	07:31 18:54	07:05 17:15	07:35 17:02
13	07:45 17 17:24	08:06 (8) 08:23 (8)	07:21 17:58	06:42 18:29	06:53 19:59	06:15 20:29	06:00 20:52	06:09 20:53	06:36 20:26	07:04 19:40	07:32 18:53	07:06 17:14	07:36 17:02
14	07:45 18 17:25	08:05 (8) 08:24 (8)	07:20 17:59	06:40 18:30	06:52 20:00	06:14 20:30	06:00 20:53	06:10 20:53	06:36 20:25	07:05 19:39	07:33 18:51	07:07 17:13	07:37 17:03
15	07:44 18 17:26	08:05 (8) 08:23 (8)	07:19 18:00	06:39 18:31	06:50 20:01	06:13 20:31	06:00 20:53	06:11 20:52	06:37 20:24	07:06 19:37	07:34 18:50	07:08 17:12	07:38 17:03
16	07:44 19 17:27	08:04 (8) 08:23 (8)	07:18 18:01	06:37 18:32	06:49 20:02	06:12 20:31	06:00 20:54	06:11 20:52	06:38 20:22	07:07 19:36	07:35 18:48	07:09 17:12	07:38 17:03
17	07:44 19 17:28	08:04 (8) 08:24 (8)	07:16 18:04	06:35 18:33	06:47 20:03	06:11 20:32	06:00 20:54	06:12 20:51	06:39 20:21	07:08 19:34	07:36 18:47	07:10 17:11	07:39 17:03
18	07:43 20 17:29	08:03 (8) 08:23 (8)	07:15 18:05	06:34 18:34	06:46 20:04	06:10 20:33	06:00 20:54	06:13 20:51	06:40 20:20	07:09 19:32	07:37 18:45	07:12 17:10	07:40 17:04
19	07:43 20 17:30	08:03 (8) 08:23 (8)	07:14 18:05	06:32 18:35	06:44 20:05	06:09 20:34	06:00 20:55	06:14 20:50	06:41 20:18	07:10 19:31	07:39 18:44	07:13 17:09	07:41 17:04
20	07:42 17 17:31	08:05 (8) 08:22 (8)	07:12 18:07	06:31 18:37	06:43 20:07	06:09 20:36	06:00 20:55	06:14 20:49	06:42 20:16	07:10 19:27	07:40 18:41	07:14 17:08	07:41 17:05
21	07:42 15 17:32	08:05 (8) 08:22 (8)	07:11 18:08	06:29 18:38	06:41 20:08	06:08 20:37	06:00 20:56	06:15 20:48	06:43 20:14	07:11 19:26	07:41 18:40	07:15 17:07	07:42 17:05
22	07:41 13 17:33	08:08 (8) 08:21 (8)	07:10 18:09	06:28 18:39	06:40 20:09	06:07 20:38	06:00 20:56	06:16 20:48	06:44 20:13	07:12 19:24	07:42 18:38	07:16 17:07	07:43 17:06
23	07:40 11 17:35	08:09 (8) 08:20 (8)	07:08 18:10	06:26 18:40	06:39 20:10	06:06 20:39	06:00 20:56	06:17 20:47	06:45 20:11	07:13 19:23	07:43 18:37	07:17 17:06	07:44 17:06
24	07:40 5 17:36	08:13 (8) 08:18 (8)	07:07 18:12	06:24 18:41	06:37 20:11	06:06 20:39	06:00 20:56	06:18 20:46	06:46 20:10	07:14 19:21	07:44 18:35	07:18 17:06	07:45 17:07
25	07:39 17 17:37	08:18 (8) 08:13 (8)	07:06 18:13	06:23 18:42	06:36 20:12	06:05 20:40	06:00 20:56	06:18 20:45	06:47 20:08	07:15 19:19	07:45 17:34	07:19 17:05	07:46 17:07
26	07:38 17 17:38	07:04 18:14	06:21 18:43	06:21 18:43	06:35 20:13	06:04 20:41	06:00 20:56	06:19 20:44	06:48 20:07	07:16 19:18	07:46 17:33	07:20 17:05	07:47 17:08
27	07:38 17 17:39	07:03 18:15	06:20 18:44	06:20 18:44	06:33 20:14	06:04 20:42	06:00 20:56	06:20 20:43	06:49 20:05	07:17 19:16	07:47 17:32	07:21 17:04	07:48 17:09
28	07:37 17 17:40	07:01 18:16	06:18 18:45	06:18 18:45	06:32 20:15	06:03 20:43	06:01 20:56	06:21 20:43	06:49 20:04	07:18 19:15	07:48 17:30	07:22 17:04	07:49 17:09
29	07:36 17 17:42		07:16 19:46	06:31 19:46	06:03 20:16	06:03 20:43	06:01 20:56	06:22 20:42	06:50 20:02	07:19 19:13	07:49 17:29	07:23 17:04	07:45 17:10
30	07:35 17 17:43		07:15 19:47	06:29 19:47	06:02 20:17	06:02 20:44	06:02 20:56	06:23 20:41	06:51 20:01	07:20 19:11	07:47 17:28	07:24 17:03	07:45 17:11
31	07:35 17 17:44		07:13 19:48		06:02 20:45	06:02 20:45	06:24 20:40	06:52 19:59		06:51 17:27			07:45 17:11
Ore potenziali eliofanìa	302	300	370	397	444	447	454	425	374	347	302	293	
Totale, caso peggiore	355										211		306
Probabilità di eliofanìa	0,45										0,50		0,45
Tempo di operatività rid.	0,69										0,69		0,69
Dir. del vento rid.	0,63										0,63		0,63
Totale ridotto	0,19										0,22		0,19
Totale effettivo	69										46		60

Legenda della tabella:

Giorno del mese Alba (hh:mm) Tramonto (hh:mm) Minuti d'ombra Inizio ombreggiamento (hh:mm) Fine ombreggiamento (hh:mm) (WTG che provoca l'inizio dell'ombreggiamento) (WTG che provoca l'ultimo ombreggiamento)

SHADOW - Calendario

Calcolo: NEWA Recettore d'ombra: AA - 27
Assunzioni sui calcoli d'ombra

Probabilità di eliofanìa (media ore giornaliere di insolazione) [CAGLIARI / ELMA S]
Gen Feb Mar Apr Mag Giu Lug Ago Set Ott Nov Dic
4,40 5,05 5,88 7,00 8,45 9,88 10,82 10,03 8,08 6,09 5,07 4,27

Tempo di operatività

N NNE ENE E ESE SSE S SSO OSO O ONO NNO Somma
234 246 616 889 358 158 145 280 748 1.055 865 428 6.021
3,0m/s

	Gennaio		Febbraio		Marzo		Aprile		Maggio		Giugno	
1	07:45		08:27 (4)	07:34		07:53 (8)	07:00		17:39 (3)	07:12	06:28	06:01
	17:12	63	09:30 (4)	17:45	14	08:07 (8)	18:17	11	17:50 (3)	19:49	20:18	20:46
2	07:46		08:28 (4)	07:33		07:54 (8)	06:58		17:43 (3)	07:10	06:27	06:01
	17:13	62	09:30 (4)	17:46	12	08:06 (8)	18:18	3	17:46 (3)	19:50	20:19	20:46
3	07:46		08:28 (4)	07:32		07:57 (8)	06:57			07:08	06:26	06:00
	17:14	62	09:30 (4)	17:47	6	08:03 (8)	18:19			19:51	20:20	20:47
4	07:46		08:29 (4)	07:31			06:55			07:07	06:25	06:00
	17:15	62	09:31 (4)	17:49			18:20			19:52	20:21	20:48
5	07:46		08:30 (4)	07:30			06:54			07:05	06:23	06:00
	17:16	61	09:31 (4)	17:50			18:21			19:52	20:22	20:48
6	07:46		08:30 (4)	07:29			06:52			07:04	06:22	05:59
	17:17	61	09:31 (4)	17:51			18:22			19:53	20:23	20:49
7	07:46		08:31 (4)	07:28			06:51			07:02	06:21	05:59
	17:18	60	09:31 (4)	17:52			18:23			19:54	20:24	20:50
8	07:46		08:32 (4)	07:27			06:49			07:01	06:20	05:59
	17:19	60	09:32 (4)	17:53			18:24			19:55	20:25	20:50
9	07:46		08:33 (4)	07:26			06:48			06:59	06:19	05:59
	17:20	59	09:32 (4)	17:55			18:25			19:56	20:26	20:51
10	07:46		08:33 (4)	07:25			06:46			06:58	06:18	05:59
	17:21	58	09:31 (4)	17:56			18:27			19:57	20:27	20:51
11	07:45		08:34 (4)	07:23			06:45			06:56	06:17	05:58
	17:22	57	09:31 (4)	17:57			18:28			19:58	20:28	20:52
12	07:45		08:35 (4)	07:22			06:43			06:55	06:16	05:58
	17:23	57	09:32 (4)	17:58			18:29			19:59	20:29	20:52
13	07:45		08:36 (4)	07:21			06:42			06:53	06:15	05:58
	17:24	56	09:32 (4)	17:59			18:30			20:00	20:30	20:53
14	07:45		08:36 (4)	07:20			06:40			06:52	06:14	05:58
	17:25	55	09:31 (4)	18:00			18:31			20:01	20:31	20:53
15	07:44		08:37 (4)	07:19			06:39			06:50	06:13	05:58
	17:26	54	09:31 (4)	18:01			18:32			20:02	20:31	20:54
16	07:44		08:38 (4)	07:18			06:37			06:49	06:12	05:58
	17:27	52	09:30 (4)	18:03			18:33			20:03	20:32	20:54
17	07:44		08:39 (4)	07:16			06:35			06:47	06:11	05:58
	17:28	51	09:30 (4)	18:04			18:34			20:04	20:33	20:54
18	07:43		08:03 (8)	07:15		17:41 (3)	06:34			06:46	06:10	05:58
	17:29	50	09:29 (4)	18:05	2	17:43 (3)	18:35			20:05	20:34	20:55
19	07:43		08:03 (8)	07:14		17:38 (3)	06:32			06:44	06:09	05:59
	17:30	49	09:29 (4)	18:06	6	17:44 (3)	18:36			20:06	20:35	20:55
20	07:42		08:02 (8)	07:12		17:37 (3)	06:31			06:43	06:09	05:59
	17:31	50	09:28 (4)	18:07	8	17:45 (3)	18:37			20:07	20:36	20:55
21	07:42		08:02 (8)	07:11		17:37 (3)	06:29			06:41	06:08	05:59
	17:32	49	09:28 (4)	18:08	10	17:47 (3)	18:38			20:08	20:37	20:56
22	07:41		08:01 (8)	07:10		17:35 (3)	06:28			06:40	06:07	05:59
	17:33	48	09:27 (4)	18:09	13	17:48 (3)	18:39			20:09	20:38	20:56
23	07:40		08:00 (8)	07:08		17:36 (3)	06:26			06:39	06:06	05:59
	17:35	47	09:25 (4)	18:10	13	17:49 (3)	18:40			20:10	20:39	20:56
24	07:40		08:00 (8)	07:07		17:36 (3)	06:24			06:37	06:06	06:00
	17:36	45	09:25 (4)	18:12	15	17:51 (3)	18:41			20:11	20:39	20:56
25	07:39		07:59 (8)	07:06		17:35 (3)	06:23			06:36	06:05	06:00
	17:37	43	09:23 (4)	18:13	16	17:51 (3)	18:42			20:12	20:40	20:56
26	07:38		07:58 (8)	07:04		17:36 (3)	06:21			06:35	06:04	06:00
	17:38	40	09:21 (4)	18:14	17	17:53 (3)	18:43			20:13	20:41	20:56
27	07:38		07:57 (8)	07:03		17:36 (3)	06:20			06:33	06:04	06:00
	17:39	37	09:19 (4)	18:15	17	17:53 (3)	18:44			20:14	20:42	20:56
28	07:37		07:57 (8)	07:01		17:38 (3)	06:18			06:32	06:03	06:01
	17:40	32	09:17 (4)	18:16	14	17:52 (3)	18:45			20:15	20:43	20:56
29	07:36		07:56 (8)				07:16			06:31	06:03	06:01
	17:42	21	09:11 (4)				19:46			20:16	20:43	20:56
30	07:35		07:55 (8)				07:15			06:29	06:02	06:02
	17:43	14	08:09 (8)				19:47			20:17	20:44	20:56
31	07:35		07:54 (8)				07:13				06:02	
	17:44	14	08:08 (8)				19:48				20:45	
Ore potenziali eliofanìa		302		300		370			397	444	447	
Totale, caso peggiore		1529		163		14						
Probabilità di eliofanìa		0,45		0,47		0,49						
Tempo di operatività rid.		0,69		0,69		0,69						
Dir. del vento rid.		0,55		0,76		0,79						
Totale ridotto		0,17		0,25		0,27						
Totale effettivo		261		40		4						

Legenda della tabella:

Giorno del mese Alba (hh:mm) Tramonto (hh:mm) Minuti d'ombra Inizio ombreggiamento (hh:mm) Fine ombreggiamento (hh:mm) (WTG che provoca l'inizio dell'ombreggiamento) (WTG che provoca l'ultimo ombreggiamento)

SHADOW - Calendario

Calcolo: NEWA Recettore d'ombra: AA - 27
Assunzioni sui calcoli d'ombra

Probabilità di eliofania (media ore giornaliere di insolazione) [CAGLIARI / ELMA S]
Gen Feb Mar Apr Mag Giu Lug Ago Set Ott Nov Dic
4,40 5,05 5,88 7,00 8,45 9,88 10,82 10,03 8,08 6,09 5,07 4,27

Tempo di operatività

N NNE ENE E ESE SSE S SSO OSO O ONO NNO Somma
234 246 616 889 358 158 145 280 748 1.055 865 428 6.021
3,0m/s

	Luglio	Agosto	Settembre	Ottobre	Novembre	Dicembre
1	06:02	06:25	06:53	07:21	06:52	07:25 08:16 (4)
	20:56	20:39	19:58	19:10	17:25	57 09:13 (4)
2	06:03	06:26	06:54	07:22	06:54	07:26 08:16 (4)
	20:56	20:38	19:56	19:08	17:24	58 09:14 (4)
3	06:03	06:26	06:55	07:23	06:55	07:27 08:16 (4)
	20:56	20:37	19:55	19:07	17:23	59 09:15 (4)
4	06:04	06:27	06:56	07:24	06:56	07:28 08:16 (4)
	20:56	20:36	19:53	19:05	17:22	60 09:16 (4)
5	06:04	06:28	06:57	07:25	06:57	07:29 08:16 (4)
	20:56	20:34	19:52	19:03	17:21	60 09:16 (4)
6	06:05	06:29	06:58	07:26	06:58	07:30 08:16 (4)
	20:55	20:33	19:50	19:02	17:20	61 09:17 (4)
7	06:05	06:30	06:59	07:26	06:59	07:31 08:17 (4)
	20:55	20:32	19:49	19:00	17:19	61 09:18 (4)
8	06:06	06:31	06:59	07:27	07:00	07:32 08:17 (4)
	20:55	20:31	19:47	18:59	17:18	8 07:35 (8) 17:02 62 09:19 (4)
9	06:06	06:32	07:00	07:28	07:01	07:25 (8) 07:33 08:17 (4)
	20:55	20:30	19:45	18:57	17:17	12 07:37 (8) 17:02 62 09:19 (4)
10	06:07	06:33	07:01	07:29	07:03	07:24 (8) 07:34 08:18 (4)
	20:54	20:29	19:44	18:56	17:16	14 07:38 (8) 17:02 62 09:20 (4)
11	06:08	06:34	07:02	07:30	07:04	07:25 (8) 07:35 08:17 (4)
	20:54	20:27	19:42	18:54	17:15	14 07:39 (8) 17:02 63 09:20 (4)
12	06:08	06:35	07:03	07:31	18:14 (3) 07:05	07:27 (8) 07:35 08:18 (4)
	20:53	20:26	19:40	18:53	8 18:22 (3) 17:14	14 07:41 (8) 17:02 63 09:21 (4)
13	06:09	06:36	07:04	07:32	18:11 (3) 07:06	07:28 (8) 07:36 08:18 (4)
	20:53	20:25	19:39	18:51	13 18:24 (3) 17:13	22 08:44 (4) 17:03 64 09:22 (4)
14	06:10	06:37	07:05	07:33	18:10 (3) 07:07	07:29 (8) 07:37 08:19 (4)
	20:53	20:24	19:37	18:50	15 18:25 (3) 17:12	32 08:49 (4) 17:03 63 09:22 (4)
15	06:11	06:37	07:06	07:34	18:08 (3) 07:08	07:30 (8) 07:38 08:19 (4)
	20:52	20:22	19:36	18:48	17 18:25 (3) 17:12	37 08:52 (4) 17:03 63 09:22 (4)
16	06:11	06:38	07:07	07:35	18:07 (3) 07:09	07:31 (8) 07:38 08:19 (4)
	20:51	20:21	19:34	18:47	17 18:24 (3) 17:11	40 08:54 (4) 17:03 64 09:23 (4)
17	06:12	06:39	07:08	07:36	18:07 (3) 07:10	07:33 (8) 07:39 08:20 (4)
	20:51	20:20	19:32	18:45	15 18:22 (3) 17:10	43 08:57 (4) 17:04 64 09:24 (4)
18	06:13	06:40	07:09	07:37	18:06 (3) 07:12	07:34 (8) 07:40 08:20 (4)
	20:50	20:18	19:31	18:44	15 18:21 (3) 17:09	45 08:59 (4) 17:04 64 09:24 (4)
19	06:14	06:41	07:10	07:39	18:07 (3) 07:13	07:35 (8) 07:40 08:21 (4)
	20:50	20:17	19:29	18:42	13 18:20 (3) 17:09	47 09:00 (4) 17:04 64 09:25 (4)
20	06:14	06:42	07:10	07:40	18:07 (3) 07:14	07:36 (8) 07:41 08:21 (4)
	20:49	20:16	19:28	18:41	12 18:19 (3) 17:08	48 09:02 (4) 17:05 64 09:25 (4)
21	06:15	06:43	07:11	07:41	18:08 (3) 07:15	07:37 (8) 07:41 08:22 (4)
	20:48	20:14	19:26	18:40	9 18:17 (3) 17:07	49 09:03 (4) 17:05 64 09:26 (4)
22	06:16	06:44	07:12	07:42	18:08 (3) 07:16	07:38 (8) 07:42 08:22 (4)
	20:48	20:13	19:24	18:38	8 18:16 (3) 17:07	50 09:04 (4) 17:06 64 09:26 (4)
23	06:17	06:45	07:13	07:43	18:09 (3) 07:17	07:40 (8) 07:42 08:23 (4)
	20:47	20:11	19:23	18:37	5 18:14 (3) 17:06	49 09:06 (4) 17:06 64 09:27 (4)
24	06:18	06:46	07:14	07:44	18:11 (3) 07:18	07:41 (8) 07:43 08:23 (4)
	20:46	20:10	19:21	18:36	2 18:13 (3) 17:06	50 09:07 (4) 17:07 64 09:27 (4)
25	06:18	06:47	07:15	07:45	07:19	08:17 (4) 07:43 08:24 (4)
	20:45	20:08	19:19	17:34	17:05	51 09:08 (4) 17:07 64 09:28 (4)
26	06:19	06:48	07:16	07:46	07:20	08:17 (4) 07:44 08:24 (4)
	20:44	20:07	19:18	17:33	17:05	52 09:09 (4) 17:08 64 09:28 (4)
27	06:20	06:49	07:17	07:47	07:21	08:17 (4) 07:44 08:24 (4)
	20:43	20:05	19:16	17:32	17:04	53 09:10 (4) 17:09 64 09:28 (4)
28	06:21	06:49	07:18	07:48	07:22	08:16 (4) 07:44 08:25 (4)
	20:43	20:04	19:15	17:30	17:04	55 09:11 (4) 17:09 63 09:28 (4)
29	06:22	06:50	07:19	07:49	07:23	08:16 (4) 07:45 08:26 (4)
	20:42	20:02	19:13	17:29	17:04	56 09:12 (4) 17:10 63 09:29 (4)
30	06:23	06:51	07:20	07:50	07:24	08:16 (4) 07:45 08:26 (4)
	20:41	20:01	19:11	17:28	17:03	57 09:13 (4) 17:11 64 09:30 (4)
31	06:24	06:52	07:21	07:51	07:25	08:17 (4) 07:45 08:27 (4)
	20:40	19:59	19:10	17:27	17:02	58 09:14 (4) 17:12 64 09:30 (4)
Ore potenziali eliofania	454	425	374	347	302	293
Totale, caso peggiore				149	898	1939
Probabilità di eliofania				0,54	0,50	0,45
Tempo di operatività rid.				0,69	0,69	0,69
Dir. del vento rid.				0,79	0,56	0,54
Totale ridotto				0,29	0,19	0,17
Totale effettivo				44	174	325

Legenda della tabella:

Giorno del mese Alba (hh:mm) Tramonto (hh:mm) Minuti d'ombra Inizio ombreggiamento (hh:mm) Fine ombreggiamento (hh:mm) (WTG che provoca l'inizio dell'ombreggiamento) (WTG che provoca l'ultimo ombreggiamento)

SHADOW - Calendario

Calcolo: NEWA Recettore d'ombra: AB - 28
Assunzioni sui calcoli d'ombra

Probabilità di eliofania (media ore giornaliere di insolazione) [CAGLIARI / ELMA S]
Gen Feb Mar Apr Mag Giu Lug Ago Set Ott Nov Dic
4,40 5,05 5,88 7,00 8,45 9,88 10,82 10,03 8,08 6,09 5,07 4,27

Tempo di operatività

N NNE ENE E ESE SSE S SSO OSO O ONO NNO Somma
234 246 616 889 358 158 145 280 748 1.055 865 428 6.021
3,0m/s

	Gennaio	Febbraio	Marzo	Aprile	Maggio	Giugno	Luglio	Agosto	Settembre	Ottobre	Novembre	Dicembre
1	07:45	07:34	07:00	07:12	06:28	06:01	06:02	06:25	06:53	07:21	06:52	07:25
	17:12	17:45	18:17	19:49	20:18	20:46	20:56	20:39	19:58	19:10	17:25	17:03
2	07:46	07:33	06:58	07:10	06:27	06:01	06:02	06:25	06:54	07:22	06:54	07:26
	17:13	17:46	18:18	19:49	20:19	20:46	20:56	20:38	19:56	19:08	17:24	17:03
3	07:46	07:32	06:57	07:08	06:26	06:00	06:03	06:26	06:55	07:23	06:55	07:27
	17:14	17:47	18:19	19:50	20:20	20:47	20:56	20:37	19:55	19:06	17:23	17:03
4	07:46	07:31	06:55	07:07	06:24	06:00	06:03	06:27	06:56	07:24	06:56	07:28
	17:15	17:49	18:20	19:51	20:21	20:48	20:56	20:36	19:53	19:05	17:22	17:02
5	07:46	07:30	06:54	07:05	06:23	06:00	06:04	06:28	06:57	07:24	06:57	07:29
	17:16	17:50	18:21	19:52	20:22	20:48	20:56	20:34	19:52	19:03	17:21	17:02
6	07:46	07:29	06:52	07:04	06:22	05:59	06:05	06:29	06:58	07:25	06:58	07:30
	17:17	17:51	18:22	19:53	20:23	20:49	20:55	20:33	19:50	19:02	17:20	17:02
7	07:46	07:28	06:51	07:02	06:21	05:59	06:05	06:30	06:59	07:26	06:59	07:31
	17:18	17:52	18:23	19:54	20:24	20:50	20:55	20:32	19:48	19:00	17:19	17:02
8	07:46	07:27	06:49	07:01	06:20	05:59	06:06	06:31	06:59	07:27	07:00	07:32
	17:19	17:53	18:24	19:55	20:25	20:50	20:55	20:31	19:47	18:59	17:18	17:02
9	07:46	07:26	06:48	06:59	06:19	05:59	06:06	06:32	07:00	07:28	07:01	07:33
	17:19	17:54	18:25	19:56	20:26	20:51	20:55	20:30	19:45	18:57	17:17	17:02
10	07:45	07:25	06:46	06:58	06:18	05:59	06:07	06:33	07:01	07:29	07:02	07:34
	17:20	17:56	18:26	19:57	20:27	20:51	20:54	20:29	19:44	18:56	17:16	17:02
11	07:45	07:23	06:45	06:56	06:17	05:58	06:08	06:34	07:02	07:30	07:04	07:35
	17:21	17:57	18:28	19:58	20:28	20:52	20:54	20:27	19:42	18:54	17:15	17:02
12	07:45	07:22	06:43	06:55	06:16	05:58	06:08	06:35	07:03	07:31	07:05	07:35
	17:23	17:58	18:29	19:59	20:29	20:52	20:53	20:26	19:40	18:53	17:14	17:02
13	07:45	07:21	06:42	06:53	06:15	05:58	06:09	06:36	07:04	07:32	07:06	07:36
	17:24	17:59	18:30	20:00	20:30	20:53	20:53	20:25	19:39	18:51	17:13	17:03
14	07:45	07:20	06:40	06:52	06:14	05:58	06:10	06:36	07:05	07:33	07:07	07:37
	17:25	18:00	18:31	20:01	20:31	20:53	20:52	20:24	19:37	18:50	17:12	17:03
15	07:44	07:19	06:39	06:50	06:13	05:58	06:10	06:37	07:06	07:34	07:08	07:38
	17:26	18:01	18:32	20:02	20:31	20:54	20:52	20:22	19:36	18:48	17:12	17:03
16	07:44	07:17	06:37	06:49	06:12	05:58	06:11	06:38	07:07	07:35	07:09	07:38
	17:27	18:03	18:33	20:03	20:32	20:54	20:51	20:21	19:34	18:47	17:11	17:03
17	07:43	07:16	06:35	06:47	06:11	05:58	06:12	06:39	07:08	07:36	07:10	07:39
	17:28	18:04	18:34	20:04	20:33	20:54	20:51	20:20	19:32	18:45	17:10	17:04
18	07:43	07:15	06:34	06:46	06:10	05:58	06:13	06:40	07:09	07:37	07:11	07:40
	17:29	18:05	18:35	20:05	20:34	20:55	20:50	20:18	19:31	18:44	17:09	17:04
19	07:43	07:14	06:32	06:44	06:09	05:58	06:14	06:41	07:09	07:38	07:13	07:40
	17:30	18:06	18:36	20:06	20:35	20:55	20:50	20:17	19:29	18:42	17:09	17:04
20	07:42	07:12	06:31	06:43	06:09	05:59	06:14	06:42	07:10	07:40	07:14	07:41
	17:31	18:07	18:37	20:07	20:36	20:55	20:49	20:16	19:27	18:41	17:08	17:05
21	07:42	07:11	06:29	06:41	06:08	05:59	06:15	06:43	07:11	07:41	07:15	07:41
	17:32	18:08	18:38	20:08	20:37	20:55	20:48	20:14	19:26	18:40	17:07	17:05
22	07:41	07:10	06:27	06:40	06:07	05:59	06:16	06:44	07:12	07:42	07:16	07:42
	17:33	18:09	18:39	20:09	20:38	20:56	20:47	20:13	19:24	18:38	17:07	17:06
23	07:40	07:08	06:26	06:39	06:06	05:59	06:17	06:45	07:13	07:43	07:17	07:42
	17:35	18:10	18:40	20:10	20:39	20:56	20:47	20:11	19:23	18:37	17:06	17:06
24	07:40	07:07	06:24	06:37	06:06	05:59	06:18	06:46	07:14	07:44	07:18	07:43
	17:36	18:12	18:41	20:11	20:39	20:56	20:46	20:10	19:21	18:35	17:06	17:07
25	07:39	07:06	06:23	06:36	06:05	06:00	06:18	06:47	07:15	06:45	07:19	07:43
	17:37	18:13	18:42	20:12	20:40	20:56	20:45	20:08	19:19	17:34	17:05	17:07
26	07:38	07:04	06:21	06:35	06:04	06:00	06:19	06:48	07:16	06:46	07:20	07:44
	17:38	18:14	18:43	20:13	20:41	20:56	20:44	20:07	19:18	17:33	17:05	17:08
27	07:38	07:03	06:19	06:33	06:04	06:00	06:20	06:48	07:17	06:47	07:21	07:44
	17:39	18:15	18:44	20:14	20:42	20:56	20:43	20:05	19:16	17:32	17:04	17:08
28	07:37	07:01	06:18	06:32	06:03	06:01	06:21	06:49	07:18	06:48	07:22	07:44
	17:40	18:16	18:45	20:15	20:43	20:56	20:43	20:04	19:14	17:30	17:04	17:09
29	07:36		07:16	06:31	06:03	06:01	06:22	06:50	07:19	06:49	07:23	07:45
	17:41		19:46	20:16	20:43	20:56	20:42	20:02	19:13	17:29	17:04	17:10
30	07:35		07:15	06:29	06:02	06:02	06:23	06:51	07:20	06:50	07:24	07:45
	17:43		19:47	20:17	20:44	20:56	20:41	20:01	19:11	17:28	17:03	17:11
31	07:34		07:13		06:02		06:24	06:52		06:51		07:45
	17:44		19:48		20:45		20:40	19:59		17:27		17:11
Ore potenziali eliofania	302	300	370	397	444	447	454	425	374	347	302	293
Totale, caso peggiore												
Probabilità di eliofania												
Tempo di operatività rid.												
Dir. del vento rid.												
Totale ridotto												
Totale effettivo												

Legenda della tabella:

Giorno del mese Alba (hh:mm) Tramonto (hh:mm) Minuti d'ombra Inizio ombreggiamento (hh:mm) Fine ombreggiamento (hh:mm) (WTG che provoca l'inizio dell'ombreggiamento) (WTG che provoca l'ultimo ombreggiamento)

SHADOW - Calendario

Calcolo: NEWA Recettore d'ombra: AC - 29
Assunzioni sui calcoli d'ombra

Probabilità di eliofanìa (media ore giornaliere di insolazione) [CAGLIARI / ELMA S]
Gen Feb Mar Apr Mag Giu Lug Ago Set Ott Nov Dic
4,40 5,05 5,88 7,00 8,45 9,88 10,82 10,03 8,08 6,09 5,07 4,27

Tempo di operatività

N NNE ENE E ESE SSE S SSO OSO O ONO NNO Somma
234 246 616 889 358 158 145 280 748 1.055 865 428 6.021
3,0m/s

	Gennaio	Febbraio	Marzo	Aprile	Maggio	Giugno	Luglio	Agosto	Settembre	Ottobre	Novembre	Dicembre
1	07:45	07:34	07:00	07:11	06:28	06:01	06:02	06:24	06:53	07:21	06:52	07:25
	17:12	17:45	18:17	19:48	20:18	20:46	20:56	20:39	19:58	19:10	17:25	17:03
2	07:46	07:33	06:58	07:10	06:27	06:01	06:02	06:25	06:54	07:22	06:53	07:26
	17:13	17:46	18:18	19:49	20:19	20:46	20:56	20:38	19:56	19:08	17:24	17:03
3	07:46	07:32	06:57	07:08	06:26	06:00	06:03	06:26	06:55	07:22	06:55	07:27
	17:14	17:47	18:19	19:50	20:20	20:47	20:56	20:37	19:55	19:06	17:23	17:02
4	07:46	07:31	06:55	07:07	06:24	06:00	06:03	06:27	06:56	07:23	06:56	07:28
	17:15	17:48	18:20	19:51	20:21	20:48	20:56	20:35	19:53	19:05	17:22	17:02
5	07:46	07:30	06:54	07:05	06:23	06:00	06:04	06:28	06:57	07:24	06:57	07:29
	17:16	17:50	18:21	19:52	20:22	20:48	20:56	20:34	19:52	19:03	17:21	17:02
6	07:46	07:29	06:52	07:04	06:22	05:59	06:05	06:29	06:58	07:25	06:58	07:30
	17:17	17:51	18:22	19:53	20:23	20:49	20:55	20:33	19:50	19:02	17:20	17:02
7	07:46	07:28	06:51	07:02	06:21	05:59	06:05	06:30	06:58	07:26	06:59	07:31
	17:18	17:52	18:23	19:54	20:24	20:49	20:55	20:32	19:48	19:00	17:19	17:02
8	07:46	07:27	06:49	07:01	06:20	05:59	06:06	06:31	06:59	07:27	07:00	07:32
	17:18	17:53	18:24	19:55	20:25	20:50	20:55	20:31	19:47	18:59	17:18	17:02
9	07:46	07:26	06:48	06:59	06:19	05:59	06:06	06:32	07:00	07:28	07:01	07:33
	17:19	17:54	18:25	19:56	20:26	20:51	20:54	20:30	19:45	18:57	17:17	17:02
10	07:45	07:24	06:46	06:57	06:18	05:58	06:07	06:33	07:01	07:29	07:02	07:34
	17:20	17:56	18:26	19:57	20:27	20:51	20:54	20:29	19:44	18:55	17:16	17:02
11	07:45	07:23	06:45	06:56	06:17	05:58	06:08	06:34	07:02	07:30	07:04	07:34
	17:21	17:57	18:27	19:58	20:28	20:52	20:54	20:27	19:42	18:54	17:15	17:02
12	07:45	07:22	06:43	06:54	06:16	05:58	06:08	06:35	07:03	07:31	07:05	07:35
	17:22	17:58	18:28	19:59	20:29	20:52	20:53	20:26	19:40	18:52	17:14	17:02
13	07:45	07:21	06:42	06:53	06:15	05:58	06:09	06:35	07:04	07:32	07:06	07:36
	17:23	17:59	18:29	20:00	20:30	20:53	20:53	20:25	19:39	18:51	17:13	17:02
14	07:44	07:20	06:40	06:51	06:14	05:58	06:10	06:36	07:05	07:33	07:07	07:37
	17:25	18:00	18:31	20:01	20:30	20:53	20:52	20:24	19:37	18:49	17:12	17:03
15	07:44	07:19	06:38	06:50	06:13	05:58	06:10	06:37	07:06	07:34	07:08	07:37
	17:26	18:01	18:32	20:02	20:31	20:53	20:52	20:22	19:36	18:48	17:11	17:03
16	07:44	07:17	06:37	06:48	06:12	05:58	06:11	06:38	07:07	07:35	07:09	07:38
	17:27	18:02	18:33	20:03	20:32	20:54	20:51	20:21	19:34	18:47	17:11	17:03
17	07:43	07:16	06:35	06:47	06:11	05:58	06:12	06:39	07:08	07:36	07:10	07:39
	17:28	18:04	18:34	20:04	20:33	20:54	20:51	20:20	19:32	18:45	17:10	17:03
18	07:43	07:15	06:34	06:46	06:10	05:58	06:13	06:40	07:08	07:37	07:11	07:40
	17:29	18:05	18:35	20:05	20:34	20:55	20:50	20:18	19:31	18:44	17:09	17:04
19	07:42	07:14	06:32	06:44	06:09	05:58	06:13	06:41	07:09	07:38	07:13	07:40
	17:30	18:06	18:36	20:06	20:35	20:55	20:49	20:17	19:29	18:42	17:09	17:04
20	07:42	07:12	06:31	06:43	06:08	05:59	06:14	06:42	07:10	07:39	07:14	07:41
	17:31	18:07	18:37	20:07	20:36	20:55	20:49	20:15	19:27	18:41	17:08	17:05
21	07:41	07:11	06:29	06:41	06:08	05:59	06:15	06:43	07:11	07:40	07:15	07:41
	17:32	18:08	18:38	20:08	20:37	20:55	20:48	20:14	19:26	18:39	17:07	17:05
22	07:41	07:10	06:27	06:40	06:07	05:59	06:16	06:44	07:12	07:42	07:16	07:42
	17:33	18:09	18:39	20:09	20:38	20:56	20:47	20:13	19:24	18:38	17:07	17:06
23	07:40	07:08	06:26	06:39	06:06	05:59	06:17	06:45	07:13	07:43	07:17	07:42
	17:34	18:10	18:40	20:10	20:38	20:56	20:47	20:11	19:22	18:37	17:06	17:06
24	07:40	07:07	06:24	06:37	06:06	05:59	06:17	06:46	07:14	07:44	07:18	07:43
	17:36	18:11	18:41	20:11	20:39	20:56	20:46	20:10	19:21	18:35	17:06	17:07
25	07:39	07:05	06:23	06:36	06:05	06:00	06:18	06:47	07:15	06:45	07:19	07:43
	17:37	18:13	18:42	20:12	20:40	20:56	20:45	20:08	19:19	17:34	17:05	17:07
26	07:38	07:04	06:21	06:34	06:04	06:00	06:19	06:47	07:16	06:46	07:20	07:44
	17:38	18:14	18:43	20:13	20:41	20:56	20:44	20:07	19:18	17:33	17:05	17:08
27	07:38	07:03	06:19	06:33	06:04	06:00	06:20	06:48	07:17	06:47	07:21	07:44
	17:39	18:15	18:43	20:14	20:42	20:56	20:43	20:05	19:16	17:31	17:04	17:08
28	07:37	07:01	06:18	06:32	06:03	06:01	06:21	06:49	07:18	06:48	07:22	07:44
	17:40	18:16	18:44	20:15	20:43	20:56	20:42	20:04	19:14	17:30	17:04	17:09
29	07:36		07:16	06:31	06:03	06:01	06:22	06:50	07:19	06:49	07:23	07:45
	17:41		19:45	20:16	20:43	20:56	20:42	20:02	19:13	17:29	17:03	17:10
30	07:35		07:15	06:29	06:02	06:01	06:23	06:51	07:20	06:50	07:24	07:45
	17:43		19:46	20:17	20:44	20:56	20:41	20:01	19:11	17:28	17:03	17:11
31	07:34		07:13	06:28	06:02	06:02	06:24	06:52		06:51		07:45
	17:44		19:47	20:18	20:45	20:54	20:40	19:59		17:27		17:11
Ore potenziali eliofanìa	302	300	370	397	444	447	454	425	374	347	302	293
Totale, caso peggiore												
Probabilità di eliofanìa												
Tempo di operatività rid.												
Dir. del vento rid.												
Totale ridotto												
Totale effettivo												

Legenda della tabella:

Giorno del mese Alba (hh:mm) Tramonto (hh:mm) Minuti d'ombra Inizio ombreggiamento (hh:mm) Fine ombreggiamento (hh:mm) (WTG che provoca l'inizio dell'ombreggiamento) (WTG che provoca l'ultimo ombreggiamento)

SHADOW - Calendario

Calcolo: **NEWA** Recettore d'ombra: **AD - 30**
Assunzioni sui calcoli d'ombra

Probabilità di eliofanìa (media ore giornaliere di insolazione) [CAGLIARI / ELMA S]
Gen Feb Mar Apr Mag Giu Lug Ago Set Ott Nov Dic
4,40 5,05 5,88 7,00 8,45 9,88 10,82 10,03 8,08 6,09 5,07 4,27

Tempo di operatività

N NNE ENE E ESE SSE S SSO OSO O ONO NNO Somma
234 246 616 889 358 158 145 280 748 1.055 865 428 6.021
3,0m/s

		Gennaio	Febbraio	Marzo	Aprile	Maggio	Giugno	Luglio	Agosto	Settembre	Ottobre	Novembre	Dicembre				
1	07:45	16:12 (8)	07:34	07:00	07:11	06:28	06:01	06:02	06:24	06:53	07:21	06:52	07:25	16:00 (8)			
1	17:12	33	16:45 (8)	17:45	18:17	19:48	20:18	20:46	20:56	20:39	19:58	19:10	17:25	17:03	30		
2	07:46	16:13 (8)	07:33	06:58	07:10	06:27	06:01	06:02	06:25	06:54	07:22	06:53	07:26	16:00 (8)			
2	17:13	32	16:45 (8)	17:46	18:18	19:49	20:19	20:46	20:56	20:38	19:56	19:08	17:24	17:03	30		
3	07:46	16:13 (8)	07:32	06:57	07:08	06:26	06:00	06:03	06:26	06:55	07:22	06:55	07:27	16:00 (8)			
3	17:14	33	16:46 (8)	17:47	18:19	19:50	20:20	20:47	20:56	20:37	19:55	19:06	17:23	17:02	31		
4	07:46	16:13 (8)	07:31	06:55	07:07	06:24	06:00	06:03	06:27	06:56	07:23	06:56	07:28	16:00 (8)			
4	17:15	33	16:46 (8)	17:49	18:20	19:51	20:21	20:48	20:56	20:35	19:53	19:05	17:22	17:02	32		
5	07:46	16:14 (8)	07:30	06:54	07:05	06:23	06:00	06:04	06:28	06:57	07:24	06:57	07:29	16:00 (8)			
5	17:16	32	16:46 (8)	17:50	18:21	19:52	20:22	20:48	20:56	20:34	19:52	19:03	17:21	17:02	32		
6	07:46	16:15 (8)	07:29	06:52	07:04	06:22	06:59	06:05	06:29	06:58	07:25	06:58	07:30	16:00 (8)			
6	17:17	32	16:47 (8)	17:51	18:22	19:53	20:23	20:49	20:55	20:33	19:50	19:02	17:20	17:02	32		
7	07:46	16:15 (8)	07:28	06:51	07:02	06:21	06:59	06:05	06:30	06:58	07:26	06:59	07:31	16:00 (8)			
7	17:18	32	16:47 (8)	17:52	18:23	19:54	20:24	20:49	20:55	20:32	19:48	19:00	17:19	17:02	32		
8	07:46	16:16 (8)	07:27	06:49	07:01	06:20	06:59	06:06	06:31	06:59	07:27	07:00	07:32	16:00 (8)			
8	17:18	32	16:48 (8)	17:53	18:24	19:55	20:25	20:50	20:55	20:31	19:47	18:59	17:18	17:02	32		
9	07:46	16:17 (8)	07:26	06:48	06:59	06:19	06:59	06:06	06:32	07:00	07:28	07:01	07:33	16:00 (8)			
9	17:19	31	16:48 (8)	17:54	18:25	19:56	20:26	20:51	20:54	20:30	19:45	18:57	17:17	17:02	33		
10	07:45	16:17 (8)	07:24	06:46	06:57	06:18	06:58	06:07	06:33	07:01	07:29	07:02	07:34	16:00 (8)			
10	17:20	30	16:47 (8)	17:56	18:26	19:57	20:27	20:51	20:54	20:29	19:44	18:56	17:16	17:02	32		
11	07:45	16:18 (8)	07:23	06:45	06:56	06:17	06:58	06:08	06:34	07:02	07:30	07:04	07:34	16:00 (8)			
11	17:21	30	16:48 (8)	17:57	18:27	19:58	20:28	20:52	20:54	20:27	19:42	18:54	17:15	17:02	33		
12	07:45	16:19 (8)	07:22	06:43	06:54	06:16	06:58	06:08	06:35	07:03	07:31	07:05	07:35	16:00 (8)			
12	17:22	29	16:48 (8)	17:58	18:28	19:59	20:29	20:52	20:53	20:26	19:40	18:52	17:14	17:02	33		
13	07:45	16:19 (8)	07:21	06:42	06:53	06:15	06:58	06:09	06:35	07:04	07:32	07:06	07:36	16:00 (8)			
13	17:23	29	16:48 (8)	17:59	18:29	20:00	20:30	20:53	20:53	20:25	19:39	18:51	17:13	17:02	33		
14	07:44	16:20 (8)	07:20	06:40	06:51	06:14	06:58	06:10	06:36	07:05	07:33	07:07	07:37	16:00 (8)			
14	17:25	28	16:48 (8)	18:00	18:31	20:01	20:30	20:53	20:52	20:24	19:37	18:49	17:12	17:03	33		
15	07:44	16:21 (8)	07:19	06:38	06:50	06:13	06:58	06:10	06:37	07:06	07:34	07:08	07:38	16:00 (8)			
15	17:26	27	16:48 (8)	18:01	18:32	20:02	20:31	20:53	20:52	20:22	19:36	18:48	17:11	17:03	33		
16	07:44	16:22 (8)	07:17	06:37	06:48	06:12	06:58	06:11	06:38	07:07	07:35	07:09	07:38	16:00 (8)			
16	17:27	25	16:47 (8)	18:02	18:33	20:03	20:32	20:54	20:51	20:21	19:34	18:47	17:11	17:03	33		
17	07:43	16:23 (8)	07:16	06:35	06:47	06:11	06:58	06:12	06:39	07:08	07:36	07:10	07:39	16:00 (8)			
17	17:28	24	16:47 (8)	18:04	18:34	20:04	20:33	20:54	20:51	20:20	19:32	18:45	17:10	17:03	33		
18	07:43	16:24 (8)	07:15	06:34	06:46	06:10	06:58	06:13	06:40	07:08	07:37	07:11	07:40	16:00 (8)			
18	17:29	22	16:46 (8)	18:05	18:35	20:05	20:34	20:55	20:50	20:18	19:31	18:44	17:09	17:04	33		
19	07:42	16:26 (8)	07:14	06:32	06:44	06:09	06:58	06:13	06:41	07:09	07:38	07:13	07:40	16:00 (8)			
19	17:30	20	16:46 (8)	18:06	18:36	20:06	20:35	20:55	20:49	20:17	19:29	18:42	17:09	17:04	33		
20	07:42	16:27 (8)	07:12	06:31	06:43	06:08	06:59	06:14	06:42	07:10	07:39	07:14	07:41	16:00 (8)			
20	17:31	18	16:45 (8)	18:07	18:37	20:07	20:36	20:55	20:49	20:15	19:27	18:41	17:08	10	16:17 (8)	17:05	33
21	07:41	16:30 (8)	07:11	06:29	06:41	06:08	06:59	06:15	06:43	07:11	07:40	07:15	07:41	16:00 (8)			
21	17:32	14	16:44 (8)	18:08	18:38	20:08	20:37	20:55	20:48	20:14	19:26	18:39	17:07	14	16:19 (8)	17:05	33
22	07:41	16:32 (8)	07:10	06:27	06:40	06:07	06:59	06:16	06:44	07:12	07:42	07:16	07:42	16:00 (8)			
22	17:33	10	16:42 (8)	18:09	18:39	20:09	20:38	20:56	20:47	20:13	19:24	18:38	17:07	18	16:21 (8)	17:06	33
23	07:40		07:08	06:26	06:39	06:06	06:59	06:17	06:45	07:13	07:43	07:17	07:42	16:00 (8)			
23	17:34		18:10	18:40	20:10	20:38	20:56	20:47	20:11	19:22	18:37	17:06	20	16:22 (8)	17:06	33	
24	07:40		07:07	06:24	06:37	06:06	06:59	06:18	06:46	07:14	07:44	07:18	07:43	16:00 (8)			
24	17:36		18:11	18:41	20:11	20:39	20:56	20:46	20:10	19:21	18:35	17:06	22	16:24 (8)	17:07	33	
25	07:39		07:05	06:23	06:36	06:05	06:00	06:18	06:47	07:15	06:45	07:19	07:43	16:00 (8)			
25	17:37		18:13	18:42	20:12	20:40	20:56	20:45	20:08	19:19	17:34	17:05	24	16:25 (8)	17:07	33	
26	07:38		07:04	06:21	06:34	06:04	06:00	06:19	06:47	07:16	06:46	07:20	07:44	16:00 (8)			
26	17:38		18:14	18:43	20:13	20:41	20:56	20:44	20:07	19:18	17:33	17:05	25	16:26 (8)	17:08	33	
27	07:38		07:03	06:19	06:33	06:04	06:00	06:20	06:48	07:17	06:47	07:21	07:44	16:00 (8)			
27	17:39		18:15	18:44	20:14	20:42	20:56	20:43	20:05	19:16	17:31	17:04	27	16:27 (8)	17:08	33	
28	07:37		07:01	06:18	06:32	06:03	06:01	06:21	06:49	07:18	06:48	07:22	07:44	16:00 (8)			
28	17:40		18:16	18:44	20:15	20:43	20:56	20:42	20:04	19:14	17:30	17:04	28	16:28 (8)	17:09	33	
29	07:36			07:16	06:31	06:03	06:01	06:22	06:50	07:19	06:49	07:23	07:45	16:00 (8)			
29	17:41			19:45	20:16	20:43	20:56	20:42	20:02	19:13	17:29	17:03	29	16:29 (8)	17:10	33	
30	07:35			07:15	06:29	06:02	06:02	06:23	06:51	07:20	06:50	07:24	07:45	16:00 (8)			
30	17:43			19:46	20:17	20:44	20:56	20:41	20:01	19:11	17:28	17:03	29	16:29 (8)	17:11	33	
31	07:34			07:13		06:02		06:24	06:52		06:51		07:45	16:00 (8)			
31	17:44			19:47		20:45		20:40	19:59		17:27		17:11	33	16:45 (8)		
Ore potenziali eliofanìa	302		300	370	397	444	447	454	425	374	347	302	293				
Totale, caso peggiore	596											246	1009				
Probabilità di eliofanìa	0,45											0,50	0,45				
Tempo di operatività rid.	0,69											0,69	0,69				
Dir. del vento rid.	0,76											0,76	0,76				
Totale ridotto	0,23											0,26	0,23				
Totale effettivo	140											64	237				

Legenda della tabella:

Giorno del mese	Alba (hh:mm)	Inizio ombreggiamento (hh:mm)	(WTG che provoca l'inizio dell'ombreggiamento)
	Tramonto (hh:mm)	Fine ombreggiamento (hh:mm)	(WTG che provoca l'ultimo ombreggiamento)
	Minuti d'ombra		

SHADOW - Calendario

Calcolo: NEWA Recettore d'ombra: AE - 31
Assunzioni sui calcoli d'ombra

Probabilità di eliofanìa (media ore giornaliere di insolazione) [CAGLIARI / ELMA S]
Gen Feb Mar Apr Mag Giu Lug Ago Set Ott Nov Dic
4,40 5,05 5,88 7,00 8,45 9,88 10,82 10,03 8,08 6,09 5,07 4,27

Tempo di operatività

N NNE ENE E ESE SSE S SSO OSO O ONO NNO Somma
234 246 616 889 358 158 145 280 748 1.055 865 428 6.021
3,0m/s

	Gennaio		Febbraio		Marzo		Aprile		Maggio		Giugno		
1	07:45		14:38 (8)	07:34		15:05 (8)	07:00		07:12		19:07 (4)	06:28	06:01
	17:12	76	15:54 (8)	17:45	47	15:52 (8)	18:17		19:48	21	19:28 (4)	20:18	20:46
2	07:46		14:38 (8)	07:33		15:07 (8)	06:58		07:10		19:06 (4)	06:27	06:01
	17:13	76	15:54 (8)	17:46	43	15:50 (8)	18:18		19:49	23	19:29 (4)	20:19	20:46
3	07:46		14:39 (8)	07:32		15:09 (8)	06:57		07:08		19:05 (4)	06:26	06:00
	17:14	76	15:55 (8)	17:47	40	15:49 (8)	18:19		19:50	24	19:29 (4)	20:20	20:47
4	07:46		14:39 (8)	07:31		15:12 (8)	06:55		07:07		19:06 (4)	06:24	06:00
	17:15	76	15:55 (8)	17:49	35	15:47 (8)	18:20		19:51	23	19:29 (4)	20:21	20:48
5	07:46		14:40 (8)	07:30		15:15 (8)	06:54		07:05		19:06 (4)	06:23	06:00
	17:16	76	15:56 (8)	17:50	30	15:45 (8)	18:21		19:52	22	19:28 (4)	20:22	20:48
6	07:46		14:41 (8)	07:29		15:18 (8)	06:52		07:04		19:07 (4)	06:22	05:59
	17:17	75	15:56 (8)	17:51	24	15:42 (8)	18:22		19:53	20	19:27 (4)	20:23	20:49
7	07:46		14:41 (8)	07:28		15:23 (8)	06:51		07:02		19:07 (4)	06:21	05:59
	17:18	75	15:56 (8)	17:52	15	15:38 (8)	18:23		19:54	19	19:26 (4)	20:24	20:50
8	07:46		14:42 (8)	07:27			06:49		07:01		19:09 (4)	06:20	05:59
	17:19	75	15:57 (8)	17:53			18:24		19:55	16	19:25 (4)	20:25	20:50
9	07:46		14:43 (8)	07:26			06:48		06:59		19:10 (4)	06:19	05:59
	17:19	74	15:57 (8)	17:54			18:25		19:56	12	19:22 (4)	20:26	20:51
10	07:45		14:43 (8)	07:25			06:46		06:58		19:14 (4)	06:18	05:59
	17:20	74	15:57 (8)	17:56			18:26		19:57	4	19:18 (4)	20:27	20:51
11	07:45		14:43 (8)	07:23			06:45		06:56			06:17	05:58
	17:21	74	15:57 (8)	17:57			18:27		19:58			20:28	20:52
12	07:45		14:44 (8)	07:22			06:43		06:54			06:16	05:58
	17:22	74	15:58 (8)	17:58			18:29		19:59			20:29	20:52
13	07:45		14:44 (8)	07:21			06:42		06:53			06:15	05:58
	17:24	73	15:57 (8)	17:59			18:30		20:00			20:30	20:53
14	07:44		14:45 (8)	07:20			06:40		06:51			06:14	05:58
	17:25	73	15:58 (8)	18:00			18:31		20:01			20:30	20:53
15	07:44		14:47 (8)	07:19			06:39		06:50			06:13	05:58
	17:26	72	15:59 (8)	18:01			18:32		20:02			20:31	20:54
16	07:44		14:47 (8)	07:17			06:37		06:49			06:12	05:58
	17:27	71	15:58 (8)	18:03			18:33		20:03			20:32	20:54
17	07:43		14:48 (8)	07:16			06:35		06:47			06:11	05:58
	17:28	71	15:59 (8)	18:04			18:34		20:04			20:33	20:54
18	07:43		14:48 (8)	07:15			06:34		06:46			06:10	05:58
	17:29	70	15:58 (8)	18:05			18:35		20:05			20:34	20:55
19	07:43		14:50 (8)	07:14			06:32		06:44			06:09	05:58
	17:30	69	15:59 (8)	18:06			18:36		20:06			20:35	20:55
20	07:42		14:50 (8)	07:12			06:31		06:43			06:09	05:59
	17:31	68	15:58 (8)	18:07			18:37		20:07			20:36	20:55
21	07:41		14:51 (8)	07:11			06:29		06:41			06:08	05:59
	17:32	68	15:59 (8)	18:08			18:38		20:08			20:37	20:55
22	07:41		14:52 (8)	07:10			06:27		06:40			06:07	05:59
	17:33	66	15:58 (8)	18:09			18:39		20:09			20:38	20:56
23	07:40		14:53 (8)	07:08			06:26		06:39			06:06	05:59
	17:35	64	15:57 (8)	18:10			18:40		20:10			20:38	20:56
24	07:40		14:54 (8)	07:07			06:24		06:37			06:06	05:59
	17:36	64	15:58 (8)	18:11			18:41		20:11			20:39	20:56
25	07:39		14:55 (8)	07:05			06:23		06:36			06:05	06:00
	17:37	62	15:57 (8)	18:13			18:42		20:12			20:40	20:56
26	07:38		14:56 (8)	07:04			06:21		06:35			06:04	06:00
	17:38	60	15:56 (8)	18:14			18:43	6	18:22 (4)			20:41	20:56
27	07:38		14:57 (8)	07:03			06:19		06:33			06:04	06:00
	17:39	59	15:56 (8)	18:15			18:44	9	18:23 (4)			20:42	20:56
28	07:37		14:59 (8)	07:01			06:18		06:32			06:03	06:01
	17:40	57	15:56 (8)	18:16			18:45	13	18:24 (4)			20:43	20:56
29	07:36		15:01 (8)				07:16		06:31			06:03	06:01
	17:41	54	15:55 (8)				19:46	16	19:25 (4)			20:43	20:56
30	07:35		15:02 (8)				07:15		06:29			06:02	06:02
	17:43	52	15:54 (8)				19:46	18	19:26 (4)			20:44	20:56
31	07:34		15:04 (8)				07:13		06:27			06:02	
	17:44	49	15:53 (8)				19:47	20	19:27 (4)			20:45	
Ore potenziali eliofanìa		302		300			370		397			444	447
Totale, caso peggiore		2123		234			82		184				
Probabilità di eliofanìa		0,45		0,47			0,49		0,53				
Tempo di operatività rid.		0,69		0,69			0,69		0,69				
Dir. del vento rid.		0,70		0,70			0,77		0,77				
Totale ridotto		0,22		0,23			0,26		0,28				
Totale effettivo		460		53			21		51				

Legenda della tabella:

Giorno del mese Alba (hh:mm) Tramonto (hh:mm) Minuti d'ombra Inizio ombreggiamento (hh:mm) Fine ombreggiamento (hh:mm) (WTG che provoca l'inizio dell'ombreggiamento) (WTG che provoca l'ultimo ombreggiamento)

SHADOW - Calendario

Calcolo: NEWA Recettore d'ombra: AE - 31
Assunzioni sui calcoli d'ombra

Probabilità di eliofanìa (media ore giornaliere di insolazione) [CAGLIARI / ELMA S]
Gen Feb Mar Apr Mag Giu Lug Ago Set Ott Nov Dic
4,40 5,05 5,88 7,00 8,45 9,88 10,82 10,03 8,08 6,09 5,07 4,27

Tempo di operatività

N NNE ENE E ESE SSE S SSO OSO O ONO NNO Somma
234 246 616 889 358 158 145 280 748 1.055 865 428 6.021
3,0m/s

	Luglio	Agosto	Settembre	Ottobre	Novembre	Dicembre
1	06:02 20:56	06:25 20:39	06:53 19:58	07:21 19:10	06:52 17:25	07:25 17:03
2	06:02 20:56	06:25 20:38	06:54 19:56	19:12 (4) 19:16 (4)	07:22 19:08	06:53 17:24
3	06:03 20:56	06:26 20:37	06:55 19:55	19:08 (4) 19:20 (4)	07:23 19:06	06:55 17:23
4	06:03 20:56	06:27 20:35	06:56 19:53	19:06 (4) 19:22 (4)	07:23 19:05	06:56 17:22
5	06:04 20:56	06:28 20:34	06:57 19:52	19:04 (4) 19:23 (4)	07:24 19:03	06:57 17:21
6	06:05 20:55	06:29 20:33	06:58 19:50	19:03 (4) 19:23 (4)	07:25 19:02	06:58 17:20
7	06:05 20:55	06:30 20:32	06:58 19:48	19:01 (4) 19:23 (4)	07:26 19:00	06:59 17:19
8	06:06 20:55	06:31 20:31	06:59 19:47	19:00 (4) 19:23 (4)	07:27 18:59	07:00 17:18
9	06:06 20:54	06:32 20:30	07:00 19:45	19:00 (4) 19:23 (4)	07:28 18:57	07:01 17:17
10	06:07 20:54	06:33 20:29	07:01 19:44	18:59 (4) 19:22 (4)	07:29 18:56	07:02 17:16
11	06:08 20:54	06:34 20:27	07:02 19:42	18:59 (4) 19:20 (4)	07:30 18:54	07:04 17:15
12	06:08 20:53	06:35 20:26	07:03 19:40	18:59 (4) 19:19 (4)	07:31 18:53	07:05 17:14
13	06:09 20:53	06:35 20:25	07:04 19:39	18:59 (4) 19:17 (4)	07:32 18:51	07:06 17:13
14	06:10 20:52	06:36 20:24	07:05 19:37	19:00 (4) 19:16 (4)	07:33 18:50	07:07 17:12
15	06:10 20:52	06:37 20:22	07:06 19:36	19:00 (4) 19:13 (4)	07:34 18:48	07:08 17:12
16	06:11 20:51	06:38 20:21	07:07 19:34	19:01 (4) 19:12 (4)	07:35 18:47	07:09 17:11
17	06:12 20:51	06:39 20:20	07:08 19:32	19:04 (4) 19:10 (4)	07:36 18:45	07:10 17:10
18	06:13 20:50	06:40 20:18	07:09 19:31	07:37 18:44	07:11 17:09	14:28 (8) 15:32 (8)
19	06:13 20:50	06:41 20:17	07:09 19:29	07:38 18:42	07:13 17:09	14:28 (8) 15:32 (8)
20	06:14 20:49	06:42 20:15	07:10 19:27	07:39 18:41	07:14 17:08	14:27 (8) 15:33 (8)
21	06:15 20:48	06:43 20:14	07:11 19:26	07:41 18:39	07:15 17:07	14:26 (8) 15:34 (8)
22	06:16 20:47	06:44 20:13	07:12 19:24	07:42 18:38	07:16 17:07	14:26 (8) 15:34 (8)
23	06:17 20:47	06:45 20:11	07:13 19:23	07:43 18:37	07:17 17:06	14:26 (8) 15:35 (8)
24	06:18 20:46	06:46 20:10	07:14 19:21	07:44 18:35	07:18 17:06	14:26 (8) 15:36 (8)
25	06:18 20:45	06:47 20:08	07:15 19:19	06:45 17:34	07:19 17:05	14:26 (8) 15:37 (8)
26	06:19 20:44	06:47 20:07	07:16 19:18	06:46 17:33	07:20 17:05	14:26 (8) 15:37 (8)
27	06:20 20:43	06:48 20:05	07:17 19:16	06:47 17:32	07:21 17:04	14:26 (8) 15:38 (8)
28	06:21 20:42	06:49 20:04	07:18 19:14	06:48 17:30	07:22 17:04	14:25 (8) 15:38 (8)
29	06:22 20:42	06:50 20:02	07:19 19:13	06:49 17:29	07:23 17:04	14:25 (8) 15:38 (8)
30	06:23 20:41	06:51 20:01	07:20 19:11	06:50 17:28	07:24 17:03	14:25 (8) 15:39 (8)
31	06:24 20:40	06:52 19:59		06:51 17:27		07:45 17:11
Ore potenziali eliofanìa	454	425	374	347	302	293
Totale, caso peggiore			267		1535	2351
Probabilità di eliofanìa			0,65		0,50	0,45
Tempo di operatività rid.			0,69		0,69	0,69
Dir. del vento rid.			0,77		0,70	0,70
Totale ridotto			0,34		0,24	0,22
Totale effettivo			91		371	509

Legenda della tabella:

Giorno del mese Alba (hh:mm) Tramonto (hh:mm) Minuti d'ombra
Inizio ombreggiamento (hh:mm) Fine ombreggiamento (hh:mm)
(WTG che provoca l'inizio dell'ombreggiamento)
(WTG che provoca l'ultimo ombreggiamento)

SHADOW - Calendario

Calcolo: NEWA Recettore d'ombra: AF - 32
Assunzioni sui calcoli d'ombra

Probabilità di eliofanìa (media ore giornaliere di insolazione) [CAGLIARI / ELMA S]
Gen Feb Mar Apr Mag Giu Lug Ago Set Ott Nov Dic
4,40 5,05 5,88 7,00 8,45 9,88 10,82 10,03 8,08 6,09 5,07 4,27

Tempo di operatività

N NNE ENE E ESE SSE S SSO OSO O ONO NNO Somma
234 246 616 889 358 158 145 280 748 1.055 865 428 6.021
3,0m/s

	Gennaio	Febbraio	Marzo	Aprile	Maggio	Giugno	Luglio	Agosto	Settembre	Ottobre	Novembre	Dicembre		
1	07:45	07:34	07:00	17:53 (4)	07:12	06:28	06:01	06:02	06:25	06:53	07:21	18:24 (4)	06:52	07:25
2	17:12	17:45	18:17	3 17:56 (4)	19:48	20:18	20:46	20:56	20:39	19:58	19:10	22 18:46 (4)	17:25	17:03
3	07:46	07:33	06:58	7 17:50 (4)	07:10	06:27	06:01	06:02	06:25	06:54	07:22	18:23 (4)	06:53	07:26
4	17:13	17:46	18:18	7 17:57 (4)	19:49	20:19	20:46	20:56	20:38	19:56	19:08	23 18:46 (4)	17:24	17:03
5	07:46	07:32	06:57	7 17:48 (4)	07:08	06:26	06:00	06:03	06:26	06:55	07:23	18:22 (4)	06:55	07:27
6	17:14	17:47	18:19	10 17:58 (4)	19:50	20:20	20:47	20:56	20:37	19:55	19:06	22 18:44 (4)	17:23	17:02
7	07:46	07:31	06:55	10 17:47 (4)	07:07	06:24	06:00	06:03	06:27	06:56	07:23	18:21 (4)	06:56	07:28
8	17:15	17:49	18:20	13 18:00 (4)	19:51	20:21	20:48	20:56	20:35	19:53	19:05	22 18:43 (4)	17:22	17:02
9	07:46	07:30	06:54	13 17:45 (4)	07:05	06:23	06:00	06:04	06:28	06:57	07:24	18:21 (4)	06:57	07:29
10	17:16	17:50	18:21	15 18:00 (4)	19:52	20:22	20:48	20:56	20:34	19:52	19:03	20 18:41 (4)	17:21	17:02
11	07:46	07:29	06:52	15 17:45 (4)	07:04	06:22	05:59	06:05	06:29	06:58	07:25	18:21 (4)	06:58	07:30
12	17:17	17:51	18:22	17 18:02 (4)	19:53	20:23	20:49	20:55	20:33	19:50	19:02	19 18:40 (4)	17:20	17:02
13	07:46	07:28	06:51	17 17:44 (4)	07:02	06:21	05:59	06:05	06:30	06:58	07:26	18:21 (4)	06:59	07:31
14	17:18	17:52	18:23	18 18:02 (4)	19:54	20:24	20:50	20:55	20:32	19:48	19:00	17 18:38 (4)	17:19	17:02
15	07:46	07:27	06:49	18 17:44 (4)	07:01	06:20	05:59	06:06	06:31	06:59	07:27	18:21 (4)	07:00	07:32
16	17:19	17:53	18:24	20 18:04 (4)	19:55	20:25	20:50	20:55	20:31	19:47	18:59	15 18:36 (4)	17:18	17:02
17	07:46	07:26	06:48	20 17:44 (4)	06:59	06:19	05:59	06:06	06:32	07:00	07:28	18:21 (4)	07:01	07:33
18	17:19	17:54	18:25	21 18:05 (4)	19:56	20:26	20:51	20:55	20:30	19:45	18:57	14 18:35 (4)	17:17	17:02
19	07:45	07:25	06:46	21 17:44 (4)	06:58	06:18	05:59	06:07	06:33	07:01	07:29	18:22 (4)	07:02	07:34
20	17:20	17:56	18:26	22 18:06 (4)	19:57	20:27	20:51	20:54	20:29	19:44	18:56	11 18:33 (4)	17:16	17:02
21	07:45	07:23	06:45	22 17:44 (4)	06:56	06:17	05:58	06:08	06:34	07:02	07:30	18:23 (4)	07:04	07:34
22	17:21	17:57	18:27	23 18:07 (4)	19:58	20:28	20:52	20:54	20:27	19:42	18:54	9 18:32 (4)	17:15	17:02
23	07:45	07:22	06:43	23 17:44 (4)	06:54	06:16	05:58	06:08	06:35	07:03	07:31	18:25 (4)	07:05	07:35
24	17:22	17:58	18:29	23 18:07 (4)	19:59	20:29	20:52	20:53	20:26	19:40	18:53	5 18:30 (4)	17:14	17:02
25	07:45	07:21	06:42	23 17:45 (4)	06:53	06:15	05:58	06:09	06:35	07:04	07:32	18:28 (4)	07:06	07:36
26	17:24	17:59	18:30	21 18:06 (4)	20:00	20:30	20:53	20:53	20:25	19:39	18:51	1 18:29 (4)	17:13	17:02
27	07:44	07:20	06:40	21 17:45 (4)	06:51	06:14	05:58	06:10	06:36	07:05	07:33		07:07	07:37
28	17:25	18:00	18:31	19 18:04 (4)	20:01	20:30	20:53	20:52	20:24	19:37	18:50		17:12	17:03
29	07:44	07:19	06:39	19 17:47 (4)	06:50	06:13	05:58	06:10	06:37	07:06	07:34		07:08	07:38
30	17:26	18:01	18:32	16 18:03 (4)	20:02	20:31	20:54	20:52	20:22	19:36	18:48		17:12	17:03
31	07:44	07:17	06:37	16 17:49 (4)	06:49	06:12	05:58	06:11	06:38	07:07	07:35		07:09	07:38
32	17:27	18:03	18:33	10 17:59 (4)	20:03	20:32	20:54	20:51	20:21	19:34	18:47		17:11	17:03
33	07:43	07:16	06:35		06:47	06:11	05:58	06:12	06:39	07:08	07:36		07:10	07:39
34	17:28	18:04	18:34		20:04	20:33	20:54	20:51	20:20	19:32	18:45		17:10	17:04
35	07:43	07:15	06:34		06:46	06:10	05:58	06:13	06:40	07:09	07:37		07:11	07:40
36	17:29	18:05	18:35		20:05	20:34	20:55	20:50	20:18	19:31	18:44		17:09	17:04
37	07:43	07:14	06:32		06:44	06:09	05:58	06:13	06:41	07:09	07:38		07:13	07:40
38	17:30	18:06	18:36		20:06	20:35	20:55	20:50	20:17	19:29	18:42		17:09	17:04
39	07:42	07:12	06:31		06:43	06:09	05:59	06:14	06:42	07:10	07:39		07:14	07:41
40	17:31	18:07	18:37		20:07	20:36	20:55	20:49	20:15	19:27	18:41		17:08	17:05
41	07:42	07:11	06:29		06:41	06:08	05:59	06:15	06:43	07:11	07:41		07:15	07:41
42	17:32	18:08	18:38		20:08	20:37	20:55	20:48	20:14	19:26	18:39		17:07	17:05
43	07:41	07:10	06:27		06:40	06:07	05:59	06:16	06:44	07:12	07:42		07:16	07:42
44	17:33	18:09	18:39		20:09	20:38	20:56	20:47	20:13	19:24	18:38		17:07	17:06
45	07:40	07:08	06:26		06:39	06:06	05:59	06:17	06:45	07:13	07:43		07:17	07:42
46	17:35	18:10	18:40		20:10	20:39	20:56	20:47	20:11	19:23	18:37		17:06	17:06
47	07:40	07:07	06:24		06:37	06:06	05:59	06:18	06:46	07:14	07:44		07:18	07:43
48	17:36	18:11	18:41		20:11	20:39	20:56	20:46	20:10	19:21	18:35		17:06	17:07
49	07:39	07:05	06:23		06:36	06:05	06:00	06:18	06:47	07:15	06:45		07:19	07:43
50	17:37	18:13	18:42		20:12	20:40	20:56	20:45	20:08	19:19	17:34		17:05	17:07
51	07:38	07:04	06:21		06:35	06:04	06:00	06:19	06:48	07:16	06:46		07:20	07:44
52	17:38	18:14	18:43		20:13	20:41	20:56	20:44	20:07	19:18	17:33		17:05	17:08
53	07:38	07:03	06:19		06:33	06:04	06:00	06:20	06:48	07:17			07:21	07:44
54	17:39	18:15	18:44		20:14	20:42	20:56	20:43	20:05	19:16	7 18:39 (4)		17:32	17:08
55	07:37	07:01	06:18		06:32	06:03	06:01	06:21	06:49	07:18			06:48	07:44
56	17:40	18:16	18:45		20:15	20:43	20:56	20:42	20:04	19:14	13 18:42 (4)		17:30	17:09
57	07:36		07:16		06:31	06:03	06:01	06:22	06:50	07:19			06:49	07:45
58	17:41		19:46		20:16	20:43	20:56	20:42	20:02	19:13	17 18:44 (4)		17:29	17:10
59	07:35		07:15		06:29	06:02	06:02	06:23	06:51	07:20			06:50	07:45
60	17:43		19:46		20:17	20:44	20:56	20:41	20:01	19:11	20 18:45 (4)		17:28	17:11
61	07:34		07:13		06:02			06:24	06:52				06:51	07:45
62	17:44		19:47		20:45			20:40	19:59				17:27	17:11
Ore potenziali eliofanìa	302	300	370	397	444	447	454	425	374	347	302	293		
Totale, caso peggiore			258						57	200				
Probabilità di eliofanìa			0,49						0,65	0,54				
Tempo di operatività rid.			0,69						0,69	0,69				
Dir. del vento rid.			0,79						0,79	0,79				
Totale ridotto			0,27						0,35	0,30				
Totale effettivo			69						20	59				

Legenda della tabella:

Giorno del mese Alba (hh:mm) Tramonto (hh:mm) Minuti d'ombra Inizio ombreggiamento (hh:mm) Fine ombreggiamento (hh:mm) (WTG che provoca l'inizio dell'ombreggiamento) (WTG che provoca l'ultimo ombreggiamento)

SHADOW - Calendario

Calcolo: NEWA Recettore d'ombra: AG - 33
Assunzioni sui calcoli d'ombra

Probabilità di eliofanìa (media ore giornaliere di insolazione) [CAGLIARI / ELMA S]
Gen Feb Mar Apr Mag Giu Lug Ago Set Ott Nov Dic
4,40 5,05 5,88 7,00 8,45 9,88 10,82 10,03 8,08 6,09 5,07 4,27

Tempo di operatività

N NNE ENE E ESE SSE S SSO OSO O ONO NNO Somma
234 246 616 889 358 158 145 280 748 1.055 865 428 6.021
3,0m/s

	Gennaio		Febbraio		Marzo		Aprile		Maggio		Giugno	
1	07:45		10:13 (8)	07:34		10:42 (8)	07:00		07:12		06:28	06:01
	17:12	119	12:12 (8)	17:45	70	11:52 (8)	18:17		19:48		20:18	20:46
2	07:46		10:13 (8)	07:33		10:44 (8)	06:58		07:10		06:27	06:01
	17:13	119	12:12 (8)	17:46	65	11:49 (8)	18:18		19:49		20:19	20:46
3	07:46		10:14 (8)	07:32		10:47 (8)	06:57		07:08		06:26	06:00
	17:14	119	12:13 (8)	17:47	59	11:46 (8)	18:19		19:50		20:20	20:47
4	07:46		10:14 (8)	07:31		10:49 (8)	06:55		07:07		06:24	06:00
	17:15	119	12:13 (8)	17:49	53	11:42 (8)	18:20		19:51		20:21	20:48
5	07:46		10:15 (8)	07:30		10:53 (8)	06:54		07:05		06:23	06:00
	17:16	118	12:13 (8)	17:50	44	11:37 (8)	18:21		19:52	7	19:31 (4)	20:22
6	07:46		10:16 (8)	07:29		10:57 (8)	06:52		07:04		19:21 (4)	06:22
	17:17	117	12:13 (8)	17:51	35	11:32 (8)	18:22		19:53	12	19:33 (4)	20:23
7	07:46		10:16 (8)	07:28		11:04 (8)	06:51		07:02		19:19 (4)	06:21
	17:18	117	12:13 (8)	17:52	20	11:24 (8)	18:23		19:54	14	19:33 (4)	20:24
8	07:46		10:17 (8)	07:27			06:49		07:01		19:17 (4)	06:20
	17:19	117	12:14 (8)	17:53			18:24		19:55	18	19:35 (4)	20:25
9	07:46		10:18 (8)	07:26			06:48		06:59		19:16 (4)	06:19
	17:20	116	12:14 (8)	17:54			18:25		19:56	19	19:35 (4)	20:26
10	07:45		10:18 (8)	07:25			06:46		06:58		19:15 (4)	06:18
	17:20	115	12:13 (8)	17:56			18:26		19:57	22	19:37 (4)	20:27
11	07:45		10:19 (8)	07:23			06:45		06:56		19:13 (4)	06:17
	17:21	114	12:13 (8)	17:57			18:27		19:58	24	19:37 (4)	20:28
12	07:45		10:20 (8)	07:22			06:43		06:55		19:13 (4)	06:16
	17:23	113	12:13 (8)	17:58			18:29		19:59	25	19:38 (4)	20:29
13	07:45		10:20 (8)	07:21			06:42		06:53		19:12 (4)	06:15
	17:24	112	12:12 (8)	17:59			18:30		20:00	27	19:39 (4)	20:30
14	07:45		10:21 (8)	07:20			06:40		06:52		19:12 (4)	06:14
	17:25	111	12:12 (8)	18:00			18:31		20:01	28	19:40 (4)	20:30
15	07:44		10:23 (8)	07:19			06:39		06:50		19:11 (4)	06:13
	17:26	110	12:13 (8)	18:01			18:32		20:02	30	19:41 (4)	20:31
16	07:44		10:23 (8)	07:17			06:37		06:49		19:11 (4)	06:12
	17:27	109	12:12 (8)	18:03			18:33		20:03	31	19:42 (4)	20:32
17	07:43		10:24 (8)	07:16			06:35		06:47		19:11 (4)	06:11
	17:28	108	12:12 (8)	18:04			18:34		20:04	31	19:42 (4)	20:33
18	07:43		10:24 (8)	07:15			06:34		06:46		19:11 (4)	06:10
	17:29	107	12:11 (8)	18:05			18:35		20:05	32	19:43 (4)	20:34
19	07:43		10:26 (8)	07:14			06:32		06:44		19:11 (4)	06:09
	17:30	105	12:11 (8)	18:06			18:36		20:06	30	19:41 (4)	20:35
20	07:42		10:26 (8)	07:12			06:31		06:43		19:12 (4)	06:09
	17:31	104	12:10 (8)	18:07			18:37		20:07	29	19:41 (4)	20:36
21	07:42		10:28 (8)	07:11			06:29		06:41		19:13 (4)	06:08
	17:32	101	12:09 (8)	18:08			18:38		20:08	27	19:40 (4)	20:37
22	07:41		10:29 (8)	07:10			06:27		06:40		19:13 (4)	06:07
	17:33	99	12:08 (8)	18:09			18:39		20:09	26	19:39 (4)	20:38
23	07:40		10:29 (8)	07:08			06:26		06:39		19:14 (4)	06:06
	17:35	98	12:07 (8)	18:10			18:40		20:10	24	19:38 (4)	20:39
24	07:40		10:31 (8)	07:07			06:24		06:37		19:16 (4)	06:06
	17:36	96	12:07 (8)	18:12			18:41		20:11	20	19:36 (4)	20:39
25	07:39		10:32 (8)	07:05			06:23		06:36		19:17 (4)	06:05
	17:37	93	12:05 (8)	18:13			18:42		20:12	17	19:34 (4)	20:40
26	07:38		10:33 (8)	07:04			06:21		06:35		19:19 (4)	06:04
	17:38	91	12:04 (8)	18:14			18:43		20:13	12	19:31 (4)	20:41
27	07:38		10:34 (8)	07:03			06:19		06:33		06:04	06:00
	17:39	88	12:02 (8)	18:15			18:44		20:14		20:42	20:56
28	07:37		10:36 (8)	07:01			06:18		06:32		06:03	06:01
	17:40	85	12:01 (8)	18:16			18:45		20:15		20:43	20:56
29	07:36		10:37 (8)				07:16		06:31		06:03	06:01
	17:41	82	11:59 (8)				19:46		20:16		20:43	20:56
30	07:35		10:39 (8)				07:15		06:29		06:02	06:02
	17:43	78	11:57 (8)				19:47		20:17		20:44	20:56
31	07:34		10:41 (8)				07:13				06:02	
	17:44	73	11:54 (8)				19:47				20:45	
Ore potenziali eliofanìa		302		300			370		397		444	447
Totale, caso peggiore		3253		346					505			
Probabilità di eliofanìa		0,45		0,47					0,53			
Tempo di operatività rid.		0,69		0,69					0,69			
Dir. del vento rid.		0,45		0,45					0,75			
Totale ridotto		0,14		0,14					0,27			
Totale effettivo		447		50					135			

Legenda della tabella:

Giorno del mese Alba (hh:mm) Tramonto (hh:mm) Minuti d'ombra Inizio ombreggiamento (hh:mm) Fine ombreggiamento (hh:mm) (WTG che provoca l'inizio dell'ombreggiamento) (WTG che provoca l'ultimo ombreggiamento)

SHADOW - Calendario

Calcolo: NEWA Recettore d'ombra: AG - 33
Assunzioni sui calcoli d'ombra

Probabilità di eliofania (media ore giornaliere di insolazione) [CAGLIARI / ELMA S]
Gen Feb Mar Apr Mag Giu Lug Ago Set Ott Nov Dic
4,40 5,05 5,88 7,00 8,45 9,88 10,82 10,03 8,08 6,09 5,07 4,27

Tempo di operatività

N NNE ENE E ESE SSE S SSO OSO O ONO NNO Somma
234 246 616 889 358 158 145 280 748 1.055 865 428 6.021
3,0m/s

	Luglio	Agosto	Settembre	Ottobre	Novembre	Dicembre					
1	06:02	06:25	06:53	19:12 (4)	07:21	06:52	07:25	10:01 (8)			
	20:56	20:39	19:58	24	19:36 (4)	19:10	17:25	11:55 (8)			
2	06:02	06:25	06:54	19:13 (4)	07:22	06:53	07:26	10:01 (8)			
	20:56	20:38	19:56	22	19:35 (4)	19:08	17:24	11:56 (8)			
3	06:03	06:26	06:55	19:14 (4)	07:23	06:55	07:27	10:01 (8)			
	20:56	20:37	19:55	19	19:33 (4)	19:06	17:23	11:57 (8)			
4	06:03	06:27	06:56	19:14 (4)	07:23	06:56	10:32 (8)	07:28	10:01 (8)		
	20:56	20:35	19:53	18	19:32 (4)	19:05	17:22	24	10:56 (8)	17:02	11:58 (8)
5	06:04	06:28	06:57	19:16 (4)	07:24	06:57	10:26 (8)	07:29	10:02 (8)		
	20:56	20:34	19:52	14	19:30 (4)	19:03	17:21	37	11:03 (8)	17:02	11:58 (8)
6	06:05	06:29	06:58	19:17 (4)	07:25	06:58	10:22 (8)	07:30	10:02 (8)		
	20:55	20:33	19:50	12	19:29 (4)	19:02	17:20	46	11:08 (8)	17:02	11:59 (8)
7	06:05	06:30	06:59	19:19 (4)	07:26	06:59	10:19 (8)	07:31	10:02 (8)		
	20:55	20:32	19:48	7	19:26 (4)	19:00	17:19	53	11:12 (8)	17:02	11:58 (8)
8	06:06	06:31	06:59		07:27	07:00	10:17 (8)	07:32	10:02 (8)		
	20:55	20:31	19:47		18:59	17:18	60	11:17 (8)	17:02	11:59 (8)	
9	06:06	06:32	07:00		07:28	07:01	10:15 (8)	07:33	10:03 (8)		
	20:55	20:30	19:45		18:57	17:17	65	11:20 (8)	17:02	11:59 (8)	
10	06:07	06:33	07:01		07:29	07:02	10:13 (8)	07:34	10:03 (8)		
	20:54	20:29	19:44		18:56	17:16	70	11:23 (8)	17:02	11:59 (8)	
11	06:08	06:34	07:02		07:30	07:04	10:11 (8)	07:34	10:03 (8)		
	20:54	20:27	19:42		18:54	17:15	75	11:26 (8)	17:02	11:59 (8)	
12	06:08	06:35	07:03		07:31	07:05	10:10 (8)	07:35	10:03 (8)		
	20:53	20:26	19:40		18:53	17:14	78	11:28 (8)	17:02	12:00 (8)	
13	06:09	06:36	07:04		07:32	07:06	10:09 (8)	07:36	10:04 (8)		
	20:53	20:25	19:39		18:51	17:13	82	11:31 (8)	17:03	12:00 (8)	
14	06:10	06:36	07:05		07:33	07:07	10:08 (8)	07:37	10:04 (8)		
	20:52	20:24	19:37		18:50	17:12	85	11:33 (8)	17:03	12:00 (8)	
15	06:10	06:37	07:06		07:34	07:08	10:07 (8)	07:38	10:04 (8)		
	20:52	20:22	19:36		18:48	17:12	88	11:35 (8)	17:03	12:00 (8)	
16	06:11	06:38	19:30 (4)	07:07	07:35	07:09	10:06 (8)	07:38	10:05 (8)		
	20:51	20:21	4	19:34 (4)	19:34	18:47	17:11	91	11:37 (8)	17:03	12:00 (8)
17	06:12	06:39	19:25 (4)	07:08	07:36	07:10	10:05 (8)	07:39	10:05 (8)		
	20:51	20:20	14	19:39 (4)	19:32	18:45	17:10	93	11:38 (8)	17:04	12:00 (8)
18	06:13	06:40	19:23 (4)	07:09	07:37	07:11	10:05 (8)	07:40	10:05 (8)		
	20:50	20:18	18	19:41 (4)	19:31	18:44	17:09	96	11:41 (8)	17:04	12:00 (8)
19	06:14	06:41	19:21 (4)	07:09	07:38	07:13	10:04 (8)	07:40	10:06 (8)		
	20:50	20:17	21	19:42 (4)	19:29	18:42	17:09	98	11:42 (8)	17:04	12:00 (8)
20	06:14	06:42	19:20 (4)	07:10	07:39	07:14	10:04 (8)	07:41	10:06 (8)		
	20:49	20:15	24	19:44 (4)	19:27	18:41	17:08	99	11:43 (8)	17:05	12:00 (8)
21	06:15	06:43	19:18 (4)	07:11	07:41	07:15	10:03 (8)	07:41	10:07 (8)		
	20:48	20:14	27	19:45 (4)	19:26	18:40	17:07	101	11:44 (8)	17:05	12:00 (8)
22	06:16	06:44	19:16 (4)	07:12	07:42	07:16	10:02 (8)	07:42	10:07 (8)		
	20:47	20:13	28	19:44 (4)	19:24	18:38	17:07	104	11:46 (8)	17:06	12:00 (8)
23	06:17	06:45	19:15 (4)	07:13	07:43	07:17	10:02 (8)	07:42	10:08 (8)		
	20:47	20:11	30	19:45 (4)	19:23	18:37	17:06	105	11:47 (8)	17:06	12:00 (8)
24	06:18	06:46	19:15 (4)	07:14	07:44	07:18	10:02 (8)	07:43	10:08 (8)		
	20:46	20:10	30	19:45 (4)	19:21	18:35	17:06	107	11:49 (8)	17:07	12:00 (8)
25	06:18	06:47	19:14 (4)	07:15	06:45	07:19	10:02 (8)	07:43	10:08 (8)		
	20:45	20:08	32	19:46 (4)	19:19	17:34	17:05	108	11:50 (8)	17:07	12:00 (8)
26	06:19	06:48	19:14 (4)	07:16	06:46	07:20	10:02 (8)	07:44	10:09 (8)		
	20:44	20:07	31	19:45 (4)	19:18	17:33	17:05	109	11:51 (8)	17:08	12:00 (8)
27	06:20	06:48	19:13 (4)	07:17	06:47	07:21	10:02 (8)	07:44	10:10 (8)		
	20:43	20:05	31	19:44 (4)	19:16	17:32	17:04	110	11:52 (8)	17:08	12:00 (8)
28	06:21	06:49	19:13 (4)	07:18	06:48	07:22	10:01 (8)	07:44	10:10 (8)		
	20:42	20:04	29	19:42 (4)	19:14	17:30	17:04	112	11:53 (8)	17:09	12:00 (8)
29	06:22	06:50	19:13 (4)	07:19	06:49	07:23	10:01 (8)	07:45	10:11 (8)		
	20:42	20:02	28	19:41 (4)	19:13	17:29	17:04	112	11:53 (8)	17:10	12:00 (8)
30	06:23	06:51	19:12 (4)	07:20	06:50	07:24	10:01 (8)	07:45	10:12 (8)		
	20:41	20:01	27	19:39 (4)	19:11	17:28	17:03	113	11:54 (8)	17:11	12:00 (8)
31	06:24	06:52	19:12 (4)		06:51			07:45	10:12 (8)		
	20:40	19:59	25	19:37 (4)		17:27		17:11	120	12:12 (8)	
Ore potenziali eliofania	454	425		374		347		302		293	
Totale, caso peggiore			399		116			2321		3706	
Probabilità di eliofania			0,73		0,65			0,50		0,45	
Tempo di operatività rid.			0,69		0,69			0,69		0,69	
Dir. del vento rid.			0,75		0,75			0,45		0,45	
Totale ridotto			0,37		0,33			0,15		0,14	
Totale effettivo			147		38			356		509	

Legenda della tabella:

Giorno del mese Alba (hh:mm) Tramonto (hh:mm) Minuti d'ombra Inizio ombreggiamento (hh:mm) Fine ombreggiamento (hh:mm) (WTG che provoca l'inizio dell'ombreggiamento) (WTG che provoca l'ultimo ombreggiamento)

SHADOW - Calendario

Calcolo: NEWA Recettore d'ombra: AH - 34
Assunzioni sui calcoli d'ombra

Probabilità di eliofania (media ore giornaliere di insolazione) [CAGLIARI / ELMA S]
Gen Feb Mar Apr Mag Giu Lug Ago Set Ott Nov Dic
4,40 5,05 5,88 7,00 8,45 9,88 10,82 10,03 8,08 6,09 5,07 4,27

Tempo di operatività

N NNE ENE E ESE SSE S SSO OSO O ONO NNO Somma
234 246 616 889 358 158 145 280 748 1.055 865 428 6.021
3,0m/s

	Gennaio	Febbraio	Marzo	Aprile	Maggio	Giugno		
1	07:45	07:34	07:00	07:18 (7)	07:12	06:28	06:01	19:38 (2)
	17:13	17:45	18:17	17:35 (7)	19:49	20:18	20:46	36 20:14 (2)
2	07:46	07:33	06:58	07:17 (7)	07:10	06:27	06:01	19:38 (2)
	17:13	17:46	18:18	19 07:36 (7)	19:50	20:19	20:46	37 20:15 (2)
3	07:46	07:32	06:57	07:15 (7)	07:09	06:26	06:01	19:37 (2)
	17:14	17:48	18:19	21 07:36 (7)	19:51	20:20	20:47	38 20:15 (2)
4	07:46	07:31	06:55	07:14 (7)	07:07	06:25	06:00	19:37 (2)
	17:15	17:49	18:20	22 07:36 (7)	19:52	20:21	20:48	39 20:16 (2)
5	07:46	07:30	06:54	07:12 (7)	07:05	06:23	06:00	19:37 (2)
	17:16	17:50	18:21	23 07:35 (7)	19:53	20:22	20:48	40 20:17 (2)
6	07:46	07:29	06:52	07:11 (7)	07:04	06:22	06:00	19:37 (2)
	17:17	17:51	18:22	25 07:36 (7)	19:53	20:23	20:49	41 20:18 (2)
7	07:46	07:28	06:51	07:09 (7)	07:02	06:21	05:59	19:36 (2)
	17:18	17:52	18:23	25 07:34 (7)	19:54	20:24	20:50	42 20:18 (2)
8	07:46	07:27	06:49	07:08 (7)	07:01	06:20	05:59	19:36 (2)
	17:19	17:53	18:24	26 07:34 (7)	19:55	20:25	20:50	42 20:18 (2)
9	07:46	07:26	06:48	07:08 (7)	06:59	06:19	05:59	19:36 (2)
	17:20	17:55	18:26	25 07:33 (7)	19:56	20:26	20:51	43 20:19 (2)
10	07:46	07:25	06:46	07:10 (7)	06:58	06:18	05:59	19:36 (2)
	17:21	17:56	18:27	22 07:32 (7)	19:57	20:27	20:51	44 20:20 (2)
11	07:45	07:23	06:45	07:10 (7)	06:56	06:17	05:59	19:36 (2)
	17:22	17:57	18:28	20 07:30 (7)	19:58	20:28	20:52	44 20:20 (2)
12	07:45	07:22	06:43	07:12 (7)	06:55	06:16	05:58	19:36 (2)
	17:23	17:58	18:29	16 07:28 (7)	19:59	20:29	20:52	45 20:21 (2)
13	07:45	07:21	06:42	07:15 (7)	06:53	06:15	05:58	19:36 (2)
	17:24	17:59	18:30	10 07:25 (7)	20:00	20:30	20:53	45 20:21 (2)
14	07:45	07:20	06:40		06:52	06:14	05:58	19:36 (2)
	17:25	18:00	18:31		20:01	20:31	20:53	45 20:21 (2)
15	07:44	07:19	06:39		06:50	06:13	05:58	19:36 (2)
	17:26	18:02	18:32		20:02	20:31	20:54	46 20:22 (2)
16	07:44	07:18	06:37		06:49	06:12	05:58	19:36 (2)
	17:27	18:03	18:33		20:03	20:32	20:54	46 20:22 (2)
17	07:44	07:16	06:35		06:47	06:11	05:58	19:36 (2)
	17:28	18:04	18:34		20:04	20:33	20:54	46 20:22 (2)
18	07:43	07:15	06:34		06:46	06:10	05:58	19:36 (2)
	17:29	18:05	18:35		20:05	20:34	20:55	46 20:22 (2)
19	07:43	07:14	06:32		06:44	06:10	05:59	19:36 (2)
	17:30	18:06	18:36		20:06	20:35	20:55	46 20:22 (2)
20	07:42	07:12	06:31		06:43	06:09	05:59	19:36 (2)
	17:31	18:07	18:37		20:07	20:36	20:55	47 20:23 (2)
21	07:42	07:11	06:29		06:41	06:08	05:59	19:37 (2)
	17:32	18:08	18:38		20:08	20:37	20:55	47 20:24 (2)
22	07:41	07:10	06:28		06:40	06:07	05:59	19:37 (2)
	17:34	18:09	18:39		20:09	20:38	20:56	47 20:24 (2)
23	07:40	07:08	06:26		06:39	06:06	05:59	19:37 (2)
	17:35	18:11	18:40		20:10	20:39	20:56	47 20:24 (2)
24	07:40	07:07	06:24	07:26 (7)	06:37	06:06	05:59	19:37 (2)
	17:36	18:12	3 07:29 (7)	18:41	20:11	20:39	18 20:04 (2)	20:56 46 20:23 (2)
25	07:39	07:06	06:23	07:24 (7)	06:36	06:05	19:44 (2)	06:00 19:38 (2)
	17:37	18:13	7 07:31 (7)	18:42	20:12	20:40	22 20:06 (2)	20:56 46 20:24 (2)
26	07:38	07:04	06:21	07:23 (7)	06:35	06:04	19:43 (2)	06:00 19:38 (2)
	17:38	18:14	10 07:33 (7)	18:43	20:13	20:41	25 20:08 (2)	20:56 46 20:24 (2)
27	07:38	07:03	06:20	07:21 (7)	06:33	06:04	19:41 (2)	06:01 19:38 (2)
	17:39	18:15	13 07:34 (7)	18:44	20:14	20:42	28 20:09 (2)	20:56 46 20:24 (2)
28	07:37	07:01	06:18	07:20 (7)	06:32	06:03	19:41 (2)	06:01 19:39 (2)
	17:40	18:16	15 07:35 (7)	18:45	20:15	20:43	30 20:11 (2)	20:56 46 20:25 (2)
29	07:36		07:16		06:31	06:03	19:39 (2)	06:01 19:39 (2)
	17:42		19:46		20:16	20:43	32 20:11 (2)	20:56 45 20:24 (2)
30	07:35		07:15		06:29	06:02	19:39 (2)	06:02 19:40 (2)
	17:43		19:47		20:17	20:44	34 20:13 (2)	20:56 45 20:25 (2)
31	07:35		07:13			06:02	19:38 (2)	
	17:44		19:48			20:45	35 20:13 (2)	
Ore potenziali eliofania	302	300	370	396	444		447	
Totale, caso peggiore			271		240		1319	
Probabilità di eliofania		0,47	0,49		0,59		0,66	
Tempo di operatività rid.		0,69	0,69		0,69		0,69	
Dir. del vento rid.		0,73	0,73		0,67		0,67	
Totale ridotto		0,24	0,25		0,27		0,31	
Totale effettivo		11	67		65		403	

Legenda della tabella:

Giorno del mese Alba (hh:mm) Tramonto (hh:mm) Minuti d'ombra Inizio ombreggiamento (hh:mm) Fine ombreggiamento (hh:mm) (WTG che provoca l'inizio dell'ombreggiamento) (WTG che provoca l'ultimo ombreggiamento)

SHADOW - Calendario

Calcolo: NEWA Recettore d'ombra: AH - 34
Assunzioni sui calcoli d'ombra

Probabilità di eliofanìa (media ore giornaliere di insolazione) [CAGLIARI / ELMA S]
Gen Feb Mar Apr Mag Giu Lug Ago Set Ott Nov Dic
4,40 5,05 5,88 7,00 8,45 9,88 10,82 10,03 8,08 6,09 5,07 4,27

Tempo di operatività

N NNE ENE E ESE SSE S SSO OSO O ONO NNO Somma
234 246 616 889 358 158 145 280 748 1.055 865 428 6.021
3,0m/s

	Luglio	Agosto	Settembre	Ottobre	Novembre	Dicembre
1	06:02 20:56	19:40 (2) 20:24 (2)	06:25 20:39	06:53 19:58	07:21 19:10	07:52 (7) 17:26
2	06:03 20:56	19:40 (2) 20:24 (2)	06:26 20:38	06:54 19:56	07:22 19:08	07:49 (7) 17:24
3	06:03 20:56	19:41 (2) 20:24 (2)	06:26 20:37	06:55 19:55	07:23 19:07	07:48 (7) 17:23
4	06:04 20:56	19:41 (2) 20:24 (2)	06:27 20:36	06:56 19:53	07:24 19:05	07:46 (7) 17:22
5	06:04 20:56	19:42 (2) 20:24 (2)	06:28 20:34	06:57 19:52	07:25 19:03	07:45 (7) 17:21
6	06:05 20:55	19:43 (2) 20:24 (2)	06:29 20:33	06:58 19:50	07:26 19:02	07:45 (7) 17:20
7	06:05 20:55	19:43 (2) 20:24 (2)	06:30 20:32	06:59 19:49	07:26 19:00	07:46 (7) 17:19
8	06:06 20:55	19:44 (2) 20:24 (2)	06:31 20:31	07:00 19:47	07:27 18:59	07:47 (7) 17:18
9	06:07 20:55	19:44 (2) 20:23 (2)	06:32 20:30	07:00 19:45	07:28 18:57	07:48 (7) 17:17
10	06:07 20:54	19:45 (2) 20:23 (2)	06:33 20:29	07:01 19:44	07:29 18:56	07:49 (7) 17:16
11	06:08 20:54	19:46 (2) 20:23 (2)	06:34 20:27	07:02 19:42	07:30 18:54	07:50 (7) 17:15
12	06:09 20:53	19:46 (2) 20:22 (2)	06:35 20:26	07:03 19:41	07:31 18:53	07:51 (7) 17:14
13	06:09 20:53	19:47 (2) 20:21 (2)	06:36 20:25	07:04 19:39	07:32 18:51	07:52 (7) 17:13
14	06:10 20:52	19:48 (2) 20:21 (2)	06:37 20:24	07:05 19:37	07:33 18:50	07:53 (7) 17:12
15	06:11 20:52	19:49 (2) 20:20 (2)	06:37 20:22	07:06 19:36	07:34 18:48	07:54 (7) 17:12
16	06:11 20:51	19:50 (2) 20:19 (2)	06:38 20:21	07:07 19:34	07:35 18:47	07:55 (7) 17:11
17	06:12 20:51	19:51 (2) 20:18 (2)	06:39 20:20	07:08 19:32	07:36 18:45	07:56 (7) 17:10
18	06:13 20:50	19:53 (2) 20:17 (2)	06:40 20:18	07:09 19:31	07:37 18:44	07:57 (7) 17:09
19	06:14 20:50	19:54 (2) 20:15 (2)	06:41 20:17	07:10 19:29	07:39 18:42	07:58 (7) 17:09
20	06:14 20:49	19:57 (2) 20:13 (2)	06:42 20:16	07:10 19:28	07:40 18:41	07:14 17:08
21	06:15 20:48	20:00 (2) 20:10 (2)	06:43 20:14	07:11 19:26	07:41 18:40	07:15 17:07
22	06:16 20:48	20:10 (2) 20:13	06:44 19:24	07:12 19:24	07:42 18:38	07:16 17:06
23	06:17 20:47	20:11 20:11	06:45 19:23	07:13 19:23	07:43 18:37	07:17 17:06
24	06:18 20:46	20:12 20:10	06:46 19:21	07:14 19:21	07:44 18:36	07:18 17:06
25	06:19 20:45	20:13 20:08	06:47 19:19	07:15 19:19	06:45 17:34	07:19 17:05
26	06:19 20:44	20:14 20:07	06:48 19:18	07:16 19:18	06:46 17:33	07:20 17:05
27	06:20 20:43	20:15 20:05	06:49 19:17	07:17 19:16	06:47 17:32	07:21 17:04
28	06:21 20:43	20:16 20:04	06:49 19:15	07:18 19:15	06:48 17:30	07:22 17:04
29	06:22 20:42	20:17 20:02	06:50 19:13	07:19 19:13	06:49 17:29	07:23 17:04
30	06:23 20:41	20:18 20:01	06:51 19:11	07:20 19:11	06:50 17:28	07:24 17:03
31	06:24 20:40	20:19 19:59	06:52 19:10	07:21 19:10	06:51 17:27	07:25 17:03
Ore potenziali eliofanìa	454	425	374	347	302	293
Totale, caso peggiore	713		6		318	
Probabilità di eliofanìa	0,74		0,65		0,54	
Tempo di operatività rid.	0,69		0,69		0,69	
Dir. del vento rid.	0,67		0,73		0,73	
Totale ridotto	0,34		0,33		0,27	
Totale effettivo	243		2		87	

Legenda della tabella:

Giorno del mese Alba (hh:mm) Tramonto (hh:mm) Minuti d'ombra Inizio ombreggiamento (hh:mm) Fine ombreggiamento (hh:mm) (WTG che provoca l'inizio dell'ombreggiamento) (WTG che provoca l'ultimo ombreggiamento)

SHADOW - Calendario

Calcolo: NEWA Recettore d'ombra: AI - 35
Assunzioni sui calcoli d'ombra

Probabilità di eliofania (media ore giornaliere di insolazione) [CAGLIARI / ELMA S]
Gen Feb Mar Apr Mag Giu Lug Ago Set Ott Nov Dic
4,40 5,05 5,88 7,00 8,45 9,88 10,82 10,03 8,08 6,09 5,07 4,27

Tempo di operatività

N NNE ENE E ESE SSE S SSO OSO O ONO NNO Somma
234 246 616 889 358 158 145 280 748 1.055 865 428 6.021
3,0m/s

	Gennaio	Febbraio	Marzo	Aprile	Maggio	Giugno		
1	07:45	08:07 (6)	07:34	07:00	07:12	07:30 (7)	06:28	06:01
	17:13	31 08:38 (6)	17:45	18:17	19:49	13 07:43 (7)	20:18	20:46
2	07:46	08:07 (6)	07:33	06:58	07:10	07:28 (7)	06:27	06:01
	17:13	31 08:38 (6)	17:46	18:18	19:50	15 07:43 (7)	20:19	20:46
3	07:46	08:07 (6)	07:32	06:57	07:09	07:27 (7)	06:26	06:01
	17:14	31 08:38 (6)	17:48	18:19	19:51	16 07:43 (7)	20:20	20:47
4	07:46	08:08 (6)	07:31	06:55	07:07	07:25 (7)	06:25	06:00
	17:15	31 08:39 (6)	17:49	18:20	19:52	17 07:42 (7)	20:21	20:48
5	07:46	08:08 (6)	07:30	06:54	07:05	07:23 (7)	06:23	06:00
	17:16	31 08:39 (6)	17:50	18:21	19:53	18 07:41 (7)	20:22	20:48
6	07:46	08:09 (6)	07:29	06:53	07:04	07:22 (7)	06:22	06:00
	17:17	31 08:40 (6)	17:51	18:22	19:53	19 07:41 (7)	20:23	20:49
7	07:46	08:09 (6)	07:28	06:51	07:02	07:20 (7)	06:21	05:59
	17:18	31 08:40 (6)	17:52	18:23	19:54	19 07:39 (7)	20:24	20:50
8	07:46	08:10 (6)	07:27	06:49	07:01	07:22 (7)	06:20	05:59
	17:19	30 08:40 (6)	17:53	18:25	19:55	16 07:38 (7)	20:25	20:50
9	07:46	08:11 (6)	07:26	06:48	06:59	07:22 (7)	06:19	05:59
	17:20	30 08:41 (6)	17:55	18:26	19:56	14 07:36 (7)	20:26	20:51
10	07:46	08:11 (6)	07:25	06:46	06:58	07:25 (7)	06:18	05:59
	17:21	29 08:40 (6)	17:56	18:27	19:57	8 07:33 (7)	20:27	20:51
11	07:45	08:12 (6)	07:24	06:45	06:56	06:17	06:17	05:59
	17:22	29 08:41 (6)	17:57	18:28	19:58	20:28	20:52	
12	07:45	08:13 (6)	07:22	06:43	06:55	06:16	06:16	05:58
	17:23	28 08:41 (6)	17:58	18:29	19:59	20:29	20:52	
13	07:45	08:14 (6)	07:21	06:42	06:53	06:15	06:15	05:58
	17:24	27 08:41 (6)	17:59	18:30	20:00	20:30	20:53	
14	07:45	08:14 (6)	07:20	06:40	06:52	06:14	06:14	05:58
	17:25	26 08:40 (6)	18:00	18:31	20:01	20:31	20:53	
15	07:44	08:15 (6)	07:19	06:39	06:50	06:13	06:13	05:58
	17:26	26 08:41 (6)	18:02	18:32	20:02	20:31	20:54	
16	07:44	08:16 (6)	07:18	06:37	06:49	06:12	06:12	05:58
	17:27	24 08:40 (6)	18:03	18:33	20:03	20:32	20:54	
17	07:44	08:17 (6)	07:16	06:35	06:47	06:11	06:11	05:58
	17:28	23 08:40 (6)	18:04	18:34	20:04	20:33	20:54	
18	07:43	08:18 (6)	07:15	06:34	06:46	06:10	06:10	05:59
	17:29	21 08:39 (6)	18:05	18:35	20:05	20:34	20:55	
19	07:43	08:20 (6)	07:14	06:32	06:44	06:10	06:10	05:59
	17:30	19 08:39 (6)	18:06	18:36	20:06	20:35	20:55	
20	07:42	08:21 (6)	07:12	06:31	06:43	06:09	06:09	05:59
	17:31	16 08:37 (6)	18:07	18:37	20:07	20:36	20:55	
21	07:42	08:24 (6)	07:11	06:29	06:42	06:08	06:08	05:59
	17:32	12 08:36 (6)	18:08	18:38	20:08	20:37	20:55	
22	07:41	08:26 (6)	07:10	06:28	06:40	06:07	06:07	05:59
	17:34	7 08:33 (6)	18:09	18:39	20:09	20:38	20:56	
23	07:40		07:08	06:26	06:39	06:06	06:06	05:59
	17:35		18:11	18:40	20:10	20:39	20:56	
24	07:40		07:07	06:24	06:37	06:06	06:06	06:00
	17:36		18:12	18:41	20:11	20:39	20:56	
25	07:39		07:06	06:23	06:36	06:05	06:05	06:00
	17:37		18:13	18:42	20:12	20:40	20:56	
26	07:38		07:04	06:21	06:35	06:04	06:04	06:00
	17:38		18:14	18:43	20:13	20:41	20:56	
27	07:38		07:03	06:20	06:33	06:04	06:04	06:01
	17:39		18:15	18:44	20:14	20:42	20:56	
28	07:37		07:01	06:18	06:36 (7)	06:32	06:03	06:01
	17:40		18:16	18:45	4 06:40 (7)	20:15	20:43	20:56
29	07:36		07:16	06:31	07:34 (7)	06:31	06:03	06:01
	17:42		19:46	7 07:41 (7)	20:16	20:43	20:56	
30	07:35		07:15	07:33 (7)	06:30	06:02	06:02	
	17:43		19:47	9 07:42 (7)	20:17	20:44	20:56	
31	07:35		07:13	07:31 (7)		06:02		
	17:44		19:48	11 07:42 (7)		20:45		
Ore potenziali eliofania	302	300	370	396	444	447		
Totale, caso peggiore	564		31	155				
Probabilità di eliofania	0,45		0,49	0,53				
Tempo di operatività rid.	0,69		0,69	0,69				
Dir. del vento rid.	0,60		0,78	0,78				
Totale ridotto	0,19		0,26	0,28				
Totale effettivo	105		8	44				

Legenda della tabella:

Giorno del mese Alba (hh:mm) Tramonto (hh:mm) Minuti d'ombra Inizio ombreggiamento (hh:mm) Fine ombreggiamento (hh:mm) (WTG che provoca l'inizio dell'ombreggiamento) (WTG che provoca l'ultimo ombreggiamento)

SHADOW - Calendario

Calcolo: NEWA Recettore d'ombra: AI - 35
Assunzioni sui calcoli d'ombra

Probabilità di eliofania (media ore giornaliere di insolazione) [CAGLIARI / ELMA S]
Gen Feb Mar Apr Mag Giu Lug Ago Set Ott Nov Dic
4,40 5,05 5,88 7,00 8,45 9,88 10,82 10,03 8,08 6,09 5,07 4,27

Tempo di operatività

N NNE ENE E ESE SSE S SSO OSO O ONO NNO Somma
234 246 616 889 358 158 145 280 748 1.055 865 428 6.021
3,0m/s

	Luglio	Agosto	Settembre	Ottobre	Novembre	Dicembre
1	06:02	06:25	06:53	07:21	06:52	07:25 07:54 (6)
	20:56	20:39	19:58	19:10	17:26	17:03 29 08:23 (6)
2	06:03	06:26	06:54	07:23 (7)	07:22	06:54 07:26 07:54 (6)
	20:56	20:38	19:56	8 07:31 (7)	19:08	17:24 17:03 29 08:23 (6)
3	06:03	06:26	06:55	07:20 (7)	07:23	06:55 07:27 07:54 (6)
	20:56	20:37	19:55	14 07:34 (7)	19:07	17:23 17:03 30 08:24 (6)
4	06:04	06:27	06:56	07:19 (7)	07:24	06:56 07:28 07:54 (6)
	20:56	20:36	19:53	16 07:35 (7)	19:05	17:22 17:03 30 08:24 (6)
5	06:04	06:28	06:57	07:17 (7)	07:25	06:57 07:29 07:54 (6)
	20:56	20:34	19:52	19 07:36 (7)	19:03	17:21 17:02 31 08:25 (6)
6	06:05	06:29	06:58	07:18 (7)	07:26	06:58 07:30 07:55 (6)
	20:55	20:33	19:50	19 07:37 (7)	19:02	17:20 17:02 31 08:26 (6)
7	06:05	06:30	06:59	07:19 (7)	07:27	06:59 07:31 07:55 (6)
	20:55	20:32	19:49	18 07:37 (7)	19:00	17:19 17:02 31 08:26 (6)
8	06:06	06:31	07:00	07:19 (7)	07:27	07:00 07:32 07:56 (6)
	20:55	20:31	19:47	17 07:36 (7)	18:59	17:18 17:02 31 08:27 (6)
9	06:07	06:32	07:00	07:20 (7)	07:28	07:01 07:33 07:56 (6)
	20:55	20:30	19:45	16 07:36 (7)	18:57	17:17 17:02 31 08:27 (6)
10	06:07	06:33	07:01	07:21 (7)	07:29	07:03 07:34 07:57 (6)
	20:54	20:29	19:44	15 07:36 (7)	18:56	17:16 17:02 31 08:28 (6)
11	06:08	06:34	07:02	07:22 (7)	07:30	07:04 07:35 07:57 (6)
	20:54	20:27	19:42	13 07:35 (7)	18:54	17:15 17:02 31 08:28 (6)
12	06:09	06:35	07:03	07:23 (7)	07:31	07:05 07:35 07:58 (6)
	20:53	20:26	19:41	12 07:35 (7)	18:53	17:14 17:03 30 08:28 (6)
13	06:09	06:36	07:04	07:24 (7)	07:32	07:06 07:36 07:59 (6)
	20:53	20:25	19:39	10 07:34 (7)	18:51	17:13 17:03 30 08:29 (6)
14	06:10	06:37	07:05	07:25 (7)	07:33	07:07 07:37 08:00 (6)
	20:52	20:24	19:37	7 07:32 (7)	18:50	17:12 17:03 30 08:30 (6)
15	06:11	06:38	07:06	07:26 (7)	07:34	07:08 07:38 08:00 (6)
	20:52	20:22	19:36	4 07:30 (7)	18:48	17:12 17:03 30 08:30 (6)
16	06:11	06:38	07:07	07:35	07:09	07:38 08:01 (6)
	20:51	20:21	19:34	18:47	17:11	17:03 29 08:30 (6)
17	06:12	06:39	07:08	07:36	07:10	07:39 08:02 (6)
	20:51	20:20	19:32	18:45	17:10	17:04 29 08:31 (6)
18	06:13	06:40	07:09	07:38	07:12	07:40 08:02 (6)
	20:50	20:18	19:31	18:44	17:09	17:04 29 08:31 (6)
19	06:14	06:41	07:10	07:39	07:13	07:40 08:03 (6)
	20:50	20:17	19:29	18:42	17:09	17:04 29 08:32 (6)
20	06:14	06:42	07:10	07:40	07:14	08:01 (6) 07:41 08:03 (6)
	20:49	20:16	19:28	18:41	17:08	7 08:08 (6) 17:05 29 08:32 (6)
21	06:15	06:43	07:11	07:41	07:15	07:59 (6) 07:41 08:04 (6)
	20:48	20:14	19:26	18:40	17:07	12 08:11 (6) 17:05 29 08:33 (6)
22	06:16	06:44	07:12	07:42	07:16	07:57 (6) 07:42 08:04 (6)
	20:48	20:13	19:24	18:38	17:07	16 08:13 (6) 17:06 29 08:33 (6)
23	06:17	06:45	07:13	07:43	07:17	07:56 (6) 07:42 08:05 (6)
	20:47	20:11	19:23	18:37	17:06	19 08:15 (6) 17:06 29 08:34 (6)
24	06:18	06:46	07:14	07:44	07:18	07:56 (6) 07:43 08:05 (6)
	20:46	20:10	19:21	18:36	17:06	21 08:17 (6) 17:07 29 08:34 (6)
25	06:19	06:47	07:15	06:45	07:19	07:55 (6) 07:43 08:06 (6)
	20:45	20:08	19:19	17:34	17:05	23 08:18 (6) 17:07 29 08:35 (6)
26	06:19	06:48	07:16	06:46	07:20	07:55 (6) 07:44 08:06 (6)
	20:44	20:07	19:18	17:33	17:05	24 08:19 (6) 17:08 29 08:35 (6)
27	06:20	06:49	07:17	06:47	07:21	07:54 (6) 07:44 08:06 (6)
	20:43	20:05	19:16	17:32	17:04	26 08:20 (6) 17:09 29 08:35 (6)
28	06:21	06:50	07:18	06:48	07:22	07:54 (6) 07:44 08:06 (6)
	20:43	20:04	19:15	17:30	17:04	26 08:20 (6) 17:09 30 08:36 (6)
29	06:22	06:50	07:19	06:49	07:23	07:54 (6) 07:45 08:07 (6)
	20:42	20:03	19:13	17:29	17:04	27 08:21 (6) 17:10 30 08:37 (6)
30	06:23	06:51	07:20	06:50	07:24	07:54 (6) 07:45 08:07 (6)
	20:41	20:01	19:11	17:28	17:03	28 08:22 (6) 17:11 30 08:37 (6)
31	06:24	06:52		06:51		07:45 08:07 (6)
	20:40	19:59		17:27		17:12 30 08:37 (6)
Ore potenziali eliofania	454	425	374	347	302	293
Totale, caso peggiore			188		229	923
Probabilità di eliofania			0,65		0,50	0,45
Tempo di operatività rid.			0,69		0,69	0,69
Dir. del vento rid.			0,78		0,60	0,60
Totale ridotto			0,34		0,21	0,19
Totale effettivo			65		47	171

Legenda della tabella:

Giorno del mese Alba (hh:mm) Tramonto (hh:mm)Minuti d'ombra Inizio ombreggiamento (hh:mm) Fine ombreggiamento (hh:mm) (WTG che provoca l'inizio dell'ombreggiamento) (WTG che provoca l'ultimo ombreggiamento)

SHADOW - Calendario

Calcolo: NEWA Recettore d'ombra: AJ - 36
Assunzioni sui calcoli d'ombra

Probabilità di eliofanìa (media ore giornaliere di insolazione) [CAGLIARI / ELMA S]
Gen Feb Mar Apr Mag Giu Lug Ago Set Ott Nov Dic
4,40 5,05 5,88 7,00 8,45 9,88 10,82 10,03 8,08 6,09 5,07 4,27

Tempo di operatività

N NNE ENE E ESE SSE S SSO OSO O ONO NNO Somma
234 246 616 889 358 158 145 280 748 1.055 865 428 6.021
3,0m/s

	Gennaio		Febbraio		Marzo		Aprile		Maggio		Giugno	
1	07:45		08:20 (6)	07:34	07:00		07:12		07:34 (7)	06:28	06:01	
	17:13	20	08:40 (6)	17:45	18:17		19:49	14	07:48 (7)	20:18	20:46	
2	07:46		08:21 (6)	07:33	06:58		07:10		07:36 (7)	06:27	06:01	
	17:13	19	08:40 (6)	17:46	18:18		19:50	9	07:45 (7)	20:19	20:46	
3	07:46		08:22 (6)	07:32	06:57		07:09			06:26	06:01	
	17:14	18	08:40 (6)	17:48	18:19		19:51			20:20	20:47	
4	07:46		08:23 (6)	07:31	06:56		07:07			06:25	06:00	
	17:15	17	08:40 (6)	17:49	18:20		19:52			20:21	20:48	
5	07:46		08:24 (6)	07:30	06:54		07:05			06:23	06:00	
	17:16	16	08:40 (6)	17:50	18:21		19:53			20:22	20:48	
6	07:46		08:26 (6)	07:29	06:53		07:04			06:22	06:00	
	17:17	13	08:39 (6)	17:51	18:22		19:54			20:23	20:49	
7	07:46		08:27 (6)	07:28	06:51		07:02			06:21	05:59	
	17:18	12	08:39 (6)	17:52	18:23		19:54			20:24	20:50	
8	07:46		08:29 (6)	07:27	06:49		07:01			06:20	05:59	
	17:19	9	08:38 (6)	17:53	18:25		19:55			20:25	20:50	
9	07:46		08:33 (6)	07:26	06:48		06:59			06:19	05:59	
	17:20	2	08:35 (6)	17:55	18:26		19:56			20:26	20:51	
10	07:46			07:25	06:46		06:58			06:18	05:59	
	17:21			17:56	18:27		19:57			20:27	20:51	
11	07:45			07:24	06:45		06:56			06:17	05:59	
	17:22			17:57	18:28		19:58			20:28	20:52	
12	07:45			07:22	06:43		06:55			06:16	05:58	
	17:23			17:58	18:29		19:59			20:29	20:52	
13	07:45			07:21	06:42		06:53			06:15	05:58	
	17:24			17:59	18:30		20:00			20:30	20:53	
14	07:45			07:20	06:40		06:52			06:14	05:58	
	17:25			18:00	18:31		20:01			20:31	20:53	
15	07:44			07:19	06:39		06:50			06:13	05:58	
	17:26			18:02	18:32		20:02			20:31	20:54	
16	07:44			07:18	06:37		06:49			06:12	05:58	
	17:27			18:03	18:33		20:03			20:32	20:54	
17	07:44			07:16	06:35		06:47			06:11	05:58	
	17:28			18:04	18:34		20:04			20:33	20:54	
18	07:43			07:15	06:34		06:46			06:10	05:59	
	17:29			18:05	18:35		20:05			20:34	20:55	
19	07:43			07:14	06:32		06:44			06:10	05:59	
	17:30			18:06	18:36		20:06			20:35	20:55	
20	07:42			07:12	06:31		06:43			06:09	05:59	
	17:31			18:07	18:37		20:07			20:36	20:55	
21	07:42			07:11	06:29		06:47 (7)		06:42	06:08	05:59	
	17:32			18:08	18:38	4	06:51 (7)		20:08	20:37	20:56	
22	07:41			07:10	06:28		06:46 (7)		06:40	06:07	05:59	
	17:34			18:09	18:39	7	06:53 (7)		20:09	20:38	20:56	
23	07:40			07:08	06:26		06:44 (7)		06:39	06:06	05:59	
	17:35			18:11	18:40	9	06:53 (7)		20:10	20:39	20:56	
24	07:40			07:07	06:24		06:42 (7)		06:37	06:06	06:00	
	17:36			18:12	18:41	11	06:53 (7)		20:11	20:39	20:56	
25	07:39			07:06	06:23		06:41 (7)		06:36	06:05	06:00	
	17:37			18:13	18:42	13	06:54 (7)		20:12	20:40	20:56	
26	07:38			07:04	06:21		06:39 (7)		06:35	06:04	06:00	
	17:38			18:14	18:43	15	06:54 (7)		20:13	20:41	20:56	
27	07:38			07:03	06:20		06:38 (7)		06:33	06:04	06:01	
	17:39			18:15	18:44	16	06:54 (7)		20:14	20:42	20:56	
28	07:37			07:01	06:18		06:36 (7)		06:32	06:03	06:01	
	17:40			18:16	18:45	17	06:53 (7)		20:15	20:43	20:56	
29	07:36			07:16	06:31		07:34 (7)		06:31	06:03	06:01	
	17:42				19:46	18	07:52 (7)		20:16	20:43	20:56	
30	07:35				07:15		07:33 (7)		06:30	06:02	06:02	
	17:43				19:47	18	07:51 (7)		20:17	20:44	20:56	
31	07:35				07:13		07:32 (7)			06:02		
	17:44				19:48	17	07:49 (7)			20:45		
Ore potenziali eliofanìa	302			300	370		396			444	447	
Totale, caso peggiore	126				145		23					
Probabilità di eliofanìa	0,45				0,49		0,53					
Tempo di operatività rid.	0,69				0,69		0,69					
Dir. del vento rid.	0,58				0,78		0,78					
Totale ridotto	0,18				0,26		0,28					
Totale effettivo	22				37		6					

Legenda della tabella:

Giorno del mese Alba (hh:mm) Tramonto (hh:mm) Minuti d'ombra Inizio ombreggiamento (hh:mm) Fine ombreggiamento (hh:mm) (WTG che provoca l'inizio dell'ombreggiamento) (WTG che provoca l'ultimo ombreggiamento)

SHADOW - Calendario

Calcolo: NEWA Recettore d'ombra: AJ - 36
Assunzioni sui calcoli d'ombra

Probabilità di eliofania (media ore giornaliere di insolazione) [CAGLIARI / ELMA S]
Gen Feb Mar Apr Mag Giu Lug Ago Set Ott Nov Dic
4,40 5,05 5,88 7,00 8,45 9,88 10,82 10,03 8,08 6,09 5,07 4,27

Tempo di operatività
N NNE ENE E ESE SSE S SSO OSO O ONO NNO Somma
234 246 616 889 358 158 145 280 748 1.055 865 428 6.021
3,0m/s

	Luglio	Agosto	Settembre	Ottobre	Novembre	Dicembre
1	06:02	06:25	06:53	07:21	06:52	07:25
	20:56	20:39	19:58	19:10	17:26	17:03
2	06:03	06:26	06:54	07:22	06:54	07:26
	20:56	20:38	19:56	19:08	17:24	17:03
3	06:03	06:26	06:55	07:23	06:55	07:27
	20:56	20:37	19:55	19:07	17:23	17:03
4	06:04	06:27	06:56	07:24	06:56	07:28
	20:56	20:36	19:53	19:05	17:22	17:03
5	06:04	06:28	06:57	07:25	06:57	07:29
	20:56	20:34	19:52	19:03	17:21	17:02
6	06:05	06:29	06:58	07:26	06:58	07:30
	20:55	20:33	19:50	19:02	17:20	17:02
7	06:05	06:30	06:59	07:27	06:59	07:31
	20:55	20:32	19:49	19:00	17:19	17:02
8	06:06	06:31	07:00	07:27	07:00	07:32
	20:55	20:31	19:47	18:59	17:18	17:02
9	06:07	06:32	07:00	07:28	07:01	07:33
	20:55	20:30	19:45	18:57	17:17	17:02
10	06:07	06:33	07:01	07:29 (7)	07:29	07:34
	20:54	20:29	19:44	18:56	17:16	17:02
11	06:08	06:34	07:02	07:26 (7)	07:30	07:35
	20:54	20:27	19:42	18:54	17:15	17:02
12	06:09	06:35	07:03	07:25 (7)	07:31	07:35
	20:53	20:26	19:41	18:53	17:14	17:03
13	06:09	06:36	07:04	07:24 (7)	07:32	07:36
	20:53	20:25	19:39	18:51	17:13	17:03
14	06:10	06:37	07:05	07:25 (7)	07:33	07:37
	20:52	20:24	19:37	18:50	17:12	17:03
15	06:11	06:38	07:06	07:26 (7)	07:34	07:38
	20:52	20:22	19:36	18:48	17:12	17:03
16	06:11	06:38	07:07	07:26 (7)	07:35	07:39
	20:51	20:21	19:34	18:47	17:11	17:03
17	06:12	06:39	07:08	07:27 (7)	07:36	07:39
	20:51	20:20	19:32	18:45	17:10	17:04
18	06:13	06:40	07:09	07:28 (7)	07:38	07:40
	20:50	20:18	19:31	18:44	17:09	17:04
19	06:14	06:41	07:10	07:29 (7)	07:39	07:40
	20:50	20:17	19:29	18:42	17:09	17:04
20	06:14	06:42	07:10	07:30 (7)	07:40	07:41
	20:49	20:16	19:28	18:41	17:08	17:05
21	06:15	06:43	07:11	07:31 (7)	07:41	07:41
	20:48	20:14	19:26	18:40	17:07	17:05
22	06:16	06:44	07:12	07:32 (7)	07:42	07:42
	20:48	20:13	19:24	18:38	17:07	17:06
23	06:17	06:45	07:13	07:33 (7)	07:43	07:42
	20:47	20:11	19:23	18:37	17:06	17:06
24	06:18	06:46	07:14	07:44	07:44	07:43
	20:46	20:10	19:21	18:36	17:06	17:07
25	06:19	06:47	07:15	06:45	07:19	07:43
	20:45	20:08	19:19	17:34	17:05	17:07
26	06:19	06:48	07:16	06:46	07:20	07:44
	20:44	20:07	19:18	17:33	17:05	17:08
27	06:20	06:49	07:17	06:47	07:21	07:44
	20:43	20:05	19:16	17:32	17:04	17:09
28	06:21	06:50	07:18	06:48	07:22	07:44
	20:43	20:04	19:15	17:30	17:04	17:09
29	06:22	06:50	07:19	06:49	07:23	07:45
	20:42	20:03	19:13	17:29	17:04	17:10
30	06:23	06:51	07:20	06:50	07:24	07:45
	20:41	20:01	19:11	17:28	17:03	17:11
31	06:24	06:52		06:51		07:45
	20:40	19:59		17:27		17:12
Ore potenziali eliofania	454	425	374	347	302	293
Totale, caso peggiore			174			569
Probabilità di eliofania			0,65			0,45
Tempo di operatività rid.			0,69			0,69
Dir. del vento rid.			0,78			0,58
Totale ridotto			0,34			0,18
Totale effettivo			59			101

Legenda della tabella:

Giorno del mese Alba (hh:mm) Tramonto (hh:mm) Minuti d'ombra Inizio ombreggiamento (hh:mm) Fine ombreggiamento (hh:mm) (WTG che provoca l'inizio dell'ombreggiamento) (WTG che provoca l'ultimo ombreggiamento)

SHADOW - Calendario

Calcolo: NEWA Recettore d'ombra: AK - 37
Assunzioni sui calcoli d'ombra

Probabilità di eliofania (media ore giornaliere di insolazione) [CAGLIARI / ELMA S]
Gen Feb Mar Apr Mag Giu Lug Ago Set Ott Nov Dic
4,40 5,05 5,88 7,00 8,45 9,88 10,82 10,03 8,08 6,09 5,07 4,27

Tempo di operatività

N NNE ENE E ESE SSE S SSO OSO O ONO NNO Somma
234 246 616 889 358 158 145 280 748 1.055 865 428 6.021
3,0m/s

	Gennaio	Febbraio	Marzo	Aprile	Maggio	Giugno	Luglio	Agosto	Settembre	Ottobre	Novembre	Dicembre			
1	07:45	07:34	07:00	07:18 (6)	07:12	06:28	06:01	06:02	06:25	06:53	07:21	06:53	07:25		
	17:13	17:45	18:17	17:35 (6)	19:49	20:18	20:46	20:56	20:39	19:58	19:10	17:26	17:03		
2	07:46	07:33	06:58	07:17 (6)	07:10	06:27	06:01	06:03	06:26	06:54	07:22	06:54	07:26		
	17:13	17:46	18:18	19:36 (6)	19:50	20:19	20:46	20:56	20:38	19:56	19:08	17:24	17:03		
3	07:46	07:32	06:57	07:15 (6)	07:09	06:26	06:01	06:03	06:27	06:55	07:23	06:55	07:27		
	17:14	17:48	18:19	20:35 (6)	19:51	20:20	20:47	20:56	20:37	19:55	19:07	17:23	17:03		
4	07:46	07:31	06:56	07:14 (6)	07:07	06:25	06:00	06:04	06:27	06:56	07:24	06:56	07:28		
	17:15	17:49	18:20	21:07 (6)	19:52	20:21	20:48	20:56	20:36	19:53	19:05	17:22	17:03		
5	07:46	07:30	06:54	07:12 (6)	07:05	06:24	06:00	06:04	06:28	06:57	07:25	06:57	07:29		
	17:16	17:50	18:21	21:07 (6)	19:53	20:22	20:48	20:56	20:35	19:52	19:03	10 08:04 (6)	17:21	17:02	
6	07:46	07:29	06:53	07:13 (6)	07:04	06:22	06:00	06:05	06:29	06:58	07:26	07:51 (6)	06:58	07:30	
	17:17	17:51	18:22	20:33 (6)	19:54	20:23	20:49	20:55	20:33	19:50	19:02	15 08:06 (6)	17:20	17:02	
7	07:46	07:28	06:51	07:14 (6)	07:02	06:21	05:59	06:05	06:30	06:59	07:27	07:50 (6)	06:59	07:31	
	17:18	17:52	18:23	17:31 (6)	19:55	20:24	20:50	20:55	20:32	19:49	19:00	18 08:08 (6)	17:19	17:02	
8	07:46	07:27	06:50	07:16 (6)	07:01	06:20	05:59	06:06	06:31	07:00	07:28	07:48 (6)	07:00	07:32	
	17:19	17:53	18:25	13 07:29 (6)	19:55	20:25	20:50	20:55	20:31	19:47	18:59	20 08:08 (6)	17:18	17:02	
9	07:46	07:26	06:48	07:19 (6)	06:59	06:19	05:59	06:07	06:32	07:00	07:28	07:48 (6)	07:01	07:33	
	17:20	17:55	18:26	6 07:25 (6)	19:56	20:26	20:51	20:55	20:30	19:45	18:57	21 08:09 (6)	17:17	17:02	
10	07:46	07:25	06:46		06:58	06:18	05:59	06:07	06:33	07:01	07:29	07:49 (6)	07:03	07:34	
	17:21	17:56	18:27		19:57	20:27	20:51	20:54	20:29	19:44	18:56	20 08:09 (6)	17:16	17:02	
11	07:45	07:24	06:45		06:56	06:17	05:59	06:08	06:34	07:02	07:30	07:50 (6)	07:04	07:35	
	17:22	17:57	18:28		19:58	20:28	20:52	20:54	20:27	19:42	18:54	19 08:09 (6)	17:15	17:02	
12	07:45	07:22	06:43		06:55	06:16	05:59	06:09	06:35	07:03	07:31	07:51 (6)	07:05	07:35	
	17:23	17:58	18:29		19:59	20:29	20:52	20:53	20:26	19:41	18:53	18 08:09 (6)	17:14	17:03	
13	07:45	07:21	06:42		06:53	06:15	05:58	06:09	06:36	07:04	07:32	07:52 (6)	07:06	07:36	
	17:24	17:59	18:30		20:00	20:30	20:53	20:53	20:25	19:39	18:51	17 08:09 (6)	17:13	17:03	
14	07:45	07:20	06:40		06:52	06:14	05:58	06:10	06:37	07:05	07:33	07:53 (6)	07:07	07:37	
	17:25	18:00	18:31		20:01	20:31	20:53	20:53	20:24	19:37	18:50	15 08:08 (6)	17:13	17:03	
15	07:44	07:19	06:39		06:50	06:13	05:58	06:11	06:38	07:06	07:34	07:54 (6)	07:08	07:38	
	17:26	18:02	18:32		20:02	20:32	20:54	20:52	20:22	19:36	18:48	13 08:07 (6)	17:12	17:03	
16	07:44	07:18	06:37		06:49	06:12	05:58	06:11	06:38	07:07	07:35	07:55 (6)	07:09	07:38	
	17:27	18:03	18:33		20:03	20:32	20:54	20:51	20:21	19:34	18:47	11 08:06 (6)	17:11	17:03	
17	07:44	07:16	06:36		06:47	06:11	05:58	06:12	06:39	07:08	07:37	07:56 (6)	07:10	07:39	
	17:28	18:04	18:34		20:04	20:33	20:54	20:51	20:20	19:32	18:45	9 08:05 (6)	17:10	17:04	
18	07:43	07:15	06:34		06:46	06:10	05:59	06:13	06:40	07:09	07:38	07:57 (6)	07:12	07:40	
	17:29	18:05	18:35		20:05	20:34	20:55	20:50	20:18	19:31	18:44	6 08:03 (6)	17:09	17:04	
19	07:43	07:14	06:32		06:44	06:10	05:59	06:14	06:41	07:10	07:39	07:59 (6)	07:13	07:40	
	17:30	18:06	18:36		20:06	20:35	20:55	20:50	20:17	19:29	18:42	2 08:01 (6)	17:09	17:04	
20	07:42	07:12	06:31		06:43	06:09	05:59	06:15	06:42	07:11	07:40		17:14	07:41	
	17:31	18:07	18:37		20:07	20:36	20:55	20:49	20:16	19:28	18:41		17:08	17:05	
21	07:42	07:11	06:29		06:42	06:08	05:59	06:15	06:43	07:11	07:41		17:15	07:41	
	17:32	18:08	18:38		20:08	20:37	20:56	20:48	20:14	19:26	18:40		17:07	17:05	
22	07:41	07:10	06:28		06:40	06:07	05:59	06:16	06:44	07:12	07:42		17:16	07:42	
	17:34	18:09	18:39		20:09	20:38	20:56	20:48	20:13	19:24	18:38		17:07	17:06	
23	07:40	07:08		07:27 (6)	06:26	06:39	06:07	05:59	06:17	06:45	07:13	07:43		07:17	07:42
	17:35	18:11	4 07:31 (6)	18:40	20:10	20:39	20:56	20:47	20:11	19:23	18:37		17:06	17:06	
24	07:40	07:07		07:26 (6)	06:24	06:37	06:06	06:00	06:18	06:46	07:14	07:44		07:18	07:43
	17:36	18:12	7 07:33 (6)	18:41	20:11	20:39	20:56	20:46	20:10	19:21	18:36		17:06	17:07	
25	07:39	07:06		07:24 (6)	06:23	06:36	06:05	06:00	06:19	06:47	07:15	06:45		07:19	07:43
	17:37	18:13	10 07:34 (6)	18:42	20:12	20:40	20:56	20:45	20:08	19:19	17:34		17:05	17:07	
26	07:38	07:04		07:23 (6)	06:21	06:35	06:05	06:00	06:19	06:48	07:16	06:46		07:20	07:44
	17:38	18:14	12 07:35 (6)	18:43	20:13	20:41	20:56	20:44	20:07	19:18	17:33		17:05	17:08	
27	07:38	07:03		07:21 (6)	06:20	06:33	06:04	06:01	06:20	06:49	07:17	06:47		07:21	07:44
	17:39	18:15	14 07:35 (6)	18:44	20:14	20:42	20:56	20:43	20:06	19:16	17:32		17:04	17:09	
28	07:37	07:01		07:20 (6)	06:18	06:32	06:03	06:01	06:21	06:50	07:18	06:48		07:22	07:44
	17:41	18:16	16 07:36 (6)	18:45	20:15	20:43	20:56	20:43	20:04	19:15	17:30		17:04	17:09	
29	07:36			07:16	06:31	06:31	06:03	06:01	06:22	06:50	07:19	06:49		07:23	07:45
	17:42			19:46	20:16	20:43	20:56	20:42	20:03	19:13	17:29		17:04	17:10	
30	07:35			07:15	06:30	06:02	06:02	06:23	06:51	07:20	06:50		07:24	07:45	
	17:43			19:47	20:17	20:44	20:56	20:41	20:01	19:11	17:28		17:03	17:11	
31	07:35			07:13	06:32	06:02	06:02	06:24	06:52	07:21	06:51		07:25	07:45	
	17:44			19:48	20:18	20:45	20:57	20:40	19:59	17:27	17:27		17:12	17:12	
Ore potenziali eliofania	302	300	370		396	444	447	454	425	374	347		302	293	
Totale, caso peggiore		63	154								214				
Probabilità di eliofania		0,47	0,49								0,54				
Tempo di operatività rid.		0,69	0,69								0,69				
Dir. del vento rid.		0,72	0,72								0,72				
Totale ridotto		0,23	0,24								0,27				
Totale effettivo		15	38								58				

Legenda della tabella:

Giorno del mese Alba (hh:mm) Tramonto (hh:mm) Minuti d'ombra Inizio ombreggiamento (hh:mm) Fine ombreggiamento (hh:mm) (WTG che provoca l'inizio dell'ombreggiamento) (WTG che provoca l'ultimo ombreggiamento)

SHADOW - Calendario

Calcolo: NEWA Recettore d'ombra: AL - 38
Assunzioni sui calcoli d'ombra

Probabilità di eliofanìa (media ore giornaliere di insolazione) [CAGLIARI / ELMA S]
Gen Feb Mar Apr Mag Giu Lug Ago Set Ott Nov Dic
4,40 5,05 5,88 7,00 8,45 9,88 10,82 10,03 8,08 6,09 5,07 4,27

Tempo di operatività

N NNE ENE E ESE SSE S SSO OSO O ONO NNO Somma
234 246 616 889 358 158 145 280 748 1.055 865 428 6.021
3,0m/s

	Gennaio	Febbraio	Marzo	Aprile	Maggio	Giugno	Luglio	Agosto	Settembre	Ottobre	Novembre	Dicembre
1	07:46	07:34	07:00		07:12	06:28	06:01	06:02	06:25	06:53		07:25
	17:13	17:45	18:17		19:49	20:18	20:46	20:56	20:39	19:58		17:03
2	07:46	07:33	06:58		07:10	06:27	06:01	06:03	06:26	06:54		07:26
	17:13	17:46	18:18		19:50	20:19	20:46	20:56	20:38	19:56		17:03
3	07:46	07:32	06:57		07:09	06:26	06:01	06:03	06:27	06:55		07:27
	17:14	17:48	18:19		19:51	20:20	20:47	20:56	20:37	19:55		17:03
4	07:46	07:31	06:56		07:07	06:25	06:00	06:04	06:27	06:56		07:28
	17:15	17:49	18:20		19:52	20:21	20:48	20:56	20:36	19:53		17:03
5	07:46	07:30	06:54		07:05	06:24	06:00	06:04	06:28	06:57		07:29
	17:16	17:50	18:21		19:53	20:22	20:48	20:56	20:35	19:52		17:02
6	07:46	07:29	06:53		07:04	06:22	06:00	06:05	06:29	06:58		07:30
	17:17	17:51	18:22		19:54	20:23	20:49	20:55	20:33	19:50		17:02
7	07:46	07:28	06:51		07:02	06:21	05:59	06:05	06:30	06:59		07:31
	17:18	17:52	18:24		19:55	20:24	20:50	20:55	20:32	19:49		17:02
8	07:46	07:27	06:50	07:08 (6)	07:01	06:20	05:59	06:06	06:31	07:00		07:32
	17:19	17:53	18:25	2	07:10 (6)	19:55	20:25	20:50	20:55	20:31	19:47	17:02
9	07:46	07:26	06:48	07:06 (6)	06:59	06:19	05:59	06:07	06:32	07:01		07:33
	17:20	17:55	18:26	5	07:11 (6)	19:56	20:26	20:51	20:55	20:30	19:45	17:02
10	07:46	07:25	06:46	07:05 (6)	06:58	06:18	05:59	06:07	06:33	07:01		07:34
	17:21	17:56	18:27	7	07:12 (6)	19:57	20:27	20:51	20:54	20:29	19:44	17:02
11	07:45	07:24	06:45	07:03 (6)	06:56	06:17	05:59	06:08	06:34	07:02		07:35
	17:22	17:57	18:28	9	07:12 (6)	19:58	20:28	20:52	20:54	20:27	19:42	17:02
12	07:45	07:22	06:43	07:02 (6)	06:55	06:16	05:59	06:09	06:35	07:03		07:35
	17:23	17:58	18:29	11	07:13 (6)	19:59	20:29	20:52	20:53	20:26	19:41	17:03
13	07:45	07:21	06:42	07:00 (6)	06:53	06:15	05:58	06:09	06:36	07:04		07:36
	17:24	17:59	18:30	12	07:12 (6)	20:00	20:30	20:53	20:53	20:25	19:39	17:03
14	07:45	07:20	06:40	06:58 (6)	06:52	06:14	05:58	06:10	06:37	07:05		07:37
	17:25	18:00	18:31	13	07:11 (6)	20:01	20:31	20:53	20:53	20:24	19:37	17:03
15	07:44	07:19	06:39	06:57 (6)	06:50	06:13	05:58	06:11	06:38	07:06		07:38
	17:26	18:02	18:32	14	07:11 (6)	20:02	20:32	20:54	20:52	20:22	19:36	17:03
16	07:44	07:18	06:37	06:55 (6)	06:49	06:12	05:58	06:11	06:38	07:07		07:38
	17:27	18:03	18:33	15	07:10 (6)	20:03	20:32	20:54	20:51	20:21	19:34	17:03
17	07:44	07:16	06:36	06:54 (6)	06:47	06:11	05:58	06:12	06:39	07:08		07:39
	17:28	18:04	18:34	15	07:09 (6)	20:04	20:33	20:54	20:51	20:20	19:32	17:04
18	07:43	07:15	06:34	06:54 (6)	06:46	06:10	05:59	06:13	06:40	07:09		07:40
	17:29	18:05	18:35	13	07:07 (6)	20:05	20:34	20:55	20:50	20:18	19:31	17:04
19	07:43	07:14	06:32	06:57 (6)	06:44	06:10	05:59	06:14	06:41	07:10		07:40
	17:30	18:06	18:36	8	07:05 (6)	20:06	20:35	20:55	20:50	20:17	19:29	17:04
20	07:42	07:12	06:31		06:43	06:09	05:59	06:15	06:42	07:11		07:41
	17:31	18:07	18:37		20:07	20:36	20:55	20:49	20:16	19:28		17:05
21	07:42	07:11	06:29		06:42	06:08	05:59	06:15	06:43	07:11		07:41
	17:32	18:08	18:38		20:08	20:37	20:56	20:48	20:14	19:26		17:05
22	07:41	07:10	06:28		06:40	06:07	05:59	06:16	06:44	07:12		07:42
	17:34	18:09	18:39		20:09	20:38	20:56	20:48	20:13	19:24		17:06
23	07:40	07:08	06:26		06:39	06:07	05:59	06:17	06:45	07:13		07:42
	17:35	18:11	18:40		20:10	20:39	20:56	20:47	20:11	19:23		17:06
24	07:40	07:07	06:24		06:37	06:06	06:00	06:18	06:46	07:14		07:43
	17:36	18:12	18:41		20:11	20:39	20:56	20:46	20:10	19:21	5	17:07
25	07:39	07:06	06:23		06:36	06:05	06:00	06:19	06:47	07:15		07:43
	17:37	18:13	18:42		20:12	20:40	20:56	20:45	20:08	19:19	12	17:07
26	07:38	07:04	06:21		06:35	06:05	06:00	06:19	06:48	07:16		07:44
	17:38	18:14	18:43		20:13	20:41	20:56	20:44	20:07	19:18	15	17:08
27	07:38	07:03	06:20		06:33	06:04	06:01	06:20	06:49	07:17		07:44
	17:39	18:15	18:44		20:14	20:42	20:56	20:43	20:06	19:16	15	17:09
28	07:37	07:01	06:18		06:32	06:03	06:01	06:21	06:50	07:18		07:44
	17:41	18:16	18:45		20:15	20:43	20:56	20:43	20:04	19:15	15	17:09
29	07:36		07:16		06:31	06:03	06:01	06:22	06:50	07:19		07:45
	17:42		19:46		20:16	20:43	20:56	20:42	20:03	19:13	14	17:10
30	07:35		07:15		06:30	06:02	06:02	06:23	06:51	07:20		07:45
	17:43		19:47		20:17	20:44	20:56	20:41	20:01	19:11	13	17:11
31	07:35		07:13			06:02		06:24	06:52			07:45
	17:44		19:48			20:45		20:40	19:59			17:12
Ore potenziali eliofanìa	302	300	370		396	444	447	454	425	374		293
Totale, caso peggiore			124							89		38
Probabilità di eliofanìa			0,49							0,65		0,54
Tempo di operatività rid.			0,69							0,69		0,69
Dir. del vento rid.			0,75							0,75		0,75
Totale ridotto			0,26							0,34		0,28
Totale effettivo			32						30			11

Legenda della tabella:

Giorno del mese Alba (hh:mm) Tramonto (hh:mm) Minuti d'ombra Inizio ombreggiamento (hh:mm) Fine ombreggiamento (hh:mm) (WTG che provoca l'inizio dell'ombreggiamento) (WTG che provoca l'ultimo ombreggiamento)

SHADOW - Calendario

Calcolo: NEWA Recettore d'ombra: AM - 39
Assunzioni sui calcoli d'ombra

Probabilità di eliofania (media ore giornaliere di insolazione) [CAGLIARI / ELMA S]
Gen Feb Mar Apr Mag Giu Lug Ago Set Ott Nov Dic
4,40 5,05 5,88 7,00 8,45 9,88 10,82 10,03 8,08 6,09 5,07 4,27

Tempo di operatività

N NNE ENE E ESE SSE S SSO OSO O ONO NNO Somma
234 246 616 889 358 158 145 280 748 1.055 865 428 6.021
3,0m/s

	Gennaio	Febbraio	Marzo	Aprile	Maggio	Giugno	Luglio	Agosto	Settembre	Ottobre	Novembre	Dicembre
1	07:46	07:34	07:00	07:12	06:28	06:01	06:02	06:25	06:53	07:21	06:53	07:25
	17:13	17:45	18:17	19:49	20:18	20:46	20:56	20:39	19:58	19:10	17:26	17:03
2	07:46	07:33	06:58	07:10	06:27	06:01	06:03	06:26	06:54	07:22	06:54	07:26
	17:13	17:46	18:18	19:50	20:19	20:46	20:56	20:38	19:56	19:08	17:24	17:03
3	07:46	07:32	06:57	07:09	06:26	06:01	06:03	06:27	06:55	07:23	06:55	07:27
	17:14	17:48	18:19	19:51	20:20	20:47	20:56	20:37	19:55	19:07	17:23	17:03
4	07:46	07:31	06:56	07:07	06:25	06:00	06:04	06:27	06:56	07:24	06:56	07:28
	17:15	17:49	18:20	19:52	20:21	20:48	20:56	20:36	19:53	19:05	17:22	17:03
5	07:46	07:30	06:54	07:05	06:24	06:00	06:04	06:28	06:57	07:25	06:57	07:29
	17:16	17:50	18:21	19:53	20:22	20:48	20:56	20:35	19:52	19:03	17:21	17:02
6	07:46	07:29	06:53	07:04	06:22	06:00	06:05	06:29	06:58	07:26	06:58	07:30
	17:17	17:51	18:22	19:54	20:23	20:49	20:55	20:33	19:50	19:02	17:20	17:02
7	07:46	07:28	06:51	07:02	06:21	05:59	06:05	06:30	06:59	07:27	06:59	07:31
	17:18	17:52	18:24	19:55	20:24	20:50	20:55	20:32	19:49	19:00	17:19	17:02
8	07:46	07:27	06:50	07:01	06:20	05:59	06:06	06:31	07:00	07:28	07:00	07:32
	17:19	17:53	18:25	19:56	20:25	20:50	20:55	20:31	19:47	18:59	17:18	17:02
9	07:46	07:26	06:48	06:59	06:19	05:59	06:07	06:32	07:01	07:29	07:01	07:33
	17:20	17:55	18:26	19:56	20:26	20:51	20:55	20:30	19:45	18:57	17:17	17:02
10	07:46	07:25	06:46	06:58	06:18	05:59	06:07	06:33	07:01	07:29	07:03	07:34
	17:21	17:56	18:27	19:57	20:27	20:51	20:54	20:29	19:44	18:56	17:16	17:02
11	07:45	07:24	06:45	06:56	06:17	05:59	06:08	06:34	07:02	07:30	07:04	07:35
	17:22	17:57	18:28	19:58	20:28	20:52	20:54	20:27	19:42	18:54	17:15	17:02
12	07:45	07:22	06:43	06:55	06:16	05:59	06:09	06:35	07:03	07:31	07:05	07:35
	17:23	17:58	18:29	19:59	20:29	20:52	20:53	20:26	19:41	18:53	17:14	17:03
13	07:45	07:21	06:42	06:53	06:15	05:58	06:09	06:36	07:04	07:32	07:06	07:36
	17:24	17:59	18:30	20:00	20:30	20:53	20:53	20:25	19:39	18:51	17:13	17:03
14	07:45	07:20	06:40	06:52	06:14	05:58	06:10	06:37	07:05	07:33	07:07	07:37
	17:25	18:00	18:31	20:01	20:31	20:53	20:53	20:24	19:37	18:50	17:13	17:03
15	07:44	07:19	06:39	06:50	06:13	05:58	06:11	06:38	07:06	07:34	07:08	07:38
	17:26	18:02	18:32	20:02	20:32	20:54	20:52	20:22	19:36	18:48	17:12	17:03
16	07:44	07:18	06:37	06:49	06:12	05:58	06:11	06:38	07:07	07:36	07:09	07:38
	17:27	18:03	18:33	20:03	20:32	20:54	20:51	20:21	19:34	18:47	17:11	17:03
17	07:44	07:16	06:36	06:47	06:11	05:58	06:12	06:39	07:08	07:37	07:10	07:39
	17:28	18:04	18:34	20:04	20:33	20:54	20:51	20:20	19:32	18:45	17:10	17:04
18	07:43	07:15	06:34	06:46	06:10	05:59	06:13	06:40	07:09	07:38	07:12	07:40
	17:29	18:05	18:35	20:05	20:34	20:55	20:50	20:18	19:31	18:44	17:09	17:04
19	07:43	07:14	06:32	06:44	06:10	05:59	06:14	06:41	07:10	07:39	07:13	07:40
	17:30	18:06	18:36	20:06	20:35	20:55	20:50	20:17	19:29	18:42	17:09	17:04
20	07:42	07:12	06:31	06:43	06:09	05:59	06:15	06:42	07:11	07:40	07:14	07:41
	17:31	18:07	18:37	20:07	20:36	20:55	20:49	20:16	19:28	18:41	17:08	17:05
21	07:42	07:11	06:29	06:42	06:08	05:59	06:15	06:43	07:11	07:41	07:15	07:41
	17:32	18:08	18:38	20:08	20:37	20:56	20:48	20:14	19:26	18:40	17:08	17:05
22	07:41	07:10	06:28	06:40	06:07	05:59	06:16	06:44	07:12	07:42	07:16	07:42
	17:34	18:09	18:39	20:09	20:38	20:56	20:48	20:13	19:24	18:38	17:07	17:06
23	07:40	07:08	06:26	06:39	06:07	05:59	06:17	06:45	07:13	07:43	07:17	07:42
	17:35	18:11	18:40	20:10	20:39	20:56	20:47	20:11	19:23	18:37	17:06	17:06
24	07:40	07:07	06:24	06:37	06:06	06:00	06:18	06:46	07:14	07:44	07:18	07:43
	17:36	18:12	18:41	20:11	20:39	20:56	20:46	20:10	19:21	18:36	17:06	17:07
25	07:39	07:06	06:23	06:36	06:05	06:00	06:19	06:47	07:15	06:45	07:19	07:43
	17:37	18:13	18:42	20:12	20:40	20:56	20:45	20:08	19:19	17:34	17:05	17:07
26	07:38	07:04	06:21	06:35	06:05	06:00	06:19	06:48	07:16	06:46	07:20	07:44
	17:38	18:14	18:43	20:13	20:41	20:56	20:44	20:07	19:18	17:33	17:05	17:08
27	07:38	07:03	06:20	06:33	06:04	06:01	06:20	06:49	07:17	06:47	07:21	07:44
	17:39	18:15	18:44	20:14	20:42	20:56	20:43	20:06	19:16	17:32	17:05	17:09
28	07:37	07:01	06:18	06:32	06:03	06:01	06:21	06:50	07:18	06:48	07:22	07:44
	17:41	18:16	18:45	20:15	20:43	20:56	20:43	20:04	19:15	17:30	17:04	17:09
29	07:36		07:16	06:31	06:03	06:01	06:22	06:50	07:19	06:49	07:23	07:45
	17:42		19:46	20:16	20:43	20:56	20:42	20:03	19:13	17:29	17:04	17:10
30	07:35		07:15	06:30	06:02	06:02	06:23	06:51	07:20	06:50	07:24	07:45
	17:43		19:47	20:17	20:44	20:56	20:41	20:01	19:11	17:28	17:03	17:11
31	07:35		07:13		06:02		06:24	06:52		06:51		07:45
	17:44		19:48		20:45		20:40	20:00		17:27		17:12
Ore potenziali eliofania	302	300	370	396	444	447	454	425	374	347	302	293
Totale, caso peggiore												
Probabilità di eliofania												
Tempo di operatività rid.												
Dir. del vento rid.												
Totale ridotto												
Totale effettivo												

Legenda della tabella:

Giorno del mese Alba (hh:mm) Tramonto (hh:mm) Minuti d'ombra Inizio ombreggiamento (hh:mm) Fine ombreggiamento (hh:mm) (WTG che provoca l'inizio dell'ombreggiamento) (WTG che provoca l'ultimo ombreggiamento)

SHADOW - Calendario

Calcolo: NEWA Recettore d'ombra: AN - 40
Assunzioni sui calcoli d'ombra

Probabilità di eliofanìa (media ore giornaliere di insolazione) [CAGLIARI / ELMA S]
Gen Feb Mar Apr Mag Giu Lug Ago Set Ott Nov Dic
4,40 5,05 5,88 7,00 8,45 9,88 10,82 10,03 8,08 6,09 5,07 4,27

Tempo di operatività

N NNE ENE E ESE SSE S SSO OSO O ONO NNO Somma
234 246 616 889 358 158 145 280 748 1.055 865 428 6.021
3,0m/s

	Gennaio	Febbraio	Marzo	Aprile	Maggio	Giugno	Luglio	Agosto	Settembre	Ottobre	Novembre	Dicembre
1	07:46	07:34	07:00	07:12	06:28	06:01	06:02	06:25	06:53	07:21	06:53	07:25
	17:13	17:45	18:17	19:49	20:18	20:46	20:56	20:39	19:58	19:10	17:26	17:03
2	07:46	07:33	06:58	07:10	06:27	06:01	06:03	06:26	06:54	07:22	06:54	07:26
	17:13	17:46	18:18	19:50	20:19	20:46	20:56	20:38	19:56	19:08	17:24	17:03
3	07:46	07:32	06:57	07:09	06:26	06:01	06:03	06:27	06:55	07:23	06:55	07:27
	17:14	17:48	18:19	19:51	20:20	20:47	20:56	20:37	19:55	19:07	17:23	17:03
4	07:46	07:31	06:56	07:07	06:25	06:00	06:04	06:27	06:56	07:24	06:56	07:28
	17:15	17:49	18:20	19:52	20:21	20:48	20:56	20:36	19:53	19:05	17:22	17:03
5	07:46	07:30	06:54	07:05	06:24	06:00	06:04	06:28	06:57	07:25	06:57	07:29
	17:16	17:50	18:21	19:53	20:22	20:48	20:56	20:35	19:52	19:03	17:21	17:02
6	07:46	07:29	06:53	07:04	06:22	06:00	06:05	06:29	06:58	07:26	06:58	07:30
	17:17	17:51	18:22	19:54	20:23	20:49	20:56	20:33	19:50	19:02	17:20	17:02
7	07:46	07:28	06:51	07:02	06:21	05:59	06:05	06:30	06:59	07:27	06:59	07:31
	17:18	17:52	18:24	19:55	20:24	20:50	20:55	20:32	19:49	19:00	17:19	17:02
8	07:46	07:27	06:50	07:01	06:20	05:59	06:06	06:31	07:00	07:28	07:00	07:32
	17:19	17:53	18:25	19:56	20:25	20:50	20:55	20:31	19:47	18:59	17:18	17:02
9	07:46	07:26	06:48	06:59	06:19	05:59	06:07	06:32	07:01	07:29	07:01	07:33
	17:20	17:55	18:26	19:56	20:26	20:51	20:55	20:30	19:45	18:57	17:17	17:02
10	07:46	07:25	06:46	06:58	06:18	05:59	06:07	06:33	07:01	07:29	07:03	07:34
	17:21	17:56	18:27	19:57	20:27	20:51	20:54	20:29	19:44	18:56	17:16	17:02
11	07:45	07:24	06:45	06:56	06:17	05:59	06:08	06:34	07:02	07:30	07:04	07:35
	17:22	17:57	18:28	19:58	20:28	20:52	20:54	20:27	19:42	18:54	17:15	17:02
12	07:45	07:22	06:43	06:55	06:16	05:59	06:09	06:35	07:03	07:31	07:05	07:35
	17:23	17:58	18:29	19:59	20:29	20:52	20:53	20:26	19:41	18:53	17:14	17:03
13	07:45	07:21	06:42	06:53	06:15	05:58	06:09	06:36	07:04	07:32	07:06	07:36
	17:24	17:59	18:30	20:00	20:30	20:53	20:53	20:25	19:39	18:51	17:13	17:03
14	07:45	07:20	06:40	06:52	06:14	05:58	06:10	06:37	07:05	07:33	07:07	07:37
	17:25	18:00	18:31	20:01	20:31	20:53	20:53	20:24	19:37	18:50	17:13	17:03
15	07:44	07:19	06:39	06:50	06:13	05:58	06:11	06:38	07:06	07:34	07:08	07:38
	17:26	18:02	18:32	20:02	20:32	20:54	20:52	20:22	19:36	18:48	17:12	17:03
16	07:44	07:18	06:37	06:49	06:12	05:58	06:11	06:38	07:07	07:36	07:09	07:38
	17:27	18:03	18:33	20:03	20:32	20:54	20:51	20:21	19:34	18:47	17:11	17:03
17	07:44	07:16	06:36	06:47	06:11	05:58	06:12	06:39	07:08	07:37	07:10	07:39
	17:28	18:04	18:34	20:04	20:33	20:54	20:51	20:20	19:32	18:45	17:10	17:04
18	07:43	07:15	06:34	06:46	06:10	05:59	06:13	06:40	07:09	07:38	07:12	07:40
	17:29	18:05	18:35	20:05	20:34	20:55	20:50	20:18	19:31	18:44	17:09	17:04
19	07:43	07:14	06:32	06:44	06:10	05:59	06:14	06:41	07:10	07:39	07:13	07:40
	17:30	18:06	18:36	20:06	20:35	20:55	20:50	20:17	19:29	18:42	17:09	17:04
20	07:42	07:12	06:31	06:43	06:09	05:59	06:15	06:42	07:11	07:40	07:14	07:41
	17:31	18:07	18:37	20:07	20:36	20:55	20:49	20:16	19:28	18:41	17:08	17:05
21	07:42	07:11	06:29	06:42	06:08	05:59	06:15	06:43	07:11	07:41	07:15	07:41
	17:32	18:08	18:38	20:08	20:37	20:56	20:48	20:14	19:26	18:40	17:08	17:05
22	07:41	07:10	06:28	06:40	06:07	05:59	06:16	06:44	07:12	07:42	07:16	07:42
	17:34	18:09	18:39	20:09	20:38	20:56	20:48	20:13	19:24	18:38	17:07	17:06
23	07:40	07:08	06:26	06:39	06:07	05:59	06:17	06:45	07:13	07:43	07:17	07:42
	17:35	18:11	18:40	20:10	20:39	20:56	20:47	20:11	19:23	18:37	17:06	17:06
24	07:40	07:07	06:24	06:37	06:06	06:00	06:18	06:46	07:14	07:44	07:18	07:43
	17:36	18:12	18:41	20:11	20:39	20:56	20:46	20:10	19:21	18:36	17:06	17:07
25	07:39	07:06	06:23	06:36	06:05	06:00	06:19	06:47	07:15	06:45	07:19	07:43
	17:37	18:13	18:42	20:12	20:40	20:56	20:45	20:08	19:19	17:34	17:05	17:07
26	07:38	07:04	06:21	06:35	06:05	06:00	06:19	06:48	07:16	06:46	07:20	07:44
	17:38	18:14	18:43	20:13	20:41	20:56	20:44	20:07	19:18	17:33	17:05	17:08
27	07:38	07:03	06:20	06:33	06:04	06:01	06:20	06:49	07:17	06:47	07:21	07:44
	17:39	18:15	18:44	20:14	20:42	20:56	20:43	20:06	19:16	17:32	17:04	17:09
28	07:37	07:01	06:18	06:32	06:03	06:01	06:21	06:50	07:18	06:48	07:22	07:44
	17:41	18:16	18:45	20:15	20:43	20:56	20:43	20:04	19:15	17:30	17:04	17:09
29	07:36		07:16	06:31	06:03	06:01	06:22	06:50	07:19	06:49	07:23	07:45
	17:42		19:46	20:16	20:43	20:56	20:42	20:03	19:13	17:29	17:04	17:10
30	07:35		07:15	06:30	06:02	06:02	06:23	06:51	07:20	06:50	07:24	07:45
	17:43		19:47	20:17	20:44	20:56	20:41	20:01	19:11	17:28	17:03	17:11
31	07:35		07:13		06:02		06:24	06:52		06:51		07:45
	17:44		19:48		20:45		20:40	20:00		17:27		17:12
Ore potenziali eliofanìa	302	300	370	396	444	447	454	425	374	347	302	293
Totale, caso peggiore												
Probabilità di eliofanìa												
Tempo di operatività rid.												
Dir. del vento rid.												
Totale ridotto												
Totale effettivo												

Legenda della tabella:

Giorno del mese Alba (hh:mm) Tramonto (hh:mm) Minuti d'ombra Inizio ombreggiamento (hh:mm) Fine ombreggiamento (hh:mm) (WTG che provoca l'inizio dell'ombreggiamento) (WTG che provoca l'ultimo ombreggiamento)

SHADOW - Calendario

Calcolo: NEWA Recettore d'ombra: AO - 41
Assunzioni sui calcoli d'ombra

Probabilità di eliofania (media ore giornaliere di insolazione) [CAGLIARI / ELMA S]
Gen Feb Mar Apr Mag Giu Lug Ago Set Ott Nov Dic
4,40 5,05 5,88 7,00 8,45 9,88 10,82 10,03 8,08 6,09 5,07 4,27

Tempo di operatività

N NNE ENE E ESE SSE S SSO OSO O ONO NNO Somma
234 246 616 889 358 158 145 280 748 1.055 865 428 6.021
3,0m/s

	Gennaio	Febbraio	Marzo	Aprile	Maggio	Giugno	Luglio	Agosto	Settembre	Ottobre	Novembre	Dicembre
1	07:46	07:34	07:00	07:12	06:28	06:01	06:02	06:25	06:53	07:21	06:53	07:25
	17:13	17:45	18:17	19:49	20:18	20:46	20:56	20:39	19:58	19:10	17:26	17:03
2	07:46	07:33	06:58	07:10	06:27	06:01	06:03	06:26	06:54	07:22	06:54	07:26
	17:13	17:46	18:18	19:50	20:19	20:46	20:56	20:38	19:56	19:08	17:24	17:03
3	07:46	07:32	06:57	07:09	06:26	06:01	06:03	06:27	06:55	07:23	06:55	07:27
	17:14	17:48	18:19	19:51	20:20	20:47	20:56	20:37	19:55	19:07	17:23	17:03
4	07:46	07:31	06:56	07:07	06:25	06:00	06:04	06:27	06:56	07:24	06:56	07:28
	17:15	17:49	18:20	19:52	20:21	20:48	20:56	20:36	19:53	19:05	17:22	17:03
5	07:46	07:30	06:54	07:05	06:24	06:00	06:04	06:28	06:57	07:25	06:57	07:29
	17:16	17:50	18:21	19:53	20:22	20:48	20:56	20:35	19:52	19:03	17:21	17:02
6	07:46	07:29	06:53	07:04	06:22	06:00	06:05	06:29	06:58	07:26	06:58	07:30
	17:17	17:51	18:22	19:54	20:23	20:49	20:56	20:33	19:50	19:02	17:20	17:02
7	07:46	07:28	06:51	07:02	06:21	05:59	06:05	06:30	06:59	07:27	06:59	07:31
	17:18	17:52	18:24	19:55	20:24	20:50	20:55	20:32	19:49	19:00	17:19	17:02
8	07:46	07:27	06:50	07:01	06:20	05:59	06:06	06:31	07:00	07:28	07:00	07:32
	17:19	17:53	18:25	19:56	20:25	20:50	20:55	20:31	19:47	18:59	17:18	17:02
9	07:46	07:26	06:48	06:59	06:19	05:59	06:07	06:32	07:01	07:29	07:01	07:33
	17:20	17:55	18:26	19:56	20:26	20:51	20:55	20:30	19:45	18:57	17:17	17:02
10	07:46	07:25	06:46	06:58	06:18	05:59	06:07	06:33	07:01	07:30	07:03	07:34
	17:21	17:56	18:27	19:57	20:27	20:51	20:54	20:29	19:44	18:56	17:16	17:02
11	07:45	07:24	06:45	06:56	06:17	05:59	06:08	06:34	07:02	07:30	07:04	07:35
	17:22	17:57	18:28	19:58	20:28	20:52	20:54	20:28	19:42	18:54	17:15	17:02
12	07:45	07:22	06:43	06:55	06:16	05:59	06:09	06:35	07:03	07:31	07:05	07:35
	17:23	17:58	18:29	19:59	20:29	20:52	20:53	20:26	19:41	18:53	17:14	17:03
13	07:45	07:21	06:42	06:53	06:15	05:58	06:09	06:36	07:04	07:32	07:06	07:36
	17:24	17:59	18:30	20:00	20:30	20:53	20:53	20:25	19:39	18:51	17:13	17:03
14	07:45	07:20	06:40	06:52	06:14	05:58	06:10	06:37	07:05	07:33	07:07	07:37
	17:25	18:00	18:31	20:01	20:31	20:53	20:53	20:24	19:37	18:50	17:13	17:03
15	07:44	07:19	06:39	06:50	06:13	05:58	06:11	06:38	07:06	07:34	07:08	07:38
	17:26	18:02	18:32	20:02	20:32	20:54	20:52	20:22	19:36	18:48	17:12	17:03
16	07:44	07:18	06:37	06:49	06:12	05:58	06:11	06:38	07:07	07:36	07:09	07:38
	17:27	18:03	18:33	20:03	20:32	20:54	20:51	20:21	19:34	18:47	17:11	17:03
17	07:44	07:16	06:36	06:47	06:11	05:58	06:12	06:39	07:08	07:37	07:10	07:39
	17:28	18:04	18:34	20:04	20:33	20:54	20:51	20:20	19:32	18:45	17:10	17:04
18	07:43	07:15	06:34	06:46	06:10	05:59	06:13	06:40	07:09	07:38	07:12	07:40
	17:29	18:05	18:35	20:05	20:34	20:55	20:50	20:18	19:31	18:44	17:09	17:04
19	07:43	07:14	06:32	06:44	06:10	05:59	06:14	06:41	07:10	07:39	07:13	07:40
	17:30	18:06	18:36	20:06	20:35	20:55	20:50	20:17	19:29	18:42	17:09	17:04
20	07:42	07:12	06:31	06:43	06:09	05:59	06:15	06:42	07:11	07:40	07:14	07:41
	17:31	18:07	18:37	20:07	20:36	20:55	20:49	20:16	19:28	18:41	17:08	17:05
21	07:42	07:11	06:29	06:42	06:08	05:59	06:15	06:43	07:11	07:41	07:15	07:41
	17:32	18:08	18:38	20:08	20:37	20:56	20:48	20:14	19:26	18:40	17:08	17:05
22	07:41	07:10	06:28	06:40	06:07	05:59	06:16	06:44	07:12	07:42	07:16	07:42
	17:34	18:09	18:39	20:09	20:38	20:56	20:48	20:13	19:24	18:38	17:07	17:06
23	07:40	07:08	06:26	06:39	06:07	05:59	06:17	06:45	07:13	07:43	07:17	07:42
	17:35	18:11	18:40	20:10	20:39	20:56	20:47	20:11	19:23	18:37	17:06	17:06
24	07:40	07:07	06:24	06:37	06:06	06:00	06:18	06:46	07:14	07:44	07:18	07:43
	17:36	18:12	18:41	20:11	20:39	20:56	20:46	20:10	19:21	18:36	17:06	17:07
25	07:39	07:06	06:23	06:36	06:05	06:00	06:19	06:47	07:15	06:45	07:19	07:43
	17:37	18:13	18:42	20:12	20:40	20:56	20:45	20:08	19:19	17:34	17:05	17:07
26	07:38	07:04	06:21	06:35	06:05	06:00	06:19	06:48	07:16	06:46	07:20	07:44
	17:38	18:14	18:43	20:13	20:41	20:56	20:44	20:07	19:18	17:33	17:05	17:08
27	07:38	07:03	06:20	06:33	06:04	06:01	06:20	06:49	07:17	06:47	07:21	07:44
	17:39	18:15	18:44	20:14	20:42	20:56	20:43	20:06	19:16	17:32	17:05	17:09
28	07:37	07:01	06:18	06:32	06:03	06:01	06:21	06:50	07:18	06:48	07:22	07:44
	17:41	18:16	18:45	20:15	20:43	20:56	20:43	20:04	19:15	17:30	17:04	17:09
29	07:36		07:16	06:31	06:03	06:01	06:22	06:50	07:19	06:49	07:23	07:45
	17:42		19:46	20:16	20:43	20:56	20:42	20:03	19:13	17:29	17:04	17:10
30	07:35		07:15	06:30	06:02	06:02	06:23	06:51	07:20	06:50	07:24	07:45
	17:43		19:47	20:17	20:44	20:56	20:41	20:01	19:11	17:28	17:03	17:11
31	07:35		07:13		06:02		06:24	06:52		06:51		07:45
	17:44		19:48		20:45		20:40	20:00		17:27		17:12
Ore potenziali eliofania	302	300	370	396	444	447	454	425	374	347	302	293
Totale, caso peggiore												
Probabilità di eliofania												
Tempo di operatività rid.												
Dir. del vento rid.												
Totale ridotto												
Totale effettivo												

Legenda della tabella:

Giorno del mese Alba (hh:mm) Tramonto (hh:mm) Minuti d'ombra Inizio ombreggiamento (hh:mm) Fine ombreggiamento (hh:mm) (WTG che provoca l'inizio dell'ombreggiamento) (WTG che provoca l'ultimo ombreggiamento)

SHADOW - Calendario

Calcolo: NEWA Recettore d'ombra: AP - 42
Assunzioni sui calcoli d'ombra

Probabilità di eliofanìa (media ore giornaliere di insolazione) [CAGLIARI / ELMA S]
Gen Feb Mar Apr Mag Giu Lug Ago Set Ott Nov Dic
4,40 5,05 5,88 7,00 8,45 9,88 10,82 10,03 8,08 6,09 5,07 4,27

Tempo di operatività

N NNE ENE E ESE SSE S SSO OSO O ONO NNO Somma
234 246 616 889 358 158 145 280 748 1.055 865 428 6.021
3,0m/s

	Gennaio	Febbraio	Marzo	Aprile	Maggio	Giugno	Luglio	Agosto	Settembre	Ottobre	Novembre	Dicembre
1	07:46	07:34	07:00	07:12	06:28	06:01	06:02	06:25	06:53	07:21	06:53	07:25
	17:13	17:45	18:17	19:49	20:18	20:46	20:56	20:39	19:58	19:10	17:26	17:03
2	07:46	07:33	06:59	07:10	06:27	06:01	06:03	06:26	06:54	07:22	06:54	07:26
	17:13	17:46	18:18	19:50	20:19	20:46	20:56	20:38	19:56	19:08	17:24	17:03
3	07:46	07:32	06:57	07:09	06:26	06:01	06:03	06:27	06:55	07:23	06:55	07:27
	17:14	17:48	18:19	19:51	20:20	20:47	20:56	20:37	19:55	19:07	17:23	17:03
4	07:46	07:31	06:56	07:07	06:25	06:00	06:04	06:27	06:56	07:24	06:56	07:28
	17:15	17:49	18:20	19:52	20:21	20:48	20:56	20:36	19:53	19:05	17:22	17:03
5	07:46	07:30	06:54	07:05	06:24	06:00	06:04	06:28	06:57	07:25	06:57	07:29
	17:16	17:50	18:21	19:53	20:22	20:48	20:56	20:35	19:52	19:04	17:21	17:02
6	07:46	07:29	06:53	07:04	06:22	06:00	06:05	06:29	06:58	07:26	06:58	07:30
	17:17	17:51	18:22	19:54	20:23	20:49	20:56	20:33	19:50	19:02	17:20	17:02
7	07:46	07:28	06:51	07:02	06:21	05:59	06:05	06:30	06:59	07:27	06:59	07:31
	17:18	17:52	18:24	19:55	20:24	20:50	20:55	20:32	19:49	19:00	17:19	17:02
8	07:46	07:27	06:50	07:01	06:20	05:59	06:06	06:31	07:00	07:28	07:00	07:32
	17:19	17:53	18:25	19:56	20:25	20:50	20:55	20:31	19:47	18:59	17:18	17:02
9	07:46	07:26	06:48	06:59	06:19	05:59	06:07	06:32	07:01	07:29	07:01	07:33
	17:20	17:55	18:26	19:57	20:26	20:51	20:55	20:30	19:45	18:57	17:17	17:02
10	07:46	07:25	06:46	06:58	06:18	05:59	06:07	06:33	07:01	07:30	07:03	07:34
	17:21	17:56	18:27	19:57	20:27	20:51	20:54	20:29	19:44	18:56	17:16	17:02
11	07:45	07:24	06:45	06:56	06:17	05:59	06:08	06:34	07:02	07:31	07:04	07:35
	17:22	17:57	18:28	19:58	20:28	20:52	20:54	20:28	19:42	18:54	17:15	17:02
12	07:45	07:22	06:43	06:55	06:16	05:59	06:09	06:35	07:03	07:32	07:05	07:35
	17:23	17:58	18:29	19:59	20:29	20:52	20:53	20:26	19:41	18:53	17:14	17:03
13	07:45	07:21	06:42	06:53	06:15	05:58	06:09	06:36	07:04	07:33	07:06	07:36
	17:24	17:59	18:30	20:00	20:30	20:53	20:53	20:25	19:39	18:51	17:13	17:03
14	07:45	07:20	06:40	06:52	06:14	05:58	06:10	06:37	07:05	07:34	07:07	07:37
	17:25	18:00	18:31	20:01	20:31	20:53	20:53	20:24	19:37	18:50	17:13	17:03
15	07:44	07:19	06:39	06:50	06:13	05:58	06:11	06:38	07:06	07:35	07:08	07:38
	17:26	18:02	18:32	20:02	20:32	20:54	20:52	20:22	19:36	18:48	17:12	17:03
16	07:44	07:18	06:37	06:49	06:12	05:58	06:11	06:39	07:07	07:36	07:09	07:38
	17:27	18:03	18:33	20:03	20:32	20:54	20:51	20:21	19:34	18:47	17:11	17:03
17	07:44	07:16	06:36	06:47	06:11	05:59	06:12	06:39	07:08	07:37	07:10	07:39
	17:28	18:04	18:34	20:04	20:33	20:54	20:51	20:20	19:33	18:45	17:10	17:04
18	07:43	07:15	06:34	06:46	06:10	05:59	06:13	06:40	07:09	07:38	07:12	07:40
	17:29	18:05	18:35	20:05	20:34	20:55	20:50	20:18	19:31	18:44	17:10	17:04
19	07:43	07:14	06:32	06:44	06:10	05:59	06:14	06:41	07:10	07:39	07:13	07:40
	17:30	18:06	18:36	20:06	20:35	20:55	20:50	20:17	19:29	18:43	17:09	17:05
20	07:42	07:12	06:31	06:43	06:09	05:59	06:15	06:42	07:11	07:40	07:14	07:41
	17:31	18:07	18:37	20:07	20:36	20:55	20:49	20:16	19:28	18:41	17:08	17:05
21	07:42	07:11	06:29	06:42	06:08	05:59	06:15	06:43	07:11	07:41	07:15	07:41
	17:33	18:08	18:38	20:08	20:37	20:56	20:48	20:14	19:26	18:40	17:08	17:05
22	07:41	07:10	06:28	06:40	06:07	05:59	06:16	06:44	07:12	07:42	07:16	07:42
	17:34	18:10	18:39	20:09	20:38	20:56	20:48	20:13	19:24	18:38	17:07	17:06
23	07:40	07:08	06:26	06:39	06:07	05:59	06:17	06:45	07:13	07:43	07:17	07:42
	17:35	18:11	18:40	20:10	20:39	20:56	20:47	20:11	19:23	18:37	17:06	17:06
24	07:40	07:07	06:24	06:37	06:06	06:00	06:18	06:46	07:14	07:44	07:18	07:43
	17:36	18:12	18:41	20:11	20:39	20:56	20:46	20:10	19:21	18:36	17:06	17:07
25	07:39	07:06	06:23	06:36	06:05	06:00	06:19	06:47	07:15	06:45	07:19	07:43
	17:37	18:13	18:42	20:12	20:40	20:56	20:45	20:09	19:20	17:34	17:05	17:07
26	07:39	07:04	06:21	06:35	06:05	06:00	06:20	06:48	07:16	06:46	07:20	07:44
	17:38	18:14	18:43	20:13	20:41	20:56	20:44	20:07	19:18	17:33	17:05	17:08
27	07:38	07:03	06:20	06:33	06:04	06:01	06:20	06:49	07:17	06:47	07:21	07:44
	17:39	18:15	18:44	20:14	20:42	20:56	20:44	20:06	19:16	17:32	17:05	17:09
28	07:37	07:01	06:18	06:32	06:03	06:01	06:21	06:50	07:18	06:48	07:22	07:44
	17:41	18:16	18:45	20:15	20:43	20:56	20:43	20:04	19:15	17:30	17:04	17:09
29	07:36		07:16	06:31	06:03	06:01	06:22	06:51	07:19	06:49	07:23	07:45
	17:42		19:46	20:16	20:44	20:56	20:42	20:03	19:13	17:29	17:04	17:10
30	07:35		07:15	06:30	06:02	06:02	06:23	06:51	07:20	06:50	07:24	07:45
	17:43		19:47	20:17	20:44	20:56	20:41	20:01	19:11	17:28	17:03	17:11
31	07:35		07:13		06:02		06:24	06:52		06:51		07:45
	17:44		19:48		20:45		20:40	20:00		17:27		17:12
Ore potenziali eliofanìa	302	300	370	396	444	447	454	425	374	347	302	293
Totale, caso peggiore												
Probabilità di eliofanìa												
Tempo di operatività rid.												
Dir. del vento rid.												
Totale ridotto												
Totale effettivo												

Legenda della tabella:

Giorno del mese Alba (hh:mm) Tramonto (hh:mm) Minuti d'ombra Inizio ombreggiamento (hh:mm) Fine ombreggiamento (hh:mm) (WTG che provoca l'inizio dell'ombreggiamento) (WTG che provoca l'ultimo ombreggiamento)

SHADOW - Calendario

Calcolo: NEWA Recettore d'ombra: AQ - 43
Assunzioni sui calcoli d'ombra

Probabilità di eliofanìa (media ore giornaliere di insolazione) [CAGLIARI / ELMA S]
Gen Feb Mar Apr Mag Giu Lug Ago Set Ott Nov Dic
4,40 5,05 5,88 7,00 8,45 9,88 10,82 10,03 8,08 6,09 5,07 4,27

Tempo di operatività

N NNE ENE E ESE SSE S SSO OSO O ONO NNO Somma
234 246 616 889 358 158 145 280 748 1.055 865 428 6.021
3,0m/s

	Gennaio	Febbraio	Marzo	Aprile	Maggio	Giugno	Luglio	Agosto	Settembre	Ottobre	Novembre	Dicembre	
1	07:46	07:34	07:00	07:12	06:28	06:01	06:02	06:24 (2)	06:25	06:53	07:21	06:53	07:26
	17:13	17:45	18:17	19:49	20:18	20:46	20:56	4	06:28 (2)	06:39	19:58	19:10	17:26
2	07:46	07:33	06:59	07:10	06:27	06:01	06:03	06:25 (2)	06:26	06:54	07:22	06:54	07:27
	17:13	17:46	18:18	19:50	20:19	20:46	20:56	3	06:28 (2)	06:38	19:56	19:08	17:25
3	07:46	07:32	06:57	07:09	06:26	06:01	06:03	06:25 (2)	06:27	06:55	07:23	06:55	07:27
	17:14	17:48	18:19	19:51	20:20	20:47	20:56	1	06:26 (2)	06:37	19:55	19:07	17:23
4	07:46	07:31	06:56	07:07	06:25	06:00	06:04	06:27	06:27	06:56	07:24	06:56	07:28
	17:15	17:49	18:20	19:52	20:21	20:48	20:56	20:36	19:53	19:05	17:22	17:03	
5	07:46	07:30	06:54	07:05	06:24	06:00	06:04	06:28	06:57	07:25	06:57	07:29	
	17:16	17:50	18:21	19:53	20:22	20:48	20:56	20:35	19:52	19:04	17:21	17:02	
6	07:46	07:29	06:53	07:04	06:22	06:00	06:05	06:29	06:58	07:26	06:58	07:30	
	17:17	17:51	18:23	19:54	20:23	20:49	20:56	20:33	19:50	19:02	17:20	17:02	
7	07:46	07:28	06:51	07:02	06:21	05:59	06:05	06:30	06:59	07:27	06:59	07:31	
	17:18	17:52	18:24	19:55	20:24	20:50	20:55	20:32	19:49	19:00	17:19	17:02	
8	07:46	07:27	06:50	07:01	06:20	05:59	06:06	06:31	07:00	07:28	07:00	07:32	
	17:19	17:54	18:25	19:56	20:25	20:50	20:55	20:31	19:47	18:59	17:18	17:02	
9	07:46	07:26	06:48	06:59	06:19	05:59	06:20 (2)	06:07	06:32	07:01	07:29	07:02	07:33
	17:20	17:55	18:26	19:57	20:26	20:51	1	06:21 (2)	20:55	20:30	19:45	18:57	17:17
10	07:46	07:25	06:47	06:58	06:18	05:59	06:20 (2)	06:07	06:33	07:01	07:30	07:03	07:34
	17:21	17:56	18:27	19:58	20:27	20:51	2	06:22 (2)	20:54	20:29	19:44	18:56	17:16
11	07:45	07:24	06:45	06:56	06:17	05:59	06:20 (2)	06:08	06:34	07:02	07:31	07:04	07:35
	17:22	17:57	18:28	19:58	20:28	20:52	3	06:23 (2)	20:54	20:28	19:42	18:54	17:15
12	07:45	07:22	06:43	06:55	06:16	05:59	06:20 (2)	06:09	06:35	07:03	07:32	07:05	07:35
	17:23	17:58	18:29	19:59	20:29	20:52	4	06:24 (2)	20:54	20:26	19:41	18:53	17:14
13	07:45	07:21	06:42	06:53	06:15	05:59	06:20 (2)	06:09	06:36	07:04	07:33	07:06	07:36
	17:24	17:59	18:30	20:00	20:30	20:53	5	06:25 (2)	20:53	20:25	19:39	18:51	17:13
14	07:45	07:20	06:40	06:52	06:14	05:58	06:20 (2)	06:10	06:37	07:05	07:34	07:07	07:37
	17:25	18:00	18:31	20:01	20:31	20:53	5	06:25 (2)	20:53	20:24	19:37	18:50	17:13
15	07:44	07:19	06:39	06:50	06:13	05:58	06:20 (2)	06:11	06:38	07:06	07:35	07:08	07:38
	17:26	18:02	18:32	20:02	20:32	20:54	6	06:26 (2)	20:52	20:22	19:36	18:48	17:12
16	07:44	07:18	06:37	06:49	06:12	05:58	06:20 (2)	06:11	06:39	07:07	07:36	07:09	07:38
	17:27	18:03	18:33	20:03	20:33	20:54	6	06:26 (2)	20:52	20:21	19:34	18:47	17:11
17	07:44	07:16	06:36	06:47	06:11	05:59	06:20 (2)	06:12	06:39	07:08	07:37	07:10	07:39
	17:28	18:04	18:34	20:04	20:33	20:54	7	06:27 (2)	20:51	20:20	19:33	18:45	17:10
18	07:43	07:15	06:34	06:46	06:10	05:59	06:20 (2)	06:13	06:40	07:09	07:38	07:12	07:40
	17:29	18:05	18:35	20:05	20:34	20:55	7	06:27 (2)	20:50	20:18	19:31	18:44	17:10
19	07:43	07:14	06:32	06:44	06:10	05:59	06:20 (2)	06:14	06:41	07:10	07:39	07:13	07:40
	17:30	18:06	18:36	20:06	20:35	20:55	7	06:27 (2)	20:50	20:17	19:29	18:43	17:09
20	07:42	07:12	06:31	06:43	06:09	05:59	06:20 (2)	06:15	06:42	07:11	07:40	07:14	07:41
	17:31	18:07	18:37	20:07	20:36	20:55	7	06:27 (2)	20:49	20:16	19:28	18:41	17:08
21	07:42	07:11	06:29	06:42	06:08	05:59	06:21 (2)	06:15	06:43	07:11	07:41	07:15	07:41
	17:33	18:08	18:38	20:08	20:37	20:56	7	06:28 (2)	20:48	20:14	19:26	18:40	17:08
22	07:41	07:10	06:28	06:40	06:07	05:59	06:21 (2)	06:16	06:44	07:12	07:42	07:16	07:42
	17:34	18:10	18:39	20:09	20:38	20:56	7	06:28 (2)	20:48	20:13	19:24	18:38	17:07
23	07:41	07:08	06:26	06:39	06:07	05:59	06:21 (2)	06:17	06:45	07:13	07:43	07:17	07:43
	17:35	18:11	18:40	20:10	20:39	20:56	7	06:28 (2)	20:47	20:11	19:23	18:37	17:06
24	07:40	07:07	06:24	06:37	06:06	06:00	06:21 (2)	06:18	06:46	07:14	07:44	07:18	07:43
	17:36	18:12	18:41	20:11	20:40	20:56	7	06:28 (2)	20:46	20:10	19:21	18:36	17:06
25	07:39	07:06	06:23	06:36	06:05	06:00	06:22 (2)	06:19	06:47	07:15	06:45	07:19	07:43
	17:37	18:13	18:42	20:12	20:40	20:56	7	06:29 (2)	20:45	20:09	19:20	17:34	17:05
26	07:39	07:04	06:21	06:35	06:05	06:00	06:22 (2)	06:20	06:48	07:16	06:46	07:20	07:44
	17:38	18:14	18:43	20:13	20:41	20:56	7	06:29 (2)	20:44	20:07	19:18	17:33	17:05
27	07:38	07:03	06:20	06:33	06:04	06:01	06:22 (2)	06:20	06:49	07:17	06:47	07:21	07:44
	17:39	18:15	18:44	20:14	20:42	20:56	6	06:28 (2)	20:44	20:06	19:16	17:32	17:05
28	07:37	07:01	06:18	06:32	06:03	06:01	06:23 (2)	06:21	06:50	07:18	06:48	07:22	07:44
	17:41	18:16	18:45	20:15	20:43	20:56	6	06:29 (2)	20:43	20:04	19:15	17:31	17:04
29	07:36		07:17	06:31	06:03	06:01	06:23 (2)	06:22	06:51	07:19	06:49	07:23	07:45
	17:42		19:46	20:16	20:44	20:56	5	06:28 (2)	20:42	20:03	19:13	17:29	17:04
30	07:35		07:15	06:30	06:02	06:02	06:24 (2)	06:23	06:51	07:20	06:50	07:25	07:45
	17:43		19:47	20:17	20:44	20:56	4	06:28 (2)	20:41	20:01	19:11	17:28	17:03
31	07:35		07:13		06:02		06:24		06:52		06:51		07:45
	17:44		19:48		20:45		20:40		20:40		17:27		17:12
Ore potenziali eliofanìa	302	300	370	396	444	447	454		425	374	347	302	293
Totale, caso peggiore													
Probabilità di eliofanìa						123		8					
Tempo di operatività rid.						0,66		0,74					
Dir. del vento rid.						0,69		0,69					
Totale ridotto						0,78		0,78					
Totale effettivo						0,36		0,40					
						44		3					

Legenda della tabella:

Giorno del mese Alba (hh:mm) Tramonto (hh:mm) Minuti d'ombra Inizio ombreggiamento (hh:mm) Fine ombreggiamento (hh:mm) (WTG che provoca l'inizio dell'ombreggiamento) (WTG che provoca l'ultimo ombreggiamento)

SHADOW - Calendario

Calcolo: NEWA Recettore d'ombra: AR - 44
Assunzioni sui calcoli d'ombra

Probabilità di eliofania (media ore giornaliere di insolazione) [CAGLIARI / ELMA S]
Gen Feb Mar Apr Mag Giu Lug Ago Set Ott Nov Dic
4,40 5,05 5,88 7,00 8,45 9,88 10,82 10,03 8,08 6,09 5,07 4,27

Tempo di operatività

N NNE ENE E ESE SSE S SSO OSO O ONO NNO Somma
234 246 616 889 358 158 145 280 748 1.055 865 428 6.021
3,0m/s

	Gennaio	Febbraio	Marzo	Aprile	Maggio	Giugno	Luglio	Agosto	Settembre	Ottobre	Novembre	Dicembre
1	07:46	07:34	07:00	07:12	06:28	06:01	06:02	06:25	06:53	07:21	06:53	07:26
	17:13	17:45	18:17	19:49	20:18	20:46	20:56	20:39	19:58	19:10	17:26	17:03
2	07:46	07:33	06:59	07:10	06:27	06:01	06:03	06:26	06:54	07:22	06:54	07:27
	17:13	17:46	18:18	19:50	20:19	20:46	20:56	20:38	19:56	19:08	17:25	17:03
3	07:46	07:32	06:57	07:09	06:26	06:01	06:03	06:27	06:55	07:23	06:55	07:27
	17:14	17:48	18:19	19:51	20:20	20:47	20:56	20:37	19:55	19:07	17:23	17:03
4	07:46	07:31	06:56	07:07	06:25	06:00	06:04	06:27	06:56	07:24	06:56	07:28
	17:15	17:49	18:20	19:52	20:21	20:48	20:56	20:36	19:53	19:05	17:22	17:03
5	07:46	07:30	06:54	07:05	06:24	06:00	06:04	06:28	06:57	07:25	06:57	07:29
	17:16	17:50	18:21	19:53	20:22	20:48	20:56	20:35	19:52	19:04	17:21	17:02
6	07:46	07:29	06:53	07:04	06:22	06:00	06:05	06:29	06:58	07:26	06:58	07:30
	17:17	17:51	18:22	19:54	20:23	20:49	20:56	20:33	19:50	19:02	17:20	17:02
7	07:46	07:28	06:51	07:02	06:21	05:59	06:05	06:30	06:59	07:27	06:59	07:31
	17:18	17:52	18:24	19:55	20:24	20:50	20:55	20:32	19:49	19:00	17:19	17:02
8	07:46	07:27	06:50	07:01	06:20	05:59	06:06	06:31	07:00	07:28	07:00	07:32
	17:19	17:54	18:25	19:56	20:25	20:50	20:55	20:31	19:47	18:59	17:18	17:02
9	07:46	07:26	06:48	06:59	06:19	05:59	06:07	06:32	07:01	07:29	07:02	07:33
	17:20	17:55	18:26	19:57	20:26	20:51	20:55	20:30	19:45	18:57	17:17	17:02
10	07:46	07:25	06:47	06:58	06:18	05:59	06:07	06:33	07:01	07:30	07:03	07:34
	17:21	17:56	18:27	19:58	20:27	20:51	20:54	20:29	19:44	18:56	17:16	17:02
11	07:45	07:24	06:45	06:56	06:17	05:59	06:08	06:34	07:02	07:31	07:04	07:35
	17:22	17:57	18:28	19:58	20:28	20:52	20:54	20:28	19:42	18:54	17:15	17:02
12	07:45	07:22	06:43	06:55	06:16	05:59	06:09	06:35	07:03	07:32	07:05	07:35
	17:23	17:58	18:29	19:59	20:29	20:52	20:54	20:26	19:41	18:53	17:14	17:03
13	07:45	07:21	06:42	06:53	06:15	05:58	06:09	06:36	07:04	07:33	07:06	07:36
	17:24	17:59	18:30	20:00	20:30	20:53	20:53	20:25	19:39	18:51	17:13	17:03
14	07:45	07:20	06:40	06:52	06:14	05:58	06:10	06:37	07:05	07:34	07:07	07:37
	17:25	18:00	18:31	20:01	20:31	20:53	20:53	20:24	19:37	18:50	17:13	17:03
15	07:44	07:19	06:39	06:50	06:13	05:58	06:11	06:38	07:06	07:35	07:08	07:38
	17:26	18:02	18:32	20:02	20:32	20:54	20:52	20:22	19:36	18:48	17:12	17:03
16	07:44	07:18	06:37	06:49	06:12	05:58	06:11	06:39	07:07	07:36	07:09	07:38
	17:27	18:03	18:33	20:03	20:32	20:54	20:52	20:21	19:34	18:47	17:11	17:03
17	07:44	07:16	06:36	06:47	06:11	05:59	06:12	06:39	07:08	07:37	07:10	07:39
	17:28	18:04	18:34	20:04	20:33	20:54	20:51	20:20	19:33	18:45	17:10	17:04
18	07:43	07:15	06:34	06:46	06:10	05:59	06:13	06:40	07:09	07:38	07:12	07:40
	17:29	18:05	18:35	20:05	20:34	20:55	20:50	20:18	19:31	18:44	17:10	17:04
19	07:43	07:14	06:32	06:44	06:10	05:59	06:14	06:41	07:10	07:39	07:13	07:40
	17:30	18:06	18:36	20:06	20:35	20:55	20:50	20:17	19:29	18:43	17:09	17:05
20	07:42	07:12	06:31	06:43	06:09	05:59	06:15	06:42	07:11	07:40	07:14	07:41
	17:31	18:07	18:37	20:07	20:36	20:55	20:49	20:16	19:28	18:41	17:08	17:05
21	07:42	07:11	06:29	06:42	06:08	05:59	06:15	06:43	07:11	07:41	07:15	07:41
	17:33	18:08	18:38	20:08	20:37	20:56	20:48	20:14	19:26	18:40	17:08	17:05
22	07:41	07:10	06:28	06:40	06:07	05:59	06:16	06:44	07:12	07:42	07:16	07:42
	17:34	18:10	18:39	20:09	20:38	20:56	20:48	20:13	19:24	18:38	17:07	17:06
23	07:41	07:08	06:26	06:39	06:07	05:59	06:17	06:45	07:13	07:43	07:17	07:43
	17:35	18:11	18:40	20:10	20:39	20:56	20:47	20:11	19:23	18:37	17:06	17:06
24	07:40	07:07	06:24	06:37	06:06	06:00	06:18	06:46	07:14	07:44	07:18	07:43
	17:36	18:12	18:41	20:11	20:40	20:56	20:46	20:10	19:21	18:36	17:06	17:07
25	07:39	07:06	06:23	06:36	06:05	06:00	06:19	06:47	07:15	06:45	07:19	07:43
	17:37	18:13	18:42	20:12	20:40	20:56	20:45	20:09	19:20	17:34	17:05	17:07
26	07:39	07:04	06:21	06:35	06:05	06:00	06:20	06:48	07:16	06:46	07:20	07:44
	17:38	18:14	18:43	20:13	20:41	20:56	20:44	20:07	19:18	17:33	17:05	17:08
27	07:38	07:03	06:20	06:33	06:04	06:01	06:20	06:49	07:17	06:47	07:21	07:44
	17:39	18:15	18:44	20:14	20:42	20:56	20:44	20:06	19:16	17:32	17:05	17:09
28	07:37	07:01	06:18	06:32	06:03	06:01	06:21	06:50	07:18	06:48	07:22	07:44
	17:41	18:16	18:45	20:15	20:43	20:56	20:43	20:04	19:15	17:31	17:04	17:09
29	07:36		07:17	06:31	06:03	06:01	06:22	06:51	07:19	06:49	07:23	07:45
	17:42		19:46	20:16	20:44	20:56	20:42	20:03	19:13	17:29	17:04	17:10
30	07:35		07:15	06:30	06:02	06:02	06:23	06:51	07:20	06:50	07:25	07:45
	17:43		19:47	20:17	20:44	20:56	20:41	20:01	19:11	17:28	17:03	17:11
31	07:35		07:13		06:02		06:24	06:52		06:51		07:45
	17:44		19:48		20:45		20:40	20:00		17:27		17:12
Ore potenziali eliofania	302	300	370	396	444	447	454	425	374	347	302	293
Totale, caso peggiore												
Probabilità di eliofania												
Tempo di operatività rid.												
Dir. del vento rid.												
Totale ridotto												
Totale effettivo												

Legenda della tabella:

Giorno del mese Alba (hh:mm) Tramonto (hh:mm) Minuti d'ombra Inizio ombreggiamento (hh:mm) Fine ombreggiamento (hh:mm) (WTG che provoca l'inizio dell'ombreggiamento) (WTG che provoca l'ultimo ombreggiamento)

SHADOW - Calendario

Calcolo: NEWA Recettore d'ombra: AS - 45
Assunzioni sui calcoli d'ombra

Probabilità di eliofanìa (media ore giornaliere di insolazione) [CAGLIARI / ELMA S]
Gen Feb Mar Apr Mag Giu Lug Ago Set Ott Nov Dic
4,40 5,05 5,88 7,00 8,45 9,88 10,82 10,03 8,08 6,09 5,07 4,27

Tempo di operatività

N NNE ENE E ESE SSE S SSO OSO O ONO NNO Somma
234 246 616 889 358 158 145 280 748 1.055 865 428 6.021
3,0m/s

	Gennaio	Febbraio	Marzo	Aprile	Maggio	Giugno	Luglio	Agosto	Settembre	Ottobre	Novembre	Dicembre
1	07:46	07:34	07:00	07:12	06:28	06:01	06:02	06:25	06:53	07:21	06:53	07:26
	17:13	17:45	18:17	19:49	20:18	20:46	20:56	20:39	19:58	19:10	17:26	17:03
2	07:46	07:33	06:59	07:10	06:27	06:01	06:03	06:26	06:54	07:22	06:54	07:26
	17:13	17:46	18:18	19:50	20:19	20:46	20:56	20:38	19:56	19:08	17:24	17:03
3	07:46	07:32	06:57	07:09	06:26	06:01	06:03	06:27	06:55	07:23	06:55	07:27
	17:14	17:48	18:19	19:51	20:20	20:47	20:56	20:37	19:55	19:07	17:23	17:03
4	07:46	07:31	06:56	07:07	06:25	06:00	06:04	06:27	06:56	07:24	06:56	07:28
	17:15	17:49	18:20	19:52	20:21	20:48	20:56	20:36	19:53	19:05	17:22	17:03
5	07:46	07:30	06:54	07:05	06:24	06:00	06:04	06:28	06:57	07:25	06:57	07:29
	17:16	17:50	18:21	19:53	20:22	20:48	20:56	20:35	19:52	19:04	17:21	17:02
6	07:46	07:29	06:53	07:04	06:22	06:00	06:05	06:29	06:58	07:26	06:58	07:30
	17:17	17:51	18:22	19:54	20:23	20:49	20:56	20:33	19:50	19:02	17:20	17:02
7	07:46	07:28	06:51	07:02	06:21	05:59	06:05	06:30	06:59	07:27	06:59	07:31
	17:18	17:52	18:24	19:55	20:24	20:50	20:55	20:32	19:49	19:00	17:19	17:02
8	07:46	07:27	06:50	07:01	06:20	05:59	06:06	06:31	07:00	07:28	07:00	07:32
	17:19	17:53	18:25	19:56	20:25	20:50	20:55	20:31	19:47	18:59	17:18	17:02
9	07:46	07:26	06:48	06:59	06:19	05:59	06:07	06:32	07:01	07:29	07:01	07:33
	17:20	17:55	18:26	19:57	20:26	20:51	20:55	20:30	19:45	18:57	17:17	17:02
10	07:46	07:25	06:46	06:58	06:18	05:59	06:07	06:33	07:01	07:30	07:03	07:34
	17:21	17:56	18:27	19:57	20:27	20:51	20:54	20:29	19:44	18:56	17:16	17:02
11	07:45	07:24	06:45	06:56	06:17	05:59	06:08	06:34	07:02	07:31	07:04	07:35
	17:22	17:57	18:28	19:58	20:28	20:52	20:54	20:28	19:42	18:54	17:15	17:02
12	07:45	07:22	06:43	06:55	06:16	05:59	06:09	06:35	07:03	07:32	07:05	07:35
	17:23	17:58	18:29	19:59	20:29	20:52	20:53	20:26	19:41	18:53	17:14	17:03
13	07:45	07:21	06:42	06:53	06:15	05:58	06:09	06:36	07:04	07:33	07:06	07:36
	17:24	17:59	18:30	20:00	20:30	20:53	20:53	20:25	19:39	18:51	17:13	17:03
14	07:45	07:20	06:40	06:52	06:14	05:58	06:10	06:37	07:05	07:34	07:07	07:37
	17:25	18:00	18:31	20:01	20:31	20:53	20:53	20:24	19:37	18:50	17:13	17:03
15	07:44	07:19	06:39	06:50	06:13	05:58	06:11	06:38	07:06	07:35	07:08	07:38
	17:26	18:02	18:32	20:02	20:32	20:54	20:52	20:22	19:36	18:48	17:12	17:03
16	07:44	07:18	06:37	06:49	06:12	05:58	06:11	06:39	07:07	07:36	07:09	07:38
	17:27	18:03	18:33	20:03	20:32	20:54	20:52	20:21	19:34	18:47	17:11	17:03
17	07:44	07:16	06:36	06:47	06:11	05:59	06:12	06:39	07:08	07:37	07:10	07:39
	17:28	18:04	18:34	20:04	20:33	20:54	20:51	20:20	19:33	18:45	17:10	17:04
18	07:43	07:15	06:34	06:46	06:10	05:59	06:13	06:40	07:09	07:38	07:12	07:40
	17:29	18:05	18:35	20:05	20:34	20:55	20:50	20:18	19:31	18:44	17:09	17:04
19	07:43	07:14	06:32	06:44	06:10	05:59	06:14	06:41	07:10	07:39	07:13	07:40
	17:30	18:06	18:36	20:06	20:35	20:55	20:50	20:17	19:29	18:43	17:09	17:05
20	07:42	07:12	06:31	06:43	06:09	05:59	06:15	06:42	07:11	07:40	07:14	07:41
	17:31	18:07	18:37	20:07	20:36	20:55	20:49	20:16	19:28	18:41	17:08	17:05
21	07:42	07:11	06:29	06:42	06:08	05:59	06:15	06:43	07:11	07:41	07:15	07:41
	17:32	18:08	18:38	20:08	20:37	20:56	20:48	20:14	19:26	18:40	17:08	17:05
22	07:41	07:10	06:28	06:40	06:07	05:59	06:16	06:44	07:12	07:42	07:16	07:42
	17:34	18:10	18:39	20:09	20:38	20:56	20:48	20:13	19:24	18:38	17:07	17:06
23	07:41	07:08	06:26	06:39	06:07	05:59	06:17	06:45	07:13	07:43	07:17	07:42
	17:35	18:11	18:40	20:10	20:39	20:56	20:47	20:11	19:23	18:37	17:06	17:06
24	07:40	07:07	06:24	06:37	06:06	06:00	06:18	06:46	07:14	07:44	07:18	07:43
	17:36	18:12	18:41	20:11	20:40	20:56	20:46	20:10	19:21	18:36	17:06	17:07
25	07:39	07:06	06:23	06:36	06:05	06:00	06:19	06:47	07:15	06:45	07:19	07:43
	17:37	18:13	18:42	20:12	20:40	20:56	20:45	20:09	19:20	17:34	17:05	17:07
26	07:39	07:04	06:21	06:35	06:05	06:00	06:20	06:48	07:16	06:46	07:20	07:44
	17:38	18:14	18:43	20:13	20:41	20:56	20:44	20:07	19:18	17:33	17:05	17:08
27	07:38	07:03	06:20	06:33	06:04	06:01	06:20	06:49	07:17	06:47	07:21	07:44
	17:39	18:15	18:44	20:14	20:42	20:56	20:44	20:06	19:16	17:32	17:05	17:09
28	07:37	07:01	06:18	06:32	06:03	06:01	06:21	06:50	07:18	06:48	07:22	07:44
	17:41	18:16	18:45	20:15	20:43	20:56	20:43	20:04	19:15	17:30	17:04	17:09
29	07:36		07:16	06:31	06:03	06:01	06:22	06:50	07:19	06:49	07:23	07:45
	17:42		19:46	20:16	20:44	20:56	20:42	20:03	19:13	17:29	17:04	17:10
30	07:35		07:15	06:30	06:02	06:02	06:23	06:51	07:20	06:50	07:24	07:45
	17:43		19:47	20:17	20:44	20:56	20:41	20:01	19:11	17:28	17:03	17:11
31	07:35		07:13		06:02		06:24	06:52		06:51		07:45
	17:44		19:48		20:45		20:40	20:00		17:27		17:12
Ore potenziali eliofanìa	302	300	370	396	444	447	454	425	374	347	302	293
Totale, caso peggiore												
Probabilità di eliofanìa												
Tempo di operatività rid.												
Dir. del vento rid.												
Totale ridotto												
Totale effettivo												

Legenda della tabella:

Giorno del mese Alba (hh:mm) Tramonto (hh:mm) Minuti d'ombra Inizio ombreggiamento (hh:mm) Fine ombreggiamento (hh:mm) (WTG che provoca l'inizio dell'ombreggiamento) (WTG che provoca l'ultimo ombreggiamento)

SHADOW - Calendario

Calcolo: NEWA Recettore d'ombra: AT - 46
Assunzioni sui calcoli d'ombra

Probabilità di eliofanìa (media ore giornaliere di insolazione) [CAGLIARI / ELMA S]
Gen Feb Mar Apr Mag Giu Lug Ago Set Ott Nov Dic
4,40 5,05 5,88 7,00 8,45 9,88 10,82 10,03 8,08 6,09 5,07 4,27

Tempo di operatività

N	NNE	ENE	E	ESE	SSE	S	SSO	OSO	O	ONO	NNO	Somma
234	246	616	889	358	158	145	280	748	1.055	865	428	6.021

3,0m/s

		Gennaio	Febbraio	Marzo	Aprile	Maggio	Giugno	Luglio	Agosto	Settembre	Ottobre	Novembre	Dicembre
1	07:46 17:13	07:34 17:45	07:00 18:17	07:12 19:49	06:28 19:18	06:01 20:18	06:01 20:46	06:02 20:56	06:31 (2) 20:39	06:25 19:58	06:53 19:10	06:53 17:26	07:26 17:03
2	07:46 17:13	07:33 17:46	06:59 18:18	07:10 19:50	06:27 20:19	06:01 20:46	06:01 20:46	06:03 20:56	06:31 (2) 20:38	06:54 19:56	07:22 19:08	06:54 17:24	07:27 17:03
3	07:46 17:14	07:32 17:48	06:57 18:19	07:09 19:51	06:26 20:20	06:01 20:47	06:01 20:47	06:03 20:56	06:31 (2) 20:37	06:55 19:55	07:23 19:07	06:55 17:23	07:27 17:03
4	07:46 17:15	07:31 17:49	06:56 18:20	07:07 19:52	06:25 20:21	06:00 20:48	06:00 20:48	06:04 20:56	06:31 (2) 20:36	06:56 19:53	07:24 19:05	06:56 17:22	07:28 17:03
5	07:46 17:16	07:30 17:50	06:54 18:21	07:05 19:53	06:24 20:22	06:00 20:48	06:00 20:48	06:04 20:56	06:31 (2) 20:35	06:57 19:52	07:25 19:04	06:57 17:21	07:29 17:02
6	07:46 17:17	07:29 17:51	06:53 18:22	07:04 19:54	06:22 20:23	06:00 20:49	06:00 20:49	06:05 20:56	06:31 (2) 20:33	06:58 19:50	07:26 19:02	06:58 17:20	07:30 17:02
7	07:46 17:18	07:28 17:52	06:51 18:24	07:02 19:55	06:21 20:24	06:01 20:50	06:01 20:50	06:05 20:56	06:31 (2) 20:32	06:59 19:49	07:27 19:00	06:59 17:19	07:31 17:02
8	07:46 17:19	07:27 17:54	06:50 18:25	07:01 19:56	06:20 20:25	06:01 20:51	06:01 20:51	06:06 20:56	06:31 (2) 20:31	06:59 19:47	07:28 18:59	07:00 17:18	07:32 17:02
9	07:46 17:20	07:26 17:55	06:48 18:26	06:59 19:57	06:19 20:26	06:01 20:51	06:01 20:51	06:07 20:56	06:31 (2) 20:30	06:59 19:45	07:29 18:57	07:02 17:17	07:33 17:02
10	07:46 17:21	07:25 17:56	06:47 18:27	06:58 19:58	06:18 20:27	06:01 20:52	06:01 20:52	06:07 20:56	06:31 (2) 20:29	06:59 19:44	07:03 18:56	07:03 17:16	07:34 17:02
11	07:46 17:22	07:24 17:57	06:45 18:28	06:56 19:58	06:17 20:28	06:01 20:52	06:01 20:52	06:08 20:56	06:31 (2) 20:28	06:59 19:44	07:04 18:56	07:04 17:16	07:35 17:02
12	07:46 17:23	07:22 17:58	06:43 18:29	06:55 19:59	06:16 20:29	06:35 (2) 20:52	06:02 20:52	06:09 20:56	06:31 (2) 20:28	06:59 19:42	07:05 18:54	07:05 17:15	07:35 17:02
13	07:46 17:24	07:21 17:59	06:42 18:30	06:53 19:59	06:15 20:29	06:36 (2) 20:52	06:03 20:52	06:09 20:56	06:31 (2) 20:26	06:59 19:41	07:06 18:53	07:06 17:14	07:36 17:03
14	07:46 17:25	07:20 18:00	06:40 18:31	06:52 19:59	06:14 20:30	06:40 (2) 20:53	06:04 20:53	06:10 20:56	06:31 (2) 20:25	06:59 19:39	07:07 18:51	07:07 17:13	07:37 17:03
15	07:46 17:26	07:19 18:01	06:39 18:32	06:50 19:59	06:13 20:31	06:43 (2) 20:53	06:05 20:53	06:11 20:56	06:31 (2) 20:24	06:59 19:37	07:08 18:50	07:08 17:13	07:38 17:03
16	07:46 17:27	07:18 18:02	06:37 18:32	06:49 19:59	06:12 20:32	06:44 (2) 20:54	06:06 20:54	06:11 20:56	06:31 (2) 20:22	06:59 19:36	07:09 18:48	07:09 17:12	07:39 17:03
17	07:46 17:28	07:16 18:03	06:36 18:33	06:47 19:59	06:11 20:33	06:45 (2) 20:54	06:07 20:54	06:12 20:56	06:31 (2) 20:21	06:59 19:34	07:10 18:47	07:10 17:13	07:40 17:03
18	07:46 17:29	07:15 18:04	06:34 18:34	06:46 19:59	06:10 20:34	06:46 (2) 20:54	06:08 20:54	06:13 20:56	06:31 (2) 20:20	06:59 19:33	07:11 18:45	07:11 17:10	07:41 17:04
19	07:46 17:30	07:14 18:06	06:32 18:35	06:44 19:59	06:10 20:35	06:47 (2) 20:55	06:09 20:55	06:14 20:56	06:31 (2) 20:19	06:59 19:32	07:12 18:43	07:12 17:07	07:42 17:05
20	07:46 17:31	07:12 18:07	06:31 18:36	06:43 19:59	06:09 20:36	06:48 (2) 20:55	06:10 20:55	06:15 20:56	06:31 (2) 20:18	06:59 19:31	07:13 18:41	07:13 17:08	07:43 17:05
21	07:46 17:32	07:11 18:08	06:29 18:37	06:42 19:59	06:08 20:37	06:28 (2) 20:55	06:11 20:55	06:15 20:56	06:31 (2) 20:17	06:59 19:30	07:14 18:39	07:14 17:09	07:44 17:06
22	07:46 17:33	07:10 18:09	06:28 18:38	06:40 19:59	06:07 20:38	06:27 (2) 20:56	06:12 20:56	06:16 20:56	06:31 (2) 20:16	06:59 19:29	07:15 18:37	07:15 17:10	07:45 17:07
23	07:46 17:34	07:09 18:10	06:26 18:39	06:39 19:59	06:06 20:39	06:48 (2) 20:56	06:13 20:56	06:17 20:56	06:31 (2) 20:15	06:59 19:28	07:16 18:36	07:16 17:11	07:46 17:08
24	07:46 17:35	07:08 18:11	06:25 18:40	06:38 19:59	06:05 20:40	06:27 (2) 20:57	06:14 20:57	06:18 20:56	06:31 (2) 20:14	06:59 19:27	07:17 18:35	07:17 17:12	07:47 17:09
25	07:46 17:36	07:07 18:12	06:24 18:41	06:37 19:59	06:04 20:41	06:49 (2) 20:57	06:15 20:57	06:19 20:56	06:31 (2) 20:13	06:59 19:26	07:18 18:34	07:18 17:13	07:48 17:10
26	07:46 17:37	07:06 18:13	06:23 18:42	06:36 19:59	06:03 20:42	06:26 (2) 20:58	06:16 20:58	06:20 20:56	06:31 (2) 20:12	06:59 19:25	07:19 18:33	07:19 17:14	07:49 17:11
27	07:46 17:38	07:05 18:14	06:22 18:43	06:35 19:59	06:02 20:43	06:25 (2) 20:59	06:17 20:59	06:21 20:56	06:31 (2) 20:11	06:59 19:24	07:20 18:32	07:20 17:15	07:50 17:12
28	07:46 17:39	07:04 18:15	06:21 18:44	06:34 19:59	06:01 20:44	06:24 (2) 20:59	06:18 20:59	06:22 20:56	06:31 (2) 20:10	06:59 19:23	07:21 18:31	07:21 17:16	07:51 17:13
29	07:46 17:40	07:03 18:16	06:20 18:45	06:33 19:59	06:00 20:45	06:23 (2) 20:59	06:19 20:59	06:23 20:56	06:31 (2) 20:09	06:59 19:22	07:22 18:30	07:22 17:17	07:52 17:14
30	07:46 17:41	07:02 18:17	06:19 18:46	06:32 19:59	06:00 20:46	06:22 (2) 20:59	06:20 20:59	06:24 20:56	06:31 (2) 20:08	06:59 19:21	07:23 18:29	07:23 17:18	07:53 17:15
31	07:46 17:42	07:01 18:18	06:18 18:47	06:31 19:59	06:00 20:47	06:21 (2) 20:59	06:21 20:59	06:25 20:56	06:31 (2) 20:07	06:59 19:20	07:24 18:28	07:24 17:19	07:54 17:16
32	07:46 17:43	07:00 18:19	06:17 18:48	06:30 19:59	06:00 20:48	06:20 (2) 20:59	06:22 20:59	06:26 20:56	06:31 (2) 20:06	06:59 19:19	07:25 18:27	07:25 17:20	07:55 17:17
33	07:46 17:44	07:00 18:20	06:16 18:49	06:30 19:59	06:00 20:49	06:19 (2) 20:59	06:23 20:59	06:27 20:56	06:31 (2) 20:05	06:59 19:18	07:26 18:26	07:26 17:21	07:56 17:18
Ore potenziali eliofanìa		302	300	370	396	444	447	454	425	374	347	302	293
Totale, caso peggiore						374	686	667					
Probabilità di eliofanìa						0,59	0,66	0,74					
Tempo di operatività rid.						0,69	0,69	0,69					
Dir. del vento rid.						0,79	0,79	0,79					
Totale ridotto						0,32	0,36	0,40					
Totale effettivo						120	247	267					

Legenda della tabella:

Giorno del mese Alba (hh:mm) Inizio ombreggiamento (hh:mm) (WTG che provoca l'inizio dell'ombreggiamento)
 Tramonto (hh:mm)Minuti d'ombra Fine ombreggiamento (hh:mm) (WTG che provoca l'ultimo ombreggiamento)



SHADOW - Calendario

Calcolo: NEWA Recettore d'ombra: AU - 47
Assunzioni sui calcoli d'ombra

Probabilità di eliofanìa (media ore giornaliere di insolazione) [CAGLIARI / ELMA S]
Gen Feb Mar Apr Mag Giu Lug Ago Set Ott Nov Dic
4,40 5,05 5,88 7,00 8,45 9,88 10,82 10,03 8,08 6,09 5,07 4,27

Tempo di operatività

N NNE ENE E ESE SSE S SSO OSO O ONO NNO Somma
234 246 616 889 358 158 145 280 748 1.055 865 428 6.021
3,0m/s

	Gennaio	Febbraio	Marzo	Aprile	Maggio	Giugno	Luglio	Agosto	Settembre	Ottobre	Novembre	Dicembre
1	07:46 17:13	07:34 17:45	07:00 18:17	07:12 19:49	06:28 20:18	06:47 (2) 20:18	06:01 20:46	06:02 20:56	06:25 20:39	06:47 (2) 19:58	06:53 19:10	07:21 17:26
2	07:46 17:13	07:33 17:46	06:59 18:18	07:10 19:50	06:27 20:19	06:46 (2) 21	06:01 20:46	06:03 20:56	06:26 20:38	06:47 (2) 33	06:54 19:08	07:22 17:24
3	07:46 17:14	07:32 17:48	06:57 18:19	07:09 19:51	06:26 20:20	06:45 (2) 23	06:01 20:47	06:03 20:56	06:27 20:37	06:48 (2) 32	06:55 19:07	07:23 17:23
4	07:46 17:15	07:31 17:49	06:56 18:20	07:07 19:52	06:25 20:21	06:44 (2) 25	06:00 20:48	06:04 20:56	06:27 20:36	06:49 (2) 31	06:56 19:05	07:24 17:22
5	07:46 17:16	07:30 17:50	06:54 18:21	07:05 19:53	06:24 20:22	06:43 (2) 26	06:00 20:48	06:04 20:56	06:28 20:35	06:50 (2) 30	06:57 19:04	07:25 17:21
6	07:46 17:17	07:29 17:51	06:53 18:22	07:04 19:54	06:22 20:23	06:41 (2) 28	06:00 20:49	06:05 20:56	06:29 20:33	06:51 (2) 29	06:58 19:02	07:26 17:20
7	07:46 17:18	07:28 17:52	06:51 18:24	07:02 19:55	06:21 20:24	06:40 (2) 29	06:00 20:50	06:05 20:55	06:30 20:32	06:51 (2) 27	06:59 19:00	07:27 17:19
8	07:46 17:19	07:27 17:53	06:50 18:25	07:01 19:56	06:20 20:25	06:39 (2) 30	06:00 20:50	06:06 20:55	06:31 20:31	06:52 (2) 26	07:00 19:47	07:28 17:18
9	07:46 17:20	07:26 17:55	06:48 18:26	06:59 19:57	06:19 20:26	06:38 (2) 31	06:00 20:51	06:07 20:55	06:32 20:30	06:53 (2) 24	07:01 19:45	07:29 17:17
10	07:46 17:21	07:25 17:56	06:46 18:27	06:58 19:58	06:18 20:27	06:37 (2) 32	06:00 20:51	06:07 20:54	06:33 20:29	06:54 (2) 22	07:01 19:44	07:30 17:16
11	07:45 17:22	07:24 17:57	06:45 18:28	06:56 19:58	06:17 20:28	06:36 (2) 33	06:00 20:52	06:08 20:54	06:34 20:28	06:55 (2) 21	07:02 19:42	07:31 17:15
12	07:45 17:23	07:22 17:58	06:43 18:29	06:55 19:59	06:16 20:29	06:35 (2) 33	06:00 20:52	06:09 20:54	06:35 20:26	06:56 (2) 18	07:03 19:41	07:32 17:14
13	07:45 17:24	07:21 17:59	06:42 18:30	06:53 20:00	06:15 20:30	06:34 (2) 33	06:00 20:53	06:09 20:53	06:36 20:25	06:57 (2) 16	07:04 19:39	07:33 17:13
14	07:45 17:25	07:20 18:00	06:40 18:31	06:52 20:01	06:14 20:31	06:37 (2) 33	06:00 20:53	06:10 20:53	06:37 20:24	07:02 (2) 13	07:05 19:37	07:34 17:13
15	07:44 17:26	07:19 18:02	06:39 18:32	06:50 20:02	06:13 20:32	07:10 (2) 32	06:00 20:54	06:11 20:52	06:57 (2) 10	06:58 (2) 9	07:06 19:36	07:35 17:12
16	07:44 17:27	07:18 18:03	06:37 18:33	06:49 20:03	06:12 20:32	07:09 (2) 31	06:00 20:54	06:11 20:52	06:56 (2) 13	07:07 (2) 20:21	07:36 19:34	07:38 17:11
17	07:44 17:28	07:16 18:04	06:36 18:34	06:47 20:04	06:11 20:33	07:08 (2) 30	06:00 20:54	06:12 20:51	06:55 (2) 16	07:09 (2) 20:20	07:37 19:33	07:10 17:04
18	07:43 17:29	07:15 18:05	06:34 18:35	06:46 20:05	06:10 20:34	07:08 (2) 30	06:00 20:55	06:13 20:50	06:54 (2) 18	07:12 (2) 18	07:38 19:31	07:12 17:09
19	07:43 17:30	07:14 18:06	06:32 18:36	06:44 20:06	06:10 20:35	07:08 (2) 29	06:00 20:55	06:14 20:50	06:52 (2) 21	07:13 (2) 17	07:39 19:29	07:13 17:04
20	07:42 17:31	07:12 18:07	06:31 18:37	06:43 20:07	06:09 20:36	07:07 (2) 27	06:00 20:55	06:15 20:49	06:52 (2) 22	07:14 (2) 16	07:40 19:28	07:14 17:08
21	07:42 17:32	07:11 18:08	06:29 18:38	06:42 20:08	06:08 20:37	07:07 (2) 26	06:00 20:56	06:15 20:48	06:51 (2) 24	07:15 (2) 14	07:41 19:26	07:15 17:08
22	07:41 17:34	07:10 18:10	06:28 18:39	06:40 20:09	06:07 20:38	07:06 (2) 24	06:00 20:56	06:16 20:48	06:51 (2) 25	07:16 (2) 13	07:42 19:24	07:16 17:06
23	07:41 17:35	07:08 18:11	06:26 18:40	06:39 20:10	06:07 20:39	07:05 (2) 23	06:00 20:56	06:17 20:47	06:50 (2) 27	07:17 (2) 11	07:43 19:23	07:17 17:06
24	07:40 17:36	07:07 18:12	06:24 18:41	06:37 20:11	06:06 20:40	07:04 (2) 21	06:00 20:56	06:18 20:46	06:49 (2) 28	07:17 (2) 10	07:44 19:21	07:18 17:07
25	07:39 17:37	07:06 18:13	06:23 18:42	06:36 20:12	06:05 20:40	07:03 (2) 20	06:00 20:56	06:19 20:45	06:49 (2) 29	07:18 (2) 9	07:45 19:20	07:19 17:05
26	07:39 17:38	07:04 18:14	06:21 18:43	06:35 20:13	06:05 20:41	07:02 (2) 17	06:00 20:56	06:21 20:44	06:48 (2) 30	07:18 (2) 7	07:46 19:18	07:20 17:05
27	07:38 17:39	07:03 18:15	06:20 18:44	06:33 20:14	06:04 20:42	07:01 (2) 14	06:00 20:56	06:22 20:44	06:48 (2) 31	07:19 (2) 6	07:47 19:16	07:21 17:05
28	07:37 17:41	07:01 18:16	06:18 18:45	06:32 20:15	06:03 20:43	07:01 (2) 11	06:00 20:56	06:21 20:43	06:48 (2) 32	07:20 (2) 5	07:48 19:15	07:22 17:04
29	07:36 17:42	07:00 18:17	06:16 18:46	06:31 20:16	06:02 20:44	07:00 (2) 7	06:00 20:56	06:22 20:42	06:48 (2) 32	07:20 (2) 4	07:49 19:13	07:23 17:04
30	07:35 17:43	07:00 18:18	06:15 18:47	06:30 20:17	06:01 20:44	07:00 (2) 17	06:00 20:56	06:23 20:41	06:47 (2) 32	07:19 (2) 3	07:50 19:11	07:25 17:03
31	07:35 17:44	07:00 18:19	06:14 18:48	06:29 20:18	06:00 20:45	07:00 (2) 14	06:00 20:56	06:24 20:40	06:47 (2) 33	07:20 (2) 2	07:51 19:12	07:45 17:12
Ore potenziali eliofanìa	302	300	370	396	444	447	454	425	374	347	302	293
Totale, caso peggiore				46	738		425	364				
Probabilità di eliofanìa				0,53	0,59		0,74	0,73				
Tempo di operatività rid.				0,69	0,69		0,69	0,69				
Dir. del vento rid.				0,79	0,79		0,79	0,79				
Totale ridotto				0,29	0,32		0,40	0,40				
Totale effettivo				13	236		170	145				

Legenda della tabella:

Giorno del mese Alba (hh:mm) Tramonto (hh:mm) Minuti d'ombra Inizio ombreggiamento (hh:mm) Fine ombreggiamento (hh:mm) (WTG che provoca l'inizio dell'ombreggiamento) (WTG che provoca l'ultimo ombreggiamento)

SHADOW - Calendario

Calcolo: NEWA Recettore d'ombra: AV - 48
Assunzioni sui calcoli d'ombra

Probabilità di eliofania (media ore giornaliere di insolazione) [CAGLIARI / ELMA S]
Gen Feb Mar Apr Mag Giu Lug Ago Set Ott Nov Dic
4,40 5,05 5,88 7,00 8,45 9,88 10,82 10,03 8,08 6,09 5,07 4,27

Tempo di operatività
N NNE ENE E ESE SSE S SSO OSO O ONO NNO Somma
234 246 616 889 358 158 145 280 748 1.055 865 428 6.021
3,0m/s

Table with columns for months (Gennaio to Dicembre) and rows for each day (1 to 31), showing solar radiation data and summary statistics at the bottom.

Legenda della tabella:

Giorno del mese Alba (hh:mm) Tramonto (hh:mm) Minuti d'ombra Inizio ombreggiamento (hh:mm) Fine ombreggiamento (hh:mm) (WTG che provoca l'inizio dell'ombreggiamento) (WTG che provoca l'ultimo ombreggiamento)



SHADOW - Calendario

Calcolo: NEWA Recettore d'ombra: AW - 49
Assunzioni sui calcoli d'ombra

Probabilità di eliofanìa (media ore giornaliere di insolazione) [CAGLIARI / ELMA S]

Gen Feb Mar Apr Mag Giu Lug Ago Set Ott Nov Dic
4,40 5,05 5,88 7,00 8,45 9,88 10,82 10,03 8,08 6,09 5,07 4,27

Tempo di operatività

N NNE ENE E ESE SSE S SSO OSO O ONO NNO Somma
234 246 616 889 358 158 145 280 748 1.055 865 428 6.021
3,0m/s

	Gennaio	Febbraio	Marzo	Aprile	Maggio	Giugno	Luglio	Agosto	Settembre	Ottobre	Novembre	Dicembre
1	07:46 17:13	07:34 17:45	07:00 18:17	07:12 19:49	06:28 20:18	06:01 20:46	06:22 (1) 20:56	06:25 20:39	06:53 19:58	07:21 19:10	06:53 17:26	07:25 17:03
2	07:46 17:13	07:33 17:46	06:58 18:18	07:10 19:50	06:27 20:19	06:01 20:46	06:22 (1) 20:56	06:28 (1) 20:38	06:54 19:56	07:22 19:08	06:54 17:24	07:26 17:03
3	07:46 17:14	07:32 17:48	06:57 18:19	07:09 19:51	06:26 20:20	06:01 20:47	06:21 (1) 20:56	06:28 (1) 20:37	06:55 19:55	07:23 19:07	06:55 17:23	07:27 17:03
4	07:46 17:15	07:31 17:49	06:56 18:20	07:07 19:52	06:25 20:21	06:00 20:48	06:21 (1) 20:56	06:29 (1) 20:36	06:56 19:53	07:24 19:05	06:56 17:22	07:28 17:03
5	07:46 17:16	07:30 17:50	06:54 18:21	07:05 19:53	06:24 20:22	06:00 20:48	06:22 (1) 20:56	06:28 (1) 20:35	06:57 19:52	07:25 19:03	06:57 17:21	07:29 17:02
6	07:46 17:17	07:29 17:51	06:53 18:22	07:04 19:54	06:22 20:23	06:00 20:49	06:23 (1) 20:56	06:29 (1) 20:33	06:58 19:50	07:26 19:02	06:58 17:20	07:30 17:02
7	07:46 17:18	07:28 17:52	06:51 18:24	07:02 19:55	06:21 20:24	05:59 20:50	06:22 (1) 20:55	06:28 (1) 20:32	06:59 19:49	07:27 19:00	06:59 17:19	07:31 17:02
8	07:46 17:19	07:27 17:53	06:50 18:25	07:01 19:56	06:20 20:25	05:59 20:50	06:23 (1) 20:55	06:29 (1) 20:31	07:00 19:47	07:28 18:59	07:00 17:18	07:32 17:02
9	07:46 17:20	07:26 17:55	06:48 18:26	06:59 19:56	06:19 20:26	05:59 20:51	06:23 (1) 20:55	06:28 (1) 20:30	07:01 19:45	07:29 18:57	07:01 17:17	07:33 17:02
10	07:46 17:21	07:25 17:56	06:46 18:27	06:58 19:57	06:18 20:27	05:59 20:51	06:24 (1) 20:54	06:33 (1) 20:29	07:01 19:44	07:30 18:56	07:03 17:16	07:34 17:02
11	07:45 17:22	07:24 17:57	06:45 18:28	06:56 19:58	06:17 20:28	05:59 20:52	06:24 (1) 20:54	06:30 (1) 20:28	07:02 19:42	07:30 18:54	07:04 17:15	07:35 17:02
12	07:45 17:23	07:22 17:58	06:43 18:29	06:55 19:59	06:16 20:29	05:59 20:52	06:25 (1) 20:53	06:30 (1) 20:26	07:03 19:41	07:31 18:53	07:05 17:14	07:35 17:03
13	07:45 17:24	07:21 17:59	06:42 18:30	06:53 20:00	06:15 20:30	05:58 20:53	06:25 (1) 20:53	06:31 (1) 20:25	07:04 19:39	07:32 18:51	07:06 17:13	07:36 17:03
14	07:45 17:25	07:20 18:00	06:40 18:31	06:52 20:01	06:14 20:31	05:58 20:53	06:25 (1) 20:53	06:32 (1) 20:24	07:05 19:37	07:33 18:50	07:07 17:13	07:37 17:03
15	07:44 17:26	07:19 18:02	06:39 18:32	06:50 20:02	06:13 20:32	05:58 20:54	06:26 (1) 20:52	06:33 (1) 20:22	07:06 19:36	07:35 18:48	07:08 17:12	07:38 17:03
16	07:44 17:27	07:18 18:03	06:37 18:33	06:49 20:03	06:12 20:32	05:58 20:54	06:26 (1) 20:51	06:33 (1) 20:21	07:07 19:34	07:36 18:47	07:09 17:11	07:38 17:03
17	07:44 17:28	07:16 18:04	06:36 18:34	06:47 20:04	06:11 20:33	05:58 20:54	06:31 (1) 20:51	06:34 (1) 20:20	07:08 19:32	07:37 18:45	07:10 17:10	07:39 17:04
18	07:43 17:29	07:15 18:05	06:34 18:35	06:46 20:05	06:10 20:34	05:59 20:54	06:30 (1) 20:50	06:35 (1) 20:18	07:09 19:31	07:38 18:44	07:12 17:09	07:40 17:04
19	07:43 17:30	07:14 18:06	06:32 18:36	06:44 20:06	06:10 20:35	05:59 20:54	06:29 (1) 20:50	06:35 (1) 20:17	07:10 19:29	07:39 18:42	07:13 17:09	07:40 17:04
20	07:42 17:31	07:12 18:07	06:31 18:37	06:43 20:07	06:09 20:36	05:59 20:55	06:29 (1) 20:49	06:42 (1) 20:16	07:11 19:28	07:40 18:41	07:14 17:08	07:41 17:05
21	07:42 17:32	07:11 18:08	06:29 18:38	06:42 20:08	06:08 20:37	05:59 20:56	06:28 (1) 20:48	06:37 (1) 20:14	07:12 19:26	07:41 18:40	07:15 17:08	07:42 17:05
22	07:41 17:34	07:10 18:09	06:28 18:39	06:40 20:09	06:07 20:38	05:59 20:56	06:28 (1) 20:48	06:38 (1) 20:13	07:12 19:24	07:42 18:38	07:16 17:07	07:42 17:06
23	07:40 17:35	07:08 18:11	06:26 18:40	06:39 20:10	06:07 20:39	05:59 20:56	06:28 (1) 20:47	06:39 (1) 20:11	07:13 19:23	07:43 18:37	07:17 17:06	07:42 17:06
24	07:40 17:36	07:07 18:12	06:24 18:41	06:37 20:11	06:06 20:39	05:59 20:56	06:28 (1) 20:46	06:39 (1) 20:10	07:14 19:21	07:44 18:36	07:18 17:06	07:43 17:07
25	07:39 17:37	07:06 18:13	06:23 18:42	06:36 20:12	06:05 20:40	05:59 20:56	06:25 (1) 20:45	06:40 (1) 20:09	07:15 19:19	07:45 17:34	07:19 17:05	07:43 17:07
26	07:39 17:38	07:04 18:14	06:21 18:43	06:35 20:13	06:05 20:41	05:59 20:56	06:25 (1) 20:44	06:41 (1) 20:07	07:16 19:18	07:46 17:33	07:20 17:05	07:44 17:08
27	07:38 17:39	07:03 18:15	06:20 18:44	06:33 20:14	06:04 20:42	05:59 20:56	06:24 (1) 20:44	06:42 (1) 20:06	07:17 19:16	07:47 17:32	07:21 17:04	07:44 17:09
28	07:37 17:41	07:01 18:16	06:18 18:45	06:32 20:15	06:03 20:43	05:59 20:56	06:24 (1) 20:43	06:43 (1) 20:04	07:18 19:15	07:48 17:30	07:22 17:04	07:44 17:09
29	07:36 17:42	07:16 19:46	06:31 20:16	06:03 20:44	06:03 20:56	05:59 20:56	06:23 (1) 20:42	06:44 (1) 20:03	07:19 19:13	07:49 17:29	07:23 17:04	07:45 17:10
30	07:35 17:43	07:15 19:47	06:30 20:17	06:02 20:44	06:02 20:56	05:59 20:56	06:23 (1) 20:41	06:51 20:01	07:20 19:11	07:50 17:28	07:24 17:03	07:45 17:11
31	07:35 17:44	07:13 19:48	06:29 20:18	06:01 20:45	06:02 20:56	05:59 20:56	06:23 (1) 20:40	06:52 20:00	07:21 19:11	07:51 17:27	07:25 17:03	07:45 17:12
Ore potenziali eliofanìa	302	300	370	396	444	447	454	425	374	347	302	293
Totale, caso peggiore					646	1639	1276					
Probabilità di eliofanìa					0,59	0,66	0,74					
Tempo di operatività rid.					0,69	0,69	0,69					
Dir. del vento rid.					0,79	0,79	0,79					
Totale ridotto					0,32	0,36	0,40					
Totale effettivo					206	589	511					

Legenda della tabella:

Giorno del mese Alba (hh:mm) Tramonto (hh:mm) Minuti d'ombra Inizio ombreggiamento (hh:mm) Fine ombreggiamento (hh:mm) (WTG che provoca l'inizio dell'ombreggiamento) (WTG che provoca l'ultimo ombreggiamento)

SHADOW - Calendario

Calcolo: NEWA Recettore d'ombra: AX - 50
Assunzioni sui calcoli d'ombra

Probabilità di eliofania (media ore giornaliere di insolazione) [CAGLIARI / ELMA S]
Gen Feb Mar Apr Mag Giu Lug Ago Set Ott Nov Dic
4,40 5,05 5,88 7,00 8,45 9,88 10,82 10,03 8,08 6,09 5,07 4,27

Tempo di operatività

N NNE ENE E ESE SSE S SSO OSO O ONO NNO Somma
234 246 616 889 358 158 145 280 748 1.055 865 428 6.021
3,0m/s

	Gennaio	Febbraio	Marzo	Aprile	Maggio	Giugno
1	07:46	07:34	07:00	07:12	06:28	06:01
	17:13	17:45	18:17	19:49	20:18	06:23 (3)
2	07:46	07:33	06:59	07:10	06:27	06:01
	17:13	17:46	18:18	19:50	20:19	31 06:54 (3)
3	07:46	07:32	06:57	07:09	06:26	06:01
	17:14	17:48	18:19	19:51	20:20	06:23 (3)
4	07:46	07:31	06:56	07:07	06:25	06:01
	17:15	17:49	18:20	19:52	20:21	32 06:55 (3)
5	07:46	07:30	06:54	07:05	06:24	06:00
	17:16	17:50	18:21	19:53	20:22	33 06:56 (3)
6	07:46	07:29	06:53	07:04	06:22	06:00
	17:17	17:51	18:22	19:54	20:23	34 06:57 (3)
7	07:46	07:28	06:51	07:02	06:21	05:59
	17:18	17:52	18:24	19:55	20:24	35 06:22 (3)
8	07:46	07:27	06:50	07:01	06:20	05:59
	17:19	17:53	18:25	19:56	20:25	36 06:57 (3)
9	07:46	07:26	06:48	06:59	06:19	05:59
	17:20	17:55	18:26	19:57	20:26	37 06:22 (3)
10	07:46	07:25	06:47	06:58	06:18	05:59
	17:21	17:56	18:27	19:58	20:27	38 06:58 (3)
11	07:45	07:24	06:45	06:56	06:17	05:59
	17:22	17:57	18:28	19:59	20:28	39 06:23 (3)
12	07:45	07:22	06:43	06:55	06:16	05:59
	17:23	17:58	18:29	19:59	20:29	40 06:59 (3)
13	07:45	07:21	07:40 (2)	06:42	06:53	06:15
	17:24	17:59	07:43 (2)	18:30	20:00	20:30
14	07:45	07:20	07:39 (2)	06:40	06:52	06:14
	17:25	18:00	07:45 (2)	18:31	20:01	20:31
15	07:44	07:19	07:38 (2)	06:39	06:50	06:13
	17:26	18:02	07:47 (2)	18:32	20:02	20:32
16	07:44	07:18	07:36 (2)	06:37	06:49	06:12
	17:27	18:03	07:47 (2)	18:33	20:03	20:33
17	07:44	07:16	07:35 (2)	06:36	06:47	06:11
	17:28	18:04	07:48 (2)	18:34	20:04	20:34
18	07:43	07:15	07:34 (2)	06:34	06:46	06:10
	17:29	18:05	07:49 (2)	18:35	20:05	20:35
19	07:43	07:14	07:33 (2)	06:32	06:44	06:10
	17:30	18:06	07:50 (2)	18:36	20:06	20:36
20	07:42	07:13	07:31 (2)	06:31	06:43	06:09
	17:31	18:07	07:49 (2)	18:37	20:07	20:36
21	07:42	07:11	07:30 (2)	06:29	06:42	06:08
	17:32	18:08	07:49 (2)	18:38	20:08	20:37
22	07:41	07:10	07:29 (2)	06:28	06:40	06:07
	17:34	18:10	07:49 (2)	18:39	20:09	20:38
23	07:41	07:08	07:27 (2)	06:26	06:39	06:07
	17:35	18:11	07:48 (2)	18:40	20:10	20:39
24	07:40	07:07	07:26 (2)	06:24	06:37	06:06
	17:36	18:12	07:48 (2)	18:41	20:11	20:40
25	07:39	07:06	07:26 (2)	06:23	06:36	06:05
	17:37	18:13	07:46 (2)	18:42	20:12	20:40
26	07:39	07:04	07:28 (2)	06:21	06:35	06:05
	17:38	18:14	07:45 (2)	18:43	20:13	20:41
27	07:38	07:03	07:29 (2)	06:20	06:33	06:04
	17:39	18:15	07:42 (2)	18:44	20:14	20:42
28	07:37	07:01	07:33 (2)	06:18	06:32	06:03
	17:41	18:16	07:39 (2)	18:45	20:15	20:43
29	07:36		07:17	06:31	06:03	06:03
	17:42		19:46	20:16	20:44	28 06:52 (3)
30	07:35		07:15	06:30	06:02	06:24 (3)
	17:43		19:47	20:17	20:44	29 06:53 (3)
31	07:35		07:13	06:02	06:24 (3)	
	17:44		19:48	20:45	30 06:54 (3)	
Ore potenziali eliofania	302	300	370	397	444	447
Totale, caso peggiore		230			227	1078
Probabilità di eliofania		0,47			0,59	0,66
Tempo di operatività rid.		0,69			0,69	0,69
Dir. del vento rid.		0,70			0,79	0,79
Totale ridotto		0,23			0,32	0,36
Totale effettivo		52			72	385

Legenda della tabella:

Giorno del mese Alba (hh:mm) Tramonto (hh:mm) Minuti d'ombra Inizio ombreggiamento (hh:mm) Fine ombreggiamento (hh:mm) (WTG che provoca l'inizio dell'ombreggiamento) (WTG che provoca l'ultimo ombreggiamento)

SHADOW - Calendario

Calcolo: NEWA Recettore d'ombra: AX - 50
Assunzioni sui calcoli d'ombra

Probabilità di eliofanìa (media ore giornaliera di insolazione) [CAGLIARI / ELMA S]
Gen Feb Mar Apr Mag Giu Lug Ago Set Ott Nov Dic
4,40 5,05 5,88 7,00 8,45 9,88 10,82 10,03 8,08 6,09 5,07 4,27

Tempo di operatività

N NNE ENE E ESE SSE S SSO OSO O ONO NNO Somma
234 246 616 889 358 158 145 280 748 1.055 865 428 6.021
3,0m/s

	Luglio	Agosto	Settembre	Ottobre	Novembre	Dicembre		
1	06:02	06:27 (3)	06:25	06:53	07:21	06:53	07:26	
	20:56	36 07:03 (3)	20:39	19:58	19:10	17:26	17:03	
2	06:03	06:28 (3)	06:26	06:54	07:22	06:54	07:27	
	20:56	36 07:04 (3)	20:38	19:56	19:08	17:24	17:03	
3	06:03	06:27 (3)	06:27	06:55	07:23	06:55	07:28	
	20:56	36 07:03 (3)	20:37	19:55	19:07	17:23	17:03	
4	06:04	06:28 (3)	06:27	06:56	07:24	06:56	07:28	
	20:56	36 07:04 (3)	20:36	19:53	19:05	17:22	17:03	
5	06:04	06:28 (3)	06:28	06:57	07:25	06:57	07:29	
	20:56	35 07:03 (3)	20:35	19:52	19:04	17:21	17:02	
6	06:05	06:29 (3)	06:29	06:58	07:26	06:58	07:30	
	20:56	35 07:04 (3)	20:33	19:50	19:02	17:20	17:02	
7	06:05	06:29 (3)	06:30	06:59	07:27	06:59	07:31	
	20:55	34 07:03 (3)	20:32	19:49	19:00	17:19	17:02	
8	06:06	06:30 (3)	06:31	07:00	07:28	07:00	07:32	
	20:55	33 07:03 (3)	20:31	19:47	18:59	17:18	17:02	
9	06:07	06:29 (3)	06:32	07:01	07:29	07:02	07:33	
	20:55	33 07:02 (3)	20:30	19:45	18:57	17:17	17:02	
10	06:07	06:30 (3)	06:33	07:01	07:30	07:03	07:34	
	20:54	33 07:03 (3)	20:29	19:44	18:56	17:16	17:02	
11	06:08	06:31 (3)	06:34	07:02	07:31	07:04	07:35	
	20:54	32 07:03 (3)	20:28	19:42	18:54	17:15	17:02	
12	06:09	06:31 (3)	06:35	07:03	07:32	07:05	07:35	
	20:54	31 07:02 (3)	20:26	19:41	18:53	17:14	17:03	
13	06:09	06:32 (3)	06:36	07:04	07:33	07:06	07:36	
	20:53	30 07:02 (3)	20:25	19:39	18:51	17:13	17:03	
14	06:10	06:33 (3)	06:37	07:05	07:34	08:04 (2)	07:07	07:37
	20:53	29 07:02 (3)	20:24	19:37	18:50	10 08:14 (2)	17:13	17:03
15	06:11	06:33 (3)	06:38	07:06	07:35	08:01 (2)	07:08	07:38
	20:52	27 07:00 (3)	20:22	19:36	18:48	15 08:16 (2)	17:12	17:03
16	06:11	06:34 (3)	06:39	07:07	07:36	07:59 (2)	07:09	07:38
	20:52	26 07:00 (3)	20:21	19:34	18:47	18 08:17 (2)	17:11	17:03
17	06:12	06:35 (3)	06:39	07:08	07:37	07:58 (2)	07:11	07:39
	20:51	25 07:00 (3)	20:20	19:33	18:45	20 08:18 (2)	17:10	17:04
18	06:13	06:37 (3)	06:40	07:09	07:38	07:58 (2)	07:12	07:40
	20:50	22 06:59 (3)	20:18	19:31	18:44	21 08:19 (2)	17:09	17:04
19	06:14	06:37 (3)	06:41	07:10	07:39	07:59 (2)	07:13	07:40
	20:50	20 06:57 (3)	20:17	19:29	18:43	21 08:20 (2)	17:09	17:04
20	06:15	06:39 (3)	06:42	07:11	07:40	08:00 (2)	07:14	07:41
	20:49	17 06:56 (3)	20:16	19:28	18:41	20 08:20 (2)	17:08	17:05
21	06:15	06:41 (3)	06:43	07:11	07:41	08:01 (2)	07:15	07:42
	20:48	13 06:54 (3)	20:14	19:26	18:40	19 08:20 (2)	17:08	17:05
22	06:16	06:45 (3)	06:44	07:12	07:42	08:02 (2)	07:16	07:42
	20:48	7 06:52 (3)	20:13	19:24	18:38	18 08:20 (2)	17:07	17:06
23	06:17		06:45	07:13	07:43	08:03 (2)	07:17	07:43
	20:47		20:11	19:23	18:37	16 08:19 (2)	17:06	17:06
24	06:18		06:46	07:14	07:44	08:04 (2)	07:18	07:43
	20:46		20:10	19:21	18:36	15 08:19 (2)	17:06	17:07
25	06:19		06:47	07:15	06:45	07:05 (2)	07:19	07:43
	20:45		20:09	19:20	17:34	13 07:18 (2)	17:05	17:07
26	06:19		06:48	07:16	06:46	07:06 (2)	07:20	07:44
	20:44		20:07	19:18	17:33	11 07:17 (2)	17:05	17:08
27	06:20		06:49	07:17	06:47	07:08 (2)	07:21	07:44
	20:44		20:06	19:16	17:32	8 07:16 (2)	17:05	17:09
28	06:21		06:50	07:18	06:48	07:09 (2)	07:22	07:45
	20:43		20:04	19:15	17:30	6 07:15 (2)	17:04	17:09
29	06:22		06:51	07:19	06:49	07:10 (2)	07:24	07:45
	20:42		20:03	19:13	17:29	3 07:13 (2)	17:04	17:10
30	06:23		06:51	07:20	06:50		07:25	07:45
	20:41		20:01	19:11	17:28		17:03	17:11
31	06:24		06:52		06:51			07:45
	20:40		20:00		17:27			17:12
Ore potenziali eliofanìa	454	425	374	347		302	293	
Totale, caso peggiore	626				234			
Probabilità di eliofanìa	0,74				0,54			
Tempo di operatività rid.	0,69				0,69			
Dir. del vento rid.	0,79				0,70			
Totale ridotto	0,40				0,26			
Totale effettivo	249				61			

Legenda della tabella:

Giorno del mese Alba (hh:mm) Tramonto (hh:mm) Minuti d'ombra Inizio ombreggiamento (hh:mm) Fine ombreggiamento (hh:mm) (WTG che provoca l'inizio dell'ombreggiamento) (WTG che provoca l'ultimo ombreggiamento)

SHADOW - Calendario

Calcolo: NEWA Recettore d'ombra: AY - 51
Assunzioni sui calcoli d'ombra

Probabilità di eliofania (media ore giornaliere di insolazione) [CAGLIARI / ELMA S]
Gen Feb Mar Apr Mag Giu Lug Ago Set Ott Nov Dic
4,40 5,05 5,88 7,00 8,45 9,88 10,82 10,03 8,08 6,09 5,07 4,27

Tempo di operatività
N NNE ENE E ESE SSE S SSO OSO O ONO NNO Somma
234 246 616 889 358 158 145 280 748 1.055 865 428 6.021
3,0m/s

	Gennaio	Febbraio	Marzo	Aprile	Maggio	Giugno	Luglio	Agosto	Settembre	Ottobre	Novembre	Dicembre
1	07:46 17:13	07:34 17:45	07:00 18:17	07:19 (2) 07:12	06:28 20:18	06:01 20:46	06:02 20:56	06:25 20:39	06:53 19:58	07:21 19:10	07:52 (2) 17:26	06:53 17:03
2	07:46 17:13	07:33 17:46	06:59 18:18	07:17 (2) 07:10	06:27 20:19	06:01 20:46	06:03 20:56	06:26 20:38	06:54 19:56	07:22 19:08	07:50 (2) 17:24	06:54 17:03
3	07:46 17:14	07:32 17:48	06:57 18:19	07:16 (2) 07:09	06:26 20:20	06:01 20:47	06:03 20:56	06:27 20:37	06:55 19:55	07:23 19:07	07:48 (2) 17:23	06:55 17:03
4	07:46 17:15	07:31 17:49	06:56 18:20	07:14 (2) 07:07	06:25 20:21	06:00 20:48	06:04 20:56	06:27 20:36	06:56 19:53	07:24 19:05	07:47 (2) 17:22	06:56 17:03
5	07:46 17:16	07:30 17:50	06:54 18:21	07:13 (2) 07:05	06:24 20:22	06:00 20:48	06:04 20:56	06:28 20:35	06:57 19:52	07:25 19:04	07:46 (2) 17:21	06:57 17:02
6	07:46 17:17	07:29 17:51	06:53 18:22	07:11 (2) 07:04	06:22 20:23	06:00 20:49	06:05 20:56	06:29 20:33	06:58 19:50	07:26 19:02	07:45 (2) 17:20	06:58 17:02
7	07:46 17:18	07:28 17:52	06:51 18:24	07:09 (2) 07:02	06:21 20:24	05:59 20:50	06:05 20:55	06:30 20:32	06:59 19:49	07:27 19:00	07:46 (2) 17:19	06:59 17:02
8	07:46 17:19	07:27 17:53	06:50 18:25	07:09 (2) 07:01	06:20 20:25	05:59 20:50	06:06 20:55	06:31 20:31	07:00 19:47	07:28 18:59	07:47 (2) 17:18	07:00 17:02
9	07:46 17:20	07:26 17:55	06:48 18:26	07:09 (2) 06:59	06:19 20:26	05:59 20:51	06:07 20:55	06:32 20:30	07:01 19:45	07:29 18:57	07:48 (2) 17:17	07:02 17:02
10	07:46 17:21	07:25 17:56	06:47 18:27	07:10 (2) 06:58	06:18 20:27	05:59 20:51	06:07 20:54	06:33 20:29	07:01 19:44	07:30 18:56	07:49 (2) 17:16	07:03 17:02
11	07:45 17:22	07:24 17:57	06:45 18:28	07:11 (2) 06:56	06:17 20:28	05:59 20:52	06:08 20:54	06:34 20:28	07:02 19:42	07:31 18:54	08:10 (2) 17:15	07:04 17:02
12	07:45 17:23	07:22 17:58	06:43 18:29	07:13 (2) 06:55	06:16 20:29	05:59 20:52	06:09 20:54	06:35 20:26	07:03 19:41	07:32 18:53	08:11 (2) 17:14	07:05 17:03
13	07:45 17:24	07:21 17:59	06:42 18:30	07:15 (2) 06:53	06:15 20:30	05:58 20:53	06:09 20:25	06:36 19:39	07:04 19:37	07:33 18:51	08:09 (2) 17:13	07:06 17:03
14	07:45 17:25	07:20 18:00	06:40 18:31	07:25 (2) 20:00	06:52 20:30	06:14 20:53	06:10 20:25	06:37 19:39	07:05 19:37	07:34 18:50	08:08 (2) 17:13	07:07 17:03
15	07:44 17:26	07:19 18:02	06:39 18:32	20:01 06:50	20:31 06:13	20:53 05:58	20:24 06:11	19:37 07:06	19:37 07:06	18:50 07:35	08:07 (2) 17:13	07:08 17:03
16	07:44 17:27	07:18 18:03	06:37 18:33	06:49 20:03	06:12 20:33	05:58 20:54	06:11 20:52	06:22 20:21	07:07 19:34	18:48 07:36	08:05 (2) 17:12	07:09 17:03
17	07:44 17:28	07:16 18:04	06:36 18:34	06:47 20:04	06:11 20:33	05:58 20:54	06:12 20:51	06:39 20:20	07:08 19:33	18:47 07:37	08:03 (2) 17:11	07:11 17:03
18	07:43 17:29	07:15 18:05	06:34 18:35	06:46 20:05	06:10 20:34	05:59 20:55	06:13 20:50	06:40 20:18	07:09 19:31	18:45 07:38	08:00 (2) 17:10	07:12 17:04
19	07:43 17:30	07:14 18:06	06:32 18:36	06:44 20:06	06:10 20:35	05:59 20:55	06:14 20:50	06:41 20:17	07:10 19:29	18:44 07:39	07:52 (2) 17:09	07:13 17:04
20	07:42 17:31	07:12 18:07	06:31 18:37	06:43 20:07	06:09 20:36	05:59 20:55	06:15 20:49	06:42 20:16	07:11 19:28	18:43 07:40	07:53 (2) 17:08	07:14 17:04
21	07:42 17:32	07:11 18:08	06:29 18:38	06:42 20:08	06:08 20:37	05:59 20:56	06:15 20:48	06:43 20:14	07:11 19:26	18:41 07:41	07:54 (2) 17:08	07:15 17:05
22	07:41 17:34	07:10 18:10	06:28 18:39	06:40 20:09	06:07 20:38	05:59 20:56	06:16 20:48	06:44 20:13	07:12 19:24	18:40 18:38	07:55 (2) 17:07	07:16 17:06
23	07:41 17:35	07:08 18:11	06:26 18:40	06:39 20:10	06:07 20:39	05:59 20:56	06:17 20:47	06:45 20:11	07:13 19:23	18:37 07:43	07:56 (2) 17:06	07:17 17:06
24	07:40 17:36	07:07 18:12	06:24 18:41	06:37 20:11	06:06 20:40	06:00 20:56	06:18 20:46	06:46 20:10	07:14 19:21	18:36 07:44	07:57 (2) 17:06	07:18 17:07
25	07:39 17:37	07:06 18:13	06:23 (2) 18:42	06:36 20:12	06:05 20:40	06:00 20:56	06:19 20:45	06:47 20:09	07:15 19:20	18:36 07:45	07:58 (2) 17:05	07:19 17:07
26	07:39 17:38	07:04 18:14	06:21 (2) 18:43	06:35 20:13	06:05 20:41	06:00 20:56	06:19 20:44	06:48 20:07	07:16 19:18	18:35 07:46	07:59 (2) 17:05	07:20 17:08
27	07:38 17:39	07:03 18:15	06:20 (2) 18:44	06:33 20:14	06:04 20:42	06:01 20:56	06:20 20:44	06:49 20:06	07:17 19:16	18:34 07:47	07:59 (2) 17:04	07:21 17:09
28	07:37 17:41	07:01 18:16	06:18 (2) 18:45	06:32 20:15	06:03 20:43	06:01 20:56	06:21 20:43	06:50 20:04	07:18 19:15	18:33 07:48	07:59 (2) 17:04	07:22 17:09
29	07:36 17:42	07:16 18:16	07:16 19:46	06:31 19:46	06:03 20:16	06:01 20:44	06:22 20:56	06:50 20:03	07:19 19:13	18:32 17:29	07:59 (2) 17:04	07:24 17:10
30	07:35 17:43	07:15 18:17	07:15 19:47	06:30 19:47	06:02 20:17	06:02 20:56	06:23 20:41	06:51 20:01	07:20 19:11	18:31 07:57 (2)	07:59 (2) 17:28	07:25 17:03
31	07:35 17:44	07:15 18:18	07:13 19:48	06:29 19:48	06:02 20:45	06:02 20:56	06:24 20:40	06:52 20:00	07:21 19:11	18:30 08:02 (2)	07:59 (2) 17:27	07:26 17:11
Ore potenziali eliofania	302	300	370	397	444	447	454	425	374	347	302	293
Totale, caso peggiore		42	265						5	310		
Probabilità di eliofania		0,47	0,49						0,65	0,54		
Tempo di operatività rid.		0,69	0,69						0,69	0,69		
Dir. del vento rid.		0,73	0,73						0,73	0,73		
Totale ridotto		0,24	0,25						0,32	0,27		
Totale effettivo		10	65						2	84		

Legenda della tabella:

Giorno del mese Alba (hh:mm) Tramonto (hh:mm) Minuti d'ombra Inizio ombreggiamento (hh:mm) Fine ombreggiamento (hh:mm) (WTG che provoca l'inizio dell'ombreggiamento) (WTG che provoca l'ultimo ombreggiamento)

SHADOW - Calendario

Calcolo: NEWA Recettore d'ombra: AZ - 52
Assunzioni sui calcoli d'ombra

Probabilità di eliofanìa (media ore giornaliera di insolazione) [CAGLIARI / ELMA S]
Gen Feb Mar Apr Mag Giu Lug Ago Set Ott Nov Dic
4,40 5,05 5,88 7,00 8,45 9,88 10,82 10,03 8,08 6,09 5,07 4,27

Tempo di operatività

N NNE ENE E ESE SSE S SSO OSO O ONO NNO Somma
234 246 616 889 358 158 145 280 748 1.055 865 428 6.021
3,0m/s

	Gennaio	Febbraio	Marzo	Aprile	Maggio	Giugno	Luglio	Agosto	Settembre	Ottobre	Novembre	Dicembre		
1	07:46 17:13	07:34 17:45	07:00 18:17	07:12 19:49	07:34 (3) 08:06 (3)	06:28 20:18	06:01 20:46	06:02 20:56	06:25 20:39	06:53 19:58	07:21 19:10	06:53 17:26	07:26 17:03	
2	07:46 17:13	07:33 17:46	06:59 18:18	07:10 19:50	07:34 (3) 08:05 (3)	06:27 20:19	06:01 20:47	06:03 20:56	06:26 20:38	06:54 19:56	07:22 19:08	06:54 17:24	07:27 17:03	
3	07:46 17:14	07:32 17:48	06:57 18:19	07:09 19:51	07:35 (3) 08:05 (3)	06:26 20:20	06:01 20:47	06:03 20:56	06:27 20:37	06:55 19:55	07:39 (3) 07:52 (3)	07:23 19:07	06:55 17:23	07:28 17:03
4	07:46 17:15	07:31 17:49	06:56 18:20	07:07 19:52	07:35 (3) 08:04 (3)	06:25 20:21	06:00 20:48	06:04 20:56	06:27 20:36	06:56 19:53	07:36 (3) 07:54 (3)	07:24 19:05	06:56 17:22	07:29 17:03
5	07:46 17:16	07:30 17:50	06:54 18:21	07:05 19:53	07:36 (3) 08:03 (3)	06:24 20:22	06:00 20:49	06:04 20:56	06:28 20:35	06:57 19:52	07:34 (3) 07:56 (3)	07:25 19:04	06:57 17:21	07:29 17:02
6	07:46 17:17	07:29 17:51	06:53 18:23	07:04 19:54	07:36 (3) 08:01 (3)	06:22 20:23	06:00 20:49	06:05 20:56	06:29 20:34	06:58 19:50	07:32 (3) 07:57 (3)	07:26 19:02	06:58 17:20	07:30 17:02
7	07:46 17:18	07:28 17:52	06:51 18:24	07:02 19:55	07:37 (3) 07:59 (3)	06:21 20:24	06:05 20:50	06:05 20:55	06:30 20:32	06:59 19:49	07:31 (3) 07:58 (3)	07:27 19:00	06:59 17:19	07:31 17:02
8	07:46 17:19	07:27 17:53	06:50 18:25	07:01 19:56	07:39 (3) 07:57 (3)	06:20 20:25	06:05 20:50	06:06 20:55	06:31 20:31	07:00 19:47	07:30 (3) 07:59 (3)	07:28 18:59	07:00 17:18	07:32 17:02
9	07:46 17:20	07:26 17:55	06:48 18:26	06:59 19:57	07:41 (3) 07:54 (3)	06:19 20:26	06:09 20:51	06:07 20:55	06:32 20:30	07:01 19:45	07:28 (3) 07:58 (3)	07:29 18:57	07:02 17:17	07:33 17:02
10	07:46 17:21	07:25 17:56	06:47 18:27	06:58 19:58	07:57 (3) 08:07 (3)	06:18 20:27	06:07 20:51	06:07 20:54	06:33 20:29	07:01 19:44	07:27 (3) 07:58 (3)	07:30 18:56	07:03 17:16	07:34 17:02
11	07:46 17:22	07:24 17:57	06:45 18:28	06:56 19:59	08:08 (3) 08:18 (3)	06:17 20:28	06:08 20:52	06:08 20:54	06:34 20:28	07:02 19:42	07:27 (3) 07:59 (3)	07:31 18:54	07:04 17:15	07:35 17:02
12	07:46 17:23	07:22 17:58	06:43 18:29	06:55 20:00	08:29 (3) 08:39 (3)	06:16 20:29	06:09 20:52	06:09 20:54	06:35 20:26	07:03 19:41	07:26 (3) 07:59 (3)	07:32 18:53	07:05 17:14	07:36 17:03
13	07:46 17:24	07:21 17:59	06:42 18:30	06:53 20:00	08:50 (3) 09:00 (3)	06:15 20:30	06:08 20:53	06:09 20:53	06:36 20:25	07:04 19:39	07:26 (3) 07:58 (3)	07:33 18:51	07:06 17:13	07:36 17:03
14	07:46 17:25	07:20 18:00	06:40 18:31	06:52 20:00	09:11 (3) 09:21 (3)	06:14 20:30	06:08 20:53	06:10 20:53	06:37 20:24	07:05 19:37	07:26 (3) 07:58 (3)	07:34 18:50	07:07 17:13	07:37 17:03
15	07:46 17:26	07:19 18:02	06:39 18:32	06:50 20:02	09:32 (3) 09:42 (3)	06:13 20:32	06:08 20:54	06:11 20:52	06:38 20:22	07:06 19:36	07:26 (3) 07:58 (3)	07:35 18:48	07:08 17:12	07:38 17:03
16	07:46 17:27	07:18 18:03	06:37 18:33	06:49 20:03	09:53 (3) 10:03 (3)	06:12 20:33	06:08 20:54	06:11 20:52	06:39 20:21	07:07 19:34	07:27 (3) 07:57 (3)	07:36 18:47	07:09 17:11	07:39 17:03
17	07:46 17:28	07:16 18:04	06:36 18:34	06:47 20:04	10:14 (3) 10:24 (3)	06:11 20:33	06:08 20:55	06:12 20:51	06:39 20:20	07:08 19:33	07:27 (3) 07:55 (3)	07:37 18:45	07:11 17:10	07:39 17:04
18	07:46 17:29	07:15 18:05	06:34 18:35	06:46 20:05	10:45 (3) 10:55 (3)	06:10 20:34	06:09 20:55	06:13 20:50	06:40 20:18	07:09 19:31	07:28 (3) 07:54 (3)	07:38 18:44	07:12 17:09	07:40 17:04
19	07:46 17:30	07:14 18:06	06:32 18:36	06:44 20:06	11:06 (3) 11:16 (3)	06:10 20:35	06:09 20:55	06:14 20:50	06:41 20:17	07:10 19:29	07:29 (3) 07:53 (3)	07:39 18:43	07:13 17:09	07:40 17:04
20	07:46 17:31	07:13 18:07	06:31 18:37	06:43 20:07	11:37 (3) 11:47 (3)	06:09 20:36	06:09 20:55	06:15 20:49	06:42 20:16	07:11 19:28	07:30 (3) 07:51 (3)	07:40 18:41	07:14 17:08	07:41 17:05
21	07:46 17:32	07:11 18:08	06:29 18:38	06:47 20:08	11:58 (3) 12:08 (3)	06:08 20:37	06:09 20:56	06:15 20:48	06:43 20:14	07:12 19:26	07:31 (3) 07:49 (3)	07:41 18:40	07:15 17:08	07:42 17:05
22	07:46 17:33	07:10 18:09	06:28 18:39	06:46 20:09	12:19 (3) 12:29 (3)	06:07 20:38	06:09 20:56	06:16 20:48	06:44 20:13	07:12 19:24	07:32 (3) 07:47 (3)	07:42 18:38	07:16 17:07	07:42 17:06
23	07:46 17:34	07:09 18:10	06:28 18:39	06:44 20:09	12:50 (3) 13:00 (3)	06:07 20:39	06:09 20:56	06:17 20:47	06:45 20:11	07:13 19:23	07:34 (3) 07:43 (3)	07:43 18:37	07:17 17:06	07:43 17:06
24	07:46 17:35	07:08 18:11	06:26 18:40	06:43 20:10	13:11 (3) 13:21 (3)	06:06 20:39	06:00 20:56	06:18 20:47	06:46 20:11	07:14 19:21	07:44 (3) 07:53 (3)	07:44 18:36	07:18 17:06	07:43 17:07
25	07:46 17:36	07:07 18:12	06:24 18:41	06:43 20:11	13:42 (3) 13:52 (3)	06:06 20:40	06:00 20:56	06:18 20:46	06:46 20:10	07:14 19:21	07:54 (3) 08:03 (3)	07:45 18:37	07:19 17:07	07:43 17:08
26	07:46 17:37	07:06 18:13	06:23 18:42	06:41 20:12	14:03 (3) 14:13 (3)	06:05 20:40	06:00 20:56	06:19 20:45	06:47 20:09	07:15 19:20	08:04 (3) 08:13 (3)	07:46 17:34	07:19 17:05	07:43 17:07
27	07:46 17:38	07:05 18:14	06:23 18:43	06:40 20:13	14:34 (3) 14:44 (3)	06:05 20:41	06:00 20:56	06:19 20:44	06:48 20:07	07:16 19:18	08:14 (3) 08:23 (3)	07:47 17:33	07:20 17:05	07:44 17:08
28	07:46 17:39	07:04 18:15	06:22 18:44	06:39 20:14	14:55 (3) 15:05 (3)	06:04 20:42	06:01 20:56	06:20 20:44	06:49 20:06	07:17 19:16	08:24 (3) 08:33 (3)	07:48 17:32	07:21 17:04	07:45 17:09
29	07:46 17:40	07:03 18:16	06:21 18:44	06:38 20:15	15:16 (3) 15:26 (3)	06:04 20:43	06:01 20:57	06:20 20:43	06:50 20:04	07:18 19:15	08:34 (3) 08:43 (3)	07:49 17:30	07:22 17:05	07:46 17:09
30	07:46 17:41	07:02 18:17	06:20 18:45	06:37 20:16	15:47 (3) 15:57 (3)	06:03 20:44	06:01 20:57	06:22 20:42	06:51 20:03	07:19 19:13	08:44 (3) 08:53 (3)	07:50 17:29	07:23 17:06	07:47 17:10
31	07:46 17:42	07:01 18:18	06:19 18:46	06:36 20:17	16:08 (3) 16:18 (3)	06:02 20:44	06:02 20:56	06:23 20:41	06:51 20:11	07:20 19:11	08:54 (3) 09:03 (3)	07:51 17:28	07:24 17:03	07:48 17:11
32	07:46 17:43	07:00 18:19	06:18 18:47	06:35 20:18	16:39 (3) 16:49 (3)	06:02 20:44	06:02 20:56	06:23 20:41	06:51 20:01	07:20 19:11	09:04 (3) 09:13 (3)	07:52 17:28	07:25 17:03	07:49 17:12
33	07:46 17:44	06:59 18:20	06:17 18:48	06:34 20:19	16:50 (3) 17:00 (3)	06:02 20:45	06:02 20:56	06:24 20:40	06:52 20:00	07:21 19:11	09:14 (3) 09:23 (3)	07:53 17:27	07:26 17:04	07:50 17:12
Ore potenziali eliofanìa	302	300	370	397	444	447	454	425	374	527	347	302	293	
Totale, caso peggiore			294			227								
Probabilità di eliofanìa			0,49			0,53								
Tempo di operatività rid.			0,69			0,69								
Dir. del vento rid.			0,77			0,77								
Totale ridotto			0,26			0,28								
Totale effettivo			77			64				182				

Legenda della tabella:

Giorno del mese Alba (hh:mm) Tramonto (hh:mm) Minuti d'ombra Inizio ombreggiamento (hh:mm) Fine ombreggiamento (hh:mm) (WTG che provoca l'inizio dell'ombreggiamento) (WTG che provoca l'ultimo ombreggiamento)

SHADOW - Calendario

Calcolo: NEWA Recettore d'ombra: BA - 53
Assunzioni sui calcoli d'ombra

Probabilità di eliofania (media ore giornaliere di insolazione) [CAGLIARI / ELMA S]

Gen Feb Mar Apr Mag Giu Lug Ago Set Ott Nov Dic
4,40 5,05 5,88 7,00 8,45 9,88 10,82 10,03 8,08 6,09 5,07 4,27

Tempo di operatività

N NNE ENE E ESE SSE S SSO OSO O ONO NNO Somma
234 246 616 889 358 158 145 280 748 1.055 865 428 6.021
3,0m/s

	Gennaio	Febbraio	Marzo	Aprile	Maggio	Giugno	Luglio	Agosto	Settembre	Ottobre	Novembre	Dicembre			
1	07:46	07:34	07:53 (3)	07:00	07:12	06:28	06:01	06:02	06:25	06:53	07:21	06:53	07:16 (3)	07:26	
	17:13	17:45	08:21 (3)	18:17	19:49	20:18	20:46	20:56	20:39	19:58	19:10	17:26	38	07:54 (3)	17:03
2	07:46	07:33	07:52 (3)	06:59	07:10	06:27	06:01	06:03	06:26	06:54	07:22	06:54	07:17 (3)	07:27	
	17:13	17:46	08:22 (3)	18:18	19:50	20:19	20:47	20:56	20:38	19:56	19:08	17:24	38	07:55 (3)	17:03
3	07:46	07:32	07:51 (3)	06:57	07:09	06:26	06:01	06:03	06:27	06:55	07:23	06:55	07:17 (3)	07:28	
	17:14	17:48	08:22 (3)	18:19	19:51	20:20	20:47	20:56	20:37	19:55	19:07	17:23	38	07:55 (3)	17:03
4	07:46	07:31	07:50 (3)	06:56	07:07	06:25	06:00	06:04	06:27	06:56	07:24	06:56	07:17 (3)	07:29	
	17:15	17:49	08:23 (3)	18:20	19:52	20:21	20:48	20:56	20:36	19:53	19:05	17:22	37	07:54 (3)	17:03
5	07:46	07:30	07:49 (3)	06:54	07:05	06:24	06:00	06:04	06:28	06:57	07:25	06:57	07:18 (3)	07:29	
	17:16	17:50	08:24 (3)	18:21	19:53	20:22	20:49	20:56	20:35	19:52	19:04	17:21	36	07:54 (3)	17:02
6	07:46	07:29	07:48 (3)	06:53	07:04	06:22	06:00	06:05	06:29	06:58	07:26	06:58	07:19 (3)	07:30	
	17:17	17:51	08:24 (3)	18:22	19:54	20:23	20:49	20:56	20:34	19:50	19:02	17:20	34	07:53 (3)	17:02
7	07:46	07:28	07:47 (3)	06:51	07:02	06:21	05:59	06:05	06:30	06:59	07:27	06:59	07:21 (3)	07:31	
	17:18	17:52	08:24 (3)	18:24	19:55	20:24	20:50	20:55	20:32	19:49	19:00	17:19	33	07:54 (3)	17:02
8	07:46	07:27	07:47 (3)	06:50	07:01	06:20	05:59	06:06	06:31	07:00	07:28	07:00	07:22 (3)	07:32	
	17:19	17:53	08:25 (3)	18:25	19:56	20:25	20:50	20:55	20:31	19:47	18:59	17:18	31	07:53 (3)	17:02
9	07:46	07:26	07:47 (3)	06:48	06:59	06:19	05:59	06:07	06:32	07:01	07:29	07:02	07:23 (3)	07:33	
	17:20	17:55	08:25 (3)	18:26	19:57	20:26	20:51	20:55	20:30	19:45	18:57	17:17	29	07:52 (3)	17:02
10	07:46	07:25	07:47 (3)	06:47	06:58	06:18	05:59	06:07	06:33	07:01	07:30	07:03	07:24 (3)	07:34	
	17:21	17:56	08:25 (3)	18:27	19:58	20:27	20:51	20:54	20:29	19:44	18:56	17:16	28	07:52 (3)	17:02
11	07:45	07:24	07:48 (3)	06:45	06:56	06:17	05:59	06:08	06:34	07:02	07:31	07:04	07:25 (3)	07:35	
	17:22	17:57	08:25 (3)	18:28	19:59	20:28	20:52	20:54	20:28	19:42	18:54	17:15	26	07:51 (3)	17:02
12	07:45	07:22	07:47 (3)	06:43	06:55	06:16	05:59	06:09	06:35	07:03	07:32	07:05	07:27 (3)	07:36	
	17:23	17:58	08:24 (3)	18:29	19:59	20:29	20:52	20:54	20:26	19:41	18:53	17:14	24	07:51 (3)	17:03
13	07:45	07:21	07:48 (3)	06:42	06:53	06:15	05:58	06:09	06:36	07:04	07:33	07:06	07:28 (3)	07:36	
	17:24	17:59	08:24 (3)	18:30	20:00	20:30	20:53	20:53	20:25	19:39	18:51	17:13	22	07:50 (3)	17:03
14	07:45	07:20	07:48 (3)	06:40	06:52	06:14	05:58	06:10	06:37	07:05	07:34	07:07	07:29 (3)	07:37	
	17:25	18:00	08:24 (3)	18:31	20:01	20:31	20:53	20:53	20:24	19:37	18:50	17:13	19	07:48 (3)	17:03
15	07:44	07:19	07:49 (3)	06:39	06:50	06:13	05:58	06:11	06:38	07:06	07:35	07:08	07:30 (3)	07:38	
	17:26	18:02	08:23 (3)	18:32	20:02	20:32	20:54	20:52	20:22	19:36	18:48	17:12	17	07:47 (3)	17:03
16	07:44	07:18	07:50 (3)	06:37	06:49	06:12	05:58	06:11	06:38	07:07	07:36	07:09	07:31 (3)	07:38	
	17:27	18:03	08:23 (3)	18:33	20:03	20:33	20:54	20:52	20:21	19:34	18:47	17:11	14	07:45 (3)	17:03
17	07:44	07:16	07:50 (3)	06:36	06:47	06:11	05:58	06:12	06:39	07:08	07:37	07:11	14	07:33 (3)	07:39
	17:28	18:04	08:21 (3)	18:34	20:04	20:33	20:55	20:51	20:20	19:33	18:45	17:10	10	07:43 (3)	17:04
18	07:43	07:15	07:52 (3)	06:34	06:46	06:10	05:59	06:13	06:40	07:09	07:38	07:12		07:40	
	17:29	18:05	08:20 (3)	18:35	20:05	20:34	20:55	20:50	20:18	19:31	18:44	17:09		17:04	
19	07:43	07:14	07:54 (3)	06:32	06:44	06:10	05:59	06:14	06:41	07:10	07:39	07:13		07:40	
	17:30	18:06	08:19 (3)	18:36	20:06	20:35	20:55	20:50	20:17	19:29	18:43	17:09		17:04	
20	07:42	07:13	07:55 (3)	06:31	06:43	06:09	05:59	06:15	06:42	07:11	07:40	08:30 (3)	07:14	07:41	
	17:31	18:07	08:16 (3)	18:37	20:07	20:36	20:55	20:49	20:16	19:28	18:41	13	08:43 (3)	17:08	
21	07:42	07:11	07:57 (3)	06:29	06:42	06:08	05:59	06:15	06:43	07:11	07:41	07:15		07:42	
	17:32	18:08	08:14 (3)	18:38	20:08	20:37	20:56	20:48	20:14	19:26	18:40	19	08:46 (3)	17:08	
22	07:41	07:10	08:01 (3)	06:28	06:40	06:07	05:59	06:16	06:44	07:12	07:42	08:25 (3)	07:16	07:42	
	17:34	18:09	08:11 (3)	18:39	20:09	20:38	20:56	20:48	20:13	19:24	18:38	23	08:48 (3)	17:07	
23	07:41	07:08		06:26	06:39	06:07	05:59	06:17	06:45	07:13	07:43	08:23 (3)	07:17	07:43	
	17:35	18:11	18:40	20:10	20:39	20:56	20:47	20:11	19:23	18:37	26	08:49 (3)	17:06	17:06	
24	07:40	07:07	06:24	06:37	06:06	06:00	06:18	06:46	07:14	07:44	08:21 (3)	07:18		07:43	
	17:36	18:12	18:41	20:11	20:40	20:56	20:46	20:10	19:21	18:36	29	08:50 (3)	17:06	17:07	
25	07:39	07:59 (3)	07:06	06:23	06:36	06:05	06:00	06:19	06:47	07:15	07:45	07:20 (3)	07:19	07:43	
	17:37	10	08:09 (3)	18:13	18:42	20:12	20:40	20:56	20:45	20:09	19:20	31	07:51 (3)	17:05	
26	07:39	07:58 (3)	07:04	06:21	06:35	06:05	06:00	06:19	06:48	07:16	07:46	07:19 (3)	07:20	07:44	
	17:38	14	08:12 (3)	18:14	18:43	20:13	20:41	20:56	20:44	20:07	19:18	33	07:52 (3)	17:05	
27	07:38	07:58 (3)	07:03	06:20	06:33	06:04	06:01	06:20	06:49	07:17	07:47	07:19 (3)	07:21	07:44	
	17:39	17	08:15 (3)	18:15	18:44	20:14	20:42	20:56	20:44	20:06	19:16	34	07:53 (3)	17:04	
28	07:37	07:57 (3)	07:01	06:18	06:32	06:03	06:01	06:21	06:50	07:18	07:48	07:18 (3)	07:23	07:45	
	17:41	19	08:16 (3)	18:16	18:45	20:15	20:43	20:57	20:43	20:04	19:15	36	07:54 (3)	17:04	
29	07:36	07:56 (3)		07:16	06:31	06:03	06:01	06:22	06:50	07:19	07:49	07:17 (3)	07:24	07:45	
	17:42	22	08:18 (3)	18:17	19:46	20:16	20:44	20:57	20:42	20:03	19:13	37	07:54 (3)	17:04	
30	07:36	07:55 (3)		07:15	06:30	06:02	06:02	06:23	06:51	07:20	07:50	07:17 (3)	07:25	07:45	
	17:43	24	08:19 (3)	18:18	19:47	20:17	20:44	20:56	20:41	20:01	19:11	37	07:54 (3)	17:03	
31	07:35	07:54 (3)		07:13	06:28	06:02	06:02	06:24	06:52	07:21	07:51	07:17 (3)		07:45	
	17:44	26	08:20 (3)	18:19	19:48	20:18	20:45	20:40	20:00	17:27	37	07:54 (3)		17:12	
Ore potenziali eliofania	302		300		370	397	444	447	454	425	374	347		293	
Totale, caso peggiore		132		689							355		474		
Probabilità di eliofania		0,45		0,47							0,54		0,50		
Tempo di operatività rid.		0,69		0,69							0,69		0,69		
Dir. del vento rid.		0,67		0,67							0,67		0,67		
Totale ridotto		0,21		0,22							0,25		0,23		
Totale effettivo		27		150							89		110		

Legenda della tabella:

Giorno del mese Alba (hh:mm) Tramonto (hh:mm) Minuti d'ombra Inizio ombreggiamento (hh:mm) Fine ombreggiamento (hh:mm) (WTG che provoca l'inizio dell'ombreggiamento) (WTG che provoca l'ultimo ombreggiamento)

Progetto:

SQ

Utente autorizzato:

MONTANA SPA
VIA ANGELO CARLO FUMAGALLI 6
IT-20143 MILANO
0254118173

Andrea Mastio / mastio@montanambiente.com

Fedatto il:

24/03/2023 13:42/3.6.361

SHADOW - Calendario

Calcolo: NEWA Recettore d'ombra: BB - 54
Assunzioni sui calcoli d'ombra

Probabilità di eliofania (media ore giornalieri di insolazione) [CAGLIARI / ELMA S]

Table with 12 columns for months (Gen to Dic) and values for probability of shading.

Tempo di operatività

Table with 13 columns for wind directions (N, NNE, ENE, E, ESE, SSE, S, SSO, OSO, O, ONO, NNO) and a 'Somma' column, with values for operating time.

Main calendar table showing hourly data from January to December for various parameters like solar potential, shading probability, and operating time.

Legenda della tabella:

Giorno del mese Alba (hh:mm) Tramonto (hh:mm) Inizio ombreggiamento (hh:mm) Fine ombreggiamento (hh:mm) (WTG che provoca l'inizio dell'ombreggiamento) (WTG che provoca l'ultimo ombreggiamento)



SHADOW - Calendario

Calcolo: NEWA Recettore d'ombra: BC - 55
Assunzioni sui calcoli d'ombra

Probabilità di eliofania (media ore giornaliere di insolazione) [CAGLIARI / ELMA S]
Gen Feb Mar Apr Mag Giu Lug Ago Set Ott Nov Dic
4,40 5,05 5,88 7,00 8,45 9,88 10,82 10,03 8,08 6,09 5,07 4,27

Tempo di operatività

N NNE ENE E ESE SSE S SSO OSO O ONO NNO Somma
234 246 616 889 358 158 145 280 748 1.055 865 428 6.021
3,0m/s

	Gennaio	Febbraio	Marzo	Aprile	Maggio	Giugno		
1	07:46 17:13	07:34 17:45	07:53 (1) 08:25 (1)	07:00 18:17	07:12 19:49	07:30 (4) 20:18	17:59 (3) 06:01	18:05 (3) 19:29 (3)
2	07:46 17:13	07:33 17:46	07:52 (1) 08:25 (1)	06:58 18:18	07:10 19:50	07:28 (4) 20:19	17:59 (3) 06:01	18:06 (3) 19:29 (3)
3	07:46 17:14	07:32 17:48	07:51 (1) 08:25 (1)	06:57 18:19	07:09 19:51	07:27 (4) 20:20	17:59 (3) 06:01	18:06 (3) 19:28 (3)
4	07:46 17:15	07:31 17:49	07:51 (1) 08:25 (1)	06:56 18:20	07:07 19:52	07:25 (4) 20:21	17:59 (3) 06:00	18:07 (3) 19:28 (3)
5	07:46 17:16	07:30 17:50	07:52 (1) 08:24 (1)	06:54 18:21	07:05 19:53	07:23 (4) 20:22	17:58 (3) 06:00	18:07 (3) 19:29 (3)
6	07:46 17:17	07:29 17:51	07:53 (1) 08:24 (1)	06:53 18:22	07:04 19:54	07:22 (4) 20:23	17:58 (3) 06:00	18:08 (3) 19:29 (3)
7	07:46 17:18	07:28 17:52	07:54 (1) 08:23 (1)	06:51 18:23	07:02 19:55	07:20 (4) 20:24	17:58 (3) 05:59	18:08 (3) 19:28 (3)
8	07:46 17:19	07:27 17:53	07:55 (1) 08:22 (1)	06:50 18:25	07:01 19:56	07:19 (4) 20:25	17:58 (3) 05:59	18:08 (3) 19:28 (3)
9	07:46 17:20	07:26 17:55	07:56 (1) 08:21 (1)	06:48 18:26	06:59 19:56	07:17 (4) 20:26	17:58 (3) 05:59	18:09 (3) 19:28 (3)
10	07:46 17:21	07:25 17:56	07:58 (1) 08:20 (1)	06:46 18:27	06:58 19:57	07:21 (4) 20:27	17:58 (3) 05:59	18:09 (3) 19:29 (3)
11	07:45 17:22	07:24 17:57	08:00 (1) 08:18 (1)	06:45 18:28	06:56 19:58	18:22 (3) 20:28	17:58 (3) 05:59	18:10 (3) 19:29 (3)
12	07:45 17:23	08:06 (1) 07:22 17:58	08:02 (1) 08:15 (1)	06:43 18:29	06:55 19:59	18:20 (3) 20:29	17:58 (3) 05:58	18:10 (3) 19:29 (3)
13	07:45 17:24	08:06 (1) 08:10 (1)	07:21 17:59	06:42 18:30	06:53 20:00	18:18 (3) 20:30	17:58 (3) 05:58	18:11 (3) 19:29 (3)
14	07:45 17:25	08:05 (1) 08:11 (1)	07:20 18:00	06:40 18:31	06:52 20:01	18:16 (3) 20:31	17:58 (3) 05:58	18:11 (3) 19:29 (3)
15	07:44 17:26	08:05 (1) 08:13 (1)	07:19 18:02	06:39 18:32	06:51 20:02	18:14 (3) 20:32	18:00 (3) 05:58	18:11 (3) 19:29 (3)
16	07:44 17:27	08:04 (1) 08:14 (1)	07:18 18:03	06:37 18:33	06:49 20:03	18:12 (3) 20:32	18:00 (3) 05:58	18:12 (3) 19:29 (3)
17	07:44 17:28	08:04 (1) 08:16 (1)	07:16 18:04	06:36 18:34	06:47 20:04	18:10 (3) 20:33	18:00 (3) 05:58	18:12 (3) 19:29 (3)
18	07:43 17:29	08:03 (1) 08:17 (1)	07:15 18:05	06:34 18:35	06:46 20:05	18:09 (3) 20:34	18:00 (3) 05:58	18:12 (3) 19:29 (3)
19	07:43 17:30	08:03 (1) 08:18 (1)	07:14 18:06	06:32 18:36	06:44 20:06	18:08 (3) 20:35	18:00 (3) 05:59	18:12 (3) 19:29 (3)
20	07:42 17:31	08:02 (1) 08:19 (1)	07:12 18:07	06:31 18:37	06:43 20:07	18:07 (3) 20:36	18:01 (3) 05:59	18:12 (3) 19:29 (3)
21	07:42 17:32	08:02 (1) 08:20 (1)	07:11 18:08	06:29 18:38	06:42 20:08	18:06 (3) 20:37	18:01 (3) 05:59	18:13 (3) 19:30 (3)
22	07:41 17:34	08:01 (1) 08:21 (1)	07:10 18:09	06:28 18:39	06:40 20:09	18:04 (3) 20:38	18:01 (3) 05:59	18:13 (3) 19:30 (3)
23	07:40 17:35	08:00 (1) 08:21 (1)	07:08 18:11	06:26 18:40	06:39 20:10	18:04 (3) 20:39	18:02 (3) 05:59	18:13 (3) 19:30 (3)
24	07:40 17:36	08:00 (1) 08:23 (1)	07:07 18:12	06:24 18:41	06:37 20:11	18:03 (3) 20:40	18:02 (3) 06:00	18:13 (3) 19:30 (3)
25	07:39 17:37	07:59 (1) 08:23 (1)	07:06 18:13	06:23 18:42	06:36 20:12	18:03 (3) 20:40	18:02 (3) 06:00	18:14 (3) 19:31 (3)
26	07:39 17:38	07:58 (1) 08:23 (1)	07:04 18:14	06:21 18:43	06:35 20:13	18:02 (3) 20:41	18:03 (3) 06:00	18:14 (3) 19:31 (3)
27	07:38 17:39	08:23 (1) 07:58 (1)	07:03 18:15	06:20 18:44	06:33 20:14	18:01 (3) 20:42	18:03 (3) 06:01	18:13 (3) 19:31 (3)
28	07:37 17:40	08:25 (1) 07:57 (1)	07:01 18:16	06:18 18:45	06:32 20:15	18:01 (3) 20:43	18:04 (3) 06:01	18:14 (3) 19:32 (3)
29	07:36 17:42	07:56 (1) 08:25 (1)		07:16 18:46	06:31 20:16	18:00 (3) 20:44	18:03 (3) 06:01	18:14 (3) 19:32 (3)
30	07:35 17:43	07:55 (1) 08:25 (1)		07:15 18:47	06:30 20:17	18:00 (3) 20:44	18:05 (3) 06:02	18:14 (3) 19:33 (3)
31	07:35 17:44	07:54 (1) 08:25 (1)		07:13 18:48	07:31 (4) 07:34 (4)	06:02 20:45	18:04 (3) 19:28 (3)	
Ore potenziali eliofania	302	300	370	397	444	447		
Totale, caso peggiore	364	330	3	1738	2769	2364		
Probabilità di eliofania	0,45	0,47	0,49	0,53	0,59	0,66		
Tempo di operatività rid.	0,69	0,69	0,69	0,69	0,69	0,69		
Dir. del vento rid.	0,66	0,66	0,79	0,75	0,75	0,75		
Totale ridotto	0,20	0,21	0,27	0,27	0,30	0,34		
Totale effettivo	74	70	1	472	835	802		

Legenda della tabella:

Giorno del mese Alba (hh:mm) Tramonto (hh:mm) Minuti d'ombra Inizio ombreggiamento (hh:mm) Fine ombreggiamento (hh:mm) (WTG che provoca l'inizio dell'ombreggiamento) (WTG che provoca l'ultimo ombreggiamento)

SHADOW - Calendario

Calcolo: NEWA Recettore d'ombra: BC - 55
Assunzioni sui calcoli d'ombra

Probabilità di eliofanìa (media ore giornaliere di insolazione) [CAGLIARI / ELMA S]
Gen Feb Mar Apr Mag Giu Lug Ago Set Ott Nov Dic
4,40 5,05 5,88 7,00 8,45 9,88 10,82 10,03 8,08 6,09 5,07 4,27

Tempo di operatività

N NNE ENE E ESE SSE S SSO OSO O ONO NNO Somma
234 246 616 889 358 158 145 280 748 1.055 865 428 6.021
3,0m/s

	Luglio		Agosto		Settembre		Ottobre		Novembre		Dicembre	
1	06:02	18:14 (3)	06:25	18:09 (3)	06:53	18:21 (3)	07:21	06:53	07:26 (1)	07:26		
	20:56	79 19:33 (3)	20:39	92 19:41 (3)	19:58	51 19:12 (3)	19:10		23 07:49 (1)	17:03		
2	06:03	18:14 (3)	06:26	18:09 (3)	06:54	07:19 (4)	07:22	06:54	07:26 (1)	07:26		
	20:56	79 19:33 (3)	20:38	92 19:41 (3)	19:56	50 19:09 (3)	19:08	17:24	25 07:51 (1)	17:03		
3	06:03	18:14 (3)	06:26	18:09 (3)	06:55	07:15 (4)	07:23	06:55	07:24 (1)	07:27		
	20:56	80 19:34 (3)	20:37	92 19:41 (3)	19:55	52 19:06 (3)	19:07	17:23	28 07:52 (1)	17:03		
4	06:04	18:14 (3)	06:27	18:09 (3)	06:56	07:16 (4)	07:24	06:56	07:23 (1)	07:28		
	20:56	79 19:33 (3)	20:36	92 19:41 (3)	19:53	44 19:02 (3)	19:05	17:22	30 07:53 (1)	17:03		
5	06:04	18:14 (3)	06:28	18:09 (3)	06:57	07:17 (4)	07:25	06:57	07:22 (1)	07:29		
	20:56	80 19:34 (3)	20:35	92 19:41 (3)	19:52	34 18:57 (3)	19:03	17:21	32 07:54 (1)	17:02		
6	06:05	18:14 (3)	06:29	18:08 (3)	06:58	07:18 (4)	07:26	06:58	07:22 (1)	07:30		
	20:56	81 19:35 (3)	20:33	91 19:39 (3)	19:50	12 07:30 (4)	19:02	17:20	32 07:54 (1)	17:02		
7	06:05	18:14 (3)	06:30	18:08 (3)	06:59	07:19 (4)	07:27	06:59	07:22 (1)	07:31		
	20:55	81 19:35 (3)	20:32	91 19:39 (3)	19:49	11 07:30 (4)	19:00	17:19	33 07:55 (1)	17:02		
8	06:06	18:14 (3)	06:31	18:08 (3)	07:00	07:19 (4)	07:28	07:00	07:22 (1)	07:32		
	20:55	82 19:36 (3)	20:31	91 19:39 (3)	19:47	10 07:29 (4)	18:59	17:18	34 07:56 (1)	17:02		
9	06:07	18:13 (3)	06:32	18:08 (3)	07:00	07:20 (4)	07:28	07:01	07:23 (1)	07:33		
	20:55	82 19:35 (3)	20:30	91 19:39 (3)	19:45	9 07:29 (4)	18:57	17:17	33 07:56 (1)	17:02		
10	06:07	18:13 (3)	06:33	18:08 (3)	07:01	07:21 (4)	07:29	07:03	07:24 (1)	07:34		
	20:54	83 19:36 (3)	20:29	91 19:39 (3)	19:44	7 07:28 (4)	18:56	17:16	32 07:56 (1)	17:02		
11	06:08	18:14 (3)	06:34	18:08 (3)	07:02	07:22 (4)	07:30	07:04	07:25 (1)	07:35		
	20:54	83 19:37 (3)	20:28	90 19:38 (3)	19:42	5 07:27 (4)	18:54	17:15	31 07:56 (1)	17:02		
12	06:09	18:13 (3)	06:35	18:08 (3)	07:03	07:23 (4)	07:31	07:05	07:27 (1)	07:35		
	20:53	83 19:36 (3)	20:26	90 19:38 (3)	19:41	3 07:26 (4)	18:53	17:14	30 07:57 (1)	17:03		
13	06:09	18:13 (3)	06:36	18:08 (3)	07:04	07:24 (4)	07:32	07:06	07:28 (1)	07:36		
	20:53	84 19:37 (3)	20:25	89 19:37 (3)	19:39	1 07:25 (4)	18:51	17:13	29 07:57 (1)	17:03		
14	06:10	18:13 (3)	06:37	18:09 (3)	07:05		07:33	07:07	07:29 (1)	07:37		
	20:53	85 19:38 (3)	20:24	88 19:37 (3)	19:37		18:50	17:12	28 07:57 (1)	17:03		
15	06:11	18:12 (3)	06:38	18:08 (3)	07:06		07:34	07:08	07:30 (1)	07:38		
	20:52	85 19:37 (3)	20:22	87 19:35 (3)	19:36		18:48	17:12	27 07:57 (1)	17:03		
16	06:11	18:12 (3)	06:38	18:08 (3)	07:07		07:36	07:09	07:31 (1)	07:38		
	20:51	86 19:38 (3)	20:21	87 19:35 (3)	19:34		18:47	17:11	25 07:56 (1)	17:03		
17	06:12	18:12 (3)	06:39	18:08 (3)	07:08		07:37	07:10	07:33 (1)	07:39		
	20:51	87 19:39 (3)	20:20	86 19:34 (3)	19:32		18:45	17:10	24 07:57 (1)	17:04		
18	06:13	18:12 (3)	06:40	18:09 (3)	07:09		07:38	07:12	07:34 (1)	07:40		
	20:50	87 19:39 (3)	20:18	84 19:33 (3)	19:31		18:44	17:09	23 07:57 (1)	17:04		
19	06:14	18:11 (3)	06:41	18:09 (3)	07:10		07:39	07:13	07:35 (1)	07:40		
	20:50	88 19:39 (3)	20:17	84 19:33 (3)	19:29		18:42	17:09	21 07:56 (1)	17:04		
20	06:14	18:11 (3)	06:42	18:10 (3)	07:11		07:40	07:14	07:36 (1)	07:41		
	20:49	88 19:39 (3)	20:16	82 19:32 (3)	19:28		18:41	17:08	20 07:56 (1)	17:05		
21	06:15	18:11 (3)	06:43	18:10 (3)	07:11		07:41	07:15	07:37 (1)	07:41		
	20:48	89 19:40 (3)	20:14	81 19:31 (3)	19:26		18:40	17:07	18 07:55 (1)	17:05		
22	06:16	18:11 (3)	06:44	18:11 (3)	07:12		07:42	07:16	07:38 (1)	07:42		
	20:48	89 19:40 (3)	20:13	79 19:30 (3)	19:24		18:38	17:07	17 07:55 (1)	17:06		
23	06:17	18:11 (3)	06:45	18:11 (3)	07:13		07:43	07:17	07:40 (1)	07:42		
	20:47	89 19:40 (3)	20:11	77 19:28 (3)	19:23		18:37	17:06	15 07:55 (1)	17:06		
24	06:18	18:10 (3)	06:46	18:11 (3)	07:14		07:44	07:18	07:41 (1)	07:43		
	20:46	90 19:40 (3)	20:10	76 19:27 (3)	19:21		18:36	17:06	14 07:55 (1)	17:07		
25	06:19	18:10 (3)	06:47	18:12 (3)	07:15		06:45	07:19	07:42 (1)	07:43		
	20:45	90 19:40 (3)	20:08	73 19:25 (3)	19:19		17:34	17:05	12 07:54 (1)	17:07		
26	06:19	18:10 (3)	06:48	18:13 (3)	07:16		06:46	07:20	07:43 (1)	07:44		
	20:44	90 19:40 (3)	20:07	71 19:24 (3)	19:18		17:33	17:05	10 07:53 (1)	17:08		
27	06:20	18:10 (3)	06:49	18:14 (3)	07:17		06:47	07:21	07:44 (1)	07:44		
	20:44	91 19:41 (3)	20:06	68 19:22 (3)	19:16		17:32	17:04	9 07:53 (1)	17:09		
28	06:21	18:10 (3)	06:50	18:16 (3)	07:18		06:48	07:22	07:45 (1)	07:44		
	20:43	91 19:41 (3)	20:04	65 19:21 (3)	19:15		17:30	17:04	7 07:52 (1)	17:09		
29	06:22	18:09 (3)	06:50	18:17 (3)	07:19		06:49	07:23	07:46 (1)	07:45		
	20:42	91 19:40 (3)	20:03	62 19:19 (3)	19:13		17:29	5 07:41 (1)	17:04	4 07:50 (1)	17:10	
30	06:23	18:09 (3)	06:51	18:19 (3)	07:20		06:50	07:24	07:47 (1)	07:45		
	20:41	91 19:40 (3)	20:01	58 19:17 (3)	19:11		17:28	14 07:45 (1)	17:03	2 07:49 (1)	17:11	
31	06:24	18:09 (3)	06:52	18:19 (3)			06:51	07:28 (1)			07:45	
	20:40	91 19:40 (3)	20:00	55 19:14 (3)			17:27	19 07:47 (1)			17:11	
Ore potenziali eliofanìa	454		425		374		347		302		293	
Totale, caso peggiore	2654		2547		289		38		668			
Probabilità di eliofanìa	0,74		0,73		0,65		0,54		0,50			
Tempo di operatività rid.	0,69		0,69		0,69		0,69		0,69			
Dir. del vento rid.	0,75		0,75		0,76		0,66		0,66			
Totale ridotto	0,38		0,37		0,34		0,24		0,23			
Totale effettivo	1003		953		97		9		151			

Legenda della tabella:

Giorno del mese Alba (hh:mm) Tramonto (hh:mm) Minuti d'ombra Inizio ombreggiamento (hh:mm) Fine ombreggiamento (hh:mm) (WTG che provoca l'inizio dell'ombreggiamento) (WTG che provoca l'ultimo ombreggiamento)

SHADOW - Calendario

Calcolo: NEWA Recettore d'ombra: BD - 56
Assunzioni sui calcoli d'ombra

Probabilità di eliofanìa (media ore giornaliere di insolazione) [CAGLIARI / ELMA S]
Gen Feb Mar Apr Mag Giu Lug Ago Set Ott Nov Dic
4,40 5,05 5,88 7,00 8,45 9,88 10,82 10,03 8,08 6,09 5,07 4,27

Tempo di operatività

N NNE ENE E ESE SSE S SSO OSO O ONO NNO Somma
234 246 616 889 358 158 145 280 748 1.055 865 428 6.021
3,0m/s

	Gennaio	Febbraio	Marzo	Aprile	Maggio	Giugno	Luglio	Agosto	Settembre	Ottobre	Novembre	Dicembre		
1	07:46	07:34	07:53 (4)	07:00	07:12	06:28	06:01	06:02	06:25	06:53	07:21	06:52	07:13 (4)	07:25
2	07:46	07:33	07:52 (4)	06:58	07:10	06:27	06:01	06:03	06:26	06:54	07:22	06:54	07:15 (4)	07:26
3	07:46	07:32	07:51 (4)	06:57	07:08	06:26	06:00	06:03	06:26	06:55	07:23	06:55	07:16 (4)	07:27
4	07:46	07:31	07:50 (4)	06:56	07:07	06:25	06:00	06:04	06:27	06:56	07:24	06:56	07:17 (4)	07:28
5	07:46	07:30	07:49 (4)	06:54	07:05	06:23	06:00	06:04	06:28	06:57	07:25	06:57	07:18 (4)	07:29
6	07:46	07:29	07:48 (4)	06:52	07:04	06:22	05:59	06:05	06:29	06:58	07:26	06:58	07:19 (4)	07:30
7	07:46	07:28	07:47 (4)	06:51	07:02	06:21	05:59	06:05	06:30	06:59	07:26	06:59	07:21 (4)	07:31
8	07:46	07:27	07:46 (4)	06:49	07:01	06:20	05:59	06:06	06:31	07:00	07:27	07:00	07:22 (4)	07:32
9	07:46	07:26	07:45 (4)	06:48	06:59	06:19	05:59	06:06	06:32	07:00	07:28	07:01	07:23 (4)	07:33
10	07:46	07:25	07:44 (4)	06:46	06:58	06:18	05:59	06:07	06:33	07:01	07:29	07:02	07:24 (4)	07:34
11	07:45	07:24	07:43 (4)	06:45	06:56	06:17	05:58	06:08	06:34	07:02	07:30	07:04	07:25 (4)	07:35
12	07:45	07:23	07:42 (4)	06:43	06:55	06:16	05:58	06:08	06:35	07:03	07:31	07:05	07:27 (4)	07:35
13	07:45	07:22	07:41 (4)	06:42	06:53	06:15	05:58	06:09	06:36	07:04	07:32	07:06	07:28 (4)	07:36
14	07:45	07:21	07:40 (4)	06:40	06:52	06:14	05:58	06:10	06:37	07:05	07:33	07:07	07:29 (4)	07:37
15	07:44	07:20	07:39 (4)	06:39	06:50	06:13	05:58	06:11	06:38	07:06	07:34	07:08	07:30 (4)	07:38
16	07:44	07:19	07:38 (4)	06:37	06:49	06:12	05:58	06:11	06:38	07:07	07:35	07:09	07:31 (4)	07:38
17	07:44	07:18	07:37 (4)	06:36	06:48	06:11	05:58	06:12	06:39	07:08	07:36	07:11	07:32 (4)	07:39
18	07:43	07:17	07:36 (4)	06:34	06:47	06:10	05:58	06:13	06:40	07:09	07:38	07:12	07:33 (4)	07:40
19	07:43	07:16	07:35 (4)	06:33	06:46	06:09	05:58	06:14	06:41	07:10	07:39	07:13	07:34 (4)	07:41
20	07:42	07:15	07:34 (4)	06:32	06:45	06:08	05:58	06:15	06:42	07:11	07:40	07:14	07:35 (4)	07:42
21	07:42	07:14	07:33 (4)	06:31	06:44	06:07	05:58	06:16	06:43	07:12	07:41	07:15	07:36 (4)	07:43
22	07:41	07:13	07:32 (4)	06:30	06:43	06:06	05:58	06:17	06:44	07:13	07:42	07:16	07:37 (4)	07:44
23	07:40	07:12	07:31 (4)	06:29	06:42	06:05	05:58	06:18	06:45	07:14	07:43	07:17	07:38 (4)	07:45
24	07:39	07:11	07:30 (4)	06:28	06:41	06:04	05:58	06:19	06:46	07:15	07:44	07:18	07:39 (4)	07:46
25	07:38	07:10	07:29 (4)	06:27	06:40	06:03	05:58	06:20	06:47	07:16	07:45	07:19	07:40 (4)	07:47
26	07:37	07:09	07:28 (4)	06:26	06:39	06:02	05:58	06:21	06:48	07:17	07:46	07:20	07:41 (4)	07:48
27	07:36	07:08	07:27 (4)	06:25	06:38	06:01	05:58	06:22	06:49	07:18	07:47	07:21	07:42 (4)	07:49
28	07:35	07:07	07:26 (4)	06:24	06:37	06:00	05:58	06:23	06:50	07:19	07:48	07:22	07:43 (4)	07:50
29	07:34	07:06	07:25 (4)	06:23	06:36	05:59	05:58	06:24	06:51	07:20	07:49	07:23	07:44 (4)	07:51
30	07:33	07:05	07:24 (4)	06:22	06:35	05:58	05:58	06:25	06:52	07:21	07:50	07:24	07:45 (4)	07:52
31	07:32	07:04	07:23 (4)	06:21	06:34	05:57	05:58	06:26	06:53	07:22	07:51	07:25	07:46 (4)	07:53
Ore potenziali eliofanìa	302	300	370	397	444	447	454	425	374	347	302	293		
Totale, caso peggiore	111	867								586	395			
Probabilità di eliofanìa	0,45	0,47								0,54	0,50			
Tempo di operatività rid.	0,69	0,69								0,69	0,69			
Dir. del vento rid.	0,68	0,71								0,73	0,68			
Totale ridotto	0,21	0,23								0,27	0,23			
Totale effettivo	23	200								159	93			

Legenda della tabella:

Giorno del mese Alba (hh:mm) Tramonto (hh:mm) Minuti d'ombra
Inizio ombreggiamento (hh:mm) Fine ombreggiamento (hh:mm)
(WTG che provoca l'inizio dell'ombreggiamento) (WTG che provoca l'ultimo ombreggiamento)

SHADOW - Calendario

Calcolo: NEWA Recettore d'ombra: BE - 57
Assunzioni sui calcoli d'ombra

Probabilità di eliofanìa (media ore giornaliere di insolazione) [CAGLIARI / ELMA S]
Gen Feb Mar Apr Mag Giu Lug Ago Set Ott Nov Dic
4,40 5,05 5,88 7,00 8,45 9,88 10,82 10,03 8,08 6,09 5,07 4,27

Tempo di operatività

N NNE ENE E ESE SSE S SSO OSO O ONO NNO Somma
234 246 616 889 358 158 145 280 748 1.055 865 428 6.021
3,0m/s

	Gennaio	Febbraio	Marzo	Aprile	Maggio	Giugno			
1	07:45	07:34	07:00	07:31 (4)	07:12	08:04 (4)	06:28	06:01	
	17:12	17:45	18:17	57 08:28 (4)	19:49	91 09:35 (4)	20:18	20:46	
2	07:46	07:33	06:58	07:29 (4)	07:10	08:04 (4)	06:27	06:01	
	17:13	17:46	18:18	61 08:30 (4)	19:50	89 09:33 (4)	20:19	20:46	
3	07:46	07:32	06:57	07:27 (4)	07:08	08:04 (4)	06:26	06:00	
	17:14	17:47	18:19	64 08:31 (4)	19:51	89 09:33 (4)	20:20	20:47	
4	07:46	07:31	06:55	07:25 (4)	07:07	08:04 (4)	06:25	06:00	
	17:15	17:49	18:20	68 08:33 (4)	19:51	88 09:32 (4)	20:21	20:48	
5	07:46	07:30	06:54	07:23 (4)	07:05	08:04 (4)	06:23	06:00	
	17:16	17:50	18:21	71 08:34 (4)	19:52	86 09:30 (4)	20:22	20:48	
6	07:46	07:29	06:52	07:22 (4)	07:04	08:04 (4)	06:22	05:59	
	17:17	17:51	18:22	74 08:36 (4)	19:53	86 09:30 (4)	20:23	20:49	
7	07:46	07:28	06:51	07:20 (4)	07:02	08:04 (4)	06:21	05:59	
	17:18	17:52	18:23	76 08:36 (4)	19:54	84 09:28 (4)	20:24	20:50	
8	07:46	07:27	06:49	07:19 (4)	07:01	08:05 (4)	06:20	05:59	
	17:19	17:53	18:24	79 08:38 (4)	19:55	82 09:27 (4)	20:25	20:50	
9	07:46	07:26	06:48	07:17 (4)	06:59	08:05 (4)	06:19	05:59	
	17:20	17:55	18:25	81 08:38 (4)	19:56	81 09:26 (4)	20:26	20:51	
10	07:46	07:25	06:46	07:17 (4)	06:58	08:06 (4)	06:18	05:59	
	17:21	17:56	18:27	82 08:39 (4)	19:57	79 09:25 (4)	20:27	20:51	
11	07:45	07:23	06:45	07:15 (4)	06:56	08:06 (4)	06:17	05:58	
	17:22	17:57	18:28	84 08:39 (4)	19:58	77 09:23 (4)	20:28	20:52	
12	07:45	07:22	07:41 (8)	06:43	07:15 (4)	06:55	08:07 (4)	06:16	05:58
	17:23	17:58	3 07:44 (8)	18:29	90 18:08 (3)	19:59	75 09:22 (4)	20:29	20:52
13	07:45	07:21	07:40 (8)	06:42	07:13 (4)	06:53	08:07 (4)	06:15	05:58
	17:24	17:59	6 07:46 (8)	18:30	95 18:09 (3)	20:00	73 09:20 (4)	20:30	20:53
14	07:45	07:20	07:39 (8)	06:40	07:12 (4)	06:52	08:09 (4)	06:14	05:58
	17:25	18:00	8 07:47 (8)	18:31	99 18:10 (3)	20:01	70 09:19 (4)	20:31	20:53
15	07:44	07:19	07:38 (8)	06:39	07:11 (4)	06:50	08:09 (4)	06:13	05:58
	17:26	18:01	10 07:48 (8)	18:32	103 18:11 (3)	20:02	68 09:17 (4)	20:31	20:54
16	07:44	07:18	07:36 (8)	06:37	07:10 (4)	06:49	08:10 (4)	06:12	05:58
	17:27	18:03	12 07:48 (8)	18:33	106 18:12 (3)	20:03	66 09:16 (4)	20:32	20:54
17	07:44	07:16	07:35 (8)	06:35	07:10 (4)	06:47	08:11 (4)	06:11	05:58
	17:28	18:04	14 07:49 (8)	18:34	108 18:14 (3)	20:04	62 09:13 (4)	20:33	20:54
18	07:43	07:15	07:34 (8)	06:34	07:09 (4)	06:46	08:12 (4)	06:10	05:58
	17:29	18:05	15 07:49 (8)	18:35	109 18:14 (3)	20:05	60 09:12 (4)	20:34	20:55
19	07:43	07:14	07:32 (8)	06:32	07:08 (4)	06:44	08:14 (4)	06:09	05:59
	17:30	18:06	17 07:49 (8)	18:36	112 18:15 (3)	20:06	56 09:10 (4)	20:35	20:55
20	07:42	07:12	07:31 (8)	06:31	07:08 (4)	06:43	08:15 (4)	06:09	05:59
	17:31	18:07	18 07:49 (8)	18:37	110 18:14 (3)	20:07	53 09:08 (4)	20:36	20:55
21	07:42	07:11	07:30 (8)	06:29	07:07 (4)	06:41	08:17 (4)	06:08	05:59
	17:32	18:08	19 07:49 (8)	18:38	109 18:13 (3)	20:08	49 09:06 (4)	20:37	20:56
22	07:41	07:10	07:28 (8)	06:28	07:07 (4)	06:40	08:18 (4)	06:07	05:59
	17:33	18:09	19 07:47 (8)	18:39	107 18:12 (3)	20:09	45 09:03 (4)	20:38	20:56
23	07:40	07:08	07:28 (8)	06:26	07:06 (4)	06:39	08:20 (4)	06:06	05:59
	17:35	18:10	30 08:06 (4)	18:40	101 18:08 (3)	20:10	41 09:01 (4)	20:39	20:56
24	07:40	07:07	07:30 (8)	06:24	07:05 (4)	06:37	08:23 (4)	06:06	06:00
	17:36	18:12	42 08:14 (4)	18:41	94 08:39 (4)	20:11	35 08:58 (4)	20:39	20:56
25	07:39	07:06	07:31 (8)	06:23	07:05 (4)	06:36	08:25 (4)	06:05	06:00
	17:37	18:13	47 08:18 (4)	18:42	94 08:39 (4)	20:12	29 08:54 (4)	20:40	20:56
26	07:38	07:04	07:34 (8)	06:21	07:04 (4)	06:35	08:29 (4)	06:04	06:00
	17:38	18:14	47 08:21 (4)	18:43	94 08:38 (4)	20:13	22 08:51 (4)	20:41	20:56
27	07:38	07:03	07:36 (4)	06:20	07:05 (4)	06:33	08:35 (4)	06:04	06:00
	17:39	18:15	48 08:24 (4)	18:44	94 08:39 (4)	20:14	9 08:44 (4)	20:42	20:56
28	07:37	07:01	07:34 (4)	06:18	07:04 (4)	06:32		06:03	06:01
	17:40	18:16	52 08:26 (4)	18:45	93 08:37 (4)	20:15		20:43	20:56
29	07:36			07:16	08:04 (4)	06:31		06:03	06:01
	17:42			19:46	92 09:36 (4)	20:16		20:43	20:56
30	07:35			07:15	08:04 (4)	06:29		06:02	06:02
	17:43			19:47	92 09:36 (4)	20:17		20:44	20:56
31	07:35			07:13	08:04 (4)			06:02	
	17:44			19:48	91 09:35 (4)			20:45	
Ore potenziali eliofanìa	302	300	370		397		444	447	
Totale, caso peggiore		407	2790		1745				
Probabilità di eliofanìa		0,47	0,49		0,53				
Tempo di operatività rid.		0,69	0,69		0,69				
Dir. del vento rid.		0,72	0,73		0,73				
Totale ridotto		0,23	0,25		0,27				
Totale effettivo		94	693		463				

Legenda della tabella:

Giorno del mese Alba (hh:mm) Tramonto (hh:mm) Minuti d'ombra Inizio ombreggiamento (hh:mm) Fine ombreggiamento (hh:mm) (WTG che provoca l'inizio dell'ombreggiamento) (WTG che provoca l'ultimo ombreggiamento)

SHADOW - Calendario

Calcolo: NEWA Recettore d'ombra: BE - 57
Assunzioni sui calcoli d'ombra

Probabilità di eliofanìa (media ore giornaliere di insolazione) [CAGLIARI / ELMA S]
Gen Feb Mar Apr Mag Giu Lug Ago Set Ott Nov Dic
4,40 5,05 5,88 7,00 8,45 9,88 10,82 10,03 8,08 6,09 5,07 4,27

Tempo di operatività

N NNE ENE E ESE SSE S SSO OSO O ONO NNO Somma
234 246 616 889 358 158 145 280 748 1.055 865 428 6.021
3,0m/s

	Luglio	Agosto	Settembre	Ottobre	Novembre	Dicembre
1	06:02	06:25	06:53	08:05 (4)	07:21	07:53 (4)
	20:56	20:39	19:58	77 09:22 (4)	19:10	93 18:48 (3)
2	06:03	06:26	06:54	08:04 (4)	07:22	07:53 (4)
	20:56	20:38	19:56	79 09:23 (4)	19:08	87 18:46 (3)
3	06:03	06:26	06:55	08:03 (4)	07:23	07:54 (4)
	20:56	20:37	19:55	81 09:24 (4)	19:07	83 09:17 (4)
4	06:04	06:27	06:56	08:02 (4)	07:24	07:55 (4)
	20:56	20:36	19:53	82 09:24 (4)	19:05	81 09:16 (4)
5	06:04	06:28	06:57	08:01 (4)	07:25	07:55 (4)
	20:56	20:34	19:52	84 09:25 (4)	19:03	80 09:15 (4)
6	06:05	06:29	06:58	08:01 (4)	07:25	07:56 (4)
	20:55	20:33	19:50	85 09:26 (4)	19:02	77 09:13 (4)
7	06:05	06:30	06:59	08:00 (4)	07:26	07:57 (4)
	20:55	20:32	19:49	86 09:26 (4)	19:00	75 09:12 (4)
8	06:06	06:31	06:59	07:58 (4)	07:27	07:58 (4)
	20:55	20:31	19:47	88 09:26 (4)	18:59	72 09:10 (4)
9	06:06	06:32	07:00	07:57 (4)	07:28	07:59 (4)
	20:55	20:30	19:45	89 09:26 (4)	18:57	70 09:09 (4)
10	06:07	06:33	07:01	07:57 (4)	07:29	08:00 (4)
	20:54	20:29	19:44	90 09:27 (4)	18:56	67 09:07 (4)
11	06:08	06:34	07:02	07:56 (4)	07:30	08:02 (4)
	20:54	20:27	19:42	91 09:27 (4)	18:54	63 09:05 (4)
12	06:08	06:35	07:03	07:56 (4)	07:31	08:03 (4)
	20:53	20:26	19:40	91 09:27 (4)	18:53	60 09:03 (4)
13	06:09	06:36	07:04	07:55 (4)	07:32	08:05 (4)
	20:53	20:25	19:39	92 09:27 (4)	18:51	55 09:00 (4)
14	06:10	06:37	07:05	07:55 (4)	07:33	08:07 (4)
	20:52	20:24	19:37	93 09:28 (4)	18:50	51 08:58 (4)
15	06:11	06:37	07:06	07:54 (4)	07:34	08:09 (4)
	20:52	20:22	19:36	94 09:28 (4)	18:48	46 08:55 (4)
16	06:11	06:38	08:40 (4)	07:07	07:53 (4)	07:35
	20:51	20:21	13 08:53 (4)	19:34	94 09:27 (4)	18:47
17	06:12	06:39	08:34 (4)	07:08	07:53 (4)	07:36
	20:51	20:20	24 08:58 (4)	19:32	94 09:27 (4)	18:45
18	06:13	06:40	08:31 (4)	07:09	07:53 (4)	07:37
	20:50	20:18	31 09:02 (4)	19:31	94 09:27 (4)	18:44
19	06:14	06:41	08:28 (4)	07:10	07:52 (4)	07:39
	20:50	20:17	37 09:05 (4)	19:29	95 09:27 (4)	18:42
20	06:14	06:42	08:25 (4)	07:10	07:52 (4)	07:40
	20:49	20:16	42 09:07 (4)	19:28	98 18:53 (3)	18:41
21	06:15	06:43	08:23 (4)	07:11	07:52 (4)	07:41
	20:48	20:14	46 09:09 (4)	19:26	105 18:56 (3)	18:40
22	06:16	06:44	08:21 (4)	07:12	07:52 (4)	07:42
	20:48	20:13	50 09:11 (4)	19:24	109 18:58 (3)	18:38
23	06:17	06:45	08:18 (4)	07:13	07:52 (4)	07:43
	20:47	20:11	54 09:12 (4)	19:23	110 18:59 (3)	18:37
24	06:18	06:46	08:17 (4)	07:14	07:52 (4)	07:44
	20:46	20:10	56 09:13 (4)	19:21	111 18:59 (3)	18:36
25	06:18	06:47	08:15 (4)	07:15	07:52 (4)	06:45
	20:45	20:08	60 09:15 (4)	19:19	111 18:58 (3)	17:34
26	06:19	06:48	08:14 (4)	07:16	07:51 (4)	06:46
	20:44	20:07	62 09:16 (4)	19:18	108 18:55 (3)	17:33
27	06:20	06:49	08:12 (4)	07:17	07:51 (4)	06:47
	20:43	20:05	66 09:18 (4)	19:16	107 18:54 (3)	17:32
28	06:21	06:49	08:11 (4)	07:18	07:52 (4)	06:48
	20:43	20:04	68 09:19 (4)	19:15	103 18:52 (3)	17:30
29	06:22	06:50	08:09 (4)	07:19	07:52 (4)	06:49
	20:42	20:02	71 09:20 (4)	19:13	101 18:51 (3)	17:29
30	06:23	06:51	08:08 (4)	07:20	07:52 (4)	06:50
	20:41	20:01	73 09:21 (4)	19:11	97 18:49 (3)	17:28
31	06:24	06:52	08:06 (4)		06:51	
	20:40	19:59	75 09:21 (4)		17:27	
Ore potenziali eliofanìa	454	425	374	347	302	293
Totale, caso peggiore		828	2839	1349		
Probabilità di eliofanìa		0,73	0,65	0,54		
Tempo di operatività rid.		0,69	0,69	0,69		
Dir. del vento rid.		0,73	0,73	0,73		
Totale ridotto		0,37	0,33	0,27		
Totale effettivo		304	926	366		

Legenda della tabella:

Giorno del mese Alba (hh:mm) Tramonto (hh:mm) Minuti d'ombra Inizio ombreggiamento (hh:mm) Fine ombreggiamento (hh:mm) (WTG che provoca l'inizio dell'ombreggiamento) (WTG che provoca l'ultimo ombreggiamento)

SHADOW - Calendario

Calcolo: NEWA Recettore d'ombra: BF - 58
Assunzioni sui calcoli d'ombra

Probabilità di eliofanìa (media ore giornaliere di insolazione) [CAGLIARI / ELMA S]
Gen Feb Mar Apr Mag Giu Lug Ago Set Ott Nov Dic
4,40 5,05 5,88 7,00 8,45 9,88 10,82 10,03 8,08 6,09 5,07 4,27

Tempo di operatività

N NNE ENE E ESE SSE S SSO OSO O ONO NNO Somma
234 246 616 889 358 158 145 280 748 1.055 865 428 6.021
3,0m/s

	Gennaio	Febbraio	Marzo	Aprile	Maggio	Giugno
1	07:45	07:34	17:10 (2) 07:00	15:44 (1) 07:12	07:30 (8) 06:28	19:34 (3) 06:01
	17:12	17:45	12 17:22 (2) 18:17	100 17:24 (1) 19:49	108 18:18 (1) 20:18	22 19:56 (3) 20:46
2	07:46	07:33	17:08 (2) 06:58	15:43 (1) 07:10	07:28 (8) 06:27	19:34 (3) 06:01
	17:13	17:46	15 17:23 (2) 18:18	102 17:25 (1) 19:50	107 18:17 (1) 20:19	22 19:56 (3) 20:46
3	07:46	07:32	17:06 (2) 06:57	15:42 (1) 07:08	07:27 (8) 06:26	19:34 (3) 06:00
	17:14	17:47	18 17:24 (2) 18:19	103 17:25 (1) 19:51	107 18:17 (1) 20:20	22 19:56 (3) 20:47
4	07:46	07:31	17:05 (2) 06:55	15:42 (1) 07:07	07:25 (8) 06:25	19:33 (3) 06:00
	17:15	17:49	21 17:26 (2) 18:20	104 17:26 (1) 19:52	106 18:15 (1) 20:21	22 19:55 (3) 20:48
5	07:46	07:30	17:04 (2) 06:54	15:40 (1) 07:05	07:23 (8) 06:23	19:33 (3) 06:00
	17:16	17:50	23 17:27 (2) 18:21	106 17:26 (1) 19:52	105 18:14 (1) 20:22	22 19:55 (3) 20:48
6	07:46	07:29	17:04 (2) 06:52	15:40 (1) 07:04	07:23 (8) 06:22	19:34 (3) 05:59
	17:17	17:51	24 17:28 (2) 18:22	107 17:27 (1) 19:53	101 18:13 (1) 20:23	20 19:54 (3) 20:49
7	07:46	07:28	17:03 (2) 06:51	15:39 (1) 07:02	07:24 (8) 06:21	19:34 (3) 05:59
	17:18	17:52	27 17:30 (2) 18:23	107 17:26 (1) 19:54	96 18:11 (1) 20:24	20 19:54 (3) 20:50
8	07:46	07:27	16:32 (1) 06:49	15:39 (1) 07:01	07:26 (8) 06:20	19:35 (3) 05:59
	17:19	17:53	34 17:31 (2) 18:24	108 17:27 (1) 19:55	90 18:11 (1) 20:25	18 19:53 (3) 20:50
9	07:46	07:26	16:23 (1) 06:48	15:38 (1) 06:59	16:50 (1) 06:19	19:36 (3) 05:59
	17:20	17:55	55 17:32 (2) 18:26	109 17:27 (1) 19:56	79 18:09 (1) 20:26	16 19:52 (3) 20:51
10	07:46	07:25	16:18 (1) 06:46	15:39 (1) 06:58	16:52 (1) 06:18	19:37 (3) 05:59
	17:21	17:56	67 17:34 (2) 18:27	109 17:28 (1) 19:57	76 18:08 (1) 20:27	14 19:51 (3) 20:51
11	07:45	07:23	16:13 (1) 06:45	15:38 (1) 06:56	16:53 (1) 06:17	19:39 (3) 05:59
	17:22	17:57	75 17:33 (2) 18:28	109 17:27 (1) 19:58	73 18:06 (1) 20:28	10 19:49 (3) 20:52
12	07:45	07:22	16:11 (1) 06:43	15:38 (1) 06:55	16:55 (1) 06:16	19:43 (3) 05:58
	17:23	17:58	80 17:34 (2) 18:29	110 17:28 (1) 19:59	70 18:05 (1) 20:29	2 19:45 (3) 20:52
13	07:45	07:21	16:08 (1) 06:42	15:37 (1) 06:53	16:56 (1) 06:15	05:58
	17:24	17:59	86 17:34 (2) 18:30	110 17:27 (1) 20:00	67 18:03 (1) 20:30	20:53
14	07:45	07:20	16:06 (1) 06:40	15:37 (1) 06:52	16:58 (1) 06:14	05:58
	17:25	18:00	88 17:34 (2) 18:31	110 17:27 (1) 20:01	64 18:02 (1) 20:31	20:53
15	07:44	07:19	16:04 (1) 06:39	15:37 (1) 06:50	16:59 (1) 06:13	05:58
	17:26	18:01	90 17:34 (2) 18:32	110 17:27 (1) 20:02	60 17:59 (1) 20:31	20:54
16	07:44	07:18	16:01 (1) 06:37	15:37 (1) 06:49	17:01 (1) 06:12	05:58
	17:27	18:03	92 17:33 (2) 18:33	110 17:27 (1) 20:03	57 17:58 (1) 20:32	20:54
17	07:44	07:16	15:59 (1) 06:35	15:37 (1) 06:47	17:02 (1) 06:11	05:58
	17:28	18:04	93 17:32 (2) 18:34	110 17:27 (1) 20:04	53 17:55 (1) 20:33	20:54
18	07:43	07:15	15:58 (1) 06:34	15:37 (1) 06:46	17:05 (1) 06:10	05:58
	17:29	18:05	94 17:32 (2) 18:35	110 17:27 (1) 20:05	48 17:53 (1) 20:34	20:55
19	07:43	07:14	15:56 (1) 06:32	15:37 (1) 06:44	17:07 (1) 06:09	05:59
	17:30	18:06	94 17:30 (2) 18:36	109 17:26 (1) 20:06	44 17:51 (1) 20:35	20:55
20	07:42	07:12	15:54 (1) 06:31	15:37 (1) 06:43	17:09 (1) 06:09	05:59
	17:31	18:07	95 17:29 (2) 18:37	109 17:26 (1) 20:07	39 17:48 (1) 20:36	20:55
21	07:42	07:11	15:53 (1) 06:29	15:37 (1) 06:41	17:13 (1) 06:08	05:59
	17:32	18:08	95 17:28 (2) 18:38	108 17:25 (1) 20:08	32 17:45 (1) 20:37	20:55
22	07:41	07:10	15:51 (1) 06:28	15:38 (1) 06:40	17:16 (1) 06:07	05:59
	17:33	18:09	94 17:25 (2) 18:39	107 17:25 (1) 20:09	25 17:41 (1) 20:38	20:56
23	07:40	07:08	15:50 (1) 06:26	15:38 (1) 06:39	17:21 (1) 06:06	05:59
	17:35	18:10	91 17:21 (2) 18:40	106 17:24 (1) 20:10	15 17:36 (1) 20:39	20:56
24	07:40	07:07	15:50 (1) 06:24	15:38 (1) 06:37	19:42 (3) 06:06	06:00
	17:36	18:12	90 17:20 (1) 18:41	106 17:24 (1) 20:11	7 19:49 (3) 20:39	20:56
25	07:39	07:06	15:48 (1) 06:23	15:39 (1) 06:36	19:39 (3) 06:05	06:00
	17:37	18:13	93 17:21 (1) 18:42	105 17:24 (1) 20:12	11 19:50 (3) 20:40	20:56
26	07:38	07:04	15:47 (1) 06:21	15:39 (1) 06:35	19:37 (3) 06:04	06:00
	17:38	18:14	95 17:22 (1) 18:43	104 17:23 (1) 20:13	14 19:51 (3) 20:41	20:56
27	07:38	07:03	15:46 (1) 06:20	15:40 (1) 06:33	19:36 (3) 06:04	06:00
	17:39	18:15	96 17:22 (1) 18:44	102 17:22 (1) 20:14	16 19:52 (3) 20:42	20:56
28	07:37	07:01	15:45 (1) 06:18	06:36 (8) 06:32	19:36 (3) 06:03	06:01
	17:40	18:16	98 17:23 (1) 18:45	105 17:21 (1) 20:15	17 19:53 (3) 20:43	20:56
29	07:36		07:16	07:34 (8) 06:31	19:34 (3) 06:03	06:01
	17:42		19:46	107 18:20 (1) 20:16	19 19:53 (3) 20:43	20:56
30	07:35		07:15	07:33 (8) 06:29	19:34 (3) 06:02	06:02
	17:43		19:47	107 18:20 (1) 20:17	21 19:55 (3) 20:44	20:56
31	07:35	17:13 (2)	07:13	07:31 (8)	06:02	
	17:44	8 17:21 (2)	19:48	18:19 (1)	20:45	
Ore potenziali eliofanìa	302	300	370	397	444	447
Totale, caso peggiore	8	1935	3317	1727	210	
Probabilità di eliofanìa	0,45	0,47	0,49	0,53	0,59	
Tempo di operatività rid.	0,69	0,69	0,69	0,69	0,69	
Dir. del vento rid.	0,79	0,79	0,79	0,78	0,71	
Totale ridotto	0,24	0,26	0,27	0,29	0,29	
Totale effettivo	2	496	888	493	60	

Legenda della tabella:

Giorno del mese Alba (hh:mm) Tramonto (hh:mm) Minuti d'ombra Inizio ombreggiamento (hh:mm) Fine ombreggiamento (hh:mm) (WTG che provoca l'inizio dell'ombreggiamento) (WTG che provoca l'ultimo ombreggiamento)

SHADOW - Calendario

Calcolo: NEWA Recettore d'ombra: BF - 58
Assunzioni sui calcoli d'ombra

Probabilità di eliofanìa (media ore giornaliere di insolazione) [CAGLIARI / ELMA S]
Gen Feb Mar Apr Mag Giu Lug Ago Set Ott Nov Dic
4,40 5,05 5,88 7,00 8,45 9,88 10,82 10,03 8,08 6,09 5,07 4,27

Tempo di operatività
N NNE ENE E ESE SSE S SSO OSO O ONO NNO Somma
234 246 616 889 358 158 145 280 748 1.055 865 428 6.021
3,0m/s

	Luglio	Agosto	Settembre	Ottobre	Novembre	Dicembre
1	06:02	06:25	19:51 (3) 06:53	16:52 (1) 07:21	16:17 (1) 06:52	15:48 (1) 07:25
	20:56	20:39	7 19:58 (3) 19:58	73 18:05 (1) 19:10	109 18:06 (1) 17:26	64 17:02 (2) 17:03
2	06:03	06:26	19:49 (3) 06:54	16:50 (1) 07:22	16:16 (1) 06:54	15:54 (1) 07:26
	20:56	20:38	11 20:00 (3) 19:56	76 18:06 (1) 19:08	110 18:06 (1) 17:24	53 17:02 (2) 17:03
3	06:03	06:26	19:47 (3) 06:55	16:48 (1) 07:23	16:16 (1) 06:55	16:33 (2) 07:27
	20:56	20:37	15 20:02 (3) 19:55	79 18:07 (1) 19:07	109 18:05 (1) 17:23	27 17:00 (2) 17:03
4	06:04	06:27	19:46 (3) 06:56	07:23 (8) 07:24	16:16 (1) 06:56	16:33 (2) 07:28
	20:56	20:36	17 20:03 (3) 19:53	90 18:08 (1) 19:05	109 18:05 (1) 17:22	26 16:59 (2) 17:02
5	06:04	06:28	19:46 (3) 06:57	07:21 (8) 07:25	16:16 (1) 06:57	16:34 (2) 07:29
	20:56	20:34	18 20:04 (3) 19:52	96 18:08 (1) 19:03	108 18:04 (1) 17:21	24 16:58 (2) 17:02
6	06:05	06:29	19:44 (3) 06:58	07:19 (8) 07:26	16:16 (1) 06:58	16:34 (2) 07:30
	20:55	20:33	20 20:04 (3) 19:50	101 18:09 (1) 19:02	107 18:03 (1) 17:20	23 16:57 (2) 17:02
7	06:05	06:30	19:43 (3) 06:59	07:19 (8) 07:26	16:16 (1) 06:59	16:35 (2) 07:31
	20:55	20:32	21 20:04 (3) 19:49	105 18:10 (1) 19:00	106 18:02 (1) 17:19	20 16:55 (2) 17:02
8	06:06	06:31	19:43 (3) 07:00	07:19 (8) 07:27	16:16 (1) 07:00	16:37 (2) 07:32
	20:55	20:31	22 20:05 (3) 19:47	105 18:09 (1) 18:59	106 18:02 (1) 17:18	18 16:55 (2) 17:02
9	06:06	06:32	19:43 (3) 07:00	07:20 (8) 07:28	16:16 (1) 07:01	16:39 (2) 07:33
	20:55	20:30	22 20:05 (3) 19:45	107 18:10 (1) 18:57	105 18:01 (1) 17:17	15 16:54 (2) 17:02
10	06:07	06:33	19:42 (3) 07:01	07:21 (8) 07:29	16:16 (1) 07:03	16:41 (2) 07:34
	20:54	20:29	23 20:05 (3) 19:44	107 18:10 (1) 18:56	104 18:00 (1) 17:16	12 16:53 (2) 17:02
11	06:08	06:34	19:42 (3) 07:02	07:22 (8) 07:30	16:17 (1) 07:04	16:44 (2) 07:35
	20:54	20:27	23 20:05 (3) 19:42	108 18:10 (1) 18:54	102 17:59 (1) 17:15	7 16:51 (2) 17:02
12	06:08	06:35	19:42 (3) 07:03	07:23 (8) 07:31	16:17 (1) 07:05	07:35
	20:53	20:26	22 20:04 (3) 19:41	108 18:11 (1) 18:53	101 17:58 (1) 17:14	17:02
13	06:09	06:36	19:43 (3) 07:04	07:24 (8) 07:32	16:17 (1) 07:06	07:36
	20:53	20:25	20 20:03 (3) 19:39	107 18:11 (1) 18:51	100 17:57 (1) 17:13	17:03
14	06:10	06:37	19:42 (3) 07:05	07:25 (8) 07:33	16:18 (1) 07:07	07:37
	20:52	20:24	19 20:01 (3) 19:37	106 18:11 (1) 18:50	98 17:56 (1) 17:12	17:03
15	06:11	06:37	19:43 (3) 07:06	07:26 (8) 07:34	16:18 (1) 07:08	07:38
	20:52	20:22	17 20:00 (3) 19:36	105 18:12 (1) 18:48	96 17:54 (1) 17:12	17:03
16	06:11	06:38	19:43 (3) 07:07	16:28 (1) 07:35	16:19 (1) 07:09	07:38
	20:51	20:21	16 19:59 (3) 19:34	103 18:11 (1) 18:47	94 17:53 (1) 17:11	17:03
17	06:12	06:39	19:45 (3) 07:08	16:27 (1) 07:36	16:20 (1) 07:10	07:39
	20:51	20:20	12 19:57 (3) 19:32	104 18:11 (1) 18:45	92 17:52 (1) 17:10	17:04
18	06:13	06:40	19:46 (3) 07:09	16:26 (1) 07:37	16:21 (1) 07:12	07:40
	20:50	20:18	10 19:56 (3) 19:31	105 18:11 (1) 18:44	89 17:50 (1) 17:09	17:04
19	06:14	06:41	19:49 (3) 07:10	16:25 (1) 07:39	16:22 (1) 07:13	07:40
	20:50	20:17	6 19:55 (3) 19:29	106 18:11 (1) 18:42	93 17:55 (2) 17:09	17:04
20	06:14	06:42	17:26 (1) 07:10	16:24 (1) 07:40	16:23 (1) 07:14	07:41
	20:49	20:16	17 17:43 (1) 19:28	107 18:11 (1) 18:41	94 17:57 (2) 17:08	17:05
21	06:15	06:43	17:21 (1) 07:11	16:24 (1) 07:41	16:24 (1) 07:15	07:41
	20:48	20:14	27 17:48 (1) 19:26	107 18:11 (1) 18:40	95 17:59 (2) 17:07	17:05
22	06:16	06:44	17:17 (1) 07:12	16:23 (1) 07:42	16:25 (1) 07:16	07:42
	20:48	20:13	34 17:51 (1) 19:24	108 18:11 (1) 18:38	95 18:00 (2) 17:07	17:06
23	06:17	06:45	17:13 (1) 07:13	16:22 (1) 07:43	16:27 (1) 07:17	07:42
	20:47	20:11	39 17:52 (1) 19:23	108 18:10 (1) 18:37	94 18:01 (2) 17:06	17:06
24	06:18	06:46	17:10 (1) 07:14	16:21 (1) 07:44	16:28 (1) 07:18	07:43
	20:46	20:10	45 17:55 (1) 19:21	109 18:10 (1) 18:36	94 18:02 (2) 17:06	17:07
25	06:19	06:47	17:07 (1) 07:15	16:21 (1) 06:45	15:30 (1) 07:19	07:43
	20:45	20:08	50 17:57 (1) 19:19	109 18:10 (1) 17:34	92 17:02 (2) 17:05	17:07
26	06:19	06:48	17:05 (1) 07:16	16:19 (1) 06:46	15:31 (1) 07:20	07:44
	20:44	20:07	53 17:58 (1) 19:18	110 18:09 (1) 17:33	91 17:02 (2) 17:05	17:08
27	06:20	06:49	17:03 (1) 07:17	16:18 (1) 06:47	15:33 (1) 07:21	07:44
	20:43	20:05	57 18:00 (1) 19:16	110 18:08 (1) 17:32	90 17:03 (2) 17:04	17:09
28	06:21	06:49	17:00 (1) 07:18	16:18 (1) 06:48	15:36 (1) 07:22	07:44
	20:43	20:04	61 18:01 (1) 19:15	110 18:08 (1) 17:30	88 17:04 (2) 17:04	17:09
29	06:22	06:50	16:58 (1) 07:19	16:17 (1) 06:49	15:38 (1) 07:23	07:45
	20:42	20:02	65 18:03 (1) 19:13	110 18:07 (1) 17:29	85 17:04 (2) 17:04	17:10
30	06:23	06:51	16:57 (1) 07:20	16:17 (1) 06:50	15:41 (1) 07:24	07:45
	20:41	20:01	67 18:04 (1) 19:11	110 18:07 (1) 17:28	79 17:03 (2) 17:03	17:11
31	06:24	06:52	16:54 (1) 07:21	06:51	15:44 (1) 07:25	07:45
	20:40	19:59	70 18:04 (1) 19:10	17:27	73 17:03 (2) 17:03	17:11
Ore potenziali eliofanìa	454	425	374	347	302	293
Totale, caso peggiore		906	3089	3008	289	
Probabilità di eliofanìa		0,73	0,65	0,54	0,50	
Tempo di operatività rid.		0,69	0,69	0,69	0,69	
Dir. del vento rid.		0,76	0,79	0,79	0,79	
Totale ridotto		0,38	0,35	0,30	0,27	
Totale effettivo		347	1087	889	79	

Legenda della tabella:

Giorno del mese Alba (hh:mm) Tramonto (hh:mm) Minuti d'ombra Inizio ombreggiamento (hh:mm) Fine ombreggiamento (hh:mm) (WTG che provoca l'inizio dell'ombreggiamento) (WTG che provoca l'ultimo ombreggiamento)

SHADOW - Calendario

Calcolo: NEWA Recettore d'ombra: BG - 59
Assunzioni sui calcoli d'ombra

Probabilità di eliofania (media ore giornaliere di insolazione) [CAGLIARI / ELMA S]
Gen Feb Mar Apr Mag Giu Lug Ago Set Ott Nov Dic
4,40 5,05 5,88 7,00 8,45 9,88 10,82 10,03 8,08 6,09 5,07 4,27

Tempo di operatività

N NNE ENE E ESE SSE S SSO OSO O ONO NNO Somma
234 246 616 889 358 158 145 280 748 1.055 865 428 6.021
3,0m/s

	Gennaio		Febbraio		Marzo		Aprile		Maggio		Giugno	
1	07:45	08:07 (5)	07:34	07:00			07:12	06:28	19:30 (1)	06:01		06:29 (8)
	17:12	28 08:35 (5)	17:45	18:17			19:49	20:18	23 19:53 (1)	20:46	60	19:59 (1)
2	07:46	08:07 (5)	07:33	06:58			07:10	06:27	19:28 (1)	06:01		06:30 (8)
	17:13	29 08:36 (5)	17:46	18:18			19:50	20:19	27 19:55 (1)	20:46	58	19:59 (1)
3	07:46	08:07 (5)	07:32	06:57			07:08	06:26	19:27 (1)	06:00		06:30 (8)
	17:14	29 08:36 (5)	17:47	18:19			19:50	20:20	29 19:56 (1)	20:47	56	19:58 (1)
4	07:46	08:07 (5)	07:31	06:55			07:07	06:25	19:25 (1)	06:00		06:31 (8)
	17:15	29 08:36 (5)	17:49	18:20			19:51	20:21	31 19:56 (1)	20:48	54	19:58 (1)
5	07:46	08:07 (5)	07:30	06:54			07:05	06:23	19:24 (1)	06:00		06:31 (8)
	17:16	30 08:37 (5)	17:50	18:21			19:52	20:22	33 19:57 (1)	20:48	54	19:58 (1)
6	07:46	08:07 (5)	07:29	06:52			07:04	06:22	19:23 (1)	05:59		06:31 (8)
	17:17	30 08:37 (5)	17:51	18:22			19:53	20:23	35 19:58 (1)	20:49	53	19:57 (1)
7	07:46	08:08 (5)	07:28	06:51			07:02	06:21	19:22 (1)	05:59		06:32 (8)
	17:18	29 08:37 (5)	17:52	18:23			19:54	20:24	37 19:59 (1)	20:50	51	19:57 (1)
8	07:46	08:08 (5)	07:27	06:49			07:01	06:20	19:22 (1)	05:59		06:33 (8)
	17:19	30 08:38 (5)	17:53	18:24			19:55	20:25	37 19:59 (1)	20:50	48	19:56 (1)
9	07:46	08:09 (5)	07:26	06:48			06:59	06:19	06:38 (8)	05:59		06:33 (8)
	17:20	29 08:38 (5)	17:55	18:25			19:56	20:26	47 20:00 (1)	20:51	47	19:56 (1)
10	07:45	08:09 (5)	07:25	06:46			06:58	06:18	06:37 (8)	05:59		06:34 (8)
	17:21	28 08:37 (5)	17:56	18:27			19:57	20:27	50 20:00 (1)	20:51	45	19:56 (1)
11	07:45	08:10 (5)	07:23	06:45			06:56	06:17	06:36 (8)	05:58		06:35 (8)
	17:22	28 08:38 (5)	17:57	18:28			19:58	20:28	54 20:00 (1)	20:52	44	19:56 (1)
12	07:45	08:11 (5)	07:22	06:43			06:55	06:16	06:35 (8)	05:58		06:35 (8)
	17:23	27 08:38 (5)	17:58	18:29			19:59	20:29	57 20:01 (1)	20:52	42	19:56 (1)
13	07:45	08:12 (5)	07:21	06:42			06:53	06:15	06:34 (8)	05:58		06:36 (8)
	17:24	26 08:38 (5)	17:59	18:30			20:00	20:30	59 20:01 (1)	20:53	40	19:56 (1)
14	07:45	08:13 (5)	07:20	06:40			06:52	06:14	06:33 (8)	05:58		06:36 (8)
	17:25	24 08:37 (5)	18:00	18:31			20:01	20:31	61 20:01 (1)	20:53	40	19:56 (1)
15	07:44	08:14 (5)	07:19	06:39			06:50	06:13	06:33 (8)	05:58		06:37 (8)
	17:26	24 08:38 (5)	18:01	18:32			20:02	20:31	63 20:02 (1)	20:54	38	19:56 (1)
16	07:44	08:14 (5)	07:17	06:37			06:49	06:12	06:32 (8)	05:58		06:37 (8)
	17:27	23 08:37 (5)	18:03	18:33			20:03	20:32	65 20:02 (1)	20:54	37	19:55 (1)
17	07:43	08:16 (5)	07:16	06:35		18:09 (2)	06:47	06:11	06:31 (8)	05:58		06:37 (8)
	17:28	21 08:37 (5)	18:04	18:34	5	18:14 (2)	20:04	20:33	65 20:01 (1)	20:54	37	19:55 (1)
18	07:43	08:17 (5)	07:15	06:34		18:06 (2)	06:46	06:10	06:30 (8)	05:58		06:38 (8)
	17:29	18 08:35 (5)	18:05	18:35	8	18:14 (2)	20:05	20:34	66 20:01 (1)	20:55	35	19:55 (1)
19	07:43	08:19 (5)	07:14	06:32		18:04 (2)	06:44	06:09	06:29 (8)	05:59		06:38 (8)
	17:30	16 08:35 (5)	18:06	18:36	11	18:15 (2)	20:06	20:35	67 20:01 (1)	20:55	35	19:55 (1)
20	07:42	08:21 (5)	07:12	06:31		18:03 (2)	06:43	06:09	06:29 (8)	05:59		06:38 (8)
	17:31	12 08:33 (5)	18:07	18:37	13	18:16 (2)	20:07	20:36	67 20:01 (1)	20:55	35	19:55 (1)
21	07:42	08:25 (5)	07:11	06:29		18:01 (2)	06:41	06:08	06:28 (8)	05:59		06:38 (8)
	17:32	6 08:31 (5)	18:08	18:38	16	18:17 (2)	20:08	20:37	68 20:01 (1)	20:55	35	19:55 (1)
22	07:41		07:10	06:27		18:01 (2)	06:40	06:07	06:27 (8)	05:59		06:39 (8)
	17:33		18:09	18:39	18	18:19 (2)	20:09	20:38	69 20:01 (1)	20:56	35	19:56 (1)
23	07:40		07:08	06:26		18:00 (2)	06:39	06:06	06:27 (8)	05:59		06:39 (8)
	17:35		18:10	18:40	19	18:19 (2)	20:10	20:39	69 20:01 (1)	20:56	35	19:56 (1)
24	07:40		07:07	06:24		17:59 (2)	06:37	06:06	06:27 (8)	06:00		06:39 (8)
	17:36		18:12	18:41	21	18:20 (2)	20:11	20:39	68 20:01 (1)	20:56	35	19:56 (1)
25	07:39		07:06	06:23		18:00 (2)	06:36	06:05	06:27 (8)	06:00		06:39 (8)
	17:37		18:13	18:42	21	18:21 (2)	20:12	20:40	67 20:00 (1)	20:56	36	19:57 (1)
26	07:38		07:04	06:21		18:00 (2)	06:35	06:04	06:28 (8)	06:00		06:39 (8)
	17:38		18:14	18:43	20	18:20 (2)	20:13	20:41	66 20:00 (1)	20:56	37	19:57 (1)
27	07:38		07:03	06:20		18:01 (2)	06:33	06:04	06:27 (8)	06:00		06:39 (8)
	17:39		18:15	18:44	19	18:20 (2)	20:14	20:42	66 20:00 (1)	20:56	37	19:57 (1)
28	07:37		07:01	06:18		18:01 (2)	06:32	06:03	06:28 (8)	06:01		06:39 (8)
	17:40		18:16	18:45	17	18:18 (2)	20:15	20:43	65 20:00 (1)	20:56	40	19:59 (1)
29	07:36		07:16	06:31		19:02 (2)	06:31	06:03	06:28 (8)	06:01		06:39 (8)
	17:42		19:46	13	19:15 (2)	20:16	13 19:48 (1)	20:43	63 19:59 (1)	20:56	40	19:59 (1)
30	07:35		07:15	06:29		19:05 (2)	06:29	06:02	06:29 (8)	06:02		06:38 (8)
	17:43		19:47	8	19:13 (2)	20:17	19 19:51 (1)	20:44	61 19:59 (1)	20:56	42	19:59 (1)
31	07:34		07:13	06:28				06:02	06:29 (8)			
	17:44		19:48					20:45	60 19:58 (1)			
Ore potenziali eliofania	302		300	370			397	444		447		
Totale, caso peggiore	516			209			32	1695			1281	
Probabilità di eliofania	0,45			0,49			0,53	0,59			0,66	
Tempo di operatività rid.	0,69			0,69			0,69	0,69			0,69	
Dir. del vento rid.	0,61			0,78			0,70	0,73			0,74	
Totale ridotto	0,19			0,26			0,25	0,29			0,33	
Totale effettivo	96			55			8	497			429	

Legenda della tabella:

Giorno del mese Alba (hh:mm) Tramonto (hh:mm) Minuti d'ombra Inizio ombreggiamento (hh:mm) Fine ombreggiamento (hh:mm) (WTG che provoca l'inizio dell'ombreggiamento) (WTG che provoca l'ultimo ombreggiamento)

SHADOW - Calendario

Calcolo: NEWA Recettore d'ombra: BG - 59
Assunzioni sui calcoli d'ombra

Probabilità di eliofanìa (media ore giornaliere di insolazione) [CAGLIARI / ELMA S]
Gen Feb Mar Apr Mag Giu Lug Ago Set Ott Nov Dic
4,40 5,05 5,88 7,00 8,45 9,88 10,82 10,03 8,08 6,09 5,07 4,27

Tempo di operatività

N NNE ENE E ESE SSE S SSO OSO O ONO NNO Somma
234 246 616 889 358 158 145 280 748 1.055 865 428 6.021
3,0m/s

	Luglio		Agosto		Settembre		Ottobre		Novembre		Dicembre	
1	06:02	06:39 (8)	06:25	06:46 (8)	06:53		07:21	06:52			07:25	07:52 (5)
	20:56	43 20:00 (1)	20:39	55 20:11 (1)	19:58		19:10	17:25			17:03	28 08:20 (5)
2	06:03	06:38 (8)	06:26	06:47 (8)	06:54		07:22	06:54			07:26	07:52 (5)
	20:56	45 20:00 (1)	20:38	53 20:11 (1)	19:56		19:08	17:24			17:03	28 08:20 (5)
3	06:03	06:39 (8)	06:26	06:48 (8)	06:55		07:23	06:55			07:27	07:52 (5)
	20:56	46 20:01 (1)	20:37	49 20:11 (1)	19:55		19:07	17:23			17:03	29 08:21 (5)
4	06:04	06:38 (8)	06:27	06:49 (8)	06:56		07:24	06:56			07:28	07:52 (5)
	20:56	48 20:01 (1)	20:36	44 20:10 (1)	19:53		19:05	17:22			17:02	30 08:22 (5)
5	06:04	06:38 (8)	06:28	19:32 (1)	06:57		07:25	06:57			07:29	07:53 (5)
	20:56	49 20:02 (1)	20:34	37 20:09 (1)	19:52		19:03	17:21			17:02	29 08:22 (5)
6	06:05	06:38 (8)	06:29	19:32 (1)	06:58		07:25	06:58			07:30	07:53 (5)
	20:55	51 20:03 (1)	20:33	36 20:08 (1)	19:50		19:02	17:20			17:02	30 08:23 (5)
7	06:05	06:38 (8)	06:30	19:33 (1)	06:59		07:26	06:59			07:31	07:54 (5)
	20:55	52 20:04 (1)	20:32	34 20:07 (1)	19:48		19:00	17:19			17:02	30 08:24 (5)
8	06:06	06:38 (8)	06:31	19:34 (1)	06:59		07:27	07:00			07:32	07:55 (5)
	20:55	54 20:05 (1)	20:31	32 20:06 (1)	19:47		18:59	17:18			17:02	29 08:24 (5)
9	06:06	06:37 (8)	06:32	19:35 (1)	07:00		07:28	07:01			07:33	07:56 (5)
	20:55	56 20:05 (1)	20:30	30 20:05 (1)	19:45		18:57	17:17			17:02	29 08:25 (5)
10	06:07	06:38 (8)	06:33	19:36 (1)	07:01		07:29	07:02			07:34	07:57 (5)
	20:54	57 20:06 (1)	20:29	28 20:04 (1)	19:44		18:56	17:16			17:02	29 08:26 (5)
11	06:08	06:38 (8)	06:34	19:38 (1)	07:02		07:30	07:04			07:35	07:57 (5)
	20:54	59 20:07 (1)	20:27	25 20:03 (1)	19:42		18:54	17:15			17:02	28 08:25 (5)
12	06:08	06:37 (8)	06:35	19:39 (1)	07:03		07:31	07:05			07:35	07:58 (5)
	20:53	61 20:07 (1)	20:26	22 20:01 (1)	19:40		18:53	17:14			17:02	28 08:26 (5)
13	06:09	06:37 (8)	06:36	19:41 (1)	07:04		07:32	07:06			07:36	07:59 (5)
	20:53	61 20:07 (1)	20:25	18 19:59 (1)	19:39	6	18:57 (2)	07:32	17:13		17:03	28 08:27 (5)
14	06:10	06:37 (8)	06:37	19:44 (1)	07:05		18:54 (2)	07:33	07:07		07:37	08:00 (5)
	20:52	63 20:08 (1)	20:24	10 19:54 (1)	19:37	12	19:06 (2)	18:50	17:12		17:03	27 08:27 (5)
15	06:11	06:37 (8)	06:37	07:06	07:06		18:52 (2)	07:34	07:08		07:38	08:00 (5)
	20:52	64 20:08 (1)	20:22	16 19:08 (2)	18:48	16	19:08 (2)	18:48	17:12		17:03	27 08:27 (5)
16	06:11	06:37 (8)	06:38	07:07	07:07		18:49 (2)	07:35	07:09		07:38	08:01 (5)
	20:51	65 20:09 (1)	20:21	19 19:08 (2)	18:47	19	19:08 (2)	18:47	17:11		17:03	27 08:28 (5)
17	06:12	06:37 (8)	06:39	07:08	07:08		18:48 (2)	07:36	07:10		07:39	08:02 (5)
	20:51	66 20:09 (1)	20:20	19 19:32	20 19:08 (2)	18:45	18:48 (2)	18:45	17:10		17:04	27 08:29 (5)
18	06:13	06:37 (8)	06:40	07:09	07:09		18:47 (2)	07:37	07:11		07:40	08:02 (5)
	20:50	67 20:10 (1)	20:18	19 19:31	21 19:08 (2)	18:44	19:08 (2)	18:44	17:09		17:04	27 08:29 (5)
19	06:14	06:37 (8)	06:41	07:10	07:10		18:47 (2)	07:38	07:13		07:40	08:03 (5)
	20:50	68 20:10 (1)	20:17	19 19:29	20 19:07 (2)	18:42	19:07 (2)	18:42	17:09		17:04	27 08:30 (5)
20	06:14	06:37 (8)	06:42	07:10	07:10		18:46 (2)	07:40	07:14		07:41	08:03 (5)
	20:49	68 20:10 (1)	20:16	19 19:27	20 19:06 (2)	18:41	19:06 (2)	18:41	17:08		17:05	27 08:30 (5)
21	06:15	06:37 (8)	06:43	07:11	07:11		18:46 (2)	07:41	07:15	08:00 (5)	07:41	08:04 (5)
	20:48	69 20:11 (1)	20:14	19 19:26	18 19:04 (2)	18:40	18:46 (2)	18:40	17:07	6 08:06 (5)	17:05	26 08:30 (5)
22	06:16	06:38 (8)	06:44	07:12	07:12		18:46 (2)	07:42	07:16	07:57 (5)	07:42	08:04 (5)
	20:47	69 20:11 (1)	20:13	19 19:24	17 19:03 (2)	18:38	18:46 (2)	18:38	17:07	12 08:09 (5)	17:06	26 08:30 (5)
23	06:17	06:38 (8)	06:45	07:13	07:13		18:47 (2)	07:43	07:17	07:55 (5)	07:42	08:05 (5)
	20:47	69 20:11 (1)	20:11	19 19:23	14 19:01 (2)	18:37	19:01 (2)	18:37	17:06	16 08:11 (5)	17:06	27 08:32 (5)
24	06:18	06:39 (8)	06:46	07:14	07:14		18:48 (2)	07:44	07:18	07:55 (5)	07:43	08:05 (5)
	20:46	68 20:11 (1)	20:10	19 19:21	12 19:00 (2)	18:36	19:00 (2)	18:36	17:06	18 08:13 (5)	17:07	27 08:32 (5)
25	06:18	06:40 (8)	06:47	07:15	07:15		18:49 (2)	06:45	07:19	07:54 (5)	07:43	08:06 (5)
	20:45	67 20:12 (1)	20:08	19 19:19	9 18:58 (2)	17:34	18:58 (2)	17:34	17:05	21 08:15 (5)	17:07	27 08:33 (5)
26	06:19	06:41 (8)	06:48	07:16	07:16		18:50 (2)	06:46	07:20	07:53 (5)	07:44	08:06 (5)
	20:44	66 20:12 (1)	20:07	19 19:18	5 18:55 (2)	17:33	18:55 (2)	17:33	17:05	23 08:16 (5)	17:08	27 08:33 (5)
27	06:20	06:42 (8)	06:49	07:17	07:17		06:47	07:21	07:21	07:53 (5)	07:44	08:06 (5)
	20:43	64 20:12 (1)	20:05	19 19:16	17 17:32	17:04	17:32	17:04	24 08:17 (5)	17:09	17:09	27 08:33 (5)
28	06:21	06:43 (8)	06:49	07:18	07:18		06:48	07:22	07:22	07:53 (5)	07:44	08:06 (5)
	20:43	63 20:12 (1)	20:04	19 19:15	17 17:30	17:04	17:30	17:04	24 08:17 (5)	17:09	17:09	27 08:33 (5)
29	06:22	06:43 (8)	06:50	07:19	07:19		06:49	07:23	07:23	07:52 (5)	07:45	08:07 (5)
	20:42	62 20:11 (1)	20:02	19 19:13	17 17:29	17:04	17:29	17:04	26 08:18 (5)	17:10	17:10	27 08:34 (5)
30	06:23	06:44 (8)	06:51	07:20	07:20		06:50	07:24	07:24	07:52 (5)	07:45	08:07 (5)
	20:41	60 20:11 (1)	20:01	19 19:11	17 17:28	17:03	17:28	17:03	27 08:19 (5)	17:11	17:11	28 08:35 (5)
31	06:24	06:45 (8)	06:52	07:21	07:21		06:51	07:25	07:25	07:45	07:45	08:07 (5)
	20:40	57 20:11 (1)	19:59	17 17:27	17 17:27	17:02	17:27	17:02	27 08:19 (5)	17:11	17:11	28 08:35 (5)
Ore potenziali eliofanìa	454		425		374		347		302		293	
Totale, caso peggiore	1857		473		209				197		861	
Probabilità di eliofanìa	0,74		0,73		0,65				0,50		0,45	
Tempo di operatività rid.	0,69		0,69		0,69				0,69		0,69	
Dir. del vento rid.	0,74		0,71		0,78				0,61		0,61	
Totale ridotto	0,37		0,35		0,34				0,21		0,19	
Totale effettivo	690		167		72				41		160	

Legenda della tabella:

Giorno del mese Alba (hh:mm) Tramonto (hh:mm) Minuti d'ombra Inizio ombreggiamento (hh:mm) Fine ombreggiamento (hh:mm) (WTG che provoca l'inizio dell'ombreggiamento) (WTG che provoca l'ultimo ombreggiamento)

SHADOW - Calendario

Calcolo: NEWA Recettore d'ombra: BH - 60
Assunzioni sui calcoli d'ombra

Probabilità di eliofania (media ore giornaliere di insolazione) [CAGLIARI / ELMA S]
Gen Feb Mar Apr Mag Giu Lug Ago Set Ott Nov Dic
4,40 5,05 5,88 7,00 8,45 9,88 10,82 10,03 8,08 6,09 5,07 4,27

Tempo di operatività

N NNE ENE E ESE SSE S SSO OSO O ONO NNO Somma
234 246 616 889 358 158 145 280 748 1.055 865 428 6.021
3,0m/s

	Gennaio	Febbraio	Marzo	Aprile	Maggio	Giugno
1	07:45	07:34	07:00	07:12	06:28	06:51 (8) 06:01 06:45 (8)
	17:12	17:45	18:17	19:49	20:18	9 07:00 (8) 20:46 22 07:07 (8)
2	07:46	07:33	06:58	07:10	06:27	06:48 (8) 06:01 06:46 (8)
	17:13	17:46	18:18	19:50	20:19	16 07:04 (8) 20:46 21 07:07 (8)
3	07:46	07:32	06:57	07:08	06:26	06:46 (8) 06:00 06:46 (8)
	17:14	17:47	18:19	19:50	20:20	20 07:06 (8) 20:47 20 07:06 (8)
4	07:46	07:31	06:55	07:07	06:25	06:44 (8) 06:00 06:47 (8)
	17:15	17:49	18:20	19:51	20:21	22 07:06 (8) 20:48 18 07:05 (8)
5	07:46	07:30	06:54	07:05	06:23	06:42 (8) 06:00 06:49 (8)
	17:16	17:50	18:21	19:52	20:22	25 07:07 (8) 20:48 16 07:05 (8)
6	07:46	07:29	06:52	07:04	06:22	06:41 (8) 05:59 06:49 (8)
	17:17	17:51	18:22	19:53	20:23	27 07:08 (8) 20:49 15 07:04 (8)
7	07:46	07:28	06:51	07:02	19:17 (1) 06:21	06:41 (8) 05:59 06:50 (8)
	17:18	17:52	18:23	19:54	12 19:29 (1) 20:24	28 07:09 (8) 20:50 13 07:03 (8)
8	07:46	07:27	06:49	07:01	19:14 (1) 06:20	06:40 (8) 05:59 06:52 (8)
	17:19	17:53	18:24	19:55	18 19:32 (1) 20:25	30 07:10 (8) 20:50 10 07:02 (8)
9	07:46	07:26	06:48	06:59	19:11 (1) 06:19	06:39 (8) 05:59 06:53 (8)
	17:20	17:55	18:25	2 18:03 (2) 19:56	23 19:34 (1) 20:26	31 07:10 (8) 20:51 8 07:01 (8)
10	07:45	07:25	06:46	06:58	18:00 (2) 06:58	19:10 (1) 06:18 06:39 (8) 05:59 06:55 (8)
	17:21	17:56	18:27	6 18:06 (2) 19:57	25 19:35 (1) 20:27	32 07:11 (8) 20:51 5 07:00 (8)
11	07:45	07:23	06:45	06:56	17:57 (2) 06:56	19:08 (1) 06:17 06:38 (8) 05:58
	17:22	17:57	18:28	10 18:07 (2) 19:58	28 19:36 (1) 20:28	33 07:11 (8) 20:52
12	07:45	07:22	06:43	06:55	17:57 (2) 06:55	19:07 (1) 06:16 06:38 (8) 05:58
	17:23	17:58	18:29	11 18:08 (2) 19:59	30 19:37 (1) 20:29	33 07:11 (8) 20:52
13	07:45	07:21	06:42	06:53	17:55 (2) 06:53	19:06 (1) 06:15 06:38 (8) 05:58
	17:24	17:59	18:30	14 18:09 (2) 20:00	31 19:37 (1) 20:30	33 07:11 (8) 20:53
14	07:45	07:20	06:40	06:52	17:54 (2) 06:52	19:05 (1) 06:14 06:37 (8) 05:58
	17:25	18:00	18:31	16 18:10 (2) 20:01	33 19:38 (1) 20:31	34 07:11 (8) 20:53
15	07:44	07:19	06:39	06:50	17:54 (2) 06:50	19:04 (1) 06:13 06:38 (8) 05:58
	17:26	18:01	18:32	17 18:11 (2) 20:02	33 19:37 (1) 20:31	34 07:12 (8) 20:54
16	07:44	07:17	06:37	06:49	17:54 (2) 06:49	19:04 (1) 06:12 06:38 (8) 05:58
	17:27	18:03	18:33	18 18:12 (2) 20:03	34 19:38 (1) 20:32	34 07:12 (8) 20:54
17	07:43	07:16	06:35	06:47	17:54 (2) 06:47	19:03 (1) 06:11 06:38 (8) 05:58
	17:28	18:04	18:34	19 18:13 (2) 20:04	34 19:37 (1) 20:33	34 07:12 (8) 20:54
18	07:43	07:15	06:34	06:46	17:54 (2) 06:46	19:03 (1) 06:10 06:38 (8) 05:58
	17:29	18:05	18:35	18 18:12 (2) 20:05	35 19:38 (1) 20:34	34 07:12 (8) 20:55
19	07:43	07:14	06:32	06:44	17:55 (2) 06:44	19:03 (1) 06:09 06:38 (8) 05:59
	17:30	18:06	18:36	15 18:10 (2) 20:06	35 19:38 (1) 20:35	33 07:11 (8) 20:55
20	07:42	07:12	06:31	06:43	17:57 (2) 06:43	19:03 (1) 06:09 06:39 (8) 05:59
	17:31	18:07	18:37	11 18:08 (2) 20:07	34 19:37 (1) 20:36	33 07:12 (8) 20:55
21	07:42	07:11	06:29	06:41	17:59 (2) 06:41	19:03 (1) 06:08 06:39 (8) 05:59
	17:32	18:08	18:38	6 18:05 (2) 20:08	34 19:37 (1) 20:37	32 07:11 (8) 20:55
22	07:41	07:10	06:27	06:40	17:54 (2) 06:40	19:03 (1) 06:07 06:39 (8) 05:59
	17:33	18:09	18:39	20:09	32 19:35 (1) 20:38	32 07:11 (8) 20:56
23	07:40	07:08	06:26	06:39	17:54 (2) 06:39	19:04 (1) 06:06 06:40 (8) 05:59
	17:35	18:10	18:40	20:10	31 19:35 (1) 20:39	31 07:11 (8) 20:56
24	07:40	07:07	06:24	06:37	17:54 (2) 06:37	19:04 (1) 06:06 06:40 (8) 06:00
	17:36	18:12	18:41	20:11	30 19:34 (1) 20:39	31 07:11 (8) 20:56
25	07:39	07:06	06:23	06:36	17:54 (2) 06:36	19:04 (1) 06:05 06:40 (8) 06:00
	17:37	18:13	18:42	20:12	29 19:33 (1) 20:40	30 07:10 (8) 20:56
26	07:38	07:04	06:21	06:35	17:54 (2) 06:35	19:06 (1) 06:04 06:41 (8) 06:00
	17:38	18:14	18:43	20:13	26 19:32 (1) 20:41	29 07:10 (8) 20:56
27	07:38	07:03	06:20	06:33	17:54 (2) 06:33	19:07 (1) 06:04 06:41 (8) 06:00
	17:39	18:15	18:44	20:14	24 19:31 (1) 20:42	28 07:09 (8) 20:56
28	07:37	07:01	06:18	06:32	17:54 (2) 06:32	19:08 (1) 06:03 06:42 (8) 06:01
	17:40	18:16	18:45	20:15	21 19:29 (1) 20:43	27 07:09 (8) 20:56
29	07:36	07:16	06:16	06:31	17:54 (2) 06:31	19:09 (1) 06:03 06:42 (8) 06:01
	17:42	19:46	20:16	17 19:26 (1) 20:43	26 07:08 (8) 20:56	
30	07:35	07:15	06:15	06:29	17:54 (2) 06:29	19:12 (1) 06:02 06:43 (8) 06:02
	17:43	19:47	20:17	12 19:24 (1) 20:44	25 07:08 (8) 20:56	
31	07:34	07:13	06:13	06:28	17:54 (2) 06:28	19:13 (1) 06:01 06:44 (8)
	17:44	19:48	20:18	13 19:25 (1) 20:45	23 07:07 (8)	
Ore potenziali eliofania	302	300	370	397	444	447
Totale, caso peggiore			163	661	889	148
Probabilità di eliofania			0,49	0,53	0,59	0,66
Tempo di operatività rid.			0,69	0,69	0,69	0,69
Dir. del vento rid.			0,79	0,75	0,79	0,79
Totale ridotto			0,27	0,27	0,32	0,36
Totale effettivo			43	180	285	53

Legenda della tabella:

Giorno del mese Alba (hh:mm) Tramonto (hh:mm) Minuti d'ombra Inizio ombreggiamento (hh:mm) Fine ombreggiamento (hh:mm) (WTG che provoca l'inizio dell'ombreggiamento) (WTG che provoca l'ultimo ombreggiamento)

SHADOW - Calendario

Calcolo: NEWA Recettore d'ombra: BH - 60
Assunzioni sui calcoli d'ombra

Probabilità di eliofanìa (media ore giornaliere di insolazione) [CAGLIARI / ELMA S]
Gen Feb Mar Apr Mag Giu Lug Ago Set Ott Nov Dic
4,40 5,05 5,88 7,00 8,45 9,88 10,82 10,03 8,08 6,09 5,07 4,27

Tempo di operatività

N NNE ENE E ESE SSE S SSO OSO O ONO NNO Somma
234 246 616 889 358 158 145 280 748 1.055 865 428 6.021
3,0m/s

	Luglio	Agosto	Settembre	Ottobre	Novembre	Dicembre					
1	06:02	06:25	06:49 (8)	06:53	19:07 (1)	07:21	18:35 (2)	06:52	07:25		
	20:56	20:39	33 07:22 (8)	19:58	28 19:35 (1)	19:10	13 18:48 (2)	17:25	17:03		
2	06:03	07:01 (8)	06:25	06:49 (8)	06:54	19:08 (1)	07:22	18:35 (2)	06:54	07:26	
	20:56	1 07:02 (8)	20:38	33 07:22 (8)	19:56	25 19:33 (1)	19:08	11 18:46 (2)	17:24	17:03	
3	06:03	06:59 (8)	06:26	06:49 (8)	06:55	19:09 (1)	07:23	18:37 (2)	06:55	07:27	
	20:56	7 07:06 (8)	20:37	32 07:21 (8)	19:55	23 19:32 (1)	19:07	7 18:44 (2)	17:23	17:03	
4	06:04	06:57 (8)	06:27	06:50 (8)	06:56	19:11 (1)	07:24	18:38 (2)	06:56	07:28	
	20:56	10 07:07 (8)	20:36	31 07:21 (8)	19:53	18 19:29 (1)	19:05	5 18:43 (2)	17:22	17:02	
5	06:04	06:57 (8)	06:28	06:50 (8)	06:57	19:14 (1)	07:24	19:14 (1)	07:24	06:57	07:29
	20:56	12 07:09 (8)	20:34	29 07:19 (8)	19:52	12 19:26 (1)	19:03	19:03	19:03	17:21	17:02
6	06:05	06:55 (8)	06:29	06:50 (8)	06:58	19:14 (1)	07:25	19:14 (1)	07:25	06:58	07:30
	20:55	14 07:09 (8)	20:33	29 07:19 (8)	19:50	19:02	19:02	19:02	19:02	17:20	17:02
7	06:05	06:55 (8)	06:30	06:51 (8)	06:59	19:02	07:26	19:02	07:26	06:59	07:31
	20:55	16 07:11 (8)	20:32	27 07:18 (8)	19:48	19:00	19:00	19:00	19:00	17:19	17:02
8	06:06	06:55 (8)	06:31	06:52 (8)	06:59	19:00	07:27	19:00	07:27	07:00	07:32
	20:55	17 07:12 (8)	20:31	25 07:17 (8)	19:47	18:59	18:59	18:59	18:59	17:18	17:02
9	06:06	06:54 (8)	06:32	06:54 (8)	07:00	18:57	07:28	18:57	07:28	07:01	07:33
	20:55	19 07:13 (8)	20:30	21 07:15 (8)	19:45	18:57	18:57	18:57	18:57	17:17	17:02
10	06:07	06:53 (8)	06:33	06:55 (8)	07:01	18:56	07:29	18:56	07:29	07:02	07:34
	20:54	21 07:14 (8)	20:29	19 07:14 (8)	19:44	18:56	18:56	18:56	18:56	17:16	17:02
11	06:08	06:53 (8)	06:34	06:58 (8)	07:02	18:54	07:30	18:54	07:30	07:04	07:35
	20:54	22 07:15 (8)	20:27	14 07:12 (8)	19:42	18:54	18:54	18:54	18:54	17:15	17:02
12	06:08	06:52 (8)	06:35	07:01 (8)	07:03	18:53	07:31	18:53	07:31	07:05	07:35
	20:53	23 07:15 (8)	20:26	12 19:29 (1)	19:40	18:53	18:53	18:53	18:53	17:14	17:02
13	06:09	06:52 (8)	06:36	19:20 (1)	07:04	18:51	07:32	18:51	07:32	07:06	07:36
	20:53	24 07:16 (8)	20:25	13 19:33 (1)	19:39	18:51	18:51	18:51	18:51	17:13	17:03
14	06:10	06:52 (8)	06:36	19:17 (1)	07:05	18:50	07:33	18:50	07:33	07:07	07:37
	20:52	25 07:17 (8)	20:24	18 19:35 (1)	19:37	18:50	18:50	18:50	18:50	17:12	17:03
15	06:11	06:51 (8)	06:37	19:15 (1)	07:06	18:48	07:34	18:48	07:34	07:08	07:38
	20:52	26 07:17 (8)	20:22	21 19:36 (1)	19:36	18:48	18:48	18:48	18:48	17:12	17:03
16	06:11	06:51 (8)	06:38	19:13 (1)	07:07	18:47	07:35	18:47	07:35	07:09	07:38
	20:51	27 07:18 (8)	20:21	25 19:38 (1)	19:34	18:47	18:47	18:47	18:47	17:11	17:03
17	06:12	06:50 (8)	06:39	19:12 (1)	07:08	18:45	07:36	18:45	07:36	07:10	07:39
	20:51	29 07:19 (8)	20:20	27 19:39 (1)	19:32	18:45	18:45	18:45	18:45	17:10	17:04
18	06:13	06:50 (8)	06:40	19:11 (1)	07:09	18:44	07:37	18:44	07:37	07:11	07:40
	20:50	30 07:20 (8)	20:18	29 19:40 (1)	19:31	18:44	18:44	18:44	18:44	17:09	17:04
19	06:14	06:49 (8)	06:41	19:10 (1)	07:09	18:42	07:38	18:42	07:38	07:13	07:40
	20:50	31 07:20 (8)	20:17	30 19:40 (1)	19:29	18:42	18:42	18:42	18:42	17:09	17:04
20	06:14	06:49 (8)	06:42	19:09 (1)	07:10	18:41	07:40	18:41	07:40	07:14	07:41
	20:49	31 07:20 (8)	20:16	32 19:41 (1)	19:27	18:41	18:41	18:41	18:41	17:08	17:05
21	06:15	06:49 (8)	06:43	19:09 (1)	07:11	18:40	07:41	18:40	07:41	07:15	07:41
	20:48	32 07:21 (8)	20:14	32 19:41 (1)	19:26	18:40	18:40	18:40	18:40	17:07	17:05
22	06:16	06:49 (8)	06:44	19:08 (1)	07:12	18:38	07:42	18:38	07:42	07:16	07:42
	20:47	33 07:22 (8)	20:13	33 19:41 (1)	19:24	18:38	18:38	18:38	18:38	17:07	17:06
23	06:17	06:48 (8)	06:45	19:07 (1)	07:13	18:37	07:43	18:37	07:43	07:17	07:42
	20:47	33 07:21 (8)	20:11	34 19:41 (1)	19:23	18:37	18:37	18:37	18:37	17:06	17:06
24	06:18	06:48 (8)	06:46	19:06 (1)	07:14	18:35	07:44	18:35	07:44	07:18	07:43
	20:46	34 07:22 (8)	20:10	35 19:41 (1)	19:21	18:35	18:35	18:35	18:35	17:06	17:07
25	06:18	06:48 (8)	06:47	19:06 (1)	07:15	18:34	07:45	18:34	07:45	07:19	07:43
	20:45	34 07:22 (8)	20:08	34 19:40 (1)	19:19	18:34	18:34	18:34	18:34	17:05	17:07
26	06:19	06:48 (8)	06:48	19:06 (1)	07:16	18:32	07:46	18:32	07:46	07:20	07:44
	20:44	34 07:22 (8)	20:07	34 19:40 (1)	19:18	18:32	18:32	18:32	18:32	17:05	17:08
27	06:20	06:48 (8)	06:48	19:06 (1)	07:17	18:31	07:47	18:31	07:47	07:21	07:44
	20:43	35 07:23 (8)	20:05	34 19:40 (1)	19:16	18:31	18:31	18:31	18:31	17:04	17:09
28	06:21	06:49 (8)	06:49	19:06 (1)	07:18	18:29	07:48	18:29	07:48	07:22	07:44
	20:43	34 07:23 (8)	20:04	33 19:39 (1)	19:15	18:29	18:29	18:29	18:29	17:04	17:09
29	06:22	06:48 (8)	06:50	19:06 (1)	07:19	18:28	07:49	18:28	07:49	07:23	07:45
	20:42	34 07:22 (8)	20:02	33 19:39 (1)	19:13	18:28	18:28	18:28	18:28	17:04	17:10
30	06:23	06:48 (8)	06:51	19:07 (1)	07:20	18:27	07:50	18:27	07:50	07:24	07:45
	20:41	34 07:22 (8)	20:01	31 19:38 (1)	19:11	18:27	18:27	18:27	18:27	17:03	17:11
31	06:24	06:48 (8)	06:52	19:06 (1)	07:21	18:26	07:51	18:26	07:51	07:25	07:45
	20:40	34 07:22 (8)	19:59	30 19:36 (1)	19:10	18:26	18:26	18:26	18:26	17:03	17:11
Ore potenziali eliofanìa	454	425	374	347	302	293					
Totale, caso peggiore	756	863	231	36							
Probabilità di eliofanìa	0,74	0,73	0,65	0,54							
Tempo di operatività rid.	0,69	0,69	0,69	0,69							
Dir. del vento rid.	0,79	0,76	0,77	0,79							
Totale ridotto	0,40	0,38	0,34	0,29							
Totale effettivo	303	331	79	11							

Legenda della tabella:

Giorno del mese Alba (hh:mm) Tramonto (hh:mm) Minuti d'ombra Inizio ombreggiamento (hh:mm) Fine ombreggiamento (hh:mm) (WTG che provoca l'inizio dell'ombreggiamento) (WTG che provoca l'ultimo ombreggiamento)

SHADOW - Calendario

Calcolo: NEWA Recettore d'ombra: BI - 61
Assunzioni sui calcoli d'ombra

Probabilità di eliofanìa (media ore giornaliere di insolazione) [CAGLIARI / ELMA S]
Gen Feb Mar Apr Mag Giu Lug Ago Set Ott Nov Dic
4,40 5,05 5,88 7,00 8,45 9,88 10,82 10,03 8,08 6,09 5,07 4,27

Tempo di operatività

N NNE ENE E ESE SSE S SSO OSO O ONO NNO Somma
234 246 616 889 358 158 145 280 748 1.055 865 428 6.021
3,0m/s

	Gennaio		Febbraio		Marzo		Aprile		Maggio		Giugno	
1	07:45		08:07 (5)	07:34		08:20 (5)	07:00		07:12	06:28		06:01 19:53 (1)
	17:12	107	14:25 (7)	17:45	39	08:59 (5)	18:17		19:49	20:18		20:18 28 20:21 (1)
2	07:46		08:07 (5)	07:33		08:21 (5)	06:58		07:10	06:27		20:46 19:53 (1)
	17:13	107	14:25 (7)	17:46	37	08:58 (5)	18:18		19:49	20:19		20:46 28 20:21 (1)
3	07:46		08:07 (5)	07:32		08:22 (5)	06:57		07:08	06:26		06:00 19:53 (1)
	17:14	105	14:24 (7)	17:47	35	08:57 (5)	18:19		19:50	20:20		20:47 28 20:21 (1)
4	07:46		08:07 (5)	07:31		08:24 (5)	06:55		07:07	06:25		06:00 19:53 (1)
	17:15	105	14:24 (7)	17:49	31	08:55 (5)	18:20		19:51	20:21		20:48 28 20:21 (1)
5	07:46		08:08 (5)	07:30		08:25 (5)	06:54		07:05	06:23		06:00 19:54 (1)
	17:16	102	14:24 (7)	17:50	29	08:54 (5)	18:21		19:52	20:22		20:48 28 20:22 (1)
6	07:46		08:08 (5)	07:29		08:27 (5)	06:52		07:04	06:22		05:59 19:53 (1)
	17:17	102	14:24 (7)	17:51	25	08:52 (5)	18:22		19:53	20:23		20:49 28 20:21 (1)
7	07:46		08:08 (5)	07:28		08:30 (5)	06:51		07:02	06:21		05:59 19:54 (1)
	17:18	100	14:23 (7)	17:52	20	08:50 (5)	18:23		19:54	20:24		20:50 27 20:21 (1)
8	07:46		08:09 (5)	07:27		08:33 (5)	06:49		07:01	06:20		05:59 19:54 (1)
	17:19	98	14:23 (7)	17:53	14	08:47 (5)	18:24		19:55	20:25		20:50 28 20:22 (1)
9	07:46		08:09 (5)	07:26			06:48		06:59	06:19		05:59 19:54 (1)
	17:20	95	14:22 (7)	17:54			18:25		19:56	20:26		20:51 28 20:22 (1)
10	07:45		08:09 (5)	07:25			06:46		06:58	06:18		05:59 19:55 (1)
	17:21	93	14:21 (7)	17:56			18:27		19:57	20:27		20:51 27 20:22 (1)
11	07:45		08:09 (5)	07:23			06:45		06:56	06:17		05:58 19:55 (1)
	17:22	90	14:20 (7)	17:57			18:28		19:58	20:28		20:52 28 20:23 (1)
12	07:45		08:10 (5)	07:22			06:43		06:55	06:16		05:58 19:55 (1)
	17:23	86	14:19 (7)	17:58			18:29		19:59	20:29		20:52 28 20:23 (1)
13	07:45		08:09 (5)	07:21			06:42		06:53	06:15		05:58 19:56 (1)
	17:24	83	14:17 (7)	17:59			18:30		20:00	20:30		20:53 27 20:23 (1)
14	07:45		08:10 (5)	07:20			06:40		06:52	06:14		05:58 19:56 (1)
	17:25	76	14:15 (7)	18:00			18:31		20:01	20:30		20:53 27 20:23 (1)
15	07:44		08:11 (5)	07:19			06:39		06:50	06:13		05:58 19:56 (1)
	17:26	69	14:12 (7)	18:01			18:32		20:02	20:31		20:54 27 20:23 (1)
16	07:44		08:10 (5)	07:17			06:37		06:49	06:12		05:58 19:56 (1)
	17:27	52	14:03 (7)	18:03			18:33		20:03	20:32		20:54 27 20:23 (1)
17	07:43		08:11 (5)	07:16			06:35		06:47	06:11		20:01 (1) 05:58 19:57 (1)
	17:28	50	09:01 (5)	18:04			18:34		20:04	20:33	9	20:10 (1) 20:54 26 20:23 (1)
18	07:43		08:11 (5)	07:15			06:34		06:46	06:10		19:59 (1) 05:58 19:57 (1)
	17:29	50	09:01 (5)	18:05			18:35		20:05	20:34	12	20:11 (1) 20:55 26 20:23 (1)
19	07:43		08:12 (5)	07:14			06:32		06:44	06:09		19:57 (1) 05:59 19:57 (1)
	17:30	49	09:01 (5)	18:06			18:36		20:06	20:35	14	20:11 (1) 20:55 27 20:24 (1)
20	07:42		08:12 (5)	07:12			06:31		06:43	06:09		19:57 (1) 05:59 19:57 (1)
	17:31	49	09:01 (5)	18:07			18:37		20:07	20:36	16	20:13 (1) 20:55 27 20:24 (1)
21	07:42		08:13 (5)	07:11			06:29		06:41	06:08		19:56 (1) 05:59 19:57 (1)
	17:32	49	09:02 (5)	18:08			18:38		20:08	20:37	17	20:13 (1) 20:55 27 20:24 (1)
22	07:41		08:13 (5)	07:10			06:27		06:40	06:07		19:55 (1) 05:59 19:58 (1)
	17:33	49	09:02 (5)	18:09			18:39		20:09	20:38	19	20:14 (1) 20:56 27 20:25 (1)
23	07:40		08:13 (5)	07:08			06:26		06:39	06:06		19:55 (1) 05:59 19:58 (1)
	17:35	48	09:01 (5)	18:10			18:40		20:10	20:39	20	20:15 (1) 20:56 27 20:25 (1)
24	07:40		08:14 (5)	07:07			06:24		06:37	06:06		19:54 (1) 06:00 19:58 (1)
	17:36	48	09:02 (5)	18:12			18:41		20:11	20:39	22	20:16 (1) 20:56 26 20:24 (1)
25	07:39		08:15 (5)	07:06			06:23		06:36	06:05		19:53 (1) 06:00 19:59 (1)
	17:37	47	09:02 (5)	18:13			18:42		20:12	20:40	23	20:16 (1) 20:56 26 20:25 (1)
26	07:38		08:15 (5)	07:04			06:21		06:35	06:04		19:53 (1) 06:00 19:58 (1)
	17:38	46	09:01 (5)	18:14			18:43		20:13	20:41	24	20:17 (1) 20:56 27 20:25 (1)
27	07:38		08:15 (5)	07:03			06:20		06:33	06:04		19:53 (1) 06:00 19:58 (1)
	17:39	46	09:01 (5)	18:15			18:44		20:14	20:42	25	20:18 (1) 20:56 27 20:25 (1)
28	07:37		08:17 (5)	07:01			06:18		06:32	06:03		19:53 (1) 06:01 19:59 (1)
	17:40	44	09:01 (5)	18:16			18:45		20:15	20:43	26	20:19 (1) 20:56 27 20:26 (1)
29	07:36		08:17 (5)				07:16		06:31	06:03		19:52 (1) 06:01 19:59 (1)
	17:42	44	09:01 (5)				19:46		20:16	20:43	27	20:19 (1) 20:56 27 20:26 (1)
30	07:35		08:18 (5)				07:15		06:29	06:02		19:53 (1) 06:02 19:59 (1)
	17:43	42	09:00 (5)				19:47		20:17	20:44	27	20:20 (1) 20:56 27 20:26 (1)
31	07:34		08:19 (5)				07:13			06:02		19:52 (1)
	17:44	41	09:00 (5)				19:48			20:45	28	20:20 (1)
Ore potenziali eliofanìa		302		300			370		396	444		447
Totale, caso peggiore		2172		230					309			816
Probabilità di eliofanìa		0,45		0,47					0,59			0,66
Tempo di operatività rid.		0,69		0,69					0,69			0,69
Dir. del vento rid.		0,60		0,61					0,67			0,67
Totale ridotto		0,18		0,20					0,27			0,31
Totale effettivo		400		45					84			249

Legenda della tabella:

Giorno del mese Alba (hh:mm) Tramonto (hh:mm) Minuti d'ombra Inizio ombreggiamento (hh:mm) Fine ombreggiamento (hh:mm) (WTG che provoca l'inizio dell'ombreggiamento) (WTG che provoca l'ultimo ombreggiamento)

SHADOW - Calendario

Calcolo: NEWA Recettore d'ombra: BI - 61
Assunzioni sui calcoli d'ombra

Probabilità di eliofanìa (media ore giornaliere di insolazione) [CAGLIARI / ELMA S]
Gen Feb Mar Apr Mag Giu Lug Ago Set Ott Nov Dic
4,40 5,05 5,88 7,00 8,45 9,88 10,82 10,03 8,08 6,09 5,07 4,27

Tempo di operatività

N NNE ENE E ESE SSE S SSO OSO O ONO NNO Somma
234 246 616 889 358 158 145 280 748 1.055 865 428 6.021
3,0m/s

	Luglio	Agosto	Settembre	Ottobre	Novembre	Dicembre		
1	06:02	19:59 (1)	06:25	06:53	07:21	06:52	07:25	07:51 (5)
	20:56	28 20:27 (1)	20:39	19:58	19:10	17:25	17:03	90 14:02 (7)
2	06:03	19:59 (1)	06:25	06:54	07:22	06:54	07:26	07:52 (5)
	20:56	27 20:26 (1)	20:38	19:56	19:08	17:24	17:03	93 14:04 (7)
3	06:03	19:59 (1)	06:26	06:55	07:23	06:55	07:27	07:52 (5)
	20:56	28 20:27 (1)	20:37	19:55	19:07	17:23	17:03	95 14:05 (7)
4	06:04	19:59 (1)	06:27	06:56	07:24	06:56	07:28	07:53 (5)
	20:56	28 20:27 (1)	20:36	19:53	19:05	17:22	17:02	98 14:07 (7)
5	06:04	20:00 (1)	06:28	06:57	07:24	06:57	07:29	07:53 (5)
	20:56	28 20:28 (1)	20:34	19:52	19:03	17:21	17:02	100 14:08 (7)
6	06:05	19:59 (1)	06:29	06:58	07:25	06:58	07:30	07:54 (5)
	20:55	28 20:27 (1)	20:33	19:50	19:02	17:20	17:02	101 14:10 (7)
7	06:05	20:00 (1)	06:30	06:59	07:26	06:59	07:31	07:55 (5)
	20:55	28 20:28 (1)	20:32	19:48	19:00	17:19	17:02	103 14:11 (7)
8	06:06	20:00 (1)	06:31	06:59	07:27	07:00	07:32	07:55 (5)
	20:55	29 20:29 (1)	20:31	19:47	18:59	17:18	17:02	104 14:12 (7)
9	06:06	20:00 (1)	06:32	07:00	07:28	07:01	07:33	07:56 (5)
	20:55	28 20:28 (1)	20:30	19:45	18:57	17:17	17:02	105 14:13 (7)
10	06:07	20:00 (1)	06:33	07:01	07:29	07:02	07:34	07:57 (5)
	20:54	29 20:29 (1)	20:29	19:44	18:56	17:16	17:02	107 14:15 (7)
11	06:08	20:01 (1)	06:34	07:02	07:30	07:04	07:34	07:57 (5)
	20:54	28 20:29 (1)	20:27	19:42	18:54	17:15	17:02	107 14:15 (7)
12	06:08	20:01 (1)	06:35	07:03	07:31	07:05	07:35	07:58 (5)
	20:53	27 20:28 (1)	20:26	19:40	18:53	17:14	17:02	108 14:16 (7)
13	06:09	20:01 (1)	06:36	07:04	07:32	07:06	07:36	07:59 (5)
	20:53	28 20:29 (1)	20:25	19:39	18:51	17:13	17:03	108 14:17 (7)
14	06:10	20:02 (1)	06:36	07:05	07:33	07:07	07:37	08:00 (5)
	20:52	27 20:29 (1)	20:24	19:37	18:50	17:12	17:03	108 14:18 (7)
15	06:11	20:01 (1)	06:37	07:06	07:34	07:08	07:38	08:00 (5)
	20:52	27 20:28 (1)	20:22	19:36	18:48	17:12	17:03	108 14:18 (7)
16	06:11	20:02 (1)	06:38	07:07	07:35	07:09	07:38	08:01 (5)
	20:51	25 20:27 (1)	20:21	19:34	18:47	17:11	17:03	109 14:19 (7)
17	06:12	20:03 (1)	06:39	07:08	07:36	07:10	07:39	08:02 (5)
	20:51	24 20:27 (1)	20:20	19:32	18:45	17:10	17:04	109 14:20 (7)
18	06:13	20:03 (1)	06:40	07:09	07:37	07:11	07:40	08:02 (5)
	20:50	24 20:27 (1)	20:18	19:31	18:44	17:09	17:04	109 14:20 (7)
19	06:14	20:03 (1)	06:41	07:09	07:38	07:13	07:40	08:03 (5)
	20:50	22 20:25 (1)	20:17	19:29	18:42	17:09	17:04	109 14:21 (7)
20	06:14	20:04 (1)	06:42	07:10	07:40	07:14	07:41	08:03 (5)
	20:49	21 20:25 (1)	20:16	19:27	18:41	17:08	17:05	109 14:21 (7)
21	06:15	20:05 (1)	06:43	07:11	07:41	07:15	07:41	08:04 (5)
	20:48	20 20:25 (1)	20:14	19:26	18:40	17:07	17:05	109 14:22 (7)
22	06:16	20:06 (1)	06:44	07:12	07:42	07:16	07:42	08:04 (5)
	20:47	18 20:24 (1)	20:13	19:24	18:38	17:07	17:06	109 14:22 (7)
23	06:17	20:06 (1)	06:45	07:13	07:43	07:17	07:42	08:05 (5)
	20:47	17 20:23 (1)	20:11	19:23	18:37	17:06	17:06	109 14:23 (7)
24	06:18	20:07 (1)	06:46	07:14	07:44	07:18	07:43	08:05 (5)
	20:46	15 20:22 (1)	20:10	19:21	18:35	17:06	17:07	109 14:23 (7)
25	06:18	20:08 (1)	06:47	07:15	06:45	07:19	07:43	08:05 (5)
	20:45	14 20:22 (1)	20:08	19:19	17:34	17:05	17:07	110 14:23 (7)
26	06:19	20:10 (1)	06:48	07:16	06:46	07:20	07:44	08:06 (5)
	20:44	11 20:21 (1)	20:07	19:18	17:33	17:05	17:08	109 14:24 (7)
27	06:20	20:13 (1)	06:48	07:17	06:47	07:21	07:44	08:06 (5)
	20:43	6 20:19 (1)	20:05	19:16	17:32	17:04	17:09	109 14:24 (7)
28	06:21		06:49	07:18	06:48	07:22	07:44	08:06 (5)
	20:42		20:04	19:14	17:30	17:04	17:09	108 14:24 (7)
29	06:22		06:50	07:19	06:49	07:23	07:45	08:07 (5)
	20:42		20:02	19:13	17:29	17:04	17:10	109 14:25 (7)
30	06:23		06:51	07:20	06:50	07:24	07:45	08:07 (5)
	20:41		20:01	19:11	17:28	17:03	17:11	108 14:25 (7)
31	06:24		06:52		06:51		07:45	08:07 (5)
	20:40		19:59		17:27		17:11	107 14:25 (7)
Ore potenziali eliofanìa	454	425	374	347	302		293	
Totale, caso peggiore	635				1296		3276	
Probabilità di eliofanìa	0,74				0,50		0,45	
Tempo di operatività rid.	0,69				0,69		0,69	
Dir. del vento rid.	0,67				0,61		0,59	
Totale ridotto	0,34				0,21		0,18	
Totale effettivo	216				269		595	

Legenda della tabella:

Giorno del mese Alba (hh:mm) Tramonto (hh:mm) Minuti d'ombra Inizio ombreggiamento (hh:mm) Fine ombreggiamento (hh:mm) (WTG che provoca l'inizio dell'ombreggiamento) (WTG che provoca l'ultimo ombreggiamento)

SHADOW - Calendario

Calcolo: NEWA Recettore d'ombra: BJ - 62
Assunzioni sui calcoli d'ombra

Probabilità di eliofanìa (media ore giornaliere di insolazione) [CAGLIARI / ELMA S]
Gen Feb Mar Apr Mag Giu Lug Ago Set Ott Nov Dic
4,40 5,05 5,88 7,00 8,45 9,88 10,82 10,03 8,08 6,09 5,07 4,27

Tempo di operatività

N NNE ENE E ESE SSE S SSO OSO O ONO NNO Somma
234 246 616 889 358 158 145 280 748 1.055 865 428 6.021
3,0m/s

	Gennaio	Febbraio	Marzo	Aprile	Maggio	Giugno	Luglio	Agosto	Settembre	Ottobre	Novembre	Dicembre
1	07:45	07:34	07:00	07:12	06:28	06:01	06:02	06:25	06:53	07:21	06:52	07:25
	17:13	17:45	18:17	19:49	20:18	20:46	20:56	20:39	19:58	19:10	17:26	17:03
2	07:46	07:33	06:58	07:10	06:27	06:01	06:03	06:26	06:54	07:22	06:54	07:26
	17:13	17:46	18:18	19:50	20:19	20:46	20:56	20:38	19:56	19:08	17:24	17:03
3	07:46	07:32	06:57	07:08	06:26	06:01	06:03	06:26	06:55	07:23	06:55	07:27
	17:14	17:48	18:19	19:50	20:20	20:47	20:56	20:37	19:55	19:07	17:23	17:03
4	07:46	07:31	06:55	07:07	06:25	06:00	06:04	06:27	06:56	07:24	06:56	07:28
	17:15	17:49	18:20	19:51	20:21	20:48	20:56	20:35	19:53	19:05	17:22	17:03
5	07:46	07:30	06:54	07:05	06:23	06:00	06:04	06:28	06:57	07:25	06:57	07:29
	17:16	17:50	18:21	19:52	20:22	20:48	20:56	20:34	19:52	19:03	17:21	17:02
6	07:46	07:29	06:52	07:04	06:22	06:00	06:05	06:29	06:58	07:25	06:58	07:30
	17:17	17:51	18:22	19:53	20:23	20:49	20:55	20:33	19:50	19:02	17:20	17:02
7	07:46	07:28	06:51	07:02	06:21	05:59	06:05	06:30	06:59	07:26	06:59	07:31
	17:18	17:52	18:23	19:54	20:24	20:50	20:55	20:32	19:48	19:00	17:19	17:02
8	07:46	07:27	06:49	07:01	06:20	05:59	06:06	06:31	07:00	07:27	07:00	07:32
	17:19	17:53	18:24	19:55	20:25	20:50	20:55	20:31	19:47	18:59	17:18	17:02
9	07:46	07:26	06:48	06:59	06:19	05:59	06:07	06:32	07:00	07:28	07:01	07:33
	17:20	17:55	18:26	19:56	20:26	20:51	20:54	20:30	19:45	18:57	17:17	17:02
10	07:45	07:25	06:46	06:58	06:18	05:59	06:07	06:33	07:01	07:29	07:02	07:34
	17:21	17:56	18:27	19:57	20:27	20:51	20:54	20:29	19:44	18:56	17:16	17:02
11	07:45	07:23	06:45	06:56	06:17	05:59	06:08	06:34	07:02	07:30	07:04	07:34
	17:22	17:57	18:28	19:58	20:28	20:52	20:54	20:27	19:42	18:54	17:15	17:02
12	07:45	07:22	06:43	06:55	06:16	05:58	06:09	06:35	07:03	07:31	07:05	07:35
	17:23	17:58	18:29	19:59	20:29	20:52	20:53	20:26	19:40	18:53	17:14	17:03
13	07:45	07:21	06:42	06:53	06:15	05:58	06:09	06:36	07:04	07:32	07:06	07:36
	17:24	17:59	18:30	20:00	20:30	20:53	20:53	20:25	19:39	18:51	17:13	17:03
14	07:44	07:20	06:40	06:52	06:14	05:58	06:10	06:37	07:05	07:33	07:07	07:37
	17:25	18:00	18:31	20:01	20:30	20:53	20:52	20:24	19:37	18:50	17:12	17:03
15	07:44	07:19	06:39	06:50	06:13	05:58	06:11	06:37	07:06	07:34	07:08	07:38
	17:26	18:02	18:32	20:02	20:31	20:54	20:52	20:22	19:36	18:48	17:12	17:03
16	07:44	07:17	06:37	06:49	06:12	05:58	06:11	06:38	07:07	07:35	07:09	07:38
	17:27	18:03	18:33	20:03	20:32	20:54	20:51	20:21	19:34	18:47	17:11	17:03
17	07:43	07:16	06:35	06:47	06:11	05:58	06:12	06:39	07:08	07:36	07:10	07:39
	17:28	18:04	18:34	20:04	20:33	20:54	20:51	20:20	19:32	18:45	17:10	17:04
18	07:43	07:15	06:34	06:46	06:10	05:59	06:13	06:40	07:09	07:37	07:11	07:40
	17:29	18:05	18:35	20:05	20:34	20:55	20:50	20:18	19:31	18:44	17:09	17:04
19	07:43	07:14	06:32	06:44	06:10	05:59	06:14	06:41	07:10	07:38	07:13	07:40
	17:30	18:06	18:36	20:06	20:35	20:55	20:50	20:17	19:29	18:42	17:09	17:04
20	07:42	07:12	06:31	06:43	06:09	05:59	06:14	06:42	07:10	07:40	07:14	07:41
	17:31	18:07	18:37	20:07	20:36	20:55	20:49	20:16	19:27	18:41	17:08	17:05
21	07:42	07:11	06:29	06:41	06:08	05:59	06:15	06:43	07:11	07:41	07:15	07:41
	17:32	18:08	18:38	20:08	20:37	20:55	20:48	20:14	19:26	18:40	17:07	17:05
22	07:41	07:10	06:28	06:40	06:07	05:59	06:16	06:44	07:12	07:42	07:16	07:42
	17:34	18:09	18:39	20:09	20:38	20:56	20:47	20:13	19:24	18:38	17:07	17:06
23	07:40	07:08	06:26	06:39	06:06	05:59	06:17	06:45	07:13	07:43	07:17	07:42
	17:35	18:11	18:40	20:10	20:38	20:56	20:47	20:11	19:23	18:37	17:06	17:06
24	07:40	07:07	06:24	06:37	06:06	06:00	06:18	06:46	07:14	07:44	07:18	07:43
	17:36	18:12	18:41	20:11	20:39	20:56	20:46	20:10	19:21	18:36	17:06	17:07
25	07:39	07:06	06:23	06:36	06:05	06:00	06:19	06:47	07:15	06:45	07:19	07:43
	17:37	18:13	18:42	20:12	20:40	20:56	20:45	20:08	19:19	17:34	17:05	17:07
26	07:38	07:04	06:21	06:35	06:04	06:00	06:19	06:48	07:16	06:46	07:20	07:44
	17:38	18:14	18:43	20:13	20:41	20:56	20:44	20:07	19:18	17:33	17:05	17:08
27	07:38	07:03	06:20	06:33	06:04	06:01	06:20	06:49	07:17	06:47	07:21	07:44
	17:39	18:15	18:44	20:14	20:42	20:56	20:43	20:05	19:16	17:32	17:04	17:09
28	07:37	07:01	06:18	06:32	06:03	06:01	06:21	06:49	07:18	06:48	07:22	07:44
	17:40	18:16	18:45	20:15	20:43	20:56	20:42	20:04	19:15	17:30	17:04	17:09
29	07:36		07:16	06:31	06:03	06:01	06:22	06:50	07:19	06:49	07:23	07:45
	17:42		19:46	20:16	20:43	20:56	20:42	20:02	19:13	17:29	17:04	17:10
30	07:35		07:15	06:29	06:02	06:02	06:23	06:51	07:20	06:50	07:24	07:45
	17:43		19:47	20:17	20:44	20:56	20:41	20:01	19:11	17:28	17:03	17:11
31	07:34		07:13		06:02		06:24	06:52		06:51		07:45
	17:44		19:48		20:45		20:40	19:59		17:27		17:11
Ore potenziali eliofanìa	302	300	370	396	444	447	454	425	374	347	302	293
Totale, caso peggiore												
Probabilità di eliofanìa												
Tempo di operatività rid.												
Dir. del vento rid.												
Totale ridotto												
Totale effettivo												

Legenda della tabella:

Giorno del mese Alba (hh:mm) Tramonto (hh:mm) Minuti d'ombra Inizio ombreggiamento (hh:mm) Fine ombreggiamento (hh:mm) (WTG che provoca l'inizio dell'ombreggiamento) (WTG che provoca l'ultimo ombreggiamento)

SHADOW - Calendario

Calcolo: NEWA Recettore d'ombra: BK - 63
Assunzioni sui calcoli d'ombra

Probabilità di eliofania (media ore giornaliere di insolazione) [CAGLIARI / ELMA S]
Gen Feb Mar Apr Mag Giu Lug Ago Set Ott Nov Dic
4,40 5,05 5,88 7,00 8,45 9,88 10,82 10,03 8,08 6,09 5,07 4,27

Tempo di operatività

N NNE ENE E ESE SSE S SSO OSO O ONO NNO Somma
234 246 616 889 358 158 145 280 748 1.055 865 428 6.021
3,0m/s

	Gennaio	Febbraio	Marzo	Aprile	Maggio	Giugno	Luglio	Agosto	Settembre	Ottobre	Novembre	Dicembre
1	07:45	07:34	07:00	07:12	06:28	06:01	06:02	06:25	06:53	07:21	06:52	07:25
	17:13	17:45	18:17	19:49	20:18	20:46	20:56	20:39	19:58	19:10	17:26	17:03
2	07:46	07:33	06:58	07:10	06:27	06:01	06:03	06:26	06:54	07:22	06:54	07:26
	17:13	17:46	18:18	19:50	20:19	20:46	20:56	20:38	19:56	19:08	17:24	17:03
3	07:46	07:32	06:57	07:08	06:26	06:01	06:03	06:26	06:55	07:23	06:55	07:27
	17:14	17:48	18:19	19:51	20:20	20:47	20:56	20:37	19:55	19:07	17:23	17:03
4	07:46	07:31	06:55	07:07	06:25	06:00	06:04	06:27	06:56	07:24	06:56	07:28
	17:15	17:49	18:20	19:51	20:21	20:48	20:56	20:36	19:53	19:05	17:22	17:03
5	07:46	07:30	06:54	07:05	06:23	06:00	06:04	06:28	06:57	07:25	06:57	07:29
	17:16	17:50	18:21	19:52	20:22	20:48	20:56	20:34	19:52	19:03	17:21	17:02
6	07:46	07:29	06:52	07:04	06:22	06:00	06:05	06:29	06:58	07:25	06:58	07:30
	17:17	17:51	18:22	19:53	20:23	20:49	20:55	20:33	19:50	19:02	17:20	17:02
7	07:46	07:28	06:51	07:02	06:21	05:59	06:05	06:30	06:59	07:26	06:59	07:31
	17:18	17:52	18:23	19:54	20:24	20:50	20:55	20:32	19:48	19:00	17:19	17:02
8	07:46	07:27	06:49	07:01	06:20	05:59	06:06	06:31	07:00	07:27	07:00	07:32
	17:19	17:53	18:24	19:55	20:25	20:50	20:55	20:31	19:47	18:59	17:18	17:02
9	07:46	07:26	06:48	06:59	06:19	05:59	06:07	06:32	07:00	07:28	07:01	07:33
	17:20	17:55	18:26	19:56	20:26	20:51	20:55	20:30	19:45	18:57	17:17	17:02
10	07:45	07:25	06:46	06:58	06:18	05:59	06:07	06:33	07:01	07:29	07:02	07:34
	17:21	17:56	18:27	19:57	20:27	20:51	20:54	20:29	19:44	18:56	17:16	17:02
11	07:45	07:23	06:45	06:56	06:17	05:59	06:08	06:34	07:02	07:30	07:04	07:34
	17:22	17:57	18:28	19:58	20:28	20:52	20:54	20:27	19:42	18:54	17:15	17:02
12	07:45	07:22	06:43	06:55	06:16	05:58	06:09	06:35	07:03	07:31	07:05	07:35
	17:23	17:58	18:29	19:59	20:29	20:52	20:53	20:26	19:40	18:53	17:14	17:03
13	07:45	07:21	06:42	06:53	06:15	05:58	06:09	06:36	07:04	07:32	07:06	07:36
	17:24	17:59	18:30	20:00	20:30	20:53	20:53	20:25	19:39	18:51	17:13	17:03
14	07:45	07:20	06:40	06:52	06:14	05:58	06:10	06:37	07:05	07:33	07:07	07:37
	17:25	18:00	18:31	20:01	20:30	20:53	20:52	20:24	19:37	18:50	17:12	17:03
15	07:44	07:19	06:39	06:50	06:13	05:58	06:11	06:38	07:06	07:34	07:08	07:38
	17:26	18:02	18:32	20:02	20:31	20:54	20:52	20:22	19:36	18:48	17:12	17:03
16	07:44	07:17	06:37	06:49	06:12	05:58	06:11	06:38	07:07	07:35	07:09	07:38
	17:27	18:03	18:33	20:03	20:32	20:54	20:51	20:21	19:34	18:47	17:11	17:03
17	07:43	07:16	06:35	06:47	06:11	05:58	06:12	06:39	07:08	07:36	07:10	07:39
	17:28	18:04	18:34	20:04	20:33	20:54	20:51	20:20	19:32	18:45	17:10	17:04
18	07:43	07:15	06:34	06:46	06:10	05:59	06:13	06:40	07:09	07:37	07:11	07:40
	17:29	18:05	18:35	20:05	20:34	20:55	20:50	20:18	19:31	18:44	17:09	17:04
19	07:43	07:14	06:32	06:44	06:10	05:59	06:14	06:41	07:10	07:38	07:13	07:40
	17:30	18:06	18:36	20:06	20:35	20:55	20:50	20:17	19:29	18:42	17:09	17:04
20	07:42	07:12	06:31	06:43	06:09	05:59	06:14	06:42	07:10	07:40	07:14	07:41
	17:31	18:07	18:37	20:07	20:36	20:55	20:49	20:16	19:28	18:41	17:08	17:05
21	07:42	07:11	06:29	06:42	06:08	05:59	06:15	06:43	07:11	07:41	07:15	07:41
	17:32	18:08	18:38	20:08	20:37	20:55	20:48	20:14	19:26	18:40	17:07	17:05
22	07:41	07:10	06:28	06:40	06:07	05:59	06:16	06:44	07:12	07:42	07:16	07:42
	17:34	18:09	18:39	20:09	20:38	20:56	20:47	20:13	19:24	18:38	17:07	17:06
23	07:40	07:08	06:26	06:39	06:06	05:59	06:17	06:45	07:13	07:43	07:17	07:42
	17:35	18:11	18:40	20:10	20:39	20:56	20:47	20:11	19:23	18:37	17:06	17:06
24	07:40	07:07	06:24	06:37	06:06	06:00	06:18	06:46	07:14	07:44	07:18	07:43
	17:36	18:12	18:41	20:11	20:39	20:56	20:46	20:10	19:21	18:36	17:06	17:07
25	07:39	07:06	06:23	06:36	06:05	06:00	06:19	06:47	07:15	06:45	07:19	07:43
	17:37	18:13	18:42	20:12	20:40	20:56	20:45	20:08	19:19	17:34	17:05	17:07
26	07:38	07:04	06:21	06:35	06:04	06:00	06:19	06:48	07:16	06:46	07:20	07:44
	17:38	18:14	18:43	20:13	20:41	20:56	20:44	20:07	19:18	17:33	17:05	17:08
27	07:38	07:03	06:20	06:33	06:04	06:01	06:20	06:49	07:17	06:47	07:21	07:44
	17:39	18:15	18:44	20:14	20:42	20:56	20:43	20:05	19:16	17:32	17:04	17:09
28	07:37	07:01	06:18	06:32	06:03	06:01	06:21	06:49	07:18	06:48	07:22	07:44
	17:40	18:16	18:45	20:15	20:43	20:56	20:42	20:04	19:15	17:30	17:04	17:09
29	07:36		07:16	06:31	06:03	06:01	06:22	06:50	07:19	06:49	07:23	07:45
	17:42		19:46	20:16	20:43	20:56	20:42	20:02	19:13	17:29	17:04	17:10
30	07:35		07:15	06:29	06:02	06:02	06:23	06:51	07:20	06:50	07:24	07:45
	17:43		19:47	20:17	20:44	20:56	20:41	20:01	19:11	17:28	17:03	17:11
31	07:34		07:13		06:02		06:24	06:52		06:51		07:45
	17:44		19:48		20:45		20:40	19:59		17:27		17:12
Ore potenziali eliofania	302	300	370	396	444	447	454	425	374	347	302	293
Totale, caso peggiore												
Probabilità di eliofania												
Tempo di operatività rid.												
Dir. del vento rid.												
Totale ridotto												
Totale effettivo												

Legenda della tabella:

Giorno del mese Alba (hh:mm) Tramonto (hh:mm) Minuti d'ombra Inizio ombreggiamento (hh:mm) Fine ombreggiamento (hh:mm) (WTG che provoca l'inizio dell'ombreggiamento) (WTG che provoca l'ultimo ombreggiamento)

SHADOW - Calendario

Calcolo: NEWA Recettore d'ombra: BL - 64
Assunzioni sui calcoli d'ombra

Probabilità di eliofania (media ore giornaliere di insolazione) [CAGLIARI / ELMA S]
Gen Feb Mar Apr Mag Giu Lug Ago Set Ott Nov Dic
4,40 5,05 5,88 7,00 8,45 9,88 10,82 10,03 8,08 6,09 5,07 4,27

Tempo di operatività
N NNE ENE E ESE SSE S SSO OSO O ONO NNO Somma
234 246 616 889 358 158 145 280 748 1.055 865 428 6.021
3,0m/s

	Gennaio	Febbraio	Marzo	Aprile	Maggio	Giugno	Luglio	Agosto	Settembre	Ottobre	Novembre	Dicembre
1	07:45	07:34	07:00	07:12	06:28	06:01	06:02	06:25	06:53	07:21	06:52	07:25
	17:13	17:45	18:17	19:49	20:18	20:46	20:56	20:39	19:58	19:10	17:26	17:03
2	07:46	07:33	06:58	07:10	06:27	06:01	06:03	06:26	06:54	07:22	06:54	07:26
	17:13	17:46	18:18	19:50	20:19	20:46	20:56	20:38	19:56	19:08	17:24	17:03
3	07:46	07:32	06:57	07:08	06:26	06:01	06:03	06:27	06:55	07:23	06:55	07:27
	17:14	17:48	18:19	19:51	20:20	20:47	20:56	20:37	19:55	19:07	17:23	17:03
4	07:46	07:31	06:55	07:07	06:25	06:00	06:04	06:27	06:56	07:24	06:56	07:28
	17:15	17:49	18:20	19:51	20:21	20:48	20:56	20:36	19:53	19:05	17:22	17:03
5	07:46	07:30	06:54	07:05	06:23	06:00	06:04	06:28	06:57	07:25	06:57	07:29
	17:16	17:50	18:21	19:52	20:22	20:48	20:56	20:34	19:52	19:03	17:21	17:02
6	07:46	07:29	06:52	07:04	06:22	06:00	06:05	06:29	06:58	07:25	06:58	07:30
	17:17	17:51	18:22	19:53	20:23	20:49	20:55	20:33	19:50	19:02	17:20	17:02
7	07:46	07:28	06:51	07:02	06:21	05:59	06:05	06:30	06:59	07:26	06:59	07:31
	17:18	17:52	18:23	19:54	20:24	20:50	20:55	20:32	19:48	19:00	17:19	17:02
8	07:46	07:27	06:49	07:01	06:20	05:59	06:06	06:31	07:00	07:27	07:00	07:32
	17:19	17:53	18:24	19:55	20:25	20:50	20:55	20:31	19:47	18:59	17:18	17:02
9	07:46	07:26	06:48	06:59	06:19	05:59	06:07	06:32	07:00	07:28	07:01	07:33
	17:20	17:55	18:26	19:56	20:26	20:51	20:55	20:30	19:45	18:57	17:17	17:02
10	07:45	07:25	06:46	06:58	06:18	05:59	06:07	06:33	07:01	07:29	07:02	07:34
	17:21	17:56	18:27	19:57	20:27	20:51	20:54	20:29	19:44	18:56	17:16	17:02
11	07:45	07:23	06:45	06:56	06:17	05:59	06:08	06:34	07:02	07:30	07:04	07:34
	17:22	17:57	18:28	19:58	20:28	20:52	20:54	20:27	19:42	18:54	17:15	17:02
12	07:45	07:22	06:43	06:55	06:16	05:58	06:09	06:35	07:03	07:31	07:05	07:35
	17:23	17:58	18:29	19:59	20:29	20:52	20:53	20:26	19:40	18:53	17:14	17:03
13	07:45	07:21	06:42	06:53	06:15	05:58	06:09	06:36	07:04	07:32	07:06	07:36
	17:24	17:59	18:30	20:00	20:30	20:53	20:53	20:25	19:39	18:51	17:13	17:03
14	07:45	07:20	06:40	06:52	06:14	05:58	06:10	06:37	07:05	07:33	07:07	07:37
	17:25	18:00	18:31	20:01	20:30	20:53	20:52	20:24	19:37	18:50	17:12	17:03
15	07:44	07:19	06:39	06:50	06:13	05:58	06:11	06:38	07:06	07:34	07:08	07:38
	17:26	18:02	18:32	20:02	20:31	20:54	20:52	20:22	19:36	18:48	17:12	17:03
16	07:44	07:17	06:37	06:49	06:12	05:58	06:11	06:38	07:07	07:35	07:09	07:38
	17:27	18:03	18:33	20:03	20:32	20:54	20:51	20:21	19:34	18:47	17:11	17:03
17	07:43	07:16	06:35	06:47	06:11	05:58	06:12	06:39	07:08	07:36	07:10	07:39
	17:28	18:04	18:34	20:04	20:33	20:54	20:51	20:20	19:32	18:45	17:10	17:04
18	07:43	07:15	06:34	06:46	06:10	05:59	06:13	06:40	07:09	07:37	07:11	07:40
	17:29	18:05	18:35	20:05	20:34	20:55	20:50	20:18	19:31	18:44	17:09	17:04
19	07:43	07:14	06:32	06:44	06:10	05:59	06:14	06:41	07:10	07:38	07:13	07:40
	17:30	18:06	18:36	20:06	20:35	20:55	20:50	20:17	19:29	18:42	17:09	17:04
20	07:42	07:12	06:31	06:43	06:09	05:59	06:14	06:42	07:10	07:40	07:14	07:41
	17:31	18:07	18:37	20:07	20:36	20:55	20:49	20:16	19:28	18:41	17:08	17:05
21	07:42	07:11	06:29	06:42	06:08	05:59	06:15	06:43	07:11	07:41	07:15	07:41
	17:32	18:08	18:38	20:08	20:37	20:55	20:48	20:14	19:26	18:40	17:07	17:05
22	07:41	07:10	06:28	06:40	06:07	05:59	06:16	06:44	07:12	07:42	07:16	07:42
	17:34	18:09	18:39	20:09	20:38	20:56	20:47	20:13	19:24	18:38	17:07	17:06
23	07:40	07:08	06:26	06:39	06:06	05:59	06:17	06:45	07:13	07:43	07:17	07:42
	17:35	18:11	18:40	20:10	20:39	20:56	20:47	20:11	19:23	18:37	17:06	17:06
24	07:40	07:07	06:24	06:37	06:06	06:00	06:18	06:46	07:14	07:44	07:18	07:43
	17:36	18:12	18:41	20:11	20:39	20:56	20:46	20:10	19:21	18:36	17:06	17:07
25	07:39	07:06	06:23	06:36	06:05	06:00	06:19	06:47	07:15	06:45	07:19	07:43
	17:37	18:13	18:42	20:12	20:40	20:56	20:45	20:08	19:19	17:34	17:05	17:07
26	07:38	07:04	06:21	06:35	06:04	06:00	06:19	06:48	07:16	06:46	07:20	07:44
	17:38	18:14	18:43	20:13	20:41	20:56	20:44	20:07	19:18	17:33	17:05	17:08
27	07:38	07:03	06:20	06:33	06:04	06:01	06:20	06:49	07:17	06:47	07:21	07:44
	17:39	18:15	18:44	20:14	20:42	20:56	20:43	20:05	19:16	17:32	17:04	17:09
28	07:37	07:01	06:18	06:32	06:03	06:01	06:21	06:49	07:18	06:48	07:22	07:44
	17:40	18:16	18:45	20:15	20:43	20:56	20:42	20:04	19:15	17:30	17:04	17:09
29	07:36		07:16	06:31	06:03	06:01	06:22	06:50	07:19	06:49	07:23	07:45
	17:42		19:46	20:16	20:43	20:56	20:42	20:02	19:13	17:29	17:04	17:10
30	07:35		07:15	06:30	06:02	06:02	06:23	06:51	07:20	06:50	07:24	07:45
	17:43		19:47	20:17	20:44	20:56	20:41	20:01	19:11	17:28	17:03	17:11
31	07:34		07:13		06:02		06:24	06:52		06:51		07:45
	17:44		19:48		20:45		20:40	19:59		17:27		17:12
Ore potenziali eliofania	302	300	370	396	444	447	454	425	374	347	302	293
Totale, caso peggiore												
Probabilità di eliofania												
Tempo di operatività rid.												
Dir. del vento rid.												
Totale ridotto												
Totale effettivo												

Legenda della tabella:

Giorno del mese Alba (hh:mm) Tramonto (hh:mm) Minuti d'ombra Inizio ombreggiamento (hh:mm) Fine ombreggiamento (hh:mm) (WTG che provoca l'inizio dell'ombreggiamento) (WTG che provoca l'ultimo ombreggiamento)

SHADOW - Calendario

Calcolo: NEWA Recettore d'ombra: BM - 65
Assunzioni sui calcoli d'ombra

Probabilità di eliofanìa (media ore giornaliere di insolazione) [CAGLIARI / ELMA S]
Gen Feb Mar Apr Mag Giu Lug Ago Set Ott Nov Dic
4,40 5,05 5,88 7,00 8,45 9,88 10,82 10,03 8,08 6,09 5,07 4,27

Tempo di operatività

N NNE ENE E ESE SSE S SSO OSO O ONO NNO Somma
234 246 616 889 358 158 145 280 748 1.055 865 428 6.021
3,0m/s

	Gennaio	Febbraio	Marzo	Aprile	Maggio	Giugno	Luglio	Agosto	Settembre	Ottobre	Novembre	Dicembre
1	07:45	07:34	07:00	07:12	06:28	06:01	06:02	06:25	06:53	07:21	06:52	07:25
	17:13	17:45	18:17	19:49	20:18	20:46	20:56	20:39	19:58	19:10	17:26	17:03
2	07:46	07:33	06:58	07:10	06:27	06:01	06:03	06:26	06:54	07:22	06:54	07:26
	17:13	17:46	18:18	19:50	20:19	20:46	20:56	20:38	19:56	19:08	17:24	17:03
3	07:46	07:32	06:57	07:09	06:26	06:01	06:03	06:27	06:55	07:23	06:55	07:27
	17:14	17:48	18:19	19:51	20:20	20:47	20:56	20:37	19:55	19:07	17:23	17:03
4	07:46	07:31	06:55	07:07	06:25	06:00	06:04	06:27	06:56	07:24	06:56	07:28
	17:15	17:49	18:20	19:51	20:21	20:48	20:56	20:36	19:53	19:05	17:22	17:03
5	07:46	07:30	06:54	07:05	06:23	06:00	06:04	06:28	06:57	07:25	06:57	07:29
	17:16	17:50	18:21	19:52	20:22	20:48	20:56	20:34	19:52	19:03	17:21	17:02
6	07:46	07:29	06:52	07:04	06:22	06:00	06:05	06:29	06:58	07:26	06:58	07:30
	17:17	17:51	18:22	19:53	20:23	20:49	20:55	20:33	19:50	19:02	17:20	17:02
7	07:46	07:28	06:51	07:02	06:21	05:59	06:05	06:30	06:59	07:26	06:59	07:31
	17:18	17:52	18:23	19:54	20:24	20:50	20:55	20:32	19:49	19:00	17:19	17:02
8	07:46	07:27	06:49	07:01	06:20	05:59	06:06	06:31	07:00	07:27	07:00	07:32
	17:19	17:53	18:24	19:55	20:25	20:50	20:55	20:31	19:47	18:59	17:18	17:02
9	07:46	07:26	06:48	06:59	06:19	05:59	06:07	06:32	07:00	07:28	07:01	07:33
	17:20	17:55	18:26	19:56	20:26	20:51	20:55	20:30	19:45	18:57	17:17	17:02
10	07:45	07:25	06:46	06:58	06:18	05:59	06:07	06:33	07:01	07:29	07:02	07:34
	17:21	17:56	18:27	19:57	20:27	20:51	20:54	20:29	19:44	18:56	17:16	17:02
11	07:45	07:23	06:45	06:56	06:17	05:59	06:08	06:34	07:02	07:30	07:04	07:35
	17:22	17:57	18:28	19:58	20:28	20:52	20:54	20:27	19:42	18:54	17:15	17:02
12	07:45	07:22	06:43	06:55	06:16	05:58	06:09	06:35	07:03	07:31	07:05	07:35
	17:23	17:58	18:29	19:59	20:29	20:52	20:53	20:26	19:40	18:53	17:14	17:03
13	07:45	07:21	06:42	06:53	06:15	05:58	06:09	06:36	07:04	07:32	07:06	07:36
	17:24	17:59	18:30	20:00	20:30	20:53	20:53	20:25	19:39	18:51	17:13	17:03
14	07:45	07:20	06:40	06:52	06:14	05:58	06:10	06:37	07:05	07:33	07:07	07:37
	17:25	18:00	18:31	20:01	20:31	20:53	20:52	20:24	19:37	18:50	17:12	17:03
15	07:44	07:19	06:39	06:50	06:13	05:58	06:11	06:38	07:06	07:34	07:08	07:38
	17:26	18:02	18:32	20:02	20:31	20:54	20:52	20:22	19:36	18:48	17:12	17:03
16	07:44	07:17	06:37	06:49	06:12	05:58	06:11	06:38	07:07	07:35	07:09	07:38
	17:27	18:03	18:33	20:03	20:32	20:54	20:51	20:21	19:34	18:47	17:11	17:03
17	07:43	07:16	06:35	06:47	06:11	05:58	06:12	06:39	07:08	07:36	07:10	07:39
	17:28	18:04	18:34	20:04	20:33	20:54	20:51	20:20	19:32	18:45	17:10	17:04
18	07:43	07:15	06:34	06:46	06:10	05:59	06:13	06:40	07:09	07:37	07:11	07:40
	17:29	18:05	18:35	20:05	20:34	20:55	20:50	20:18	19:31	18:44	17:09	17:04
19	07:43	07:14	06:32	06:44	06:10	05:59	06:14	06:41	07:10	07:39	07:13	07:40
	17:30	18:06	18:36	20:06	20:35	20:55	20:50	20:17	19:29	18:42	17:09	17:04
20	07:42	07:12	06:31	06:43	06:09	05:59	06:14	06:42	07:10	07:40	07:14	07:41
	17:31	18:07	18:37	20:07	20:36	20:55	20:49	20:16	19:28	18:41	17:08	17:05
21	07:42	07:11	06:29	06:42	06:08	05:59	06:15	06:43	07:11	07:41	07:15	07:41
	17:32	18:08	18:38	20:08	20:37	20:55	20:48	20:14	19:26	18:40	17:07	17:05
22	07:41	07:10	06:28	06:40	06:07	05:59	06:16	06:44	07:12	07:42	07:16	07:42
	17:34	18:09	18:39	20:09	20:38	20:56	20:47	20:13	19:24	18:38	17:07	17:06
23	07:40	07:08	06:26	06:39	06:06	05:59	06:17	06:45	07:13	07:43	07:17	07:42
	17:35	18:11	18:40	20:10	20:39	20:56	20:47	20:11	19:23	18:37	17:06	17:06
24	07:40	07:07	06:24	06:37	06:06	06:00	06:18	06:46	07:14	07:44	07:18	07:43
	17:36	18:12	18:41	20:11	20:39	20:56	20:46	20:10	19:21	18:36	17:06	17:07
25	07:39	07:06	06:23	06:36	06:05	06:00	06:19	06:47	07:15	06:45	07:19	07:43
	17:37	18:13	18:42	20:12	20:40	20:56	20:45	20:08	19:19	17:34	17:05	17:07
26	07:38	07:04	06:21	06:35	06:04	06:00	06:19	06:48	07:16	06:46	07:20	07:44
	17:38	18:14	18:43	20:13	20:41	20:56	20:44	20:07	19:18	17:33	17:05	17:08
27	07:38	07:03	06:20	06:33	06:04	06:01	06:20	06:49	07:17	06:47	07:21	07:44
	17:39	18:15	18:44	20:14	20:42	20:56	20:43	20:05	19:16	17:32	17:04	17:09
28	07:37	07:01	06:18	06:32	06:03	06:01	06:21	06:49	07:18	06:48	07:22	07:44
	17:40	18:16	18:45	20:15	20:43	20:56	20:42	20:04	19:15	17:30	17:04	17:09
29	07:36		07:16	06:31	06:03	06:01	06:22	06:50	07:19	06:49	07:23	07:45
	17:42		19:46	20:16	20:43	20:56	20:42	20:02	19:13	17:29	17:04	17:10
30	07:35		07:15	06:30	06:02	06:02	06:23	06:51	07:20	06:50	07:24	07:45
	17:43		19:47	20:17	20:44	20:56	20:41	20:01	19:11	17:28	17:03	17:11
31	07:34		07:13		06:02		06:24	06:52		06:51		07:45
	17:44		19:48		20:45		20:40	19:59		17:27		17:12
Ore potenziali eliofanìa	302	300	370	396	444	447	454	425	374	347	302	293
Totale, caso peggiore												
Probabilità di eliofanìa												
Tempo di operatività rid.												
Dir. del vento rid.												
Totale ridotto												
Totale effettivo												

Legenda della tabella:

Giorno del mese Alba (hh:mm) Tramonto (hh:mm) Minuti d'ombra Inizio ombreggiamento (hh:mm) Fine ombreggiamento (hh:mm) (WTG che provoca l'inizio dell'ombreggiamento) (WTG che provoca l'ultimo ombreggiamento)

SHADOW - Calendario

Calcolo: NEWA Recettore d'ombra: BN - 66
Assunzioni sui calcoli d'ombra

Probabilità di eliofania (media ore giornaliera di insolazione) [CAGLIARI / ELMA S]
Gen Feb Mar Apr Mag Giu Lug Ago Set Ott Nov Dic
4,40 5,05 5,88 7,00 8,45 9,88 10,82 10,03 8,08 6,09 5,07 4,27

Tempo di operatività
N NNE ENE E ESE SSE S SSO OSO O ONO NNO Somma
234 246 616 889 358 158 145 280 748 1.055 865 428 6.021
3,0m/s

	Gennaio	Febbraio	Marzo	Aprile	Maggio	Giugno	Luglio	Agosto	Settembre	Ottobre	Novembre	Dicembre
1	07:45 17:13	07:34 17:45	07:00 18:17	07:12 19:49	06:28 20:18	06:01 20:46	06:02 20:56	06:25 20:39	06:53 19:58	07:13 (6) 19:10	06:52 17:26	07:25 17:03
2	07:46 17:13	07:33 17:46	06:58 18:18	07:10 19:50	06:27 20:19	06:01 20:46	06:03 20:56	06:26 20:38	06:54 19:56	07:14 (6) 20:07	06:54 17:24	07:26 17:03
3	07:46 17:14	07:32 17:48	06:57 18:19	07:09 19:51	06:26 20:20	06:01 20:47	06:03 20:56	06:27 20:37	06:55 19:55	07:15 (6) 20:07	06:55 17:23	07:27 17:03
4	07:46 17:15	07:31 17:49	06:56 18:20	07:07 19:52	06:25 20:21	06:00 20:48	06:04 20:56	06:27 20:36	06:56 19:53	07:16 (6) 20:08	06:56 17:22	07:28 17:03
5	07:46 17:16	07:30 17:50	06:54 18:21	07:05 19:53	06:23 20:22	06:00 20:48	06:04 20:56	06:28 20:34	06:57 19:52	07:17 (6) 20:09	06:57 17:21	07:29 17:02
6	07:46 17:17	07:29 17:51	06:53 18:22	07:04 19:54	07:22 (6) 20:23	06:00 20:49	06:05 20:55	06:29 20:33	06:58 19:50	07:18 (6) 20:10	06:58 17:20	07:30 17:02
7	07:46 17:18	07:28 17:52	06:51 18:23	07:02 19:54	07:20 (6) 20:24	06:01 20:50	06:21 20:55	06:30 20:32	06:59 19:49	07:24 (6) 20:11	06:59 17:19	07:31 17:02
8	07:46 17:19	07:27 17:53	06:49 18:25	07:01 19:55	07:19 (6) 20:25	06:02 20:50	06:20 20:55	06:31 20:31	07:00 19:47	07:01 20:12	07:00 17:18	07:32 17:02
9	07:46 17:20	07:26 17:55	06:48 18:26	06:59 19:56	07:17 (6) 20:26	06:19 20:51	06:19 20:55	06:32 20:30	07:00 19:45	07:02 20:13	07:00 17:17	07:33 17:02
10	07:45 17:21	07:25 17:56	06:46 18:27	06:58 19:57	07:16 (6) 20:27	06:18 20:51	06:18 20:54	06:33 20:29	07:01 19:44	07:03 20:14	07:01 17:16	07:34 17:02
11	07:45 17:22	07:23 17:57	06:45 18:28	06:56 19:58	07:14 (6) 20:28	06:17 20:52	06:17 20:54	06:34 20:27	07:02 19:42	07:04 20:15	07:02 17:15	07:35 17:02
12	07:45 17:23	07:22 17:58	06:43 18:29	06:55 19:59	07:13 (6) 20:29	06:16 20:52	06:16 20:53	06:35 20:26	07:03 19:41	07:05 20:16	07:03 17:14	07:35 17:03
13	07:45 17:24	07:21 17:59	06:42 18:30	06:53 20:00	07:11 (6) 20:30	06:15 20:53	06:15 20:53	06:36 20:25	07:04 19:39	07:06 20:17	07:04 17:13	07:36 17:03
14	07:45 17:25	07:20 18:00	06:40 18:31	06:52 20:01	07:10 (6) 20:31	06:14 20:53	06:14 20:52	06:37 20:24	07:05 19:37	07:07 20:18	07:05 17:13	07:37 17:03
15	07:45 17:26	07:19 18:02	06:39 18:32	06:50 20:02	07:08 (6) 20:31	06:13 20:54	06:11 20:52	06:38 20:22	07:06 19:36	07:08 20:19	07:06 17:12	07:38 17:03
16	07:44 17:27	07:18 18:03	06:37 18:33	06:49 20:03	07:07 (6) 20:32	06:12 20:54	06:11 20:51	06:38 20:21	07:07 19:34	07:09 20:10	07:07 17:11	07:38 17:03
17	07:43 17:28	07:16 18:04	06:36 18:34	06:47 20:04	07:06 (6) 20:33	06:11 20:54	06:11 20:51	06:39 20:20	07:08 19:32	07:11 (6) 20:11	07:08 17:10	07:39 17:04
18	07:43 17:29	07:15 18:05	06:34 18:35	06:46 20:05	07:05 (6) 20:34	06:10 20:55	06:10 20:50	06:40 20:18	07:09 19:31	07:12 (6) 20:12	07:09 17:13	07:40 17:04
19	07:43 17:30	07:14 18:06	06:32 18:36	06:44 20:06	07:04 (6) 20:35	06:10 20:55	06:14 20:50	06:41 20:17	07:10 19:29	07:13 (6) 20:13	07:10 17:14	07:40 17:04
20	07:42 17:31	07:12 18:07	06:31 18:37	06:43 20:07	07:06 (6) 20:36	06:09 20:55	06:09 20:49	06:42 20:16	07:11 19:28	07:14 (6) 20:14	07:11 17:15	07:41 17:05
21	07:42 17:32	07:11 18:08	06:29 18:38	06:42 20:08	07:07 (6) 20:37	06:08 20:55	06:08 20:48	06:43 20:14	07:12 19:26	07:13 (6) 20:15	07:11 17:16	07:41 17:05
22	07:41 17:34	07:10 18:09	06:28 18:39	06:40 20:09	07:08 (6) 20:38	06:07 20:56	06:07 20:47	06:44 20:13	07:12 19:24	07:14 (6) 20:16	07:12 17:16	07:42 17:06
23	07:40 17:35	07:08 18:11	06:26 18:40	06:39 20:10	07:08 (6) 20:39	06:07 20:56	06:07 20:47	06:45 20:11	07:13 19:23	07:15 (6) 20:17	07:13 17:17	07:42 17:06
24	07:40 17:36	07:07 18:12	06:24 18:41	06:37 20:11	07:10 (6) 20:39	06:06 20:56	06:06 20:46	06:46 20:10	07:14 19:21	07:16 (6) 20:18	07:14 17:18	07:43 17:07
25	07:39 17:37	07:06 18:13	06:23 18:42	06:36 20:12	07:12 (6) 20:40	06:05 20:56	06:05 20:45	06:47 20:08	07:15 19:19	07:18 (6) 20:20	07:15 17:19	07:43 17:07
26	07:38 17:38	07:04 18:14	06:21 18:43	06:35 20:13	07:13 (6) 20:41	06:05 20:56	06:05 20:44	06:48 20:07	07:16 19:18	07:19 (6) 20:21	07:16 17:20	07:44 17:08
27	07:38 17:39	07:03 18:15	06:20 18:44	06:33 20:14	07:24 (6) 20:42	06:04 20:56	06:04 20:43	06:49 20:05	07:17 19:16	07:20 (6) 20:22	07:17 17:21	07:44 17:09
28	07:37 17:41	07:01 18:16	06:18 18:45	06:32 20:15	06:03 20:43	06:01 20:56	06:21 20:43	06:50 20:04	07:18 19:15	07:21 (6) 20:23	07:18 17:22	07:44 17:09
29	07:36 17:42	07:00 19:46	06:16 19:16	06:31 20:16	06:03 20:43	06:01 20:56	06:22 20:42	06:50 20:02	07:19 19:13	07:22 (6) 20:25	07:19 17:23	07:45 17:10
30	07:35 17:43	07:00 19:47	06:15 19:17	06:30 20:17	06:02 20:44	06:02 20:56	06:23 20:41	06:51 20:01	07:20 19:11	07:23 (6) 20:27	07:20 17:24	07:45 17:11
31	07:35 17:44	07:00 19:48	06:13 19:18	06:28 20:17	06:02 20:45	06:02 20:56	06:24 20:40	06:52 19:59	07:12 (6) 20:36 (6)	07:24 (6) 20:29	06:51 17:27	07:45 17:12
Ore potenziali eliofania	302	300	370	396	444	447	454	425	374		347	293
Totale, caso peggiore				456				369	90			
Probabilità di eliofania				0,53				0,73	0,65			
Tempo di operatività rid.				0,69				0,69	0,69			
Dir. del vento rid.				0,79				0,79	0,79			
Totale ridotto				0,29				0,40	0,35			
Totale effettivo				131				146	32			

Legenda della tabella:

Giorno del mese Alba (hh:mm) Inizio ombreggiamento (hh:mm) (WTG che provoca l'inizio dell'ombreggiamento)
Tramonto (hh:mm)Minuti d'ombra Fine ombreggiamento (hh:mm) (WTG che provoca l'ultimo ombreggiamento)

SHADOW - Calendario

Calcolo: NEWA Recettore d'ombra: BO - 67
Assunzioni sui calcoli d'ombra

Probabilità di eliofania (media ore giornaliere di insolazione) [CAGLIARI / ELMA S]
Gen Feb Mar Apr Mag Giu Lug Ago Set Ott Nov Dic
4,40 5,05 5,88 7,00 8,45 9,88 10,82 10,03 8,08 6,09 5,07 4,27

Tempo di operatività

N NNE ENE E ESE SSE S SSO OSO O ONO NNO Somma
234 246 616 889 358 158 145 280 748 1.055 865 428 6.021
3,0m/s

	Gennaio	Febbraio	Marzo	Aprile	Maggio	Giugno
1	07:45	07:34	07:00	07:38 (6)	07:12	06:28
	17:13	17:45	18:17	38 08:16 (6)	19:49	20:18
2	07:46	07:33	06:58	07:39 (6)	07:10	06:27
	17:13	17:46	18:18	36 08:15 (6)	19:50	20:19
3	07:46	07:32	06:57	07:40 (6)	07:09	06:26
	17:14	17:48	18:19	33 08:13 (6)	19:51	20:20
4	07:46	07:31	07:53 (6)	06:55	07:42 (6)	07:07
	17:15	17:49	10 08:03 (6)	18:20	30 08:12 (6)	19:52
5	07:46	07:30	07:49 (6)	06:54	07:43 (6)	07:05
	17:16	17:50	18 08:07 (6)	18:21	26 08:09 (6)	19:53
6	07:46	07:29	07:48 (6)	06:52	07:46 (6)	07:04
	17:17	17:51	22 08:10 (6)	18:22	21 08:07 (6)	19:53
7	07:46	07:28	07:47 (6)	06:51	07:48 (6)	07:02
	17:18	17:52	25 08:12 (6)	18:23	14 08:02 (6)	19:54
8	07:46	07:27	07:46 (6)	06:49	07:01	06:20
	17:19	17:53	28 08:14 (6)	18:24	19:55	20:25
9	07:46	07:26	07:45 (6)	06:48	06:59	06:19
	17:20	17:55	30 08:15 (6)	18:26	19:56	20:26
10	07:45	07:25	07:44 (6)	06:46	06:58	06:18
	17:21	17:56	33 08:17 (6)	18:27	19:57	20:27
11	07:45	07:23	07:42 (6)	06:45	06:56	06:17
	17:22	17:57	35 08:17 (6)	18:28	19:58	20:28
12	07:45	07:22	07:41 (6)	06:43	06:55	06:16
	17:23	17:58	37 08:18 (6)	18:29	19:59	20:29
13	07:45	07:21	07:40 (6)	06:42	06:53	06:15
	17:24	17:59	39 08:19 (6)	18:30	20:00	20:30
14	07:45	07:20	07:39 (6)	06:40	06:52	06:14
	17:25	18:00	41 08:20 (6)	18:31	20:01	20:31
15	07:44	07:19	07:38 (6)	06:39	06:50	06:13
	17:26	18:02	43 08:21 (6)	18:32	20:02	20:31
16	07:44	07:18	07:36 (6)	06:37	06:49	06:12
	17:27	18:03	45 08:21 (6)	18:33	20:03	20:32
17	07:43	07:16	07:36 (6)	06:35	06:47	06:11
	17:28	18:04	45 08:21 (6)	18:34	20:04	20:33
18	07:43	07:15	07:36 (6)	06:34	06:46	06:10
	17:29	18:05	46 08:22 (6)	18:35	20:05	20:34
19	07:43	07:14	07:35 (6)	06:32	06:44	06:10
	17:30	18:06	46 08:21 (6)	18:36	20:06	20:35
20	07:42	07:12	07:35 (6)	06:31	06:43	06:09
	17:31	18:07	47 08:22 (6)	18:37	20:07	20:36
21	07:42	07:11	07:36 (6)	06:29	06:42	06:08
	17:32	18:08	46 08:22 (6)	18:38	20:08	20:37
22	07:41	07:10	07:35 (6)	06:28	06:40	06:07
	17:34	18:09	46 08:21 (6)	18:39	20:09	20:38
23	07:40	07:08	07:35 (6)	06:26	06:39	06:06
	17:35	18:11	46 08:21 (6)	18:40	20:10	20:39
24	07:40	07:07	07:36 (6)	06:24	06:37	06:06
	17:36	18:12	45 08:21 (6)	18:41	20:11	20:39
25	07:39	07:06	07:36 (6)	06:23	06:36	06:05
	17:37	18:13	44 08:20 (6)	18:42	20:12	20:40
26	07:38	07:04	07:37 (6)	06:21	06:35	06:04
	17:38	18:14	43 08:20 (6)	18:43	20:13	20:41
27	07:38	07:03	07:36 (6)	06:20	06:33	06:04
	17:39	18:15	42 08:18 (6)	18:44	20:14	20:42
28	07:37	07:01	07:38 (6)	06:18	06:32	06:03
	17:40	18:16	40 08:18 (6)	18:45	20:15	20:43
29	07:36		07:16	06:16	06:31	06:03
	17:42		19:46	20:16	20:43	23 06:48 (7)
30	07:35		07:15	06:15	06:30	06:02
	17:43		19:47	20:17	20:44	22 06:48 (7)
31	07:35		07:13	06:13	06:29	06:01
	17:44		19:48		20:45	21 06:47 (7)
Ore potenziali eliofania	302	300	370	396	444	447
Totale, caso peggiore		942	198		424	167
Probabilità di eliofania		0,47	0,49		0,59	0,66
Tempo di operatività rid.		0,69	0,69		0,69	0,69
Dir. del vento rid.		0,69	0,69		0,79	0,79
Totale ridotto		0,22	0,23		0,32	0,36
Totale effettivo		209	46		135	60

Legenda della tabella:

Giorno del mese Alba (hh:mm) Tramonto (hh:mm) Minuti d'ombra Inizio ombreggiamento (hh:mm) Fine ombreggiamento (hh:mm) (WTG che provoca l'inizio dell'ombreggiamento) (WTG che provoca l'ultimo ombreggiamento)

SHADOW - Calendario

Calcolo: NEWA Recettore d'ombra: BO - 67
Assunzioni sui calcoli d'ombra

Probabilità di eliofania (media ore giornaliere di insolazione) [CAGLIARI / ELMA S]
Gen Feb Mar Apr Mag Giu Lug Ago Set Ott Nov Dic
4,40 5,05 5,88 7,00 8,45 9,88 10,82 10,03 8,08 6,09 5,07 4,27

Tempo di operatività

N NNE ENE E ESE SSE S SSO OSO O ONO NNO Somma
234 246 616 889 358 158 145 280 748 1.055 865 428 6.021
3,0m/s

	Luglio	Agosto	Settembre	Ottobre	Novembre	Dicembre				
1	06:02	06:40 (7)	06:25	06:46 (7)	06:53	07:21	06:52	07:13 (6)	07:25	
	20:56	6 06:46 (7)	20:39	11 06:57 (7)	19:58	19:10	17:26	32 07:45 (6)	17:03	
2	06:03	06:39 (7)	06:26	06:47 (7)	06:54	07:22	06:54	07:15 (6)	07:26	
	20:56	8 06:47 (7)	20:38	9 06:56 (7)	19:56	19:08	17:24	30 07:45 (6)	17:03	
3	06:03	06:39 (7)	06:26	06:48 (7)	06:55	07:23	06:55	07:16 (6)	07:27	
	20:56	10 06:49 (7)	20:37	6 06:54 (7)	19:55	19:07	17:23	27 07:43 (6)	17:03	
4	06:04	06:37 (7)	06:27	06:49 (7)	06:56	07:24	06:56	07:17 (6)	07:28	
	20:56	12 06:49 (7)	20:36	4 06:53 (7)	19:53	19:05	17:22	25 07:42 (6)	17:03	
5	06:04	06:37 (7)	06:28		06:57	07:25	06:57	07:18 (6)	07:29	
	20:56	14 06:51 (7)	20:34		19:52	19:03	17:21	21 07:39 (6)	17:02	
6	06:05	06:37 (7)	06:29		06:58	07:26	06:58	07:20 (6)	07:30	
	20:55	15 06:52 (7)	20:33		19:50	19:02	8 08:28 (6)	17:20	17 07:37 (6)	17:02
7	06:05	06:36 (7)	06:30		06:59	07:26	08:23 (6)	06:59	07:24 (6)	07:31
	20:55	16 06:52 (7)	20:32		19:49	19:00	18 08:41 (6)	17:19	8 07:32 (6)	17:02
8	06:06	06:36 (7)	06:31		07:00	07:27	08:20 (6)	07:00		07:32
	20:55	17 06:53 (7)	20:31		19:47	18:59	23 08:43 (6)	17:18		17:02
9	06:07	06:35 (7)	06:32		07:00	07:28	08:17 (6)	07:01		07:33
	20:55	18 06:53 (7)	20:30		19:45	18:57	28 08:45 (6)	17:17		17:02
10	06:07	06:35 (7)	06:33		07:01	07:29	08:15 (6)	07:03		07:34
	20:54	19 06:54 (7)	20:29		19:44	18:56	32 08:47 (6)	17:16		17:02
11	06:08	06:35 (7)	06:34		07:02	07:30	08:14 (6)	07:04		07:35
	20:54	20 06:55 (7)	20:27		19:42	18:54	34 08:48 (6)	17:15		17:02
12	06:09	06:34 (7)	06:35		07:03	07:31	08:12 (6)	07:05		07:35
	20:53	21 06:55 (7)	20:26		19:41	18:53	37 08:49 (6)	17:14		17:03
13	06:09	06:34 (7)	06:36		07:04	07:32	08:11 (6)	07:06		07:36
	20:53	22 06:56 (7)	20:25		19:39	18:51	39 08:50 (6)	17:13		17:03
14	06:10	06:34 (7)	06:37		07:05	07:33	08:10 (6)	07:07		07:37
	20:52	23 06:57 (7)	20:24		19:37	18:50	40 08:50 (6)	17:12		17:03
15	06:11	06:33 (7)	06:38		07:06	07:34	08:09 (6)	07:08		07:38
	20:52	24 06:57 (7)	20:22		19:36	18:48	42 08:51 (6)	17:12		17:03
16	06:11	06:33 (7)	06:38		07:07	07:35	08:08 (6)	07:09		07:38
	20:51	25 06:58 (7)	20:21		19:34	18:47	43 08:51 (6)	17:11		17:03
17	06:12	06:34 (7)	06:39		07:08	07:36	08:07 (6)	07:10		07:39
	20:51	24 06:58 (7)	20:20		19:32	18:45	45 08:52 (6)	17:10		17:04
18	06:13	06:35 (7)	06:40		07:09	07:37	08:06 (6)	07:11		07:40
	20:50	24 06:59 (7)	20:18		19:31	18:44	46 08:52 (6)	17:09		17:04
19	06:14	06:35 (7)	06:41		07:10	07:39	08:07 (6)	07:13		07:40
	20:50	24 06:59 (7)	20:17		19:29	18:42	46 08:53 (6)	17:09		17:04
20	06:14	06:36 (7)	06:42		07:10	07:40	08:07 (6)	07:14		07:41
	20:49	23 06:59 (7)	20:16		19:28	18:41	46 08:53 (6)	17:08		17:05
21	06:15	06:37 (7)	06:43		07:11	07:41	08:06 (6)	07:15		07:41
	20:48	23 07:00 (7)	20:14		19:26	18:40	46 08:52 (6)	17:07		17:05
22	06:16	06:38 (7)	06:44		07:12	07:42	08:06 (6)	07:16		07:42
	20:47	22 07:00 (7)	20:13		19:24	18:38	46 08:52 (6)	17:07		17:06
23	06:17	06:39 (7)	06:45		07:13	07:43	08:06 (6)	07:17		07:42
	20:47	21 07:00 (7)	20:11		19:23	18:37	46 08:52 (6)	17:06		17:06
24	06:18	06:39 (7)	06:46		07:14	07:44	08:06 (6)	07:18		07:43
	20:46	20 06:59 (7)	20:10		19:21	18:36	45 08:51 (6)	17:06		17:07
25	06:19	06:40 (7)	06:47		07:15	06:45	07:06 (6)	07:19		07:43
	20:45	20 07:00 (7)	20:08		19:19	17:34	45 07:51 (6)	17:05		17:07
26	06:19	06:41 (7)	06:48		07:16	06:46	07:06 (6)	07:20		07:44
	20:44	19 07:00 (7)	20:07		19:18	17:33	44 07:50 (6)	17:05		17:08
27	06:20	06:42 (7)	06:49		07:17	06:47	07:07 (6)	07:21		07:44
	20:43	18 07:00 (7)	20:05		19:16	17:32	43 07:50 (6)	17:04		17:09
28	06:21	06:43 (7)	06:49		07:18	06:48	07:09 (6)	07:22		07:44
	20:43	16 06:59 (7)	20:04		19:15	17:30	41 07:50 (6)	17:04		17:09
29	06:22	06:43 (7)	06:50		07:19	06:49	07:10 (6)	07:23		07:45
	20:42	15 06:58 (7)	20:02		19:13	17:29	39 07:49 (6)	17:04		17:10
30	06:23	06:44 (7)	06:51		07:20	06:50	07:11 (6)	07:24		07:45
	20:41	14 06:58 (7)	20:01		19:11	17:28	37 07:48 (6)	17:03		17:11
31	06:24	06:45 (7)	06:52			06:51	07:12 (6)			07:45
	20:40	12 06:57 (7)	19:59			17:27	35 07:47 (6)			17:12
Ore potenziali eliofania	454	425		374	347		302		293	
Totale, caso peggiore	565		30			994		160		
Probabilità di eliofania	0,74		0,73			0,54		0,50		
Tempo di operatività rid.	0,69		0,69			0,69		0,69		
Dir. del vento rid.	0,79		0,79			0,69		0,69		
Totale ridotto	0,40		0,39			0,26		0,24		
Totale effettivo	224		12			254		38		

Legenda della tabella:

Giorno del mese Alba (hh:mm) Tramonto (hh:mm) Minuti d'ombra Inizio ombreggiamento (hh:mm) Fine ombreggiamento (hh:mm) (WTG che provoca l'inizio dell'ombreggiamento) (WTG che provoca l'ultimo ombreggiamento)

SHADOW - Calendario

Calcolo: NEWA Recettore d'ombra: BP - 68
Assunzioni sui calcoli d'ombra

Probabilità di eliofania (media ore giornaliere di insolazione) [CAGLIARI / ELMA S]
Gen Feb Mar Apr Mag Giu Lug Ago Set Ott Nov Dic
4,40 5,05 5,88 7,00 8,45 9,88 10,82 10,03 8,08 6,09 5,07 4,27

Tempo di operatività

N NNE ENE E ESE SSE S SSO OSO O ONO NNO Somma
234 246 616 889 358 158 145 280 748 1.055 865 428 6.021
3,0m/s

	Gennaio	Febbraio	Marzo	Aprile	Maggio	Giugno
1	07:45	07:34	07:53 (6)	07:00	07:12	06:28
	17:13	17:45	08:36 (6)	18:17	19:49	20:18
2	07:46	07:33	07:53 (6)	06:58	07:10	06:27
	17:13	17:46	08:37 (6)	18:18	19:50	20:19
3	07:46	07:32	07:53 (6)	06:57	07:09	06:26
	17:14	17:48	08:37 (6)	18:19	19:51	20:20
4	07:46	07:31	07:53 (6)	06:55	07:07	06:25
	17:15	17:49	08:37 (6)	18:20	19:52	20:21
5	07:46	07:30	07:53 (6)	06:54	07:05	06:23
	17:16	17:50	08:38 (6)	18:21	19:53	20:22
6	07:46	07:29	07:53 (6)	06:52	07:04	06:22
	17:17	17:51	08:38 (6)	18:22	19:53	20:23
7	07:46	07:28	07:53 (6)	06:51	07:02	06:21
	17:18	17:52	08:38 (6)	18:23	19:54	20:24
8	07:46	07:27	07:54 (6)	06:49	07:01	06:20
	17:19	17:53	08:38 (6)	18:24	19:55	20:25
9	07:46	07:26	07:54 (6)	06:48	06:59	06:19
	17:20	17:55	08:38 (6)	18:26	19:56	20:26
10	07:45	07:25	07:54 (6)	06:46	06:58	06:18
	17:21	17:56	08:38 (6)	18:27	19:57	20:27
11	07:45	07:23	07:54 (6)	06:45	06:56	06:17
	17:22	17:57	08:36 (6)	18:28	19:58	20:28
12	07:45	07:22	07:55 (6)	06:43	06:55	06:16
	17:23	17:58	08:36 (6)	18:29	19:59	20:29
13	07:45	07:21	07:56 (6)	06:42	06:53	06:15
	17:24	17:59	08:36 (6)	18:30	20:00	20:30
14	07:45	07:20	07:57 (6)	06:40	06:52	06:14
	17:25	18:00	08:35 (6)	18:31	20:01	20:31
15	07:44	07:19	07:58 (6)	06:39	06:50	06:13
	17:26	18:02	08:34 (6)	18:32	20:02	20:32
16	07:44	08:06 (6)	07:18	07:58 (6)	06:37	06:49
	17:27	08:15 (6)	18:03	08:32 (6)	18:33	20:03
17	07:43	08:04 (6)	07:16	07:59 (6)	06:35	06:47
	17:28	08:19 (6)	18:04	08:31 (6)	18:34	20:04
18	07:43	08:03 (6)	07:15	08:01 (6)	06:34	06:46
	17:29	08:20 (6)	18:05	08:30 (6)	18:35	20:05
19	07:43	08:03 (6)	07:14	08:02 (6)	06:32	06:44
	17:30	08:23 (6)	18:06	08:28 (6)	18:36	20:06
20	07:42	08:02 (6)	07:12	08:05 (6)	06:31	06:43
	17:31	08:24 (6)	18:07	08:25 (6)	18:37	20:07
21	07:42	08:02 (6)	07:11	08:08 (6)	06:29	06:42
	17:32	08:26 (6)	18:08	08:22 (6)	18:38	20:08
22	07:41	08:01 (6)	07:10	06:28	06:40	06:07
	17:34	08:27 (6)	18:09	18:39	20:09	20:38
23	07:40	08:00 (6)	07:08	06:26	06:39	06:06
	17:35	08:28 (6)	18:11	18:40	20:10	20:39
24	07:40	08:00 (6)	07:07	06:24	06:37	06:06
	17:36	08:30 (6)	18:12	18:41	20:11	20:39
25	07:39	07:59 (6)	07:06	06:23	06:36	06:05
	17:37	08:31 (6)	18:13	18:42	20:12	20:40
26	07:38	07:58 (6)	07:04	06:21	06:35	06:04
	17:38	08:32 (6)	18:14	18:43	20:13	20:41
27	07:38	07:57 (6)	07:03	06:20	06:33	06:04
	17:39	08:33 (6)	18:15	18:44	20:14	20:42
28	07:37	07:57 (6)	07:01	06:18	06:32	06:03
	17:40	08:34 (6)	18:16	18:45	20:15	20:43
29	07:36	07:56 (6)		07:16	06:31	06:03
	17:42	08:35 (6)		19:46	20:16	20:43
30	07:35	07:55 (6)		07:15	06:30	06:02
	17:43	08:35 (6)		19:47	20:17	20:44
31	07:35	07:54 (6)		07:13		06:02
	17:44	08:36 (6)		19:48		20:45
Ore potenziali eliofania	302	300	370	396	444	447
Totale, caso peggiore	451	794		18		394
Probabilità di eliofania	0,45	0,47		0,53		0,59
Tempo di operatività rid.	0,69	0,69		0,69		0,69
Dir. del vento rid.	0,66	0,66		0,79		0,79
Totale ridotto	0,20	0,21		0,28		0,32
Totale effettivo	91	167		5		125

Legenda della tabella:

Giorno del mese Alba (hh:mm) Tramonto (hh:mm) Minuti d'ombra Inizio ombreggiamento (hh:mm) Fine ombreggiamento (hh:mm) (WTG che provoca l'inizio dell'ombreggiamento) (WTG che provoca l'ultimo ombreggiamento)

SHADOW - Calendario

Calcolo: NEWA Recettore d'ombra: BP - 68
Assunzioni sui calcoli d'ombra

Probabilità di eliofania (media ore giornaliere di insolazione) [CAGLIARI / ELMA S]
Gen Feb Mar Apr Mag Giu Lug Ago Set Ott Nov Dic
4,40 5,05 5,88 7,00 8,45 9,88 10,82 10,03 8,08 6,09 5,07 4,27

Tempo di operatività

N NNE ENE E ESE SSE S SSO OSO O ONO NNO Somma
234 246 616 889 358 158 145 280 748 1.055 865 428 6.021
3,0m/s

	Luglio	Agosto	Settembre	Ottobre	Novembre	Dicembre
1	06:02	06:25	06:46 (7)	06:53	07:21	06:52
	20:56	20:39	24 07:10 (7)	19:58	19:10	07:23 (6)
2	06:03	06:26	06:47 (7)	06:54	07:22	07:26
	20:56	20:38	24 07:11 (7)	19:56	19:08	08:06 (6)
3	06:03	06:26	06:48 (7)	06:55	07:23	07:27
	20:56	20:37	23 07:11 (7)	19:55	19:07	08:08 (6)
4	06:04	06:27	06:49 (7)	06:56	07:24	07:28
	20:56	20:36	22 07:11 (7)	19:53	19:05	08:08 (6)
5	06:04	06:28	06:50 (7)	06:57	07:25	07:29
	20:56	20:34	21 07:11 (7)	19:52	19:03	08:08 (6)
6	06:05	06:29	06:50 (7)	06:58	07:26	07:30
	20:55	20:33	20 07:10 (7)	19:50	19:02	08:07 (6)
7	06:05	06:30	06:51 (7)	06:59	07:26	07:31
	20:55	20:32	19 07:10 (7)	19:49	19:00	08:07 (6)
8	06:06	06:31	06:52 (7)	07:00	07:27	07:32
	20:55	20:31	17 07:09 (7)	19:47	18:59	08:08 (6)
9	06:07	06:32	06:53 (7)	07:00	07:28	07:33
	20:55	20:30	16 07:09 (7)	19:45	18:57	08:08 (6)
10	06:07	06:33	06:54 (7)	07:01	07:29	07:34
	20:54	20:29	14 07:08 (7)	19:44	18:56	08:07 (6)
11	06:08	06:34	06:55 (7)	07:02	07:30	07:35
	20:54	20:27	13 07:08 (7)	19:42	18:54	08:07 (6)
12	06:09	06:35	06:56 (7)	07:03	07:31	07:35
	20:53	20:26	11 07:07 (7)	19:41	18:53	08:06 (6)
13	06:09	06:36	06:57 (7)	07:04	07:32	07:36
	20:53	20:25	8 07:05 (7)	19:39	18:51	08:07 (6)
14	06:10	06:37	06:58 (7)	07:05	07:33	07:37
	20:52	20:24	5 07:03 (7)	19:37	18:50	08:06 (6)
15	06:11	06:38	06:58 (7)	07:06	07:34	07:38
	20:52	20:22	2 07:00 (7)	19:36	18:48	08:06 (6)
16	06:11	06:38		07:07	07:35	07:38
	20:51	20:21		19:34	18:47	08:05 (6)
17	06:12	06:39		07:08	07:36	07:39
	20:51	20:20		19:32	18:45	08:04 (6)
18	06:13	06:40		07:09	07:37	07:40
	20:50	20:18		19:31	18:44	08:04 (6)
19	06:14	06:41		07:10	07:39	07:40
	20:50	20:17		19:29	18:42	08:03 (6)
20	06:14	06:42		07:10	07:40	07:41
	20:49	20:16		19:28	18:41	08:02 (6)
21	06:15	06:43		07:11	07:41	07:41
	20:48	20:14		19:26	18:40	08:01 (6)
22	06:16	06:44		07:12	07:42	07:42
	20:47	5 07:00 (7)		19:24	18:38	08:00 (6)
23	06:17	06:45		07:13	07:43	07:42
	20:47	11 07:03 (7)		19:23	18:37	07:59 (6)
24	06:18	06:46		07:14	07:44	07:43
	20:46	14 07:04 (7)		19:21	18:36	07:59 (6)
25	06:19	06:47		07:15	06:45	07:43
	20:45	16 07:05 (7)		19:19	17:34	08:01 (6)
26	06:19	06:48		07:16	06:46	07:44
	20:44	19 07:07 (7)		19:18	17:33	08:02 (6)
27	06:20	06:49		07:17	06:47	07:44
	20:43	21 07:08 (7)		19:16	17:32	08:03 (6)
28	06:21	06:49		07:18	06:48	07:44
	20:43	22 07:09 (7)		19:15	17:30	08:05 (6)
29	06:22	06:50		07:19	06:49	07:45
	20:42	23 07:08 (7)		19:13	17:29	08:05 (6)
30	06:23	06:51		07:20	06:50	07:45
	20:41	24 07:09 (7)		19:11	17:28	08:06 (6)
31	06:24	06:52		06:51	07:24 (6)	07:45
	20:40	25 07:10 (7)		19:59	17:27	08:06 (6)
Ore potenziali eliofania	454	425	374	347	302	293
Totale, caso peggiore	180	239			893	
Probabilità di eliofania	0,74	0,73			0,50	
Tempo di operatività rid.	0,69	0,69			0,69	
Dir. del vento rid.	0,79	0,79			0,66	
Totale ridotto	0,40	0,39			0,22	
Totale effettivo	71	94		89	201	

Legenda della tabella:

Giorno del mese Alba (hh:mm) Tramonto (hh:mm) Minuti d'ombra
Inizio ombreggiamento (hh:mm) Fine ombreggiamento (hh:mm)
(WTG che provoca l'inizio dell'ombreggiamento)
(WTG che provoca l'ultimo ombreggiamento)

SHADOW - Calendario

Calcolo: NEWA Recettore d'ombra: BQ - 69
Assunzioni sui calcoli d'ombra

Probabilità di eliofanìa (media ore giornaliere di insolazione) [CAGLIARI / ELMA S]
Gen Feb Mar Apr Mag Giu Lug Ago Set Ott Nov Dic
4,40 5,05 5,88 7,00 8,45 9,88 10,82 10,03 8,08 6,09 5,07 4,27

Tempo di operatività

N NNE ENE E ESE SSE S SSO OSO O ONO NNO Somma
234 246 616 889 358 158 145 280 748 1.055 865 428 6.021
3,0m/s

	Gennaio	Febbraio	Marzo	Aprile		Maggio		Giugno		
1	07:46	07:34	07:00	07:44 (3)	07:12	08:07 (3)	06:28	06:01		
	17:13	17:45	18:17	15	07:59 (3)	19:49	68	09:15 (3)	20:18	20:46
2	07:46	07:33	06:59	07:38 (3)	07:10	08:07 (3)	06:27	06:01		
	17:13	17:46	18:18	26	08:04 (3)	19:50	67	09:14 (3)	20:19	20:46
3	07:46	07:32	06:57	07:35 (3)	07:09	08:08 (3)	06:26	06:01		
	17:14	17:48	18:19	32	08:07 (3)	19:51	65	09:13 (3)	20:20	20:47
4	07:46	07:31	06:56	07:31 (3)	07:07	08:08 (3)	06:25	06:00		
	17:15	17:49	18:20	39	08:10 (3)	19:52	64	09:12 (3)	20:21	20:48
5	07:46	07:30	06:54	07:29 (3)	07:05	08:08 (3)	06:24	06:00		
	17:16	17:50	18:21	43	08:12 (3)	19:53	62	09:10 (3)	20:22	20:48
6	07:46	07:29	06:53	07:26 (3)	07:04	08:09 (3)	06:22	06:00		
	17:17	17:51	18:22	48	08:14 (3)	19:54	60	09:09 (3)	20:23	20:49
7	07:46	07:28	06:51	07:24 (3)	07:02	08:09 (3)	06:21	05:59		
	17:18	17:52	18:24	51	08:15 (3)	19:55	58	09:07 (3)	20:24	20:50
8	07:46	07:27	06:50	07:23 (3)	07:01	08:10 (3)	06:20	05:59		
	17:19	17:53	18:25	54	08:17 (3)	19:56	56	09:06 (3)	20:25	20:50
9	07:46	07:26	06:48	07:21 (3)	06:59	08:11 (3)	06:19	05:59		
	17:20	17:55	18:26	56	08:17 (3)	19:57	53	09:04 (3)	20:26	20:51
10	07:46	07:25	06:46	07:20 (3)	06:58	08:12 (3)	06:18	05:59		
	17:21	17:56	18:27	59	08:19 (3)	19:58	51	09:03 (3)	20:27	20:51
11	07:45	07:24	06:45	07:18 (3)	06:56	08:13 (3)	06:17	05:59		
	17:22	17:57	18:28	61	08:19 (3)	19:58	47	09:00 (3)	20:28	20:52
12	07:45	07:22	06:43	07:17 (3)	06:55	08:15 (3)	06:16	05:58		
	17:23	17:58	18:29	64	08:21 (3)	19:59	44	08:59 (3)	20:29	20:52
13	07:45	07:21	06:42	07:15 (3)	06:53	08:16 (3)	06:15	05:58		
	17:24	17:59	18:30	66	08:21 (3)	20:00	40	08:56 (3)	20:30	20:53
14	07:45	07:20	06:40	07:15 (3)	06:52	08:18 (3)	06:14	05:58		
	17:25	18:00	18:31	67	08:22 (3)	20:01	36	08:54 (3)	20:31	20:53
15	07:44	07:19	06:39	07:14 (3)	06:50	08:20 (3)	06:13	05:58		
	17:26	18:02	18:32	68	08:22 (3)	20:02	31	08:51 (3)	20:32	20:54
16	07:44	07:18	06:37	07:12 (3)	06:49	08:23 (3)	06:12	05:58		
	17:27	18:03	18:33	70	08:22 (3)	20:03	25	08:48 (3)	20:33	20:54
17	07:44	07:16	06:36	07:12 (3)	06:47	08:26 (3)	06:11	05:58		
	17:28	18:04	18:34	70	08:22 (3)	20:04	17	08:43 (3)	20:33	20:54
18	07:43	07:15	06:34	07:11 (3)	06:46		06:10	05:59		
	17:29	18:05	18:35	71	08:22 (3)	20:05		20:34	20:55	
19	07:43	07:14	06:32	07:11 (3)	06:44		06:10	05:59		
	17:30	18:06	18:36	72	08:23 (3)	20:06		20:35	20:55	
20	07:42	07:12	06:31	07:10 (3)	06:43		06:09	05:59		
	17:31	18:07	18:37	72	08:22 (3)	20:07		20:36	20:55	
21	07:42	07:11	06:29	07:09 (3)	06:42		06:08	05:59		
	17:32	18:08	18:38	73	08:22 (3)	20:08		20:37	20:56	
22	07:41	07:10	06:28	07:09 (3)	06:40		06:07	05:59		
	17:34	18:09	18:39	73	08:22 (3)	20:09		20:38	20:56	
23	07:41	07:08	06:26	07:08 (3)	06:39		06:06	05:59		
	17:35	18:11	18:40	73	08:21 (3)	20:10		20:39	20:56	
24	07:40	07:07	06:24	07:08 (3)	06:37		06:06	06:00		
	17:36	18:12	18:41	73	08:21 (3)	20:11		20:40	20:56	
25	07:39	07:06	06:23	07:07 (3)	06:36		06:05	06:00		
	17:37	18:13	18:42	74	08:21 (3)	20:12		20:40	20:56	
26	07:39	07:04	06:21	07:07 (3)	06:35		06:05	06:00		
	17:38	18:14	18:43	73	08:20 (3)	20:13		20:41	20:56	
27	07:38	07:03	06:20	07:07 (3)	06:33		06:04	06:01		
	17:39	18:15	18:44	73	08:20 (3)	20:14		20:42	20:56	
28	07:37	07:01	06:18	07:07 (3)	06:32		06:03	06:01		
	17:41	18:16	18:45	71	08:18 (3)	20:15		20:43	20:56	
29	07:36		07:16	08:07 (3)	06:31		06:03	06:01		
	17:42		19:46	71	09:18 (3)	20:16		20:44	20:56	
30	07:35		07:15	08:07 (3)	06:30		06:02	06:02		
	17:43		19:47	70	09:17 (3)	20:17		20:44	20:56	
31	07:35		07:13	08:06 (3)			06:02			
	17:44		19:48	70	09:16 (3)		20:45			
Ore potenziali eliofanìa	302	300	370		397		444	447		
Totale, caso peggiore			1898		844					
Probabilità di eliofanìa			0,49		0,53					
Tempo di operatività rid.			0,69		0,69					
Dir. del vento rid.			0,73		0,73					
Totale ridotto			0,25		0,27					
Totale effettivo			472		226					

Legenda della tabella:

Giorno del mese Alba (hh:mm) Tramonto (hh:mm) Minuti d'ombra Inizio ombreggiamento (hh:mm) Fine ombreggiamento (hh:mm) (WTG che provoca l'inizio dell'ombreggiamento) (WTG che provoca l'ultimo ombreggiamento)

SHADOW - Calendario

Calcolo: NEWA Recettore d'ombra: BQ - 69
Assunzioni sui calcoli d'ombra

Probabilità di eliofania (media ore giornaliere di insolazione) [CAGLIARI / ELMA S]
Gen Feb Mar Apr Mag Giu Lug Ago Set Ott Nov Dic
4,40 5,05 5,88 7,00 8,45 9,88 10,82 10,03 8,08 6,09 5,07 4,27

Tempo di operatività

N NNE ENE E ESE SSE S SSO OSO O ONO NNO Somma
234 246 616 889 358 158 145 280 748 1.055 865 428 6.021
3,0m/s

	Luglio	Agosto	Settembre	Ottobre	Novembre	Dicembre		
1	06:02	06:25	06:53	08:12 (3)	07:21	07:55 (3)	06:53	07:26
	20:56	20:39	19:58	08:59 (3)	19:10	08:59 (3)	17:26	17:03
2	06:03	06:26	06:54	08:10 (3)	07:22	07:56 (3)	06:54	07:27
	20:56	20:38	19:56	09:01 (3)	19:08	08:58 (3)	17:24	17:03
3	06:03	06:27	06:55	08:09 (3)	07:23	07:57 (3)	06:55	07:28
	20:56	20:37	19:55	09:02 (3)	19:07	08:57 (3)	17:23	17:03
4	06:04	06:27	06:56	08:07 (3)	07:24	07:58 (3)	06:56	07:28
	20:56	20:36	19:53	09:03 (3)	19:05	08:55 (3)	17:22	17:03
5	06:04	06:28	06:57	08:06 (3)	07:25	07:59 (3)	06:57	07:29
	20:56	20:35	19:52	09:04 (3)	19:04	08:54 (3)	17:21	17:02
6	06:05	06:29	06:58	08:05 (3)	07:26	08:00 (3)	06:58	07:30
	20:56	20:33	19:50	09:05 (3)	19:02	08:52 (3)	17:20	17:02
7	06:05	06:30	06:59	08:04 (3)	07:27	08:01 (3)	06:59	07:31
	20:55	20:32	19:49	09:06 (3)	19:00	08:50 (3)	17:19	17:02
8	06:06	06:31	07:00	08:03 (3)	07:28	08:03 (3)	07:00	07:32
	20:55	20:31	19:47	09:07 (3)	18:59	08:48 (3)	17:18	17:02
9	06:07	06:32	07:01	08:01 (3)	07:29	08:05 (3)	07:02	07:33
	20:55	20:30	19:45	09:06 (3)	18:57	08:46 (3)	17:17	17:02
10	06:07	06:33	07:01	08:00 (3)	07:30	08:07 (3)	07:03	07:34
	20:54	20:29	19:44	09:07 (3)	18:56	08:43 (3)	17:16	17:02
11	06:08	06:34	07:02	07:59 (3)	07:31	08:10 (3)	07:04	07:35
	20:54	20:28	19:42	09:07 (3)	18:54	08:39 (3)	17:15	17:02
12	06:09	06:35	07:03	07:59 (3)	07:32	08:13 (3)	07:05	07:35
	20:54	20:26	19:41	09:08 (3)	18:53	08:35 (3)	17:14	17:03
13	06:09	06:36	07:04	07:58 (3)	07:33	08:22 (3)	07:06	07:36
	20:53	20:25	19:39	09:08 (3)	18:51	08:26 (3)	17:13	17:03
14	06:10	06:37	07:05	07:57 (3)	07:34		07:07	07:37
	20:53	20:24	19:37	09:08 (3)	18:50		17:13	17:03
15	06:11	06:38	07:06	07:57 (3)	07:35		07:08	07:38
	20:52	20:22	19:36	09:09 (3)	18:48		17:12	17:03
16	06:11	06:38	07:07	07:56 (3)	07:36		07:09	07:38
	20:52	20:21	19:34	09:09 (3)	18:47		17:11	17:03
17	06:12	06:39	07:08	07:55 (3)	07:37		07:11	07:39
	20:51	20:20	19:33	09:08 (3)	18:45		17:10	17:04
18	06:13	06:40	07:09	07:55 (3)	07:38		07:12	07:40
	20:50	20:18	19:31	09:08 (3)	18:44		17:09	17:04
19	06:14	06:41	07:10	07:54 (3)	07:39		07:13	07:40
	20:50	20:17	19:29	09:08 (3)	18:42		17:09	17:04
20	06:14	06:42	07:11	07:54 (3)	07:40		07:14	07:41
	20:49	20:16	19:28	09:08 (3)	18:41		17:08	17:05
21	06:15	06:43	07:11	07:54 (3)	07:41		07:15	07:42
	20:48	20:14	19:26	09:07 (3)	18:40		17:07	17:05
22	06:16	06:44	07:12	07:54 (3)	07:42		07:16	07:42
	20:48	20:13	19:24	09:07 (3)	18:38		17:07	17:06
23	06:17	06:45	07:13	07:54 (3)	07:43		07:17	07:43
	20:47	20:11	19:23	09:07 (3)	18:37		17:06	17:06
24	06:18	06:46	07:14	07:54 (3)	07:44		07:18	07:43
	20:46	20:10	19:21	09:06 (3)	18:36		17:06	17:07
25	06:19	06:47	07:15	07:54 (3)	06:45		07:19	07:43
	20:45	20:09	19:19	09:06 (3)	17:34		17:05	17:07
26	06:19	06:48	08:29 (3)	07:16	07:54 (3)	06:46	07:20	07:44
	20:44	20:07	08:46 (3)	19:18	09:05 (3)	17:33	17:05	17:08
27	06:20	06:49	08:25 (3)	07:17	07:53 (3)	06:47	07:21	07:44
	20:44	20:06	08:50 (3)	19:16	09:03 (3)	17:32	17:04	17:09
28	06:21	06:50	08:22 (3)	07:18	07:54 (3)	06:48	07:22	07:45
	20:43	20:04	08:53 (3)	19:15	09:02 (3)	17:30	17:04	17:09
29	06:22	06:50	08:19 (3)	07:19	07:54 (3)	06:49	07:24	07:45
	20:42	20:03	08:55 (3)	19:13	09:02 (3)	17:29	17:04	17:10
30	06:23	06:51	08:17 (3)	07:20	07:55 (3)	06:50	07:25	07:45
	20:41	20:01	08:57 (3)	19:11	09:01 (3)	17:28	17:03	17:11
31	06:24	06:52	08:15 (3)		06:51			07:45
	20:40	20:00	08:59 (3)		17:27			17:12
Ore potenziali eliofania	454	425	374	347	302	293		
Totale, caso peggiore		193	2006	576				
Probabilità di eliofania		0,73	0,65	0,54				
Tempo di operatività rid.		0,69	0,69	0,69				
Dir. del vento rid.		0,73	0,73	0,73				
Totale ridotto		0,37	0,33	0,27				
Totale effettivo		71	656	158				

Legenda della tabella:

Giorno del mese Alba (hh:mm) Tramonto (hh:mm) Minuti d'ombra Inizio ombreggiamento (hh:mm) Fine ombreggiamento (hh:mm) (WTG che provoca l'inizio dell'ombreggiamento) (WTG che provoca l'ultimo ombreggiamento)

SHADOW - Calendario

Calcolo: NEWA Recettore d'ombra: BR - 70
Assunzioni sui calcoli d'ombra

Probabilità di eliofanìa (media ore giornaliere di insolazione) [CAGLIARI / ELMA S]
Gen Feb Mar Apr Mag Giu Lug Ago Set Ott Nov Dic
4,40 5,05 5,88 7,00 8,45 9,88 10,82 10,03 8,08 6,09 5,07 4,27

Tempo di operatività

N NNE ENE E ESE SSE S SSO OSO O ONO NNO Somma
234 246 616 889 358 158 145 280 748 1.055 865 428 6.021
3,0m/s

	Gennaio	Febbraio	Marzo	Aprile	Maggio	Giugno	Luglio	Agosto	Settembre	Ottobre	Novembre	Dicembre
1	07:46	07:34	07:00	07:12	06:28	06:01	06:02	06:25	06:53	07:21	06:53	07:26
	17:13	17:45	18:17	19:49	20:18	20:46	20:56	20:39	19:58	19:10	17:26	17:03
2	07:46	07:33	06:59	07:10	06:27	06:01	06:03	06:26	06:54	07:22	06:54	07:27
	17:13	17:46	18:18	19:50	20:19	20:47	20:56	20:38	19:56	19:08	17:24	17:03
3	07:46	07:32	06:57	07:09	06:26	06:01	06:03	06:26	06:55	07:23	06:55	07:28
	17:14	17:48	18:19	19:51	20:20	20:47	20:56	20:37	19:55	19:07	17:23	17:03
4	07:46	07:31	06:56	07:07	06:25	06:00	06:04	06:27	06:56	07:24	06:56	07:28
	17:15	17:49	18:20	19:52	20:21	20:48	20:56	20:36	19:53	19:05	17:22	17:03
5	07:46	07:30	06:54	07:05	06:23	06:00	06:04	06:28	06:57	07:25	06:57	07:29
	17:16	17:50	18:21	19:53	20:22	20:49	20:56	20:35	19:52	19:03	17:21	17:02
6	07:46	07:29	06:53	07:04	06:22	06:00	06:05	06:29	06:58	07:26	06:58	07:30
	17:17	17:51	18:22	19:54	20:23	20:49	20:56	20:33	19:50	19:02	17:20	17:02
7	07:46	07:28	06:51	07:02	06:21	05:59	06:05	06:30	06:59	07:27	06:59	07:31
	17:18	17:52	18:24	19:55	20:24	20:50	20:55	20:32	19:49	19:00	17:19	17:02
8	07:46	07:27	06:50	07:01	06:20	05:59	06:06	06:31	07:00	07:28	07:00	07:32
	17:19	17:53	18:25	19:56	20:25	20:50	20:55	20:31	19:47	18:59	17:18	17:02
9	07:46	07:26	06:48	06:59	06:19	05:59	06:07	06:32	07:01	07:29	07:02	07:33
	17:20	17:55	18:26	19:57	20:26	20:51	20:55	20:30	19:45	18:57	17:17	17:02
10	07:46	07:25	06:46	06:58	06:18	05:59	06:07	06:33	07:01	07:30	07:03	07:34
	17:21	17:56	18:27	19:58	20:27	20:51	20:54	20:29	19:44	18:56	17:16	17:02
11	07:45	07:24	06:45	06:56	06:17	05:59	06:08	06:34	07:02	07:31	07:04	07:35
	17:22	17:57	18:28	19:58	20:28	20:52	20:54	20:28	19:42	18:54	17:15	17:02
12	07:45	07:22	06:43	06:55	06:16	05:58	06:09	06:35	07:03	07:32	07:05	07:36
	17:23	17:58	18:29	19:59	20:29	20:52	20:54	20:26	19:41	18:53	17:14	17:02
13	07:45	07:21	06:42	06:53	06:15	05:58	06:09	06:36	07:04	07:33	07:06	07:36
	17:24	17:59	18:30	20:00	20:30	20:53	20:53	20:25	19:39	18:51	17:13	17:03
14	07:45	07:20	06:40	06:52	06:14	05:58	06:10	06:37	07:05	07:34	07:07	07:37
	17:25	18:00	18:31	20:01	20:31	20:53	20:53	20:24	19:37	18:50	17:12	17:03
15	07:44	07:19	06:39	06:50	06:13	05:58	06:11	06:38	07:06	07:35	07:08	07:38
	17:26	18:02	18:32	20:02	20:32	20:54	20:52	20:22	19:36	18:48	17:12	17:03
16	07:44	07:18	06:37	06:49	06:12	05:58	06:11	06:38	07:07	07:36	07:09	07:38
	17:27	18:03	18:33	20:03	20:33	20:54	20:52	20:21	19:34	18:47	17:11	17:03
17	07:44	07:16	06:36	06:47	06:11	05:58	06:12	06:39	07:08	07:37	07:11	07:39
	17:28	18:04	18:34	20:04	20:33	20:54	20:51	20:20	19:32	18:45	17:10	17:04
18	07:43	07:15	06:34	06:46	06:10	05:58	06:13	06:40	07:09	07:38	07:12	07:40
	17:29	18:05	18:35	20:05	20:34	20:55	20:50	20:18	19:31	18:44	17:09	17:04
19	07:43	07:14	06:32	06:44	06:10	05:59	06:14	06:41	07:10	07:39	07:13	07:40
	17:30	18:06	18:36	20:06	20:35	20:55	20:50	20:17	19:29	18:42	17:09	17:04
20	07:42	07:12	06:31	06:43	06:09	05:59	06:14	06:42	07:11	07:40	07:14	07:41
	17:31	18:07	18:37	20:07	20:36	20:55	20:49	20:16	19:28	18:41	17:08	17:05
21	07:42	07:11	06:29	06:42	06:08	05:59	06:15	06:43	07:11	07:41	07:15	07:42
	17:32	18:08	18:38	20:08	20:37	20:56	20:48	20:14	19:26	18:40	17:07	17:05
22	07:41	07:10	06:28	06:40	06:07	05:59	06:16	06:44	07:12	07:42	07:16	07:42
	17:34	18:09	18:39	20:09	20:38	20:56	20:48	20:13	19:24	18:38	17:07	17:06
23	07:41	07:08	06:26	06:39	06:06	05:59	06:17	06:45	07:13	07:43	07:17	07:43
	17:35	18:11	18:40	20:10	20:39	20:56	20:47	20:11	19:23	18:37	17:06	17:06
24	07:40	07:07	06:24	06:37	06:06	06:00	06:18	06:46	07:14	07:44	07:18	07:43
	17:36	18:12	18:41	20:11	20:40	20:56	20:46	20:10	19:21	18:36	17:06	17:07
25	07:39	07:06	06:23	06:36	06:05	06:00	06:19	06:47	07:15	06:45	07:19	07:43
	17:37	18:13	18:42	20:12	20:40	20:56	20:45	20:09	19:19	17:34	17:05	17:07
26	07:39	07:04	06:21	06:35	06:04	06:00	06:19	06:48	07:16	06:46	07:20	07:44
	17:38	18:14	18:43	20:13	20:41	20:56	20:44	20:07	19:18	17:33	17:05	17:08
27	07:38	07:03	06:20	06:33	06:04	06:01	06:20	06:49	07:17	06:47	07:21	07:44
	17:39	18:15	18:44	20:14	20:42	20:56	20:44	20:06	19:16	17:32	17:04	17:09
28	07:37	07:01	06:18	06:32	06:03	06:01	06:21	06:50	07:18	06:48	07:22	07:45
	17:40	18:16	18:45	20:15	20:43	20:56	20:43	20:04	19:15	17:30	17:04	17:09
29	07:36		07:16	06:31	06:03	06:01	06:22	06:50	07:19	06:49	07:24	07:45
	17:42		19:46	20:16	20:44	20:56	20:42	20:03	19:13	17:29	17:04	17:10
30	07:35		07:15	06:30	06:02	06:02	06:23	06:51	07:20	06:50	07:25	07:45
	17:43		19:47	20:17	20:44	20:56	20:41	20:01	19:11	17:28	17:03	17:11
31	07:35		07:13	06:32	06:02	06:02	06:24	06:52		06:51		07:45
	17:44		19:48	20:18	20:45	20:56	20:40	20:00		17:27		17:11
Ore potenziali eliofanìa	302	300	370	397	444	447	454	425	374	347	302	293
Totale, caso peggiore												
Probabilità di eliofanìa												
Tempo di operatività rid.												
Dir. del vento rid.												
Totale ridotto												
Totale effettivo												

Legenda della tabella:

Giorno del mese Alba (hh:mm) Tramonto (hh:mm) Minuti d'ombra Inizio ombreggiamento (hh:mm) Fine ombreggiamento (hh:mm) (WTG che provoca l'inizio dell'ombreggiamento) (WTG che provoca l'ultimo ombreggiamento)

SHADOW - Calendario

Calcolo: NEWA Recettore d'ombra: BS - 71
Assunzioni sui calcoli d'ombra

Probabilità di eliofanìa (media ore giornaliere di insolazione) [CAGLIARI / ELMA S]
Gen Feb Mar Apr Mag Giu Lug Ago Set Ott Nov Dic
4,40 5,05 5,88 7,00 8,45 9,88 10,82 10,03 8,08 6,09 5,07 4,27

Tempo di operatività

N NNE ENE E ESE SSE S SSO OSO O ONO NNO Somma
234 246 616 889 358 158 145 280 748 1.055 865 428 6.021
3,0m/s

	Gennaio	Febbraio	Marzo	Aprile	Maggio	Giugno	Luglio	Agosto	Settembre	Ottobre	Novembre	Dicembre
1	07:46	07:34	07:00	07:12	06:28	06:01	06:02	06:25	06:53	07:21	06:53	07:26
	17:12	17:45	18:17	19:49	20:18	20:46	20:56	20:39	19:58	19:10	17:26	17:03
2	07:46	07:33	06:58	07:10	06:27	06:01	06:03	06:26	06:54	07:22	06:54	07:27
	17:13	17:46	18:18	19:50	20:19	20:46	20:56	20:38	19:56	19:08	17:24	17:03
3	07:46	07:32	06:57	07:09	06:26	06:00	06:03	06:26	06:55	07:23	06:55	07:28
	17:14	17:48	18:19	19:51	20:20	20:47	20:56	20:37	19:55	19:07	17:23	17:03
4	07:46	07:31	06:56	07:07	06:25	06:00	06:04	06:27	06:56	07:24	06:56	07:28
	17:15	17:49	18:20	19:52	20:21	20:48	20:56	20:36	19:53	19:05	17:22	17:02
5	07:46	07:30	06:54	07:05	06:23	06:00	06:04	06:28	06:57	07:25	06:57	07:29
	17:16	17:50	18:21	19:53	20:22	20:48	20:56	20:35	19:52	19:03	17:21	17:02
6	07:46	07:29	06:53	07:04	06:22	06:00	06:05	06:29	06:58	07:26	06:58	07:30
	17:17	17:51	18:22	19:54	20:23	20:49	20:56	20:33	19:50	19:02	17:20	17:02
7	07:46	07:28	06:51	07:02	06:21	05:59	06:05	06:30	06:59	07:27	06:59	07:31
	17:18	17:52	18:23	19:55	20:24	20:50	20:55	20:32	19:49	19:00	17:19	17:02
8	07:46	07:27	06:50	07:01	06:20	05:59	06:06	06:31	07:00	07:28	07:00	07:32
	17:19	17:53	18:25	19:56	20:25	20:50	20:55	20:31	19:47	18:59	17:18	17:02
9	07:46	07:26	06:48	06:59	06:19	05:59	06:07	06:32	07:00	07:29	07:02	07:33
	17:20	17:55	18:26	19:56	20:26	20:51	20:55	20:30	19:45	18:57	17:17	17:02
10	07:46	07:25	06:46	06:58	06:18	05:59	06:07	06:33	07:01	07:29	07:03	07:34
	17:21	17:56	18:27	19:57	20:27	20:51	20:54	20:29	19:44	18:56	17:16	17:02
11	07:45	07:24	06:45	06:56	06:17	05:59	06:08	06:34	07:02	07:30	07:04	07:35
	17:22	17:57	18:28	19:58	20:28	20:52	20:54	20:28	19:42	18:54	17:15	17:02
12	07:45	07:22	06:43	06:55	06:16	05:58	06:08	06:35	07:03	07:31	07:05	07:35
	17:23	17:58	18:29	19:59	20:29	20:52	20:54	20:26	19:41	18:53	17:14	17:02
13	07:45	07:21	06:42	06:53	06:15	05:58	06:09	06:36	07:04	07:32	07:06	07:36
	17:24	17:59	18:30	20:00	20:30	20:53	20:53	20:25	19:39	18:51	17:13	17:03
14	07:45	07:20	06:40	06:52	06:14	05:58	06:10	06:37	07:05	07:33	07:07	07:37
	17:25	18:00	18:31	20:01	20:31	20:53	20:53	20:24	19:37	18:50	17:12	17:03
15	07:44	07:19	06:39	06:50	06:13	05:58	06:11	06:37	07:06	07:35	07:08	07:38
	17:26	18:02	18:32	20:02	20:32	20:54	20:52	20:22	19:36	18:48	17:12	17:03
16	07:44	07:18	06:37	06:49	06:12	05:58	06:11	06:38	07:07	07:36	07:09	07:38
	17:27	18:03	18:33	20:03	20:33	20:54	20:52	20:21	19:34	18:47	17:11	17:03
17	07:44	07:16	06:36	06:47	06:11	05:58	06:12	06:39	07:08	07:37	07:11	07:39
	17:28	18:04	18:34	20:04	20:33	20:54	20:51	20:20	19:32	18:45	17:10	17:04
18	07:43	07:15	06:34	06:46	06:10	05:58	06:13	06:40	07:09	07:38	07:12	07:40
	17:29	18:05	18:35	20:05	20:34	20:55	20:50	20:18	19:31	18:44	17:09	17:04
19	07:43	07:14	06:32	06:44	06:09	05:59	06:14	06:41	07:10	07:39	07:13	07:40
	17:30	18:06	18:36	20:06	20:35	20:55	20:50	20:17	19:29	18:42	17:09	17:04
20	07:42	07:12	06:31	06:43	06:09	05:59	06:14	06:42	07:11	07:40	07:14	07:41
	17:31	18:07	18:37	20:07	20:36	20:55	20:49	20:16	19:28	18:41	17:08	17:05
21	07:42	07:11	06:29	06:42	06:08	05:59	06:15	06:43	07:11	07:41	07:15	07:42
	17:32	18:08	18:38	20:08	20:37	20:56	20:48	20:14	19:26	18:40	17:07	17:05
22	07:41	07:10	06:28	06:40	06:07	05:59	06:16	06:44	07:12	07:42	07:16	07:42
	17:34	18:09	18:39	20:09	20:38	20:56	20:48	20:13	19:24	18:38	17:07	17:06
23	07:41	07:08	06:26	06:39	06:06	05:59	06:17	06:45	07:13	07:43	07:17	07:43
	17:35	18:11	18:40	20:10	20:39	20:56	20:47	20:11	19:23	18:37	17:06	17:06
24	07:40	07:07	06:24	06:37	06:06	06:00	06:18	06:46	07:14	07:44	07:18	07:43
	17:36	18:12	18:41	20:11	20:40	20:56	20:46	20:10	19:21	18:36	17:06	17:07
25	07:39	07:06	06:23	06:36	06:05	06:00	06:19	06:47	07:15	06:45	07:19	07:43
	17:37	18:13	18:42	20:12	20:40	20:56	20:45	20:09	19:19	17:34	17:05	17:07
26	07:39	07:04	06:21	06:35	06:04	06:00	06:19	06:48	07:16	06:46	07:20	07:44
	17:38	18:14	18:43	20:13	20:41	20:56	20:44	20:07	19:18	17:33	17:05	17:08
27	07:38	07:03	06:20	06:33	06:04	06:01	06:20	06:49	07:17	06:47	07:21	07:44
	17:39	18:15	18:44	20:14	20:42	20:56	20:44	20:06	19:16	17:32	17:04	17:09
28	07:37	07:01	06:18	06:32	06:03	06:01	06:21	06:49	07:18	06:48	07:22	07:45
	17:40	18:16	18:45	20:15	20:43	20:56	20:43	20:04	19:15	17:30	17:04	17:09
29	07:36		07:16	06:31	06:03	06:01	06:22	06:50	07:19	06:49	07:24	07:45
	17:42		19:46	20:16	20:44	20:56	20:42	20:03	19:13	17:29	17:04	17:10
30	07:35		07:15	06:29	06:02	06:02	06:23	06:51	07:20	06:50	07:25	07:45
	17:43		19:47	20:17	20:44	20:56	20:41	20:01	19:11	17:28	17:03	17:11
31	07:35		07:13	06:02	06:02	06:24	06:52	06:51		06:51		07:45
	17:44		19:48	20:45	20:40	20:40	20:00	17:27				17:11
Ore potenziali eliofanìa	302	300	370	397	444	447	454	425	374	347	302	293
Totale, caso peggiore												
Probabilità di eliofanìa												
Tempo di operatività rid.												
Dir. del vento rid.												
Totale ridotto												
Totale effettivo												

Legenda della tabella:

Giorno del mese Alba (hh:mm) Tramonto (hh:mm) Minuti d'ombra Inizio ombreggiamento (hh:mm) Fine ombreggiamento (hh:mm) (WTG che provoca l'inizio dell'ombreggiamento) (WTG che provoca l'ultimo ombreggiamento)

SHADOW - Calendario

Calcolo: NEWA Recettore d'ombra: BT - 72
Assunzioni sui calcoli d'ombra

Probabilità di eliofania (media ore giornaliere di insolazione) [CAGLIARI / ELMA S]
Gen Feb Mar Apr Mag Giu Lug Ago Set Ott Nov Dic
4,40 5,05 5,88 7,00 8,45 9,88 10,82 10,03 8,08 6,09 5,07 4,27

Tempo di operatività
N NNE ENE E ESE SSE S SSO OSO O ONO NNO Somma
234 246 616 889 358 158 145 280 748 1.055 865 428 6.021
3,0m/s

	Gennaio	Febbraio	Marzo	Aprile	Maggio	Giugno	Luglio	Agosto	Settembre	Ottobre	Novembre	Dicembre	
1	07:46	07:34	07:00	07:12	06:28	06:01	06:02	06:25	06:53	07:21	06:53	07:26	
	17:12	17:45	18:17	19:49	20:18	20:46	20:56	20:39	19:58	19:10	17:26	17:03	
2	07:46	07:33	06:58	07:10	06:27	06:01	06:03	06:26	06:54	07:22	06:54	07:27	
	17:13	17:46	18:18	19:50	20:19	20:46	20:56	20:38	19:56	19:08	17:24	17:03	
3	07:46	07:32	06:57	07:09	06:26	06:00	06:03	06:26	06:55	07:23	06:55	07:27	
	17:14	17:48	18:19	19:51	20:20	20:47	20:56	20:37	19:55	19:07	17:23	17:03	
4	07:46	07:31	06:56	07:07	06:25	06:00	06:04	06:27	06:56	07:24	06:56	07:28	
	17:15	17:49	18:20	19:52	20:21	20:48	20:56	20:36	19:53	19:05	17:22	17:02	
5	07:46	07:30	06:54	07:05	06:23	06:00	06:04	06:28	06:57	07:25	06:57	07:29	
	17:16	17:50	18:21	19:53	20:22	20:48	20:56	20:35	19:52	19:03	17:21	17:02	
6	07:46	07:29	06:53	07:04	06:22	06:00	06:05	06:29	06:58	07:26	06:58	07:30	
	17:17	17:51	18:22	19:54	20:23	20:49	20:56	20:33	19:50	19:02	17:20	17:02	
7	07:46	07:28	06:51	07:02	06:21	05:59	06:05	06:30	06:59	07:27	06:59	07:31	
	17:18	17:52	18:23	19:55	20:24	20:50	20:55	20:32	19:49	19:00	17:19	17:02	
8	07:46	07:27	06:50	07:01	06:20	05:59	06:06	06:31	07:00	07:28	07:00	07:32	
	17:19	17:53	18:25	19:55	20:25	20:50	20:55	20:31	19:47	18:59	17:18	17:02	
9	07:46	07:26	06:48	06:59	06:19	05:59	06:07	06:32	07:00	07:28	07:01	07:33	
	17:20	17:55	18:26	19:56	20:26	20:51	20:55	20:30	19:45	18:57	17:17	17:02	
10	07:46	07:25	06:46	06:58	06:18	05:59	06:07	06:33	07:01	07:29	07:03	07:34	
	17:21	17:56	18:27	19:57	20:27	20:51	20:54	20:29	19:44	18:56	17:16	17:02	
11	07:45	07:24	06:45	06:56	06:17	05:59	06:08	06:34	07:02	07:30	07:04	07:35	
	17:22	17:57	18:28	19:58	20:28	20:52	20:54	20:28	19:42	18:54	17:15	17:02	
12	07:45	07:22	06:43	06:55	06:16	05:58	06:08	06:35	07:03	07:31	07:05	07:35	
	17:23	17:58	18:29	19:59	20:29	20:52	20:54	20:26	19:41	18:53	17:14	17:02	
13	07:45	07:21	06:42	06:53	06:15	05:58	06:09	06:36	07:04	07:32	07:06	07:36	
	17:24	17:59	18:30	20:00	20:30	20:53	20:53	20:25	19:39	18:51	17:13	6 07:28 (4) 07:36	
14	07:45	07:20	06:40	06:52	06:14	05:58	06:10	06:37	07:05	07:33	07:07	7 07:29 (4) 07:37	
	17:25	18:00	18:31	20:01	20:31	20:53	20:53	20:24	19:37	18:50	17:12	7 07:36 (4) 07:40	
15	07:44	07:19	06:39	06:50	06:13	05:58	06:11	06:37	07:06	07:34	07:08	7 07:30 (4) 07:38	
	17:26	18:02	18:32	20:02	20:32	20:54	20:52	20:22	19:36	18:48	17:12	7 07:37 (4) 07:41	
16	07:44	07:18	06:37	06:49	06:12	05:58	06:11	06:38	07:07	07:35	07:09	7 07:31 (4) 07:38	
	17:27	18:03	18:33	20:03	20:32	20:54	20:52	20:21	19:34	18:47	17:11	7 07:38 (4) 07:43	
17	07:44	08:04 (4)	07:16	06:36	06:47	06:11	05:58	06:12	06:39	07:08	07:37	7 07:40 (4) 07:44	
	17:28	1 08:05 (4)	18:04	18:34	20:04	20:33	20:54	20:51	20:20	19:32	18:45	7 07:40 (4) 07:44	
18	07:43	08:03 (4)	07:15	06:34	06:46	06:10	05:58	06:13	06:40	07:09	07:38	7 07:41 (4) 07:45	
	17:29	2 08:05 (4)	18:05	18:35	20:05	20:34	20:55	20:50	20:18	19:31	18:44	7 07:41 (4) 07:45	
19	07:43	08:03 (4)	07:14	06:32	06:44	06:09	05:59	06:14	06:41	07:10	07:39	7 07:35 (4) 07:40	
	17:30	3 08:06 (4)	18:06	18:36	20:06	20:35	20:55	20:50	20:17	19:29	18:42	6 07:41 (4) 07:45	
20	07:42	08:02 (4)	07:12	06:31	06:43	06:09	05:59	06:14	06:42	07:10	07:40	6 07:36 (4) 07:41	
	17:31	4 08:06 (4)	18:07	18:37	20:07	20:36	20:55	20:49	20:16	19:28	18:41	5 07:41 (4) 07:45	
21	07:42	08:02 (4)	07:11	06:29	06:41	06:08	05:59	06:15	06:43	07:11	07:41	5 07:37 (4) 07:41	
	17:32	5 08:07 (4)	18:08	18:38	20:08	20:37	20:56	20:48	20:14	19:26	18:40	5 07:42 (4) 07:46	
22	07:41	08:01 (4)	07:10	06:28	06:40	06:07	05:59	06:16	06:44	07:12	07:42	4 07:38 (4) 07:42	
	17:34	5 08:06 (4)	18:09	18:39	20:09	20:38	20:56	20:48	20:13	19:24	18:38	4 07:42 (4) 07:46	
23	07:41	08:00 (4)	07:08	06:26	06:39	06:06	05:59	06:17	06:45	07:13	07:43	3 07:40 (4) 07:44	
	17:35	6 08:06 (4)	18:11	18:40	20:10	20:39	20:56	20:47	20:11	19:23	18:37	3 07:43 (4) 07:47	
24	07:40	08:00 (4)	07:07	06:24	06:37	06:06	06:00	06:18	06:46	07:14	07:44	2 07:41 (4) 07:45	
	17:36	7 08:07 (4)	18:12	18:41	20:11	20:40	20:56	20:46	20:10	19:21	18:36	2 07:43 (4) 07:47	
25	07:39	07:59 (4)	07:06	06:23	06:36	06:05	06:00	06:19	06:47	07:15	06:45	1 07:42 (4) 07:46	
	17:37	7 08:06 (4)	18:13	18:42	20:12	20:40	20:56	20:45	20:08	19:19	17:34	1 07:43 (4) 07:47	
26	07:39	07:58 (4)	07:04	06:21	06:35	06:04	06:00	06:19	06:48	07:16	06:46	07:20	07:44
	17:38	7 08:05 (4)	18:14	18:43	20:13	20:41	20:56	20:44	20:07	19:18	17:33	17:05	17:08
27	07:38	07:58 (4)	07:03	06:20	06:33	06:04	06:01	06:20	06:49	07:17	06:47	07:21	07:44
	17:39	7 08:05 (4)	18:15	18:44	20:14	20:42	20:56	20:44	20:06	19:16	17:32	17:04	17:09
28	07:37	07:57 (4)	07:01	06:18	06:32	06:03	06:01	06:21	06:49	07:18	06:48	07:22	07:45
	17:40	7 08:04 (4)	18:16	18:45	20:15	20:43	20:56	20:43	20:04	19:15	17:30	17:04	17:09
29	07:36	07:56 (4)		07:16	06:31	06:03	06:01	06:22	06:50	07:19	06:49	07:23	07:45
	17:42	6 08:02 (4)		19:46	20:16	20:44	20:56	20:42	20:03	19:13	17:29	17:04	17:10
30	07:35			07:15	06:29	06:02	06:02	06:23	06:51	07:20	06:50	07:25	07:45
	17:43			19:47	20:17	20:44	20:56	20:41	20:01	19:11	17:28	17:03	17:11
31	07:35			07:13	06:02	06:02	06:24	06:52		06:51		07:45	07:45
	17:44			19:48	20:45	20:45	20:40	20:00		17:27		17:11	17:11
Ore potenziali eliofania	302	300	370	397	444	447	454	425	374	347	302	293	
Totale, caso peggiore	67												
Probabilità di eliofania	0,45										0,50		
Tempo di operatività rid.	0,69										0,69		
Dir. del vento rid.	0,65										0,65		
Totale ridotto	0,20										0,23		
Totale effettivo	14										15		

Legenda della tabella:

Giorno del mese Alba (hh:mm) Tramonto (hh:mm) Minuti d'ombra Inizio ombreggiamento (hh:mm) Fine ombreggiamento (hh:mm) (WTG che provoca l'inizio dell'ombreggiamento) (WTG che provoca l'ultimo ombreggiamento)

SHADOW - Calendario

Calcolo: NEWA Recettore d'ombra: BV - 74
Assunzioni sui calcoli d'ombra

Probabilità di eliofania (media ore giornaliere di insolazione) [CAGLIARI / ELMA S]
Gen Feb Mar Apr Mag Giu Lug Ago Set Ott Nov Dic
4,40 5,05 5,88 7,00 8,45 9,88 10,82 10,03 8,08 6,09 5,07 4,27

Tempo di operatività
N NNE ENE E ESE SSE S SSO OSO O ONO NNO Somma
234 246 616 889 358 158 145 280 748 1.055 865 428 6.021
3,0m/s

	Gennaio	Febbraio	Marzo	Aprile	Maggio	Giugno	Luglio	Agosto	Settembre	Ottobre	Novembre	Dicembre
1	07:46	07:34	07:00	07:12	06:28	06:01	06:02	06:25	06:53	07:21	06:52	07:25
	17:12	17:45	18:17	19:49	20:18	20:46	20:56	20:39	19:58	19:10	17:25	17:03
2	07:46	07:33	06:58	07:10	06:27	06:01	06:03	06:25	06:54	07:22	06:54	07:26
	17:13	17:46	18:18	19:50	20:19	20:46	20:56	20:38	19:56	19:08	17:24	17:03
3	07:46	07:32	06:57	07:08	06:26	06:00	06:03	06:26	06:55	07:23	06:55	07:27
	17:14	17:47	18:19	19:51	20:20	20:47	20:56	20:37	19:55	19:07	17:23	17:03
4	07:46	07:31	06:55	07:07	06:25	06:00	06:04	06:27	06:56	07:24	06:56	07:28
	17:15	17:49	18:20	19:52	20:21	20:48	20:56	20:36	19:53	19:05	17:22	17:02
5	07:46	07:30	06:54	07:05	06:23	06:00	06:04	06:28	06:57	07:25	06:57	07:29
	17:16	17:50	18:21	19:52	20:22	20:48	20:56	20:35	19:52	19:03	17:21	17:02
6	07:46	07:29	06:52	07:04	06:22	05:59	06:05	06:29	06:58	07:26	06:58	07:30
	17:17	17:51	18:22	19:53	20:23	20:49	20:55	20:33	19:50	19:02	17:20	17:02
7	07:46	07:28	06:51	07:02	06:21	05:59	06:05	06:30	06:59	07:26	06:59	07:31
	17:18	17:52	18:23	19:54	20:24	20:50	20:55	20:32	19:49	19:00	17:19	17:02
8	07:46	07:27	06:49	07:01	06:20	05:59	06:06	06:31	06:59	07:27	07:00	07:32
	17:19	17:53	18:24	19:55	20:25	20:50	20:55	20:31	19:47	18:59	17:18	17:02
9	07:46	07:26	06:48	06:59	06:19	05:59	06:06	06:32	07:00	07:28	07:01	07:33
	17:20	17:55	18:25	19:56	20:26	20:51	20:55	20:30	19:45	18:57	17:17	17:02
10	07:46	07:25	06:46	06:58	06:18	05:59	06:07	06:33	07:01	07:29	07:03	07:34
	17:21	17:56	18:27	19:57	20:27	20:51	20:54	20:29	19:44	18:56	17:16	17:02
11	07:45	07:23	06:45	06:56	06:17	05:58	06:08	06:34	07:02	07:30	07:04	07:35
	17:22	17:57	18:28	19:58	20:28	20:52	20:54	20:27	19:42	18:54	17:15	17:02
12	07:45	07:22	06:43	06:55	06:16	05:58	06:08	06:35	07:03	07:31	07:05	07:35
	17:23	17:58	18:29	19:59	20:29	20:52	20:53	20:26	19:41	18:53	17:14	17:02
13	07:45	07:21	06:42	06:53	06:15	05:58	06:09	06:36	07:04	07:32	07:06	07:36
	17:24	17:59	18:30	20:00	20:30	20:53	20:53	20:25	19:39	18:51	17:13	17:03
14	07:45	07:20	06:40	06:52	06:14	05:58	06:10	06:36	07:05	07:33	07:07	07:37
	17:25	18:00	18:31	20:01	20:31	20:53	20:53	20:24	19:37	18:50	17:12	17:03
15	07:44	07:19	06:39	06:50	06:13	05:58	06:11	06:37	07:06	07:34	07:08	07:38
	17:26	18:01	18:32	20:02	20:32	20:54	20:52	20:22	19:36	18:48	17:12	17:03
16	07:44	07:18	06:37	06:49	06:12	05:58	06:11	06:38	07:07	07:35	07:09	07:38
	17:27	18:03	18:33	20:03	20:32	20:54	20:51	20:21	19:34	18:47	17:11	17:03
17	07:44	07:16	06:35	06:47	06:11	05:58	06:12	06:39	07:08	07:36	07:10	07:39
	17:28	18:04	18:34	20:04	20:33	20:54	20:51	20:20	19:32	18:45	17:10	17:04
18	07:43	07:15	06:34	06:46	06:10	05:58	06:13	06:40	07:09	07:37	07:12	07:40
	17:29	18:05	18:35	20:05	20:34	20:55	20:50	20:18	19:31	18:44	17:09	17:04
19	07:43	07:14	06:32	06:44	06:09	05:59	06:14	06:41	07:10	07:39	07:13	07:40
	17:30	18:06	18:36	20:06	20:35	20:55	20:50	20:17	19:29	18:42	17:09	17:04
20	07:42	07:12	06:31	06:43	06:09	05:59	06:14	06:42	07:10	07:40	07:14	07:41
	17:31	18:07	18:37	20:07	20:36	20:55	20:49	20:16	19:28	18:41	17:08	17:05
21	07:42	07:11	06:29	06:41	06:08	05:59	06:15	06:43	07:11	07:41	07:15	07:41
	17:32	18:08	18:38	20:08	20:37	20:56	20:48	20:14	19:26	18:40	17:07	17:05
22	07:41	07:10	06:28	06:40	06:07	05:59	06:16	06:44	07:12	07:42	07:16	07:42
	17:33	18:09	18:39	20:09	20:38	20:56	20:48	20:13	19:24	18:38	17:07	17:06
23	07:40	07:08	06:26	06:39	06:06	05:59	06:17	06:45	07:13	07:43	07:17	07:42
	17:35	18:10	18:40	20:10	20:39	20:56	20:47	20:11	19:23	18:37	17:06	17:06
24	07:40	07:07	06:24	06:37	06:06	06:00	06:18	06:46	07:14	07:44	07:18	07:43
	17:36	18:12	18:41	20:11	20:39	20:56	20:46	20:10	19:21	18:36	17:06	17:07
25	07:39	07:06	06:23	06:36	06:05	06:00	06:18	06:47	07:15	06:45	07:19	07:43
	17:37	18:13	18:42	20:12	20:40	20:56	20:45	20:08	19:19	17:34	17:05	17:07
26	07:38	07:04	06:21	06:35	06:04	06:00	06:19	06:48	07:16	06:46	07:20	07:44
	17:38	18:14	18:43	20:13	20:41	20:56	20:44	20:07	19:18	17:33	17:05	17:08
27	07:38	07:03	06:20	06:33	06:04	06:00	06:20	06:49	07:17	06:47	07:21	07:44
	17:39	18:15	18:44	20:14	20:42	20:56	20:43	20:05	19:16	17:32	17:04	17:09
28	07:37	07:01	06:18	06:32	06:03	06:01	06:21	06:49	07:18	06:48	07:22	07:44
	17:40	18:16	18:45	20:15	20:43	20:56	20:43	20:04	19:15	17:30	17:04	17:09
29	07:36		07:16	06:31	06:03	06:01	06:22	06:50	07:19	06:49	07:23	07:45
	17:42		19:46	20:16	20:43	20:56	20:42	20:02	19:13	17:29	17:04	17:10
30	07:35		07:15	06:29	06:02	06:02	06:23	06:51	07:20	06:50	07:24	07:45
	17:43		19:47	20:17	20:44	20:56	20:41	20:01	19:11	17:28	17:03	17:11
31	07:35		07:13		06:02		06:24	06:52		06:51		07:45
	17:44		19:48		20:45		20:40	19:59		17:27		17:11
Ore potenziali eliofania	302	300	370	397	444	447	454	425	374	347	302	293
Totale, caso peggiore												
Probabilità di eliofania												
Tempo di operatività rid.												
Dir. del vento rid.												
Totale ridotto												
Totale effettivo												

Legenda della tabella:

Giorno del mese Alba (hh:mm) Tramonto (hh:mm) Minuti d'ombra Inizio ombreggiamento (hh:mm) Fine ombreggiamento (hh:mm) (WTG che provoca l'inizio dell'ombreggiamento) (WTG che provoca l'ultimo ombreggiamento)

SHADOW - Calendario

Calcolo: NEWA Recettore d'ombra: BW - 75
Assunzioni sui calcoli d'ombra

Probabilità di eliofanìa (media ore giornaliere di insolazione) [CAGLIARI / ELMA S]
Gen Feb Mar Apr Mag Giu Lug Ago Set Ott Nov Dic
4,40 5,05 5,88 7,00 8,45 9,88 10,82 10,03 8,08 6,09 5,07 4,27

Tempo di operatività

N NNE ENE E ESE SSE S SSO OSO O ONO NNO Somma
234 246 616 889 358 158 145 280 748 1.055 865 428 6.021
3,0m/s

	Gennaio	Febbraio	Marzo	Aprile	Maggio	Giugno	Luglio	Agosto	Settembre	Ottobre	Novembre	Dicembre
1	07:45 17:12	07:34 17:45	07:00 18:17	07:12 19:48	06:28 20:18	06:01 20:46	06:02 20:56	06:25 20:39	06:53 19:58	07:21 19:10	06:52 17:25	07:25 17:03
2	07:46 17:13	07:33 17:46	06:58 18:18	07:10 19:49	06:27 20:19	06:01 20:46	06:02 20:56	06:25 20:38	06:54 19:56	07:22 19:08	06:54 17:24	07:26 17:03
3	07:46 17:14	07:32 17:47	06:57 18:19	07:08 19:50	06:26 20:20	06:00 20:47	06:03 20:56	06:26 20:37	06:55 19:55	07:23 19:06	06:55 17:23	07:27 17:02
4	07:46 17:15	07:31 17:49	06:55 18:20	07:07 19:51	06:24 20:21	06:00 20:48	06:03 20:56	06:27 20:36	06:56 19:53	07:24 19:05	06:56 17:22	07:28 17:02
5	07:46 17:16	07:30 17:50	06:54 18:21	07:05 19:52	06:23 20:22	06:00 20:48	06:04 20:56	06:28 20:34	06:57 19:52	07:24 19:03	06:57 17:21	07:29 17:02
6	07:46 17:17	07:29 17:51	06:52 18:22	07:04 19:53	06:22 20:23	05:59 20:49	06:05 20:55	06:29 20:33	06:58 19:50	07:25 19:02	06:58 17:20	07:30 17:02
7	07:46 17:18	07:28 17:52	06:51 18:23	07:02 19:54	06:21 20:24	05:59 20:50	06:05 20:55	06:30 20:32	06:59 19:48	07:26 19:00	06:59 17:19	07:31 17:02
8	07:46 17:19	07:27 17:53	06:49 18:24	07:01 19:55	06:20 20:25	05:59 20:50	06:06 20:55	06:31 20:31	06:59 19:47	07:27 18:59	07:00 17:18	07:32 17:02
9	07:46 17:19	07:26 17:54	06:48 18:25	06:59 19:56	06:19 20:26	05:59 20:51	06:06 20:55	06:32 20:30	07:00 19:45	07:28 18:57	07:01 17:17	07:33 17:02
10	07:45 17:20	07:25 17:56	06:46 18:26	06:58 19:57	06:18 20:27	05:59 20:51	06:07 20:54	06:33 20:29	07:01 19:44	07:29 18:56	07:02 17:16	07:34 17:02
11	07:45 17:21	07:23 17:57	06:45 18:28	06:56 19:58	06:17 20:28	05:58 20:52	06:08 20:54	06:34 20:27	07:02 19:42	07:30 18:54	07:04 17:15	07:35 17:02
12	07:45 17:22	07:22 17:58	06:43 18:29	06:55 19:59	06:16 20:29	05:58 20:52	06:08 20:53	06:35 20:26	07:03 19:40	07:31 18:53	07:05 17:14	07:35 17:02
13	07:45 17:24	07:21 17:59	06:42 18:30	06:53 20:00	06:15 20:30	05:58 20:53	06:09 20:53	06:36 20:25	07:04 19:39	07:32 18:51	07:06 17:13	07:36 17:02
14	07:45 17:25	07:20 18:00	06:40 18:31	06:52 20:01	06:14 20:31	05:58 20:53	06:10 20:52	06:36 20:24	07:05 19:37	07:33 18:50	07:07 17:12	07:37 17:03
15	07:44 17:26	07:19 18:01	06:39 18:32	06:50 20:02	06:13 20:31	05:58 20:54	06:10 20:52	06:37 20:22	07:06 19:36	07:34 18:48	07:08 17:12	07:38 17:03
16	07:44 17:27	07:17 18:03	06:37 18:33	06:49 20:03	06:12 20:32	05:58 20:54	06:11 20:51	06:38 20:21	07:07 19:34	07:35 18:47	07:09 17:11	07:38 17:03
17	07:43 17:28	07:16 18:04	06:35 18:34	06:47 20:04	06:11 20:33	05:58 20:54	06:12 20:51	06:39 20:20	07:08 19:32	07:36 18:45	07:10 17:10	07:39 17:04
18	07:43 17:29	07:15 18:05	06:34 18:35	06:46 20:05	06:10 20:34	05:58 20:55	06:13 20:50	06:40 20:18	07:09 19:31	07:37 18:44	07:11 17:09	07:40 17:04
19	07:43 17:30	07:14 18:06	06:32 18:36	06:44 20:06	06:09 20:35	05:58 20:55	06:13 20:50	06:41 20:17	07:09 19:29	07:38 18:42	07:13 17:09	07:40 17:04
20	07:42 17:31	07:12 18:07	06:31 18:37	06:43 20:07	06:09 20:36	05:59 20:55	06:14 20:49	06:42 20:16	07:10 19:27	07:40 18:41	07:14 17:08	07:41 17:05
21	07:42 17:32	07:11 18:08	06:29 18:38	06:41 20:08	06:08 20:37	05:59 20:55	06:15 20:48	06:43 20:14	07:11 19:26	07:41 18:40	07:15 17:07	07:41 17:05
22	07:41 17:33	07:10 18:09	06:27 18:39	06:40 20:09	06:07 20:38	05:59 20:56	06:16 20:47	06:44 20:13	07:12 19:24	07:42 18:38	07:16 17:07	07:42 17:06
23	07:40 17:35	07:08 18:10	06:26 18:40	06:39 20:10	06:06 20:39	05:59 20:56	06:17 20:47	06:45 20:11	07:13 19:23	07:43 18:37	07:17 17:06	07:42 17:06
24	07:40 17:36	07:07 18:12	06:24 18:41	06:37 20:11	06:06 20:39	05:59 20:56	06:18 20:46	06:46 20:10	07:14 19:21	07:44 18:35	07:18 17:06	07:43 17:07
25	07:39 17:37	07:06 18:13	06:23 18:42	06:36 20:12	06:05 20:40	06:00 20:56	06:18 20:45	06:47 20:08	07:15 19:19	06:45 17:34	07:19 17:05	07:43 17:07
26	07:38 17:38	07:04 18:14	06:21 18:43	06:35 20:13	06:04 20:41	06:00 20:56	06:19 20:44	06:48 20:07	07:16 19:18	06:46 17:33	07:20 17:05	07:44 17:08
27	07:38 17:39	07:03 18:15	06:19 18:44	06:33 20:14	06:04 20:42	06:00 20:56	06:20 20:43	06:48 20:05	07:17 19:16	06:47 17:32	07:21 17:04	07:44 17:08
28	07:37 17:40	07:01 18:16	06:18 18:45	06:32 20:15	06:03 20:43	06:01 20:56	06:21 20:43	06:49 20:04	07:18 19:14	06:48 17:30	07:22 17:04	07:44 17:09
29	07:36 17:41	07:16 19:46	06:16 19:46	06:31 20:16	06:03 20:43	06:01 20:56	06:22 20:42	06:50 20:02	07:19 19:13	06:49 17:29	07:23 17:04	07:45 17:10
30	07:35 17:43	07:15 19:47	06:15 19:47	06:29 20:17	06:02 20:44	06:02 20:56	06:23 20:41	06:51 20:01	07:20 19:11	06:50 17:28	07:24 17:03	07:45 17:11
31	07:34 17:44	07:13 19:48	06:13 19:48	06:02 20:45	06:02 20:45	06:02 20:45	06:24 20:40	06:52 19:59	06:51 17:27	06:51 17:27	07:45 17:11	07:45 17:11
Ore potenziali eliofanìa	302	300	370	397	444	447	454	425	374	347	302	293
Totale, caso peggiore												
Probabilità di eliofanìa												
Tempo di operatività rid.												
Dir. del vento rid.												
Totale ridotto												
Totale effettivo												

Legenda della tabella:

Giorno del mese Alba (hh:mm) Tramonto (hh:mm) Minuti d'ombra Inizio ombreggiamento (hh:mm) Fine ombreggiamento (hh:mm) (WTG che provoca l'inizio dell'ombreggiamento) (WTG che provoca l'ultimo ombreggiamento)

SHADOW - Calendario

Calcolo: NEWA Recettore d'ombra: BX - 76
Assunzioni sui calcoli d'ombra

Probabilità di eliofanìa (media ore giornaliere di insolazione) [CAGLIARI / ELMA S]

Gen Feb Mar Apr Mag Giu Lug Ago Set Ott Nov Dic
4,40 5,05 5,88 7,00 8,45 9,88 10,82 10,03 8,08 6,09 5,07 4,27

Tempo di operatività

N NNE ENE E ESE SSE S SSO OSO O ONO NNO Somma
234 246 616 889 358 158 145 280 748 1.055 865 428 6.021
3,0m/s

	Gennaio	Febbraio	Marzo	Aprile	Maggio	Giugno	Luglio	Agosto	Settembre	Ottobre	Novembre	Dicembre	
1	07:45	07:33	07:00	07:11	06:28	06:01	06:02	06:24	06:53	07:21	06:52	17:00 (5)	07:25
	17:12	17:45	18:17	19:48	20:18	20:45	20:56	20:39	19:58	19:10	17:25	17:02 (5)	17:03
2	07:45	07:33	06:58	07:10	06:27	06:01	06:02	06:25	06:54	07:22	06:53		07:26
	17:13	17:46	18:18	19:49	20:19	20:46	20:56	20:38	19:56	19:08	17:24		17:03
3	07:46	07:32	06:57	07:08	06:26	06:00	06:03	06:26	06:55	07:22	06:55		07:27
	17:14	17:47	18:19	19:50	20:20	20:47	20:56	20:36	19:55	19:06	17:23		17:02
4	07:46	07:31	06:55	07:07	06:24	06:00	06:03	06:27	06:56	07:23	06:56		07:28
	17:15	17:49	18:20	19:51	20:21	20:48	20:56	20:35	19:53	19:05	17:22		17:02
5	07:46	07:30	06:54	07:05	06:23	06:00	06:04	06:28	06:57	07:24	06:57		07:29
	17:16	17:50	18:21	19:52	20:22	20:48	20:56	20:34	19:52	19:03	17:21		17:02
6	07:46	07:29	06:52	07:04	06:22	06:59	06:05	06:29	06:58	07:25	06:58		07:30
	17:17	17:51	18:22	19:53	20:23	20:49	20:55	20:33	19:50	19:02	17:20		17:02
7	07:46	07:28	06:51	07:02	06:21	06:59	06:05	06:30	06:58	07:26	06:59		07:31
	17:18	17:52	18:23	19:54	20:24	20:49	20:55	20:32	19:48	19:00	17:19		17:02
8	07:46	07:27	06:49	07:01	06:20	06:59	06:06	06:31	06:59	07:27	07:00		07:32
	17:19	17:53	18:24	19:55	20:25	20:50	20:55	20:31	19:47	18:59	17:18		17:02
9	07:45	07:26	06:48	06:59	06:19	06:59	06:06	06:32	07:00	07:28	07:01		07:33
	17:19	17:54	18:25	19:56	20:26	20:51	20:54	20:30	19:45	18:57	17:17		17:02
10	07:45	07:24	17:31 (5)	06:46	06:57	06:18	06:59	06:07	06:33	07:01	07:29		07:34
	17:20	17:56	3 17:34 (5)	18:26	19:57	20:27	20:51	20:54	20:29	19:44	18:56		17:02
11	07:45	07:23	17:27 (5)	06:45	06:56	06:17	06:58	06:08	06:34	07:02	07:30		07:34
	17:21	17:57	7 17:34 (5)	18:27	19:58	20:28	20:52	20:54	20:27	19:42	18:54		17:02
12	07:45	07:22	17:26 (5)	06:43	06:54	06:16	06:58	06:08	06:35	07:03	07:31		07:35
	17:22	17:58	10 17:36 (5)	18:28	19:59	20:29	20:52	20:53	20:26	19:40	18:52		17:02
13	07:45	07:21	17:24 (5)	06:42	06:53	06:15	06:58	06:09	06:35	07:04	07:32		07:36
	17:24	17:59	13 17:37 (5)	18:29	20:00	20:29	20:53	20:53	20:25	19:39	18:51		17:02
14	07:44	07:20	17:24 (5)	06:40	06:51	06:14	06:58	06:10	06:36	07:05	07:33		07:37
	17:25	18:00	14 17:38 (5)	18:31	20:01	20:30	20:53	20:52	20:23	19:37	18:49		17:03
15	07:44	07:19	17:22 (5)	06:38	06:50	06:13	06:58	06:10	06:37	07:06	07:34	18:00 (5)	07:08
	17:26	18:01	17 17:39 (5)	18:32	20:02	20:31	20:53	20:52	20:22	19:35	18:48	11 18:11 (5)	17:11
16	07:44	07:17	17:22 (5)	06:37	06:49	06:12	06:58	06:11	06:38	07:07	07:35	17:58 (5)	07:09
	17:27	18:02	18 17:40 (5)	18:33	20:03	20:32	20:54	20:51	20:21	19:34	18:47	15 18:13 (5)	17:11
17	07:43	07:16	17:22 (5)	06:35	06:47	06:11	06:58	06:12	06:39	07:08	07:36	17:56 (5)	07:10
	17:28	18:04	20 17:42 (5)	18:34	20:04	20:33	20:54	20:51	20:20	19:32	18:45	18 18:14 (5)	17:10
18	07:43	07:15	17:22 (5)	06:34	06:46	06:10	06:58	06:13	06:40	07:08	07:37	17:54 (5)	07:11
	17:29	18:05	21 17:43 (5)	18:35	20:05	20:34	20:55	20:50	20:18	19:31	18:44	21 18:15 (5)	17:09
19	07:42	07:14	17:21 (5)	06:32	06:44	06:09	06:58	06:13	06:41	07:09	07:38	17:53 (5)	07:12
	17:30	18:06	23 17:44 (5)	18:36	20:06	20:35	20:55	20:49	20:17	19:29	18:42	23 18:16 (5)	17:09
20	07:42	07:12	17:21 (5)	06:31	06:43	06:09	06:59	06:14	06:42	07:10	07:39	17:52 (5)	07:14
	17:31	18:07	25 17:46 (5)	18:37	20:07	20:36	20:55	20:49	20:15	19:27	18:41	24 18:16 (5)	17:08
21	07:41	07:11	17:22 (5)	06:29	06:41	06:08	06:59	06:15	06:43	07:11	07:40	17:52 (5)	07:15
	17:32	18:08	25 17:47 (5)	18:38	20:08	20:37	20:55	20:48	20:14	19:26	18:39	25 18:17 (5)	17:07
22	07:41	07:10	17:22 (5)	06:27	06:40	06:07	06:59	06:16	06:44	07:12	07:41	17:52 (5)	07:16
	17:33	18:09	24 17:46 (5)	18:39	20:09	20:38	20:56	20:47	20:13	19:24	18:38	24 18:16 (5)	17:07
23	07:40	07:08	17:23 (5)	06:26	06:39	06:06	06:59	06:17	06:45	07:13	07:43	17:52 (5)	07:17
	17:34	18:10	22 17:45 (5)	18:40	20:10	20:38	20:56	20:47	20:11	19:22	18:37	22 18:14 (5)	17:06
24	07:40	07:07	17:23 (5)	06:24	06:37	06:06	06:59	06:18	06:46	07:14	07:44	17:51 (5)	07:18
	17:36	18:11	20 17:43 (5)	18:41	20:11	20:39	20:56	20:46	20:10	19:21	18:35	22 18:13 (5)	17:06
25	07:39	07:05	17:25 (5)	06:23	06:36	06:05	06:00	06:18	06:47	07:15	06:45	16:51 (5)	07:19
	17:37	18:13	17 17:42 (5)	18:42	20:12	20:40	20:56	20:45	20:08	19:19	17:34	20 17:11 (5)	17:05
26	07:38	07:04	17:27 (5)	06:21	06:34	06:04	06:00	06:19	06:47	07:16	06:46	16:52 (5)	07:20
	17:38	18:14	14 17:41 (5)	18:43	20:13	20:41	20:56	20:44	20:07	19:18	17:33	18 17:10 (5)	17:05
27	07:38	07:03	17:29 (5)	06:19	06:33	06:04	06:00	06:20	06:48	07:17	06:47	16:52 (5)	07:21
	17:39	18:15	8 17:37 (5)	18:43	20:14	20:42	20:56	20:43	20:05	19:16	17:31	16 17:08 (5)	17:04
28	07:37	07:01		06:18	06:32	06:03	06:01	06:21	06:49	07:18	06:48	16:53 (5)	07:22
	17:40	18:16		18:44	20:15	20:42	20:56	20:42	20:04	19:14	17:30	14 17:07 (5)	17:04
29	07:36			07:16	06:31	06:03	06:01	06:22	06:50	07:19	06:49	16:54 (5)	07:23
	17:41			19:45	20:16	20:43	20:56	20:41	20:02	19:13	17:29	12 17:06 (5)	17:04
30	07:35			07:15	06:29	06:02	06:02	06:23	06:51	07:20	06:50	16:56 (5)	07:24
	17:43			19:46	20:17	20:44	20:56	20:41	20:01	19:11	17:28	9 17:05 (5)	17:03
31	07:34			07:13		06:02		06:24	06:52		06:51	16:57 (5)	07:25
	17:44			19:47		20:45		20:40	19:59		17:27	7 17:04 (5)	17:11
Ore potenziali eliofanìa	302	300		370	396	444	447	454	425	374	347		293
Totale, caso peggiore		301									301	2	
Probabilità di eliofanìa		0,47									0,54	0,50	
Tempo di operatività rid.		0,69									0,69	0,69	
Dir. del vento rid.		0,79									0,79	0,79	
Totale ridotto		0,26									0,30	0,27	
Totale effettivo		77									89	1	

Legenda della tabella:

Giorno del mese	Alba (hh:mm) Tramonto (hh:mm)	Minuti d'ombra	Inizio ombreggiamento (hh:mm) Fine ombreggiamento (hh:mm)	(WTG che provoca l'inizio dell'ombreggiamento) (WTG che provoca l'ultimo ombreggiamento)
-----------------	----------------------------------	----------------	--------------------------------------------------------------	---------------------------------------------------------------------------------------------

SHADOW - Calendario

Calcolo: NEWA Recettore d'ombra: BY - 77
Assunzioni sui calcoli d'ombra

Probabilità di eliofania (media ore giornaliere di insolazione) [CAGLIARI / ELMA S]
Gen Feb Mar Apr Mag Giu Lug Ago Set Ott Nov Dic
4,40 5,05 5,88 7,00 8,45 9,88 10,82 10,03 8,08 6,09 5,07 4,27

Tempo di operatività
N NNE ENE E ESE SSE S SSO OSO O ONO NNO Somma
234 246 616 889 358 158 145 280 748 1.055 865 428 6.021
3,0m/s

	Gennaio	Febbraio	Marzo	Aprile	Maggio	Giugno	Luglio	Agosto	Settembre	Ottobre	Novembre	Dicembre
1	07:45	07:33	07:00	07:11	06:28	06:01	06:02	06:25	06:53	07:21	06:52	07:25
	17:12	17:45	18:17	19:48	20:18	20:45	20:56	20:39	19:58	19:10	17:25	17:03
2	07:45	07:33	06:58	07:10	06:27	06:01	06:03	06:25	06:54	07:22	06:53	07:26
	17:13	17:46	18:18	19:49	20:19	20:46	20:56	20:38	19:56	19:08	17:24	17:03
3	07:46	07:32	06:57	07:08	06:26	06:00	06:03	06:26	06:55	07:22	06:55	07:27
	17:14	17:47	18:19	19:50	20:20	20:47	20:56	20:36	19:55	19:06	17:23	17:03
4	07:46	07:31	06:55	07:07	06:24	06:00	06:04	06:27	06:56	07:23	06:56	07:28
	17:15	17:49	18:20	19:51	20:21	20:48	20:56	20:35	19:53	19:05	17:22	17:02
5	07:46	07:30	06:54	07:05	06:23	06:00	06:04	06:28	06:57	07:24	06:57	07:29
	17:16	17:50	18:21	19:52	20:22	20:48	20:55	20:34	19:52	19:03	17:21	17:02
6	07:46	07:29	06:52	07:04	06:22	05:59	06:05	06:29	06:58	07:25	06:58	07:30
	17:17	17:51	18:22	19:53	20:23	20:49	20:55	20:33	19:50	19:02	17:20	17:02
7	07:46	07:28	06:51	07:02	06:21	05:59	06:05	06:30	06:58	07:26	06:59	07:31
	17:18	17:52	18:23	19:54	20:24	20:49	20:55	20:32	19:48	19:00	17:19	17:02
8	07:46	07:27	06:49	07:01	06:20	05:59	06:06	06:31	06:59	07:27	07:00	07:32
	17:19	17:53	18:24	19:55	20:25	20:50	20:55	20:31	19:47	18:59	17:18	17:02
9	07:45	07:26	06:48	06:59	06:19	05:59	06:06	06:32	07:00	07:28	07:01	07:33
	17:20	17:54	18:25	19:56	20:26	20:51	20:54	20:30	19:45	18:57	17:17	17:02
10	07:45	07:24	06:46	06:58	06:18	05:59	06:07	06:33	07:01	07:29	07:02	07:34
	17:21	17:56	18:26	19:57	20:27	20:51	20:54	20:28	19:44	18:56	17:16	17:02
11	07:45	07:23	06:45	06:56	06:17	05:58	06:08	06:34	07:02	07:30	07:03	07:34
	17:22	17:57	18:27	19:58	20:28	20:52	20:54	20:27	19:42	18:54	17:15	17:02
12	07:45	07:22	06:43	06:54	06:16	05:58	06:08	06:35	07:03	07:31	07:05	07:35
	17:23	17:58	18:28	19:59	20:29	20:52	20:53	20:26	19:40	18:52	17:14	17:02
13	07:45	07:21	06:42	06:53	06:15	05:58	06:09	06:36	07:04	07:32	07:06	07:36
	17:24	17:59	18:30	20:00	20:29	20:53	20:53	20:25	19:39	18:51	17:13	17:03
14	07:44	07:20	06:40	06:51	06:14	05:58	06:10	06:36	07:05	07:33	07:07	07:37
	17:25	18:00	18:31	20:01	20:30	20:53	20:52	20:23	19:37	18:50	17:12	17:03
15	07:44	07:19	06:38	06:50	06:13	05:58	06:10	06:37	07:06	07:34	07:08	07:37
	17:26	18:01	18:32	20:02	20:31	20:53	20:52	20:22	19:36	18:48	17:12	17:03
16	07:44	07:17	06:37	06:49	06:12	05:58	06:11	06:38	07:07	07:35	07:09	07:38
	17:27	18:03	18:33	20:03	20:32	20:54	20:51	20:21	19:34	18:47	17:11	17:03
17	07:43	07:16	06:35	06:47	06:11	05:58	06:12	06:39	07:08	07:36	07:10	07:39
	17:28	18:04	18:34	20:04	20:33	20:54	20:51	20:20	19:32	18:45	17:10	17:04
18	07:43	07:15	06:34	06:46	06:10	05:58	06:13	06:40	07:08	07:37	07:11	07:39
	17:29	18:05	18:35	20:05	20:34	20:54	20:50	20:18	19:31	18:44	17:09	17:04
19	07:42	07:14	06:32	06:44	06:09	05:58	06:14	06:41	07:09	07:38	07:12	07:40
	17:30	18:06	18:36	20:06	20:35	20:55	20:49	20:17	19:29	18:42	17:09	17:04
20	07:42	07:12	06:31	06:43	06:09	05:59	06:14	06:42	07:10	07:39	07:14	07:41
	17:31	18:07	18:37	20:07	20:36	20:55	20:49	20:15	19:27	18:41	17:08	17:05
21	07:41	07:11	06:29	06:41	06:08	05:59	06:15	06:43	07:11	07:40	07:15	07:41
	17:32	18:08	18:38	20:08	20:37	20:55	20:48	20:14	19:26	18:39	17:07	17:05
22	07:41	07:10	06:27	06:40	06:07	05:59	06:16	06:44	07:12	07:41	07:16	07:42
	17:33	18:09	18:39	20:09	20:38	20:56	20:47	20:13	19:24	18:38	17:07	17:06
23	07:40	07:08	06:26	06:39	06:06	05:59	06:17	06:45	07:13	07:43	07:17	07:42
	17:35	18:10	18:40	20:10	20:38	20:56	20:47	20:11	19:22	18:37	17:06	17:06
24	07:40	07:07	06:24	06:37	06:06	05:59	06:18	06:46	07:14	07:44	07:18	07:43
	17:36	18:11	18:41	20:11	20:39	20:56	20:46	20:10	19:21	18:35	17:06	17:07
25	07:39	07:05	06:23	06:36	06:05	06:00	06:18	06:47	07:15	06:45	07:19	07:43
	17:37	18:13	18:42	20:12	20:40	20:56	20:45	20:08	19:19	17:34	17:05	17:07
26	07:38	07:04	06:21	06:35	06:04	06:00	06:19	06:48	07:16	06:46	07:20	07:44
	17:38	18:14	18:43	20:13	20:41	20:56	20:44	20:07	19:18	17:33	17:05	17:08
27	07:38	07:03	06:19	06:33	06:04	06:00	06:20	06:48	07:17	06:47	07:21	07:44
	17:39	18:15	18:43	20:14	20:42	20:56	20:43	20:05	19:16	17:32	17:04	17:09
28	07:37	07:01	06:18	06:32	06:03	06:01	06:21	06:49	07:18	06:48	07:22	07:44
	17:40	18:16	18:44	20:15	20:42	20:56	20:42	20:04	19:14	17:30	17:04	17:09
29	07:36		07:16	06:31	06:03	06:01	06:22	06:50	07:19	06:49	07:23	07:45
	17:41		19:45	20:16	20:43	20:56	20:41	20:02	19:13	17:29	17:04	17:10
30	07:35		07:15	06:29	06:02	06:02	06:23	06:51	07:20	06:50	07:24	07:45
	17:43		19:46	20:17	20:44	20:56	20:41	20:01	19:11	17:28	17:03	17:11
31	07:34		07:13		06:02		06:24	06:52		06:51		07:45
	17:44		19:47		20:45		20:40	19:59		17:27		17:11
Ore potenziali eliofania	302	300	370	396	444	447	454	425	374	347	302	293
Totale, caso peggiore												
Probabilità di eliofania												
Tempo di operatività rid.												
Dir. del vento rid.												
Totale ridotto												
Totale effettivo												

Legenda della tabella:

Giorno del mese Alba (hh:mm) Tramonto (hh:mm) Minuti d'ombra
Inizio ombreggiamento (hh:mm) Fine ombreggiamento (hh:mm)
(WTG che provoca l'inizio dell'ombreggiamento) (WTG che provoca l'ultimo ombreggiamento)

SHADOW - Calendario

Calcolo: NEWA Recettore d'ombra: BZ - 78
Assunzioni sui calcoli d'ombra

Probabilità di eliofanìa (media ore giornaliera di insolazione) [CAGLIARI / ELMA S]
Gen Feb Mar Apr Mag Giu Lug Ago Set Ott Nov Dic
4,40 5,05 5,88 7,00 8,45 9,88 10,82 10,03 8,08 6,09 5,07 4,27

Tempo di operatività

N NNE ENE E ESE SSE S SSO OSO O ONO NNO Somma
234 246 616 889 358 158 145 280 748 1.055 865 428 6.021
3,0m/s

	Gennaio	Febbraio	Marzo	Aprile	Maggio	Giugno	Luglio	Agosto	Settembre	Ottobre	Novembre	Dicembre
1	07:45 17:12	07:33 17:45	07:00 18:17	07:11 19:48	06:28 20:18	06:01 20:45	06:02 20:56	06:25 20:39	06:53 19:58	19:30 (5) 19:10	07:21 17:25	06:52 17:03
2	07:45 17:13	07:33 17:46	06:58 18:18	07:10 19:49	06:27 20:19	06:01 20:46	06:02 20:56	06:25 20:37	06:54 19:56	6 19:36 (5) 19:08	07:21 17:24	06:53 17:03
3	07:46 17:14	07:32 17:47	06:57 18:19	07:08 19:50	06:26 20:20	06:00 20:47	06:03 20:56	06:26 20:36	06:55 19:55	07:22 19:06	06:55 17:23	07:27 17:02
4	07:46 17:15	07:31 17:49	06:55 18:20	07:07 19:51	06:24 20:21	06:00 20:48	06:03 20:56	06:27 20:35	06:56 19:53	07:23 19:05	06:56 17:22	07:28 17:02
5	07:46 17:16	07:30 17:50	06:54 18:21	07:05 19:52	06:23 20:22	06:00 20:48	06:04 20:55	06:28 20:34	06:57 19:51	07:24 19:03	06:57 17:21	07:29 17:02
6	07:46 17:17	07:29 17:51	06:52 18:22	07:04 19:53	06:22 20:23	06:05 20:49	06:05 20:55	06:29 20:33	06:58 19:50	07:25 19:02	06:58 17:20	07:30 17:02
7	07:46 17:18	07:28 17:52	06:51 18:23	07:02 19:54	06:21 20:24	06:05 20:49	06:05 20:55	06:30 20:32	06:58 19:48	07:26 19:00	06:59 17:19	07:31 17:02
8	07:46 17:19	07:27 17:53	06:49 18:24	07:01 19:55	06:20 20:25	06:05 20:50	06:06 20:55	06:31 20:31	06:59 19:47	07:27 18:59	07:00 17:18	07:32 17:02
9	07:45 17:19	07:26 17:54	06:48 18:25	06:59 19:56	06:19 20:26	06:06 20:51	06:06 20:54	06:32 20:30	07:00 19:45	07:28 18:57	07:01 17:17	07:33 17:02
10	07:45 17:20	07:24 17:56	06:46 18:26	06:57 19:57	06:18 20:27	06:06 20:51	06:07 20:54	06:33 20:28	07:01 19:44	07:29 18:56	07:02 17:16	07:34 17:02
11	07:45 17:21	07:23 17:57	06:45 18:27	06:56 19:58	6 19:31 (5) 20:28	06:17 20:52	06:08 20:54	06:34 20:27	07:02 19:42	07:30 18:54	07:03 17:15	07:34 17:02
12	07:45 17:22	07:22 17:58	06:43 18:28	06:54 19:59	6 19:29 (5) 20:28	06:16 20:52	06:08 20:53	06:35 20:26	07:03 19:40	07:31 18:52	07:05 17:14	07:35 17:02
13	07:45 17:24	07:21 17:59	06:42 18:29	06:53 20:00	9 19:38 (5) 20:29	06:15 20:53	06:09 20:53	06:35 20:25	07:04 19:39	07:32 18:51	07:06 17:13	07:36 17:02
14	07:44 17:24	07:20 17:59	06:40 18:29	06:51 20:00	12 19:39 (5) 20:29	06:14 20:53	06:10 20:53	06:36 20:25	07:05 19:39	07:33 18:49	07:07 17:12	07:37 17:03
15	07:44 17:25	07:19 18:00	06:38 18:30	06:50 20:01	14 19:40 (5) 20:30	06:13 20:53	06:10 20:52	06:37 20:23	07:06 19:37	07:34 18:49	07:08 17:12	07:37 17:03
16	07:44 17:26	07:17 18:01	06:37 18:32	06:49 20:02	16 19:41 (5) 20:31	06:12 20:53	06:11 20:52	06:38 20:22	07:07 19:35	07:35 18:48	07:09 17:11	07:38 17:03
17	07:43 17:27	07:16 18:02	06:35 18:33	06:47 20:03	17 19:42 (5) 20:32	06:11 20:54	06:12 20:51	06:39 20:21	19:36 (5) 19:34	07:08 18:47	07:10 17:11	07:39 17:03
18	07:43 17:28	07:15 18:04	06:34 18:34	06:46 20:04	18 19:42 (5) 20:33	06:10 20:54	06:10 20:51	06:39 20:20	8 19:44 (5) 19:32	07:08 18:45	07:10 17:10	07:39 17:04
19	07:42 17:29	07:14 18:05	06:32 18:35	06:44 20:05	20 19:44 (5) 20:34	06:09 20:54	06:13 20:50	06:41 20:18	12 19:46 (5) 19:31	07:09 18:44	07:12 17:09	07:40 17:04
20	07:42 17:30	07:12 18:06	06:31 18:36	06:43 20:06	21 19:44 (5) 20:35	06:09 20:55	06:14 20:49	06:42 20:17	16 19:48 (5) 19:29	07:10 18:42	07:14 17:09	07:41 17:04
21	07:41 17:31	07:11 18:07	06:29 18:37	06:41 20:07	21 19:45 (5) 20:36	06:08 20:55	06:08 20:49	06:43 20:15	18 19:49 (5) 19:27	07:11 18:41	07:15 17:08	07:41 17:05
22	07:41 17:32	07:10 18:08	06:27 18:38	06:40 20:08	21 19:45 (5) 20:37	06:07 20:55	06:16 20:48	06:44 20:14	20 19:50 (5) 19:26	07:12 18:39	07:16 17:07	07:42 17:05
23	07:40 17:33	07:08 18:09	06:26 18:39	06:39 20:09	20 19:44 (5) 20:38	06:06 20:56	06:17 20:47	06:45 20:13	21 19:49 (5) 19:24	07:12 18:38	07:17 17:07	07:42 17:06
24	07:40 17:35	07:07 18:10	06:24 18:40	06:37 20:10	18 19:43 (5) 20:38	06:06 20:56	06:18 20:47	06:46 20:11	22 19:49 (5) 19:22	07:13 18:37	07:17 17:06	07:43 17:06
25	07:39 17:36	07:05 18:11	06:23 18:41	06:36 20:11	16 19:42 (5) 20:39	06:05 20:56	06:18 20:46	06:47 20:10	21 19:48 (5) 19:21	07:14 18:35	07:18 17:06	07:43 17:07
26	07:38 17:37	07:04 18:13	06:21 18:42	06:34 20:12	12 19:39 (5) 20:40	06:04 20:56	06:19 20:45	06:47 20:08	19 19:46 (5) 19:19	07:15 17:34	07:19 17:05	07:43 17:07
27	07:38 17:38	07:03 18:14	06:19 18:42	06:33 20:13	5 19:36 (5) 20:41	06:04 20:56	06:20 20:44	06:48 20:07	18 19:47 (5) 19:18	07:16 17:33	07:20 17:05	07:44 17:08
28	07:37 17:40	07:01 18:16	06:18 18:44	06:32 20:15	06:03 20:42	06:01 20:56	06:21 20:42	06:49 20:04	15 19:42 (5) 19:14	07:18 17:30	07:22 17:04	07:44 17:09
29	07:36 17:41	07:00 19:45	06:16 19:15	06:31 20:16	06:03 20:43	06:01 20:56	06:22 20:41	06:50 20:02	14 19:41 (5) 19:13	07:19 17:29	07:23 17:04	07:45 17:10
30	07:35 17:43	07:00 19:46	06:15 19:16	06:29 20:17	06:02 20:44	06:02 20:56	06:23 20:40	06:51 20:01	12 19:39 (5) 19:11	07:20 17:28	07:24 17:03	07:45 17:11
31	07:34 17:44	07:00 19:47	06:13 19:17	06:29 20:17	06:02 20:45	06:02 20:56	06:24 20:40	06:52 19:59	8 19:37 (5) 19:37 (5)	07:19 17:27	07:24 17:05	07:45 17:11
Ore potenziali eliofanìa	302	300	370	396	444	447	454	425	374	347	302	293
Totale, caso peggiore				246				241	6			
Probabilità di eliofanìa				0,53				0,73	0,65			
Tempo di operatività rid.				0,69				0,69	0,69			
Dir. del vento rid.				0,74				0,74	0,74			
Totale ridotto				0,27				0,37	0,33			
Totale effettivo				66				89	2			

Legenda della tabella:

Giorno del mese Alba (hh:mm) Tramonto (hh:mm) Minuti d'ombra Inizio ombreggiamento (hh:mm) Fine ombreggiamento (hh:mm) (WTG che provoca l'inizio dell'ombreggiamento) (WTG che provoca l'ultimo ombreggiamento)

SHADOW - Calendario, grafico

Calcolo: NEWA

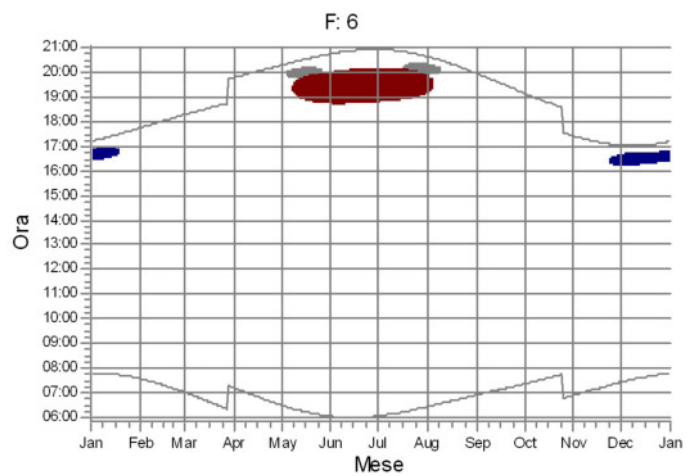
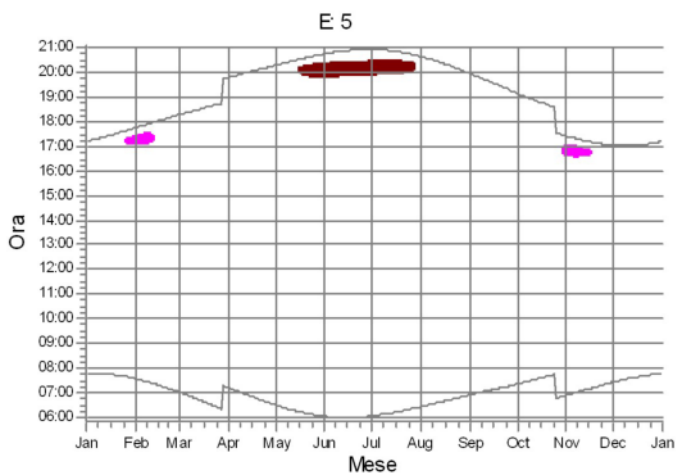
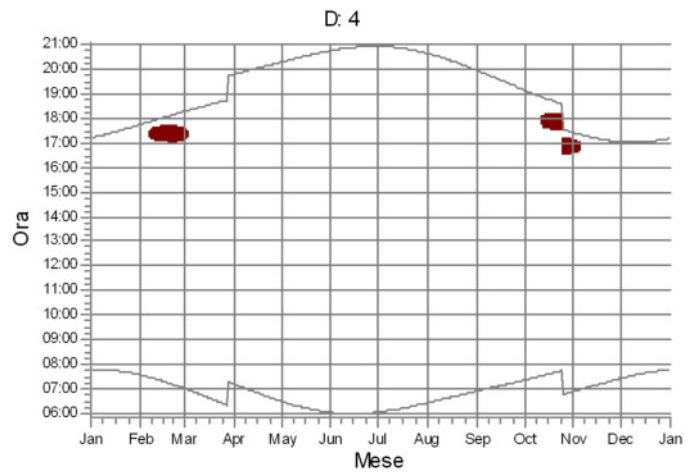
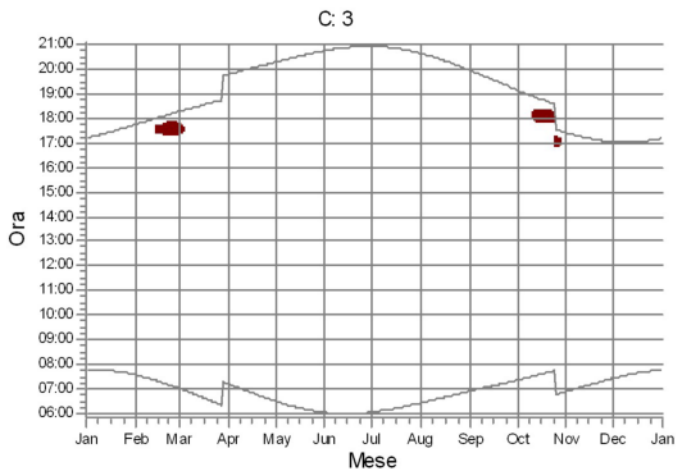
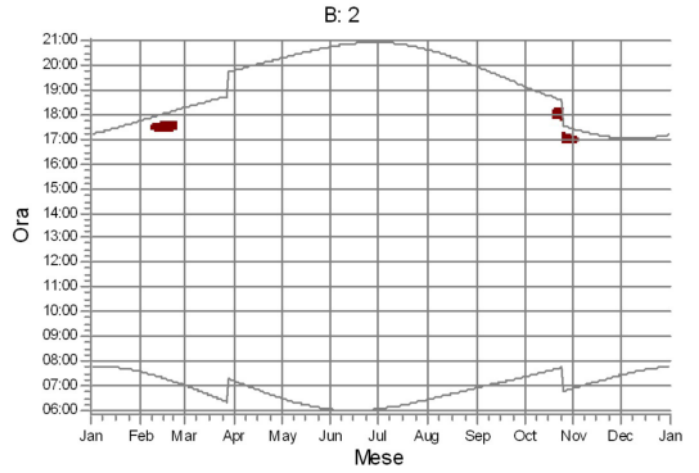
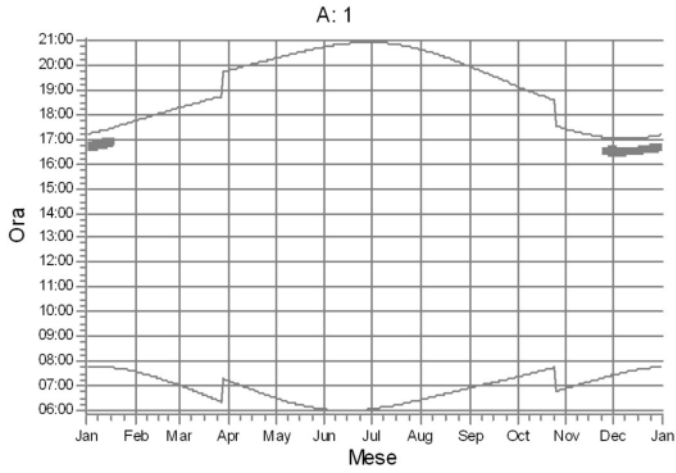

WTG

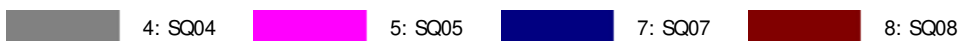

SHADOW - Calendario, grafico

Calcolo: NEWA

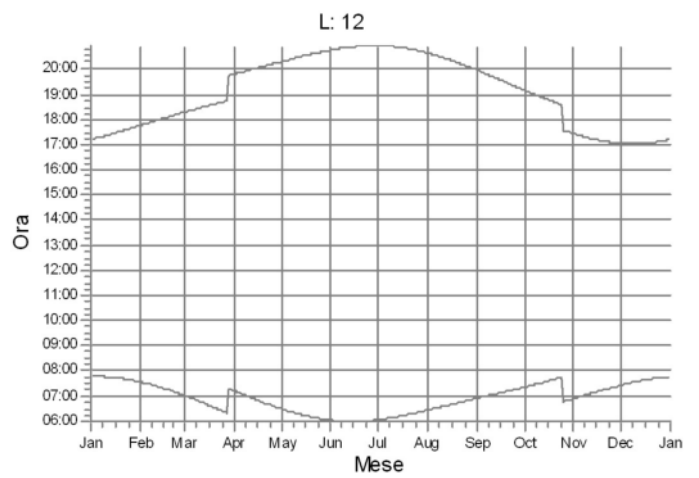
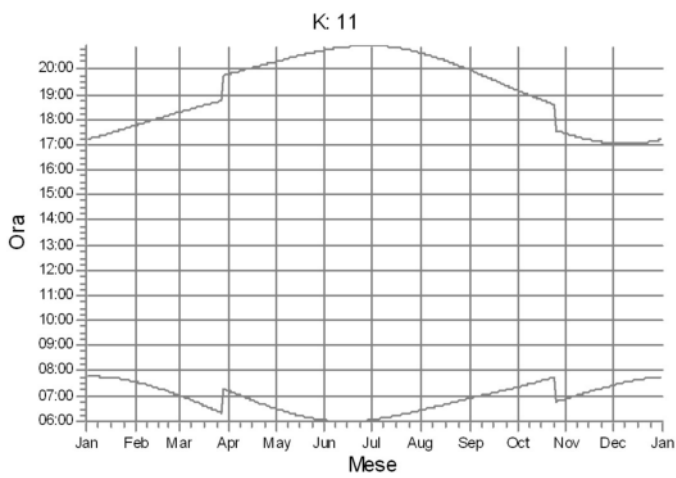
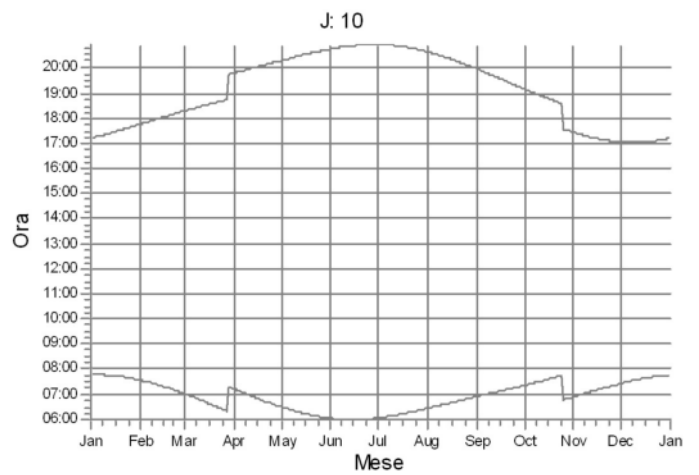
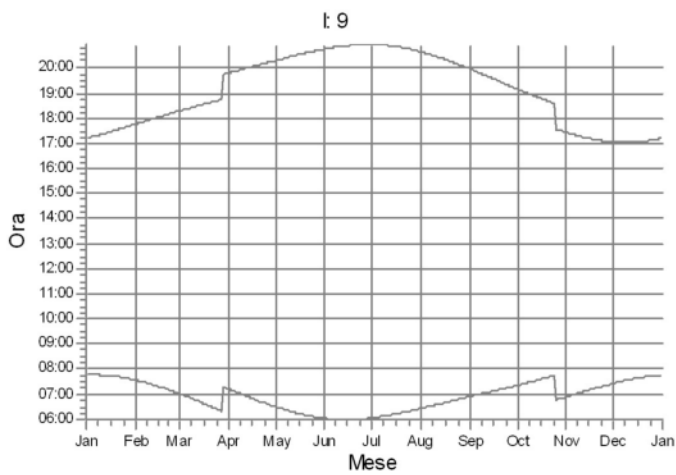
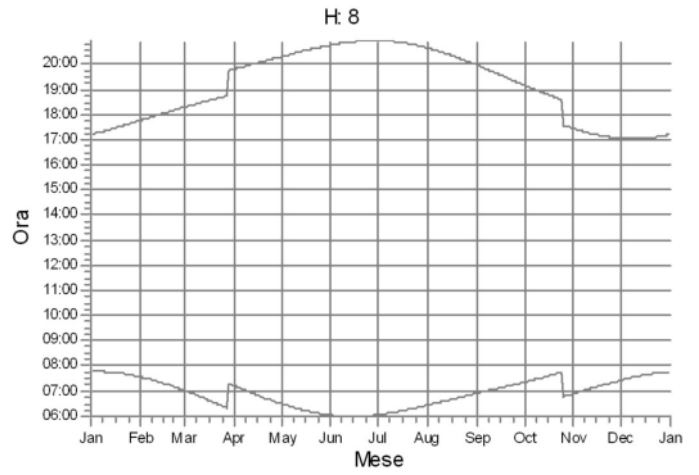
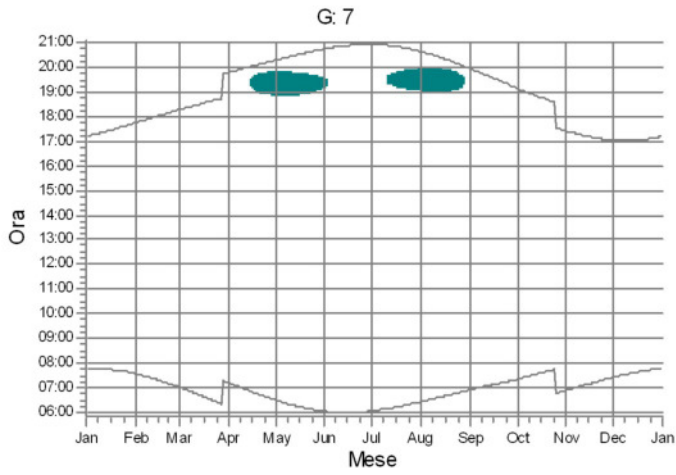

WTG

6: SQ06

SHADOW - Calendario, grafico

Calcolo: NEWA

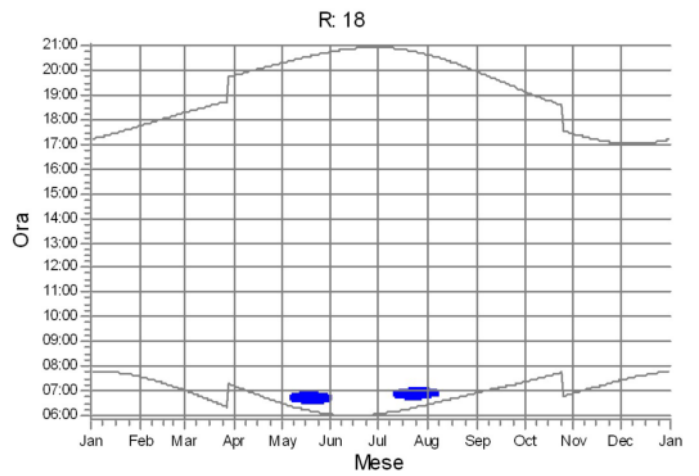
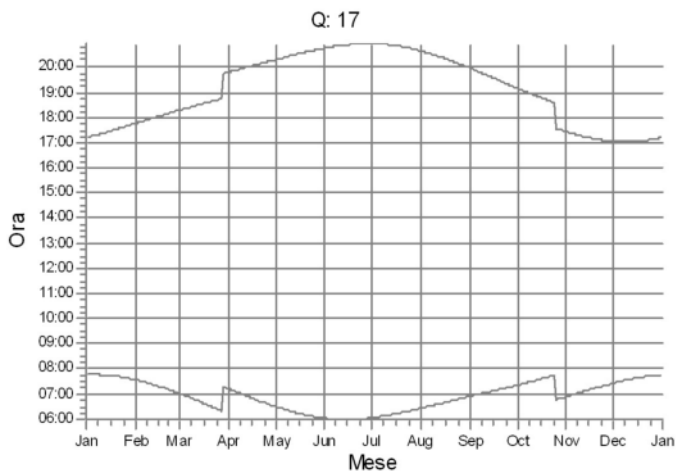
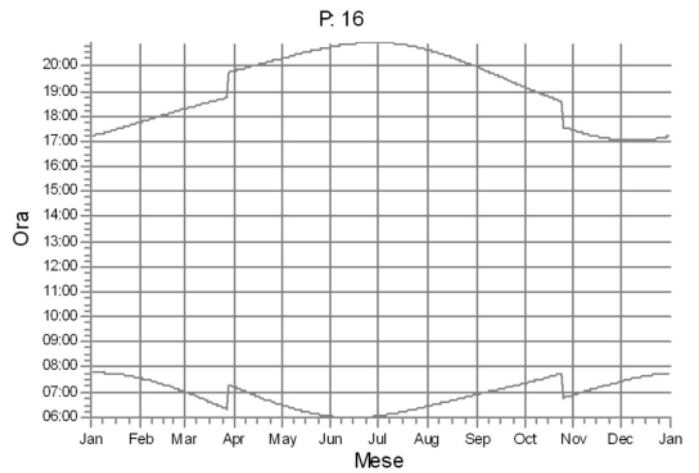
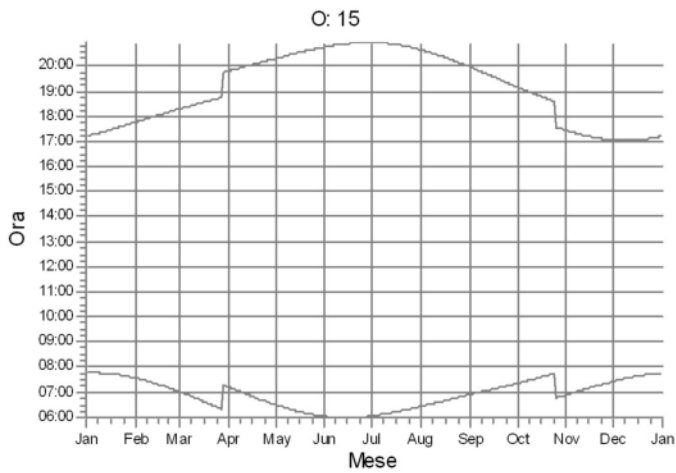
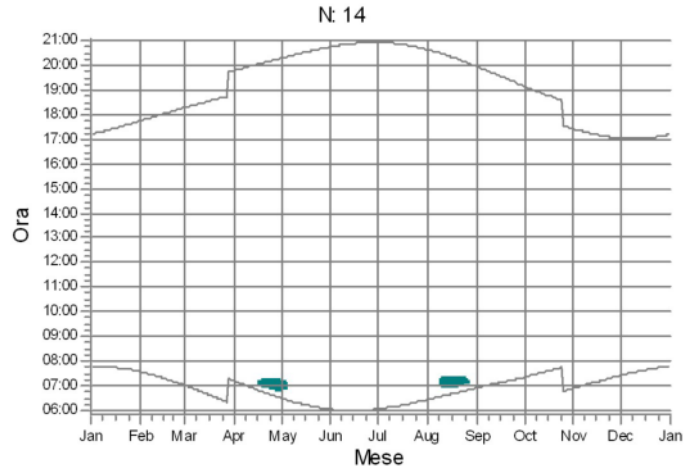
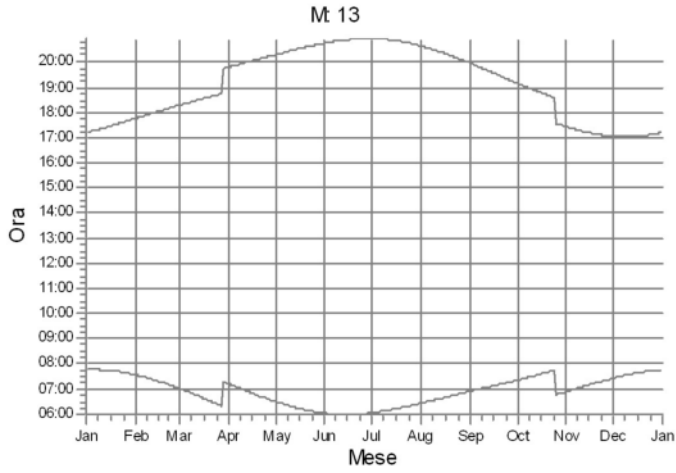

WTG

3: SQ03 6: SQ06

SHADOW - Calendario, grafico

Calcolo: NEWA

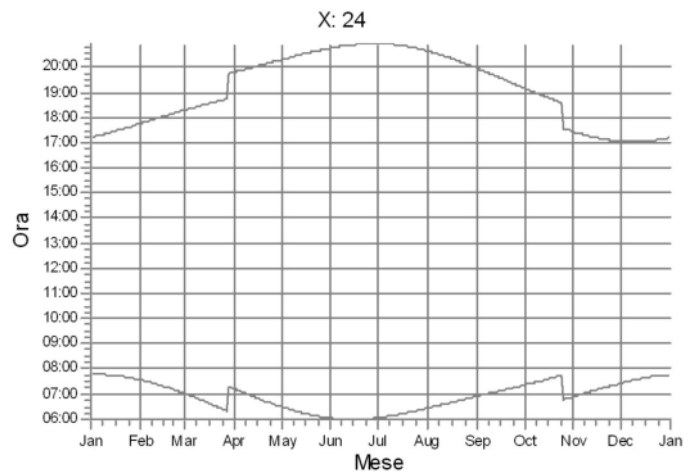
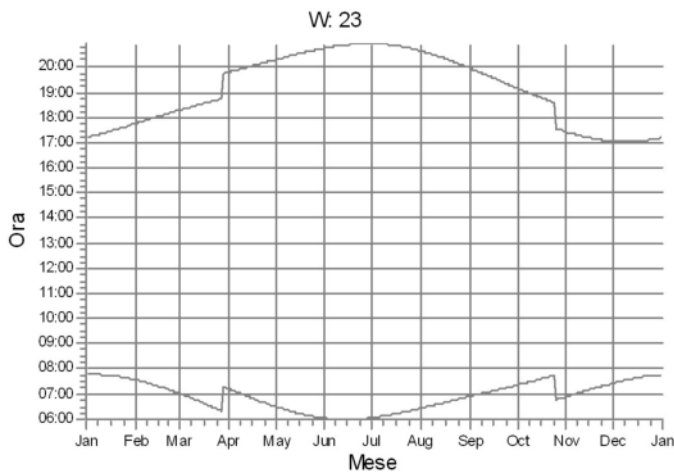
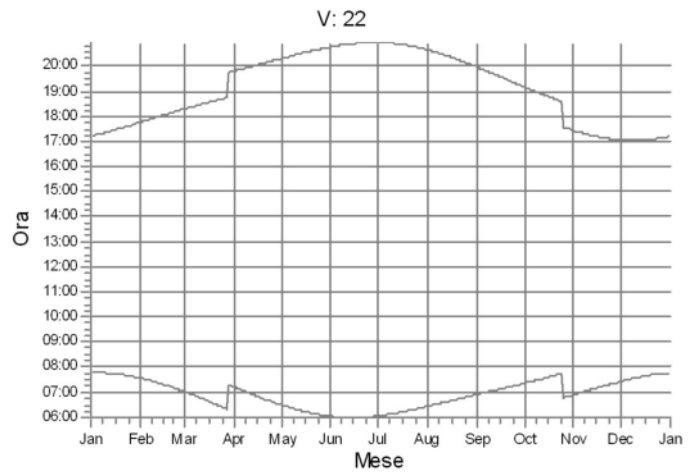
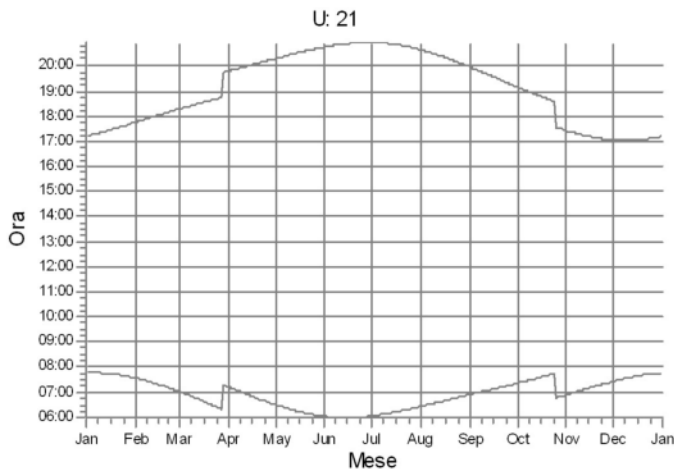
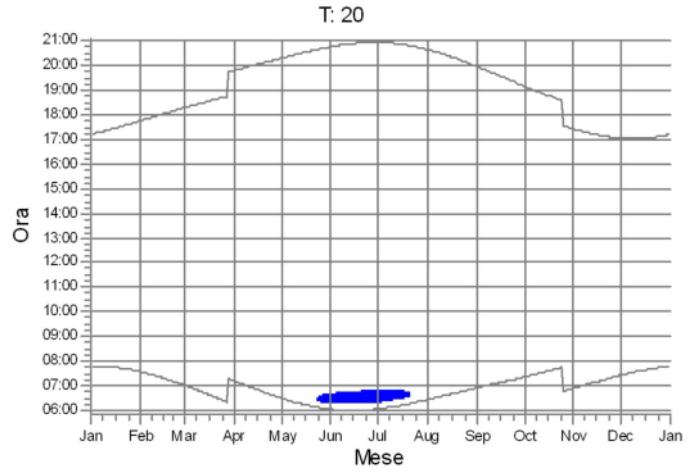
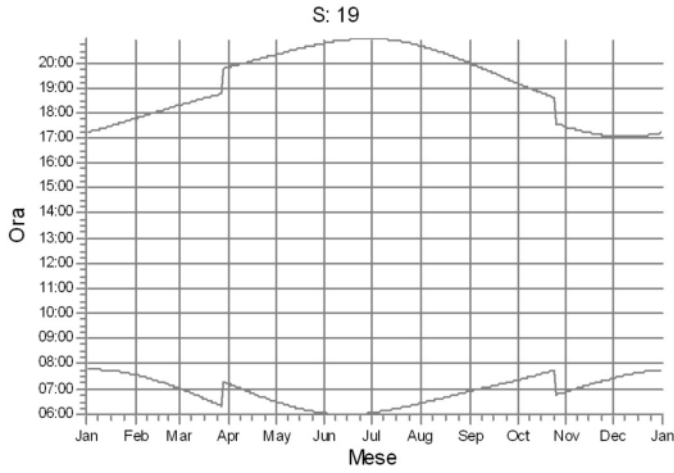

WTG

3: SQ03

SHADOW - Calendario, grafico

Calcolo: NEWA

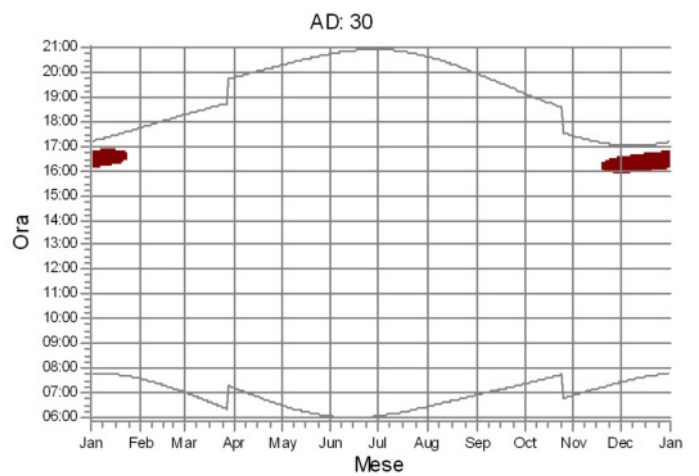
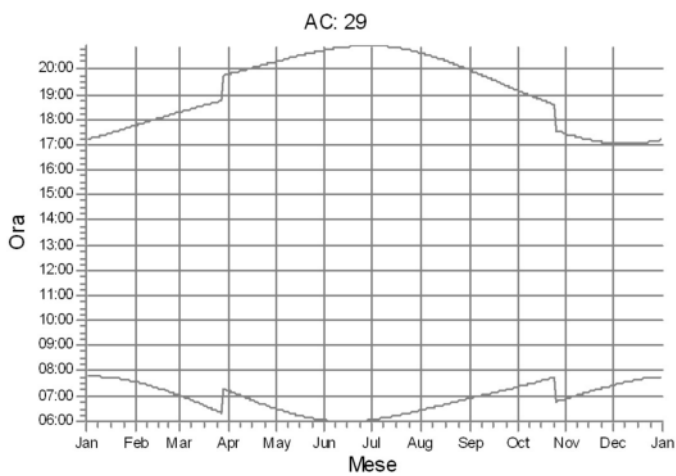
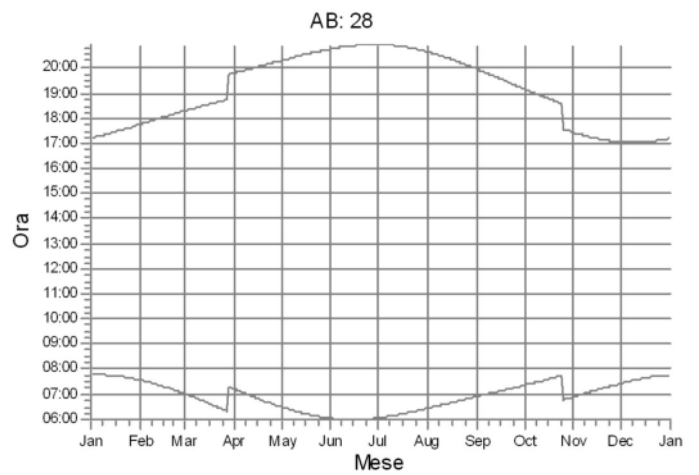
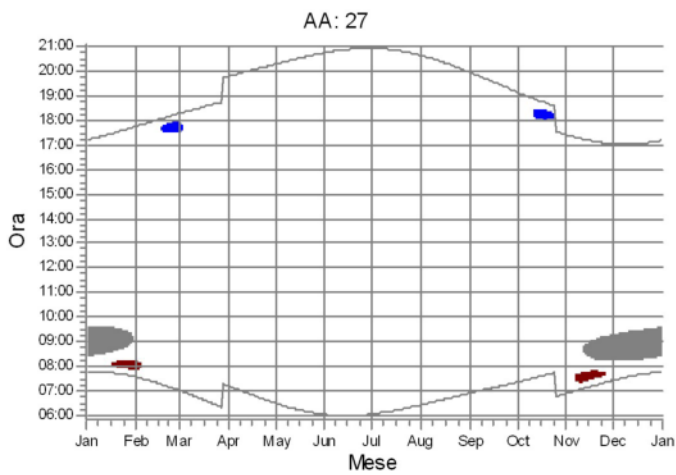
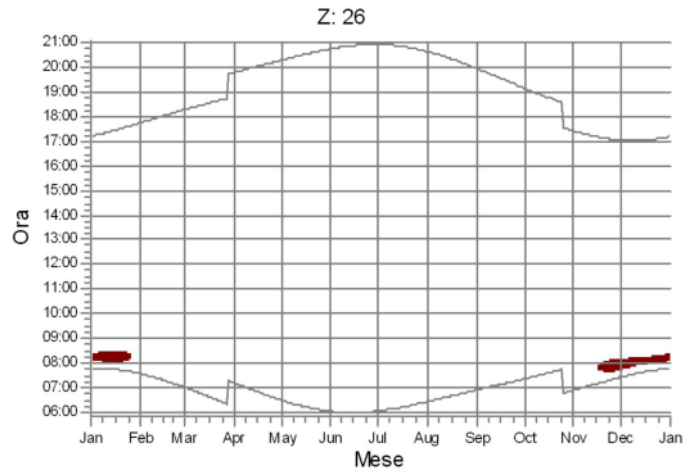
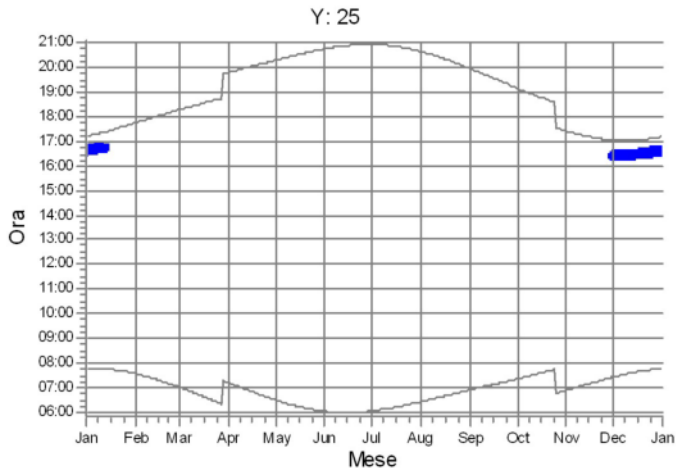

WTG

3: SQ03
 4: SQ04
 8: SQ08

SHADOW - Calendario, grafico

Calcolo: NEWA

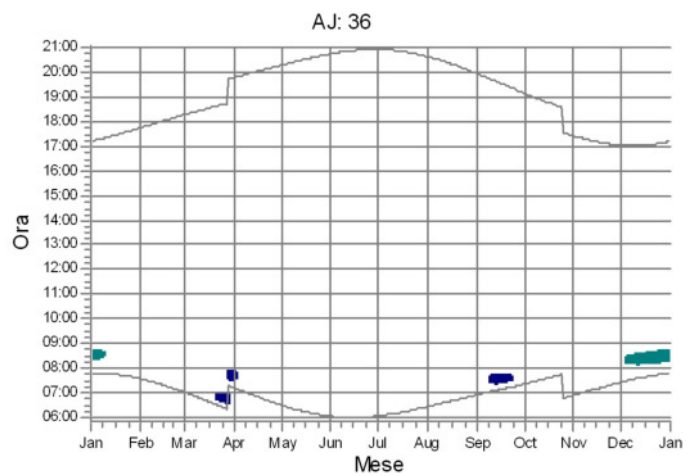
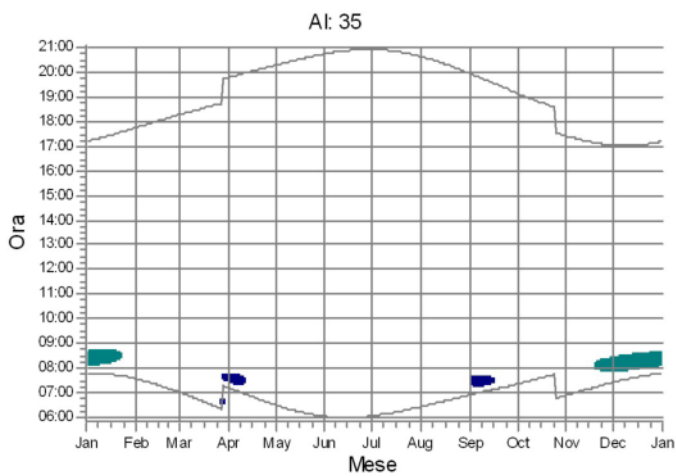
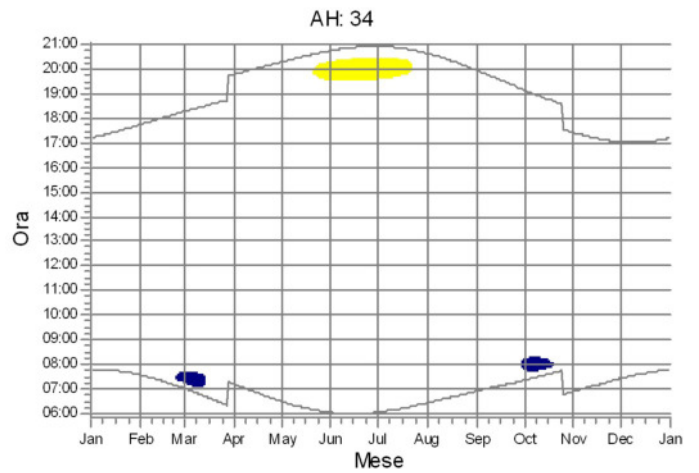
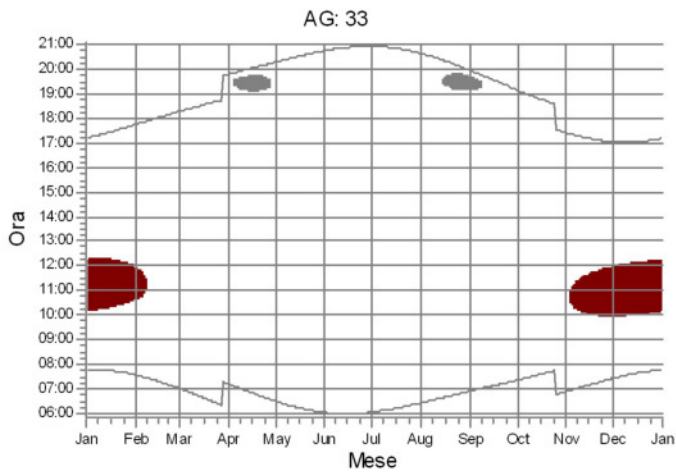
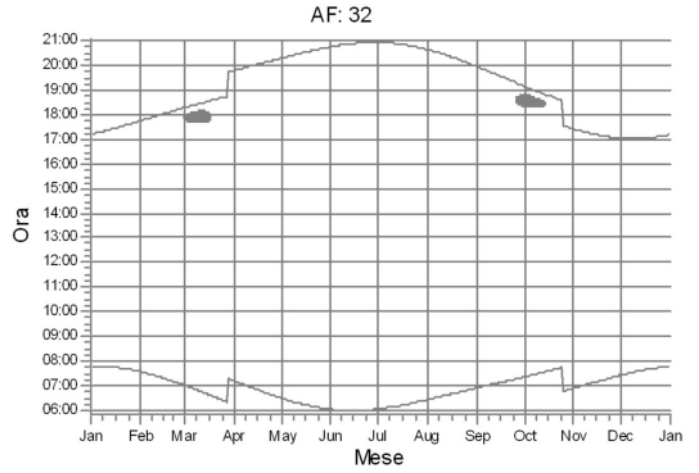
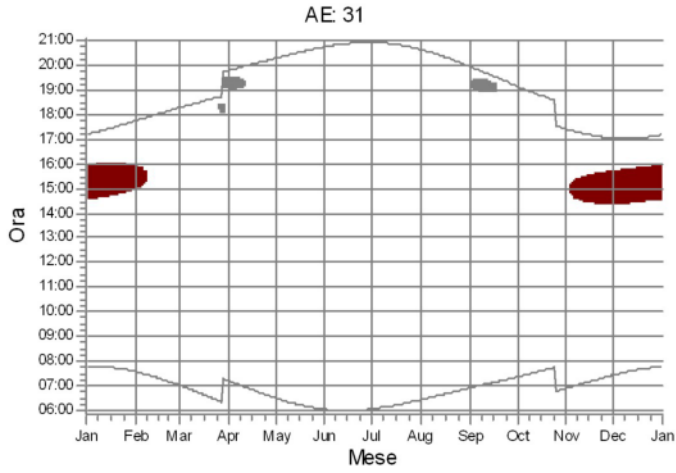

WTG



SHADOW - Calendario, grafico

Calcolo: NEWA

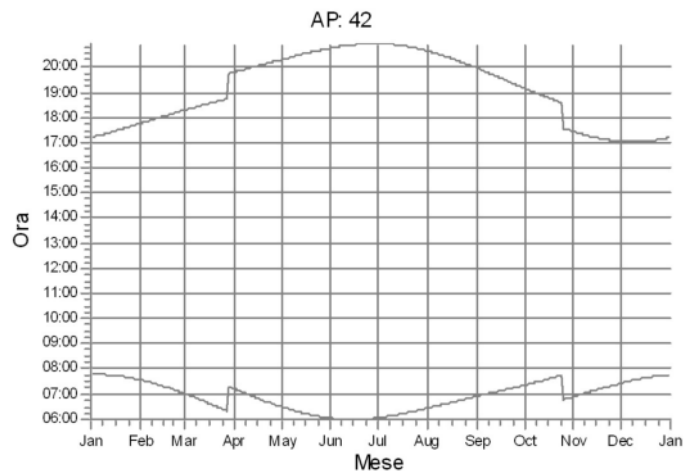
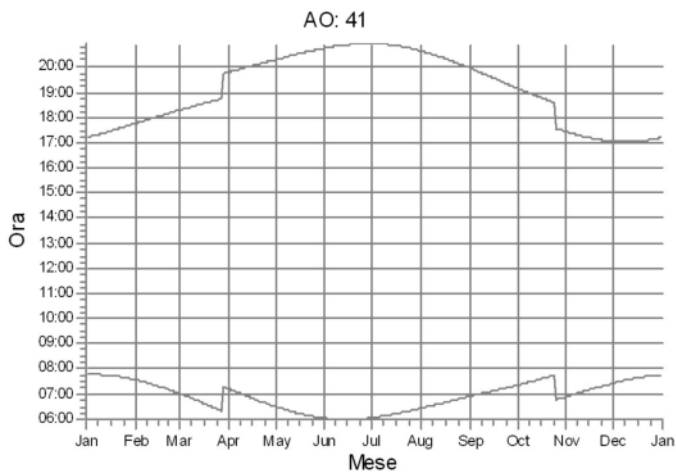
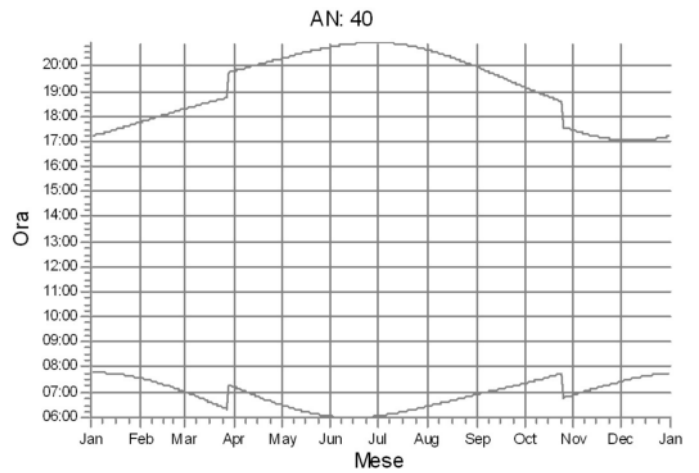
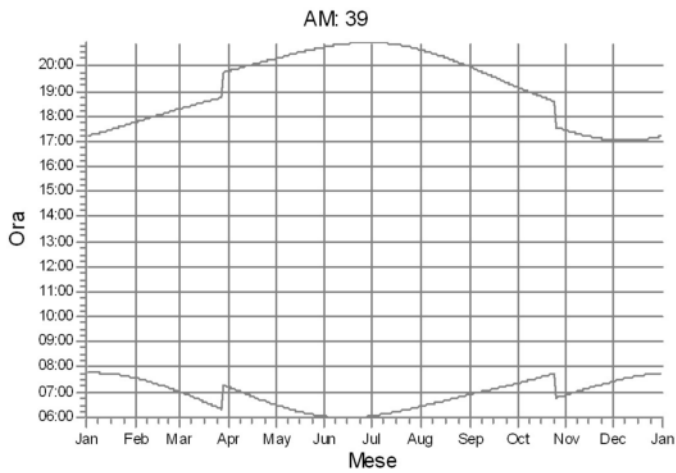
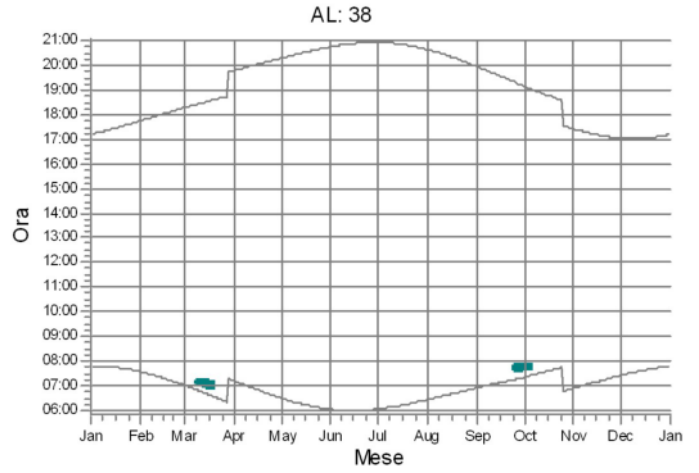
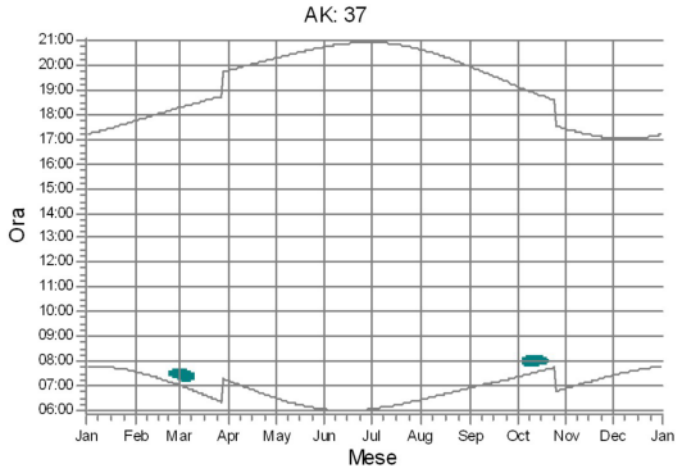

WTG

6: SQ06

SHADOW - Calendario, grafico

Calcolo: NEWA

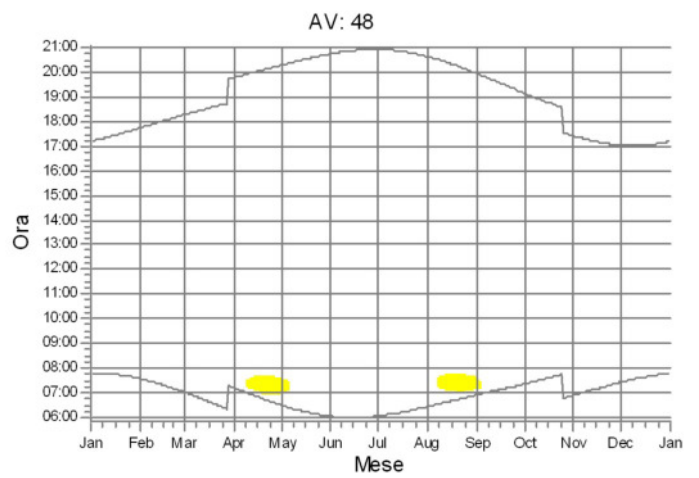
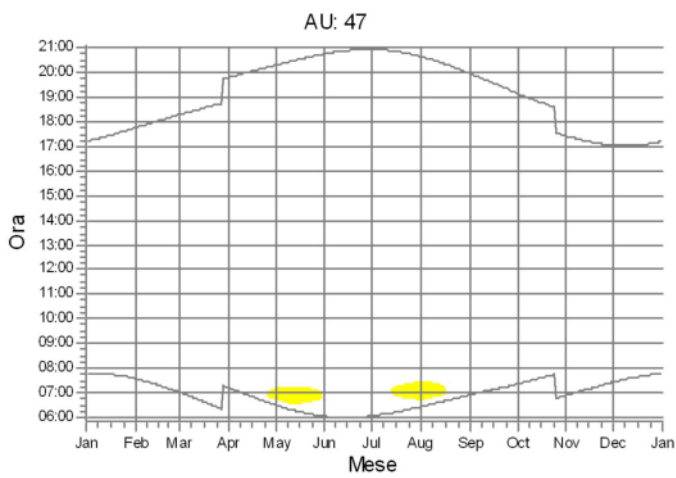
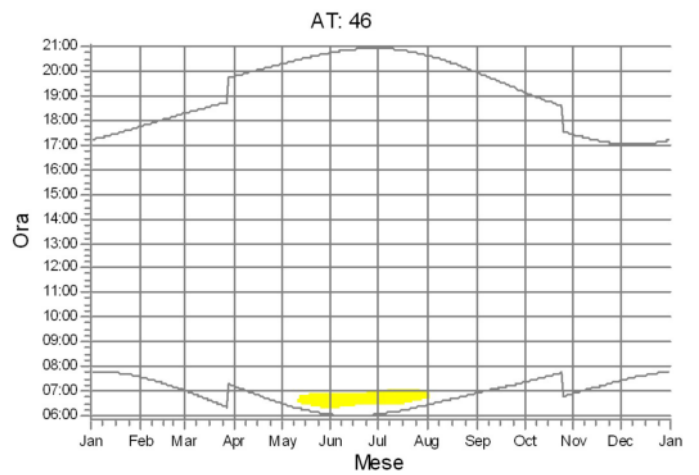
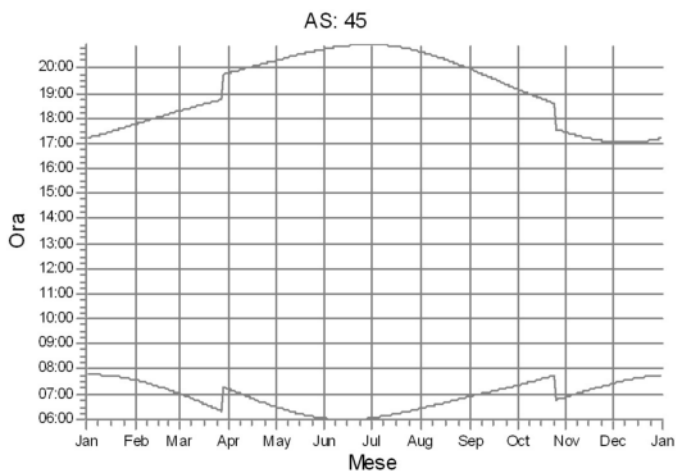
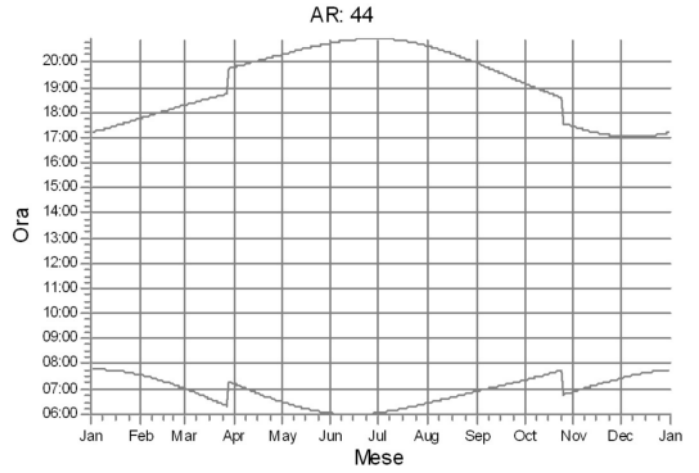
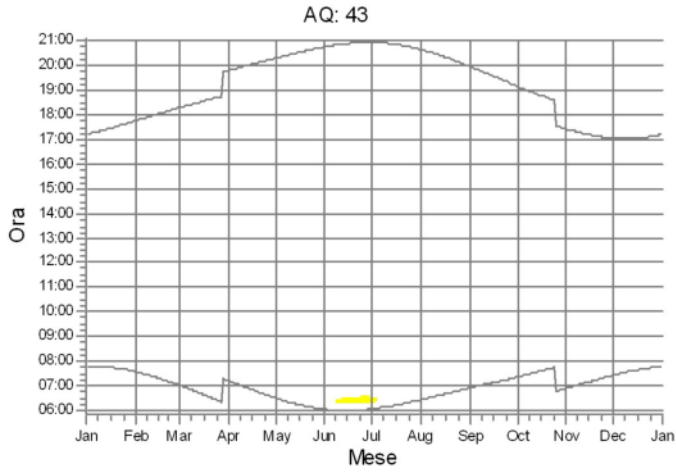

WTG

2: SQ02

SHADOW - Calendario, grafico

Calcolo: NEWA

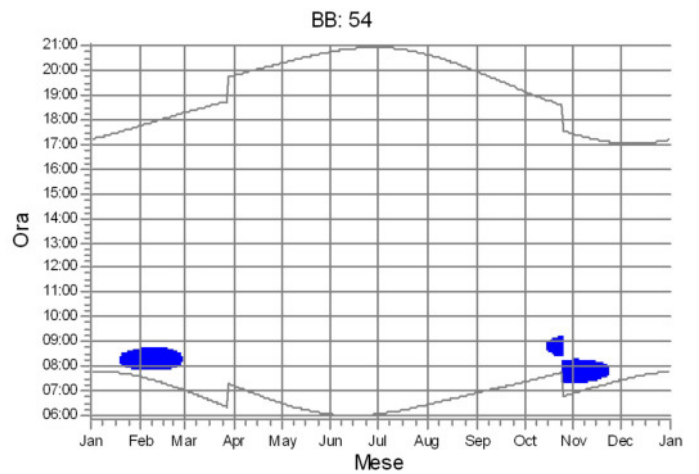
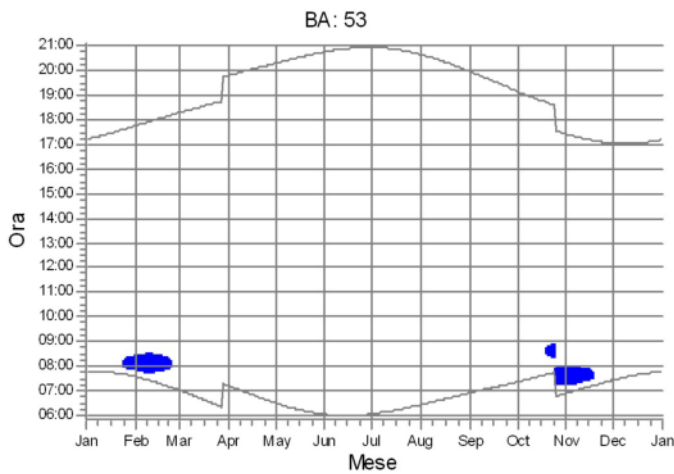
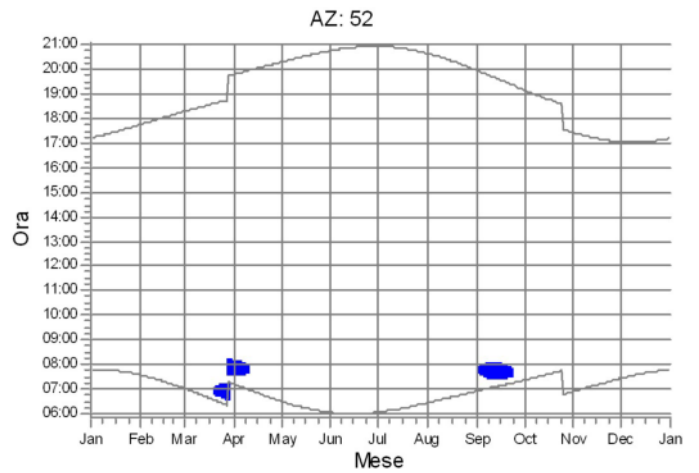
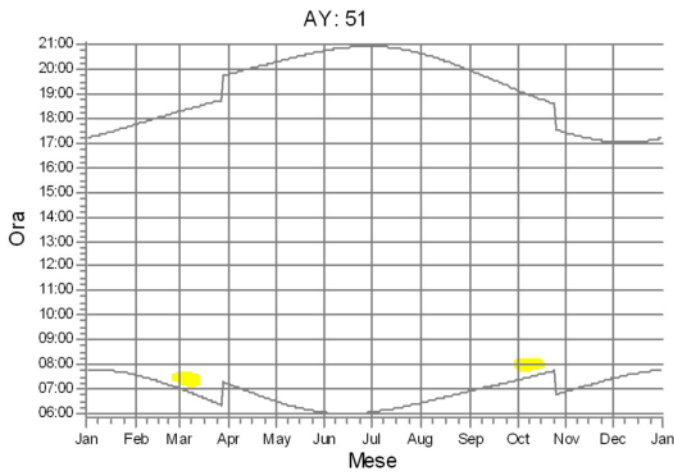
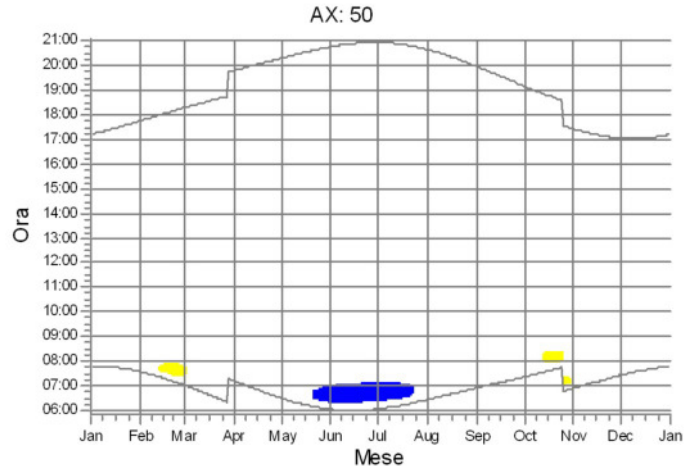
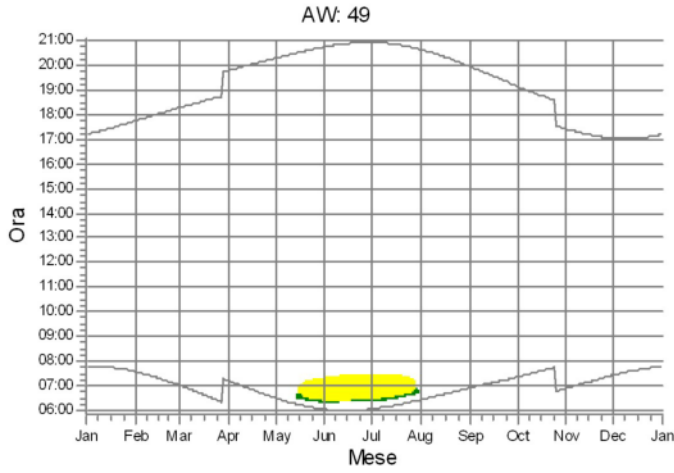

WTG

- 1: SQ01
- 2: SQ02
- 3: SQ03

SHADOW - Calendario, grafico

Calcolo: NEWA

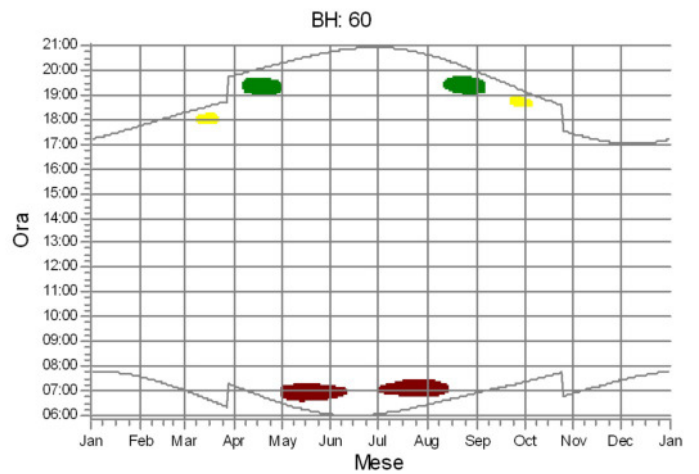
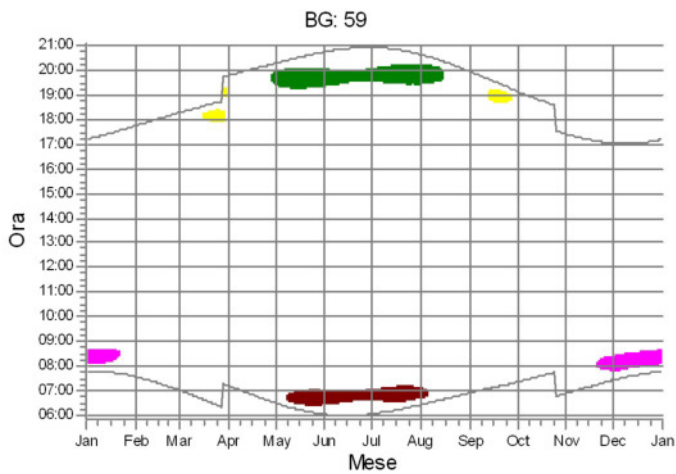
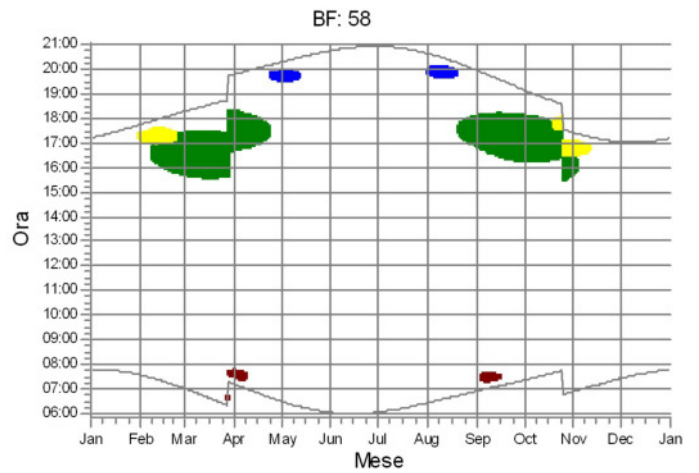
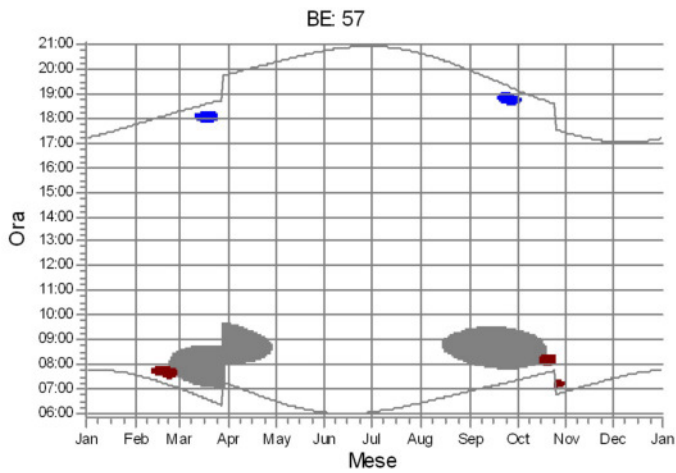
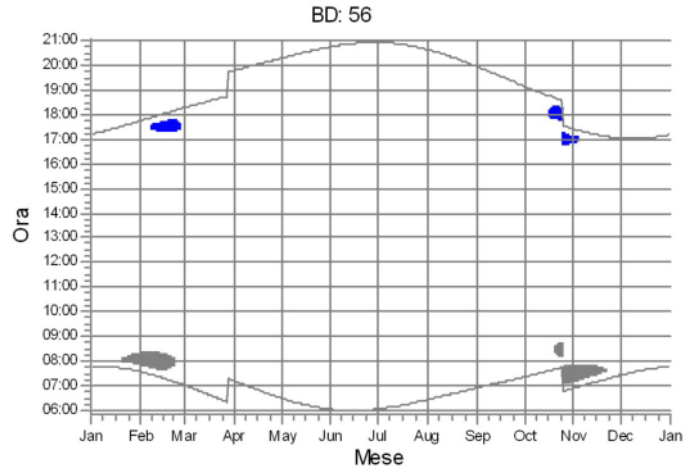
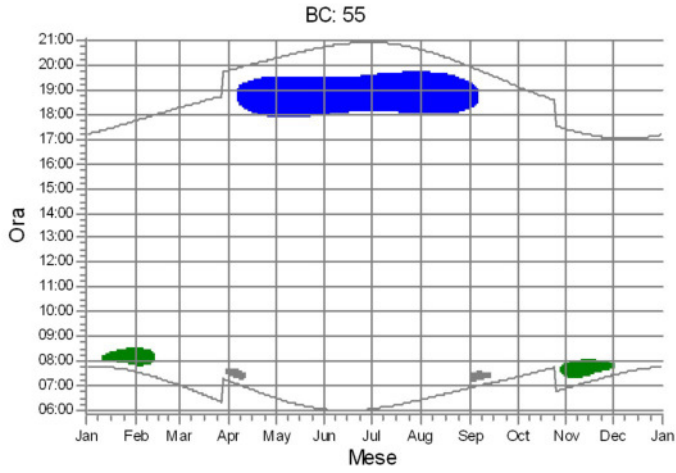

WTG

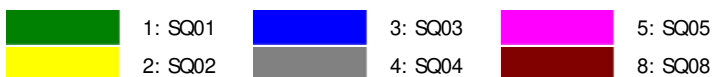

SHADOW - Calendario, grafico

Calcolo: NEWA

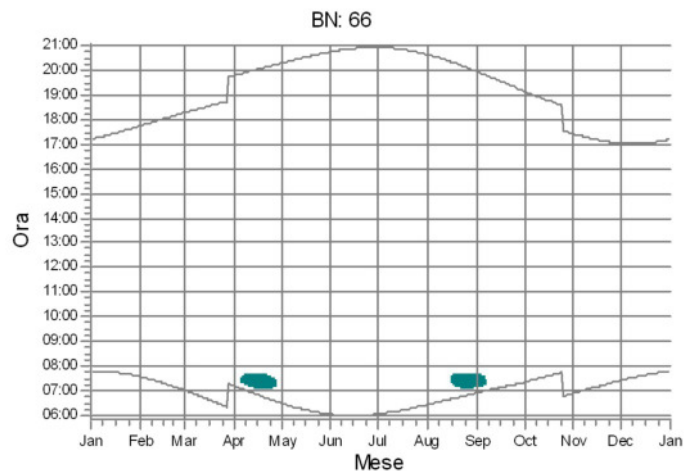
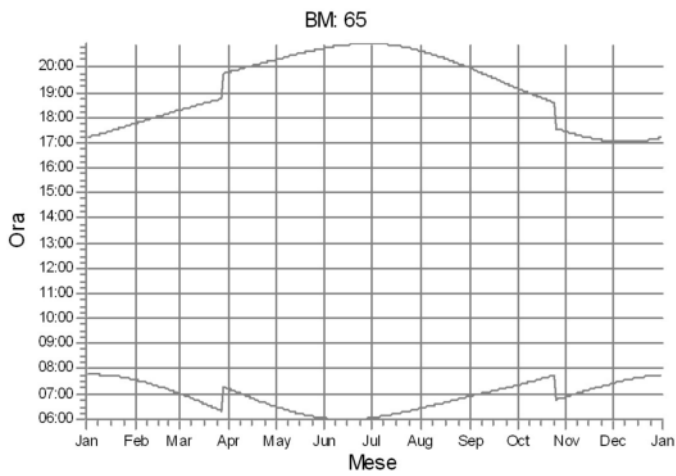
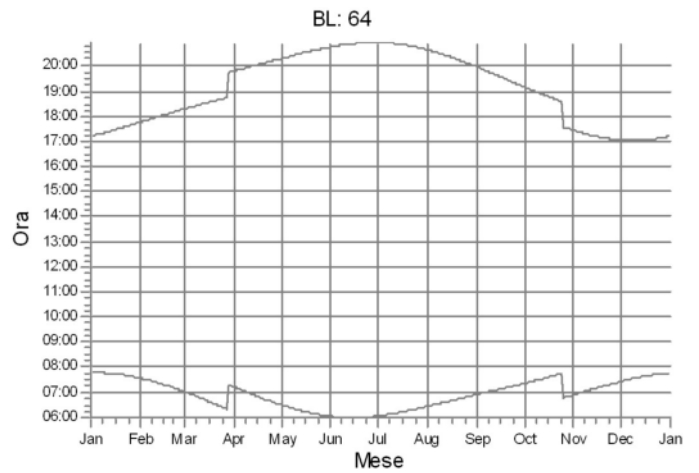
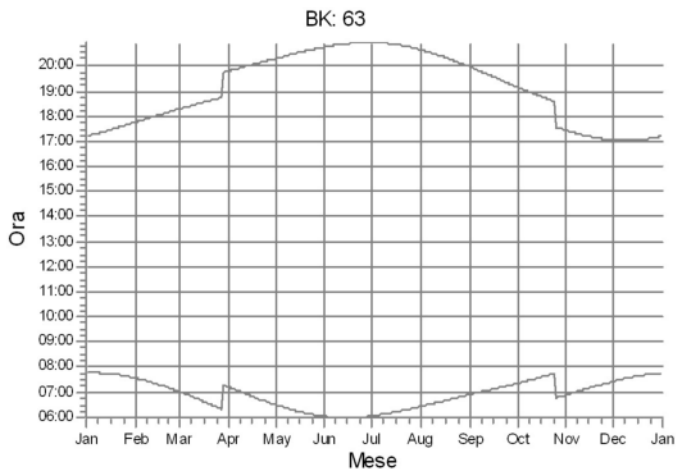
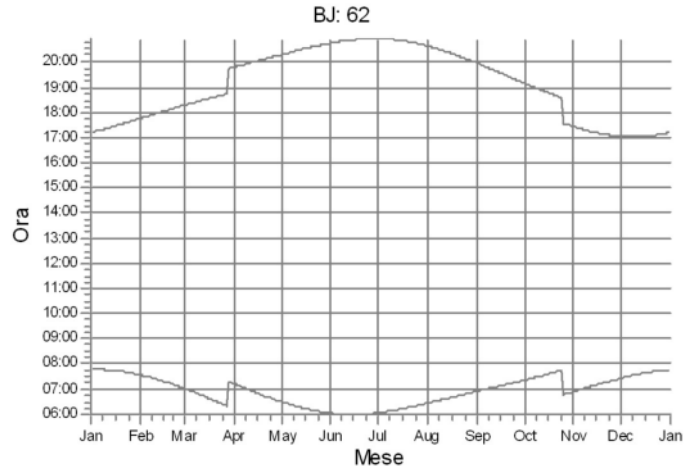
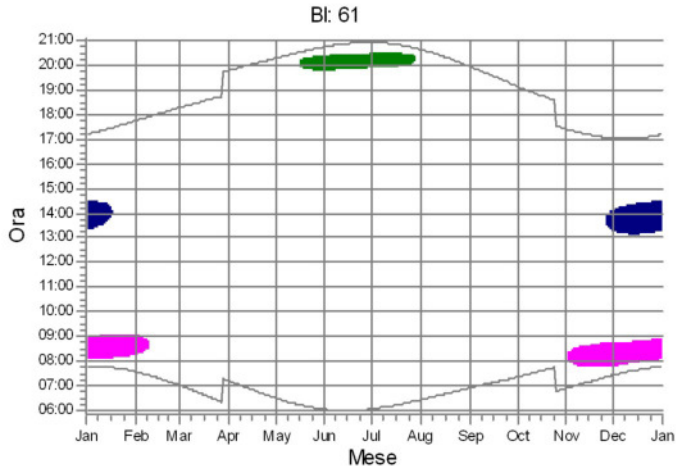

WTG



SHADOW - Calendario, grafico

Calcolo: NEWA

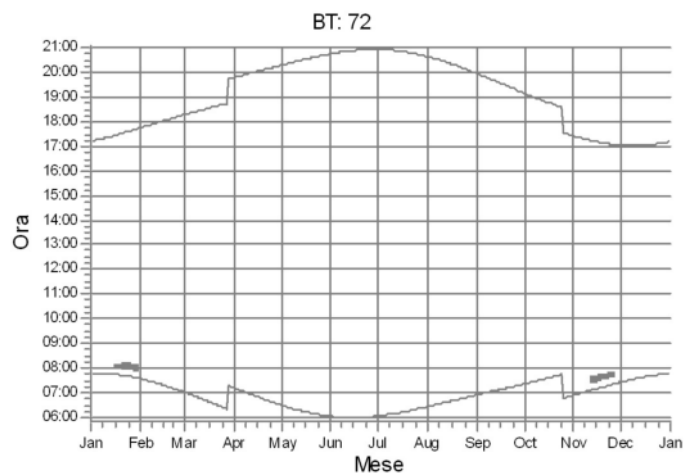
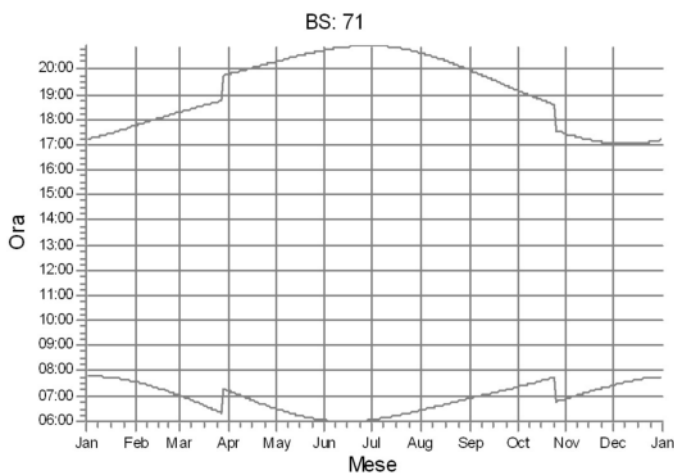
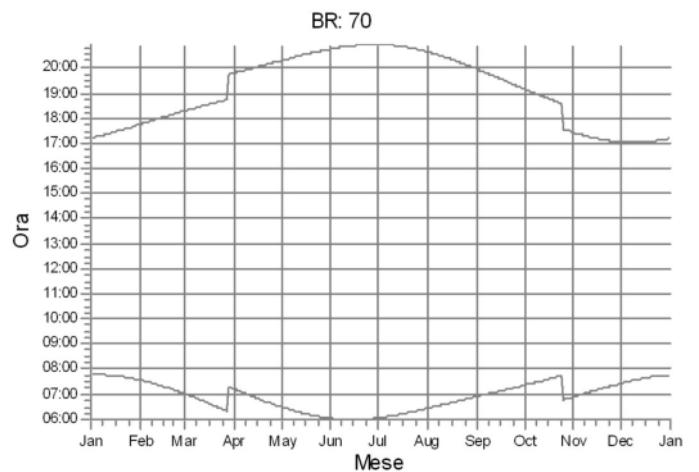
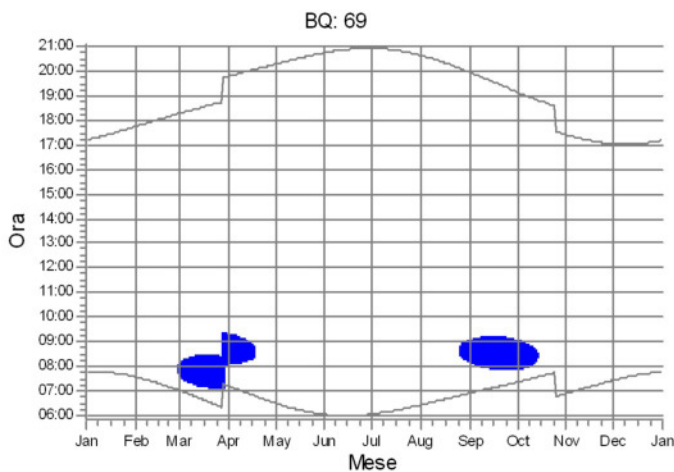
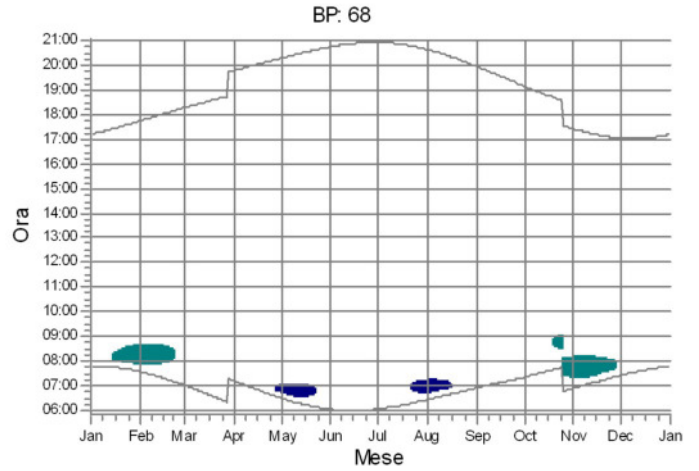
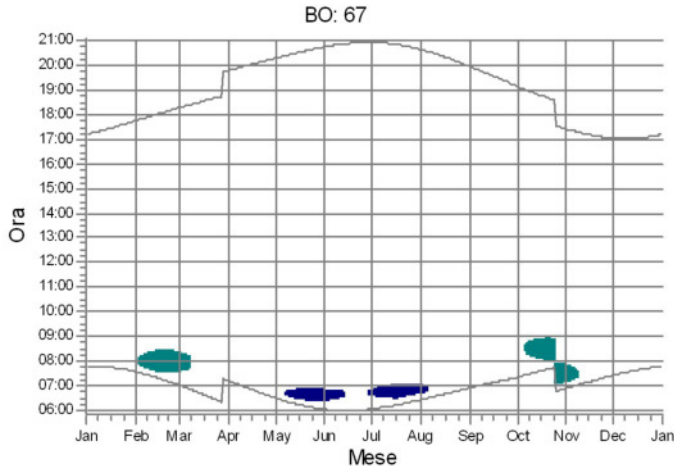

WTG



SHADOW - Calendario, grafico

Calcolo: NEWA

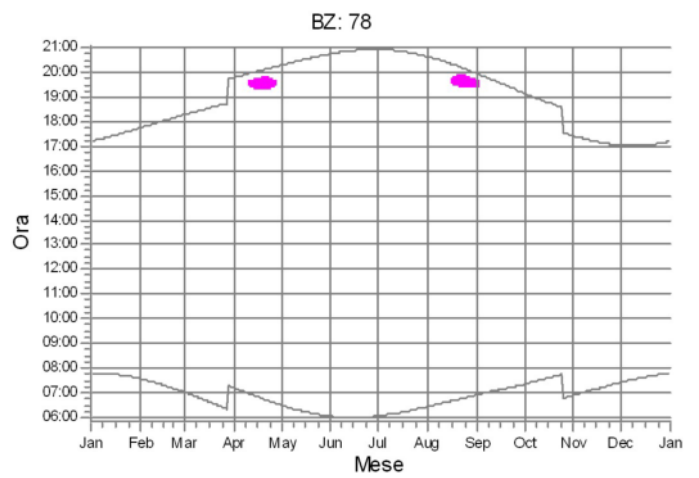
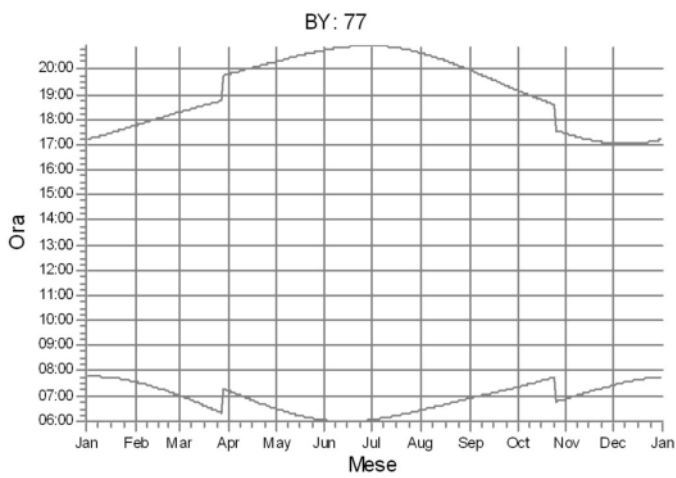
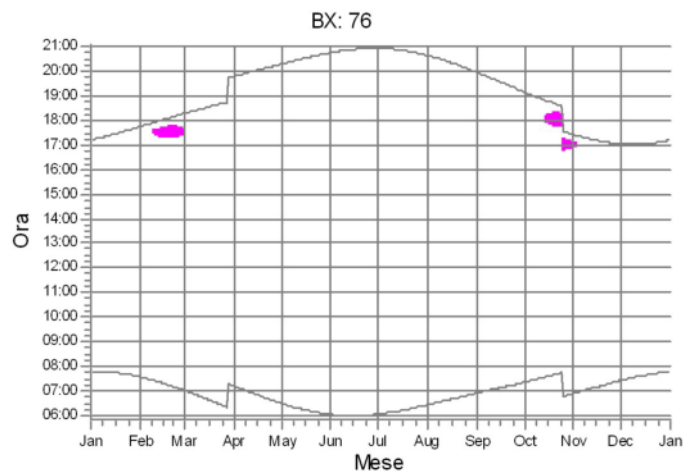
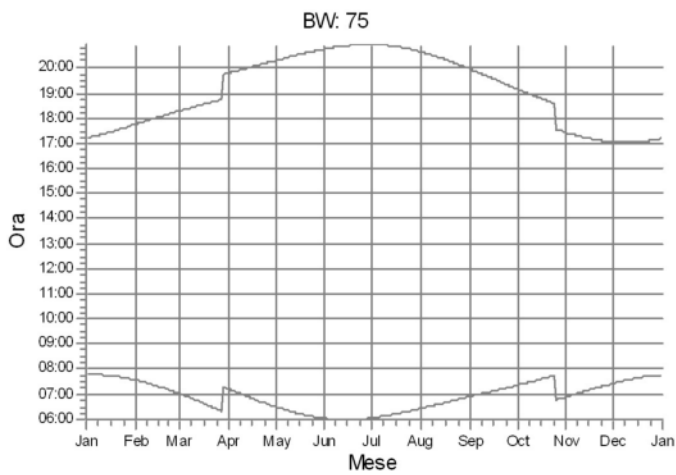
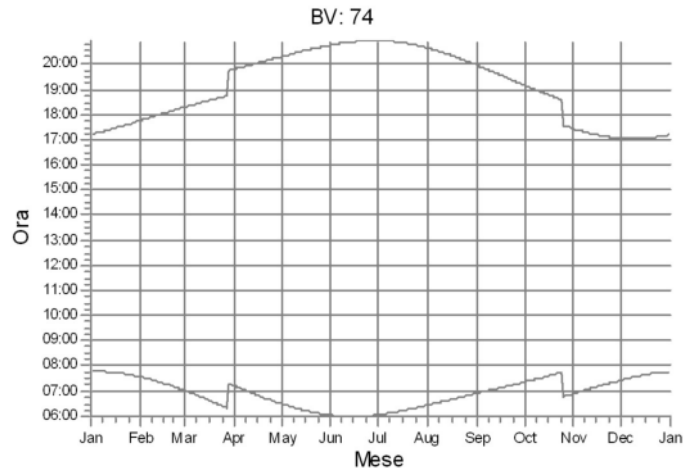
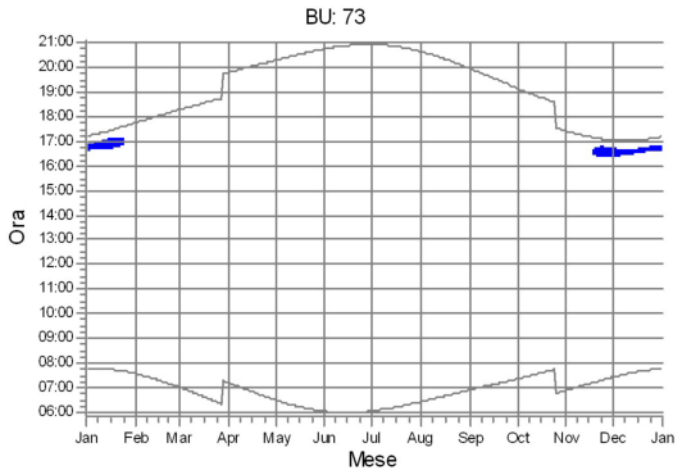

WTG

3: SQ03 5: SQ05

Progetto:
SQ

Utente autorizzato:
MONTANA SPA
VIA ANGELO CARLO FUMAGALLI 6
IT-20143 MILANO
0254118173
Andrea Mastio / mastio@montanambiente.com
Redatto il:
24/03/2023 13:42/3.6.361

SHADOW - Calendario, grafico

Calcolo: NEWA

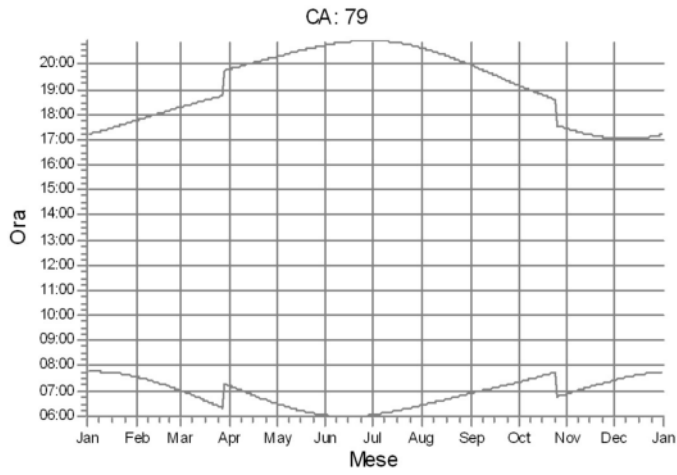

WTG

SHADOW - Calendario per WTG

Calcolo: NEWA WTG: 1 - SQ01
Assunzioni sui calcoli d'ombra

Probabilità di eliofania (media ore giornaliere di insolazione) [CAGLIARI / ELMA S]
Gen Feb Mar Apr Mag Giu Lug Ago Set Ott Nov Dic
4,40 5,05 5,88 7,00 8,45 9,88 10,82 10,03 8,08 6,09 5,07 4,27

Tempo di operatività

N NNE ENE E ESE SSE S SSO OSO O ONO NNO Somma
234 246 616 889 358 158 145 280 748 1.055 865 428 6.021
3,0m/s

	Gennaio	Febbraio	Marzo	Aprile	Maggio	Giugno
1	07:45	07:34 07:53-08:25/32	07:00 15:44-17:24/100	07:12 16:43-18:18/95	06:28 19:30-19:53/23	06:01 19:26-20:21/55
	17:12	17:45	18:17	19:49	20:18	20:46 06:22-06:45/23
2	07:46	07:33 07:52-08:25/33	06:58 15:43-17:25/102	07:10 16:44-18:17/93	06:27 19:28-19:55/27	06:01 19:27-20:21/54
	17:13	17:46	18:18	19:50	20:19	20:46 06:22-06:45/23
3	07:46	07:32 07:51-08:25/34	06:57 15:42-17:25/103	07:08 16:45-18:17/92	06:26 19:27-19:56/29	06:00 19:27-20:21/54
	17:14	17:47	18:19	19:51	20:20	20:47 06:21-06:45/24
4	07:46	07:31 07:51-08:25/34	06:55 15:42-17:26/104	07:07 16:45-18:15/90	06:25 19:25-19:56/31	06:00 19:28-20:21/53
	17:15	17:49	18:20	19:52	20:21	20:48 06:21-06:45/24
5	07:46	07:30 07:52-08:24/32	06:54 15:40-17:26/106	07:05 16:46-18:14/88	06:23 19:24-19:57/33	06:00 19:28-20:22/54
	17:16	17:50	18:21	19:53	20:22	20:48 06:22-06:45/23
6	07:46	07:29 07:53-08:24/31	06:52 15:40-17:27/107	07:04 16:48-18:13/85	06:22 19:23-19:58/35	06:00 19:28-20:21/53
	17:17	17:51	18:22	19:53	20:23	20:49 06:23-06:45/22
7	07:46	07:28 07:54-08:23/29	06:51 15:39-17:26/107	07:02 19:17-19:29/12	06:21 19:22-19:59/37	05:59 19:29-20:21/52
	17:18	17:52	18:23	19:54	20:24	20:50 06:22-06:45/23
8	07:46	07:27 16:32-16:38/6	06:49 15:39-17:27/108	07:01 19:14-19:32/18	06:20 19:22-19:59/37	05:59 19:30-20:22/52
	17:19	17:53 07:55-08:22/27	18:24	19:55 16:50-18:11/81	20:25	20:50 06:23-06:45/22
9	07:46	07:26 16:23-16:48/25	06:48 15:38-17:27/109	06:59 19:11-19:34/23	06:19 19:21-20:00/39	05:59 19:31-20:22/51
	17:20	17:55 07:56-08:21/25	18:26	19:56 16:50-18:09/79	20:26	20:51 06:23-06:45/22
10	07:46	07:25 16:18-16:53/35	06:46 15:39-17:28/109	06:58 19:10-19:35/25	06:18 19:21-20:00/39	05:59 19:32-20:22/50
	17:21	17:56 07:58-08:20/22	18:27	19:57 16:52-18:08/76	20:27	20:51 06:24-06:45/21
11	07:45	07:23 16:13-16:56/43	06:45 15:38-17:27/109	06:56 19:08-19:36/28	06:17 19:20-20:00/40	05:59 19:32-20:23/51
	17:22	17:57 08:00-08:18/18	18:28	19:58 16:53-18:06/73	20:28	20:52 06:24-06:45/21
12	07:45 08:06-08:08/2	07:22 16:11-16:59/48	06:43 15:38-17:28/110	06:55 19:07-19:37/30	06:16 19:20-20:01/41	05:58 19:33-20:23/50
	17:23	17:58 08:02-08:15/13	18:29	19:59 16:55-18:05/70	20:29	20:52 06:25-06:45/20
13	07:45 08:06-08:10/4	07:21 16:08-17:02/54	06:42 15:37-17:27/110	06:53 19:06-19:37/31	06:15 19:20-20:01/41	05:58 19:34-20:23/49
	17:24	17:59	18:30	20:00 16:56-18:03/67	20:30	20:53 06:25-06:45/20
14	07:45 08:05-08:11/6	07:20 16:06-17:05/59	06:40 15:37-17:27/110	06:52 19:05-19:38/33	06:14 19:20-20:01/41	05:58 19:34-20:23/49
	17:25	18:00	18:31	20:01 16:58-18:02/64	20:31	20:53 06:25-06:45/20
15	07:44 08:05-08:13/8	07:19 16:04-17:07/63	06:39 15:37-17:27/110	06:50 19:04-19:37/33	06:13 19:20-20:02/42	05:58 19:35-20:23/48
	17:26	18:01	18:32	20:02 16:59-17:59/60	20:31 06:33-06:37/4	20:54 06:26-06:45/19
16	07:44 08:04-08:14/10	07:18 16:01-17:08/67	06:37 15:37-17:27/110	06:49 19:04-19:38/34	06:12 19:20-20:02/42	05:58 19:36-20:23/47 06:26-06:45/19
	17:27	18:03	18:33	20:03 17:01-17:58/57	20:32 06:32-06:38/6	20:54 19:35-19:55/20
17	07:44 08:04-08:16/12	07:16 15:59-17:10/71	06:35 15:37-17:27/110	06:47 19:03-19:37/34	06:11 19:20-20:10/50	05:58 19:37-20:23/46 06:26-06:45/19
	17:28	18:04	18:34	20:04 17:02-17:55/53	20:33 06:31-06:39/8	20:54 19:35-19:55/20
18	07:43 08:03-08:17/14	07:15 15:58-17:12/74	06:34 15:37-17:27/110	06:46 19:03-19:38/35	06:10 19:20-20:11/51	05:58 19:37-20:23/46 06:27-06:45/18
	17:29	18:05	18:35	20:05 17:05-17:53/48	20:34 06:30-06:40/10	20:55 19:36-19:55/19
19	07:43 08:03-08:18/15	07:14 15:56-17:13/77	06:32 15:37-17:26/109	06:44 19:03-19:38/35	06:09 19:20-20:11/51	05:59 19:37-20:24/47 06:27-06:45/18
	17:30	18:06	18:36	20:06 17:07-17:51/44	20:35 06:29-06:41/12	20:55 19:36-19:55/19
20	07:42 08:02-08:19/17	07:12 15:54-17:15/81	06:31 15:37-17:26/109	06:43 19:03-19:37/34	06:09 19:21-20:13/52	05:59 19:37-20:24/47 06:27-06:45/18
	17:31	18:07	18:37	20:07 17:09-17:48/39	20:36 06:29-06:42/13	20:55 19:36-19:55/19
21	07:42 08:02-08:20/18	07:11 15:53-17:17/84	06:29 15:37-17:25/108	06:41 19:03-19:37/34	06:08 19:21-20:13/52	05:59 19:37-20:24/47 06:28-06:46/18
	17:32	18:08	18:38	20:08 17:13-17:45/32	20:37 06:28-06:43/15	20:56 19:36-19:55/19
22	07:41 08:01-08:21/20	07:10 15:51-17:17/86	06:28 15:38-17:25/107	06:40 19:03-19:35/32	06:07 19:21-20:14/53	05:59 19:38-20:25/47 06:28-06:46/18
	17:34	18:09	18:39	20:09 17:16-17:41/25	20:38 06:27-06:43/16	20:56 19:37-19:56/19
23	07:40 08:00-08:21/21	07:08 15:50-17:19/89	06:26 15:38-17:24/106	06:39 19:04-19:35/31	06:06 19:22-20:15/53	05:59 19:38-20:25/47 06:28-06:46/18
	17:35	18:11	18:40	20:10 17:21-17:36/15	20:39 06:27-06:44/17	20:56 19:37-19:56/19
24	07:40 08:00-08:23/23	07:07 15:50-17:20/90	06:24 15:38-17:24/106	06:37 19:04-19:34/30	06:06 19:22-20:16/54	06:00 19:38-20:24/46 06:28-06:46/18
	17:36	18:12	18:41	20:11	20:39 06:26-06:44/18	20:56 19:37-19:56/19
25	07:39 07:59-08:23/24	07:06 15:48-17:21/93	06:23 15:39-17:24/105	06:36 19:04-19:33/29	06:05 19:22-20:16/54	06:00 19:39-20:25/46 06:28-06:47/19
	17:37	18:13	18:42	20:12	20:40 06:25-06:44/19	20:56 19:38-19:57/19
26	07:38 07:58-08:23/25	07:04 15:47-17:22/95	06:21 15:39-17:23/104	06:35 19:06-19:32/26	06:04 19:23-20:17/54	06:00 19:39-20:25/47 06:28-06:47/19
	17:38	18:14	18:43	20:13	20:41 06:25-06:44/19	20:56 19:37-19:57/20
27	07:38 07:58-08:25/27	07:03 15:46-17:22/96	06:20 15:40-17:22/102	06:33 19:07-19:31/24	06:04 19:23-20:18/55	06:01 19:38-20:25/47 06:28-06:47/19
	17:39	18:15	18:44	20:14	20:42 06:24-06:44/20	20:56 19:37-19:57/20
28	07:37 07:57-08:25/28	07:01 15:45-17:23/98	06:18 15:40-17:21/101	06:32 19:08-19:29/21	06:03 19:24-20:19/55	06:01 19:37-20:26/49
	17:40	18:16	18:45	20:15	20:43 06:24-06:45/21	20:56 06:29-06:48/19
29	07:36 07:56-08:25/29		07:16 16:40-18:20/100	06:31 19:09-19:26/17	06:03 19:24-20:19/55	06:01 19:37-20:26/49
	17:42		19:46	20:16 19:35-19:48/13	20:43 06:23-06:44/21	20:56 06:28-06:48/20
30	07:35 07:55-08:25/30		07:15 16:42-18:20/98	06:29 19:12-19:24/12	06:02 19:25-20:20/55	06:02 19:36-20:26/50
	17:43		19:47	20:17 19:32-19:51/19	20:44 06:23-06:45/22	20:56 06:29-06:49/20
31	07:35 07:54-08:25/31		07:13 16:42-18:19/97		06:02 19:25-20:20/55	
	17:44		19:48		20:45 06:22-06:44/22	
Ore potenziali eliofania	302	300	370	397	444	447
Somma minuti d'ombra	364	1764	3286	2202	1639	2082

Legenda della tabella:

Giorno del mese Alba (hh:mm) Inizio ombreggiamento (hh:mm)-Fine ombreggiamento (hh:mm)/Minuti d'ombra
Tramonto (hh:mm) Inizio ombreggiamento (hh:mm)-Fine ombreggiamento (hh:mm)/Minuti d'ombra

SHADOW - Calendario per WTG

Calcolo: NEWA WTG: 1 - SQ01
Assunzioni sui calcoli d'ombra

Probabilità di eliofanìa (media ore giornaliere di insolazione) [CAGLIARI / ELMA S]
Gen Feb Mar Apr Mag Giu Lug Ago Set Ott Nov Dic
4,40 5,05 5,88 7,00 8,45 9,88 10,82 10,03 8,08 6,09 5,07 4,27

Tempo di operatività
N NNE ENE E ESE SSE S SSO OSO O ONO NNO Somma
234 246 616 889 358 158 145 280 748 1.055 865 428 6.021
3,0m/s

	Luglio	Agosto	Settembre	Ottobre	Novembre	Dicembre
1	06:02 19:37-20:27/50 20:56 06:28-06:49/21	06:25 19:31-20:11/40 20:39	06:53 19:07-19:35/28 19:58 16:52-18:05/73	07:21 16:17-18:06/109 19:10	06:52 15:48-16:21/33 17:26 07:26-07:49/23	07:25 17:03
2	06:03 19:36-20:26/50 20:56 06:29-06:50/21	06:26 19:31-20:11/40 20:38	06:54 19:08-19:33/25 19:56 16:50-18:06/76	07:22 16:16-18:06/110 19:08	06:54 15:54-16:17/23 17:24 07:26-07:51/25	07:26 17:03
3	06:03 19:36-20:27/51 20:56 06:28-06:50/22	06:26 19:32-20:11/39 20:37	06:55 19:09-19:32/23 19:55 16:48-18:07/79	07:23 16:16-18:05/109 19:07	06:55 07:24-07:52/28 17:23	07:27 17:03
4	06:04 19:35-20:27/52 20:56 06:29-06:51/22	06:27 19:32-20:10/38 20:36	06:56 19:11-19:29/18 19:53 16:47-18:08/81	07:24 16:16-18:05/109 19:05	06:56 07:23-07:53/30 17:22	07:28 17:02
5	06:04 19:36-20:28/52 20:56 06:28-06:51/23	06:28 19:32-20:09/37 20:34	06:57 19:14-19:26/12 19:52 16:45-18:08/83	07:25 16:16-18:04/108 19:03	06:57 07:22-07:54/32 17:21	07:29 17:02
6	06:05 19:35-20:27/52 20:55 06:29-06:51/22	06:29 19:32-20:08/36 20:33	06:58 16:44-18:09/85 19:50	07:26 16:16-18:03/107 19:02	06:58 07:22-07:54/32 17:20	07:30 17:02
7	06:05 19:35-20:28/53 20:55 06:28-06:51/23	06:30 19:33-20:07/34 20:32	06:59 16:42-18:10/88 19:49	07:26 16:16-18:02/106 19:00	06:59 07:22-07:55/33 17:19	07:31 17:02
8	06:06 19:35-20:29/54 20:55 06:29-06:52/23	06:31 19:34-20:06/32 20:31	07:00 16:40-18:09/89 19:47	07:27 16:16-18:02/106 18:59	07:00 07:22-07:56/34 17:18	07:32 17:02
9	06:07 19:34-20:28/54 20:55 06:28-06:52/24	06:32 19:35-20:05/30 20:30	07:00 16:38-18:10/92 19:45	07:28 16:16-18:01/105 18:57	07:01 07:23-07:56/33 17:17	07:33 17:02
10	06:07 19:34-20:29/55 20:54 06:29-06:52/23	06:33 19:36-20:04/28 20:29	07:01 16:37-18:10/93 19:44	07:29 16:16-18:00/104 18:56	07:03 07:24-07:56/32 17:16	07:34 17:02
11	06:08 19:34-20:29/55 20:54 06:30-06:53/23	06:34 19:38-20:03/25 20:27	07:02 16:35-18:10/95 19:42	07:30 16:17-17:59/102 18:54	07:04 07:25-07:56/31 17:15	07:35 17:02
12	06:08 19:33-20:28/55 20:53 06:30-06:53/23	06:35 19:24-19:29/5 20:26 19:39-20:01/22	07:03 16:34-18:11/97 19:41	07:31 16:17-17:58/101 18:53	07:05 07:27-07:57/30 17:14	07:35 17:02
13	06:09 19:33-20:29/56 20:53 06:31-06:53/22	06:36 19:20-19:33/13 20:25 19:41-19:59/18	07:04 16:33-18:11/98 19:39	07:32 16:17-17:57/100 18:51	07:06 07:28-07:57/29 17:13	07:36 17:03
14	06:10 19:33-20:29/56 20:53 06:32-06:54/22	06:37 19:17-19:35/18 20:24 19:44-19:54/10	07:05 16:32-18:11/99 19:37	07:33 16:18-17:56/98 18:50	07:07 07:29-07:57/28 17:12	07:37 17:03
15	06:11 19:32-20:28/56 20:52 06:32-06:53/21	06:37 19:15-19:36/21 20:22	07:06 16:31-18:12/101 19:36	07:34 16:18-17:54/96 18:48	07:08 07:30-07:57/27 17:12	07:38 17:03
16	06:11 19:32-20:27/55 20:51 06:33-06:53/20	06:38 19:13-19:38/25 20:21	07:07 16:28-18:11/103 19:34	07:35 16:19-17:53/94 18:47	07:09 07:31-07:56/25 17:11	07:38 17:03
17	06:12 19:32-20:27/55 20:51 06:34-06:54/20	06:39 19:12-19:39/27 20:20	07:08 16:27-18:11/104 19:32	07:36 16:20-17:52/92 18:45	07:10 07:33-07:57/24 17:10	07:39 17:04
18	06:13 19:32-20:27/55 20:50 06:35-06:54/19	06:40 19:11-19:40/29 20:18	07:09 16:26-18:11/105 19:31	07:37 16:21-17:50/89 18:44	07:12 07:34-07:57/23 17:09	07:40 17:04
19	06:14 19:31-20:25/54 20:50 06:35-06:53/18	06:41 19:10-19:40/30 20:17	07:10 16:25-18:11/106 19:29	07:39 16:22-17:50/88 18:42	07:13 07:35-07:56/21 17:09	07:40 17:04
20	06:14 19:31-20:25/54 20:49 06:36-06:53/17	06:42 19:09-19:41/32 20:16 17:26-17:43/17	07:10 16:24-18:11/107 19:28	07:40 16:23-17:48/85 18:41	07:14 07:36-07:56/20 17:08	07:41 17:05
21	06:15 19:31-20:25/54 20:48 06:37-06:53/16	06:43 19:09-19:41/32 20:14 17:21-17:48/27	07:11 16:24-18:11/107 19:26	07:41 16:24-17:47/83 18:40	07:15 07:37-07:55/18 17:07	07:41 17:05
22	06:16 19:31-20:24/53 20:48 06:38-06:53/15	06:44 19:08-19:41/33 20:13 17:17-17:51/34	07:12 16:23-18:11/108 19:24	07:42 16:25-17:45/80 18:38	07:16 07:38-07:55/17 17:07	07:42 17:06
23	06:17 19:30-20:23/53 20:47 06:39-06:53/14	06:45 19:07-19:41/34 20:11 17:13-17:52/39	07:13 16:22-18:10/108 19:23	07:43 16:27-17:43/76 18:37	07:17 07:40-07:55/15 17:06	07:42 17:06
24	06:18 19:30-20:22/52 20:46 06:39-06:52/13	06:46 19:06-19:41/35 20:10 17:10-17:55/45	07:14 16:21-18:10/109 19:21	07:44 16:28-17:42/74 18:36	07:18 07:41-07:55/14 17:06	07:43 17:07
25	06:19 19:31-20:22/51 20:45 06:40-06:51/11	06:47 19:06-19:40/34 20:08 17:07-17:57/50	07:15 16:21-18:10/109 19:19	06:45 15:30-16:40/70 17:34	07:19 07:42-07:54/12 17:05	07:43 17:07
26	06:19 19:31-20:21/50 20:44 06:41-06:50/9	06:48 19:06-19:40/34 20:07 17:05-17:58/53	07:16 16:19-18:09/110 19:18	06:46 15:31-16:38/67 17:33	07:20 07:43-07:53/10 17:05	07:44 17:08
27	06:20 20:13-20:19/6 06:42-06:49/7 20:43 19:31-20:12/41	06:49 19:06-19:40/34 20:05 17:03-18:00/57	07:17 16:18-18:08/110 19:16	06:47 15:33-16:35/62 17:32	07:21 07:44-07:53/9 17:04	07:44 17:09
28	06:21 19:31-20:12/41 20:43 06:43-06:48/5	06:49 19:06-19:39/33 20:04 17:00-18:01/61	07:18 16:18-18:08/110 19:15	06:48 15:36-16:34/58 17:30	07:22 07:45-07:52/7 17:04	07:44 17:09
29	06:22 19:30-20:11/41 20:42 06:44-06:46/2	06:50 19:06-19:39/33 20:02 16:58-18:03/65	07:19 16:17-18:07/110 19:13	06:49 15:38-16:31/53 17:29 07:36-07:41/5	07:23 07:46-07:50/4 17:04	07:45 17:10
30	06:23 19:30-20:11/41 20:41	06:51 19:07-19:38/31 20:01 16:57-18:04/67	07:20 16:17-18:07/110 19:11	06:50 15:41-16:28/47 17:28 07:31-07:45/14	07:24 07:47-07:49/2 17:03	07:45 17:11
31	06:24 19:31-20:11/40 20:40	06:52 19:06-19:36/30 19:59 16:54-18:04/70		06:51 15:44-16:25/41 17:27 07:28-07:47/19		07:45 17:11
Ore potenziali eliofanìa	454	425	374	347	302	293
Somma minuti d'ombra	2118	1577	3051	2767	724	0

Legenda della tabella:

Giorno del mese Alba (hh:mm) Inizio ombreggiamento (hh:mm)-Fine ombreggiamento (hh:mm)/Minuti d'ombra
Tramonto (hh:mm) Inizio ombreggiamento (hh:mm)-Fine ombreggiamento (hh:mm)/Minuti d'ombra

SHADOW - Calendario per WTG

Calcolo: NEWA WTG: 2 - SQ02
Assunzioni sui calcoli d'ombra

Probabilità di eliofania (media ore giornaliere di insolazione) [CAGLIARI / ELMA S]
Gen Feb Mar Apr Mag Giu Lug Ago Set Ott Nov Dic
4,40 5,05 5,88 7,00 8,45 9,88 10,82 10,03 8,08 6,09 5,07 4,27

Tempo di operatività
N NNE ENE E ESE SSE S SSO OSO O ONO NNO Somma
234 246 616 889 358 158 145 280 748 1.055 865 428 6.021
3,0m/s

	Gennaio	Febbraio	Marzo	Aprile	Maggio	Giugno					
1 07:46	07:34	17:10-17:22/12	07:00	07:19-07:36/17	07:12	06:28	06:47-07:29/42	06:01	06:23-07:15/52		
17:13	17:45		18:17		19:49	20:18		20:46	19:38-20:14/36		
2 07:46	07:33	17:08-17:23/15	06:58	07:17-07:36/19	07:10	06:27	06:46-07:27/41	06:01	06:23-07:16/53		
17:13	17:46		18:18		19:50	20:19		20:46	19:38-20:15/37		
3 07:46	07:32	17:06-17:24/18	06:57	07:16-07:36/20	07:09	06:26	06:45-07:26/41	06:01	06:23-07:16/53		
17:14	17:48		18:19		19:51	20:20		20:47	19:37-20:15/38		
4 07:46	07:31	17:05-17:26/21	06:56	07:14-07:36/22	07:07	06:25	06:44-07:24/40	06:00	06:24-07:16/52		
17:15	17:49		18:20		19:52	20:21		20:48	19:37-20:16/39		
5 07:46	07:30	17:04-17:27/23	06:54	07:13-07:36/23	07:05	06:23	07:11-07:21/10	06:00	06:24-07:17/53		
17:16	17:50		18:21		19:53	20:22	06:43-07:09/26	20:48	19:37-20:17/40		
6 07:46	07:29	17:04-17:28/24	06:53	07:11-07:35/24	07:04	06:22	06:41-07:09/28	06:00	06:25-07:18/53		
17:17	17:51		18:22		19:54	20:23		20:49	19:37-20:18/41		
7 07:46	07:28	17:03-17:30/27	06:51	07:09-07:34/25	07:02	06:21	06:40-07:09/29	05:59	06:25-07:17/52		
17:18	17:52		18:23		19:55	20:24		20:50	19:36-20:18/42		
8 07:46	07:27	17:03-17:31/28	06:50	07:09-07:34/25	07:01	06:20	06:39-07:09/30	05:59	06:25-07:18/53		
17:19	17:53		18:25		19:55	20:25		20:50	19:36-20:18/42		
9 07:46	07:26	17:02-17:32/30	06:48	18:03-18:05/2	06:59	06:19	06:38-07:09/31	05:59	06:26-07:18/52	19:36-20:19/43	
17:20	17:55		18:26	07:09-07:33/24	19:56	20:26		20:51	06:20-06:21/1		
10 07:46	07:25	17:02-17:34/32	06:46	18:00-18:06/6	06:58	07:16-07:26/10	06:18	06:37-07:09/32	05:59	06:26-07:19/53	19:36-20:20/44
17:21	17:56		18:27	07:10-07:32/22	19:57	20:27		20:51	06:20-06:22/2		
11 07:45	07:24	17:01-17:33/32	06:45	17:57-18:07/10	06:56	07:14-07:29/15	06:17	06:36-07:09/33	05:59	06:27-07:19/52	19:36-20:20/44
17:22	17:57		18:28	07:11-07:30/19	19:58	20:28		20:52	06:20-06:23/3		
12 07:45	07:22	17:02-17:34/32	06:43	17:57-18:08/11	06:55	07:13-07:31/18	06:16	06:35-07:09/34	05:58	06:27-07:20/53	19:36-20:21/45
17:23	17:58		18:29	07:13-07:28/15	19:59	20:29		20:52	06:20-06:24/4		
13 07:45	07:21	17:02-17:34/32	06:42	17:55-18:09/14	06:53	07:11-07:32/21	06:15	06:34-07:09/35	05:58	06:28-07:20/52	19:36-20:21/45
17:24	17:59	07:40-07:43/3	18:30	07:15-07:25/10	20:00	20:30		20:53	06:20-06:25/5		
14 07:45	07:20	17:02-17:34/32	06:40	17:54-18:10/16	06:52	07:10-07:34/24	06:14	06:34-07:10/36	05:58	06:28-07:20/52	19:36-20:21/45
17:25	18:00	07:39-07:45/6	18:31		20:01	20:31		20:53	06:20-06:25/5		
15 07:44	07:19	17:03-17:34/31	06:39	17:54-18:11/17	06:50	07:08-07:34/26	06:13	06:33-07:09/36	05:58	06:28-07:21/53	19:36-20:22/46
17:26	18:02	07:38-07:47/9	18:32		20:02	20:32		20:54	06:20-06:26/6		
16 07:44	07:18	17:03-17:33/30	06:37	17:54-18:12/18	06:49	07:07-07:35/28	06:12	06:32-07:09/37	05:58	06:28-07:21/53	19:36-20:22/46
17:27	18:03	07:36-07:47/11	18:33		20:03	20:32		20:54	06:20-06:26/6		
17 07:44	07:16	17:03-17:32/29	06:36	17:54-18:14/20	06:47	07:06-07:36/30	06:11	06:31-07:08/37	05:58	06:29-07:21/52	19:36-20:22/46
17:28	18:04	07:35-07:48/13	18:34		20:04	20:33		20:54	06:20-06:27/7		
18 07:43	07:15	17:05-17:32/27	06:34	17:54-18:14/20	06:46	07:04-07:35/31	06:10	06:30-07:08/38	05:59	06:29-07:21/52	19:36-20:22/46
17:29	18:05	07:34-07:49/15	18:35		20:05	20:34		20:55	06:20-06:27/7		
19 07:43	07:14	17:05-17:30/25	06:32	17:55-18:15/20	06:44	07:03-07:36/33	06:10	06:29-07:07/38	05:59	06:29-07:21/52	19:36-20:22/46
17:30	18:06	07:33-07:50/17	18:36		20:06	20:35		20:55	06:20-06:27/7		
20 07:42	07:12	17:06-17:29/23	06:31	17:57-18:16/19	06:43	07:01-07:35/34	06:09	06:29-07:07/38	05:59	06:29-07:21/52	19:36-20:23/47
17:31	18:07	07:31-07:49/18	18:37		20:07	20:36		20:55	06:20-06:27/7		
21 07:42	07:11	17:08-17:28/20	06:29	17:59-18:17/18	06:42	07:00-07:36/36	06:08	06:28-07:06/38	05:59	06:30-07:22/52	19:37-20:24/47
17:32	18:08	07:30-07:49/19	18:38		20:08	20:37		20:56	06:21-06:28/7		
22 07:41	07:10	17:10-17:25/15	06:28	18:01-18:19/18	06:40	07:00-07:36/36	06:07	06:27-07:07/40	05:59	06:30-07:22/52	19:37-20:24/47
17:34	18:09	07:29-07:49/20	18:39		20:09	20:38	19:53-19:56/3	20:56	06:21-06:28/7		
23 07:40	07:08	17:14-17:21/7	06:26	18:00-18:19/19	06:39	07:00-07:35/35	06:06	06:27-07:09/42	05:59	06:30-07:22/52	19:37-20:24/47
17:35	18:11	07:27-07:48/21	18:40		20:10	20:39	19:49-20:02/13	20:56	06:21-06:28/7		
24 07:40	07:07	07:26-07:48/22	06:24	17:59-18:20/21	06:37	07:00-07:35/35	06:06	06:26-07:10/44	06:00	06:30-07:22/52	19:37-20:23/46
17:36	18:12		18:41		20:11	20:39	19:46-20:04/18	20:56	06:21-06:28/7		
25 07:39	07:06	07:24-07:46/22	06:23	18:00-18:21/21	06:36	07:00-07:34/34	06:05	06:25-07:10/45	06:00	06:31-07:23/52	19:38-20:24/46
17:37	18:13		18:42		20:12	20:40	19:44-20:06/22	20:56	06:22-06:29/7		
26 07:38	07:04	07:23-07:45/22	06:21	18:00-18:20/20	06:35	07:00-07:33/33	06:04	06:25-07:11/46	06:00	06:31-07:23/52	19:38-20:24/46
17:38	18:14		18:43		20:13	20:41	19:43-20:08/25	20:56	06:22-06:29/7		
27 07:38	07:03	07:21-07:42/21	06:20	18:01-18:20/19	06:33	07:00-07:33/33	06:04	06:24-07:12/48	06:01	06:30-07:23/53	19:38-20:24/46
17:39	18:15		18:44		20:14	06:52-06:57/5	20:42	19:41-20:09/28	20:56	06:22-06:28/6	
28 07:37	07:01	07:20-07:39/19	06:18	18:01-18:18/17	06:32	06:51-07:32/41	06:03	06:24-07:13/49	06:01	06:31-07:23/52	19:39-20:25/46
17:40	18:16		18:45		20:15	20:43	19:41-20:11/30	20:56	06:23-06:29/6		
29 07:36	07:16	19:02-19:15/13	07:16	19:02-19:15/13	06:31	06:50-07:30/40	06:03	06:23-07:13/50	06:01	06:31-07:23/52	19:39-20:24/45
17:42	19:46		19:15	19:05-19:13/8	20:16	20:43	19:39-20:11/32	20:56	06:23-06:28/5		
30 07:35	07:15	19:05-19:13/8	06:30	06:48-07:30/42	06:02	06:23-07:14/51	06:02	06:31-07:24/53	19:40-20:25/45		
17:43	19:47		20:17		20:44	19:39-20:13/34	20:56	06:24-06:28/4			
31 07:35	17:13-17:21/8		07:13		06:02	06:23-07:14/51					
17:44			19:48		20:45	19:38-20:13/35					
Ore potenziali eliofania	302	300	370	397	444	447					
Somma minuti d'ombra	8	823	612	640	1456	3013					

Legenda della tabella:

Giorno del mese Alba (hh:mm) Inizio ombreggiamento (hh:mm)-Fine ombreggiamento (hh:mm)/Minuti d'ombra
Tramonto (hh:mm) Inizio ombreggiamento (hh:mm)-Fine ombreggiamento (hh:mm)/Minuti d'ombra

SHADOW - Calendario per WTG

Calcolo: NEWA WTG: 2 - SQ02
Assunzioni sui calcoli d'ombra

Probabilità di eliofania (media ore giornaliere di insolazione) [CAGLIARI / ELMA S]
Gen Feb Mar Apr Mag Giu Lug Ago Set Ott Nov Dic
4,40 5,05 5,88 7,00 8,45 9,88 10,82 10,03 8,08 6,09 5,07 4,27

Tempo di operatività

N NNE ENE E ESE SSE S SSO OSO O ONO NNO Somma
234 246 616 889 358 158 145 280 748 1.055 865 428 6.021
3,0m/s

	Luglio	Agosto	Settembre	Ottobre	Novembre	Dicembre
1	06:02 06:31-07:23/52 19:40-20:24/44 20:56 06:24-06:28/4	06:25 06:47-07:20/33 20:39	06:53 07:13-07:27/14 19:58	07:21 18:35-18:48/13 19:10 07:52-08:06/14	06:53 16:31-17:02/31 17:26	07:25 17:03
2	06:03 06:31-07:24/53 19:40-20:24/44 20:56 06:25-06:28/3	06:26 06:47-07:20/33 20:38	06:54 07:14-07:24/10 19:56	07:22 18:35-18:46/11 19:08 07:50-08:08/18	06:54 16:32-17:02/30 17:24	07:26 17:03
3	06:03 06:31-07:24/53 19:41-20:24/43 20:56 06:25-06:26/1	06:27 06:48-07:20/32 20:37	06:55 19:55	07:23 18:37-18:44/7 19:07 07:48-08:09/21	06:55 16:33-17:00/27 17:23	07:27 17:03
4	06:04 06:31-07:24/53 20:56 19:41-20:24/43	06:27 06:49-07:20/31 20:36	06:56 19:53	07:24 18:38-18:43/5 19:05 07:47-08:10/23	06:56 16:33-16:59/26 17:22	07:28 17:03
5	06:04 06:31-07:24/53 20:56 19:42-20:24/42	06:28 06:50-07:20/30 20:35	06:57 19:52	07:25 07:46-08:10/24 19:03	06:57 16:34-16:58/24 17:21	07:29 17:02
6	06:05 06:31-07:24/53 20:56 19:43-20:24/41	06:29 06:51-07:20/29 20:33	06:58 19:50	07:26 07:45-08:11/26 19:02	06:58 16:34-16:57/23 17:20	07:30 17:02
7	06:05 06:31-07:23/52 20:55 19:43-20:24/41	06:30 06:51-07:18/27 20:32	06:59 19:49	07:27 07:46-08:11/25 19:00	06:59 16:35-16:55/20 17:19	07:31 17:02
8	06:06 06:31-07:24/53 20:55 19:44-20:24/40	06:31 06:52-07:31/39 20:31	07:00 19:47	07:28 07:47-08:11/24 18:59	07:00 16:37-16:55/18 17:18	07:32 17:02
9	06:07 06:31-07:23/53 20:55 19:44-20:23/39	06:32 06:53-07:33/40 20:30	07:00 19:45	07:28 07:48-08:11/23 18:57	07:01 16:39-16:54/15 17:17	07:33 17:02
10	06:07 06:31-07:23/52 20:54 19:45-20:23/38	06:33 06:54-07:35/41 20:29	07:01 19:44	07:29 07:49-08:10/21 18:56	07:03 16:41-16:53/12 17:16	07:34 17:02
11	06:08 06:31-07:23/52 20:54 19:46-20:23/37	06:34 06:55-07:36/41 20:27	07:02 19:42	07:30 07:50-08:10/20 18:54	07:04 16:44-16:51/7 17:15	07:35 17:02
12	06:09 06:31-07:23/52 20:53 19:46-20:22/36	06:35 06:56-07:38/42 20:26	07:03 19:41	07:31 07:51-08:09/18 18:53	07:05 17:14	07:35 17:03
13	06:09 06:31-07:23/52 20:53 19:47-20:21/34	06:36 06:57-07:39/42 20:25	07:04 18:57-19:03/6 19:39	07:32 07:52-08:08/16 18:51	07:06 17:13	07:36 17:03
14	06:10 06:32-07:23/51 20:53 19:48-20:21/33	06:37 06:58-07:39/41 20:24	07:05 18:54-19:06/12 19:37	07:33 07:53-08:14/21 18:50	07:07 17:12	07:37 17:03
15	06:11 06:32-07:22/50 20:52 19:49-20:20/31	06:38 07:08-07:39/31 20:22 06:58-07:07/9	07:06 18:52-19:08/16 19:36	07:34 07:54-08:16/22 18:48	07:08 17:12	07:38 17:03
16	06:11 06:33-07:21/48 20:51 19:50-20:19/29	06:38 07:07-07:40/33 20:21	07:07 18:49-19:08/19 19:34	07:35 07:55-08:17/22 18:47	07:09 17:11	07:38 17:03
17	06:12 06:34-07:21/47 20:51 19:51-20:18/27	06:39 07:06-07:40/34 20:20	07:08 18:48-19:08/20 19:32	07:37 07:56-08:18/22 18:45	07:10 17:10	07:39 17:04
18	06:13 06:35-07:21/46 20:50 19:53-20:17/24	06:40 07:06-07:40/34 20:18	07:09 18:47-19:08/21 19:31	07:38 07:58-08:19/21 18:44	07:12 17:09	07:40 17:04
19	06:14 06:35-07:19/44 20:50 19:54-20:15/21	06:41 07:06-07:40/34 20:17	07:10 18:47-19:07/20 19:29	07:39 17:44-17:55/11 18:42 07:59-08:20/21	07:13 17:09	07:40 17:04
20	06:14 06:36-07:19/43 20:49 19:57-20:13/16	06:42 07:05-07:41/36 20:16	07:11 18:46-19:06/20 19:28	07:40 17:41-17:57/16 18:41 08:00-08:20/20	07:14 17:08	07:41 17:05
21	06:15 06:37-07:18/41 20:48 20:00-20:10/10	06:43 07:05-07:41/36 20:14	07:11 18:46-19:04/18 19:26	07:41 17:38-17:59/21 18:40 08:01-08:20/19	07:15 17:07	07:41 17:05
22	06:16 06:38-07:17/39 20:48	06:44 07:05-07:40/35 20:13	07:12 18:46-19:03/17 19:24	07:42 17:37-18:00/23 18:38 08:02-08:20/18	07:16 17:07	07:42 17:06
23	06:17 06:39-07:17/38 20:47	06:45 07:06-07:40/34 20:11	07:13 18:42-19:01/19 19:23	07:43 17:35-18:01/26 18:37 08:03-08:19/16	07:17 17:06	07:42 17:06
24	06:18 06:39-07:17/38 20:46	06:46 07:06-07:39/33 20:10	07:14 18:40-19:00/20 19:21	07:44 17:34-18:02/28 18:36 08:04-08:19/15	07:18 17:06	07:43 17:07
25	06:19 06:40-07:18/38 20:45	06:47 07:07-07:38/31 20:08	07:15 18:37-18:58/21 19:19	06:45 16:33-17:02/29 17:34 07:05-07:18/13	07:19 17:05	07:43 17:07
26	06:19 06:41-07:18/37 20:44	06:48 07:08-07:37/29 20:07	07:16 18:36-18:55/19 19:18	06:46 16:32-17:02/30 17:33 07:06-07:17/11	07:20 17:05	07:44 17:08
27	06:20 06:42-07:19/37 20:43	06:49 07:09-07:37/28 20:06	07:17 18:35-18:54/19 19:16	06:47 16:31-17:03/32 17:32 07:08-07:16/8	07:21 17:04	07:44 17:09
28	06:21 06:43-07:20/37 20:43	06:50 07:10-07:36/26 20:04	07:18 18:35-18:52/17 19:15	06:48 16:32-17:04/32 17:30 07:09-07:15/6	07:22 17:04	07:44 17:09
29	06:22 06:44-07:20/36 20:42	06:50 07:11-07:34/23 20:03	07:19 18:35-18:51/16 19:13	06:49 16:32-17:04/32 17:29 07:10-07:13/3	07:23 17:04	07:45 17:10
30	06:23 06:44-07:19/35 20:41	06:51 07:12-07:33/21 20:01	07:20 18:35-18:49/14 19:11 07:57-08:02/5	06:50 16:31-17:03/32 17:28	07:24 17:03	07:45 17:11
31	06:24 06:45-07:20/35 20:40	06:52 07:13-07:31/18 19:59		06:51 16:31-17:03/32 17:27		07:45 17:12
Ore potenziali eliofania	454	425	374	347	302	293
Somma minuti d'ombra	2144	1026	343	911	233	0

Legenda della tabella:

Giorno del mese Alba (hh:mm) Inizio ombreggiamento (hh:mm)-Fine ombreggiamento (hh:mm)/Minuti d'ombra
Tramonto (hh:mm) Inizio ombreggiamento (hh:mm)-Fine ombreggiamento (hh:mm)/Minuti d'ombra

SHADOW - Calendario per WTG

Calcolo: NEWA WTG: 3 - SQ03
Assunzioni sui calcoli d'ombra

Probabilità di eliofania (media ore giornaliere di insolazione) [CAGLIARI / ELMA S]
Gen Feb Mar Apr Mag Giu Lug Ago Set Ott Nov Dic
4,40 5,05 5,88 7,00 8,45 9,88 10,82 10,03 8,08 6,09 5,07 4,27

Tempo di operatività

N NNE ENE E ESE SSE S SSO OSO O ONO NNO Somma
234 246 616 889 358 158 145 280 748 1.055 865 428 6.021
3,0m/s

	Gennaio	Febbraio	Marzo	Aprile	Maggio	Giugno
1	07:46 16:28-16:47/19 17:13	07:34 07:53-08:38/45 17:45	07:00 07:44-07:59/15 18:17	07:12 08:07-09:15/68 19:49 07:34-08:06/32	06:28 19:34-19:56/22 20:18 17:59-19:29/90	06:01 18:05-19:29/84 20:46 06:22-06:54/32
2	07:46 16:29-16:48/19 17:13	07:33 07:52-08:38/46 17:46	06:59 07:38-08:04/26 18:18	07:10 08:07-09:14/67 19:50 07:34-08:05/31	06:27 19:34-19:56/22 20:19 17:59-19:30/91	06:01 18:06-19:29/83 20:46 06:22-06:55/33
3	07:46 16:29-16:49/20 17:14	07:32 07:51-08:39/48 17:48	06:57 07:35-08:07/32 18:19	07:09 08:08-09:13/65 19:51 07:35-08:05/30	06:26 19:34-19:56/22 20:20 17:59-19:30/91	06:01 18:06-19:28/82 20:47 06:21-06:55/34
4	07:46 16:30-16:50/20 17:15	07:31 07:50-08:39/49 17:49	06:56 07:31-08:10/39 18:20	07:07 08:08-09:12/64 19:52 07:36-08:04/29	06:25 19:33-19:55/22 20:21 17:59-19:30/91	06:00 18:07-19:28/81 20:48 06:21-06:56/35
5	07:46 16:31-16:51/20 17:16	07:30 07:49-08:40/51 17:50	06:54 07:29-08:12/43 18:21	07:05 08:08-09:10/62 19:53 07:36-08:03/27	06:23 19:33-19:55/22 20:22 17:58-19:29/91	06:00 18:07-19:29/82 20:48 06:21-06:57/36
6	07:46 16:32-16:52/20 17:17	07:29 07:48-08:40/52 17:51	06:53 07:26-08:14/48 18:22	07:04 08:09-09:09/60 19:54 07:36-08:01/25	06:22 19:34-19:54/20 20:23 17:58-19:30/92	06:00 18:08-19:29/81 20:49 06:21-06:57/36
7	07:46 16:33-16:53/20 17:18	07:28 07:47-08:41/54 17:52	06:51 07:24-08:15/51 18:23	07:02 08:09-09:07/58 07:37-07:59/22 19:55 18:38-18:59/21	06:21 19:34-19:54/20 06:40-06:44/4 20:24 17:58-19:30/92	06:00 18:08-19:28/80 20:50 06:21-06:57/37
8	07:46 16:34-16:54/20 17:19	07:27 17:30-17:31/1 17:53 07:47-08:41/54	06:50 07:23-08:17/54 18:25	07:01 08:10-09:06/56 07:39-07:57/18 19:59 18:22-19:13/51	06:20 19:35-19:53/18 06:39-06:47/8 20:25 17:58-19:30/92	06:00 18:08-19:28/80 20:51 06:21-06:57/37
9	07:46 16:35-16:55/20 17:20	07:26 17:28-17:32/4 17:55 07:47-08:41/54	06:48 07:21-08:17/56 18:26	06:59 08:11-09:04/53 07:41-07:54/13 19:57 18:28-19:08/40	06:19 19:36-19:52/16 06:38-06:48/10 20:26 17:58-19:30/92	06:00 18:09-19:28/79 20:52 06:21-06:58/38
10	07:46 16:36-16:55/19 17:21	07:25 17:26-17:34/8 17:56 07:47-08:41/54	06:46 07:20-08:19/59 18:27	06:58 08:12-09:03/51 19:57 18:26-19:11/45	06:18 19:37-19:51/14 06:37-06:49/12 20:27 17:58-19:30/92	06:00 18:09-19:29/81 20:53 06:21-06:58/38
11	07:45 16:37-16:56/19 17:22	07:24 17:25-17:35/10 17:57 07:48-08:41/53	06:45 07:18-08:19/61 18:28	06:56 08:13-09:00/47 19:58 18:22-19:13/51	06:17 19:39-19:49/10 06:36-06:50/14 20:28 17:58-19:30/92	06:00 18:10-19:29/79 20:54 06:21-06:59/39
12	07:45 16:38-16:58/20 17:23	07:22 17:23-17:35/12 17:58 07:47-08:40/53	06:43 07:17-08:21/64 18:29	06:55 08:15-08:59/44 19:59 18:20-19:15/55	06:16 19:43-19:45/2 06:35-06:51/16 20:29 17:58-19:30/92	06:00 18:10-19:29/79 20:55 06:21-06:59/39
13	07:45 16:40-16:59/19 17:24	07:21 17:23-17:37/14 17:59 07:48-08:40/52	06:42 07:15-08:21/66 18:30	06:53 08:16-08:56/40 20:00 18:18-19:16/58	06:15 17:58-19:30/92 20:30 06:34-06:51/17	06:00 18:11-19:29/78 20:53 06:21-06:59/39
14	07:45 16:42-17:00/18 17:25	07:20 17:22-17:38/16 18:00 07:48-08:40/52	06:40 07:15-08:22/67 18:31	06:52 08:18-08:54/36 20:01 18:16-19:18/62	06:14 17:58-19:30/92 20:31 06:34-06:52/18	06:00 18:11-19:29/78 20:53 06:21-07:00/40
15	07:44 16:47-17:01/14 17:26	07:19 17:22-17:40/18 18:02 07:49-08:40/51	06:39 07:14-08:22/68 18:32	06:50 08:20-08:51/31 20:02 18:14-19:19/65	06:13 18:00-19:30/90 20:32 06:33-06:53/20	06:00 18:11-19:29/78 20:54 06:21-07:00/40
16	07:44 16:47-17:02/15 17:27	07:18 17:21-17:40/19 18:03 07:50-08:39/49	06:37 07:12-08:22/70 18:33	06:49 08:23-08:48/25 20:03 18:12-19:21/69	06:12 18:00-19:30/90 20:32 06:32-06:53/21	06:00 18:12-19:29/77 20:54 06:21-07:00/40
17	07:44 16:48-17:03/15 17:28	07:16 17:21-17:42/21 18:04 07:50-08:38/48	06:36 07:12-08:22/70 18:34	06:47 08:26-08:43/17 20:04 18:10-19:21/71	06:11 18:00-19:30/90 20:33 06:31-06:52/21	06:00 18:12-19:29/77 20:54 06:21-07:00/40
18	07:43 16:49-17:04/15 17:29	07:15 17:22-17:43/21 18:05 07:52-08:38/46	06:34 07:11-08:22/71 18:35	06:46 18:09-19:22/73 20:05	06:10 18:00-19:30/90 20:34 06:30-06:52/22	06:00 18:12-19:29/77 20:55 06:21-07:01/41
19	07:43 16:50-17:06/16 17:30	07:14 17:21-17:44/23 18:06 07:54-08:37/43	06:32 07:11-08:23/72 18:36	06:44 18:08-19:24/76 20:06	06:10 18:00-19:29/89 20:35 06:31-06:53/22	06:00 18:12-19:29/77 20:55 06:21-07:01/41
20	07:42 16:51-17:06/15 17:31	07:12 17:22-17:45/23 18:07 07:55-08:35/40	06:31 07:10-08:22/72 06:51-06:57/6 18:37	06:43 18:07-19:24/77 20:07	06:09 18:01-19:30/89 20:36 06:31-06:53/22	06:00 18:12-19:29/77 20:55 06:21-07:01/41
21	07:42 16:52-17:06/14 17:32	07:11 17:23-17:47/24 18:08 07:57-08:34/37	06:29 07:09-08:22/73 06:47-07:01/14 18:38	06:42 18:06-19:25/79 20:08	06:08 18:01-19:30/89 20:37 06:31-06:52/21	06:00 18:13-19:30/77 20:56 06:21-07:02/41
22	07:41 16:54-17:05/11 17:34	07:10 17:23-17:48/25 18:09 08:01-08:33/32	06:28 07:09-08:22/73 06:46-07:04/18 18:39	06:40 18:04-19:25/81 20:09	06:07 18:01-19:29/88 20:38 06:31-06:51/20	06:00 18:13-19:30/77 20:56 06:21-07:02/41
23	07:41 16:55-17:03/6 17:35	07:08 17:25-17:49/24 18:11 08:02-08:30/28	06:26 07:08-08:21/73 06:44-07:05/21 18:40	06:39 18:04-19:26/82 20:10	06:06 18:02-19:30/88 20:39 06:31-06:52/21	06:00 18:13-19:30/77 20:56 06:21-07:02/41
24	07:40 08:01-08:29/28 17:36	07:07 17:27-17:51/24 18:12 08:04-08:28/24	06:24 07:08-08:21/73 18:41	06:37 19:42-19:49/7 20:11 18:03-19:27/84	06:06 18:02-19:29/87 06:26-06:28/2 20:40 06:29-06:51/22	06:00 18:13-19:30/77 20:56 06:21-07:02/41
25	07:39 07:59-08:30/31 17:37	07:06 17:29-17:51/22 18:13 08:06-08:25/19	06:23 06:41-08:21/100 18:42	06:36 19:39-19:50/11 20:12 18:03-19:28/85	06:05 18:02-19:29/87 20:40 06:26-06:51/25	06:00 18:14-19:31/77 20:56 06:22-07:02/40
26	07:39 07:58-08:31/33 17:38	07:04 08:12-08:20/8 18:14 17:36-17:53/17	06:21 06:39-08:20/101 18:43	06:35 19:37-19:51/14 20:13 18:02-19:28/86	06:04 18:03-19:29/86 20:41 06:25-06:50/25	06:00 18:14-19:31/77 20:56 06:22-07:02/40
27	07:38 07:58-08:33/35 17:39	07:03 17:36-17:53/17 18:15	06:20 06:38-08:20/102 18:44	06:33 19:36-19:52/16 20:14 18:01-19:28/87	06:04 18:03-19:29/86 20:42 06:24-06:50/26	06:01 18:13-19:31/78 20:56 06:22-07:02/40
28	07:37 07:57-08:34/37 17:40	07:01 17:38-17:52/14 18:16	06:18 06:36-08:18/102 18:45	06:32 19:36-19:53/17 20:15 18:01-19:29/88	06:03 18:04-19:29/85 20:43 06:24-06:52/28	06:01 18:14-19:32/78 20:56 06:23-07:03/40
29	07:36 07:56-08:35/39 17:42	07:06 17:29-17:51/22 18:13 08:06-08:25/19	07:16 07:35-09:18/103 19:46	06:31 19:34-19:53/19 20:16 18:00-19:28/88	06:03 18:04-19:29/85 20:44 06:23-06:52/29	06:01 18:14-19:32/78 20:56 06:23-07:03/40
30	07:35 07:55-08:36/41 17:43	07:05 17:27-17:51/24 18:14 17:36-17:53/17	07:15 07:35-09:17/102 19:47	06:30 19:34-19:55/21 20:17 18:00-19:29/89	06:02 18:05-19:29/84 20:44 06:23-06:53/30	06:02 18:14-19:33/79 20:56 06:24-07:03/39
31	07:35 07:54-08:37/43 17:44	07:04 08:12-08:20/8 18:14 17:36-17:53/17	07:13 07:34-09:16/102 19:48	06:29 18:00-19:29/89 20:18 18:00-19:29/89	06:02 18:04-19:28/84 20:45 06:23-06:54/31	06:02 18:14-19:33/79 20:56 06:24-07:03/39
Ore potenziali eliofania	302	300	370	397	444	447
Somma minuti d'ombra	759	1499	2362	2820	3486	3523

Legenda della tabella:

Giorno del mese Alba (hh:mm) Inizio ombreggiamento (hh:mm)-Fine ombreggiamento (hh:mm)/Minuti d'ombra
Tramonto (hh:mm) Inizio ombreggiamento (hh:mm)-Fine ombreggiamento (hh:mm)/Minuti d'ombra

SHADOW - Calendario per WTG

Calcolo: NEWA WTG: 3 - SQ03
Assunzioni sui calcoli d'ombra

Probabilità di eliofanìa (media ore giornaliere di insolazione) [CAGLIARI / ELMA S]
Gen Feb Mar Apr Mag Giu Lug Ago Set Ott Nov Dic
4,40 5,05 5,88 7,00 8,45 9,88 10,82 10,03 8,08 6,09 5,07 4,27

Tempo di operatività

N NNE ENE E ESE SSE S SSO OSO O ONO NNO Somma
234 246 616 889 358 158 145 280 748 1.055 865 428 6.021
3,0m/s

	Luglio	Agosto	Settembre	Ottobre	Novembre	Dicembre
1	06:02 18:14-19:33/79 20:56 06:24-07:03/39	06:25 19:51-19:58/7 20:39 18:09-19:41/92	06:53 08:12-08:59/47 19:58 18:21-19:12/51	07:21 07:55-08:59/64 19:10 18:41-18:48/7	06:53 16:55-17:02/7 17:26 07:16-08:10/54	07:26 16:19-16:39/20 17:03
2	06:03 18:14-19:33/79 20:56 06:25-07:04/39	06:26 19:49-20:00/11 20:38 18:09-19:41/92	06:54 08:10-09:01/51 19:56 18:24-19:09/45	07:22 07:56-08:58/62 19:08 18:44-18:46/2	06:54 16:58-17:02/4 17:24 07:17-08:11/54	07:27 16:18-16:38/20 17:03
3	06:03 18:14-19:34/80 20:56 06:25-07:03/38	06:27 19:47-20:02/15 20:37 18:09-19:41/92	06:55 08:09-09:02/53 19:55 18:26-19:06/40	07:23 07:57-08:57/60 19:07	06:55 07:17-08:11/54 17:23	07:27 16:18-16:38/20 17:03
4	06:04 18:14-19:33/79 20:56 06:26-07:04/38	06:27 19:46-20:03/17 20:36 18:09-19:41/92	06:56 08:07-09:03/56 19:53 18:30-19:02/32	07:24 07:58-08:55/57 19:05	06:56 07:17-08:10/53 17:22	07:28 16:18-16:38/20 17:03
5	06:04 18:14-19:34/80 20:56 06:26-07:03/37	06:28 19:46-20:04/18 20:35 18:09-19:41/92	06:57 08:06-09:04/58 19:52 18:35-18:57/22	07:25 07:59-08:54/55 19:03	06:57 07:18-08:10/52 17:21	07:29 16:18-16:38/20 17:02
6	06:05 18:14-19:35/81 20:56 06:27-07:04/37	06:29 19:44-20:04/20 20:33 18:08-19:39/91	06:58 08:05-09:05/60 19:50 07:32-07:57/25	07:26 08:00-08:52/52 19:02	06:58 07:19-08:10/51 17:20	07:30 16:18-16:38/20 17:02
7	06:05 18:14-19:35/81 20:56 06:27-07:03/36	06:30 19:43-20:04/21 20:32 18:08-19:39/91	06:59 08:04-09:06/62 19:49 07:31-07:58/27	07:27 08:01-08:50/49 19:00	06:59 07:21-08:10/49 17:19	07:31 16:18-16:38/20 17:02
8	06:06 18:14-19:36/82 20:56 06:28-07:03/35	06:31 19:43-20:05/22 20:31 18:08-19:39/91	07:00 08:03-09:07/64 19:47 07:30-07:59/29	07:28 08:03-08:48/45 18:59	07:00 07:22-08:10/48 17:18	07:32 16:18-16:38/20 17:02
9	06:07 18:13-19:35/82 20:56 06:28-07:02/34	06:32 19:43-20:05/22 20:30 18:08-19:39/91	07:01 08:01-09:06/65 19:45 07:28-07:58/30	07:29 08:05-08:46/41 18:57	07:01 07:23-08:09/46 17:17	07:33 16:18-16:38/20 17:02
10	06:07 18:13-19:36/83 20:54 06:29-07:03/34	06:33 19:42-20:05/23 20:29 18:08-19:39/91	07:01 08:00-09:07/67 19:44 07:27-07:58/31	07:30 08:07-08:43/36 18:56	07:03 07:24-08:08/44 17:16	07:34 16:19-16:38/19 17:02
11	06:08 18:14-19:37/83 20:54 06:30-07:03/33	06:34 19:42-20:05/23 20:28 18:08-19:38/90	07:02 07:27-09:07/100 19:42	07:30 08:10-08:39/29 18:54	07:04 07:25-08:08/43 17:15	07:35 16:18-16:37/19 17:02
12	06:09 18:13-19:36/83 20:54 06:30-07:02/32	06:35 19:42-20:04/22 20:26 18:08-19:38/90	07:03 07:26-09:08/102 19:41	07:31 08:13-08:35/22 18:53	07:05 07:27-08:08/41 17:14	07:35 16:19-16:37/18 17:03
13	06:09 18:13-19:37/84 20:53 06:31-07:02/31	06:36 19:43-20:03/20 20:25 18:08-19:37/89	07:04 07:26-09:08/102 19:39	07:32 08:22-08:26/4 18:51	07:06 07:28-08:07/39 17:13	07:36 16:19-16:38/19 17:03
14	06:10 18:13-19:38/85 20:53 06:32-07:02/30	06:37 19:42-20:01/19 20:24 18:09-19:37/88	07:05 07:26-09:08/102 19:37	07:33 18:10-18:25/15 18:50	07:07 07:29-08:06/37 17:13	07:37 16:20-16:38/18 17:03
15	06:11 18:12-19:37/85 20:52 06:32-07:00/28	06:38 19:43-20:00/17 20:22 18:08-19:35/87	07:06 07:26-09:09/103 19:36	07:35 18:08-18:25/17 18:48	07:08 07:30-08:05/35 17:12	07:38 16:20-16:38/18 17:03
16	06:11 18:12-19:38/86 20:52 06:33-07:00/27	06:38 19:43-19:59/16 20:21 18:08-19:35/87	07:07 07:27-09:09/102 19:34	07:36 08:41-08:54/13 18:47	07:09 07:31-08:04/33 17:11	07:38 16:20-16:38/18 17:03
17	06:12 18:12-19:39/87 20:51 06:34-07:00/26	06:39 19:45-19:57/12 20:20 18:08-19:34/86	07:08 07:27-09:08/101 19:32	07:37 17:59-18:22/23 18:45	07:10 07:33-08:04/31 17:10	07:39 16:21-16:39/18 17:04
18	06:13 18:12-19:39/87 20:50 06:35-07:00/25	06:40 19:46-19:56/10 20:18 18:09-19:33/84	07:09 07:55-09:08/73 19:31	07:38 17:57-18:21/24 18:44	07:12 07:35-08:03/28 17:09	07:40 16:21-16:39/18 17:04
19	06:14 18:11-19:39/88 20:50 06:35-07:00/25	06:41 19:49-19:55/6 20:17 18:09-19:33/84	07:10 07:54-09:08/74 19:29	07:39 17:56-18:20/24 18:42	07:13 16:30-16:38/8 17:09	07:40 16:22-16:39/17 17:04
20	06:14 18:11-19:39/88 20:49 06:39-07:01/22	06:42 18:10-19:32/82 20:16	07:11 07:54-09:08/74 19:28	07:40 17:55-18:19/24 18:41	07:14 16:29-16:40/11 17:08	07:41 16:22-16:39/17 17:05
21	06:15 18:11-19:40/89 20:48 06:41-07:02/21	06:43 18:10-19:31/81 20:14	07:12 07:54-09:07/73 19:26	07:41 17:53-18:17/24 18:40	07:15 16:27-16:41/14 17:07	07:41 16:23-16:40/17 17:05
22	06:16 18:11-19:40/89 20:48 06:41-07:02/21	06:44 18:11-19:30/79 20:13	07:13 07:54-09:07/73 19:24	07:42 17:53-18:16/23 18:38	07:16 16:27-16:42/15 17:07	07:42 16:23-16:40/17 17:06
23	06:17 18:11-19:40/89 20:47 06:41-07:03/22	06:45 18:11-19:28/77 20:11	07:14 07:54-09:07/73 19:23	07:43 17:52-18:14/22 18:37	07:17 16:27-16:43/16 17:06	07:43 16:24-16:41/17 17:06
24	06:18 18:10-19:40/90 20:46 06:40-07:02/22	06:46 18:11-19:27/76 20:10	07:15 07:54-09:06/72 19:21	07:44 17:51-18:13/22 18:36	07:18 16:27-16:42/15 17:06	07:43 16:24-16:41/17 17:07
25	06:19 18:10-19:40/90 20:45 06:40-07:03/23	06:47 18:12-19:25/73 20:09	07:16 07:54-09:05/71 19:19	07:45 16:51-17:11/20 17:34	07:19 16:26-16:42/16 17:05	07:43 16:25-16:43/18 17:07
26	06:19 18:10-19:40/90 20:44 06:41-07:03/22	06:48 08:29-08:46/17 20:07	07:17 07:53-09:03/70 19:18	07:46 16:51-17:10/19 17:33	07:20 16:26-16:41/15 17:05	07:44 16:25-16:43/18 17:08
27	06:20 18:10-19:41/91 20:44 06:42-07:03/21	06:49 08:25-08:50/25 20:06	07:18 07:54-09:02/68 19:16	07:47 16:52-17:09/17 17:32	07:21 16:26-16:40/14 17:04	07:44 16:25-16:43/18 17:09
28	06:21 18:10-19:41/91 20:43 06:43-07:03/20	06:50 08:22-08:53/31 20:04	07:19 18:38-18:54/16 19:15	07:48 16:52-17:08/16 17:30	07:22 16:23-16:40/17 17:04	07:45 16:26-16:45/19 17:09
29	06:22 18:09-19:40/91 20:42 06:44-07:03/19	06:50 08:19-08:55/36 20:03	07:20 07:55-09:01/66 19:13	07:49 16:53-17:06/13 17:29	07:23 16:21-16:39/18 17:04	07:45 16:27-16:45/18 17:10
30	06:23 18:09-19:40/91 20:41 06:44-07:02/18	06:51 08:17-19:19/62 20:01	07:21 18:40-18:49/9 19:11	06:50 16:54-17:04/10 17:28	07:25 16:19-16:39/20 17:03	07:45 16:27-16:46/19 17:11
31	06:24 18:09-19:40/91 20:40 06:45-07:02/17	06:52 08:15-08:59/44 20:00		06:51 16:54-17:04/10 17:27		07:45 16:28-16:46/18 17:12
Ore potenziali eliofanìa	454	425	374	347	302	293
Somma minuti d'ombra	3526	3121	2869	1601	1058	575

Legenda della tabella:

Giorno del mese Alba (hh:mm) Inizio ombreggiamento (hh:mm)-Fine ombreggiamento (hh:mm)/Minuti d'ombra
Tramonto (hh:mm) Inizio ombreggiamento (hh:mm)-Fine ombreggiamento (hh:mm)/Minuti d'ombra

SHADOW - Calendario per WTG

Calcolo: NEWA WTG: 4 - SQ04
Assunzioni sui calcoli d'ombra

Probabilità di eliofania (media ore giornaliera di insolazione) [CAGLIARI / ELMA S]
Gen Feb Mar Apr Mag Giu Lug Ago Set Ott Nov Dic
4,40 5,05 5,88 7,00 8,45 9,88 10,82 10,03 8,08 6,09 5,07 4,27

Tempo di operatività
N NNE ENE E ESE SSE S SSO OSO O ONO NNO Somma
234 246 616 889 358 158 145 280 748 1.055 865 428 6.021
3,0m/s

	Gennaio	Febbraio	Marzo	Aprile	Maggio	Giugno
1	07:45 08:27-09:30/63 17:12 16:35-16:47/12	07:34 07:53-08:15/22 17:45	07:00 07:31-08:28/57 18:17 17:53-17:56/3	07:12 08:04-09:35/91 19:49 07:30-07:35/5	07:08 08:04-09:33/89 19:50 07:28-07:35/7	06:28 06:20 20:18 20:46
2	07:46 08:28-09:30/62 17:13 16:35-16:48/13	07:33 07:52-08:15/23 17:46	06:58 07:29-08:30/61 18:18 17:50-17:57/7	07:10 08:04-09:33/89 19:50 07:28-07:35/7	07:08 08:04-09:33/89 19:50 07:27-07:35/8	06:27 06:20 20:19 20:46
3	07:46 08:28-09:30/62 17:14 16:36-16:49/13	07:32 07:51-08:16/25 17:47	06:57 07:27-08:31/64 18:19 17:48-17:58/10	07:08 08:04-09:33/89 19:50 07:27-07:35/8	07:07 08:04-09:32/88 19:51 07:25-07:35/10	06:26 06:20 20:20 20:47
4	07:46 08:29-09:31/62 17:15 16:36-16:50/14	07:31 07:50-08:16/26 17:49	06:55 07:25-08:33/68 18:20 17:47-18:00/13	07:07 08:04-09:32/88 19:51 07:25-07:35/10	07:05 08:04-09:30/86 19:52 07:23-07:34/11	06:25 06:20 20:21 20:48
5	07:46 08:30-09:31/61 17:16 16:37-16:50/13	07:30 07:49-08:16/27 17:50	06:54 07:23-08:34/71 18:21 17:45-18:00/15	07:05 08:04-09:30/86 19:52 07:23-07:34/11	07:04 08:04-09:30/86 19:53 07:22-07:34/12	06:23 19:54-19:59/5 20:22 20:48
6	07:46 08:30-09:31/61 17:17 16:38-16:52/14	07:29 07:48-08:17/29 17:51	06:52 07:22-08:36/74 18:22 17:44-18:02/17	07:04 08:04-09:30/86 19:53 07:22-07:34/12	07:02 08:04-09:28/84 19:54 07:20-07:32/12	06:22 19:53-20:00/7 20:23 20:49
7	07:46 08:31-09:31/60 17:18 16:38-16:53/15	07:28 07:47-08:17/30 17:52	06:51 07:20-08:36/76 18:23 17:44-18:02/18	07:01 08:05-09:27/82 19:55 07:19-07:31/12	07:01 08:05-09:27/82 19:55 07:19-07:31/12	06:21 19:51-20:01/10 20:24 20:50
8	07:46 08:32-09:32/60 17:19 16:39-16:54/15	07:27 07:46-08:17/31 17:53	06:49 07:19-08:38/79 18:24 17:44-18:04/20	07:01 08:05-09:26/81 19:56 07:17-07:29/12	06:59 08:05-09:26/81 19:56 07:17-07:29/12	06:20 19:50-20:02/12 20:25 20:50
9	07:46 08:33-09:32/59 17:20 16:40-16:55/15	07:26 07:45-08:17/32 17:54	06:48 07:17-08:38/81 18:25 17:44-18:05/21	06:59 08:05-09:26/81 19:57 07:21-07:26/5	06:59 08:05-09:26/81 19:57 07:21-07:26/5	06:19 19:50-20:03/13 20:26 20:51
10	07:45 08:33-09:31/58 17:21 16:40-16:55/15	07:25 07:44-08:17/33 17:56	06:46 07:17-08:39/82 18:27 17:44-18:06/22	06:58 08:06-09:25/79 19:57 07:21-07:26/5	06:58 08:06-09:25/79 19:57 07:21-07:26/5	06:18 19:49-20:04/15 20:27 20:51
11	07:45 08:34-09:31/57 17:22 16:41-16:56/15	07:23 07:43-08:17/34 17:57	06:45 07:15-08:39/84 18:28 17:44-18:07/23	06:56 08:06-09:23/77 19:58 19:13-19:37/24	06:56 08:06-09:23/77 19:58 19:13-19:37/24	06:17 19:49-20:05/16 20:28 20:52
12	07:45 08:35-09:32/57 17:23 16:42-16:58/16	07:22 07:41-08:16/35 17:58	06:43 07:15-08:40/85 18:29 17:44-18:07/23	06:55 08:07-09:22/75 19:59 19:13-19:38/25	06:55 08:07-09:22/75 19:59 19:13-19:38/25	06:16 19:48-20:05/17 20:29 20:52
13	07:45 08:36-09:32/56 17:24 16:42-16:58/16	07:21 07:40-08:15/35 17:59	06:42 07:13-08:40/87 18:30 17:45-18:06/21	06:53 08:07-09:20/73 20:00 19:12-19:39/27	06:53 08:07-09:20/73 20:00 19:12-19:39/27	06:15 19:48-20:06/18 20:30 20:53
14	07:45 08:36-09:31/55 17:25 16:44-17:00/16	07:20 07:39-08:15/36 18:00	06:40 07:12-08:40/88 18:31 17:45-18:04/19	06:52 08:09-09:19/70 20:01 19:12-19:40/28	06:52 08:09-09:19/70 20:01 19:12-19:40/28	06:14 19:48-20:07/19 20:31 20:53
15	07:44 08:37-09:31/54 17:26 16:46-16:59/13	07:19 07:41-08:14/33 18:01	06:39 07:11-08:41/90 18:32 17:47-18:03/16	06:50 08:09-09:17/68 20:02 19:11-19:41/30	06:50 08:09-09:17/68 20:02 19:11-19:41/30	06:13 19:48-20:08/20 20:31 20:54
16	07:44 08:38-09:30/52 17:27 16:46-16:58/12	07:17 07:41-08:13/32 18:03	06:37 07:10-08:41/91 18:33 17:49-17:59/10	06:49 08:10-09:16/66 20:03 19:11-19:42/31	06:49 08:10-09:16/66 20:03 19:11-19:42/31	06:12 19:49-20:09/20 20:32 20:54
17	07:43 08:04-08:05/1 17:28 08:39-09:30/51	07:16 07:42-08:12/30 18:04	06:35 07:10-08:41/91 18:34	06:47 08:11-09:13/62 20:04 19:11-19:42/31	06:47 08:11-09:13/62 20:04 19:11-19:42/31	06:11 19:49-20:10/21 20:33 20:54
18	07:43 08:03-08:05/2 17:29 08:40-09:29/49	07:15 07:44-08:10/26 18:05	06:34 07:09-08:41/92 18:35	06:46 08:12-09:12/60 20:05 19:11-19:43/32	06:46 08:12-09:12/60 20:05 19:11-19:43/32	06:10 19:49-20:09/20 20:34 20:55
19	07:43 08:03-08:06/3 17:30 08:42-09:29/47	07:14 07:45-08:08/23 18:06	06:32 07:08-08:41/93 18:36	06:44 08:14-09:10/56 20:06 19:11-19:41/30	06:44 08:14-09:10/56 20:06 19:11-19:41/30	06:09 19:50-20:08/18 20:35 20:55
20	07:42 08:02-08:06/4 17:31 08:42-09:28/46	07:12 07:48-08:06/18 18:07	06:31 07:08-08:41/93 18:37	06:43 08:15-09:08/53 20:07 19:12-19:41/29	06:43 08:15-09:08/53 20:07 19:12-19:41/29	06:09 19:50-20:08/18 20:36 20:55
21	07:42 08:02-08:07/5 17:32 08:44-09:28/44	07:11 07:51-08:02/11 18:08	06:29 07:07-08:40/93 18:38	06:41 08:17-09:06/49 20:08 19:13-19:40/27	06:41 08:17-09:06/49 20:08 19:13-19:40/27	06:08 19:51-20:08/17 20:37 20:55
22	07:41 08:01-08:06/5 17:33 08:45-09:27/42	07:10 07:50-08:06/6 18:09	06:27 07:07-08:41/94 18:39	06:40 08:18-09:03/45 20:09 19:13-19:39/26	06:40 08:18-09:03/45 20:09 19:13-19:39/26	06:07 19:52-20:07/15 20:38 20:56
23	07:40 08:00-08:06/6 17:36 08:46-09:25/39	07:08 07:55-08:06/11 18:10	06:26 07:06-08:40/94 18:40	06:39 08:20-09:01/41 20:10 19:14-19:38/24	06:39 08:20-09:01/41 20:10 19:14-19:38/24	06:06 19:53-20:05/12 20:39 20:56
24	07:40 08:00-08:07/7 17:36 08:49-09:25/36	07:07 07:48-08:14/26 18:12	06:24 07:05-08:39/94 18:41	06:37 08:23-08:58/35 20:11 19:16-19:36/20	06:37 08:23-08:58/35 20:11 19:16-19:36/20	06:06 19:55-20:05/10 20:39 20:56
25	07:39 07:59-08:07/8 17:37 08:50-09:23/33	07:06 07:43-08:18/35 18:13	06:23 07:05-08:39/94 18:42	06:36 08:25-08:54/29 20:12 19:17-19:34/17	06:36 08:25-08:54/29 20:12 19:17-19:34/17	06:05 19:56-20:03/7 20:40 20:56
26	07:38 07:58-08:09/11 17:38 08:52-09:21/29	07:04 07:39-08:21/42 18:14	06:21 07:04-08:38/94 18:43 18:16-18:22/6	06:35 08:29-08:51/22 20:13 19:19-19:31/12	06:35 08:29-08:51/22 20:13 19:19-19:31/12	06:04 06:00 20:41 20:56
27	07:38 07:57-08:10/13 17:39 08:54-09:19/25	07:03 07:36-08:24/48 18:15	06:20 07:05-08:39/94 18:44 18:14-18:23/9	06:33 08:35-08:44/9 20:14	06:33 08:35-08:44/9 20:14	06:04 06:00 20:42 20:56
28	07:37 07:57-08:12/15 17:40 08:58-09:17/19	07:01 07:34-08:26/52 18:16	06:18 07:04-08:37/93 18:45 18:11-18:24/13	06:32 06:30 20:15	06:32 06:30 20:15	06:03 06:00 20:43 20:56
29	07:36 07:56-08:12/16 17:42 09:03-09:11/8		07:16 08:04-09:36/92 19:46 19:09-19:25/16	06:31 06:30 20:16	06:31 06:30 20:16	06:03 06:00 20:43 20:56
30	07:35 07:55-08:13/18 17:43		07:15 08:04-09:36/92 19:47 19:08-19:26/18	06:29 06:29 20:17	06:29 06:29 20:17	06:02 06:00 20:44 20:56
31	07:34 07:54-08:14/20 17:44		07:13 08:04-09:35/91 19:48 07:31-07:34/3	06:28 06:28 20:18	06:28 06:28 20:18	06:02 06:00 20:45 20:56
Ore potenziali eliofania	302	300	370	397	444	447
Somma minuti d'ombra	1776	805	2975	2494	310	0

Legenda della tabella:

Giorno del mese Alba (hh:mm) Inizio ombreggiamento (hh:mm)-Fine ombreggiamento (hh:mm)/Minuti d'ombra
Tramonto (hh:mm) Inizio ombreggiamento (hh:mm)-Fine ombreggiamento (hh:mm)/Minuti d'ombra

SHADOW - Calendario per WTG

Calcolo: NEWA WTG: 4 - SQ04
Assunzioni sui calcoli d'ombra

Probabilità di eliofanità (media ore giornaliere di insolazione) [CAGLIARI / ELMA S]
Gen Feb Mar Apr Mag Giu Lug Ago Set Ott Nov Dic
4,40 5,05 5,88 7,00 8,45 9,88 10,82 10,03 8,08 6,09 5,07 4,27

Tempo di operatività
N NNE ENE E ESE SSE S SSO OSO O ONO NNO Somma
234 246 616 889 358 158 145 280 748 1.055 865 428 6.021
3,0m/s

	Luglio	Agosto	Settembre	Ottobre	Novembre	Dicembre
1	06:02	06:25 19:59-20:16/17	06:53 08:05-09:22/77	07:21 07:53-09:19/86	06:52 07:13-07:46/33	07:25 08:16-09:13/57
	20:56	20:39	19:58 19:12-19:36/24	19:10 18:24-18:46/22	17:25	17:03 16:23-16:39/16
2	06:03	06:25 19:59-20:15/16	06:54 08:04-09:23/79	07:22 07:53-09:18/85	06:54 07:15-07:47/32	07:26 08:16-09:14/58
	20:56	20:38	19:56 07:19-07:24/5	19:08 18:23-18:46/23	17:24	17:03 16:23-16:38/15
3	06:03	06:26 20:00-20:14/14	06:55 08:03-09:24/81	07:23 07:54-09:17/83	06:55 07:16-07:47/31	07:27 08:16-09:15/59
	20:56	20:37	19:55 07:15-07:27/12	19:07 18:22-18:44/22	17:23	17:03 16:23-16:38/15
4	06:04	06:27 20:01-20:13/12	06:56 08:02-09:24/82	07:24 07:55-09:16/81	06:56 07:17-07:47/30	07:28 08:16-09:16/60
	20:56	20:36	19:53 07:16-07:28/12	19:05 18:21-18:43/22	17:22	17:02 16:23-16:38/15
5	06:04	06:28 20:00-20:11/11	06:57 08:01-09:25/84	07:25 07:55-09:15/80	06:57 07:18-07:46/28	07:29 08:16-09:16/60
	20:56	20:34	19:52 07:17-07:29/12	19:03 18:21-18:41/20	17:21	17:02 16:23-16:38/15
6	06:05	06:29 20:01-20:10/9	06:58 08:01-09:26/85	07:26 07:56-09:13/77	06:58 07:19-07:46/27	07:30 08:16-09:17/61
	20:55	20:33	19:50 07:18-07:30/12	19:02 18:21-18:40/19	17:20	17:02 16:24-16:38/14
7	06:05	06:30 20:03-20:09/6	06:59 08:00-09:26/86	07:27 07:57-09:12/75	06:59 07:21-07:47/26	07:31 08:17-09:18/61
	20:55	20:32	19:48 07:19-07:30/11	19:00 18:21-18:38/17	17:19	17:02 16:24-16:38/14
8	06:06	06:31 20:05-20:08/3	06:59 07:58-09:26/88	07:27 07:58-09:10/72	07:00 07:22-07:46/24	07:32 08:17-09:19/62
	20:55	20:31	19:47 07:19-07:29/10	18:59 18:21-18:36/15	17:18	17:02 16:25-16:38/13
9	06:06	06:32	07:00 07:57-09:26/89	07:28 07:59-09:09/70	07:01 07:23-07:46/23	07:33 08:17-09:19/62
	20:55	20:30	19:45 07:20-07:29/9	18:57 18:21-18:35/14	17:17	17:02 16:25-16:38/13
10	06:07	06:33	07:01 07:57-09:27/90	07:29 08:00-09:07/67	07:03 07:24-07:45/21	07:34 08:18-09:20/62
	20:54	20:29	19:44 07:21-07:28/7	18:56 18:22-18:33/11	17:16	17:02 16:26-16:38/12
11	06:08	06:34	07:02 07:56-09:27/91	07:30 08:02-09:05/63	07:04 07:25-07:45/20	07:35 08:17-09:20/63
	20:54	20:27	19:42 07:22-07:27/5	18:54 18:23-18:32/9	17:15	17:02 16:25-16:37/11
12	06:08	06:35	07:03 07:56-09:27/91	07:31 08:03-09:03/60	07:05 07:27-07:45/18	07:35 08:18-09:21/63
	20:53	20:26	19:40 07:23-07:26/3	18:53 18:25-18:30/5	17:14	17:02 16:26-16:37/11
13	06:09	06:36	07:04 07:55-09:27/92	07:32 08:05-09:00/55	07:06 07:28-07:44/16	07:36 08:18-09:22/64
	20:53	20:25	19:39 07:24-07:25/1	18:51 18:28-18:29/1	17:13	17:03 16:26-16:38/12
14	06:10	06:36	07:05 07:55-09:28/93	07:33 08:07-08:58/51	07:07 07:29-07:43/14	07:37 08:19-09:22/63
	20:52	20:24	19:37 19:00-19:16/16	18:50	17:12 08:30-08:49/19	17:03 16:27-16:38/11
15	06:11	06:37	07:06 07:54-09:28/94	07:34 08:09-08:55/46	07:08 07:30-07:43/13	07:38 08:19-09:22/63
	20:52	20:22	19:36 19:00-19:13/13	18:48	17:12 08:27-08:52/25	17:03 16:27-16:38/11
16	06:11	06:38 08:40-08:53/13	07:07 07:53-09:27/94	07:35 08:12-08:52/40	07:09 07:31-07:41/10	07:38 08:19-09:23/64
	20:51	20:21 19:30-19:34/4	19:34 19:01-19:12/11	18:47	17:11 08:25-08:54/29	17:03 16:28-16:38/10
17	06:12	06:39 08:34-08:58/24	07:08 07:53-09:27/94	07:36 08:16-08:48/32	07:10 07:33-07:41/8	07:39 08:20-09:24/64
	20:51	20:20 19:25-19:39/14	19:32 19:04-19:10/6	18:45	17:10 08:24-08:57/33	17:04 16:29-16:39/10
18	06:13	20:07-20:11/4	06:40 08:31-09:02/31	07:09 07:53-09:27/94	07:37 08:20-08:42/22	07:41 07:34-07:41/7
	20:50	20:18 19:23-19:41/18	19:31	18:44	17:09 08:23-08:59/36	17:04 16:28-16:39/11
19	06:14	20:05-20:13/8	06:41 08:28-09:05/37	07:09 07:52-09:27/95	07:38	07:43 07:35-07:41/6
	20:50	20:17 19:21-19:42/21	19:29	18:42	17:09 08:21-09:00/39	17:04 16:29-16:39/10
20	06:14	20:04-20:15/11	06:42 08:25-09:07/42	07:10 07:52-09:26/94	07:40	07:14 07:36-07:41/5
	20:49	20:16 19:20-19:44/24	19:27	18:41	17:08 08:20-09:02/42	17:05 16:29-16:39/10
21	06:15	20:03-20:17/14	06:43 08:23-09:09/46	07:11 07:52-09:26/94	07:41 08:21-08:34/13	07:15 07:37-07:42/5
	20:48	20:14 19:18-19:45/27	19:26	18:40	17:07 08:19-09:03/44	17:05 16:30-16:40/10
22	06:16	20:02-20:18/16	06:44 08:21-09:11/50	07:12 07:52-09:26/94	07:42 08:17-08:37/20	07:16 07:38-07:42/4
	20:47	20:13 19:16-19:44/28	19:24	18:38	17:07 08:18-09:04/46	17:06 16:30-16:40/10
23	06:17	20:01-20:18/17	06:45 08:18-09:12/54	07:13 07:52-09:25/93	07:43 08:15-08:39/24	07:17 07:40-07:43/3
	20:47	20:11 19:15-19:45/30	19:23	18:37	17:06 08:19-09:06/47	17:06 16:31-16:41/10
24	06:18	20:00-20:19/19	06:46 08:17-09:13/56	07:14 07:52-09:25/93	07:44 08:13-08:40/27	07:18 07:41-07:43/2
	20:46	20:10 19:15-19:45/30	19:21	18:35	17:06 08:18-09:07/49	17:07 16:31-16:41/10
25	06:18	20:00-20:19/19	06:47 08:15-09:15/60	07:15 07:52-09:25/93	06:45 07:12-07:42/30	07:19 07:42-07:43/1
	20:45	20:08 19:14-19:46/32	19:19	17:34	17:05 08:17-09:08/51	16:27-16:35/8
26	06:19	20:00-20:20/20	06:48 08:14-09:16/62	07:16 07:51-09:23/92	06:46 07:10-07:42/32	07:20 08:17-09:09/52
	20:44	20:07 19:14-19:45/31	19:18	17:33	17:05 16:26-16:37/11	17:07 16:32-16:43/11
27	06:20	20:00-20:20/20	06:48 08:12-09:18/66	07:17 07:51-09:22/91	06:47 07:10-07:44/34	07:21 08:17-09:10/53
	20:43	20:05 19:13-19:44/31	19:16 18:32-18:39/7	17:32	17:04 16:25-16:38/13	17:09 16:33-16:43/10
28	06:21	19:59-20:19/20	06:49 08:11-09:19/68	07:18 07:52-09:22/90	06:48 07:09-07:45/36	07:22 08:16-09:11/55
	20:43	20:04 19:13-19:42/29	19:15 18:29-18:42/13	17:30	17:04 16:24-16:40/16	17:09 16:33-16:44/11
29	06:22	19:59-20:18/19	06:50 08:09-09:20/71	07:19 07:52-09:21/89	06:49 07:10-07:45/35	07:23 08:16-09:12/56
	20:42	20:02 19:13-19:41/28	19:13 18:27-18:44/17	17:29	17:04 16:24-16:39/15	17:10 16:34-16:45/12
30	06:23	19:59-20:17/18	06:51 08:08-09:21/73	07:20 07:52-09:20/88	06:50 07:11-07:46/35	07:24 08:16-09:13/57
	20:41	20:01 19:12-19:39/27	19:11 18:25-18:45/20	17:28	17:03 16:23-16:39/16	17:11 16:34-16:46/12
31	06:24	19:59-20:16/17	06:52 08:06-09:21/75	07:21 07:52-09:20/88	06:51 07:12-07:46/34	07:25 08:16-09:13/57
	20:40	19:59 19:12-19:37/25		17:27		17:11 16:35-16:46/11
Ore potenziali eliofanità	454	425	374	347	302	293
Somma minuti d'ombra	222	1315	3195	1665	1228	2306

Legenda della tabella:

Giorno del mese Alba (hh:mm) Inizio ombreggiamento (hh:mm)-Fine ombreggiamento (hh:mm)/Minuti d'ombra
Tramonto (hh:mm) Inizio ombreggiamento (hh:mm)-Fine ombreggiamento (hh:mm)/Minuti d'ombra

SHADOW - Calendario per WTG

Calcolo: NEWA WTG: 5 - SQ05
Assunzioni sui calcoli d'ombra

Probabilità di eliofania (media ore giornaliere di insolazione) [CAGLIARI / ELMA S]
Gen Feb Mar Apr Mag Giu Lug Ago Set Ott Nov Dic
4,40 5,05 5,88 7,00 8,45 9,88 10,82 10,03 8,08 6,09 5,07 4,27

Tempo di operatività

N NNE ENE E ESE SSE S SSO OSO O ONO NNO Somma
234 246 616 889 358 158 145 280 748 1.055 865 428 6.021
3,0m/s

	Gennaio	Febbraio	Marzo	Aprile	Maggio	Giugno
1	07:45 08:07-08:52/45 17:12	07:34 08:20-08:59/39 17:45 17:08-17:22/14	07:00 18:17	07:12 19:48	06:28 20:18	06:01 20:46
2	07:46 08:07-08:53/46 17:13	07:33 08:21-08:58/37 17:46 17:07-17:23/16	06:58 18:18	07:10 19:49	06:27 20:19	06:01 20:46
3	07:46 08:07-08:53/46 17:14	07:32 08:22-08:57/35 17:47 17:07-17:24/17	06:57 18:19	07:08 19:50	06:26 20:20	06:00 20:47
4	07:46 08:07-08:54/47 17:15	07:31 08:24-08:55/31 17:49 17:08-17:26/18	06:55 18:20	07:07 19:51	06:25 20:21	06:00 20:48
5	07:46 08:07-08:54/47 17:16	07:30 08:25-08:54/29 17:50 17:08-17:27/19	06:54 18:21	07:05 19:52	06:23 20:22	06:00 20:48
6	07:46 08:07-08:55/48 17:17	07:29 08:27-08:52/25 17:51 17:08-17:28/20	06:52 18:22	07:04 19:53	06:22 20:23	05:59 20:49
7	07:46 08:08-08:56/48 17:18	07:28 08:30-08:50/20 17:52 17:09-17:30/21	06:51 18:23	07:02 19:54	06:21 20:24	05:59 20:49
8	07:46 08:08-08:57/49 17:19	07:27 08:33-08:47/14 17:53 17:10-17:30/20	06:49 18:24	07:01 19:55	06:20 20:25	05:59 20:50
9	07:46 08:09-08:57/48 17:20	07:26 17:11-17:30/19 17:54	06:48 18:25	06:59 19:56	06:19 20:26	05:59 20:51
10	07:45 08:09-08:57/48 17:21	07:25 17:31-17:34/3 17:56 17:12-17:29/17	06:46 18:26	06:58 19:57	06:18 20:27	05:59 20:51
11	07:45 08:09-08:58/49 17:22	07:23 17:27-17:34/7 17:57 17:13-17:26/13	06:45 18:28	06:56 19:31-19:37/6 19:58	06:17 20:28	05:58 20:52
12	07:45 08:10-08:59/49 17:23	07:22 17:26-17:36/10 17:58 17:16-17:24/8	06:43 18:29	06:55 19:29-19:38/9 19:59	06:16 20:29	05:58 20:52
13	07:45 08:09-08:59/50 17:24	07:21 17:24-17:37/13 17:59	06:42 18:30	06:53 19:27-19:39/12 20:00	06:15 20:30	05:58 20:53
14	07:44 08:10-08:59/49 17:25	07:20 17:24-17:38/14 18:00	06:40 18:31	06:52 19:26-19:40/14 20:01	06:14 20:30	05:58 20:53
15	07:44 08:11-09:00/49 17:26	07:19 17:22-17:39/17 18:01	06:39 18:32	06:50 19:25-19:41/16 20:02	06:13 20:31	05:58 20:53
16	07:44 08:10-09:00/50 17:27	07:17 17:22-17:40/18 18:03	06:37 18:33	06:49 19:25-19:42/17 20:03	06:12 20:32	05:58 20:54
17	07:43 08:11-09:01/50 17:28	07:16 17:22-17:42/20 18:04	06:35 18:34	06:47 19:24-19:42/18 20:04	06:11 20:33	05:58 20:54
18	07:43 08:11-09:01/50 17:29	07:15 17:22-17:43/21 18:05	06:34 18:35	06:46 19:24-19:44/20 20:05	06:10 20:34	05:58 20:55
19	07:43 08:12-09:01/49 17:30	07:14 17:21-17:44/23 18:06	06:32 18:36	06:44 19:23-19:44/21 20:06	06:09 20:35	05:59 20:55
20	07:42 08:12-09:01/49 17:31	07:12 17:21-17:46/25 18:07	06:31 18:37	06:43 19:24-19:45/21 20:07	06:09 20:36	05:59 20:55
21	07:41 08:13-09:02/49 17:32	07:11 17:22-17:47/25 18:08	06:29 18:38	06:41 19:24-19:45/21 20:08	06:08 20:37	05:59 20:55
22	07:41 08:13-09:02/49 17:33	07:10 17:22-17:46/24 18:09	06:27 18:39	06:40 19:24-19:44/20 20:09	06:07 20:38	05:59 20:56
23	07:40 08:13-09:01/48 17:35	07:08 17:23-17:45/22 18:10	06:26 18:40	06:39 19:25-19:43/18 20:10	06:06 20:38	05:59 20:56
24	07:40 08:14-09:02/48 17:36	07:07 17:23-17:43/20 18:12	06:24 18:41	06:37 19:26-19:42/16 20:11	06:06 20:39	06:00 20:56
25	07:39 08:15-09:02/47 17:37	07:05 17:25-17:42/17 18:13	06:23 18:42	06:36 19:27-19:39/12 20:12	06:05 20:40	06:00 20:56
26	07:38 08:15-09:01/46 17:38	07:04 17:27-17:41/14 18:14	06:21 18:43	06:35 19:31-19:36/5 20:13	06:04 20:41	06:00 20:56
27	07:38 08:15-09:01/46 17:39	07:03 17:29-17:37/8 18:15	06:19 18:44	06:33 20:14	06:04 20:42	06:00 20:56
28	07:37 08:17-09:01/44 17:40	07:01 18:16	06:18 18:45	06:32 20:15	06:03 20:43	06:01 20:56
29	07:36 08:17-09:01/44 17:42		07:16 19:46	06:31 20:16	06:03 20:43	06:01 20:56
30	07:35 08:18-09:00/42 17:43		07:15 19:47	06:29 20:17	06:02 20:44	06:02 20:56
31	07:34 08:19-09:00/41 17:44		07:13 19:47		06:02 20:45	
Ore potenziali eliofania	302	300	370	396	444	447
Somma minuti d'ombra	1518	733	0	246	0	0

Legenda della tabella:

Giorno del mese Alba (hh:mm) Inizio ombreggiamento (hh:mm)-Fine ombreggiamento (hh:mm)/Minuti d'ombra
Tramonto (hh:mm) Inizio ombreggiamento (hh:mm)-Fine ombreggiamento (hh:mm)/Minuti d'ombra

SHADOW - Calendario per WTG

Calcolo: NEWA WTG: 5 - SQ05
Assunzioni sui calcoli d'ombra

Probabilità di eliofania (media ore giornaliere di insolazione) [CAGLIARI / ELMA S]
Gen Feb Mar Apr Mag Giu Lug Ago Set Ott Nov Dic
4,40 5,05 5,88 7,00 8,45 9,88 10,82 10,03 8,08 6,09 5,07 4,27

Tempo di operatività

N NNE ENE E ESE SSE S SSO OSO O ONO NNO Somma
234 246 616 889 358 158 145 280 748 1.055 865 428 6.021
3,0m/s

	Luglio	Agosto	Settembre	Ottobre	Novembre	Dicembre
1	06:02 20:56	06:25 20:39	06:53 19:58	19:30-19:36/6 07:21 19:10	06:52 17:00-17:02/2 17:25 16:41-16:58/17	07:25 07:51-08:40/49 17:03
2	06:03 20:56	06:25 20:38	06:54 19:56	07:22 19:08	06:53 17:24 16:40-16:59/19	07:26 07:52-08:40/48 17:03
3	06:03 20:56	06:26 20:37	06:55 19:55	07:23 19:06	06:55 17:23 08:03-08:17/14 16:40-17:00/20	07:27 07:52-08:40/48 17:03
4	06:04 20:56	06:27 20:35	06:56 19:53	07:23 19:05	06:56 17:22 07:59-08:20/21 16:39-16:59/20	07:28 07:52-08:41/49 17:02
5	06:04 20:56	06:28 20:34	06:57 19:52	07:24 19:03	06:57 17:21 07:57-08:22/25 16:38-16:58/20	07:29 07:53-08:41/48 17:02
6	06:05 20:55	06:29 20:33	06:58 19:50	07:25 19:02	06:58 17:20 07:55-08:24/29 16:38-16:57/19	07:30 07:53-08:41/48 17:02
7	06:05 20:55	06:30 20:32	06:59 19:48	07:26 19:00	06:59 17:19 07:53-08:25/32 16:37-16:55/18	07:31 07:54-08:42/48 17:02
8	06:06 20:55	06:31 20:31	06:59 19:47	07:27 18:59	07:00 17:18 07:53-08:28/35 16:38-16:55/17	07:32 07:55-08:42/47 17:02
9	06:06 20:54	06:32 20:30	07:00 19:45	07:28 18:57	07:01 17:17 07:52-08:29/37 16:38-16:54/16	07:33 07:56-08:42/46 17:02
10	06:07 20:54	06:33 20:29	07:01 19:44	07:29 18:56	07:02 17:16 07:51-08:30/39 16:38-16:53/15	07:34 07:57-08:43/46 17:02
11	06:08 20:54	06:34 20:27	07:02 19:42	07:30 18:54	07:04 17:15 07:50-08:31/41 16:39-16:51/12	07:34 07:57-08:42/45 17:02
12	06:08 20:53	06:35 20:26	07:03 19:40	07:31 18:53	07:05 17:14 07:49-08:31/42 16:39-16:50/11	07:35 07:58-08:43/45 17:02
13	06:09 20:53	06:36 20:25	07:04 19:39	07:32 18:51	07:06 17:13 07:49-08:33/44 16:41-16:50/9	07:36 07:59-08:43/44 17:03
14	06:10 20:52	06:36 20:24	07:05 19:37	07:33 18:50	07:07 17:12 07:49-08:33/44 16:42-16:49/7	07:37 08:00-08:44/44 17:03
15	06:11 20:52	06:37 20:22	07:06 19:36	07:34 18:48	07:08 17:12 07:48-08:34/46 16:43-16:48/5	07:38 08:00-08:43/43 17:03
16	06:11 20:51	06:38 20:21	07:07 19:34	07:35 18:47	07:09 17:11 07:48-08:34/46 16:44-16:47/3	07:38 08:01-08:44/43 17:03
17	06:12 20:51	06:39 20:20	19:36-19:44/8 07:08 19:32	07:36 18:45	07:10 17:10 07:48-08:35/47	07:39 08:02-08:45/43 17:04
18	06:13 20:50	06:40 20:18	19:34-19:46/12 07:09 19:31	07:37 18:44	07:11 17:09 07:48-08:36/48	07:40 08:02-08:45/43 17:04
19	06:14 20:49	06:41 20:17	19:32-19:48/16 07:09 19:29	07:38 18:42	07:13 17:09 07:48-08:36/48	07:40 08:03-08:45/42 17:04
20	06:14 20:49	06:42 20:15	19:31-19:49/18 07:10 19:27	07:39 18:41	07:14 17:08 07:48-08:37/49	07:41 08:03-08:45/42 17:05
21	06:15 20:48	06:43 20:14	19:30-19:50/20 07:11 19:26	07:41 18:40	07:15 17:07 07:48-08:37/49	07:41 08:04-08:46/42 17:05
22	06:16 20:47	06:44 20:13	19:28-19:49/21 07:12 19:24	07:42 18:38	07:16 17:07 07:48-08:37/49	07:42 08:04-08:46/42 17:06
23	06:17 20:47	06:45 20:11	19:27-19:49/22 07:13 19:23	07:43 18:37	07:17 17:06 07:48-08:37/49	07:42 08:05-08:47/42 17:06
24	06:18 20:46	06:46 20:10	19:27-19:48/21 07:14 19:21	07:44 18:35	07:18 17:06 07:49-08:39/50	07:43 08:05-08:47/42 17:07
25	06:18 20:45	06:47 20:08	19:27-19:46/19 07:15 19:19	06:45 17:34	07:19 17:05 07:49-08:39/50	07:43 08:05-08:48/43 17:07
26	06:19 20:44	06:48 20:07	19:27-19:45/18 07:16 19:18	06:46 17:33	07:20 17:05 07:49-08:39/50	07:44 08:06-08:49/43 17:08
27	06:20 20:43	06:48 20:05	19:27-19:44/17 07:17 19:16	06:47 17:32	07:21 17:04 07:50-08:39/49	07:44 08:06-08:49/43 17:09
28	06:21 20:42	06:49 20:04	19:27-19:42/15 07:18 19:14	06:48 17:30	07:22 17:04 07:50-08:39/49	07:44 08:06-08:49/43 17:09
29	06:22 20:42	06:50 20:02	19:27-19:41/14 07:19 19:13	06:49 17:29	07:23 17:04 07:50-08:40/50	07:45 08:07-08:51/44 17:10
30	06:23 20:41	06:51 20:01	19:27-19:39/12 07:20 19:11	06:50 17:28	07:24 17:03 07:51-08:40/49	07:45 08:07-08:51/44 17:11
31	06:24 20:40	06:52 19:59	19:29-19:37/8 07:21 19:11	06:51 17:27	07:25 17:04 16:43-16:56/13	07:45 08:07-08:51/44 17:11
Ore potenziali eliofania	454	425	374	347	302	293
Somma minuti d'ombra	0	241	6	323	1411	1383

Legenda della tabella:

Giorno del mese Alba (hh:mm) Inizio ombreggiamento (hh:mm)-Fine ombreggiamento (hh:mm)/Minuti d'ombra
Tramonto (hh:mm) Inizio ombreggiamento (hh:mm)-Fine ombreggiamento (hh:mm)/Minuti d'ombra

SHADOW - Calendario per WTG

Calcolo: NEWA WTG: 6 - SQ06
Assunzioni sui calcoli d'ombra

Probabilità di eliofania (media ore giornaliere di insolazione) [CAGLIARI / ELMA S]
Gen Feb Mar Apr Mag Giu Lug Ago Set Ott Nov Dic
4,40 5,05 5,88 7,00 8,45 9,88 10,82 10,03 8,08 6,09 5,07 4,27

Tempo di operatività

N NNE ENE E ESE SSE S SSO OSO O ONO NNO Somma
234 246 616 889 358 158 145 280 748 1.055 865 428 6.021
3,0m/s

	Gennaio	Febbraio	Marzo	Aprile	Maggio	Giugno
1	07:45 08:07-08:40/33 17:13	07:34 07:53-08:36/43 17:45	07:00 07:38-08:16/38 18:17 07:18-07:35/17	07:12 19:49	06:28 06:52-07:08/16 20:18 18:56-19:46/50	06:01 19:17-19:26/9 20:46
2	07:46 08:07-08:40/33 17:13	07:33 07:53-08:37/44 17:46	06:58 07:39-08:15/36 18:18 07:17-07:36/19	07:10 19:50	06:27 06:53-07:07/14 20:19 18:56-19:46/50	06:01 20:46
3	07:46 08:07-08:40/33 17:14	07:32 07:53-08:37/44 17:48	06:57 07:40-08:13/33 18:19 07:15-07:35/20	07:08 19:50	06:26 06:55-07:05/10 20:20 18:56-19:46/50	06:01 20:47
4	07:46 08:08-08:40/32 17:15	07:31 07:53-08:37/44 17:49	06:55 07:42-08:12/30 18:20 07:14-07:35/21	07:07 19:51	06:25 18:55-19:45/50 20:21	06:00 20:48
5	07:46 08:08-08:40/32 17:16	07:30 07:49-08:38/49 17:50	06:54 07:43-08:09/26 18:21 07:12-07:33/21	07:05 19:52	06:23 18:55-19:45/50 20:22	06:00 20:48
6	07:46 08:09-08:40/31 17:17	07:29 07:48-08:38/50 17:51	06:52 07:46-08:07/21 18:22 07:13-07:33/20	07:04 07:22-07:28/6 19:53	06:22 18:55-19:45/50 20:23	06:00 20:49
7	07:46 08:09-08:40/31 17:18	07:28 07:47-08:38/51 17:52	06:51 07:48-08:02/14 18:23 07:14-07:31/17	07:02 07:20-07:31/11 19:54	06:21 18:55-19:45/50 20:24	05:59 20:50
8	07:46 08:10-08:40/30 17:19	07:27 07:46-08:38/52 17:53	06:49 07:08-07:10/2 18:24 07:16-07:29/13	07:01 07:19-07:33/14 19:55	06:20 18:55-19:45/50 20:25	05:59 20:50
9	07:46 08:11-08:41/30 17:20	07:26 07:45-08:38/53 17:55	06:48 07:06-07:11/5 18:26 07:19-07:25/6	06:59 07:17-07:34/17 19:56	06:19 18:55-19:45/50 20:26	05:59 20:51
10	07:45 08:11-08:40/29 17:21	07:25 07:44-08:38/54 17:56	06:46 07:05-07:12/7 18:27	06:58 07:16-07:36/20 19:57	06:18 18:56-19:44/48 20:27	05:59 20:51
11	07:45 08:12-08:41/29 17:22	07:23 07:42-08:36/54 17:57	06:45 07:03-07:12/9 18:28	06:56 07:14-07:36/22 19:58	06:17 18:56-19:44/48 20:28	05:59 20:52
12	07:45 08:13-08:41/28 17:23	07:22 07:41-08:36/55 17:58	06:43 07:02-07:13/11 18:29	06:55 07:13-07:37/24 19:59	06:16 18:56-19:44/48 20:29	05:58 20:52
13	07:45 08:14-08:41/27 17:24	07:21 07:40-08:36/56 17:59	06:42 07:00-07:12/12 18:30	06:53 07:11-07:36/25 20:00	06:15 18:57-19:43/46 20:30	05:58 20:53
14	07:45 08:14-08:40/26 17:25	07:20 07:39-08:35/56 18:00	06:40 06:58-07:11/13 18:31	06:52 07:10-07:37/27 20:01	06:14 18:57-19:43/46 20:31	05:58 20:53
15	07:44 08:15-08:41/26 17:26	07:19 07:38-08:34/56 18:01	06:39 06:57-07:11/14 18:32	06:50 07:08-07:36/28 20:02	06:13 18:58-19:43/45 20:32	05:58 20:54
16	07:44 08:06-08:15/9 17:27 08:16-08:40/24	07:17 07:36-08:32/56 18:03	06:37 06:55-07:10/15 18:33	06:49 07:07-07:36/29 20:03 19:18-19:29/11	06:12 18:59-19:42/43 20:33	05:58 20:54
17	07:43 08:04-08:40/36 17:28	07:16 07:36-08:31/55 18:04	06:35 06:54-07:09/15 18:34	06:47 07:05-07:35/30 20:04 19:13-19:33/20	06:11 18:59-19:42/43 20:34	05:58 20:54
18	07:43 08:03-08:39/36 17:29	07:15 07:36-08:30/54 18:05	06:34 06:54-07:07/13 18:35	06:46 07:04-07:35/31 20:05 19:10-19:36/26	06:10 19:00-19:41/41 20:35	05:58 20:55
19	07:43 08:03-08:39/36 17:30	07:14 07:35-08:28/53 18:06	06:32 06:57-07:05/8 18:36	06:44 07:03-07:35/32 20:06 19:08-19:38/30	06:09 19:00-19:40/40 20:36	05:59 20:55
20	07:42 08:02-08:37/35 17:31	07:12 07:35-08:25/50 18:07	06:31 18:37	06:43 07:01-07:34/33 20:07 19:06-19:39/33	06:09 19:02-19:40/38 20:37	05:59 20:55
21	07:42 08:02-08:36/34 17:32	07:11 07:36-08:22/46 18:08	06:29 18:38	06:41 07:00-07:33/33 20:08 19:04-19:41/37	06:08 19:02-19:39/37 20:38	05:59 20:55
22	07:41 08:01-08:33/32 17:34	07:10 07:35-08:21/46 18:09	06:28 18:39	06:40 06:59-07:32/33 20:09 19:02-19:41/39	06:07 19:03-19:38/35 20:39	05:59 20:56
23	07:40 08:00-08:28/28 17:35	07:08 07:35-08:21/46 18:10 07:27-07:31/4	06:26 18:40	06:39 06:57-07:30/33 20:10 19:01-19:42/41	06:06 19:04-19:38/34 20:40	05:59 20:56
24	07:40 08:00-08:30/30 17:36	07:07 07:36-08:21/45 18:12 07:26-07:33/7	06:24 18:41	06:37 06:56-07:29/33 20:11 19:01-19:43/42	06:06 19:05-19:37/32 20:41	06:00 20:56
25	07:39 07:59-08:31/32 17:37	07:06 07:36-08:20/44 18:13 07:24-07:34/10	06:23 18:42	06:36 06:55-07:28/33 20:12 18:59-19:43/44	06:05 19:06-19:35/29 20:42	06:00 20:56
26	07:38 07:58-08:32/34 17:38	07:04 07:37-08:20/43 18:14 07:23-07:35/12	06:21 18:43	06:35 07:13-07:24/11 18:58-19:44/46 20:13 06:53-07:12/19	06:04 19:07-19:35/28 20:43	06:00 20:56
27	07:38 07:57-08:33/36 17:39	07:03 07:36-08:18/42 18:15 07:21-07:35/14	06:20 18:44	06:33 06:52-07:12/20 20:14 18:58-19:45/47	06:04 19:08-19:34/26 20:44	06:01 20:56
28	07:37 07:57-08:34/37 17:40	07:01 07:38-08:18/40 18:16 07:20-07:36/16	06:18 18:45	06:32 06:51-07:11/20 20:15 18:58-19:45/47	06:03 19:10-19:33/23 20:45	06:01 20:56
29	07:36 07:56-08:35/39 17:42		07:16 19:46	06:31 06:50-07:10/20 20:16 18:56-19:45/49	06:03 19:11-19:31/20 20:46	06:01 20:56
30	07:35 07:55-08:35/40 17:43		07:15 19:47	06:29 06:50-07:09/19 20:17 18:56-19:45/49	06:02 19:13-19:31/18 20:47	06:02 20:56
31	07:34 07:54-08:36/42 17:44		07:13 19:48		06:02 19:14-19:28/14 20:48	
Ore potenziali eliofania	302	300	370	396	444	447
Somma minuti d'ombra	1010	1444	476	1184	1272	9

Legenda della tabella:

Giorno del mese Alba (hh:mm) Inizio ombreggiamento (hh:mm)-Fine ombreggiamento (hh:mm)/Minuti d'ombra
Tramonto (hh:mm) Inizio ombreggiamento (hh:mm)-Fine ombreggiamento (hh:mm)/Minuti d'ombra

SHADOW - Calendario per WTG

Calcolo: NEWA WTG: 6 - SQ06
Assunzioni sui calcoli d'ombra

Probabilità di eliofania (media ore giornaliere di insolazione) [CAGLIARI / ELMA S]
Gen Feb Mar Apr Mag Giu Lug Ago Set Ott Nov Dic
4,40 5,05 5,88 7,00 8,45 9,88 10,82 10,03 8,08 6,09 5,07 4,27

Tempo di operatività

N NNE ENE E ESE SSE S SSO OSO O ONO NNO Somma
234 246 616 889 358 158 145 280 748 1.055 865 428 6.021
3,0m/s

	Luglio	Agosto	Settembre	Ottobre	Novembre	Dicembre		
1	06:02	06:25 19:07-19:54/47	06:53 07:13-07:35/22	07:21 07:40-07:51/11	06:52 07:13-08:06/53	07:25 07:54-08:23/29		
	20:56	20:39	19:58	19:10	17:26	17:03		
2	06:03	06:26 19:06-19:55/49	06:54 07:14-07:34/20	07:22 07:41-07:51/10	06:54 07:15-08:08/53	07:26 07:54-08:23/29		
	20:56	20:38	19:56	19:08	17:24	17:03		
3	06:03	06:26 19:06-19:55/49	06:55 07:15-07:32/17	07:23 07:42-07:50/8	06:55 07:16-08:08/52	07:27 07:54-08:24/30		
	20:56	20:37	19:55	19:07	17:23	17:03		
4	06:04	06:27 19:06-19:55/49	06:56 07:16-07:30/14	07:24 07:43-07:49/6	06:56 07:17-08:08/51	07:28 07:54-08:24/30		
	20:56	20:36	19:53	19:05	17:22	17:02		
5	06:04	06:28 19:05-19:55/50	06:57 07:17-07:28/11	07:25 07:44-07:47/3	06:57 07:18-08:08/50	07:29 07:54-08:25/31		
	20:56	20:34	19:52	19:03	17:21	17:02		
6	06:05	06:29 19:05-19:55/50	06:58 07:18-07:24/6	07:25 08:28-08:36/8	06:58 07:20-08:07/47	07:30 07:55-08:26/31		
	20:55	20:33	19:50	19:02	17:20	17:02		
7	06:05	06:30 19:05-19:55/50	06:59	07:26 08:23-08:41/18	06:59 07:23-08:07/44	07:31 07:55-08:27/32		
	20:55	20:32	19:48	19:00	17:19	17:02		
8	06:06	06:31 19:04-19:55/51	07:00	07:27 08:20-08:43/23	07:00 07:24-08:08/44	07:32 07:56-08:28/32		
	20:55	20:31	19:47	18:59	17:18	17:02		
9	06:07	06:32 07:07-07:10/3	07:00	07:28 08:17-08:45/28	07:01 07:24-08:08/44	07:33 07:56-08:29/33		
	20:55	20:30	19:45	18:57	17:17	17:02		
10	06:07	06:33 07:03-07:14/11	07:01	07:29 08:15-08:47/32	07:02 07:24-08:07/43	07:34 07:57-08:30/33		
	20:54	20:29	19:44	18:56	17:16	17:02		
11	06:08	19:27-19:33/6	06:34 07:01-07:16/15	07:02	07:30 08:14-08:48/34	07:04 07:25-08:07/42	07:34 07:57-08:30/33	
	20:54	20:27	19:42	18:54	17:15	17:02		
12	06:09	19:24-19:36/12	06:35 07:00-07:17/17	07:03	07:31 08:12-08:49/37	07:05 07:26-08:06/40	07:35 07:58-08:31/33	
	20:53	20:26	19:40	18:53	17:14	17:02		
13	06:09	19:22-19:38/16	06:36 06:59-07:18/19	07:04	07:32 08:11-08:50/39	07:06 07:28-08:07/39	07:36 07:59-08:32/33	
	20:53	20:25	19:39	18:51	17:13	17:03		
14	06:10	19:21-19:40/19	06:37 06:58-07:19/21	07:05	07:33 08:10-08:50/40	07:07 07:29-08:06/37	07:37 08:00-08:33/33	
	20:52	20:24	19:37	18:50	17:12	17:03		
15	06:11	19:19-19:41/22	06:37 06:58-07:18/20	07:06	07:34 08:09-08:51/42	07:08 07:30-08:06/36	07:38 08:00-08:33/33	
	20:52	20:22	19:36	18:48	17:12	17:03		
16	06:11	19:18-19:42/24	06:38 06:59-07:19/20	07:07	07:35 08:08-08:51/43	07:09 07:31-08:05/34	07:38 08:01-08:34/33	
	20:51	20:21	19:34	18:47	17:11	17:03		
17	06:12	19:17-19:44/27	06:39 07:20-07:31/11	07:08	07:36 08:07-08:52/45	07:10 07:32-08:04/32	07:39 08:02-08:35/33	
	20:51	20:20	19:32	18:45	17:10	17:04		
18	06:13	19:16-19:45/29	06:40 07:01-07:34/33	07:09	07:37 08:06-08:52/46	07:11 07:34-08:04/30	07:40 08:02-08:35/33	
	20:50	20:18	19:31	18:44	17:09	17:04		
19	06:14	19:15-19:46/31	06:41 07:02-07:35/33	07:10	07:38 08:07-08:53/46	07:13 07:35-08:03/28	07:40 08:03-08:36/33	
	20:50	20:17	19:29	18:42	17:09	17:04		
20	06:14	19:14-19:47/33	06:42 07:03-07:36/33	07:10	07:40 08:07-08:53/46	07:14 07:36-08:08/32	07:41 08:03-08:36/33	
	20:49	20:16	19:27	18:41	17:08	17:05		
21	06:15	19:14-19:48/34	06:43 07:04-07:37/33	07:11	07:41 08:06-08:54/48	07:15 07:37-08:11/34	07:41 08:04-08:37/33	
	20:48	20:14	19:26	18:40	17:07	17:05		
22	06:16	19:13-19:49/36	06:44 07:05-07:38/33	07:12	07:42 08:06-08:57/51	07:16 07:38-08:13/35	07:42 08:04-08:37/33	
	20:47	20:13	19:24	18:38	17:07	17:06		
23	06:17	19:12-19:49/37	06:45 07:06-07:38/32	07:13	07:43 08:06-08:59/53	07:17 07:39-08:15/36	07:42 08:05-08:38/33	
	20:47	20:11	19:23	18:37	17:06	17:06		
24	06:18	19:11-19:50/39	06:46 07:06-07:38/32	07:14	07:42-07:47/5	07:44 08:06-09:00/54	07:18 07:41-08:17/36	07:43 08:05-08:38/33
	20:46	20:10	19:21	18:36	17:06	17:07		
25	06:19	19:11-19:51/40	06:47 07:07-07:38/31	07:15	07:38-07:50/12	06:45 07:06-08:01/55	07:19 07:42-08:18/36	07:43 08:06-08:39/33
	20:45	20:08	19:19	18:34	17:05	17:07		
26	06:19	19:10-19:52/42	06:48 07:08-07:38/30	07:16	07:36-07:51/15	06:46 07:06-08:02/56	07:20 07:45-07:54/9	07:44 08:06-08:39/33
	20:44	20:07	19:18	18:33	17:03	17:05	17:08	
27	06:20	19:10-19:53/43	06:49 07:09-07:38/29	07:17	07:36-07:51/15	06:47 07:07-08:03/56	07:21 07:54-08:20/26	07:44 08:06-08:39/33
	20:43	20:05	19:16	18:32	17:04	17:09		
28	06:21	19:09-19:53/44	06:49 07:10-07:38/28	07:18	07:37-07:52/15	06:48 07:09-08:05/56	07:22 07:54-08:20/26	07:44 08:06-08:39/33
	20:42	20:04	19:15	18:30	17:04	17:09		
29	06:22	19:08-19:53/45	06:50 07:11-07:38/27	07:19	07:38-07:52/14	06:49 07:10-08:05/55	07:23 07:54-08:21/27	07:45 08:07-08:40/33
	20:42	20:02	19:13	18:29	17:04	17:10		
30	06:23	19:07-19:53/46	06:51 07:12-07:37/25	07:20	07:39-07:52/13	06:50 07:11-08:06/55	07:24 07:54-08:22/28	07:45 08:07-08:40/33
	20:41	20:01	19:11	18:28	17:03	17:11		
31	06:24	19:07-19:54/47	06:52 07:12-07:36/24		06:51 07:12-08:06/54		07:45 08:07-08:40/33	
	20:40	19:59			17:27	17:11		
Ore potenziali eliofania	454	425	374	347	302	293		
Somma minuti d'ombra	672	1730	179	1372	1148	1003		

Legenda della tabella:

Giorno del mese Alba (hh:mm) Inizio ombreggiamento (hh:mm)-Fine ombreggiamento (hh:mm)/Minuti d'ombra
Tramonto (hh:mm) Inizio ombreggiamento (hh:mm)-Fine ombreggiamento (hh:mm)/Minuti d'ombra

SHADOW - Calendario per WTG

Calcolo: NEWA WTG: 7 - SQ07
Assunzioni sui calcoli d'ombra

Probabilità di eliofania (media ore giornaliere di insolazione) [CAGLIARI / ELMA S]
Gen Feb Mar Apr Mag Giu Lug Ago Set Ott Nov Dic
4,40 5,05 5,88 7,00 8,45 9,88 10,82 10,03 8,08 6,09 5,07 4,27

Tempo di operatività

N NNE ENE E ESE SSE S SSO OSO O ONO NNO Somma
234 246 616 889 358 158 145 280 748 1.055 865 428 6.021
3,0m/s

	Gennaio		Febbraio		Marzo		Aprile		Maggio		Giugno	
1	07:45	13:23-14:25/62	07:34		07:00	07:18-07:35/17	07:12	07:30-07:48/18	06:28	06:47-06:58/11	06:01	06:27-06:47/20
	17:12	16:29-16:47/18	17:45		18:17		19:49		20:18		20:46	
2	07:46	13:24-14:25/61	07:33		06:58	07:17-07:36/19	07:10	07:28-07:45/17	06:27	06:46-06:59/13	06:01	06:28-06:47/19
	17:13	16:29-16:48/19	17:46		18:18		19:49		20:19		20:46	
3	07:46	13:25-14:24/59	07:32		06:57	07:15-07:36/21	07:08	07:27-07:43/16	06:26	06:45-07:00/15	06:00	06:28-06:46/18
	17:14	16:30-16:49/19	17:47		18:19		19:50		20:20		20:47	
4	07:46	13:26-14:24/58	07:31		06:55	07:14-07:36/22	07:07	07:25-07:42/17	06:25	06:44-07:00/16	06:00	06:29-06:46/17
	17:15	16:30-16:50/20	17:49		18:20		19:51		20:21		20:48	
5	07:46	13:28-14:24/56	07:30		06:54	07:12-07:35/23	07:05	07:23-07:41/18	06:23	06:42-07:00/18	06:00	06:30-06:46/16
	17:16	16:31-16:51/20	17:50		18:21		19:52		20:22		20:48	
6	07:46	13:29-14:24/55	07:29		06:52	07:11-07:36/25	07:04	07:22-07:41/19	06:22	06:41-07:00/19	05:59	06:31-06:46/15
	17:17	16:32-16:52/20	17:51		18:22		19:53		20:23		20:49	
7	07:46	13:31-14:23/52	07:28		06:51	07:09-07:34/25	07:02	07:20-07:39/19	06:21	06:40-07:00/20	05:59	06:31-06:45/14
	17:18	16:32-16:53/21	17:52		18:23		19:54		20:24		20:50	
8	07:46	13:33-14:23/50	07:27		06:49	07:08-07:34/26	07:01	07:22-07:38/16	06:20	06:39-07:00/21	05:59	06:32-06:44/12
	17:19	16:33-16:54/21	17:53		18:24		19:55		20:25		20:50	
9	07:46	13:35-14:22/47	07:26		06:48	07:08-07:33/25	06:59	07:22-07:36/14	06:19	06:38-07:00/22	05:59	06:33-06:44/11
	17:20	16:34-16:54/20	17:55		18:25		19:56		20:26		20:51	
10	07:45	13:36-14:21/45	07:25		06:46	07:10-07:32/22	06:58	07:25-07:33/8	06:18	06:37-07:00/23	05:59	06:34-06:43/9
	17:21	16:34-16:54/20	17:56		18:27		19:57		20:27		20:51	
11	07:45	13:39-14:20/41	07:23		06:45	07:10-07:30/20	06:56		06:17	06:36-07:00/24	05:59	06:35-06:43/8
	17:22	16:35-16:54/19	17:57		18:28		19:58		20:28		20:52	
12	07:45	13:42-14:19/37	07:22		06:43	07:12-07:28/16	06:55		06:16	06:35-06:59/24	05:58	06:37-06:42/5
	17:23	16:36-16:54/18	17:58		18:29		19:59		20:29		20:52	
13	07:45	13:44-14:17/33	07:21		06:42	07:15-07:25/10	06:53		06:15	06:34-06:59/25	05:58	
	17:24	16:37-16:53/16	17:59		18:30		20:00		20:30		20:53	
14	07:45	13:48-14:15/27	07:20		06:40		06:52		06:14	06:33-06:58/25	05:58	
	17:25	16:38-16:53/15	18:00		18:31		20:01		20:30		20:53	
15	07:44	13:52-14:12/20	07:19		06:39		06:50		06:13	06:33-06:59/26	05:58	
	17:26	16:40-16:53/13	18:01		18:32		20:02		20:31		20:54	
16	07:44	14:01-14:03/2	07:17		06:37		06:49		06:12	06:32-06:58/26	05:58	
	17:27	16:41-16:51/10	18:03		18:33		20:03		20:32		20:54	
17	07:43	16:44-16:50/6	07:16		06:35		06:47		06:11	06:31-06:57/26	05:58	
	17:28		18:04		18:34		20:04		20:33		20:54	
18	07:43		07:15		06:34		06:46		06:10	06:30-06:56/26	05:58	
	17:29		18:05		18:35		20:05		20:34		20:55	
19	07:43		07:14		06:32		06:44		06:09	06:29-06:54/25	05:59	
	17:30		18:06		18:36		20:06		20:35		20:55	
20	07:42		07:12		06:31		06:43		06:09	06:29-06:54/25	05:59	
	17:31		18:07		18:37		20:07		20:36		20:55	
21	07:42		07:11		06:29	06:47-06:51/4	06:41		06:08	06:28-06:51/23	05:59	
	17:32		18:08		18:38		20:08		20:37		20:55	
22	07:41		07:10		06:27	06:46-06:53/7	06:40		06:07	06:27-06:49/22	05:59	
	17:33		18:09		18:39		20:09		20:38		20:56	
23	07:40		07:08		06:26	06:44-06:53/9	06:39		06:06	06:27-06:50/23	05:59	
	17:35		18:10		18:40		20:10		20:39		20:56	
24	07:40		07:07	07:26-07:29/3	06:24	06:42-06:53/11	06:37		06:06	06:26-06:49/23	06:00	
	17:36		18:12		18:41		20:11		20:39		20:56	
25	07:39		07:06	07:24-07:31/7	06:23	06:41-06:54/13	06:36		06:05	06:25-06:49/24	06:00	
	17:37		18:13		18:42		20:12		20:40		20:56	
26	07:38		07:04	07:23-07:33/10	06:21	06:39-06:54/15	06:35		06:04	06:25-06:49/24	06:00	
	17:38		18:14		18:43		20:13		20:41		20:56	
27	07:38		07:03	07:21-07:34/13	06:20	06:38-06:54/16	06:33		06:04	06:24-06:49/25	06:00	
	17:39		18:15		18:44		20:14		20:42		20:56	
28	07:37		07:01	07:20-07:35/15	06:18	06:36-06:53/17	06:32	06:51-06:54/3	06:03	06:25-06:49/24	06:01	
	17:40		18:16		18:45		20:15		20:43		20:56	
29	07:36				07:16	07:34-07:52/18	06:31	06:49-06:55/6	06:03	06:25-06:48/23	06:01	
	17:42				19:46		20:16		20:43		20:56	
30	07:35				07:15	07:33-07:51/18	06:29	06:48-06:57/9	06:02	06:26-06:48/22	06:02	06:42-06:45/3
	17:43				19:47		20:17		20:44		20:56	
31	07:34				07:13	07:31-07:49/18			06:02	06:26-06:47/21		
	17:44				19:48				20:45			
Ore potenziali eliofania	302		300		370		396		444		447	
Somma minuti d'ombra	1000		48		417		180		684		167	

Legenda della tabella:

Giorno del mese Alba (hh:mm) Inizio ombreggiamento (hh:mm)-Fine ombreggiamento (hh:mm)/Minuti d'ombra
Tramonto (hh:mm) Inizio ombreggiamento (hh:mm)-Fine ombreggiamento (hh:mm)/Minuti d'ombra

SHADOW - Calendario per WTG

Calcolo: NEWA WTG: 7 - SQ07
Assunzioni sui calcoli d'ombra

Probabilità di eliofanìa (media ore giornaliere di insolazione) [CAGLIARI / ELMA S]
Gen Feb Mar Apr Mag Giu Lug Ago Set Ott Nov Dic
4,40 5,05 5,88 7,00 8,45 9,88 10,82 10,03 8,08 6,09 5,07 4,27

Tempo di operatività
N NNE ENE E ESE SSE S SSO OSO O ONO NNO Somma
234 246 616 889 358 158 145 280 748 1.055 865 428 6.021
3,0m/s

	Luglio	Agosto	Settembre	Ottobre	Novembre	Dicembre
1	06:02 06:40-06:46/6 20:56	06:25 06:46-07:10/24 20:39	06:53 19:58	07:21 07:52-08:06/14 19:10	06:52 17:25	07:25 13:21-14:02/41 17:03 16:17-16:36/19
2	06:03 06:39-06:47/8 20:56	06:26 06:47-07:11/24 20:38	06:54 07:23-07:31/8 19:56	07:22 07:49-08:08/19 19:08	06:54 17:24	07:26 13:19-14:04/45 17:03 16:17-16:37/20
3	06:03 06:39-06:49/10 20:56	06:26 06:48-07:11/23 20:37	06:55 07:20-07:34/14 19:55	07:23 07:48-08:09/21 19:07	06:55 17:23	07:27 13:18-14:05/47 17:03 16:17-16:37/20
4	06:04 06:37-06:49/12 20:56	06:27 06:49-07:11/22 20:36	06:56 07:19-07:35/16 19:53	07:24 07:46-08:10/24 19:05	06:56 17:22	07:28 13:17-14:07/50 17:02 16:17-16:38/21
5	06:04 06:37-06:51/14 20:56	06:28 06:50-07:11/21 20:34	06:57 07:17-07:36/19 19:52	07:24 07:45-08:11/26 19:03	06:57 17:21	07:29 13:16-14:08/52 17:02 16:18-16:38/20
6	06:05 06:37-06:52/15 20:55	06:29 06:50-07:10/20 20:33	06:58 07:18-07:37/19 19:50	07:25 07:45-08:11/26 19:02	06:58 17:20	07:30 13:16-14:10/54 17:02 16:18-16:38/20
7	06:05 06:36-06:52/16 20:55	06:30 06:51-07:10/19 20:32	06:59 07:19-07:37/18 19:48	07:26 07:46-08:11/25 19:00	06:59 17:19	07:31 13:15-14:11/56 17:02 16:18-16:38/20
8	06:06 06:36-06:53/17 20:55	06:31 06:52-07:09/17 20:31	06:59 07:19-07:36/17 19:47	07:27 07:47-08:11/24 18:59	07:00 17:18	07:32 13:15-14:12/57 17:02 16:18-16:38/20
9	06:06 06:35-06:53/18 20:55	06:32 06:53-07:09/16 20:30	07:00 07:20-07:36/16 19:45	07:28 07:48-08:11/23 18:57	07:01 17:17	07:33 13:14-14:13/59 17:02 16:19-16:38/19
10	06:07 06:35-06:54/19 20:54	06:33 06:54-07:08/14 20:29	07:01 07:21-07:38/17 19:44	07:29 07:49-08:10/21 18:56	07:02 17:16	07:34 13:14-14:15/61 17:02 16:18-16:37/19
11	06:08 06:35-06:55/20 20:54	06:34 06:55-07:08/13 20:27	07:02 07:22-07:40/18 19:42	07:30 07:50-08:10/20 18:54	07:04 17:15	07:34 13:13-14:15/62 17:02 16:19-16:37/18
12	06:08 06:34-06:55/21 20:53	06:35 06:56-07:07/11 20:26	07:03 07:23-07:41/18 19:40	07:31 07:51-08:09/18 18:53	07:05 17:14	07:35 13:13-14:16/63 17:02 16:20-16:38/18
13	06:09 06:34-06:56/22 20:53	06:36 06:57-07:05/8 20:25	07:04 07:24-07:42/18 19:39	07:32 07:52-08:08/16 18:51	07:06 17:13	07:36 13:13-14:17/64 17:03 16:20-16:38/18
14	06:10 06:34-06:57/23 20:52	06:37 06:58-07:03/5 20:24	07:05 07:25-07:43/18 19:37	07:33 07:53-08:07/14 18:50	07:07 17:12	07:37 13:14-14:18/64 17:03 16:21-16:38/17
15	06:11 06:33-06:57/24 20:52	06:37 06:58-07:00/2 20:22	07:06 07:26-07:43/17 19:36	07:34 07:54-08:06/12 18:48	07:08 17:12	07:38 13:13-14:18/65 17:03 16:21-16:38/17
16	06:11 06:33-06:58/25 20:51	06:38 20:21	07:07 07:26-07:42/16 19:34	07:35 07:55-08:04/9 18:47	07:09 17:11	07:38 13:13-14:19/66 17:03 16:22-16:38/16
17	06:12 06:34-06:58/24 20:51	06:39 20:20	07:08 07:27-07:42/15 19:32	07:36 07:56-08:01/5 18:45	07:10 17:10	07:39 13:14-14:20/66 17:04 16:22-16:39/17
18	06:13 06:35-06:59/24 20:50	06:40 20:18	07:09 07:28-07:42/14 19:31	07:37 07:57-07:58/1 18:44	07:11 17:09	07:40 13:14-14:20/66 17:04 16:22-16:39/17
19	06:14 06:35-06:59/24 20:50	06:41 20:17	07:09 07:29-07:41/12 19:29	07:38 18:42	07:13 17:09	07:40 13:14-14:21/67 17:04 16:23-16:40/17
20	06:14 06:36-06:59/23 20:49	06:42 20:16	07:10 07:30-07:40/10 19:27	07:40 18:41	07:14 17:08	07:41 13:14-14:21/67 17:05 16:23-16:39/16
21	06:15 06:37-07:00/23 20:48	06:43 20:14	07:11 07:31-07:39/8 19:26	07:41 18:40	07:15 17:07	07:41 13:15-14:22/67 17:05 16:24-16:40/16
22	06:16 06:38-07:00/22 20:47	06:44 20:13	07:12 07:32-07:37/5 19:24	07:42 18:38	07:16 17:07	07:42 13:15-14:22/67 17:06 16:24-16:40/16
23	06:17 06:39-07:03/24 20:47	06:45 20:11	07:13 07:33-07:35/2 19:23	07:43 18:37	07:17 17:06	07:42 13:16-14:23/67 17:06 16:25-16:41/16
24	06:18 06:39-07:04/25 20:46	06:46 20:10	07:14 19:21	07:44 18:35	07:18 17:06	07:43 13:16-14:23/67 17:07 16:25-16:42/17
25	06:18 06:40-07:05/25 20:45	06:47 20:08	07:15 19:19	06:45 17:34	07:19 17:05	07:43 13:16-14:23/67 17:07 16:25-16:42/17
26	06:19 06:41-07:07/26 20:44	06:48 20:07	07:16 19:18	06:46 17:33	07:20 17:05	07:44 13:18-14:24/66 17:08 16:26-16:43/17
27	06:20 06:42-07:08/26 20:43	06:49 20:05	07:17 19:16	06:47 17:32	07:21 17:04	07:44 13:18-14:24/66 17:09 16:26-16:43/17
28	06:21 06:43-07:09/26 20:42	06:49 20:04	07:18 19:15	06:48 17:30	07:22 17:04	07:44 13:19-14:24/65 17:09 16:27-16:44/17
29	06:22 06:43-07:08/25 20:42	06:50 20:02	07:19 19:13	06:49 17:29	07:23 17:04	07:45 13:20-14:25/65 17:10 16:28-16:45/17
30	06:23 06:44-07:09/25 20:41	06:51 20:01	07:20 07:56-08:02/6 19:11	06:50 17:28	07:24 17:03	07:45 13:21-14:25/64 17:11 16:28-16:46/18
31	06:24 06:45-07:10/25 20:40	06:52 19:59		06:51 17:27		07:45 13:22-14:25/63 17:11 16:28-16:46/18
Ore potenziali eliofanìa	454	425	374	347	302	293
Somma minuti d'ombra	637	239	321	318	191	2451

Legenda della tabella:

Giorno del mese Alba (hh:mm) Inizio ombreggiamento (hh:mm)-Fine ombreggiamento (hh:mm)/Minuti d'ombra
Tramonto (hh:mm) Inizio ombreggiamento (hh:mm)-Fine ombreggiamento (hh:mm)/Minuti d'ombra

SHADOW - Calendario per WTG

Calcolo: NEWA WTG: 8 - SQ08
Assunzioni sui calcoli d'ombra

Probabilità di eliofania (media ore giornaliere di insolazione) [CAGLIARI / ELMA S]
Gen Feb Mar Apr Mag Giu Lug Ago Set Ott Nov Dic
4,40 5,05 5,88 7,00 8,45 9,88 10,82 10,03 8,08 6,09 5,07 4,27

Tempo di operatività

N NNE ENE E ESE SSE S SSO OSO O ONO NNO Somma
234 246 616 889 358 158 145 280 748 1.055 865 428 6.021
3,0m/s

	Gennaio	Febbraio	Marzo	Aprile	Maggio	Giugno
1	07:45 10:13-12:12/119 16:12-16:45/33	07:34 10:42-11:52/70 07:53-08:07/14	07:00 17:13-17:43/30	07:12 07:30-07:43/13	06:28 06:51-07:00/9	06:01 06:29-07:07/38
	17:12 14:38-15:54/76 08:07-08:17/10	17:45 15:05-15:52/47	18:17	19:48	20:18	20:46 18:49-20:21/92
2	07:46 10:13-12:12/119 16:13-16:45/32	07:33 10:44-11:49/65 07:54-08:06/12	06:58 17:17-17:27/10	07:10 07:28-07:42/14	06:27 06:48-07:04/16	06:01 06:30-07:07/37
	17:13 14:38-15:54/76 08:07-08:18/11	17:46 15:07-15:50/43	18:18 17:28-17:42/14	19:49	20:19	20:46 18:49-20:20/91
3	07:46 10:14-12:13/119 16:13-16:46/33	07:32 10:47-11:46/59 07:57-08:03/6	06:57 17:32-17:37/5	07:08 07:27-07:42/15	06:26 06:46-07:06/20	06:00 06:30-07:06/36
	17:14 14:39-15:55/76 08:07-08:18/11	17:47 15:09-15:49/40	18:19	19:50	20:20	20:47 18:48-20:21/93
4	07:46 10:14-12:13/119 16:13-16:46/33	07:31 10:49-11:42/53	06:55	07:07 07:25-07:41/16	06:24 06:44-07:06/22	06:00 06:31-07:05/34
	17:15 14:39-15:55/76 08:07-08:19/12	17:49 15:12-15:47/35	18:20	19:51	20:21	20:48 18:48-20:21/93
5	07:46 10:15-12:13/118 16:14-16:46/32	07:30 10:53-11:37/44	06:54	07:05 07:23-07:40/17	06:23 06:42-07:07/25	06:00 06:31-07:05/34
	17:16 14:40-15:56/76 08:07-08:19/12	17:50 15:15-15:45/30	18:21	19:52	20:22	20:48 18:49-20:22/93
6	07:46 10:16-12:13/117 16:15-16:47/32	07:29 10:57-11:32/35	06:52	07:04 07:23-07:39/16	06:22 06:41-07:08/27	05:59 06:31-07:04/33
	17:17 14:41-15:56/75 08:07-08:20/13	17:51 15:18-15:42/24	18:22	19:53	20:23	20:49 18:48-20:21/93
7	07:46 10:16-12:13/117 16:15-16:47/32	07:28 11:04-11:24/20 17:17-17:28/11	06:51	07:02 07:24-07:37/13	06:21 06:41-07:09/28	05:59 06:32-07:03/31
	17:18 14:41-15:56/75 08:07-08:21/14	17:52 15:23-15:38/15	18:23	19:54	20:24	20:50 18:48-20:22/94
8	07:46 10:17-12:14/117 16:16-16:48/32	07:27 17:14-17:31/17	06:49	07:01 07:26-07:35/9	06:20 06:40-07:10/30	05:59 06:33-07:02/29
	17:19 14:42-15:57/75 08:07-08:21/14	17:53	18:24	19:55	20:25	20:50 18:48-20:22/94
9	07:46 10:18-12:14/116 16:17-16:48/31	07:26 17:12-17:32/20	06:48	06:59	06:19 06:38-07:10/32	05:59 06:33-07:01/28
	17:20 14:43-15:57/74 08:07-08:22/15	17:54	18:25	19:56	20:26 19:20-19:23/3	20:51 18:49-20:22/93
10	07:45 10:18-12:13/115 16:17-16:47/30	07:25 17:11-17:34/23	06:46	06:58	06:18 06:37-07:11/34	05:59 06:34-07:00/26
	17:20 14:43-15:57/74 08:06-08:22/16	17:56	18:26	19:57	20:27 19:12-19:31/19	20:51 18:49-20:22/93
11	07:45 10:19-12:13/114 16:18-16:48/30	07:23 17:09-17:34/25	06:45	06:56	06:17 06:36-07:11/35	05:58 06:35-06:55/20
	17:21 14:43-15:57/74 08:06-08:22/16	17:57	18:27	19:58	20:28 19:08-19:35/27	20:52 18:49-20:23/94
12	07:45 10:20-12:13/113 16:19-16:48/29	07:22 07:41-07:44/3	06:43	06:55	06:16 06:35-07:11/36	05:58 06:35-06:54/19
	17:23 14:44-15:58/74 08:06-08:23/17	17:58 17:08-17:36/28	18:29	19:59	20:29 19:05-19:37/32	20:52 18:49-20:23/94
13	07:45 10:20-12:12/112 16:19-16:48/29	07:21 07:40-07:46/6	06:42	06:53	06:15 06:34-07:11/37	05:58 06:36-06:54/18
	17:24 14:44-15:57/73 08:06-08:24/18	17:59 17:08-17:37/29	18:30	20:00	20:30 19:03-19:39/36	20:53 18:49-20:23/94
14	07:44 10:21-12:12/111 16:20-16:48/28	07:20 07:39-07:47/8	06:40	06:52	06:14 06:33-07:11/38	05:58 06:36-06:54/18
	17:25 14:45-15:58/73 08:05-08:23/18	18:00 17:07-17:38/31	18:31	20:01	20:30 19:01-19:41/40	20:53 18:49-20:23/94
15	07:44 10:23-12:13/110 16:21-16:48/27	07:19 07:38-07:48/10	06:39	06:50	06:13 06:33-07:12/39	05:58 06:37-06:54/17
	17:26 14:47-15:59/72 08:05-08:24/19	18:01 17:06-17:39/33	18:32	20:02	20:31 18:59-19:43/44	20:54 18:49-20:23/94
16	07:44 10:23-12:12/109 16:22-16:47/25	07:17 07:36-07:48/12	06:37	06:49	06:12 06:32-07:12/40 20:03-20:08/5	05:58 06:37-06:54/17
	17:27 14:47-15:59/71 08:04-08:23/19	18:03 17:06-17:40/34	18:33	20:03	20:32 18:59-19:45/46	20:54 18:50-20:23/93
17	07:43 10:24-12:12/108 16:23-16:47/24	07:16 07:35-07:49/14	06:35	06:47	06:11 06:31-07:12/41 20:00-20:10/10	05:58 06:37-06:54/17
	17:28 14:48-15:59/71 08:04-08:24/20	18:04 17:06-17:42/36	18:34	20:04	20:33 18:57-19:46/49	20:54 18:50-20:24/94
18	07:43 10:24-12:11/107 16:24-16:46/22	07:15 07:34-07:49/15	06:34	06:46	06:10 06:30-07:12/42 19:58-20:11/13	05:58 06:38-06:54/16
	17:29 14:48-15:58/70 08:03-08:23/20	18:05 17:06-17:43/37	18:35	20:05	20:34 18:56-19:47/51	20:55 18:50-20:24/94
19	07:43 10:26-12:11/105 16:26-16:46/20	07:14 07:32-07:49/17	06:32	06:44	06:09 06:29-07:11/42 19:56-20:11/15	05:58 06:38-06:54/16
	17:30 14:50-15:59/69 08:03-08:23/20	18:06 17:05-17:44/39	18:36	20:06	20:35 18:55-19:48/53	20:55 18:50-20:24/94
20	07:42 10:26-12:10/104 16:27-16:45/18	07:12 07:31-07:49/18	06:31	06:43	06:09 06:29-07:12/43 19:55-20:12/17	05:59 06:38-06:54/16
	17:31 14:50-15:58/68 08:02-08:22/20	18:07 17:05-17:45/40	18:37	20:07	20:36 18:54-19:49/55	20:55 18:50-20:24/94
21	07:41 10:28-12:09/101 16:30-16:44/14	07:11 07:30-07:49/19	06:29	06:41	06:08 06:28-07:11/43 19:55-20:13/18	05:59 06:38-06:54/16
	17:32 14:51-15:59/68 08:02-08:22/20	18:08 17:06-17:47/41	18:38	20:08	20:37 18:53-19:50/57	20:55 18:50-20:24/94
22	07:41 10:29-12:08/99 16:32-16:42/10 08:08-08:21/13	07:10 07:28-07:47/19	06:27	06:40	06:07 06:27-07:11/44 19:54-20:14/20	05:59 06:39-06:55/16
	17:33 14:52-15:58/68 08:01-08:07/6	18:09 17:05-17:48/43	18:39	20:09	20:38 18:52-19:51/59	20:56 18:51-20:25/94
23	07:40 10:29-12:07/98 08:00-08:08/8	07:08 07:28-07:47/19	06:26	06:39	06:06 06:27-07:11/44 19:53-20:14/21	05:59 06:39-06:55/16
	17:35 14:53-15:57/64 08:09-08:20/11	18:10 17:06-17:49/43	18:40	20:10	20:38 18:51-19:51/60	20:56 18:51-20:25/94
24	07:40 10:31-12:07/96 08:00-08:09/9	07:07 07:30-07:46/16	06:24	06:37	06:06 06:27-07:11/44	05:59 06:39-06:55/16
	17:36 14:54-15:58/64 08:13-08:18/5	18:12 17:06-17:48/42	18:41	20:11	20:39 18:51-20:16/85	20:56 18:51-20:25/94
25	07:39 10:32-12:05/93 07:59-08:09/10	07:05 07:31-07:43/12	06:23	06:36	06:05 06:27-07:10/43	06:00 06:39-06:56/17
	17:37 14:55-15:57/62	18:13 17:07-17:48/41	18:42	20:12	20:40 18:51-20:16/85	20:56 18:51-20:25/94
26	07:38 10:33-12:04/91 07:58-08:09/11	07:04 07:34-07:40/6	06:21	06:35	06:04 06:28-07:10/42	06:00 06:39-06:56/17
	17:38 14:56-15:56/60	18:14 17:09-17:48/39	18:43	20:13	20:41 18:51-20:17/86	20:56 18:52-20:25/93
27	07:38 10:34-12:02/88 07:57-08:09/12	07:03 17:09-17:46/37	06:19	06:33	06:04 06:27-07:09/42	06:00 06:39-06:56/17
	17:39 14:57-15:56/59	18:15	18:44	20:14	20:42 18:50-20:18/88	20:56 18:51-20:25/94
28	07:37 10:36-12:01/85 07:57-08:10/13	07:01 17:11-17:46/35	06:18 06:36-06:40/4	06:32	06:03 06:28-07:09/41	06:01 06:39-06:57/18
	17:40 14:59-15:56/57	18:16	18:45	20:15	20:43 18:50-20:19/89	20:56 18:52-20:25/93
29	07:36 10:37-11:59/82 07:56-08:09/13		07:16 07:34-07:41/7	06:31	06:03 06:29-07:08/40	06:01 06:39-06:57/18
	17:42 15:01-15:55/54		19:46	20:16	20:43 18:49-20:19/90	20:56 18:52-20:26/94
30	07:35 10:39-11:57/78 07:55-08:09/14		07:15 07:33-07:42/9	06:29	06:02 06:29-07:08/39	06:02 06:38-06:57/19
	17:43 15:02-15:54/52		19:47	20:17	20:44 18:49-20:20/91	20:56 18:52-20:26/94
31	07:34 10:41-11:54/73 07:54-08:08/14		07:13 07:31-07:42/11	06:27	06:02 06:29-07:07/38	
	17:44 15:04-15:53/49		19:47	20:15	20:45 18:49-20:20/91	
Ore potenziali eliofania	302	300	370	397	444	447
Somma minuti d'ombra	6446	1530	90	113	2551	3476

Legenda della tabella:

Giorno del mese Alba (hh:mm) Inizio ombreggiamento (hh:mm)-Fine ombreggiamento (hh:mm)/Minuti d'ombra
Tramonto (hh:mm) Inizio ombreggiamento (hh:mm)-Fine ombreggiamento (hh:mm)/Minuti d'ombra

Progetto:
SQ

Utente autorizzato:
MONTANA SPA
VIA ANGELO CARLO FUMAGALLI 6
IT-20143 MILANO
0254118173
Andrea Mastio / mastio@montanambiente.com
Redatto il:
24/03/2023 13:42/3.6361

SHADOW - Calendario per WTG

Calcolo: NEWA WTG: 8 - SQ08
Assunzioni sui calcoli d'ombra

Probabilità di eliofanìa (media ore giornaliere di insolazione) [CAGLIARI / ELMA S]

Gen Feb Mar Apr Mag Giu Lug Ago Set Ott Nov Dic
4,40 5,05 5,88 7,00 8,45 9,88 10,82 10,03 8,08 6,09 5,07 4,27

Tempo di operatività

N NNE ENE E ESE SSE S SSO OSO O ONO NNO Somma
234 246 616 889 358 158 145 280 748 1.055 865 428 6.021
3,0m/s

	Luglio	Agosto	Settembre	Ottobre	Novembre	Dicembre
1	06:02 06:39-06:59/20 20:56 18:53-20:27/94	06:25 06:46-07:22/36 20:39 19:17-19:47/30	06:53 19:58	07:21 19:10	06:52 16:40-17:02/22 17:25	07:25 17:03
2	06:02 07:01-07:02/1 18:53-20:27/94	06:25 06:47-07:22/35 20:38 19:20-19:44/24	06:54 19:56	07:22 19:08	06:53 16:42-17:01/19 17:24	07:26 17:03
3	06:03 06:39-07:06/27 20:56 18:54-20:27/93	06:26 06:48-07:21/33 20:37 19:24-19:40/16	06:55 19:55	07:23 19:06	06:55 16:44-17:00/16 17:23	07:27 17:03
4	06:04 06:38-07:07/29 20:56 18:53-20:27/94	06:27 06:49-07:21/32 20:35 19:53	06:56 07:23-07:32/9 19:53	07:23 19:05	06:56 10:32-10:56/24 16:47-16:57/10 17:22 14:52-15:08/16	07:28 17:02
5	06:04 06:38-07:09/31 20:56 18:54-20:28/94	06:28 06:50-07:19/29 20:34 19:52	06:57 07:21-07:34/13 19:52	07:24 19:03	06:57 10:26-11:03/37 17:21 14:48-15:12/24	07:29 17:02
6	06:05 06:38-07:09/31 20:55 18:54-20:27/93	06:29 06:50-07:19/29 20:33 19:50	06:58 07:19-07:35/16 19:50	07:25 19:02	06:58 10:22-11:08/46 17:20 14:44-15:15/31	07:30 17:02
7	06:05 06:38-07:11/33 20:55 18:55-20:28/93	06:30 06:51-07:18/27 20:32 19:48	06:59 07:19-07:36/17 19:48	07:26 19:00	06:59 10:19-11:12/53 17:19 14:41-15:17/36	07:31 17:02
8	06:06 06:38-07:12/34 20:55 18:56-20:29/93	06:31 06:52-07:17/25 20:31 19:47	06:59 07:19-07:35/16 19:47	07:27 18:59	07:00 10:17-11:17/60 07:27-07:35/8 17:18 14:40-15:20/40	07:32 17:02
9	06:06 06:37-07:13/36 20:55 18:55-20:28/93	06:32 06:54-07:15/21 20:30 19:45	07:00 07:20-07:35/15 19:45	07:28 18:57	07:01 10:15-11:20/65 07:25-07:37/12 17:17 14:38-15:21/43	07:33 17:02
10	06:07 06:38-07:14/36 20:54 18:56-20:29/93	06:33 06:55-07:14/19 20:29 19:44	07:01 07:21-07:35/14 19:44	07:29 18:56	07:02 10:13-11:23/70 07:24-07:38/14 17:16 14:36-15:23/47	07:34 17:02
11	06:08 06:38-07:15/37 20:54 18:56-20:28/92	06:34 06:58-07:12/14 20:27 19:42	07:02 07:22-07:35/13 19:42	07:30 18:04-18:13/9 18:54	07:04 10:11-11:26/75 07:25-07:39/14 17:15 14:34-15:24/50	07:34 17:02
12	06:08 06:37-07:15/38 20:53 18:57-20:29/92	06:35 07:01-07:08/7 20:26 19:40	07:03 07:23-07:34/11 19:40	07:31 17:48-18:16/28 18:53	07:05 10:10-11:28/78 07:27-07:41/14 17:14 14:33-15:25/52	07:35 17:02
13	06:09 06:37-07:16/39 20:53 18:57-20:29/92	06:36 07:04 20:25 19:39	07:04 07:24-07:33/9 19:39	07:32 17:45-18:17/32 18:51	07:06 10:09-11:31/82 07:28-07:41/13 17:13 14:32-15:27/55	07:36 17:03
14	06:10 06:37-07:17/40 20:52 18:58-20:28/90	06:36 07:05 07:25-07:32/7 20:24 19:37	07:05 07:25-07:32/7 19:37	07:33 17:43-18:18/35 18:50	07:07 10:08-11:39/85 07:29-07:42/13 17:12 14:31-15:28/57	07:37 17:03
15	06:10 06:37-07:17/40 20:52 18:58-20:28/90	06:37 07:06 07:26-07:30/4 20:22 19:36	07:06 07:26-07:30/4 19:36	07:34 17:41-18:19/38 18:48	07:08 10:07-11:35/88 07:30-07:42/12 17:12 14:30-15:29/59	07:38 17:03
16	06:11 06:37-07:18/41 20:51 18:59-20:27/88	06:38 07:07 20:21 19:34	07:07 19:34	07:35 08:04-08:13/9 18:47 17:40-18:20/40	07:09 10:06-11:37/91 07:31-07:42/11 17:11 14:29-15:29/60	07:39 17:03
17	06:12 06:37-07:19/42 20:51 19:00-20:27/87	06:39 07:08 20:20 19:32	07:08 19:32	07:36 08:02-08:16/14 18:45 17:39-18:20/41	07:10 10:05-11:38/93 07:33-07:43/10 17:10 14:28-15:30/62	07:39 17:04
18	06:13 06:37-07:20/43 20:50 19:00-20:26/86	06:40 07:09 20:18 19:31	07:09 19:31	07:37 08:00-08:17/17 18:44 17:38-18:20/42	07:11 10:05-11:41/96 07:34-07:43/9 17:09 14:28-15:32/64 07:47-07:52/5	07:40 17:04
19	06:14 06:37-07:20/43 20:50 19:00-20:25/85	06:41 07:09 20:17 19:29	07:09 19:29	07:38 08:00-08:19/19 18:42 17:37-18:19/42	07:13 10:04-11:42/98 07:35-07:43/8 17:09 14:28-15:32/64 07:44-07:55/11	07:40 17:04
20	06:14 06:37-07:20/43 20:03-20:25/22 20:49 19:01-20:02/61	06:42 07:10 20:15 19:27	07:10 19:27	07:39 08:00-08:19/19 18:41 17:36-18:18/42	07:14 10:04-11:43/99 16:07-16:17/10 07:43-07:56/13 17:08 14:27-15:33/66 07:36-07:42/6	07:41 17:05
21	06:15 06:37-07:21/44 20:04-20:25/21 20:48 19:02-20:01/59	06:43 07:11 20:14 19:26	07:11 19:26	07:41 08:01-08:19/18 18:40 17:36-18:17/41	07:15 10:03-11:44/101 16:05-16:19/14 17:07 14:26-15:34/68 07:37-07:57/20	07:41 17:05
22	06:16 06:38-07:22/44 20:05-20:24/19 20:47 19:03-20:01/58	06:44 07:12 20:13 19:24	07:12 19:24	07:42 08:02-08:20/18 18:38 17:36-18:16/40	07:16 10:02-11:46/104 16:03-16:21/18 17:07 14:26-15:34/68 07:38-07:58/20	07:42 17:06
23	06:17 06:38-07:21/43 20:05-20:23/18 20:47 19:03-19:59/56	06:45 07:13 20:11 19:23	07:13 19:23	07:43 08:03-08:19/16 18:37 17:36-18:14/38	07:17 10:02-11:47/105 16:02-16:22/20 17:06 14:26-15:35/69 07:40-07:59/19	07:42 17:06
24	06:18 06:39-07:22/43 20:06-20:22/16 20:46 19:05-19:59/54	06:46 07:14 20:10 19:21	07:14 19:21	07:44 08:04-08:19/15 18:35 17:35-18:13/38	07:18 10:02-11:49/107 16:02-16:24/22 17:06 14:26-15:36/70 07:41-08:01/20	07:43 17:07
25	06:18 06:40-07:22/42 20:07-20:22/15 20:45 19:06-19:58/52	06:47 07:15 20:08 19:19	07:15 19:19	07:45 07:35-07:19/14 17:34 16:35-17:11/36	07:19 10:02-11:50/108 16:01-16:25/24 17:20 10:02-11:51/109 16:01-16:26/25	07:43 17:07
26	06:19 06:41-07:22/41 20:09-20:21/12 20:44 19:07-19:57/50	06:48 07:16 20:07 19:18	07:16 19:18	07:46 06:37-07:18/12 17:33 16:35-17:10/35	07:20 10:02-11:51/109 16:01-16:26/25 17:05 14:26-15:37/71 07:43-08:02/19	07:44 17:08
27	06:20 06:42-07:23/41 20:11-20:20/9 20:43 19:09-19:56/47	06:48 07:17 20:05 19:16	07:17 19:16	07:47 07:07-07:17/10 17:32 16:37-17:08/32	07:21 10:02-11:52/110 16:00-16:27/27 17:04 14:26-15:38/72 07:44-08:03/19	07:44 17:08
28	06:21 06:43-07:23/40 20:42 19:09-19:54/45	06:49 07:18 20:04 19:14	07:18 19:14	07:48 07:09-07:17/8 17:30 16:37-17:08/31	07:22 10:01-11:53/112 16:00-16:28/28 17:04 14:25-15:38/73 07:45-08:03/18	07:44 17:09
29	06:22 06:43-07:22/39 20:42 19:11-19:53/42	06:50 07:19 20:02 19:13	07:19 19:13	06:49 07:10-07:15/5 17:29 16:37-17:08/29	07:23 10:01-11:53/112 16:00-16:29/29 17:04 14:25-15:38/73 07:46-08:04/18	07:45 17:10
30	06:23 06:44-07:22/38 20:41 19:12-19:51/39	06:51 07:20 20:01 19:11	07:20 19:11	06:50 07:11-07:13/2 17:28 16:38-17:05/27	07:24 10:01-11:54/113 16:00-16:29/29 17:03 14:25-15:39/74 07:47-08:04/17	07:45 17:11
31	06:24 06:45-07:22/37 20:40 19:15-19:49/34	06:52 07:21 19:59	07:21 19:59	06:51 16:39-17:04/25 17:27		07:45 17:11
Ore potenziali eliofanìa	454	425	374	347	302	293
Somma minuti d'ombra	3622	377	144	917	4532	7372

Legenda della tabella:

Giorno del mese Alba (hh:mm) Inizio ombreggiamento (hh:mm)-Fine ombreggiamento (hh:mm)/Minuti d'ombra
Tramonto (hh:mm) Inizio ombreggiamento (hh:mm)-Fine ombreggiamento (hh:mm)/Minuti d'ombra

SHADOW - Calendario per WTG, grafico

Calcolo: NEWA

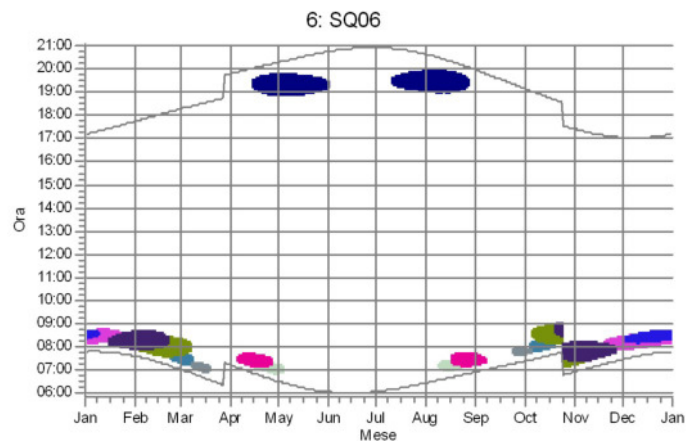
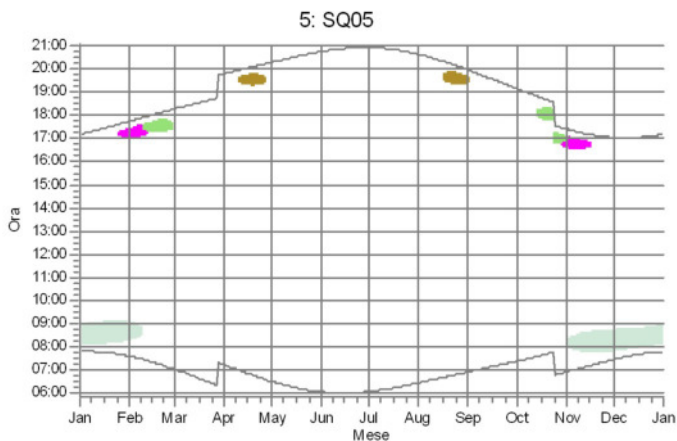
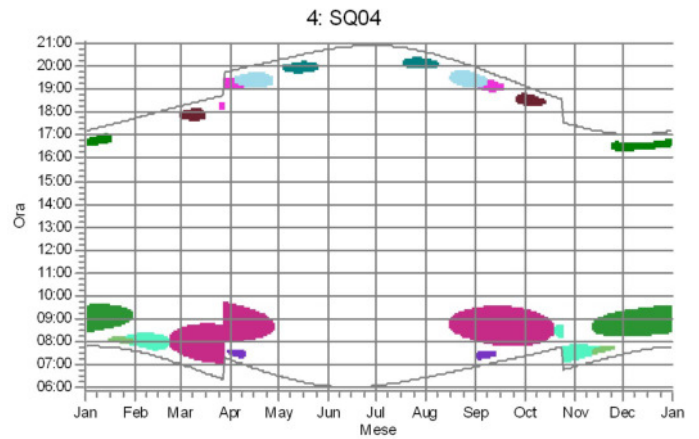
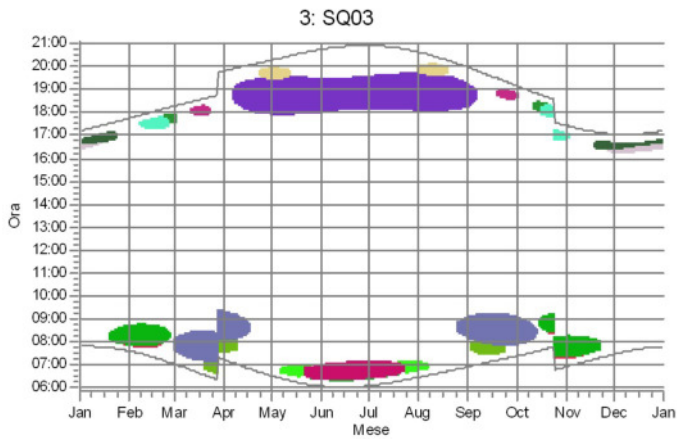
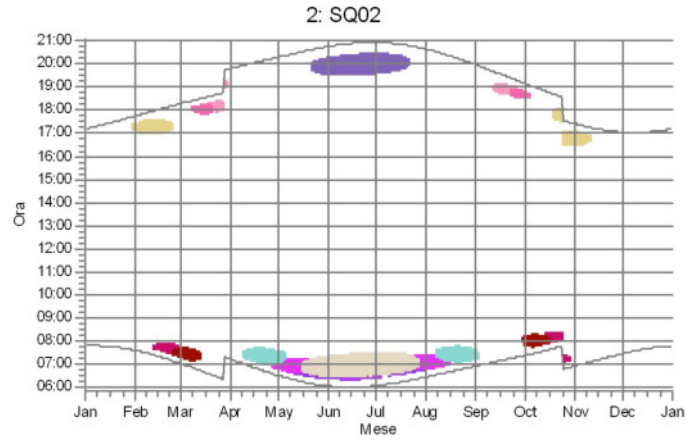
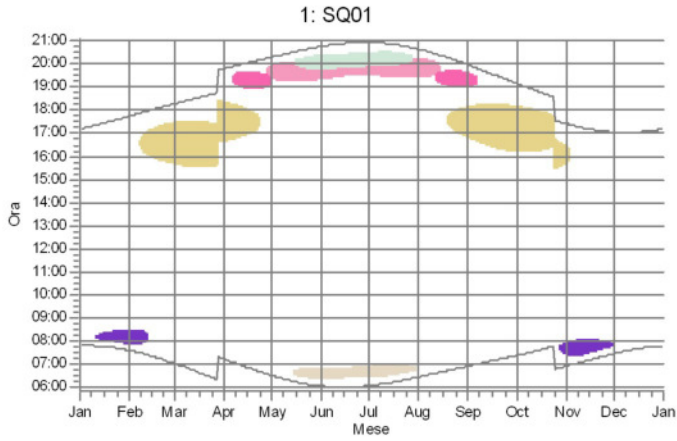

Recettori d'ombra

A: 1	R: 18	AF: 32	AK: 37	AV: 48	BA: 53	BF: 58	BO: 67	BX: 76
E: 5	T: 20	AG: 33	AL: 38	AW: 49	BB: 54	BG: 59	BP: 68	BZ: 78
F: 6	Y: 25	AH: 34	AQ: 43	AX: 50	BC: 55	BH: 60	BC: 69	
G: 7	AA: 27	AI: 35	AT: 46	AY: 51	BD: 56	BI: 61	BT: 72	
N: 14	AE: 31	AJ: 36	AU: 47	AZ: 52	BE: 57	BN: 66	BU: 73	

SHADOW - Calendario per WTG, grafico

Calcolo: NEWA

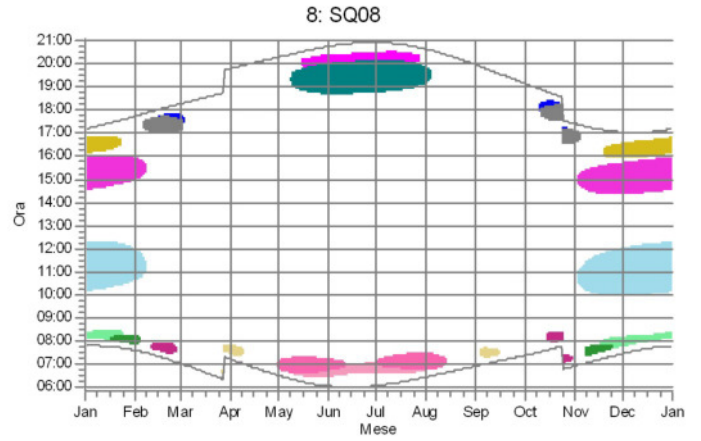
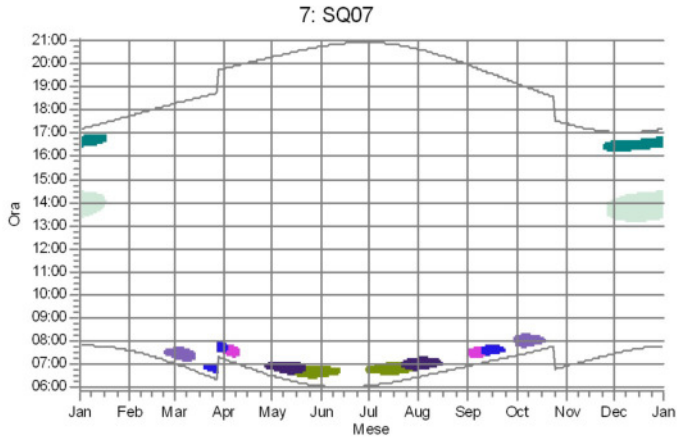

Recettori d'ombra

 B: 2	 E: 5	 AA: 27	 AG: 33	 AJ: 36	 BG: 59	 BO: 67
 C: 3	 F: 6	 AD: 30	 AH: 34	 BE: 57	 BH: 60	 BP: 68
 D: 4	 Z: 26	 AE: 31	 AI: 35	 BF: 58	 BI: 61	

SHADOW - Mappa

Calcolo: NEWA

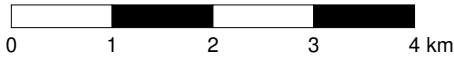
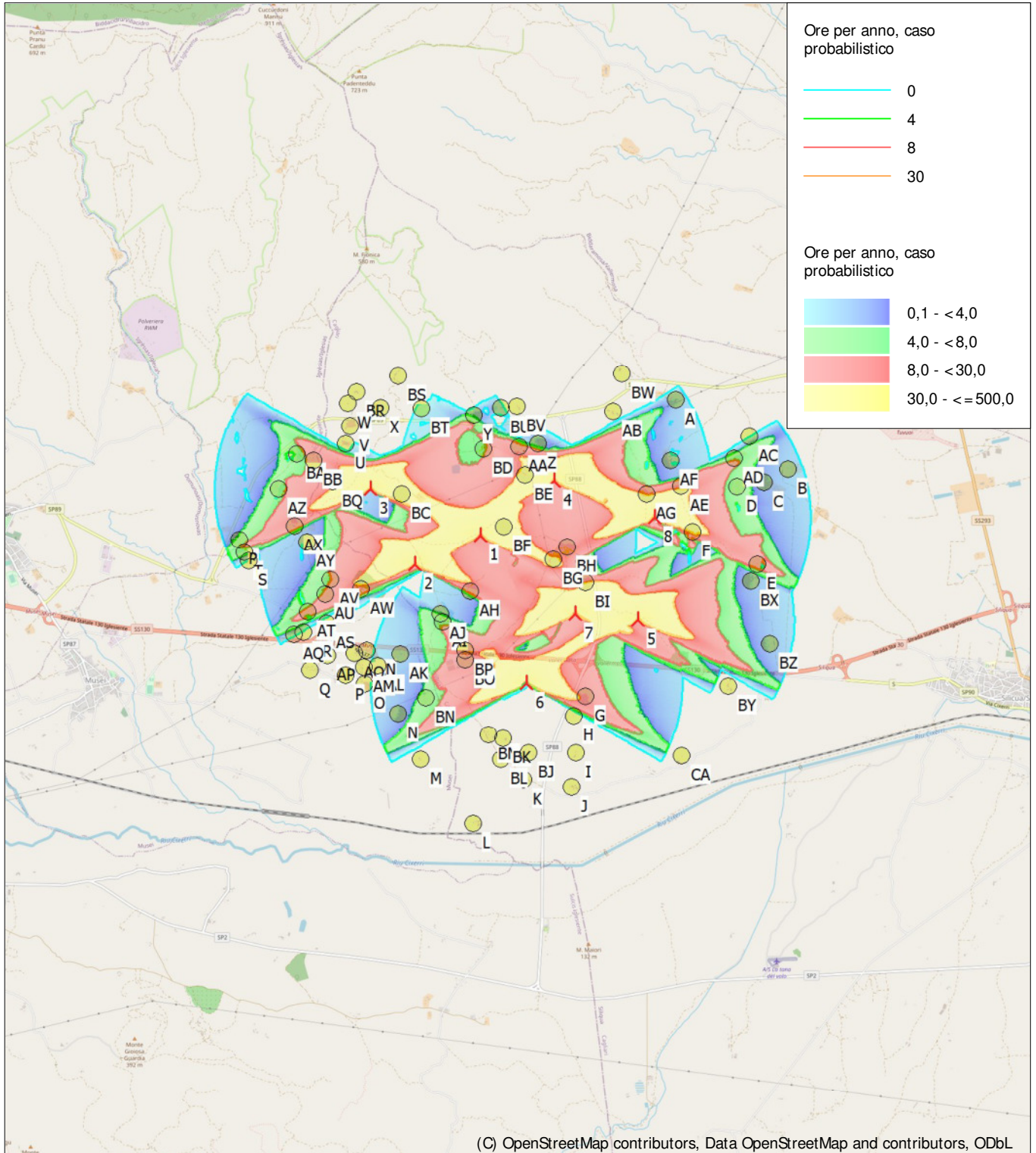

Mappa: EMD OpenStreetMap , Scala di stampa 1:75.000, Centro mappa Italian Gauss-Boaga west-ROMA40 (IT) Est: 1.476.900 Nord: 4.351.690
Nuova WTG Recettore d'ombra
Fonte altimetria: Height Contours: CONTOURLINE_ONLINEDATA_0.wpo (1)
Time step: 2 minuti, Day step: 3 giorni, Map resolution: 10 m, Visibility calculation: 5 m, Altezza dell'osservatore: 1,5 m