

REGIONE PUGLIA



PROVINCIA DI FOGGIA



COMUNE DI ORDONA



Denominazione impianto:

MASSERIA SAN MARCHITTO

Ubicazione:

Comune di Ortona (FG)
Località "Masseria San Marchitto"

Foglio: 11 / 12

Particelle: varie

PROGETTO DEFINITIVO

per la realizzazione di un impianto agrovoltaico da ubicare in agro del comune di Ortona (FG) in località "Masseria San Marchitto", potenza nominale pari a 62,9838 MW DC, e delle relative opere di connessione alla RTN ricadenti nei comuni di Ortona (FG), Ascoli Satriano (FG) e Deliceto (FG)

PROPONENTE



HYDRA GROUP S.R.L.

Altamura (BA) Via Andrea Giorgio 20 - CAP 70022

Partita IVA: 08596530728

Indirizzo PEC: hydragroupsrl@pec.it

Codice Autorizzazione Unica G4BCDJ4

ELABORATO

Disciplinare Descrittivo e Prestazionale degli elementi Tecnici

Tav. n°

1DIS

Scala

Aggiornamenti	Numero	Data	Motivo	Eseguito	Verificato	Approvato
	Rev 0	Giugno 2022	Istanza VIA art.23 D.Lgs 152/06 – Istanza Autorizzazione Unica art.12 D.Lgs 387/03			

PROGETTAZIONE

GRM GROUP S.R.L.
Via Caduti di Nassiriya n. 179
70022 Altamura (BA)
P. IVA 07816120724
PEC: grmgroupsrl@pec.it
Tel.: 0804168931



IL TECNICO

Dott. Ing. DONATO FORGIONE
Via Raiale n. 110/Bis
65128 Pescara (PE)
Ordine degli Ingegneri di Pescara n. 1814
PEC: grmgroupsrl@pec.it
Cell:0804168931



Spazio riservato agli Enti

Sommario

PREMESSA	2
DESCRIZIONE DELL'OPERA E COLLOCAZIONE NEL TERRITORIO	2
COMPONENTI DELL'IMPIANTO	3
MODULI FOTOVOLTAICI	3
STRUTTURE DI MONTAGGIO MODULI	5
INVERTER CENTRALIZZATI	10
NORMATIVA GENERALE	14

PREMESSA

Il sottoscritto Ing. Donato Forgiione, nato a Foggia (FG) il 14/03/1984, residente a Pescara alla Via Silvio Pellico n.2, con studio tecnico in via Raiale n.110/Bis 65128 – Pescara (PE), iscritto all'ordine degli Ingegneri della Provincia di Pescara al n° 1814, progettista incaricato dalla società **HYDRA GROUP S.r.l.** con sede legale in Via Andrea Giorgio n. 20 – 70022 Altamura (BA), P.IVA: 08596530728 Indirizzo PEC: hydragroupsrl@pec.it , per la stesura del progetto definitivo per la realizzazione di un impianto agrovoltavico da ubicare in agro del comune di Ortona (FG) in località "Masseria San Marchitto", potenza nominale pari a 62,9838 MW DC, e delle relative opere di connessione alla RTN ricadenti nei comuni di Ortona (FG), Ascoli Satriano (FG) e Deliceto (FG), redige il presente disciplinare descrittivo prestazionale degli elementi tecnici.

DESCRIZIONE DELL'OPERA E COLLOCAZIONE NEL TERRITORIO

Il generatore dell'impianto sarà di tipo installato a terra su tracker monoassiali est-ovest e sarà costituito da moduli fotovoltaici in silicio monocristallino da 660Wp.

Sulla base della potenza di picco del campo in DC e delle caratteristiche dei moduli il campo il generatore fotovoltaico è costituito da 95.460 moduli, posati su una fila in verticale su strutture in acciaio zincato direttamente infisse nel terreno con angolo di azimut 0° ad inseguimento solare definito tracker monoassiale.

Le 3.182 stringhe sono formate da 30 moduli collegati in serie, ciascuna delle stringhe afferisce ai quadri di parallelo dislocati in campo, 244 in tutto; 20 per il sottocampo 1, 24 per il sottocampo 2, 24 per il sottocampo 3, 28 per il sottocampo 4, 112 per il sottocampo 5 e 24 per il sottocampo 6.

Tutti i quadri di ciascun sottocampo afferiscono ad inverter centralizzati di taglie comprese fra i 2,2MW e i 3,8MW: sono previste cabine di trasformazione con singolo inverter.

Tutti gli inverter sono alloggiati in uno skid prefabbricato plug and play contenente un trasformatore elevatore con la relativa protezione MT. I vari skid sono collegati tramite una rete in MT che raccoglie l'energia e la convoglia nella cabina di raccolta da cui viene poi inviata al punto di consegna dove viene immessa nella rete elettrica nazionale.

Per un maggiore dettaglio si rimanda alla relazione tecnica dell'impianto elettrico, allo schema elettrico unifilare nonché al layout Campi e sottocampi, ed alle tabelle Cavi e Quadri-inverter.

COMPONENTI DELL'IMPIANTO

L'impianto fotovoltaico oggetto sarà costituito dai seguenti sistemi:

- di produzione, distribuzione, trasformazione e trasmissione dell'energia elettrica;
- di misura, controllo e monitoraggio della centrale;
- di sicurezza e controllo.

In pratica, quindi, si tratta di:

- generatore fotovoltaico, costituito dall'insieme dei moduli e dalle strutture di sostegno su cui sono montati, incluse fondazioni, ecc;
- cablaggio elettrico, cavidotti, cavi pozzetti ecc..
- impianti elettrici, come quadri, cabine, inverter, trasformatori e interruttori MT, ecc.
- apparecchi di monitoraggio, antintrusione e videosorveglianza.

Analizziamo adesso nel dettaglio gli elementi tecnici da un punto di vista descrittivo e prestazionale.

MODULI FOTOVOLTAICI

Il generatore fotovoltaico sarà di tipo installato a terra su tracker monoassiali est-ovest, e sarà costituito da moduli fotovoltaici in silicio monocristallino da **660Wp**, marca **TRINA SOLAR** modello VERTEX TSM-DEG21C.20 posati in verticale su una fila. I moduli fotovoltaici sono bifacciali in silicio monocristallino, 2x66 celle pertanto di dimensioni 2384x1303x35mm, da 660Wp ovvero ad alta efficienza e di tipo bifacciale, e ciò garantisce a parità di potenza installata una minore occupazione del suolo rispetto a moduli con efficienza standard. Sono caratterizzati da una cornice in alluminio e da una lastra di protezione delle celle in EVA, che garantiscono una elevata resistenza meccanica oltre ad ottime prestazioni da un punto di vista di minori perdite per le connessioni elettriche, minori perdite dovute ad ombreggiamenti e minori perdite per temperature.

I moduli scelti sono caratterizzati da elevate efficienza, oltre che da tolleranze positive e da buona insensibilità alle variazioni delle tensioni al variare delle temperature, come evidenziato dai seguenti parametri.



BIFACIAL DUAL GLASS MONOCRYSTALLINE MODULE

PRODUCT: TSM-DEG21C.20
POWER RANGE: 640-665W

665W

MAXIMUM POWER OUTPUT

0~+5W

POSITIVE POWER TOLERANCE

21.4%

MAXIMUM EFFICIENCY



High customer value

- Lower LCOE (Levelized Cost Of Energy), reduced BOS (Balance of System) cost, shorter payback time
- Lowest guaranteed first year and annual degradation
- Designed for compatibility with existing mainstream system components

High power up to 665W

- Up to 21.4% module efficiency with high density interconnect technology
- Multi-busbar technology for better light trapping effect, lower series resistance and improved current collection

High reliability

- Minimized micro-cracks with innovative non-destructive cutting technology
- Ensured PID resistance through cell process and module material control
- Resistant to harsh environments such as salt, ammonia, sand, high temperature and high humidity areas
- Mechanical performance up to 5400 Pa positive load and 2400 Pa negative load

High energy yield

- Excellent IAM (Incident Angle Modifier) and low irradiation performance, validated by 3rd party certifications
- The unique design provides optimized energy production under inter-row shading conditions
- Lower temperature coefficient (-0.34%) and operating temperature
- Up to 25% additional power gain from back side depending on albedo

Trina Solar's Vertex Bifacial Dual Glass Performance Warranty

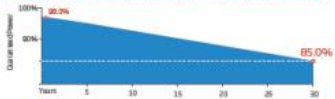

Comprehensive Products and System Certificates



ISO 9001:2015 Quality Management System

ISO 14001:2015 Environmental Management System

ISO 45001:2018 Occupational Health and Safety Management System



ELECTRICAL DATA (STC)

Peak Power Watts- P_{MAX} (Wp)*	645	650	655	660	665	670
Power Tolerance- P_{MAX} (W)	0 ~ +5					
Maximum Power Voltage- V_{MPP} (V)	37.2	37.4	37.6	37.8	38.0	38.2
Maximum Power Current- I_{MPP} (A)	17.35	17.39	17.43	17.47	17.51	17.55
Open Circuit Voltage- V_{oc} (V)	45.1	45.3	45.5	45.7	45.9	46.1
Short Circuit Current- I_{sc} (A)	18.39	18.44	18.48	18.53	18.57	18.62
Module Efficiency η_m (%)	20.8	20.9	21.1	21.2	21.4	21.6

STC: Irradiance 1000W/m², Cell Temperature 25°C, Air Mass AM1.5. *Measuring tolerance: ±3%.

ELECTRICAL DATA (NOCT)

Maximum Power- P_{MAX} (Wp)	488	492	496	500	504	508
Maximum Power Voltage- V_{MPP} (V)	34.8	34.9	35.1	35.3	35.4	35.6
Maximum Power Current- I_{MPP} (A)	14.05	14.09	14.13	14.17	14.22	14.26
Open Circuit Voltage- V_{oc} (V)	42.5	42.7	42.9	43.0	43.2	43.4
Short Circuit Current- I_{sc} (A)	14.82	14.86	14.89	14.93	14.96	15.01

NOCT: Irradiance at 800W/m², Ambient Temperature 20°C, Wind Speed 1m/s.

E dalle seguenti curve caratteristiche:

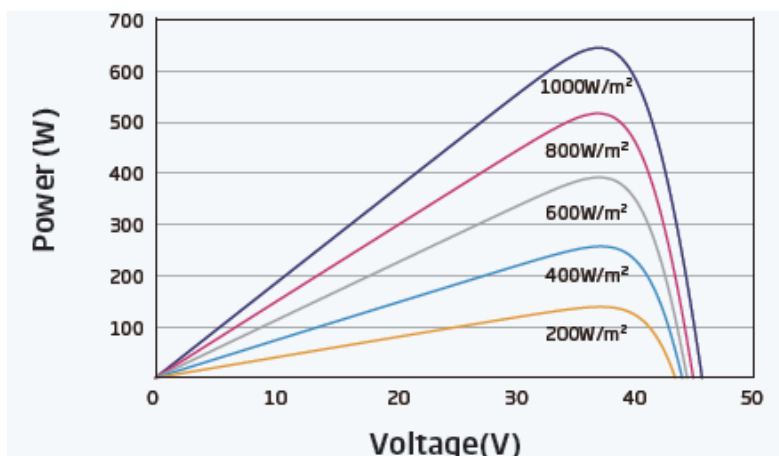

E posseggono le seguenti certificazioni:

- ISO 9001:2015 / Quality management system
- ISO 14001:2015 / Standards for environmental management system
- OHSAS 18001:2007 / International standards for occupational health & safety
- IEC 61215 / IEC 61730: VDE / CE
- CSA / IEC61701 ED2: VDE / IEC62716: VDE

STRUTTURE DI MONTAGGIO MODULI

Come detto le strutture sono ad inseguimento, ovvero tracker monoassiale, ad infissione diretta nel terreno con macchina operatrice battipalo, e sono realizzate per allocare 15, 30, 60 moduli (1/2, 1 o 2 stringhe) in verticale su una fila come da foto esemplificativa:



Il tracker monoassiale è di tipo orizzontale ad asse singolo ed utilizza dispositivi elettromeccanici per inseguire il sole durante tutto il giorno da est a ovest sull'asse di rotazione orizzontale nord-sud (inclinazione 0°).

Trattasi quindi di inseguimento giornaliero e non di inseguimento stagionale, cioè il tracker non modifica l'angolo di tilt.

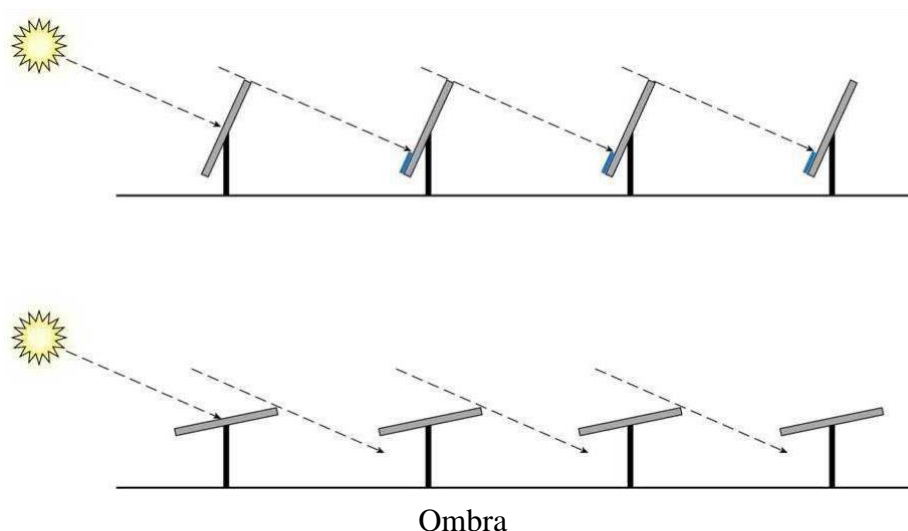

In una configurazione standard il sistema si compone di due array paralleli di 30 moduli ciascuno, interconnessi meccanicamente tra di loro, ovvero da 15 a 60 moduli per tracker, 1/2, 1 o 2 stringhe, e consta i seguenti componenti, per ogni sottoarray (stringa):

- Componenti meccanici della struttura in acciaio:

- 12 pali (di solito alti circa 2 m comprese le fondazioni)
- 12 tubolari quadrati (le specifiche dimensionali variano in base al terreno e al vento e sono inclusi nelle specifiche tecniche stabilito durante la progettazione preliminare del progetto).
- Profilo Omega di supporto e pannello di ancoraggio.

- Componenti deputati al movimento:

- 4 post-testate (2 terminali, 2 intermedie ed una centrale che sostiene il motoriduttore).
- 1 motore (attuatore lineare elettrico).
- 1 scheda elettronica di controllo per il movimento (può servire fino a 10 strutture).

- La distanza tra i tracker (I) va determinata in base ai dati di progetto in base anche alla pendenza del terreno.

- L'altezza minima da terra (D) è: 0,40 cm

Le strutture sono della **Soltec** modello **SF7**:



Sono costituite da un montante verticale in acciaio zincato da una testata di supporto alla fondazione su cui vengono installati gli attuatori lineari e gli arcarecci in alluminio orizzontali su cui vengono posizionati i moduli.

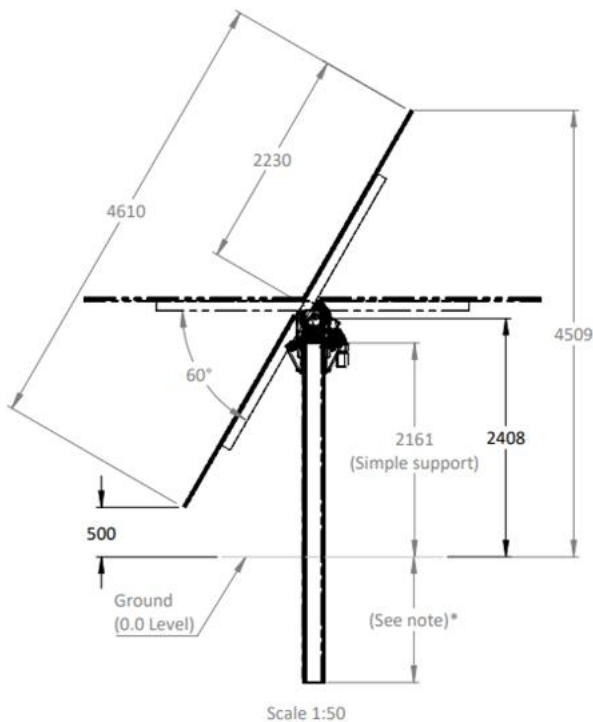

Note*

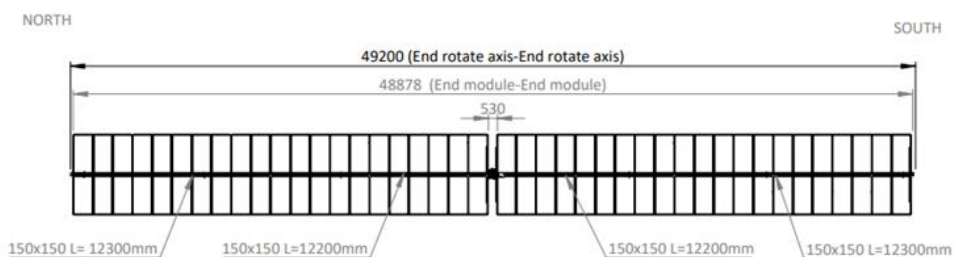
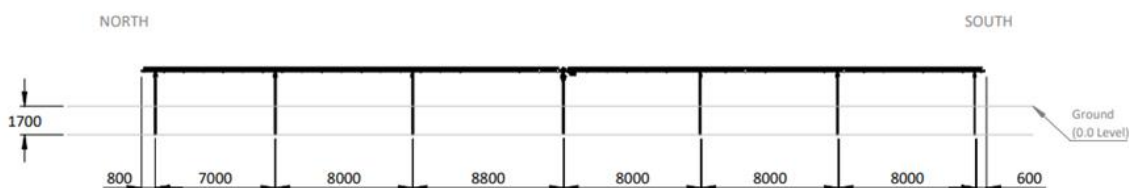

L'infissione dei profili di palificazione nel terreno viene eseguito con battipali idraulici con riguardo al terreno. Questo procedimento di palificazione consente di evitare la realizzazione di plinti in cemento armato anche per forme di terreno più difficili (pietre ecc.); infatti in caso di sottosuoli in roccia, la macchina può essere attrezzata aggiuntivamente con un gruppo di foratura. Il montaggio è possibile anche su pendii.

La traversa presenta una geometria del profilo orientata secondo il flusso di forze, in questo modo si realizzano le caratteristiche statiche necessarie con un impiego minimo di materiale. In tutti i profili sono incorporate le relative scanalature di fissaggio che ne facilitano il montaggio. Le traverse vengono fissate alle unità di supporto con graffe di montaggio speciali.



Il montaggio dei moduli viene eseguito in modo rapido ed economico a seconda della dotazione desiderata dei moduli da terra o con ausili adeguati.

Anche in questo caso come per un impianto con struttura fissa, la prima fase di una progettazione competente dell'impianto è costituita da un'analisi del suolo sul sito con la quale si determina, nell'ambito di numerosi test e prelievi di terreno, il profilo e la struttura del suolo e con ciò la capacità portante quantitativa:

- Prove di trazione oblique
- Prove di pressione orizzontali
- Compilazione di profili di suolo
- Analisi chimica in laboratorio

INVERTER CENTRALIZZATI

Gli inverter sono della INGETEAM modello INVERTER STATION C SERIES montati su skid prefabbricati e precablati contenenti inverter di Potenza variabile da 2245kVA fino a 3.740kVA, per ogni inverter è presente un trafo da 3000/4000kVA – 33 kV/0.66Kv



Immagine inverter e trasformatore

Ciascun inverter ha le seguenti caratteristiche elettriche:

INGECON® SUN 3825TL							
	C600	C615	C630	C645	C660	C675	C690
Input (DC)							
Recommended PV array power range ¹⁾	3,144 - 4,188 kWp	3,222 - 4,293 kWp	3,301 - 4,398 kWp	3,379 - 4,502 kWp	3,458 - 4,607 kWp	3,537 - 4,712 kWp	3,615 - 4,816 kWp
Voltage Range MPP ²⁾	853 - 1,300 V	874 - 1,300 V	895 - 1,300 V	916 - 1,300 V	937 - 1,300 V	958 - 1,300 V	979 - 1,300 V
Maximum voltage ³⁾	1,500 V						
Maximum current	3,965 A						
N° inputs with fuse-holders	Up to 24						
Fuse dimensions	630 A / 1,500 V to 500 A / 1,500 V fuses (optional)						
Type of connection	Connection to copper bars						
Power blocks	1						
MPPPT	1						
Input protections							
Overvoltage protections	Type II surge arresters (type I-II optional)						
DC switch	Motorized DC load break disconnect						
Other protections	Up to 24 pairs of DC fuses (optional) / Reverse polarity / Insulation failure monitoring / Anti-landing protection / Emergency pushbutton						
Output (AC)							
Power @30 °C / @50 °C	3,326 kVA / 2,858 kVA	3,409 kVA / 2,929 kVA	3,492 kVA / 3,001 kVA	3,575 kVA / 3,072 kVA	3,658 kVA / 3,144 kVA	3,741 kVA / 3,215 kVA	3,824 kVA / 3,287 kVA
Current @30 °C / @50 °C	3,200 A / 2,750 A						
Rated voltage ⁴⁾	600 V IT System	615 V IT System	630 V IT System	645 V IT System	660 V IT System	675 V IT System	690 V IT System
Frequency	50 / 60 Hz						
Power Factor ⁵⁾	1						
Power Factor adjustable	Yes, 0 - 1 (leading / lagging)						
THD (Total Harmonic Distortion) ⁶⁾	<3%						
Output protections							

La modularità consente una distribuzione baricentrica in campo degli inverter, ottimizzando la distribuzione ed il cablaggio della sezione DC, inoltre le elevate tensioni operative (massima tensione e massima tensione operative pari a 1500V, consentono la connessione di un maggior numero di stringhe in serie, ottimizzando ancora una volta la distribuzione ed il cablaggio in DC, inoltre l'elevata tensione di uscita dell'inverter pari a 620V in AC consente ancora una volta l'ottimizzazione del cablaggio di ciascun sottocampo, riducendo le sezioni dei cavi e quindi l'impatto delle vie cavi sulla costruzione del sito.

Le cabine prefabbricate in metallo tipo container, inoltre conterranno i quadri di parallelo degli inverter di ciascun sottocampo, i trasformatori e gli interruttori di media tensione.

Il trasporto di tali cabine può avvenire su gomma inoltre le cabine possono essere allestite e precablate e collaudate in officina per essere poi connesse in campo in modalità plug and play.

CABINE DI SMISTAMENTO PARALLELO, E DI TRASFORMAZIONE

La cabina progettualmente previste sono di due tipi:

- Cabina di smistamento /parallelo
- Cabina di trasformazione

La cabina, di smistamento sarà realizzata con una cabina monoblocco prefabbricate in CAV, caratterizzate dalle seguenti dimensioni:

- Cabina smistamento dim. 10000x250x285 cm (LXPXH).

Le cabine di trasformazione saranno prefabbricate in container metallici o in cav.

Dimensioni cabina smistamento

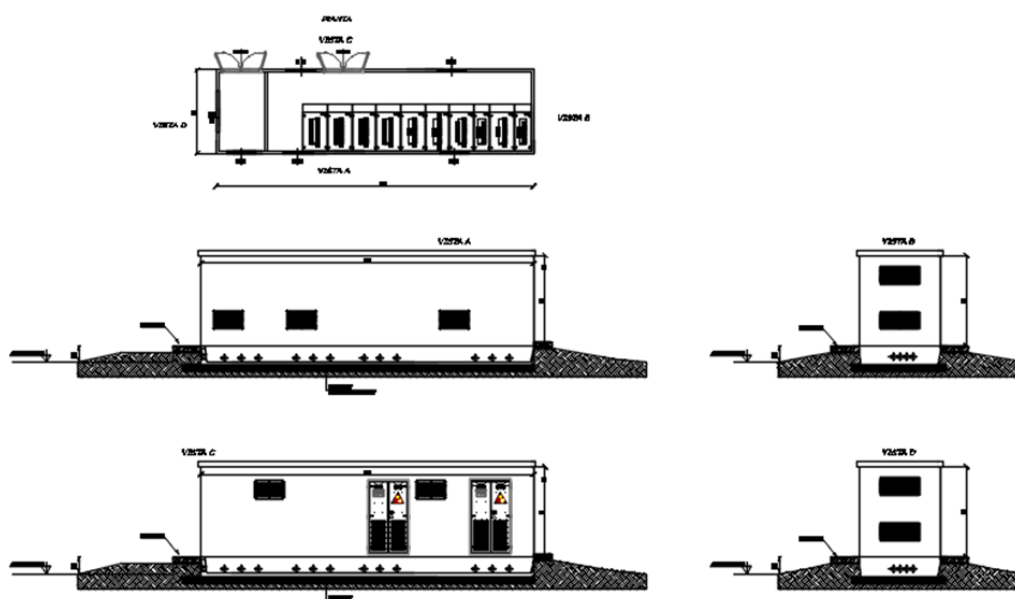

Vista cabina smistamento

Per l'alloggio delle cabine e della relativa vasca di fondazione, anch'essa in CAV, è sufficiente un sottofondo, avente le seguenti caratteristiche:

- Il fondo deve essere un terreno stabile, ad es. in ghiaia.
- In aree con forti precipitazioni o livelli delle acque sotterranee elevati è necessario prevedere un drenaggio.
- Non installare le cabine in avvallamenti per evitare la penetrazione di acqua.
- La base sotto la cabina deve essere pulita e resistente per evitare la circolazione di polvere.
- Non superare l'altezza massima del basamento per consentire l'accesso per gli interventi di manutenzione. L'altezza massima del basamento è: 500 mm.



Posizione	Denominazione
A	Sottofondo di pietrisco
B	Terreno stabile, ad es. ghiaia

Il sottofondo deve soddisfare i seguenti requisiti minimi:

- Il basamento deve presentare un grado di compattamento del 98%.
- Il compattamento del terreno deve essere pari a 150 kN/m².
- Il dislivello deve essere inferiore all'1,5%.
- Vie di accesso e superfici devono essere adatte a veicoli di servizio (ad es. carrello elevatore a forche frontali) senza ostacoli.

Le vie e i mezzi di trasporto devono possedere i requisiti descritti nella norma.

- La pendenza massima della via di accesso non deve superare il 15%.
- Per le operazioni di scarico mantenere una distanza di 2 m dagli ostacoli vicini.
- Le vie d'accesso e il luogo di scarico devono essere predisposte in base a lunghezza, larghezza, un'altezza, peso complessivo e raggio di curvatura del camion.
- Eseguire le operazioni di trasporto usando un camion con telaio a sospensione pneumatica.
- Il luogo di scarico, su cui poggiano la gru e il camion, deve essere stabile, asciutto e in piano.
- Sul luogo di scarico non devono trovarsi ostacoli, ad es. linee aree sotto tensione.

I vantaggi di utilizzare una cabina prefabbricata sono molteplici:

- Facilità e velocità di installazione
- Certificazioni e garanzia del fornitore

- Trattandosi di strutture prefabbricate amovibili, certificate, l'iter burocratico amministrativo è notevolmente semplificato,
- Sostituzione plug and play in caso di avaria o di danneggiamenti distruttivi.

Ciascuna cabina è costituita da box prefabbricato in c.a.v. con struttura monolitica autoportante senza giunti di unione tra le pareti e tra queste ed il fondo e costruiti come da specifica Enel DG 2081.

Il calcestruzzo utilizzato dovrà garantire una $R_{c,k} = 400 \text{ daN/cm}^2$ ed armato con doppia rete metallica e tondini di ferro ad aderenza migliorata.

Detta armatura costituirà di fatto, ai fini elettrostatici, una naturale superficie equipotenziale (Gabbia di Faraday), risultando una valida protezione contro gli effetti delle scariche atmosferiche. Le tensioni di passo e contatto sono in tal modo nei limiti delle norme C.E.I. 11.8 art. 2.1.04.

Le pareti dovranno avere uno spessore di 10 cm, il pavimento uno spessore di 10 cm. ed il tetto del monoblocco uno spessore di 9 cm.

Le aperture per l'inserimento delle finestre di aereazione e le porte (in acciaio), nonché i fori nel pavimento per il passaggio dei cavi, la predisposizione di tutti gli inserti metallici, cromati, per consentire il sollevamento del monoblocco e il montaggio delle apparecchiature dovranno essere realizzate in fase di getto.

La cromatura degli inserti è indispensabile per garantire una durabilità del box conforme alle Norme Tecniche vigenti.

La conformazione del tetto dovrà assicurare un normale deflusso delle acque meteoriche.

Il monoblocco dovrà essere protetto esternamente dagli agenti atmosferici, con vernici al quarzo e polvere di marmo, conformi alle specifiche ENEL o più.

La pittura all'interno del box sarà realizzata con pitture a base di resine sintetiche di colore bianco.

Le caratteristiche di cui sopra, dovranno consentire la recuperabilità integrale del manufatto, con possibilità di riutilizzo in altro luogo.

La costruzione del monoblocco dovrà essere in tipo serie dichiarata così come previsto nel punto 1.4.1 del D.M. LL. PP. 3/12/1987; rispettando le modalità e le prescrizioni di cui alla Legge n.°1086 del 05/11/1971 (Norme per la disciplina delle opere in conglomerato cementizio), DM LL.PP. del 14/2/1992 (Norme tecniche per l'esecuzione delle opere in cemento armato) ed alla Circolare LL.PP. n.°37406 del 24/06/1993 (Istruzioni relative alle norme tecniche per l'esecuzione delle opere in cemento armato) e le verifiche strutturali sono state effettuate secondo il metodo degli stati limite ai sensi del D.M. del 14/01/2008.

La struttura della sola cabina dovrà essere progettata considerando le coordinate geografiche (latitudine e longitudine), categoria del suolo (A,B,C,D e E), Coefficiente Topografico (T1, T2, T3 e T4) del luogo di installazione.

NORMATIVA GENERALE

Nella esecuzione del Progetto e nella realizzazione dei lavori si è fatto riferimento o si farà riferimento alle seguenti Norme e Leggi:

Sicurezza

D.Lgs. 81/2008: (testo unico della sicurezza): misure di tutela della salute e della sicurezza nei luoghi di lavoro e succ. mod. e int.

DM 37/2008: sicurezza degli impianti elettrici all'interno degli edifici.

Ministero dell'interno

"Guida per l'installazione degli impianti fotovoltaici" - DCPREV, prot.5158 - Edizione 2012.

"Guida per l'installazione degli impianti fotovoltaici" - Nota DCPREV, prot.1324 - Edizione 2012.

"Guida per l'installazione degli impianti fotovoltaici" - Chiarimenti alla Nota DCPREV, prot.1324 "Guida per l'installazione degli impianti fotovoltaici – Edizione 2012".

Normativa fotovoltaica

CEI 82-25 Edizione 09-2010: guida alla realizzazione di sistemi di generazione fotovoltaica collegati alle reti elettriche di Media e Bassa Tensione.

CEI 82-25; V2 Edizione 10-2012: guida alla realizzazione di sistemi di generazione fotovoltaica collegati alle reti elettriche di Media e Bassa Tensione.

CEI EN 60904-1(CEI 82-1): dispositivi fotovoltaici Parte 1: Misura delle caratteristiche fotovoltaiche tensione-corrente.

CEI EN 60904-2 (CEI 82-2): dispositivi fotovoltaici - Parte 2: Prescrizione per le celle fotovoltaiche di riferimento.

CEI EN 60904-3 (CEI 82-3): dispositivi fotovoltaici - Parte 3: Principi di misura per sistemi solari fotovoltaici per uso terrestre e irraggiamento spettrale di riferimento.

CEI EN 61215 (CEI 82-8): moduli fotovoltaici in silicio cristallino per applicazioni terrestri. Qualifica del progetto e omologazione del tipo.

CEI EN 61646 (82-12): moduli fotovoltaici (FV) a film sottile per usi terrestri - Qualifica del progetto e approvazione di tipo.

CEI EN 61724 (CEI 82-15): rilievo delle prestazioni dei sistemi fotovoltaici - Linee guida per la misura, lo scambio e l'analisi dei dati.

CEI EN 61730-1 (CEI 82-27): qualificazione per la sicurezza dei moduli fotovoltaici (FV) - Parte 1: Prescrizioni per la costruzione.

CEI EN 61730-2 (CEI 82-28): qualificazione per la sicurezza dei moduli fotovoltaici (FV) - Parte 2: Prescrizioni per le prove.

CEI EN 62108 (82-30): moduli e sistemi fotovoltaici a concentrazione (CPV) - Qualifica di progetto e approvazione di tipo.

CEI EN 62093 (CEI 82-24): componenti di sistemi fotovoltaici - moduli esclusi (BOS) - Qualifica di progetto in condizioni ambientali naturali.

CEI EN 50380 (CEI 82-22): fogli informativi e dati di targa per moduli fotovoltaici.

CEI EN 50521 (CEI 82-31): connettori per sistemi fotovoltaici - Prescrizioni di sicurezza e prove.

CEI EN 50524 (CEI 82-34): fogli informativi e dati di targa dei convertitori fotovoltaici.

CEI EN 50530 (CEI 82-35): rendimento globale degli inverter per impianti fotovoltaici collegati alla rete elettrica.

EN 62446 (CEI 82-38): grid connected photovoltaic systems - Minimum requirements for system documentation, commissioning tests and inspection.

CEI 20-91: cavi elettrici con isolamento e guaina elastomerici senza alogeni non propaganti la fiamma con tensione nominale non superiore a 1 000 V in corrente alternata e 1 500 V in corrente continua per applicazioni in impianti fotovoltaici.

UNI 8477: energia solare – Calcolo degli apporti per applicazioni in edilizia – Valutazione dell'energia raggiante ricevuta.

UNI 10349: riscaldamento e raffrescamento degli edifici. Dati climatici.

UNI/TR 11328-1:2009: "Energia solare - Calcolo degli apporti per applicazioni in edilizia - Parte 1: Valutazione dell'energia raggiante ricevuta".

Altra Normativa sugli impianti elettrici

CEI 0-2: guida per la definizione della documentazione di progetto per impianti elettrici.

CEI 0-16: regola tecnica di riferimento per la connessione di Utenti attivi e passivi alle reti AT ed MT delle imprese distributrici di energia elettrica.

CEI 11-20: impianti di produzione di energia elettrica e gruppi di continuità collegati a reti di I e II categoria.

CEI EN 50438 (CT 311-1): prescrizioni per la connessione di micro-generatori in parallelo alle reti di distribuzione pubblica in bassa tensione.

CEI 64-8: impianti elettrici utilizzatori a tensione nominale non superiore a 1000 V in corrente alternata e a 1500 V in corrente continua.

CEI EN 60099-1 (CEI 37-1): scaricatori - Parte 1: Scaricatori a resistori non lineari con spinterometri per sistemi a corrente alternata

CEI EN 60439 (CEI 17-13): apparecchiature assiemate di protezione e di manovra per bassa tensione (quadri BT).

CEI EN 60445 (CEI 16-2): principi base e di sicurezza per l'interfaccia uomo-macchina, marcatura e identificazione - Individuazione dei morsetti e degli apparecchi e delle estremità dei conduttori designati e regole generali per un sistema alfanumerico.

CEI EN 60529 (CEI 70-1): gradi di protezione degli involucri (codice IP).

CEI EN 60555-1 (CEI 77-2): disturbi nelle reti di alimentazione prodotti da apparecchi elettrodomestici e da equipaggiamenti elettrici simili - Parte 1: Definizioni.

CEI EN 61000-3-2 (CEI 110-31): compatibilità elettromagnetica (EMC) - Parte 3: Limiti - Sezione 2: Limiti per le emissioni di corrente armonica (apparecchiature con corrente di ingresso $I_n = 16$ A per fase).

CEI EN 62053-21 (CEI 13-43): apparati per la misura dell'energia elettrica (c.a.) - Prescrizioni particolari - Parte 21: Contatori statici di energia attiva (classe 1 e 2).

CEI EN 62053-23 (CEI 13-45): apparati per la misura dell'energia elettrica (c.a.) - Prescrizioni particolari - Parte 23: Contatori statici di energia reattiva (classe 2 e 3).

CEI EN 50470-1 (CEI 13-52): apparati per la misura dell'energia elettrica (c.a.) - Parte 1: Prescrizioni generali, prove e condizioni di prova - Apparato di misura (indici di classe A, B e C).

CEI EN 50470-3 (CEI 13-54): apparati per la misura dell'energia elettrica (c.a.) - Parte 3: Prescrizioni particolari - Contatori statici per energia attiva (indici di classe A, B e C).

CEI EN 62305 (CEI 81-10): protezione contro i fulmini.

CEI 81-3: valori medi del numero di fulmini a terra per anno e per chilometro quadrato.

CEI 20-19: cavi isolati con gomma con tensione nominale non superiore a 450/750 V.

CEI 20-20: cavi isolati con polivinilcloruro con tensione nominale non superiore a 450/750 V.

CEI 13-4: sistemi di misura dell'energia elettrica - Composizione, precisione e verifica.

CEI UNI EN ISO/IEC 17025:2008: requisiti generali per la competenza dei laboratori di prova e di taratura.

Connessione

Delibera ARG/ELT n. 33-08: condizioni tecniche per la connessione alle reti di distribuzione dell'energia elettrica a tensione nominale superiore ad 1 kV.

Deliberazione 84/2012/R/EEL: interventi urgenti relativi agli impianti di produzione di energia elettrica, con particolare riferimento alla generazione distribuita, per garantire la sicurezza del sistema elettrico nazionale.

Deliberazione 344/2012/R/EEL: approvazione della modifica all'allegato A70 e dell'allegato A72 al codice di rete, modifica della deliberazione dell'autorità per l'energia elettrica e il gas 8 marzo 2012, 84/2012/R/EEL.

STMG

Delibera ARG/ELT n. 99-08 TICA: testo integrato delle condizioni tecniche ed economiche per la connessione alle reti elettriche con obbligo di connessione di terzi degli impianti di produzione di energia elettrica (Testo integrato delle connessioni attive – TICA).

Deliberazione ARG/ELT 124/10: Istituzione del sistema di Gestione delle Anagrafiche Uniche Degli Impianti di produzione e delle relative unità (GAUDI) e razionalizzazione dei flussi informativi tra i vari soggetti operanti nel settore della produzione di energia elettrica.

Deliberazione ARG/ELT n. 181-10: attuazione del decreto del Ministro dello Sviluppo Economico, di concerto con il Ministro dell'Ambiente e della Tutela del Territorio e del Mare 6 agosto 2010, ai fini dell'incentivazione della produzione di energia elettrica mediante conversione fotovoltaica della fonte solare.

I riferimenti di cui sopra possono non essere esaustivi. Ulteriori disposizioni di legge, norme e deliberazioni in materia, anche se non espressamente richiamati, si considerano applicabili.

Pescara, Agosto 2022

IL TECNICO
Ing. Donato Forgiione

