

Sezione EE' | scala 1:200

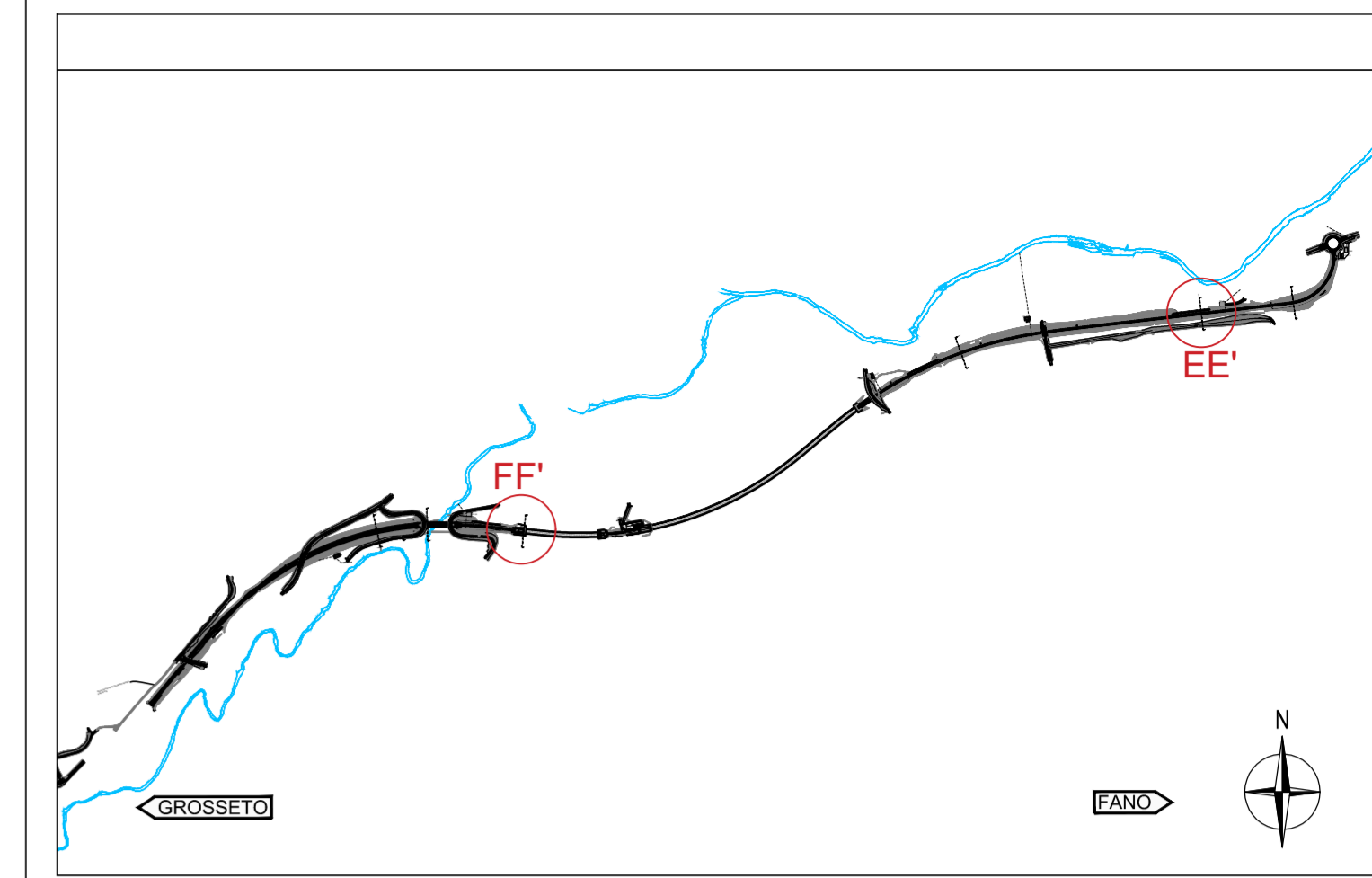

Pianta sezione EE' scala 1:2000

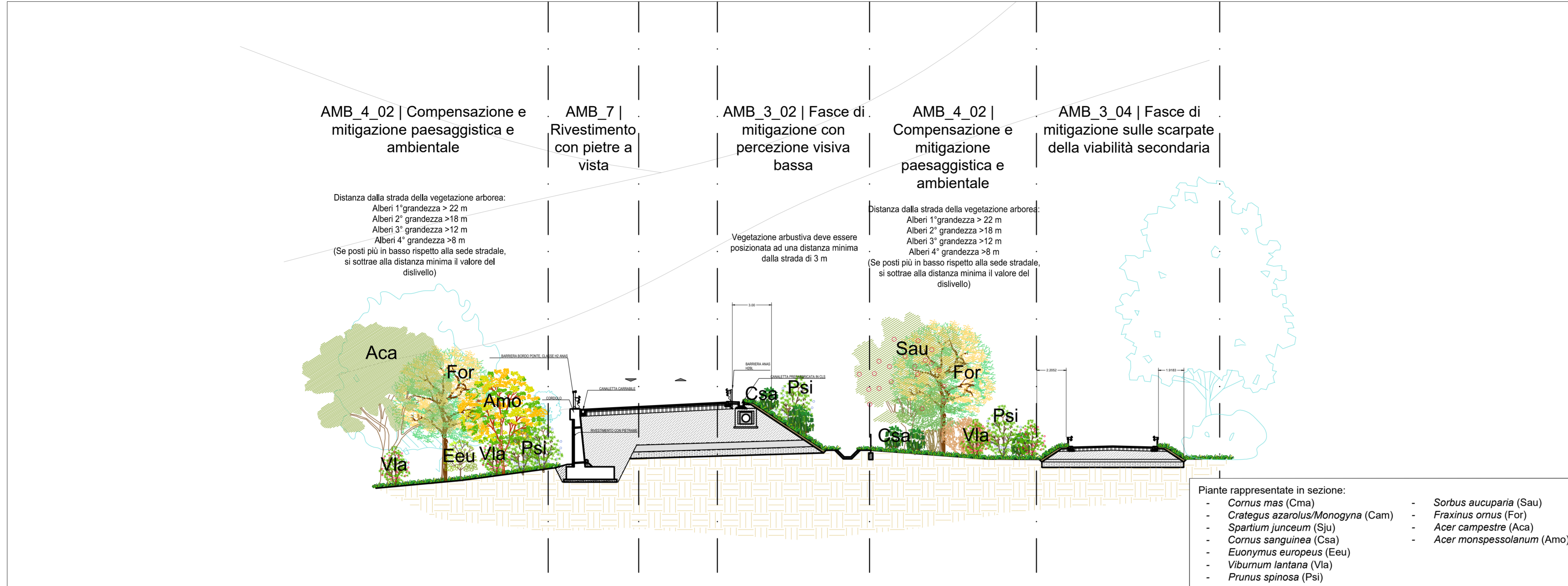
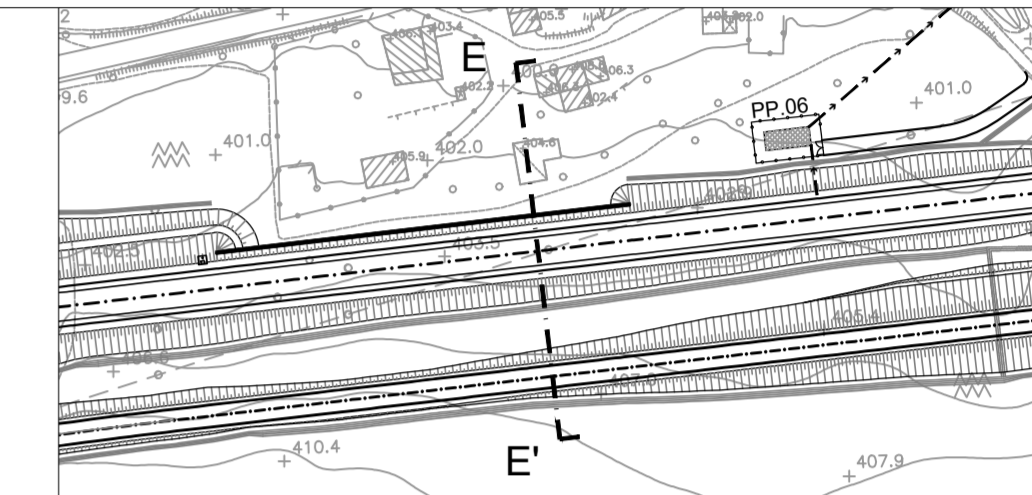

Pianta sezione FF' scala 1:2000

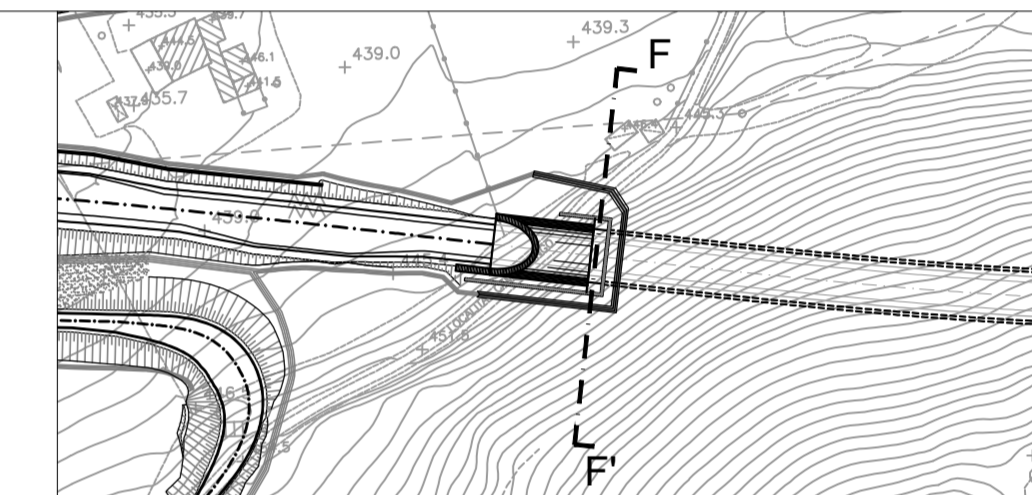

Sezione FF' | scala 1:200

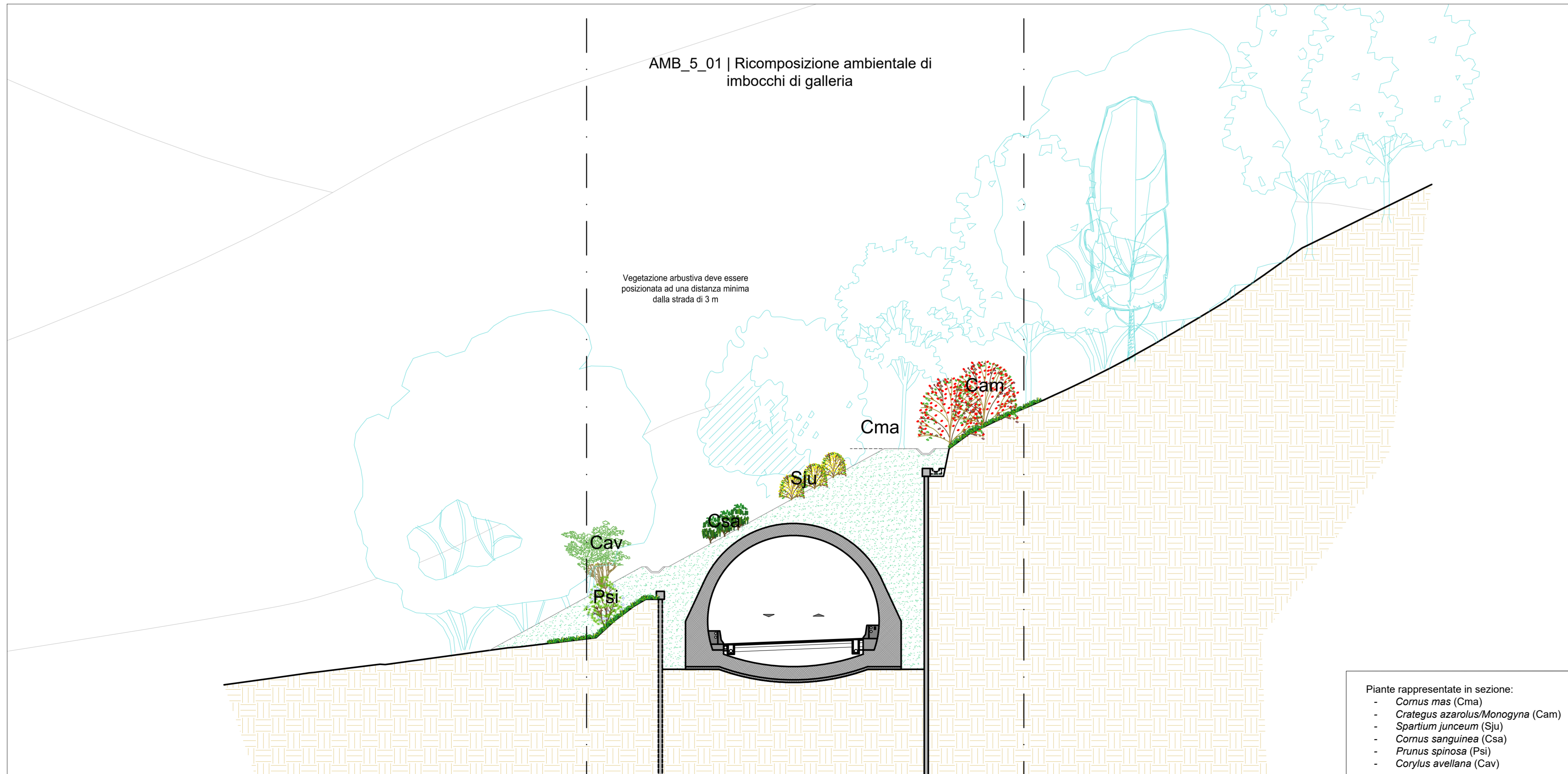

Sanas
GRUPPO FS ITALIANE

Direzione Progettazione e Realizzazione Lavori

E 78 GROSSETO - FANO
TRATTO SELCI - LAMA (E 45) - S.STEFANO DI GAIFA
Adeguamento a 2 corsie del tratto Mercatello sul Metauro Ovest - Mercatello sul Metauro Est (Lotto 4°)

PROGETTO DEFINITIVO AN 245

ANAS - DIREZIONE PROGETTAZIONE E REALIZZAZIONE LAVORI

COORDINATORE PER LA SICUREZZA IN FASE DI PROGETTAZIONE Ing. Giuseppe Resta Ordine Ingegneri Provincia di Roma n. 20629	I PROGETTISTI SPECIALISTICI Ing. Ambrogio Signorelli Ordine Ingegneri Provincia di Perugia n. 2657	PROGETTAZIONE ATI: (Mandataria) GPI INGEGNERIA GESTIONE PROGETTI INGEGNERIA srl cooprogetti engeko Studio di Architettura e Ingegneria Progettazione
IL GEOLOGO Dott. Geol. Salvatore Marino Ordine dei geologi della Regione Lazio n. 1069	SETTORE CIVILE E AMBIENTALE Ing. Giuseppe Resta Ordine Ingegneri Provincia di Frosinone n. A1762	IL PROGETTISTA E RESPONSABILE DELL'INTEGRAZIONE DELLE PRESTAZIONI SPECIALISTICHE. (DPR207/10 ART 15 COMMA 2) Dott. Ing. GIORGIO GUIDUCCI Ordine Ingegneri Provincia di Roma n. 14035
VISTO: IL RESP. DEL PROCEDIMENTO Ing. Vincenzo Catone	VISTO: IL RESP. DEL PROGETTO Arch. Pianif. Marco Colazza	

INTERVENTI DI INSERIMENTO PAESAGGISTICO E AMBIENTALE
Opere a verde e particolari

Sezioni ambientali - Tav. 3 di 3

CODICE PROGETTO	NOME FILE	REVISIONE	SCALA
PROGETTO: DTAN245 LIV. PROG: D ANNO: 22	TO0IA14AMBSZ03B CODICE ELAB: T00IA14AMBSZ03	B	varie
D			
C			
B	Revisione a seguito istruttoria U.0030221 del 16.01.2023	Febbraio '23 Buongarzone	Panfili Guiducci
A	Emissione	Ottobre '22 Buongarzone	Panfili Guiducci
REV.	DESCRIZIONE	DATA	REDATTO VERIFICATO APPROVATO