

NOTA
PER LE CARATTERISTICHE DEI MATERIALI SI RIMANDA ALLA TAVOLA TOOTM05STRCP01A

INCIDENZE ARMATURE
220 kg/m²

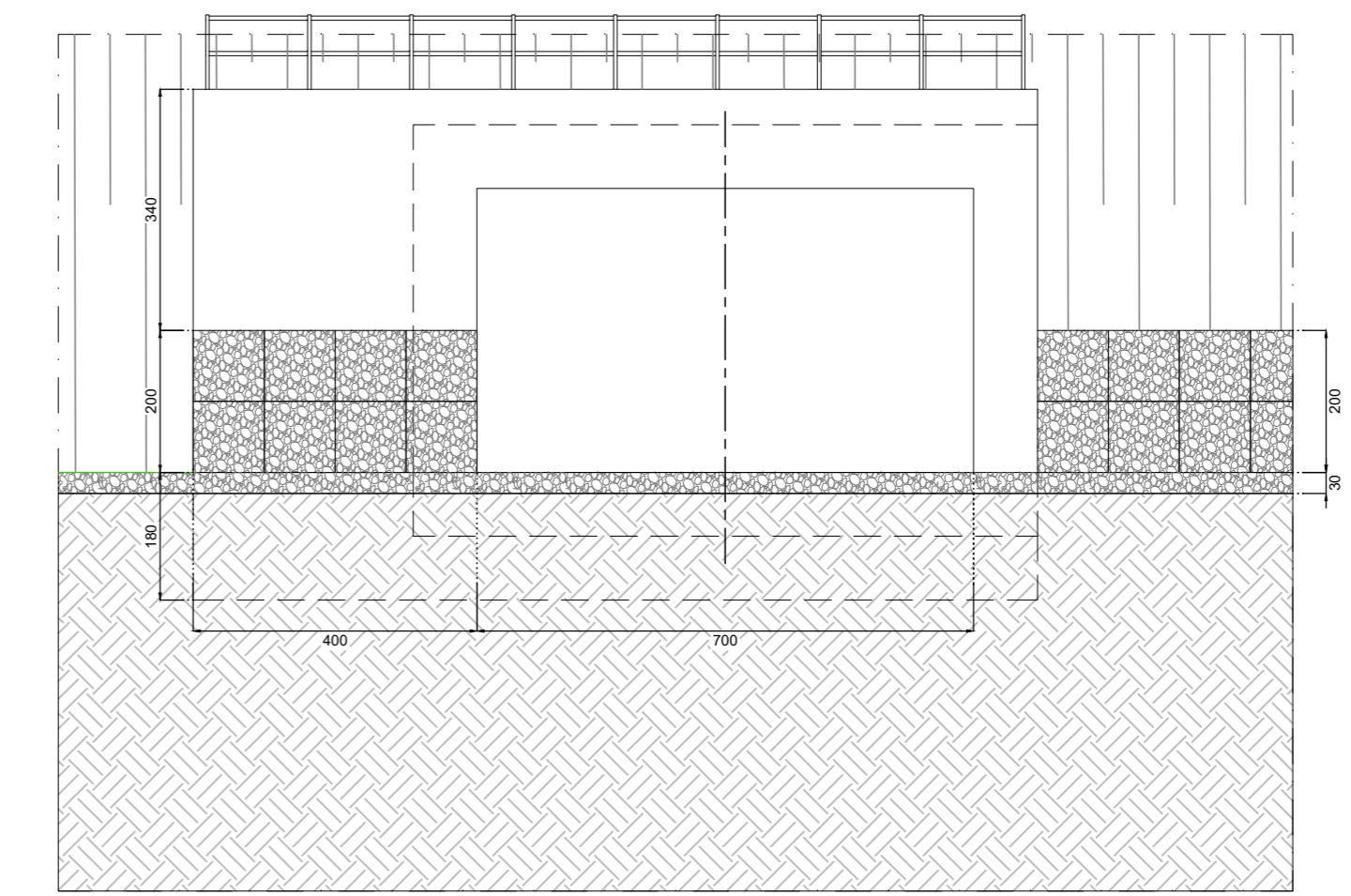

SEZIONE A-A
1:100

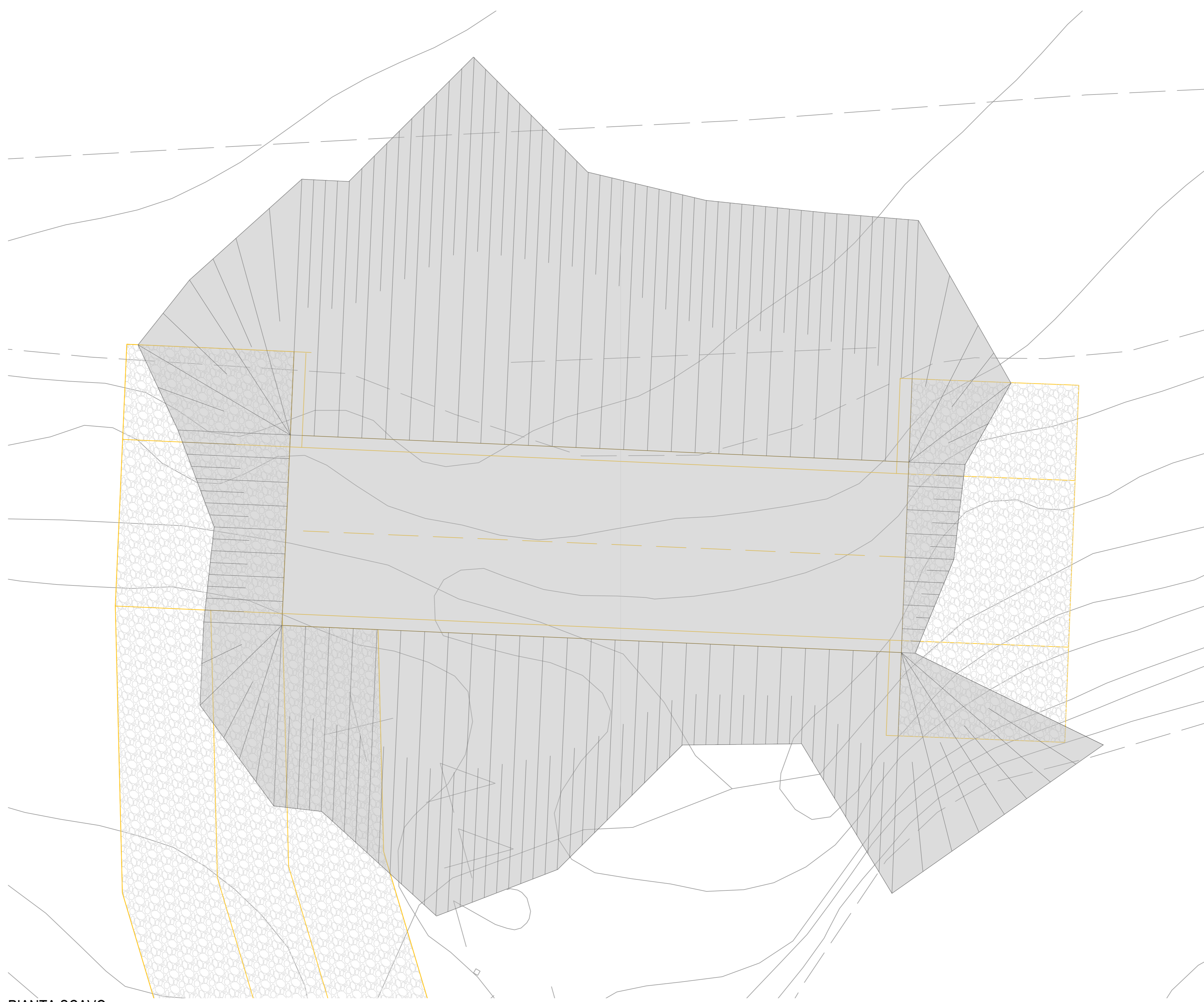
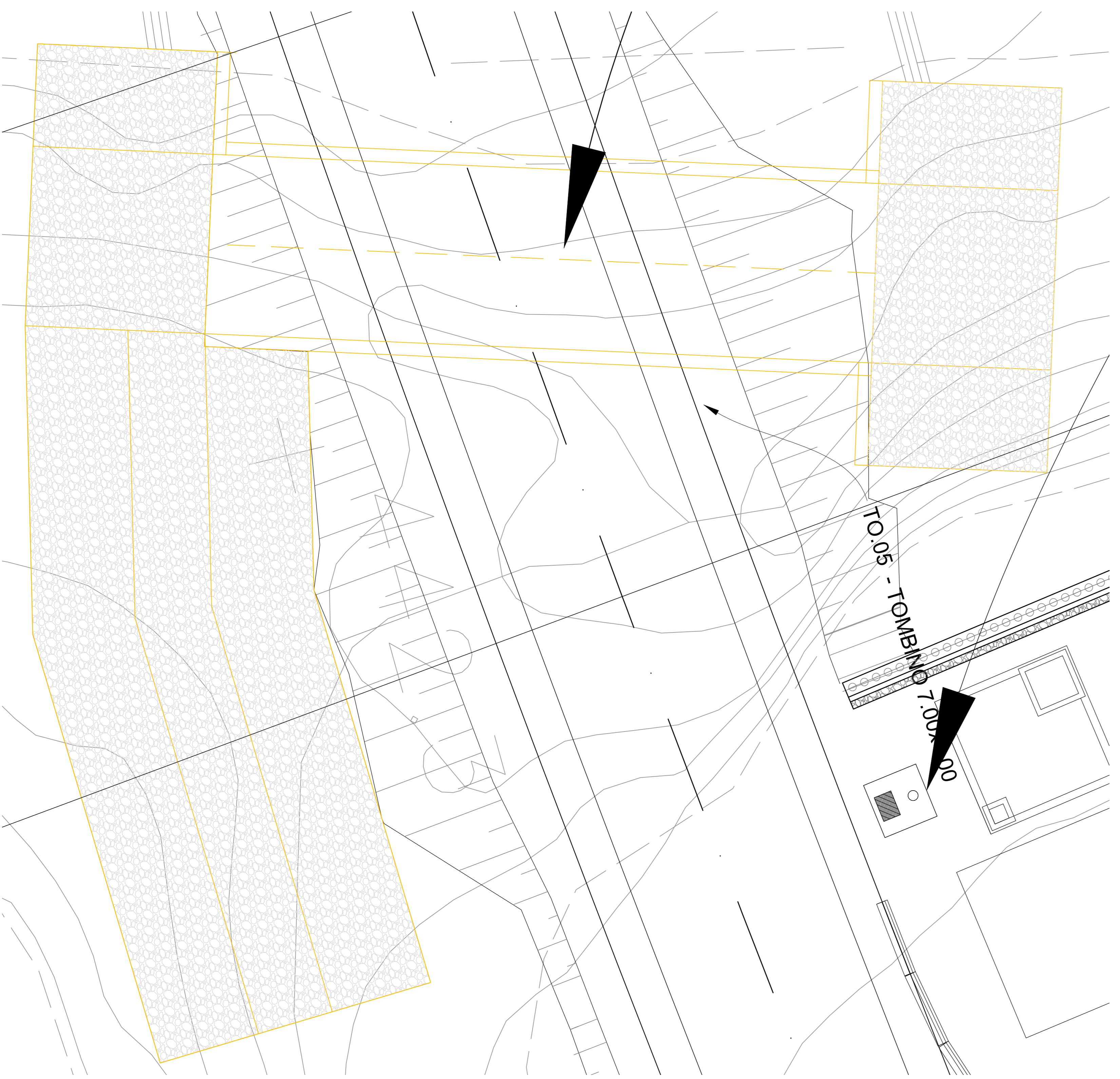
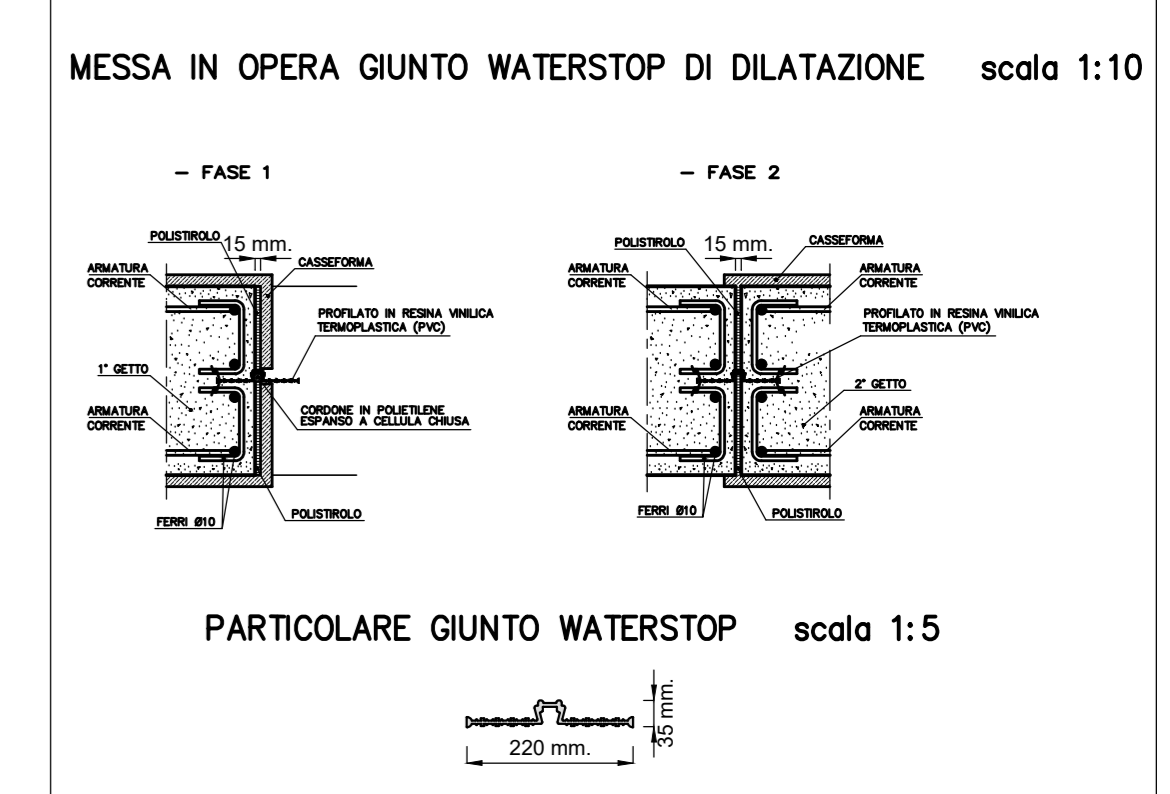
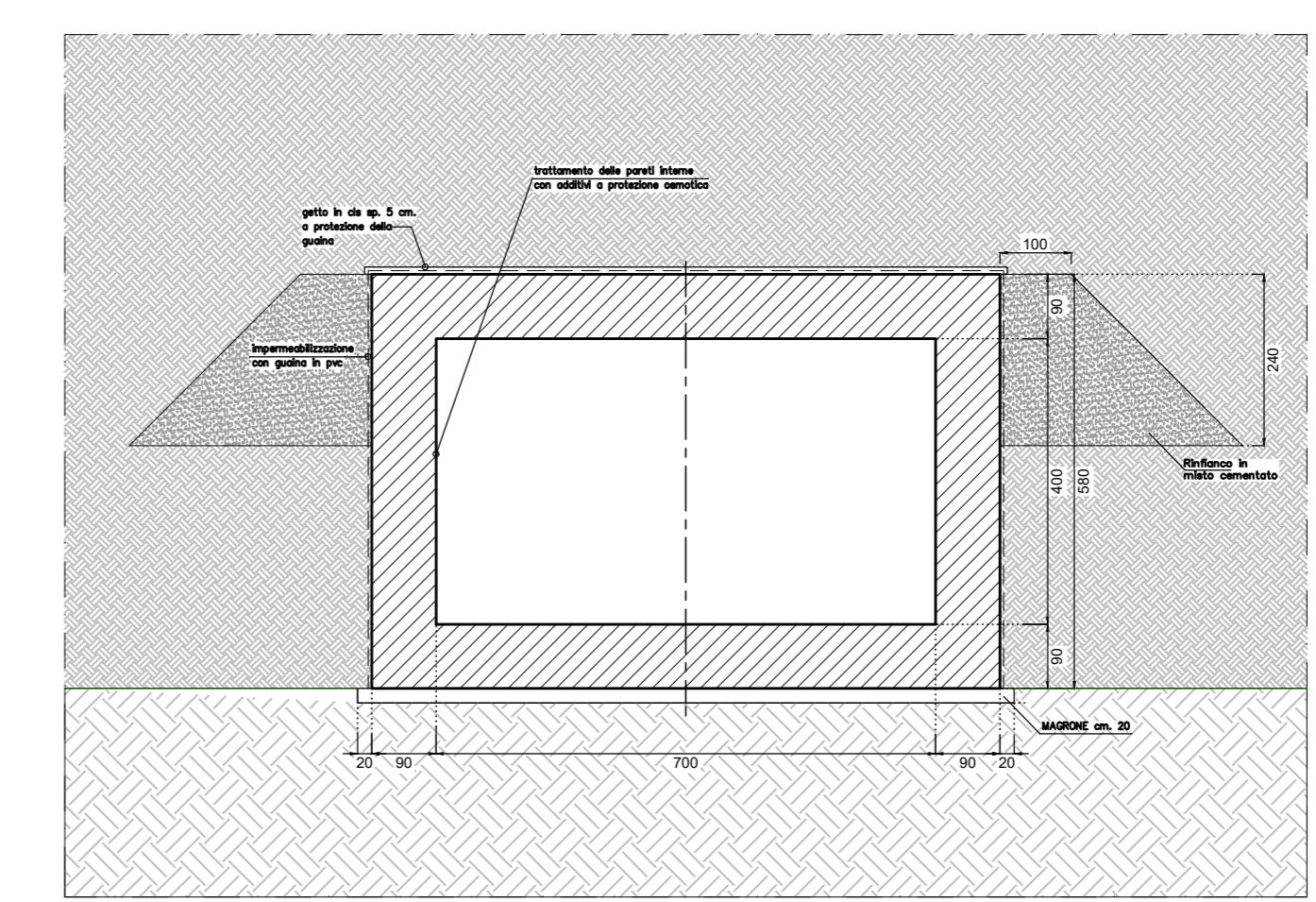

SEZIONE B-B
1:100

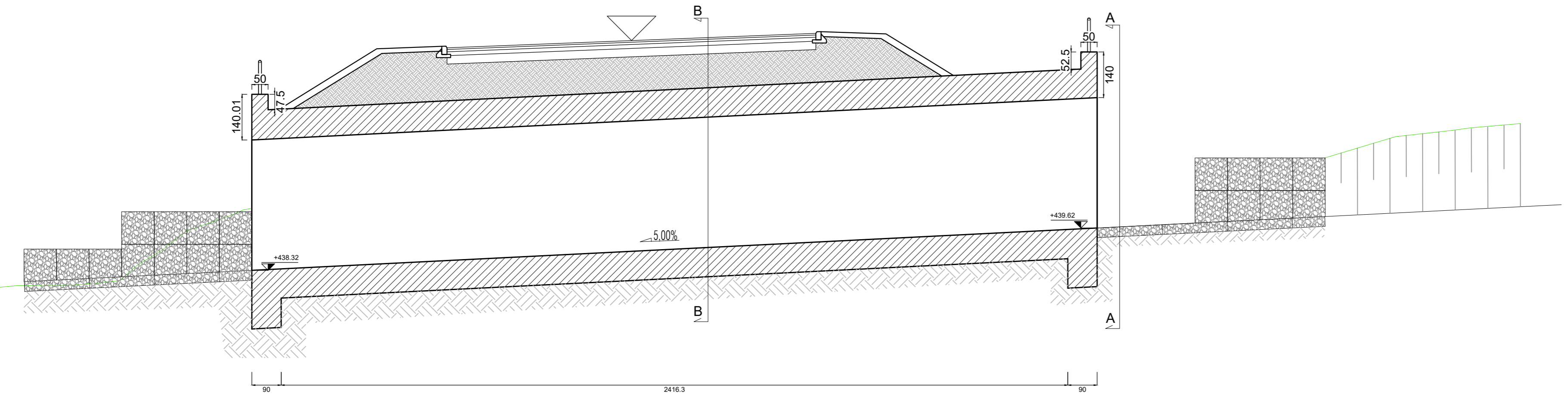

SEZIONE LONGITUDINALE
1:100

Sanas
GRUPPO FS ITALIANE
Direzione Progettazione e Realizzazione Lavori

E 78 GROSSETO - FANO
TRATTO SELCI - LAMA (E 45) - S. STEFANO DI GAIFA
Adeguamento a 2 corsie del tratto Mercatello sul Metauro Ovest - Mercatello sul Metauro Est (Lotto 4^o)

PROGETTO DEFINITIVO AN 245

ANAS - DIREZIONE PROGETTAZIONE E REALIZZAZIONE LAVORI

COORDINATORE PER LA SICUREZZA IN FASE DI PROGETTAZIONE Ing. Giuseppe Resto Ordine Ingegneri Provincia di Roma n. 20629	1 PROGETTISTI SPECIALISTICI (Mandatari) Ing. Ambrogio Signorini Ordine Ingegneri Provincia di Roma n. A35111 Ing. Moreno Panfilì Ordine Ingegneri Provincia di Perugia n. A2657	PROGETTAZIONE ATI: (Mandatari) GP INGENNERIA GESTIONE PROGETTI INGENNERIA s.r.l. cooprogetti engeko S.p.A. di diritto di diritto
IL GEOLOGO Dott. Geol. Salvatore Marino Ordine dei geologi della Regione Lazio n. 1069	IL PROGETTISTA E RESPONSABILE DELL'INTEGRAZIONE DELLE PROJEZIONI SPECIALISTICHE (DIRIGENTE) (Mandatari) Ing. Giuseppe Resto Ordine Ingegneri Provincia di Roma n. 20629	IL PROGETTISTA E RESPONSABILE DELL'INTEGRAZIONE DELLE PROJEZIONI SPECIALISTICHE (DIRIGENTE) (Mandatari) Dott. Ing. GIORGIO GUIDUCCI Ordine Ingegneri Provincia di Roma n. 14035
VISTO: IL RESP. DEL PROCEDIMENTO Ing. Vincenzo Galone	VISTO: IL RESP. DEL PROGETTO Arch. Panfilì Marco Calozza	VISTO: IL RESP. DEL PROGETTO Arch. Panfilì Marco Calozza

OPERE D'ARTE MINORI
OPERE DI ATTRAVERSAMENTO IDRAULICO
Tombino scatorolare TO05
Pianta, prospetto e sezioni tipologiche

CODICE PROGETTO	LV. PROG.	ANNO	NOME FILE	REVISIONE	SCALA
PROGETTO DTAN245	D	22	TOOTM05STRCP01B	B	Varie
ELAB. D			T O T M O S T R C P O 1		
C					
B	Revisione a seguito istruttoria U.0030221 del 16.01.2023	Febbraio '23		Suraci	Crencu
A	Emisione	Ottobre '22		Suraci	Crencu
REV.	DESCRIZIONE	DATA	REDATTO	VERIFICATO	APPROVATO