



**REGIONE SARDEGNA
COMUNE DI OZIERI**
Provincia di Sassari



Titolo del Progetto

PROGETTO DEFINITIVO

PROGETTO PER LA REALIZZAZIONE DI UN IMPIANTO AGRO-FOTOVOLTAICO
DENOMINATO "GREEN AND PIANU DE RODA"
DELLA POTENZA DI 80.008,400 kWp IN LOCALITÀ "PIANU DE RODA" NEL COMUNE DI OZIERI

Identificativo Documento

REL_SNT

| | | | | | | | |
|-------------|------|-----------|---|---------|----|------------|-----|
| ID Progetto | GBPR | Tipologia | R | Formato | A4 | Disciplina | AMB |
|-------------|------|-----------|---|---------|----|------------|-----|

Titolo

SINTESI NON TECNICA

FILE: **REL_SNT**.pdf

IL PROGETTISTA

Arch. Andrea Casula



GRUPPO DI PROGETTAZIONE

Arch. Andrea Casula
Geom. Fernando Porcu
Dott. in Arch. J. Alessia Manunza
Geom. Vanessa Porcu
Dott. Agronomo Giuseppe Vacca
Archeologo Alberto Mossa
Geol. Marta Camba
Ing. Antonio Dedoni
Green Island Energy SaS

COMMITTENTE

SF LIDIA II SRL

| Rev. | Data Revisione | Descrizione Revisione | Redatto | Controllato | Approvato |
|------|----------------|-----------------------|---------------------|-------------------|-------------------|
| Rev. | Marzo 2023 | Prima Emissione | Green Island Energy | SF Lidia II S.r.l | SF Lidia II S.r.l |

PROCEDURA

Valutazione di Impatto Ambientale ai sensi dell'art.23 del D.Lgs.152/2006

GREEN ISLAND ENERGY SAS
Via S.Mele, N 12 - 09170 Oristano
tel&fax(+39) 0783 211692-3932619836
email: greenislandenergysas@gmail.com

NOTA LEGALE: Il presente documento non può tassativamente essere diffuso o copiato su qualsiasi formato e tramite qualsiasi mezzo senza preventiva autorizzazione formale da parte di Green Island Energy SaS



Provincia di Sassari

**COMUNE DI
OZIERI**

*PROGETTO PER LA REALIZZAZIONE DI UN IMPIANTO
AGRO FOTOVOLTAICO
DENOMINATO "GREEN AND BLUE PIANU DE RODA"
DELLA POTENZA DI 80.008,400 kWp IN LOCALITÀ
"PIANU DE RODA"
NEL COMUNE DI OZIERI*

Sintesi Non Tecnica

INDICE

| | |
|---|-----------|
| 1. PREMESSA | 4 |
| 1. SOGGETTO PROPONENTE | 5 |
| 2. DESCRIZIONE DEL PROGETTO | 6 |
| 3. INQUADRAMENTO TERRITORIALE | 9 |
| 4. INQUADRAMENTO CATASTALE | 11 |
| 5. AMBITO TERRITORIALE INTERESSATO DAL PROGETTO | 14 |
| 6. PIANIFICAZIONE COMUNALE | 17 |
| 7. INQUADRAMENTO AREA SU BASE PPR PIANO PAESAGGISTICO REGIONALE | 21 |
| 8. COLLEGAMENTI DELL'INTERVENTO CON LE RETI INFRASTRUTTURALI | 26 |
| 9. QUADRO DI RIFERIMENTO PROGRAMMATICO | 27 |
| 10. PROGRAMMAZIONE ENERGETICA | 28 |
| 10.1 STRUMENTI DI PIANIFICAZIONE DI SETTORE A LIVELLO COMUNITARIO | 28 |
| 10.2 STRUMENTI DI PIANIFICAZIONE DI SETTORE A LIVELLO NAZIONALE . | 30 |
| 10.3 LA STRATEGIA ENERGETICA NAZIONALE | 34 |
| 10.4 STRUMENTI DI PROGRAMMAZIONE ENERGETICA REGIONALE | 37 |
| 10.5 RELAZIONI CON IL PROGETTO | 40 |
| 11. PIANIFICAZIONE REGIONALE | 40 |
| 11.1 NORME SPECIFICHE DI INTERESSE REGIONALE | 40 |
| 11.2 AUTORIZZAZIONE UNICA | 41 |
| 12. PIANIFICAZIONE URBANISTICA PROVINCIALE | 43 |
| 13. PIANO DI PREVENZIONE, CONSERVAZIONE E RISANAMENTO DELLA QUALITÀ DELL'ARIA AMBIENTE | 46 |
| 14. PIANO REGIONALE DEI TRASPORTI | 47 |
| 15. PIANO DI TUTELA DELLE ACQUE | 49 |
| 16. MOTIVAZIONI ASSUNTE DAL PROPONENTE NELLA DEFINIZIONE DEL PROGETTO | 55 |
| 17. TRASFORMAZIONI TERRITORIALI CONSEGUENTI ALLA LOCALIZZAZIONE DELL'INTERVENTO | 58 |
| 18. CARATTERISTICHE E DIMENSIONI DEL PROGETTO | 61 |
| 19. DESCRIZIONE DELLE CARATTERISTICHE DELLA FONTE RINNOVABILE UTILIZZATA | 76 |
| A. ANALISI DELLA PRODUCIBILITÀ ATTESA | 76 |
| B. CRITERIO DI VERIFICA ELETTRICA | 77 |
| C. TENSIONE MASSIMA | 77 |
| D. TENSIONE MASSIMA MODULO | 77 |
| E. CORRENTE MASSIMA | 77 |

| | | |
|-----|---|------------|
| F. | DIMENSIONAMENTO | 77 |
| G. | IRRADIAZIONE GIORNALIERA MEDIA MENSILE SUL PIANO ORIZZONTALE | 77 |
| 20. | FATTORI MORFOLOGICI E AMBIENTALI..... | 79 |
| 21. | DETTAGLI IMPIANTO | 82 |
| 22. | CARATTERISTICHE PRINCIPALI DEI SOSTEGNI DEI MODULI FOTOVOLTAICI | 86 |
| 23. | CARATTERISTICHE PRINCIPALI | 87 |
| 24. | UTILIZZAZIONE DI RISORSE NATURALI E DI MATERIE PRIME | 91 |
| 25. | INDIVIDUAZIONE E STIMA DEGLI IMPATTI DEL PROGETTO SULL'AMBIENTE – MATRICE | 93 |
| 26. | POTENZIALI EFFETTI AMBIENTALI DEL PROGETTO..... | 94 |
| 27. | INDIVIDUAZIONE E STIMA DEGLI IMPATTI DEL PROGETTO SULPAESAGGIO E FOTOSIMULAZIONI DELL'INTERVENTO- MATRICE..... | 106 |
| 28. | POTENZIALI EFFETTI SUL PAESAGGIO DEL PROGETTO | 110 |
| 29. | INTERVISIBILITÀ E FOTOINSERIMENTI DELL'INTERVENTO PROPOSTO | 113 |
| 30. | CUMULABILITÀ VISIVA E FOTOINSERIMENTI DELL'INTERVENTO PROPOSTO CON ALTRI IMPIANTI FOTOVOLTAICI | 116 |
| 31. | REVERSIBILITÀ DEGLI IMPATTI, EFFETTI BENEFICI E MISURE DI RIDUZIONE E COMPENSAZIONE DEGLI IMPATTI | 120 |
| 32. | PRINCIPALI ALTERNATIVE PRESE IN ESAME | 124 |
| 33. | ALTERNATIVA ZERO | 126 |
| 34. | IPOTESI ESAMINATE E SOLUZIONE SCELTA | 128 |
| 35. | SISTEMA AMBIENTALE - ALTERNATIVA ZERO | 130 |
| 36. | SINTESI DELLA VERIFICA DI COMPATIBILITÀ AMBIENTALE EPAESAGGISTICA DEL PROGETTO..... | 145 |

1. PREMESSA

La presente Sintesi non Tecnica è un documento indirizzato al pubblico non tecnico che contiene le principali conclusioni dello Studio di Impatto Ambientale (SIA) relativo al Progetto "GREEN AND BLUE PIANO DE RODA" presentato dalla società SF LIDIA S.R.L. per lo sviluppo di un impianto Agro-fotovoltaico della potenza di 80.008,400 KWp da realizzarsi in agro del comune di Ozieri (SS).

Il Progetto, a seguito dell'entrata in vigore del D.L. 77/2021, successivamente convertito, con modificazioni, in legge (L. n. 108 del 29.07.2021), che ha introdotto delle modifiche al D.Lgs. n. 152/2006, tra cui, all'art. 31 (Semplificazione per gli impianti di accumulo e fotovoltaici e individuazione delle infrastrutture per il trasporto del G.N.L. in Sardegna), c. 6, «All'Allegato II alla Parte seconda del decreto legislativo 3 aprile 2006, n. 152, al paragrafo 2), è aggiunto, in fine, il seguente punto: " **impianti fotovoltaici per la produzione di energia elettrica con potenza complessiva superiore a 10 MW.**"», che comporta un trasferimento al Ministero della transizione ecologica (M.I.T.E.) della competenza in materia di V.I.A. per gli impianti fotovoltaici con potenza complessiva superiore a 10 MW;

- il D.L. 92/2021, entrato in vigore il 23.06.2021, all'art. 7, c. 1, ha stabilito, tra l'altro, che «[...] L'articolo 31, comma 6, del decreto-legge 31 maggio 2021, n. 77, che trasferisce alla competenza statale i progetti relativi agli impianti fotovoltaici per la produzione di energia elettrica con potenza complessiva superiore a 10 MW, di cui all'Allegato II alla Parte seconda, paragrafo 2), ultimo punto, del decreto legislativo 3 aprile 2006, n. 152, si applica alle istanze presentate a partire dal 31 luglio 2021»,

Sulla base del suddetto disposto normativo il proponente intende sottoporre l'allegato progetto alla procedura di VIA.

Nel presente Studio, dall'analisi combinata dello stato di fatto, delle componenti ambientali, socio economiche e delle caratteristiche progettuali, sono stati identificati e valutati gli impatti che la realizzazione, l'esercizio e la dismissione dell'impianto possono avere sul territorio circostante e in particolare la loro influenza sulle suddette componenti.

Tale analisi è stata condotta principalmente sulla base della conoscenza del territorio e dei suoi caratteri ambientali, consentendo di individuare le principali relazioni tra tipologia dell'opera e caratteristiche ambientali.

Obiettivo del presente Studio di Impatto Ambientale è dunque l'individuazione delle matrici ambientali socio sanitarie, quali i fattori antropici, naturalistici, climatici, paesaggistici, culturali ed agricoli su cui insiste il progetto e l'analisi del rapporto delle attività previste con le matrici stesse.

La presente relazione, oltre ad illustrare e giustificare nel dettaglio i punti sopra enunciati, raccoglie l'informazione quanto più possibile completa sull'insieme dell'impatto ambientale dell'intervento, fornisce una valutazione dell'importanza di tale impatto e ne esamina le possibili soluzioni alternative.

Lo Studio di Impatto Ambientale (di seguito S.I.A.) qui descritto mette in evidenza le previsioni e le valutazioni indotte dalle modificazioni apportate dall'opera al territorio. L'obiettivo generale del SIA è di dimostrare la compatibilità dell'intervento rispetto al contesto nel quale il progetto ne prevede la realizzazione. Il S.I.A. ha consentito inoltre di dimostrare che dalla realizzazione ed esercizio dell'impianto fotovoltaico proposto deriveranno i benefici ambientali ed economico-sociali di seguito sintetizzati:

Benefici ambientali:

I benefici ambientali sono considerati innanzitutto rispetto all'alternativa di produrre una equivalente quantità di energia elettrica tramite lo sfruttamento di combustibili fossili (risorse non rinnovabili), con una evidente riduzione di sostanze inquinanti rilasciate in atmosfera e il risparmio di fonti che si stanno esaurendo. Inoltre, con l'approccio seguito nel presente progetto, tramite la piantumazione di una fascia arborea di olivi e mirto, la coltivazione tra le interfile dei pannelli consentirà inoltre di rivalutare e incrementare la capacità produttiva del fondo che allo stato attuale non viene sfruttato né tantomeno coltivato.

Benefici economico-sociali:

Il parco fotovoltaico rappresenta una opportunità importante per il territorio e costituisce una delle azioni per supportare la crescita economica, il miglioramento della sostenibilità delle attività produttive del Comune, la riduzione del tasso di disoccupazione grazie al numero di addetti interessati in via diretta ed indiretta durante le fasi di costruzione e gestione sia per quanto riguarda l'aspetto legato alla conduzione del fondo che per la componente dedicata allo sfruttamento dell'energia rinnovabile.

1.SOGGETTO PROPONENTE

La società **SF LIDIA II SRL** Intende operare nel settore delle energie rinnovabili in generale. In particolare, la società erigerà, acquisterà, costruirà, metterà in opera ed effettuerà la manutenzione di centrali elettriche generanti elettricità da fonti rinnovabili, quali, a titolo esemplificativo ma non esaustivo, energia solare, fotovoltaica, geotermica ed eolica, e commercializzerà l'elettricità prodotta. La società, in via non prevalente e del tutto accessoria e strumentale, per il raggiungimento dell'oggetto sociale - e comunque con espressa esclusione di qualsiasi attività svolta nei confronti del pubblico potrà:

- compiere tutte le operazioni commerciali, finanziarie, industriali, mobiliari ed immobiliari ritenute utili dall'organo amministrativo per il conseguimento dell'oggetto sociale, concedere fidejussioni, avalli, cauzioni e garanzie, anche a favore di terzi;
- assumere, in Italia e/o all'estero solo a scopo di stabile investimento e non di collocamento, sia direttamente che indirettamente, partecipazioni in altre società e/o enti, italiane ed estere, aventi oggetto sociale analogo, affine o connesso al proprio, e gestire le partecipazioni medesime.

2.DESCRIZIONE DEL PROGETTO

Il progetto in esame è ubicato nel territorio comunale di Ozieri distante circa 1 km dal polo industriale di Chilivani e ricadente interamente nel buffer di 3 km dalla suddetta area industriale, mentre la connessione percorrendo le Strade Provinciali SP1-SP63-SP20 per circa 19 km attraversa sia il territorio Comunale di Ozieri che di Mores. Il territorio in cui si deve realizzare l'impianto rappresenta un centro prevalentemente agricolo.

Il progetto ricade parte nella zona agricola del P.U.C. del comune di Ozieri, (superfici meglio identificate più avanti e negli elaborati di progetto), tenendo conto dei recenti indirizzi programmatici a livello nazionale in tema di energia, contenuti nella Strategia Energetica Nazionale (SEN) pubblicata a Novembre 2017, la Società ha ritenuto opportuno proporre un progetto innovativo che consenta di coniugare la produzione di energia elettrica da fonte rinnovabile con l'attività di coltivazione agricola, perseguendo due obiettivi prioritari fissati dalla SEN, ovvero il contenimento del consumo di suolo e la tutela del paesaggio.

I principali concetti estrapolati dalla SEN che hanno ispirato la Società nella definizione del progetto dell'impianto, sono di seguito elencati:

- **...“Per i grandi impianti fotovoltaici, occorre regolamentare la possibilità di realizzare impianti a terra, oggi limitata quando collocati in aree agricole, armonizzandola con gli obiettivi di contenimento dell'uso del suolo”...**
- **...“Sulla base della legislazione attuale, gli impianti fotovoltaici, come peraltro gli altri impianti di produzione elettrica da fonti rinnovabili, possono essere ubicati anche in zone classificate agricole, salvaguardando però tradizioni agroalimentari locali, biodiversità, patrimonio culturale e paesaggio rurale”....**
- **...”Dato il rilievo del fotovoltaico per il raggiungimento degli obiettivi al 2030, e considerato che, in prospettiva, questa tecnologia ha il potenziale per una ancora più**

ampia diffusione, occorre individuare modalità di installazione coerenti con i parimenti rilevanti obiettivi di riduzione del consumo di suolo”...

· ...”molte Regioni hanno in corso attività di censimento di terreni incolti e abbandonati, con l’obiettivo, tuttavia, di rilanciarne prioritariamente la valorizzazione agricola (...) Si intende in ogni caso avviare un dialogo con le Regioni per individuare strategie per l’utilizzo oculato del territorio, anche a fini energetici, facendo ricorso ai migliori strumenti di classificazione del territorio stesso (es. land capability classification). Potranno essere così circoscritti e regolati i casi in cui si potrà consentire l’utilizzo di terreni agricoli improduttivi a causa delle caratteristiche specifiche del suolo, ovvero individuare modalità che consentano la realizzazione degli impianti senza precludere l’uso agricolo dei terreni (ad es: impianti rialzati da terra)”.

Pertanto, la Società, anche avvalendosi della consulenza di un dottore agronomo locale, ha sviluppato una soluzione progettuale che è perfettamente in linea con gli obiettivi sopra richiamati, e che consente di:

- ridurre l’occupazione di suolo, avendo previsto moduli ad alta potenza e strutture ad inseguimento monoassiale (inseguitore di rollio). La struttura ad inseguimento, diversamente delle tradizionali strutture fisse, permette di coltivare parte dell’area occupata dai moduli fotovoltaici;
- svolgere l’attività di coltivazione tra le interfile dei moduli fotovoltaici, avvalendosi di mezzi meccanici (essendo lo spazio tra le strutture molto elevato);
- installare una fascia arborea perimetrale (costituita con l’impianto intensivo di piante di ulivo (olea europea), pianta tipica del paesaggio, facilmente coltivabile con mezzi meccanici ed avente anche una funzione di mitigazione visiva);
- riqualificare pienamente le aree in cui insisterà l’impianto, sia perché le lavorazioni agricole saranno attuate permetteranno ai terreni di riacquisire le piene capacità produttive, sia perché saranno effettuati miglioramenti fondiari importanti (recinzioni, drenaggi, viabilità interna al fondo, sistemazioni idraulico-agrarie);
- ricavare una buona redditività sia dall’attività di produzione di energia che dall’attività di coltivazione agricola.

In seguito all’inoltro da parte della società proponente a Terna (“il Gestore”) di richiesta formale di connessione alla RTN per l’impianto sopra descritto, la Società ha ricevuto, la soluzione tecnica minima generale per la connessione (STMG), codice Pratica 202200283. La STMG, formalmente accettata dalla Società, prevede che l’impianto venga collegato in antenna a 36 kV

sulla sezione 36 kV della futura Stazione Elettrica (SE) della RTN da inserire in entra-esce alla linea 220 kV "Codrongianos-Ottana"

A seguito del ricevimento della STMG è stato possibile definire puntualmente le opere progettuali da realizzare, che si possono così sintetizzare:

- 1) Impianto ad inseguimento monoassiale, della potenza complessiva installata di **80.008,400 kWp**, ubicato in località "PRANU DE RODA ", nel Comune di Ozieri (SS);
- 2) N. 2 dorsali di collegamento interrate, in alta tensione (36 kV), per il vettoriamento dell'energia elettrica prodotta dall'impianto alla futura stazione elettrica (SE) della RTN. Il percorso dei cavi interrati, che seguirà la viabilità esistente delle strade provinciali SP1-SP63-SP20, si svilupperà per una lunghezza di circa 19 km; ricadenti nel territorio dei comuni di (Ozieri e Mores).
- 3) I moduli saranno montati su strutture ad inseguimento solare (tracker), in configurazione mono filare, I Tracker saranno collegati in bassa tensione alle cabine inverter (una per ogni blocco elettrico in cui è suddiviso lo schema dell'impianto) e queste saranno collegate alla cabina di media tensione che a sua volta si collegherà alla sottostazione Terna.
- 4) L'intervento a seguito dell'emanazione del D.L. 77/2021, entrato in vigore il 31.05.2021, successivamente convertito, con modificazioni, in legge (L. n. 108 del 29.07.2021), ha introdotto delle modifiche al D.Lgs. n. 152/2006, tra cui, all'art. 31 (Semplificazione per gli impianti di accumulo e fotovoltaici e individuazione delle infrastrutture per il trasporto del G.N.L. in Sardegna), c. 6, la seguente: «All'Allegato II alla Parte seconda del decreto legislativo 3 aprile 2006, n. 152, al paragrafo 2), è aggiunto, in fine, il seguente punto: "- impianti fotovoltaici per la produzione di energia elettrica con potenza complessiva superiore a 10 MW."», che comporta un trasferimento al Ministero della transizione ecologica (Mi.T.E.) della competenza in materia di V.I.A. per gli impianti fotovoltaici con potenza complessiva superiore a 10 MW;
- 5) - il D.L. 92/2021, entrato in vigore il 23.06.2021, all'art. 7, c. 1, ha stabilito, tra l'altro, che «[...] L'articolo 31, comma 6, del decreto-legge 31 maggio 2021, n. 77, che trasferisce alla competenza statale i progetti relativi agli impianti fotovoltaici per la produzione di energia elettrica con potenza complessiva superiore a 10 MW, di cui all'Allegato II alla Parte seconda, paragrafo 2), ultimo punto, del decreto legislativo 3 aprile 2006, n. 152, si applica alle istanze presentate a partire dal 31 luglio 2021»

3.INQUADRAMENTO TERRITORIALE

Viene di seguito esposta la caratterizzazione localizzativa - territoriale del sito sul quale è previsto l'impianto e la rispondenza dello stesso alle indicazioni urbanistiche comunali, provinciali e regionali. Da tali dati risulta evidente la bontà dei siti scelti e la compatibilità degli stessi con le opere a progetto, fermo restando l'obbligo di ripristino dello stato dei luoghi a seguito di dismissione dell'impianto. L'area interessata ricade interamente nel territorio del comune di Ozieri provincia di Sassari, in località denominata "Pianu de Roda".

La posizione del centro abitato di Ozieri è dislocata nella parte a Sud-Est rispetto all'intervento proposto a una distanza di circa 6 km. Il territorio comunale di Ozieri si estende su una superficie di 252,13 Km² con una popolazione residente di circa 9.860 abitanti e una densità di 39,11 ab./Km². Confina con i comuni: Ardara, Chiaramonti, Erula, Ittireddu, Mores, Nughedu San Nicolò, Oschiri, Pattada, Tula.

Il territorio in cui verrà realizzato l'impianto rappresenta un centro prevalentemente agricolo e industriale. Il sito è inserito nella Sardegna Nord-Occidentale, il distretto comprende due sub-regioni caratterizzate, la prima, dal massiccio granitico del Limbara nell'entroterra della Gallura e la seconda, di costituzione geologica più varia, localizzata più a Sud nella piana di Ozieri, che comprende al suo interno l'area dell'invaso artificiale del Coghinas.

Il massiccio del Limbara costituisce senz'altro l'elemento fisico dominante del territorio, esso è il secondo rilievo della Sardegna per le altimetrie espresse dalle sue vette che delineano un profilo frastagliato tipico nel paesaggio gallurese. Le cime principali, P.ta Balistreri, P.ta Giugantinu, P.ta Bandiera e Monte la Pira, allineate in direzione SO-NE secondo le principali direttrici strutturali della regione, risaltano come emergenze rocciose spoglie ed estremamente fratturate. Il complesso granitico ha una composizione prevalente leucogranitica, facies che persiste in affioramento anche più a Sud, presso il limite meridionale del distretto, in corrispondenza dei rilievi di Punta Pedrosa, di M.te Ruiu fino a M.te Figos ma in questa regione i profili sono più regolari e le vette arrotondate.

Nella Cartografia IGM ricade nel FOGLIO N° 460 SEZ II CHILIVANI - N°480 SEZ I MORES - N° 480 SEZ IV THIESI della cartografia ufficiale IGM in scala 1:25.000

Mentre nella Carta Tecnica Regionale ricade nella sezione N.460140 ARDARA-N.460150 TOLA-N.460160 CHILIVANI-N.480020 BONNANARO-N.480030 MORES-N.480040 MADONNA DI MONSERRATO



Figura 1: Inquadramento Impianto e linea connessione su ortofoto



Figura 2: Inquadramento IGM

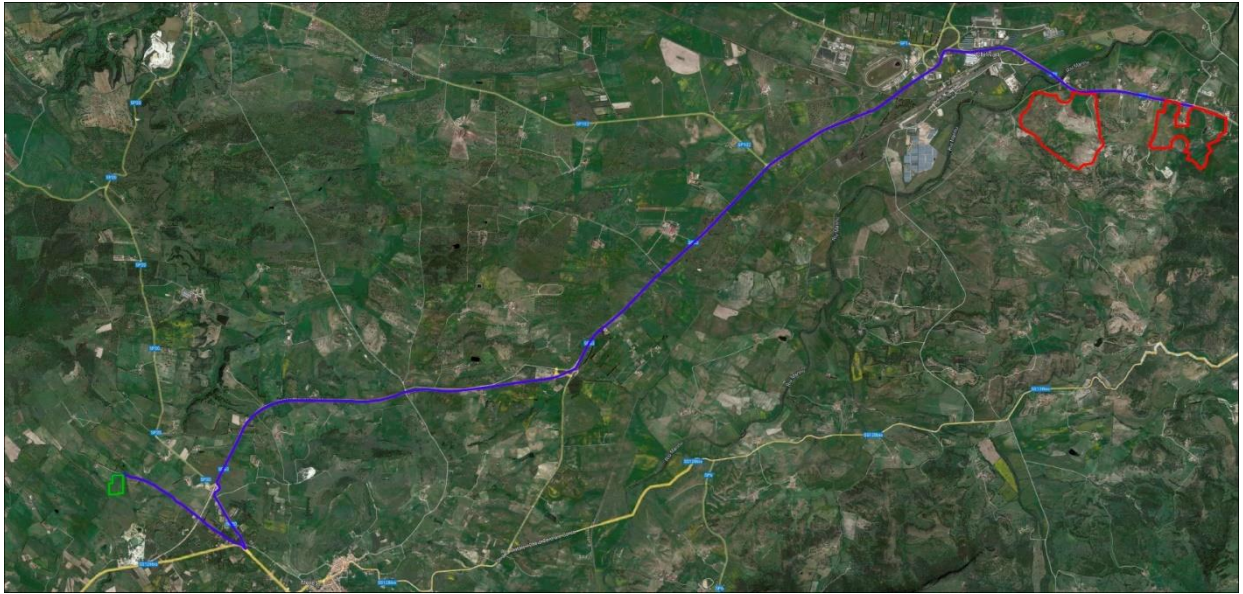

Figura 3: Inquadramento CTR

4.INQUADRAMENTO CATASTALE

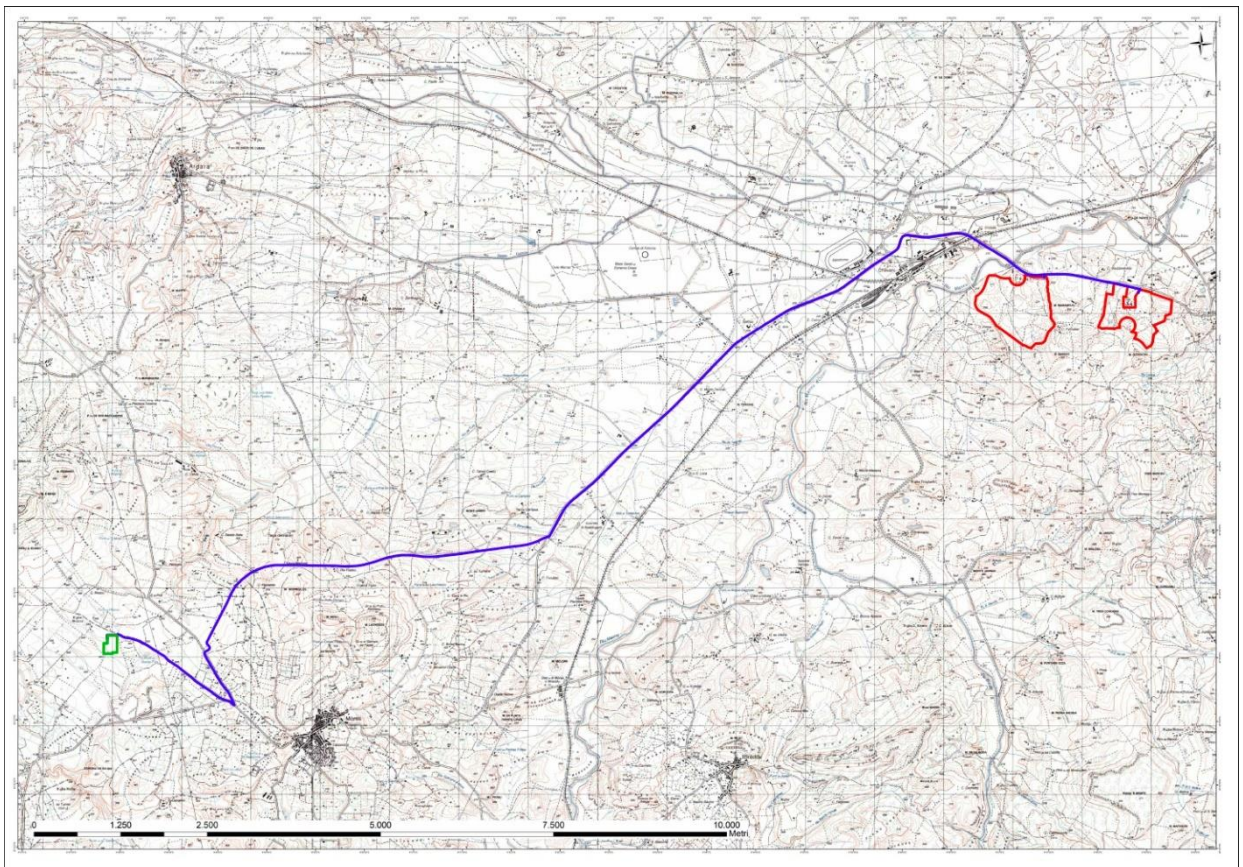
L'area interessata ricade interamente nel territorio del comune di Ozieri, provincia di Sassari, in località denominata "PIANU DE RODA".

Il fondo è distinto al catasto come segue:

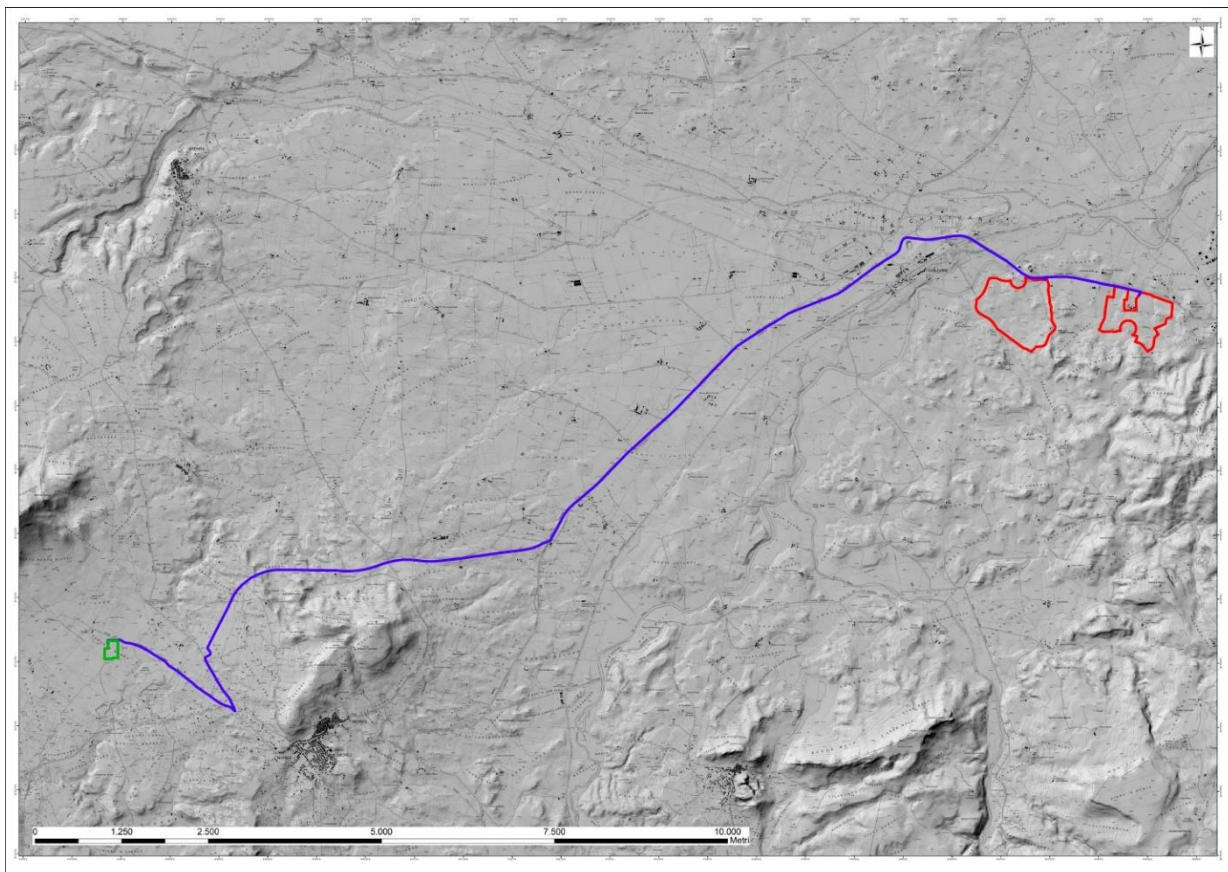
| COMUNE | FOGLIO | MAPPALE | SUP.Ha | DEST. URBANISTICA | TITOLO DI POSSESSO |
|--------|--------|---------|----------|-------------------|-----------------------|
| Ozieri | 49 | 19 | 23.53.97 | Zona E | Diritto di superficie |
| Ozieri | 49 | 83 | 23.60.16 | Zona E | Diritto di superficie |
| Ozieri | 49 | 84 | 00.18.99 | Zona E | Diritto di superficie |
| Ozieri | 49 | 85 | 07.60.70 | Zona E | Diritto di superficie |
| Ozieri | 50 | 11 | 11.22.72 | Zona E | Diritto di superficie |

| | | | | | |
|--|----|-----|------------------|--------|-----------------------|
| Ozieri | 50 | 31 | 04.67.20 | Zona E | Diritto di superficie |
| Ozieri | 50 | 117 | 00.45.44 | Zona E | Diritto di superficie |
| Ozieri | 50 | 119 | 00.43.91 | Zona E | Diritto di superficie |
| Ozieri | 50 | 121 | 00.43.04 | Zona E | Diritto di superficie |
| Ozieri | 50 | 123 | 00.42.17 | Zona E | Diritto di superficie |
| Ozieri | 50 | 125 | 00.41.72 | Zona E | Diritto di superficie |
| Ozieri | 50 | 127 | 00.41.21 | Zona E | Diritto di superficie |
| Ozieri | 50 | 129 | 00.41.36 | Zona E | Diritto di superficie |
| Ozieri | 50 | 155 | 18.43.12 | Zona E | Diritto di superficie |
| Ozieri | 50 | 156 | 00.25.30 | Zona E | Diritto di superficie |
| Ozieri | 50 | 414 | 07.64.36 | Zona E | Diritto di superficie |
| Ozieri | 50 | 440 | 05.50.33 | Zona E | Diritto di superficie |
| Ozieri | 50 | 480 | 11.37.88 | Zona E | Diritto di superficie |
| Ozieri | 50 | 482 | 18.53.90 | Zona E | Diritto di superficie |
| Ozieri | 50 | 514 | 27.77.34 | Zona E | Diritto di superficie |
| Ozieri | 50 | 517 | 00.12.74 | Zona E | Diritto di superficie |
| Ozieri | 50 | 518 | 15.65.04 | Zona E | Diritto di superficie |
| Ozieri | 50 | 520 | 02.29.02 | Zona E | Diritto di superficie |
| Ozieri | 50 | 522 | 00.76.98 | Zona E | Diritto di superficie |
| Ozieri | 51 | 787 | 12.21.38 | Zona E | Diritto di superficie |
| Superficie totale proprietà disponibile | | | 194.39.98 | | |
| Superficie pannelli fotovoltaici | | | 35.75.63 | | |
| Superficie coltivazione Ulivo | | | 16.56.65 | | |
| Superficie coltivazione Vigneto | | | 16.80.00 | | |
| Superficie coltivazione Mirto | | | 00.30.39 | | |
| Superficie rimboscimento Quercus Suber | | | 14.00.00 | | |



Figura 4-5: Inquadramento Catastale



Figura 6: Inquadramento Catastale e connessione Impianto

Usi civici

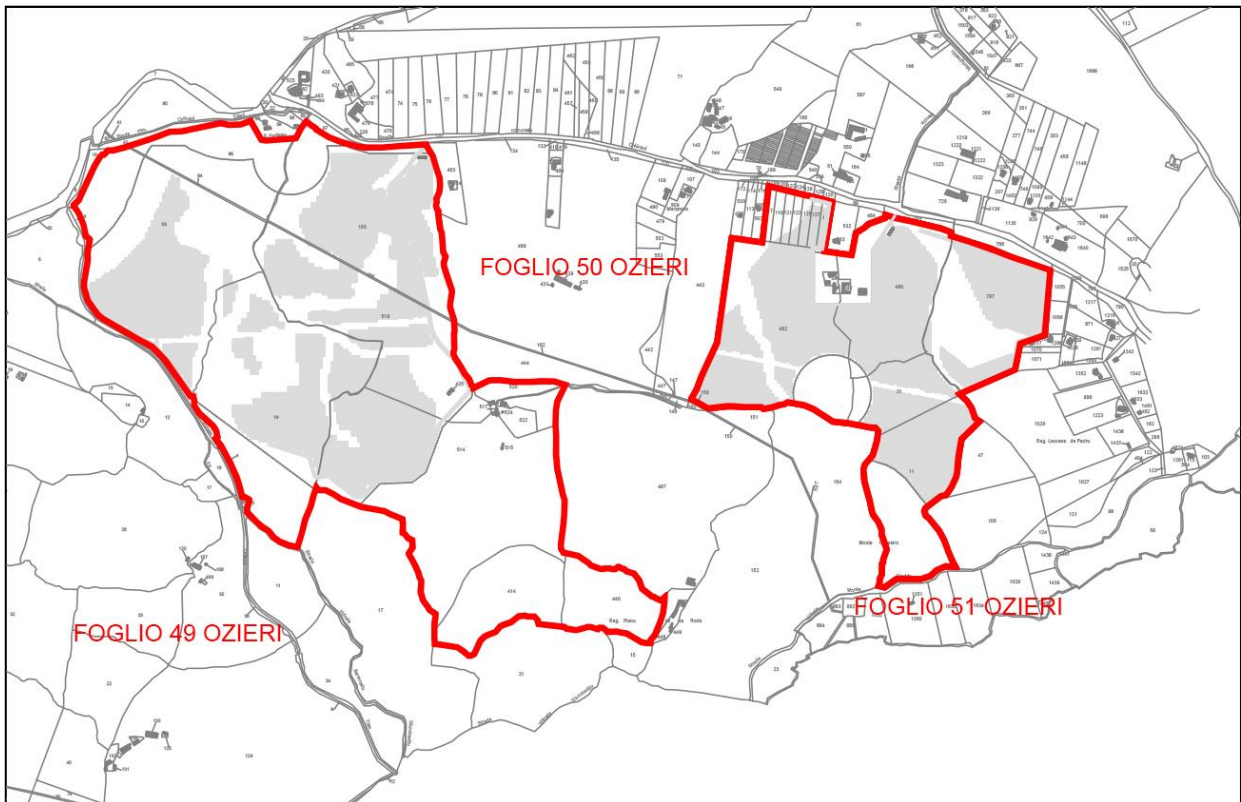
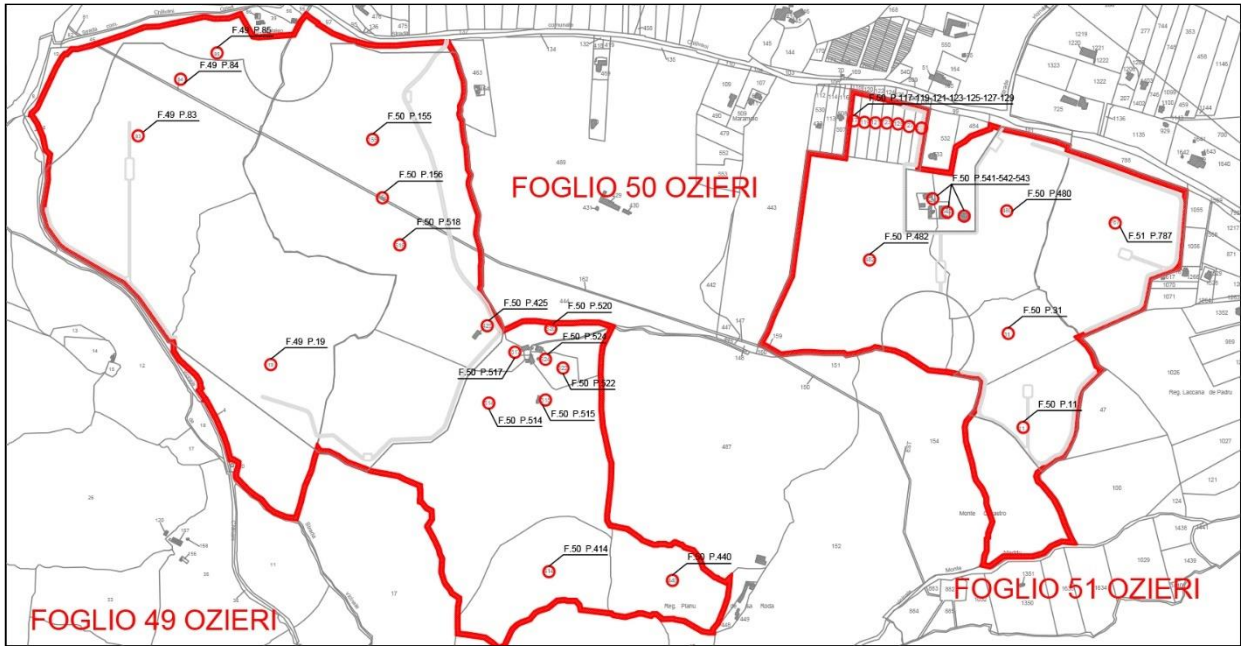
Secondo l'art.142, co.1, lett.h del D.Lgs. 42/2004, e secondo gli aggiornamenti della Regione Sardegna (consultabili al seguente link: <http://www.sardegnaagricoltura.it/finanziamenti/gestione/usicivici/>) in merito ai Provvedimenti formali di accertamento ed inventario terre civiche al 23 novembre 2020 e secondo la tabella consultata pubblicata dalla regione Sardegna, **le superfici catastali su cui ricade il progetto non sono gravate da usi civici.**

5.AMBITO TERRITORIALE INTERESSATO DAL PROGETTO

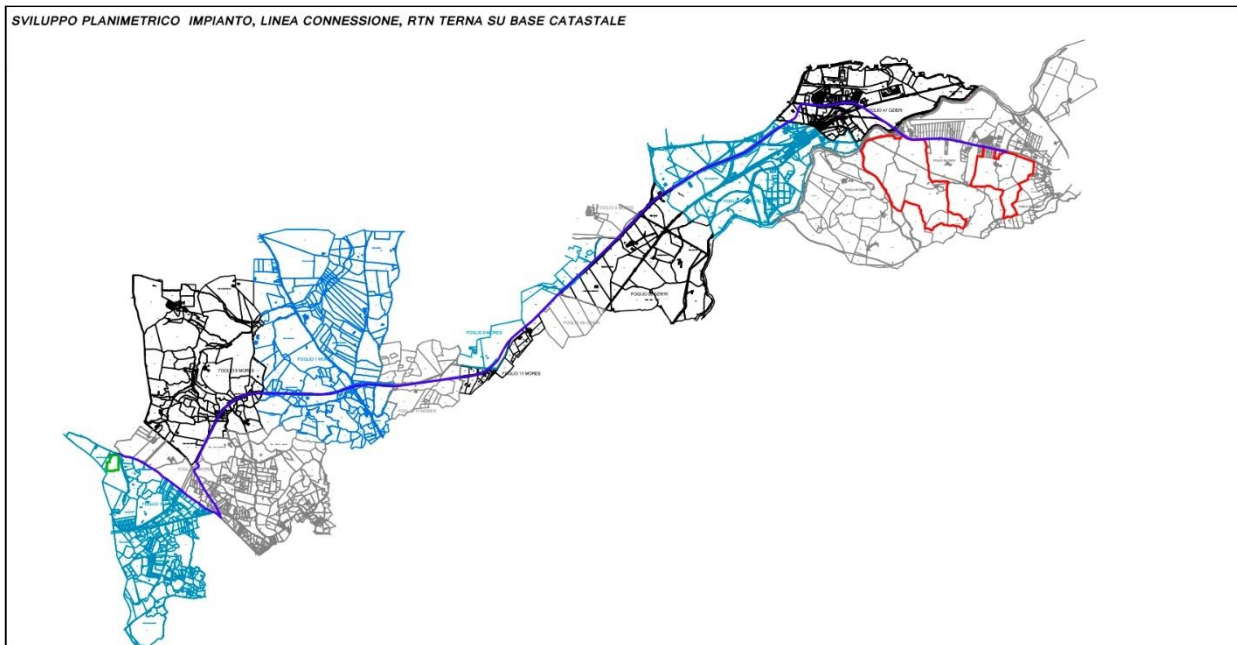
Il progetto in esame è ubicato nel territorio provinciale di Sassari, nel territorio comunale di Ozieri circa 6 km a nord-ovest dal centro abitato di Ozieri e circa 1 Km a sud del polo industriale di Chilivani. Il territorio in cui verrà realizzato l'impianto rappresenta un centro prevalentemente agricolo e industriale. Il sito è inserito nella Sardegna Nord-Occidentale, Il distretto comprende due sub-regioni caratterizzate, la prima, dal massiccio granitico del Limbara nell'entroterra della Gallura e la seconda, di costituzione geologica più varia, localizzata più a Sud nella piana di Ozieri, che comprende al suo interno l'area dell'invaso artificiale del Coghinias.

Il massiccio del Limbara costituisce senz'altro l'elemento fisico dominante del distretto. Esso è il secondo rilievo della Sardegna per le altimetrie espresse dalle sue vette che delineano un profilo frastagliato tipico nel paesaggio gallurese. Le cime principali, P.ta Balistreri, P.ta Giugantinu, P.ta Bandiera e Monte la Pira, allineate in direzione SO-NE secondo le principali direttrici strutturali della regione, risaltano come emergenze rocciose spoglie ed estremamente fratturate. Il complesso granitico ha una composizione prevalente leucogranitica, facies che persiste in affioramento anche più a Sud, presso il limite meridionale del distretto, in corrispondenza dei rilievi di Punta Pedrosa, di M.te Ruiu fino a M.te Figos ma in questa regione i profili sono più regolari e le vette arrotondate. A Nord del Limbara si estende un ampio penepiano roccioso debolmente ondulato con quote raramente superiori ai 500 metri di costituzione monzogranitica, solcato da valli poco profonde e ad andamento sinuoso che convergono ad alimentare il bacino del Liscia, localizzato poco fuori dal distretto. L'altopiano è racchiuso a Nord dai rilievi dell'alta Gallura ed è caratterizzato, in questo settore, dalla presenza di rilievi isolati, bellissimi esempi di inselberg come il Monte Pulchiana, che si elevano massicci e privi di vegetazione dal livello di base del penepiano. La continuità degli affioramenti granitici si interrompe nel settore nord occidentale ad Est di Viddalba e presso l'area collinare di Monte Altana e Monte Spina. Il contatto racchiude con un limite circolare "La Piana dei Grandi Sassi" a Nord di Aggiu, importante geosito situato in località Pedra Giuchessa.

A Sud dell'invaso del Coghinas si estende la piana di Oschiri-Chilivani che si sviluppa sulle formazioni sedimentarie terziarie prevalentemente marnose e sulle vulcaniti antiche del ciclo calco-alcalino. Più a Est, in prossimità della soglia dei monti Mugone e Alvo la piana si chiude e riaffiora il basamento cristallino con forme collinari morbide ed ampie e spianate di raccordo tra i versanti poco acclivi. Questo paesaggio si apre a Sud di Oschiri in un corridoio sub-pianeggiante posto ad un livello altimetrico sopra i 200 m di costituzione sedimentaria, movimentato da rilievi vulcanici a profilo tabulare, come Monte Cuccu e Pedra Maggiore dalle particolari forme ad amba.

L'area intorno all'invaso offre in affioramento una grande varietà di litologie che compongono un paesaggio alquanto diversificato: la mole del Monte Acuto, con il Monte Locale, il Monte Ollomo ed il monte Ruiu nel settore granitico orientale, si contrappone alle colline dalle forme plastiche e regolari degli affioramenti metamorfici delle sponde occidentali del lago e, più a Sud, al paesaggio sulle formazioni vulcano-sedimentarie terziarie segnate da un intenso processo erosivo superficiale che ha asportato, nel quaternario recente, gran parte degli originari depositi.

Il limite sud-occidentale del distretto segue la cornice del Monte Sassu, che domina sulla piana sottostante e sul particolare paesaggio vulcanico che prelude al Meilogu movimentato da rilievi di limitata altitudine, dalle forme tabulari tronco-coniche che ancora conservano la forma craterica fossile.



Figura 7:Carta assetto fisico distretto Coghinas-Limbara

Rapporto con il progetto

Sulla base del PPR, l'area di progetto, risulta essere classificata quale area "Utilizzazione agro-forestale", per cui varrebbero le limitazioni d'uso sopra riportate. In merito ai beni paesaggistici, non sono presenti né nell'area di intervento né nell'area circostante. Pertanto, si ritiene che il progetto in essere sia coerente con la pianificazione territoriale regionale paesaggistica. Per ulteriori approfondimenti in merito al Paesaggio si rimanda all'allegato: **REL_SP_01_RELAZIONE PAESAGGISTICA**.

6.PIANIFICAZIONE COMUNALE

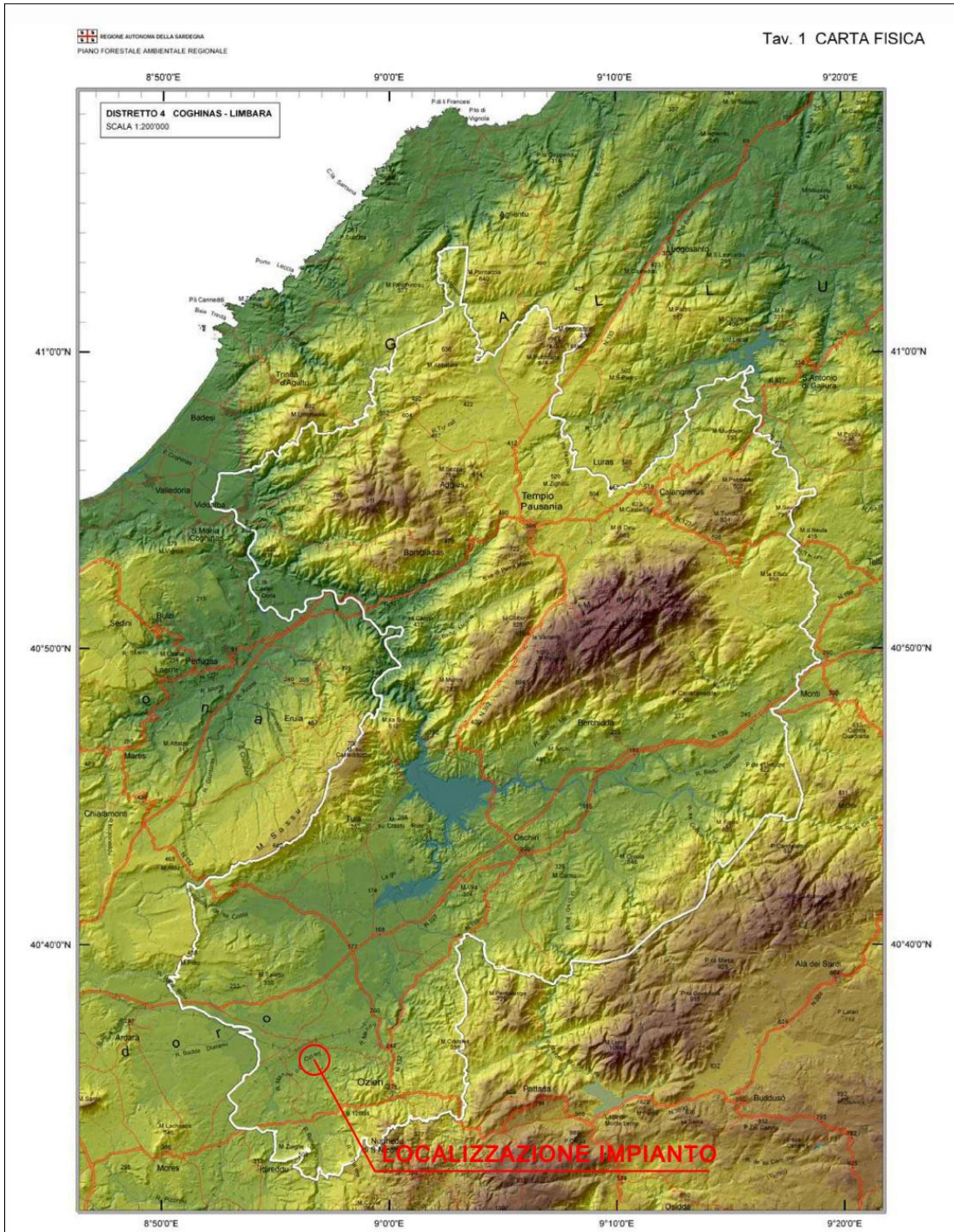
L'area d'intervento ricade:

- Dentro la zona agricola E del Comune di Ozieri.
- All'interno del buffer di 3 km del polo Industriale di Chilivani.



Figura 8: Inquadramento Urbanistico Generale PUC Vigente Comune Ozieri e Mores (connessione).



Figura 9: Inquadramento Urbanistico area impianto PUC Vigente Comune Ozieri

Norme tecniche Attuazione P.U.C. Ozieri

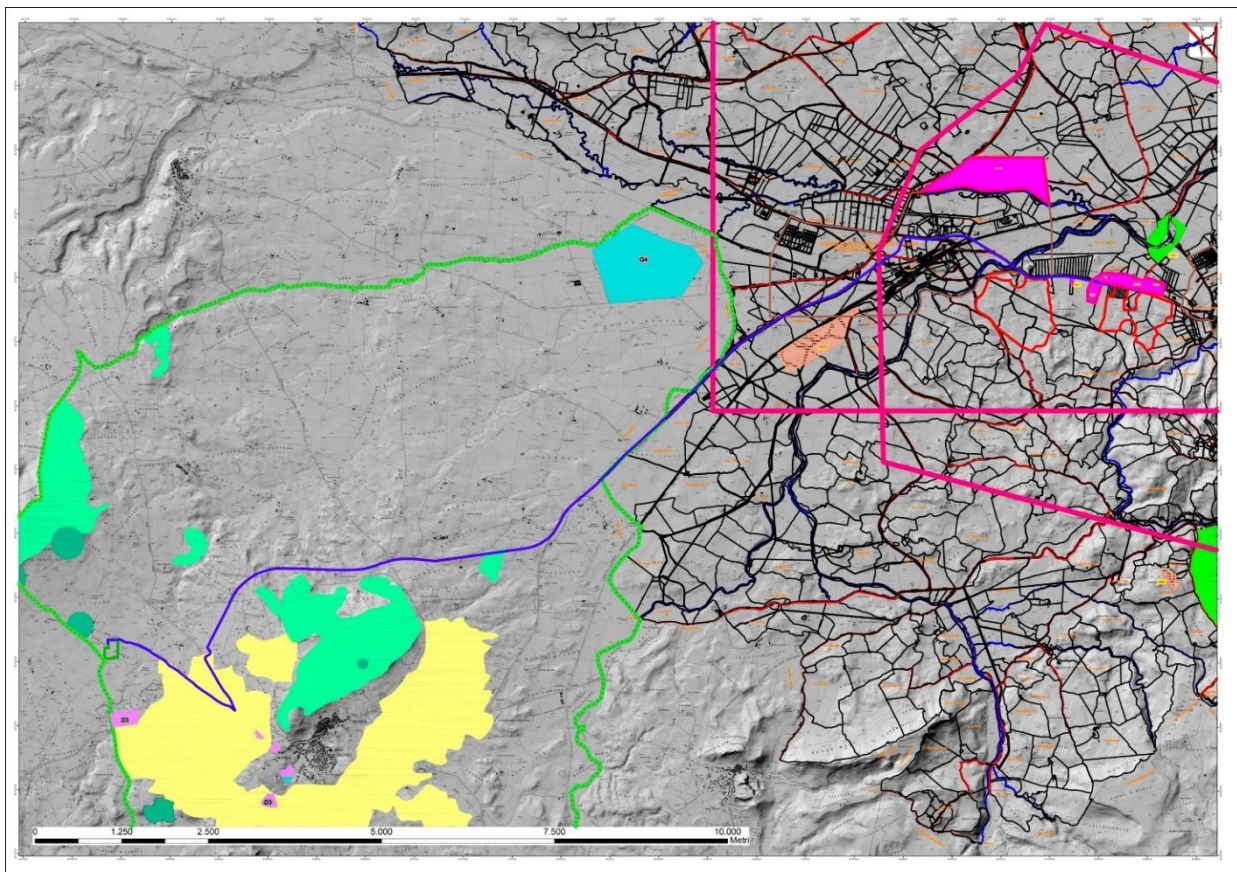
NORME DI ATTUAZIONE DEL P.U.C.

ZONA "E" AGRICOLA

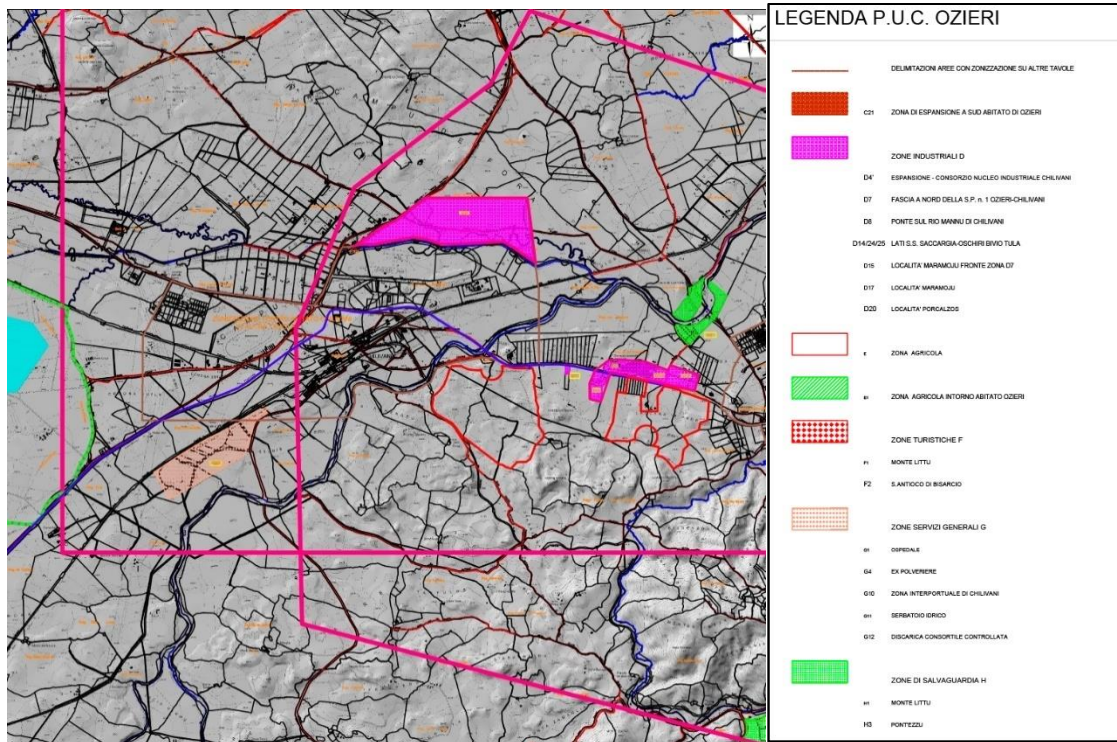
- Sono le parti del territorio destinate ad usi agricoli e quelle con edifici, attrezzature ed impianti connessi al settore agro pastorale, a quello della pesca ed alla valorizzazione dei loro prodotti.
- Valgono le seguenti norme tecniche:

1) L'indice fondiario massimo è così stabilito:

- 0.03 mc/mq per i fabbricati adibiti a residenza;
- 0.10 mc/mq, previa deliberazione del Consiglio Comunale, per punti di ristoro, per impianti di carattere particolare che per la loro natura non possono essere localizzati in altre zone omogenee, quali ad esempio distributori di benzina, depositi di combustibile e del gas ecc. Sono punti di ristoro i bar, i ristoranti e le tavole calde, cui possono essere annesse, purché di dimensioni limitate, altre strutture di servizio relative a posti letto nel numero massimo di venti e ad attività sportive e ricreative. Per i punti di ristoro la distanza minima dalle zone residenziali è di 500 m.
- 0.20 mc/mq per i fabbricati connessi all'esercizio di attività agricole e zootecniche di stretta pertinenza aziendale quali stalle, magazzini, silos, rimesse, capannoni, fienili, tettoie e simili. Con deliberazione del Consiglio Comunale, tale indice fondiario potrà essere incrementato fino a 0.50 mc/mq in presenza di particolari esigenze aziendali, purché le opere siano ubicate ad una distanza minima di 500 m. da zone residenziali.
- 1.00 mc/mq per impianti di interesse pubblico quali ad esempio centrali telefoniche, stazioni di ponti radio, cabine Enel, ripetitori e simili.
- Ai fini del computo della volumetria ammissibile di cui al punto c), sono ammessi anche appezzamenti non contigui e che comunque non abbiano distanza superiore ai 500 m. in proiezione orizzontale, misurata tra i punti più vicini dei medesimi. L'asservimento dell'area non contigua dovrà essere sancito da atto unilaterale di vincolo da trascriversi presso i pubblici registri immobiliari.
- Non è consentita, al contrario, l'asservimento od il vincolo di aree non in proprietà, anche se contigue e accorpate, per gli interventi di cui al punto a).
- Per interventi con indici superiori a quelli indicati o comunque con volumetria superiore a 3.000 mc. o con numero di addetti superiore a 20 unità o con numero di capi bovini superiori alle 100 unità o un numero equivalente di capi di altre specie, la realizzazione dell'intervento è subordinata, oltre che a conforme deliberazione del Consiglio Comunale, al parere favorevole dell'Assessorato regionale degli Enti Locali, sentita la Commissione Urbanistica Regionale, che dovrà essere espresso entro 30 giorni dal ricevimento della pratica. **(Abrogato dall'art. 44 comma 6 L.R. 08/2015);**
- Sono consentite, inoltre, le modifiche di destinazione d'uso dei fabbricati rurali in attività agrituristiche, ai sensi della L.R. n. 30 del 20.6.1986.

2) - Per la edificazione degli interventi di cui al punto a) del precedente articolo, contenuti nella zona E1 indicata in cartografia, è richiesta un'estensione di terreno accorpato e contiguo in esclusiva proprietà, non inferiore a 8.000 mq. Per estensioni di terreno che non raggiungano tale superficie è da verificare la compatibilità con l'art. 17 della L.R. 11.10.1985 n. 23 e l'art. 18 della L. 28.2.1985 n. 47. Le acque nere delle nuove costruzioni contenute entro la fascia E1 devono essere trattate con depuratore di tipo elettrico o raccolte in un pozzo nero a tenuta.

3) - La distanza minima fra costruzioni destinate alla residenza è di m. 10; fra residenza e stalle, concimaie, porcilaie, fienili e simili m. 50. La distanza minima dai confini, in ogni caso, non potrà essere inferiore a m. 5. Non è ammessa la costruzione, con qualsiasi destinazione, di fabbricati sul confine. Solo ed esclusivamente per le cabine ENEL la distanza dai confini privati non potrà essere inferiore a m. 2,5.



La distanza di qualsiasi fabbricato dal ciglio delle strade pubbliche dovrà essere conforme a quanto prescritto dal D.M. 02.04.1968 n. 1404. Per le strade comunali che non abbiano funzioni di collegamento fra comuni diversi o frazioni, nonché per le strade vicinali, la distanza dai fabbricati dal ciglio stradale non dovrà essere inferiore a m. 6.

- L'altezza massima dei fabbricati destinati alla residenza, misurata alla imposta di gronda, è di m. 6,50. Nelle coperture a capanno non sarà computata la maggiore altezza dovuta all'inclinazione delle falde del tetto che comunque non devono superare la pendenza massima del 35%.

Eventuali corpi aggiunti, quali porticati, verande coperte, ecc., dovranno essere contenuti entro il 50% della superficie coperta al piano terreno.

5) - I volumi dei locali seminterrati dei fabbricati rurali o di altro tipo non destinati comunque a residenza sono computati per la parte che fuoriesce dalla linea naturale del terreno.

- I volumi dei vani seminterrati dei fabbricati residenziali destinati a cantina, deposito, magazzino, garage, ecc. e comunque non adibiti a residenza, non sono computati se contenuti entro il 120% della superficie coperta sovrastante. La volumetria eccedente la superficie del 120% sarà computata per intero.

1. Non saranno computate ai fini volumetrici nè come superficie coperta le verande aperte ed i porticati degli edifici residenziali.

6) - Per i fabbricati residenziali è consentita la realizzazione dei volumi tecnici, sempre che non costituiscano pregiudizio per la validità estetica dell'insieme architettonico.

7) - L'attività estrattiva di cava, oltre all'autorizzazione dell'Assessore Regionale competente ai sensi della Legge Regionale 07/06/1989 n. 30, è soggetta al parere della Commissione Edilizia Comunale.

8) - Per quanto concerne i beni culturali, le opere di interesse storico, speleologico ed archeologico, quali nuraghi, domus de janas, grotte, ecc., in assenza di vincoli della Sovrintendenza specifici, sono escluse le costruzioni di ogni tipologia od interventi che ne deturpino le aree circostanti per una distanza di almeno 50 m. dalle opere medesime, in qualsiasi direzione.

Ai sensi della deliberazione del C.C. n. 41 del 29/09/2008 con la quale si è preso atto della Determinazione n. 1900/D.G. del 07/08/2008 del Direttore Generale dell'Assessorato Regionale degli EE.LL. Fin. E Urbanistica, relativa alla coerenza della variante al P.U.C. consistente nella riclassificazione della Zona "H4" Regione Corona Suile in Zona "E" Agricola allo strumento urbanistico con il quadro normativo e pianificatorio sovraordinato, tutti gli interventi che risultassero in contrasto con le direttive agricole di cui al D.P.G. R. n. 228/94 non potranno trovare applicazione.

In riferimento alle prescrizioni dei sopracitati commi, gli interventi progettuali previsti - che prevedono esclusivamente interventi di posizionamento dei moduli fotovoltaici, delle relative strutture di sostegno e delle componenti elettriche - sono integralmente compatibili con le prescrizioni dello strumento urbanistico. Per quanto concerne le opere di realizzazione delle cabine di trasformazione necessaria per il funzionamento dell'impianto, i volumi che verranno realizzati si mantengono abbondantemente al di sotto degli indici volumetrici di edificabilità fondiaria. Si precisa inoltre che, al termine della vita utile dell'impianto (30 anni), dette strutture verranno dismesse.

In conclusione, quindi, gli interventi progettuali previsti risultano compatibili con il vigente strumento urbanistico. Inoltre, la realizzazione dell'impianto agro-fotovoltaico non avrà impatti significativi sull'ambiente in relazione alla componente suolo e sottosuolo, anche perché, alla fine del ciclo produttivo dell'impianto, le sue componenti come: inseguitori, pali di sostegno, cavidotti, ecc. potranno essere dismessi in modo definitivo, riportando il terreno alla sua situazione ante-opera. Per quanto riguarda la componente acque, l'impianto non prevedendo impermeabilizzazioni di nessun tipo, non comporta variazioni in relazione alla permeabilità e regimazione delle acque meteoriche. Per gli impianti elettrici potenzialmente impattanti in relazione all'elettromagnetismo non si rilevano elementi di criticità. Infatti, la distribuzione elettrica avviene in corrente continua (i moduli fotovoltaici, infatti, producono corrente continua), il che ha come effetto l'emissione di campi magnetici statici, del tutto simili al campo magnetico terrestre, a cui si sommano, seppure centinaia di volte più deboli di quest'ultimo. I cavi di trasmissione sono anch'essi in corrente continua e sono in larga parte interrati. La cabina che contiene al proprio interno inverter e trasformatore emettono campi magnetici a bassa frequenza e pertanto sono contenuti nelle immediate vicinanze delle apparecchiature. Il fenomeno dell'abbagliamento visivo prodotto dai moduli fotovoltaici nelle ore diurne a scapito dell'abitato e della viabilità prossimali, è da ritenersi ininfluenza nel computo degli impatti conseguenti agli interventi progettuali proposti. Gli impatti legati alla mobilità rumore e inquinamento atmosferico, visto la localizzazione dell'opera e la tipologia della stessa si possono considerare trascurabili se non assenti. In particolare, l'attività d

7.INQUADRAMENTO AREA SU BASE PPR PIANO PAESAGGISTICO REGIONALE

Il Piano Paesaggistico Regionale è stato adottato con delibera della Giunta Regionale D.G.R. n. 36/7 del 5 settembre 2006 Adozione del Piano Paesaggistico Regionale. L'area in cui viene proposto il progetto, ricade all'interno dell'ambito di paesaggio n.49 "Piana del Rio Mannu e di Ozieri". La disciplina del P.P.R. è immediatamente efficace sugli ambiti costieri di cui all'art. 14 delle N.T.A., e costituisce comunque orientamento generale per la pianificazione settoriale e sottordinata e per la gestione di tutto il territorio regionale. I beni paesaggistici individuati ai sensi del P.P.R. sono comunque soggetti alla disciplina del Piano su tutto il territorio regionale, indipendentemente dalla loro localizzazione negli ambiti di paesaggio.

Inoltre, essa ricade all'interno del foglio 528-529 del PPR stesso. L'area è classificata come "Colture erbacee specializzate". Secondo la definizione data dal PPR all'art. 28 delle Norme Tecniche di Attuazione queste sono le "Aree ad utilizzazione agro-forestale."

1. Sono aree con utilizzazioni agro-silvo pastorali intensive, con apporto di fertilizzanti, pesticidi, acqua e comuni pratiche agrarie che le rendono dipendenti da energia suppletiva per il loro mantenimento e per ottenere le produzioni quantitative desiderate.

2. In particolare tali aree comprendono rimboschimenti artificiali a scopi produttivi, oliveti, vigneti, mandorleti, agrumeti e frutteti in genere, coltivazioni miste in aree periurbane, coltivazioni orticole, colture erbacee incluse le risaie, prati sfalciabili irrigui, aree per l'acquicoltura intensiva e semi-intensiva ed altre aree i cui caratteri produttivi dipendono da apporti significativi di energia esterna.

3. Rientrano tra le aree ad utilizzazione agro-forestale le seguenti categorie:

a. colture arboree specializzate;

b. impianti boschivi artificiali;

c. colture erbacee specializzate;

Le prescrizioni su queste aree enunciate all'art. 29 delle NTA del PPR che forniscono i seguenti indirizzi:

1. La pianificazione settoriale e locale si conforma alle seguenti prescrizioni:

a) vietare trasformazioni per destinazioni e utilizzazioni diverse da quelle agricole di cui non sia dimostrata la rilevanza pubblica economica e sociale e l'impossibilità di localizzazione alternativa, o che interessino suoli ad elevata capacità d'uso, o paesaggi agrari di particolare pregio o habitat di interesse naturalistico, fatti salvi gli interventi di trasformazione delle attrezzature, degli impianti e delle infrastrutture destinate alla gestione agro-forestale o necessarie per l'organizzazione complessiva del territorio, con le cautele e le limitazioni conseguenti e fatto salvo quanto previsto per l'edificato in zona agricola di cui agli artt. 79 e successivi;

b) promuovere il recupero delle biodiversità delle specie locali di interesse agrario e delle produzioni agricole tradizionali, nonché il mantenimento degli agrosistemi autoctoni e dell'identità scenica delle trame di appoderamento e dei percorsi interpoderali, particolarmente nelle aree perturbane e nei terrazzamenti storici;

c) preservare e tutelare gli impianti di colture arboree specializzate.

Gli indirizzi in queste aree sono enunciati all'art. 30 delle NTA del PPR che forniscono i seguenti regole:

1. La pianificazione settoriale e locale si conforma ai seguenti indirizzi:

armonizzazione e recupero, volti a:

- migliorare le produzioni e i servizi ambientali dell'attività agricola;
- riqualificare i paesaggi agrari;
- ridurre le emissioni dannose e la dipendenza energetica;
- mitigare o rimuovere i fattori di criticità e di degrado.



Figura 10: Inquadramento Piano Paesaggistico Regione Sardegna (Sardegna Mappe Geoportale)



Figura 11: Inquadramento Layout Impianto su PPR

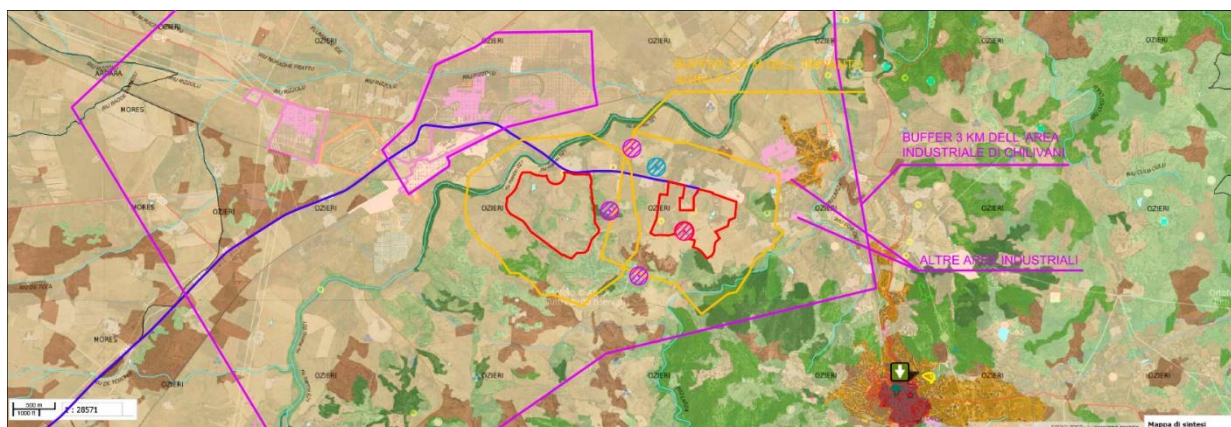

Figura 12: Inquadramento Piano Paesaggistico Regione Sardegna Foglio 460 e Foglio 480

COMPONENTI DI PAESAGGIO CON VALENZA AMBIENTALE

Dalla carta dell'Uso del Suolo 1:25.000

AREE NATURALI E SUBNATURALI

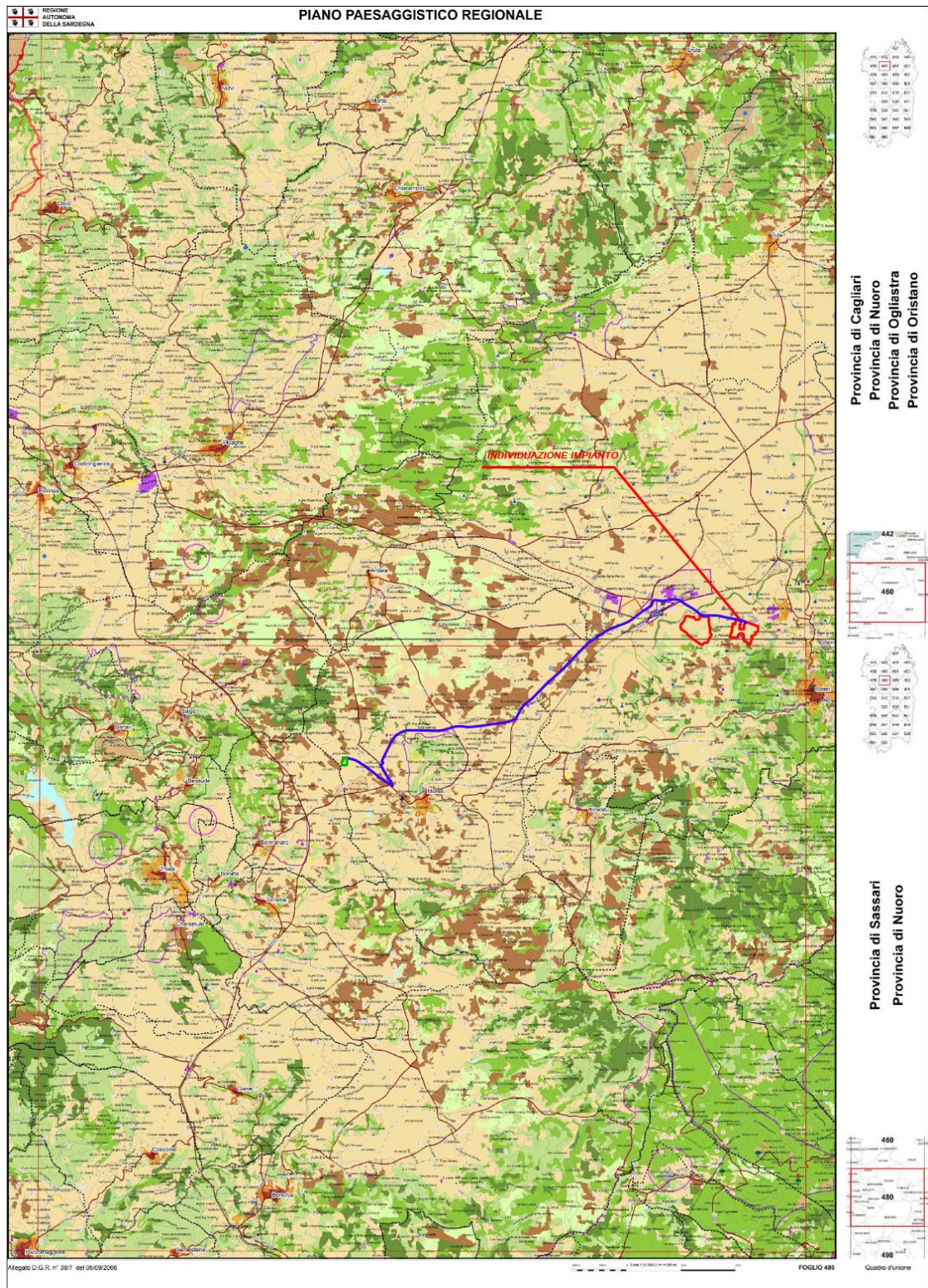
Vegetazione a macchia e in aree umide
Aree con vegetazione rada > 5% e < 40%; formazioni di ripa non arboree; macchia mediterranea; letti di torrenti di ampiezza superiore a 25 m; paludi interne; paludi salmastre; pareti rocciose.

Boschi
Boschi misti di conifere e latifoglie; boschi di latifoglie.

AREE SEMINATURALI

Praterie
Prati stabili; aree a pascolo naturale; cespuglieti e arbusteti; gariga; aree a ricolonizzazione naturale.

Sugherete; castagneti da frutto

AREE AD UTILIZZAZIONE AGRO-FORESTALE

Culture specializzate e arboree
Vigneti; Frutteti e frutti minori; oliveti; colture temporanee associate all'olivo; colture temporanee associate al vigneto; colture temporanee associate ad altre colture permanenti.

Impianti boschivi artificiali
Boschi di conifere; Pioppeti, saliceti, eucalitteti; altri impianti arborei da legno; arboricoltura con essenze forestali di conifere; aree a ricolonizzazione artificiale.

Culture erbacee specializzate, aree agroforestali, aree incolte
Seminativi in aree non irrigue; prati artificiali; seminativi semplici e colture orticole a pieno campo; risaie; viva; colture in serra; sistemi culturali e particellari complessi; aree prevalentemente occupate da colture agrarie con presenza di spazi naturali importanti; aree agroforestali; aree incolte.

Figura 13: Legenda PPR

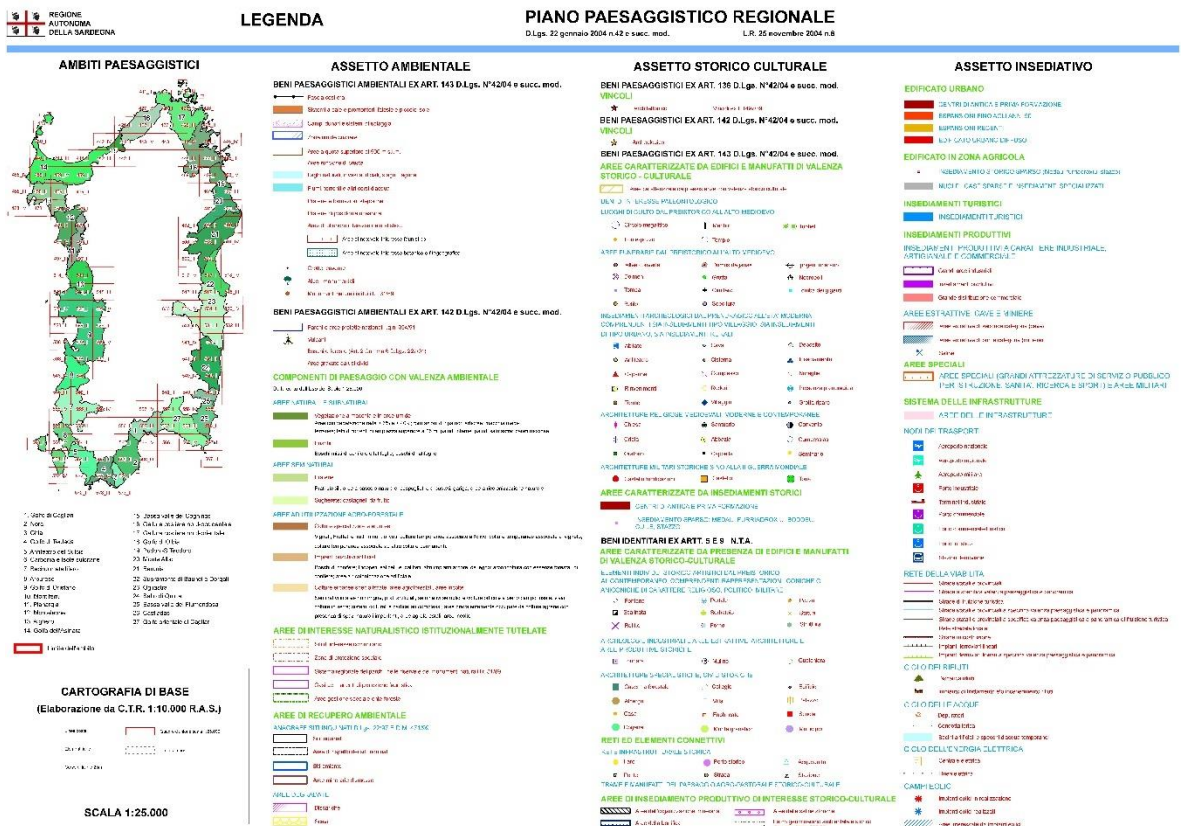

Sulla base della disamina effettuata, il sito di progetto non interferisce con alcun bene paesaggistico, architettonico ed archeologico identificato nell'ambito. La classificazione delle aree basata sul PPR, oltre che i beni paesaggistici individuati, anche nell'ambito del Mosaico Regionale, sono riportati, per maggiore chiarezza, nelle tavole allegate al progetto. Secondo il PPR (art. 49 comma 2 delle NTA), l'individuazione di ulteriori beni paesaggistici o identitari è attuabile attraverso la concertazione fra Comuni, Regione e gli organi competenti del MIBAC in sede di redazione di Piano Urbanistico Comunale, o contestualmente degli atti ricognitivi di delimitazione del centro storico. Solo successivamente a tale individuazione gli stessi beni sono sottoponibili a vincoli specifici. Ai beni paesaggistici ed identitari così identificati, si applicano i vincoli di tutela in una fascia di 100 metri dal perimetro esterno di essi, in qualunque contesto territoriale siano localizzati. Analisi dello stato attuale e V.I.A. Dalle analisi delle componenti ambientali (geologia, geomorfologia, vegetazione, pedologia, paesaggio, cultura dei luoghi ecc.) di una area sufficientemente vasta e dall'analisi sugli effetti ambientali, si è arrivati alla conclusione che il sito prescelto presenta le caratteristiche ottimali per l'inserimento dell'impianto fotovoltaico. In questo paragrafo si tracciano in sintesi gli elementi più importanti ai fini della V.I.A. relative all'uso attuale del territorio, alle caratteristiche fisiche (topografia, geologia, idrologia), alla qualità delle risorse naturali, alla qualità paesaggistica dell'area ed alla presenza di componenti storico-culturali.

8.COLLEGAMENTI DELL'INTERVENTO CON LE RETI INFRASTRUTTURALI

La prefattibilità dell'intervento dal punto di vista logistico è stata valutata analizzando i collegamenti dell'intervento con le reti infrastrutturali del territorio e individuando la capacità di queste a soddisfare le nuove esigenze indotte dall'intervento proposto. In particolare, sono stati valutati e misurati i consumi di tutte le risorse necessarie, con particolare riferimento a quelle non rinnovabili. La tipologia e l'estensione dell'impianto implicano l'accentramento in un unico sito di potenziali energetici rinnovabili piuttosto consistenti con conseguenti economie di scala. Il buon collegamento infrastrutturale, contribuisce a rendere questa zona estremamente adatta all'installazione di impianti fotovoltaici.

L'accesso all'impianto avverrà direttamente dalla Strada Provinciale n°1. Non è necessaria la costruzione o la sistemazione di strade esterne all'impianto. Mentre, per quanto riguarda la connessione percorrendo le Strade Provinciali SP1-SP63-SP20 per circa 19 km essa attraversa sia il territorio Comunale di Ozieri che di Mores.

L'impianto sarà collegato mediante N. 2 dorsali di collegamento interrate, in alta tensione (36 kV), per il vettoriamento dell'energia elettrica prodotta dall'impianto alla futura stazione elettrica (SE) della RTN.

9. QUADRO DI RIFERIMENTO PROGRAMMATICO

La presente sezione rappresenta il "Quadro Programmatico" come tale, fornisce elementi conoscitivi necessari all'individuazione delle relazioni tra il Progetto e gli atti di programmazione e pianificazione territoriale e settoriale. In esso sono sintetizzati i principali contenuti e obiettivi degli strumenti di pianificazione vigenti.

La fase di analisi del contesto programmatico si pone quindi l'obiettivo di fornire gli elementi conoscitivi sulle relazioni tra l'opera progettata e i documenti di pianificazione e programmazione territoriale e settoriale al fine di porre in evidenza sia gli elementi a supporto delle motivazioni dell'opera, sia le eventuali interferenze o le disarmonie con la stessa, anche alla luce del regime vincolistico dell'area.

Per verificare la "correttezza" programmatica del progetto sottoposto a VIA, ovvero verificare se il progetto analizzato risulta congruente o meno con le indicazioni e le prescrizioni degli strumenti di programmazione-pianificazione, sono stati presi in considerazione i principali documenti programmatici e pianificatori di livello comunitario, nazionale, regionale, provinciale e comunale ritenuti pertinenti all'ambito d'intervento del progetto proposto e si è proceduto alla verifica di coerenza esterna del progetto. Dalla verifica di coerenza esterna emerge che il progetto in esame risulta assolutamente conforme e coerente con i contenuti delle leggi e delibere in campo energetico e per l'incentivazione degli impianti fotovoltaici. La predisposizione della seguente tabella aiuta alla lettura e alla valutazione del grado di coerenza del progetto rispetto agli obiettivi dei piani e programmi considerati tramite l'attribuzione di specifici giudizi di merito, così come di seguito riportati:

- **Coerenza diretta** (indica che il progetto persegue finalità che presentano forti elementi d'integrazione con quelle del piano/programma esaminato)
- **Coerenza indiretta** (indica che il progetto persegue finalità sinergiche con quelle del piano/programma esaminato)
- **Indifferenza** (Indica che il progetto persegue finalità non correlate con quelle del piano/programma esaminato)

10.PROGRAMMAZIONE ENERGETICA

10.1 Strumenti di pianificazione di settore a livello comunitario

Le linee generali dell'attuale strategia energetica dell'Unione Europea sono state delineate nel pacchetto "Unione dell'Energia", che mira a garantire all'Europa ed ai suoi cittadini energia sicura, sostenibile e a prezzi accessibili. Misure specifiche riguardano cinque settori chiave, fra cui sicurezza energetica, efficienza energetica e decarbonizzazione.

Il pacchetto "Unione dell'Energia" è stato pubblicato dalla Commissione il 25 febbraio 2015 e consiste in tre comunicazioni:

- una strategia quadro per l'Unione dell'energia, che specifica gli obiettivi dell'Unione dell'energia e le misure concrete che saranno adottate per realizzarla - COM (2015) 80;
- una comunicazione che illustra la visione dell'UE per il nuovo accordo globale sul clima, tenutosi a Parigi nel dicembre 2015 - COM (2015) 81;
- una comunicazione che descrive le misure necessarie per raggiungere l'obiettivo del 10% di interconnessione elettrica entro il 2020 COM (2015) 82.

Il 16 febbraio 2016, facendo seguito all'adozione da parte dei leader mondiali del nuovo accordo globale e universale tenutosi a Parigi nel 2015 sul cambiamento climatico, la Commissione ha presentato un nuovo pacchetto di misure per la sicurezza energetica, per dotare l'UE degli strumenti per affrontare la transizione energetica globale, al fine di fronteggiare possibili interruzioni dell'approvvigionamento energetico.

L'accordo di Parigi contiene sostanzialmente quattro impegni per i 196 stati che lo hanno sottoscritto:

- mantenere l'aumento di temperatura inferiore ai 2°C e compiere sforzi per mantenerlo entro 1.5°C;

- smettere di incrementare le emissioni di gas serra il prima possibile e raggiungere nella seconda parte del secolo il momento in cui la produzione di nuovi gas serra sarà sufficientemente bassa da essere assorbita naturalmente;
- controllare i progressi compiuti ogni cinque anni, tramite nuove Conferenze;
- versare 100 miliardi di dollari ogni anno ai paesi più poveri per aiutarli a sviluppare fonti di energia meno inquinanti.

Il pacchetto presentato dalla Commissione nel 2015 indica un'ampia gamma di misure per rafforzare la resilienza dell'UE in caso di interruzione delle forniture di gas. Tali misure comprendono una riduzione della domanda di energia, un aumento della produzione di energia in Europa (anche da fonti rinnovabili), l'ulteriore sviluppo di un mercato dell'energia ben funzionante e perfettamente integrato nonché la diversificazione delle fonti energetiche, dei fornitori e delle rotte. Le proposte intendono inoltre migliorare la trasparenza del mercato europeo dell'energia e creare maggiore solidarietà tra gli Stati membri. I contenuti del pacchetto "Unione dell'Energia" sono definiti all'interno delle tre comunicazioni sopra citate.

Il Pacchetto Clima ed Energia 20-20-20, approvato il 17 dicembre 2008 dal Parlamento Europeo, costituisce il quadro di riferimento con il quale l'Unione Europea intende perseguire la propria politica di sviluppo per il 2020, ovvero riducendo del 20%, rispetto al 1990, le emissioni di gas a effetto serra, portando al 20% il risparmio energetico ed aumentando al 20% il consumo di fonti rinnovabili. Il pacchetto comprende, inoltre, provvedimenti sul sistema di scambio di quote di emissione e sui limiti alle emissioni delle automobili.

In dettaglio il Pacchetto 20-20-20 riguarda i seguenti temi:

- Sistema di scambio delle emissioni di gas a effetto serra: il Parlamento ha adottato una Direttiva volta a perfezionare ed estendere il sistema comunitario di scambio delle quote di emissione dei gas a effetto serra, con l'obiettivo di ridurre le emissioni dei gas serra del 21% nel 2020 rispetto al 2005. A tal fine prevede un sistema di aste, a partire dal 2013, per l'acquisto di quote di emissione, i cui introiti andranno a finanziare misure di riduzione delle emissioni e di adattamento al cambiamento climatico;
- Ripartizione degli sforzi per ridurre le emissioni: il Parlamento ha adottato una decisione che mira a ridurre del 10% le emissioni di gas serra prodotte in settori esclusi dal sistema di scambio di quote, come il trasporto stradale e marittimo o l'agricoltura;

- Cattura e stoccaggio geologico del biossido di carbonio: il Parlamento ha adottato una Direttiva che istituisce un quadro giuridico per lo stoccaggio geologico ecosostenibile di biossido di carbonio (CO₂);
- Accordo sulle energie rinnovabili: il Parlamento ha approvato una Direttiva che stabilisce obiettivi nazionali obbligatori (17% per l'Italia) per garantire che, nel 2020, una media del 20% del consumo di energia dell'UE provenga da fonti rinnovabili;
- Riduzione dell'emissione di CO₂ da parte delle auto: il Parlamento ha approvato un Regolamento che fissa il livello medio di emissioni di CO₂ delle auto nuove;
- Riduzione dei gas a effetto serra nel ciclo di vita dei combustibili: il Parlamento ha approvato una direttiva che, per ragioni di tutela della salute e dell'ambiente, stabilisce le specifiche tecniche per i carburanti da usare per diverse tipologie di veicoli e che fissa degli obiettivi di riduzione delle emissioni di gas a effetto serra (biossido di carbonio, metano, ossido di diazoto) prodotte durante il ciclo di vita dei combustibili. In particolare la direttiva fissa un obiettivo di riduzione del 6% delle emissioni di gas serra prodotte durante il ciclo di vita dei combustibili, da conseguire entro fine 2020 ricorrendo, ad esempio, ai biocarburanti. L'obiettivo potrebbe salire fino al 10% mediante l'uso di veicoli elettrici e l'acquisto dei crediti previsti dal protocollo di Kyoto.

10.2 Strumenti di pianificazione di settore a livello nazionale

Con la Legge 9.1.1991 n.° 10 "Norme per l'attuazione del Piano energetico nazionale in materia di uso razionale dell'energia, di risparmio energetico e di sviluppo delle fonti rinnovabili di energia" si è delineata una cornice normativa organica destinata ad accogliere, a livello nazionale, i nascenti orientamenti europei tramite una serie di misure di incentivazione, documenti programmatici e norme; tale strumento normativo ha definito le risorse rinnovabili e assimilabili alle rinnovabili, ha introdotto l'obbligo di realizzare una pianificazione energetica a tutti i livelli amministrativi ed ha previsto una serie di misure rivolte al pubblico ed ai privati per incentivare l'uso di Fonti Energetiche Rinnovabili ed il contenimento dei consumi energetici nel settore civile ed in vari settori produttivi. Alla legge sono seguiti importanti provvedimenti attuativi: ad esempio il CIP 6/92 e quindi il D.Lgs 79/1999, cosiddetto decreto Bersani, emanato in attuazione della Direttiva 96/92/CE.

Questo decreto ha introdotto l'obbligo di immettere nella rete elettrica nazionale energia prodotta da impianti alimentati da fonti rinnovabili per una quota pari al 2% dell'energia elettrica da fonti non rinnovabili prodotta o importata nell'anno precedente, eccedente i 100 GWh. L'adempimento all'obbligo può avvenire anche attraverso l'acquisto da terzi dei diritti di produzione da fonti rinnovabili. La produzione di energia elettrica ottenuta da impianti alimentati da fonti rinnovabili, entrati in esercizio in data successiva al 1 aprile 1999 (articolo 4, commi 1, 2 e 6 del D.M. 11/11/99), ha diritto, per i primi otto anni di esercizio, alla certificazione di produzione da fonti rinnovabili, denominata "certificato verde". Il certificato verde, di valore pari a 100 MWh, è emesso dal Gestore della Rete di Trasmissione Nazionale (GRTN) su comunicazione del produttore circa la produzione dell'anno precedente, o relativamente alla producibilità attesa nell'anno da fonte rinnovabile in corso o nell'anno successivo.

I produttori e gli importatori soggetti all'obbligo, entro il 31 marzo di ogni anno, a partire dal 2003, trasmettono l'annullamento al GRTN i certificati verdi relativi all'anno precedente per In osservanza del protocollo di Kyoto, in ambito nazionale sono stati emanati i seguenti ulteriori provvedimenti:

- Deliberazione CIPE n. 126 del 6 agosto 1999 con cui è stato approvato il libro bianco per la valorizzazione energetica delle fonti rinnovabili;
- Legge n. 120 del 01 giugno 2002 "Ratifica ed esecuzione del Protocollo di Kyoto alla Convenzione Quadro delle Nazioni Unite sui cambiamenti climatici, fatto a Kyoto, l'11 dicembre 1997".
- Piano di azione nazionale per la riduzione delle emissioni di gas a effetto serra, approvato con delibera CIPE n. 123 del 19 dicembre 2002 (revisione della Delibera CIPE del 19 novembre 1998).

Il "Libro Bianco" italiano per la "valorizzazione energetica delle fonti rinnovabili" (aprile 1994) afferma che "Il Governo italiano attribuisce alle fonti rinnovabili una rilevanza strategica". Per quanto concerne più nel dettaglio i riferimenti normativi recenti relativi alla produzione di energia da fonte solare fotovoltaica, è possibile sintetizzare la normativa tecnico-amministrativa come nel seguito:

- Decreto Legislativo 29 dicembre 2003, n.° 387 (attuativo della Direttiva 2001/77/CE)
- Decreto del Ministro delle attività produttive 28 luglio 2005. "Criteri per l'incentivazione della produzione di energia elettrica mediante conversione fotovoltaica della fonte solare";

- Decreto del Ministero dello Sviluppo Economico 19 febbraio 2007, “Criteri e modalità per energia elettrica mediante conversione fotovoltaica della fonte solare, in attuazione dell’articolo 7 del Decreto Legislativo 29 dicembre 2003, numero 387” Delibere dell’Autorità per l’Energia Elettrica e il Gas (nel seguito AEEG o Autorità) n. 89, 281, 33/08;
- Normativa tecnica inerente alla connessione alla rete in Media Tensione (MT) o Alta Tensione (AT) sviluppata dai distributori (Terna, Enel, ecc.).

Con il Decreto 10 settembre 2010 “Linee guida per l’autorizzazione degli impianti alimentati da fonti rinnovabili” il Ministero dello Sviluppo Economico di concerto con il Ministero dell’Ambiente e della Tutela del Territorio e del Mare e con il Ministero per i Beni e le Attività Culturali, ha emanato le “linee guida per il procedimento di cui all’art. 12 del decreto legislativo 29 dicembre 2003, n° 387 per l’autorizzazione alla costruzione e all’esercizio di impianti di produzione di elettricità da fonti rinnovabili nonché linee guida tecniche per gli impianti stessi”.

Il testo è suddiviso in cinque parti e quattro allegati, di cui:

Parte I: disposizioni generali;

Parte II: Regime giuridico delle autorizzazioni;

Parte III: Procedimento unico. All’art. 13.1 b) V indica la necessità di “analisi delle possibili ricadute sociali, occupazionali ed economiche dell’intervento a livello locale per gli impianti di potenza superiore a 1 MW. Parte IV: Inserimento degli impianti nel paesaggio sul territorio. All’art. 16.1, punto e, si indica come elemento ottimale per la valutazione positiva dei progetti una progettazione legata a specificità dell’area in cui viene realizzato l’intervento con riguardo alla localizzazione in aree agricole, assume rilevanza l’integrazione dell’impianto nel contesto delle tradizioni agroalimentari locali e del paesaggio rurale, sia per quanto attiene alla sua realizzazione che al suo esercizio. Inoltre al punto g si fa riferimento al coinvolgimento dei cittadini e alla formazione di personale e maestranze future. All’art. 17 invece vengono definite le “aree non idonee”; al comma 1 si indica che le Regioni e le Province autonome devono procedere con l’indicazione delle aree e dei siti non idonei per la realizzazione di specifiche tipologie di impianti. Questo deve essere stabilito attraverso apposita istruttoria previa verifica delle tutele ambientali, paesaggistiche, storico-artistiche, delle tradizioni agroalimentari locali, della biodiversità e del paesaggio rurale. Per conciliare lo sviluppo delle energie rinnovabili e le politiche di tutela ambientale e del paesaggio le Regioni e le Province autonome devono considerare la propria quota assegnata di produzione di FER Parte V: disposizioni transitorie e finali.

Allegato 1: elenco indicativo degli atti di assenso che confluiscono nel procedimento unico

Allegato 2: criteri per l'eventuale fissazione di misure compensative

Allegato 3: criteri per l'individuazione di aree non idonee. In questo allegato si chiarisce le necessità di elaborare, da parte delle Regioni e Province autonome, un elenco di aree e siti non idonei al fine di presentare un quadro di riferimento chiaro per la localizzazione dei progetti.

La definizione delle aree non idonee dovrà tener conto degli strumenti di pianificazione vigenti dovrà seguire alcuni criteri prefissati. Questi esprimono la disciplina dell'individuazione delle aree basandola su "criteri oggettivi legati agli aspetti di tutela", differenziate in base alle diverse fonti e taglie degli impianti, non impedendo la costruzione di impianti su aree agricole ed evitando definizioni generiche di tutela su porzioni significative di territorio. Altri principi ispiratori della scelta delle aree non idonee dovrà essere l'impatto cumulativo creato dalla presenza di un numero eccessivo di impianti. In generale costituiscono aree non idonee i siti maggiormente sensibili e vulnerabili quali:

- siti UNESCO o all'interno di coni visuali storicizzati anche in località turistiche famose in prossimità di parchi archeologici ed emergenze di particolare interesse in aree naturali protette ai diversi livelli (nazionale, regionale, locale)
- zone designate Ramsar
- aree della Rete Natura 2000 all'interno di IBA
- altre aree importanti per la funzione di connettività ecologica e per la biodiversità, quali i corridoi naturali di spostamento e migrazione; incluse le aree che per la presenza di specie animali e vegetali sono protette secondo Convenzioni internazionali e Direttive Comunitarie.
- Le aree agricole interessate da produzioni agricole-alimentari paesaggistico culturale e con un'elevata capacità di uso del suolo.
- Aree perimetrale PAI di qualità e pregio.
- Allegato 4: fa riferimento agli impianti eolici e al loro corretto inserimento nel paesaggio e sul territorio.

Successivamente Il Governo ha adottato il D.Lgs. 16 giugno 2017 n. 104, di modifica del Titolo III della Parte II del D.Lgs. 3 aprile 2006, n. 152, pubblicato nella Gazzetta Ufficiale n. 156 del 16.7.2017 ed entrato in vigore il 21 luglio 2017. Tale provvedimento legislativo, ha introdotto delle sostanziali modifiche alla disciplina vigente in materia di VIA, in particolare, ridefinendo i

confini tra i procedimenti di VIA di competenza statale e regionale con un forte potenziamento della competenza ministeriale ed introducendo all'art. 27bis il nuovo "provvedimento autorizzatorio unico regionale". Inoltre, lo stesso provvedimento ridefinisce all'art. 19 il procedimento di verifica di assoggettabilità alla VIA, volto ad accertare se un progetto che determini potenziali impatti ambientali significativi e negativi debba essere sottoposto al procedimento di VIA. Le disposizioni introdotte dal D.Lgs. n. 104/2017 sono di immediata applicazione nei confronti dei procedimenti di VIA avviati dal 16 maggio 2017, inoltre, il comma 4 dell'art. 23 D.Lgs. n. 104/2017, riportante "Disposizioni transitorie e finali", assegna alle Regioni ed alle Province autonome di Trento e di Bolzano il termine del 18 novembre 2017 per disciplinare con proprie leggi o regolamenti l'organizzazione e le modalità di esercizio delle funzioni amministrative ad esse attribuite in materia di VIA, nonché l'eventuale conferimento di tali funzioni o di compiti specifici agli altri enti territoriali sub-regionali.

Più recentemente e come sopra riportato a seguito dell'emanazione del D.L. 77/2021, entrato in vigore il 31.05.2021, successivamente convertito, con modificazioni, in legge (L. n. 108 del 29.07.2021), ha introdotto delle modifiche al D.Lgs. n. 152/2006, tra cui, all'art. 31 (Semplificazione per gli impianti di accumulo e fotovoltaici e individuazione delle infrastrutture per il trasporto del G.N.L. in Sardegna), c. 6, la seguente: «All'Allegato II alla Parte seconda del decreto legislativo 3 aprile 2006, n. 152, al paragrafo 2), è aggiunto, in fine, il seguente punto: "- impianti fotovoltaici per la produzione di energia elettrica con potenza complessiva superiore a 10 MW."», che comporta un trasferimento al Ministero della transizione ecologica (Mi.T.E.) della competenza in materia di V.I.A. per gli impianti fotovoltaici con potenza complessiva superiore a 10 MW;

10.3 La Strategia Energetica Nazionale

D.G.R. 30/02 del 23 maggio 2008: la Giunta Regionale elaborato uno studio per le linee guida sui potenziali impatti degli impianti fotovoltaici e per il loro corretto inserimento ambientale, in riferimento all'art. 12, comma 10, del D. Lgs. 387/2003. L'idoneità degli impianti fotovoltaici ricadenti in aree agricole è determinata dall'"autoproduzione energetica": gli impianti possono essere installati in aree di pertinenza di stabilimenti produttivi, nonché di imprese agricole, per i quali integrano e sostituiscono l'approvvigionamento energetico in regime di autoproduzione.

D.G.R. 59/12 del 29 ottobre 2008: Vengono confermate come aree idonee quelle compromesse dal punto di vista ambientale o paesaggistico (discariche e cave dismesse ad esempio); si aggiungono le aree industriali, artigianali e produttive in quanto più propriamente predisposte per accogliere impianti industriali. Gli impianti fotovoltaici industriali possono essere installati in:

a. Aree di pertinenza di stabilimenti produttivi, di imprese agricole, di potabilizzatori, di depuratori, di impianti di trattamento, recupero e smaltimento rifiuti, di impianti di sollevamento delle acque o di attività di servizio in genere, per i quali gli impianti integrano o sostituiscono l'approvvigionamento energetico in regime di autoproduzione, così come definito all'art. 2, comma 2, del D. Lgs. 16 marzo 1999 n. 79 e ss.mm.ii.

b. aree industriali o artigianali così come individuate dagli strumenti pianificatori vigenti.

c. aree compromesse dal punto di vista ambientale, costituite esclusivamente da perimetrazioni di discariche controllate di rifiuti in norma con i dettami del D. Lgs. N. 36/03 e da perimetrazioni di aree di cava dismesse, di proprietà pubblica o privata.

Per le categorie d'impianto previste al punto b) è stato fissato un tetto massimo per la potenza installabile, definito in termini di "superficie lorda massima occupabile dell'impianto" e finalizzato alla preservazione della vera funzione delle zone industriali, ossia la creazione di nuove realtà produttive.

D.G.R. 30/02 del 12 marzo 2010: "Applicazione della L.R. n. 3 del 2009, art. 6, comma 3, in materia di procedure autorizzative per la realizzazione degli impianti di produzione di energia da fonti rinnovabili. Atto di indirizzo e Linee Guida". Annullata dal TAR con sentenza del 14 gennaio 2011, n. 37, e sostituita dalla Delibera 25/40 "Competenze e procedure per l'autorizzazione di impianti per la produzione di energia elettrica da fonti rinnovabili. Chiarimenti D.G.R. 10/3 del 12 marzo 2010. Riapprovazione Linee Guida".

D.G.R. 27/16 del 1° giugno 2011: riferimento normativo per gli impianti di produzione energetica da fonte rinnovabile fotovoltaica. Nelle tabelle di cui all'Allegato B sono riportate le tipologie di aree "non idonee" individuate a seguito della istruttoria effettuata dalla Regione Sardegna, tenuto conto delle indicazioni contenute nell'Allegato 3, lettera f) delle Linee Guida Ministeriali.

Ulteriori contenuti degli Allegati alla Delibera:

- Tipologia di aree particolarmente sensibili e/o vulnerabili alle trasformazioni territoriali o del paesaggio;
- I riferimenti attuativi di ogni specifica area (ad esempio eventuale fonte del dato, provvedimento normativo o riferimento a una specifica categoria delle norme del PPR);
- Il codice identificativo dell'area;
- La descrizione delle incompatibilità riscontrate con gli obiettivi di protezione individuati per le aree medesime.

L'ultima tabella dell'Allegato B si riferisce esattamente alle "aree già degradate da attività antropiche, pregresse o in atto (brownfield), tra cui siti industriali, cave, discariche, siti contaminati" (paragrafo 16, comma 1, lettera d)) delle Linee Guida Ministeriali. Si tratta di superfici che costituiscono aree preferenziali in cui realizzare gli impianti fotovoltaici con moduli ubicati al suolo.

L'utilizzo di tali aree per l'installazione dei suddetti impianti, nel rispetto dei criteri rappresentati nella ultima colonna della tabella, diventa il fattore determinante ai fini dell'ottenimento di una valutazione positiva del progetto.

D.G.R. N. 5/25 del 29.01.2019: "Linee guida per l'Autorizzazione Unica degli impianti alimentati da fonti rinnovabili, ai sensi dell'articolo 12 del D. Lgs. n. 387/2003 e dell'articolo 5 del D. Lgs. n. 28 /2011. Modifica della Delib. G. R. n. 27/16 del 1° giugno 2011, incremento limite utilizzo territorio industriale".

Con la Delibera:

- si approva l'incremento del limite di utilizzo del territorio industriale per la realizzazione al suolo di impianti fotovoltaici e solari termodinamici nelle aree brownfield definite "industriali, artigianali, di servizio", fino al 20% della superficie totale dell'area;
- si prevede che gli Enti di gestione o comunque territorialmente competenti per tali aree (es. Comune ovvero Consorzio Industriale) dispongano con propri atti, i criteri per le attribuzioni delle superfici disponibili per l'installazione degli impianti;
- si prevede che tali Enti possano disporre con i medesimi atti, eventuali incrementi al limite menzionato al punto 1 fino ad un massimo del 35% della superficie totale dell'area;
- si stabilisce che il parere dei suddetti Enti, rispetto alla conformità circa il rispetto dei suddetti criteri, è vincolante per il rilascio dell'autorizzazione alla realizzazione dell'impianto.

D.G.R. N. 59/90 del 27.11.2020: "Individuazione delle aree non idonee all'installazione di impianti alimentati da fonti energetiche rinnovabili".

Con la Delibera vengono abrogate:

- la DGR 3/17 del 2009;
- la DGR 45/34 del 2012;
- la DGR 40/11 del 2015

- la DGR 28/56 del 26/07/2007
- la DGR 3/25 del 2018 – esclusivamente l'Allegato B

Vengono pertanto individuate in una nuova proposta organica le aree non idonee, ossia soggette a un iter di approvazione complesso per la presenza di vincoli ecc., per l'installazione di impianti energetici da fonti energetiche rinnovabili.

10.4 Strumenti di programmazione Energetica Regionale

Il Piano Energetico Ambientale Regionale - P.E.A.R.

Il Piano Energetico Ambientale Regionale (PEARS) è lo strumento attraverso il quale l'Amministrazione Regionale persegue obiettivi di carattere energetico, socio-economico e ambientale al 2020 partendo dall'analisi del sistema energetico e la ricostruzione del Bilancio Energetico Regionale (BER).

La Giunta Regionale con Delibera n. 5/1 del 28/01/2016 ha adottato il nuovo Piano Energetico ed Ambientale della Regione Sardegna 2015-2030.

Le linee di indirizzo del Piano Energetico ed Ambientale della Regione Sardegna, riportate nella Delibera della Giunta Regionale n. 48/13 del 2.10.2015, indicano come obiettivo strategico di sintesi per l'anno 2030 la riduzione delle emissioni di CO2 associate ai consumi della Sardegna del 50% rispetto ai valori stimati nel 1990. Per il conseguimento di tale obiettivo strategico sono stati individuati i seguenti Obiettivi Generali (OG):

- OG1. Trasformazione del sistema energetico Sardo verso una configurazione integrata e intelligente (Sardinian Smart Energy System)
- OG2. Sicurezza energetica
- OG3. Aumento dell'efficienza e del risparmio energetico
- OG4. Promozione della ricerca e della partecipazione attiva in campo energetico

Nel quadro della strategia energetica regionale il Piano è coerentemente alla descrizione di ciascun obiettivo generale sopra riportato, di seguito si riportano per ciascun obiettivo generale i rispettivi obiettivi specifici.

- OG1: Trasformazione del sistema energetico Sardo verso una configurazione integrata e intelligente (Sardinian Smart Energy System)

- OS1.1. Integrazione dei sistemi energetici elettrici, termici e della mobilità attraverso le tecnologie abilitanti dell'Information and Communication Technology (ICT);
- OS1.2. Sviluppo e integrazione delle tecnologie di accumulo energetico;
- OS1.3. Modernizzazione gestionale del sistema energetico;
- OS1.4. Aumento della competitività del mercato energetico regionale e una sua completa integrazione nel mercato europeo dell'energia;
- OG2: Sicurezza energetica
- OS2.1. Aumento della flessibilità del sistema energetico elettrico;
- OS2.2. Promozione della generazione distribuita da fonte rinnovabile destinata all'autoconsumo;
- OS2.3. Metanizzazione della Regione Sardegna tramite l'utilizzo del Gas Naturale quale vettore energetico fossile di transizione;
- OS2.4. Gestione della transizione energetica delle fonti fossili (Petrolio e Carbone);
- OS2.5. Diversificazione nell'utilizzo delle fonti energetiche;
- OS2.6. Utilizzo e valorizzazione delle risorse energetiche endogene;
- OG3: Aumento dell'efficienza e del risparmio energetico
- OS3.1. Efficientamento energetico nel settore elettrico, termico e dei trasporti;
- OS3.2. Risparmio energetico nel settore elettrico termico e dei trasporti;
- OS3.3. Adeguamento e sviluppo di reti integrate ed intelligenti nel settore elettrico, termico e dei trasporti;
- OG4: Promozione della ricerca e della partecipazione attiva in campo energetico
- OS4.1. Promozione della ricerca e dell'innovazione in campo energetico;
- OS4.2. Potenziamento della "governance" del sistema energetico regionale;
- OS4.3. Promozione della consapevolezza in campo energetico garantendo la partecipazione attiva alla attuazione delle scelte di piano;

➤ OS4.4. Monitoraggio energetico.

Uno degli obiettivi del PEAR è quello di garantire un rafforzamento delle infrastrutture energetiche regionali attraverso la realizzazione di importanti progetti quali il cavo sottomarino SAPEI (500 + 500 MW) e il metanodotto GALSI. Lo sviluppo di questi nuovi progetti sono fondamentali per fornire energia alle attività produttive regionali in un'ottica di contenimento dei costi e di una conseguente maggiore competitività sui mercati internazionali.

Alla base della pianificazione energetica regionale, in linea con il contesto europeo e nazionale, si pone la tutela ambientale, territoriale e paesaggistica; a tal fine interventi e azioni del Piano dovranno essere guidate dal principio di sostenibilità in maniera tale da ridurre al minimo gli impatti sull'ambiente. In base a questa direttrice e in accordo con quanto espresso dal PPR, gli impianti di produzione di energia rinnovabile dovranno essere preferibilmente localizzati in aree compromesse dal punto di vista ambientale quali cave dismesse, discariche o aree industriali. Al fine di definire gli scenari energetici riguardanti le fonti rinnovabili finalizzati al raggiungimento dell'obiettivo regionale, la Giunta Regionale con delibera n.12/21 del 20.03.2012 ha approvato il Documento di Indirizzo sulle fonti energetiche rinnovabili (di seguito Documento). Il Documento, in piena coerenza con i riferimenti normativi attuali, ha definito gli scenari di sviluppo e gli interventi a supporto delle politiche energetiche che l'amministrazione regionale intende attuare per contribuire al raggiungimento degli obiettivi nazionali indicati dal Piano d'Azione Nazionale delle Fonti Energetiche Rinnovabili (di seguito PAN-FER). Il Documento ha altresì fornito gli Indirizzi Strategici per l'implementazione delle azioni considerate prioritarie per il raggiungimento dell'Obiettivo Burden Sharing. Gli indirizzi sono definiti sulla base dell'esperienza pregressa, dell'analisi della normativa e degli strumenti di supporto, delle tempistiche di realizzazione e messa in esercizio delle azioni, del contesto socio economico ambientale e sulla base degli iter autorizzativi avviati e conclusi o in via di conclusione.

Tra gli obiettivi, la Strategia 4 – Solare, individua iniziative volte alla progressiva integrazione della tecnologia solare fotovoltaica con le nuove tecnologie a maggiore efficienza, produttività e gestibilità in termini energetici quali fotovoltaico a concentrazione e solare termodinamico.

Le iniziative devono essere di 3 tipologie:

- Individuazione di aree idonee che abbiano le caratteristiche adatte ad accogliere gli impianti;
- Cofinanziamento dei progetti ritenuti idonei;
- Promozione di accordi di programma con il coinvolgimento attivo degli enti locali territoriali.

Coerentemente con la politica di incentivazione nazionale le attuali tecnologie fotovoltaiche presenti sul mercato dovrebbero essere indirizzate prevalentemente verso impianti di piccola taglia (<20 kWp) distribuiti nel territorio e caratterizzati da elevati livelli di integrazione architettonica, ed inoltre mirati all'autoconsumo degli utenti.

10.5 Relazioni con il progetto

Sulla base dell'analisi del documento di Piano e dello scenario energetico attuale non emergono disarmonie tra la proposta progettuale e gli indirizzi del PEARS. In tal senso si ritiene che l'intervento non altera le prospettive, ritenute prioritarie, di rafforzamento delle infrastrutture di distribuzione energetica e quelle di una loro gestione secondo i canoni delle Smart Grid.

La nuova potenza elettrica installata, inoltre, è coerente con gli scenari di sviluppo della tecnologia fotovoltaica nel territorio regionale prospettati dal PEARS nell'ambito delle azioni da attuare nel periodo 2016÷2020 ed è sinergica al dichiarato obiettivo di riduzione delle emissioni di CO₂ della Sardegna per l'anno 2030 (50% rispetto al 1990).

11.PIANIFICAZIONE REGIONALE

11.1 Norme specifiche di interesse regionale

Con riferimento alla tipologia di impianto in esame (impianto FV da realizzarsi sul terreno), il principale atto normativo di riferimento di carattere regionale e attualmente rappresentato dalla Deliberazione della Giunta Regionale n. 59/90 del 27.11.2020, che reca la disciplina attuativa rispetto alle disposizioni di cui al Decreto del Ministero per lo Sviluppo Economico del 10 settembre 2010.

Al fine di rendere uniforme e chiara la normativa vigente con tale deliberazione la G.R. ha abrogato le seguenti norme contenute nelle precedenti delibere di G.R.:

- la Delib.G.R. n. 28/56 del 26.7.2007 concernente "Studio per l'individuazione delle aree in cui ubicare gli impianti eolici (art. 112, delle Norme tecniche di attuazione del Piano Paesaggistico Regionale – art 18 - comma 1 della L.R 29 maggio 2007 n. 2)";
- 2. la Delib.G.R n. 3/17 del 16.1.2009 avente ad oggetto "Modifiche allo "Studio per l'individuazione delle aree in cui ubicare gli impianti eolici" (Delib.G.R. n. 28/56 del 26.7.2007)";
- 3. l'Allegato B ("Individuazione delle aree e dei siti non idonei all'installazione di impianti fotovoltaici a terra"), della Delib.G.R. n. 3/25 del 23 gennaio 2018 concernente "Linee guida per l'Autorizzazione Unica degli impianti alimentati da fonti rinnovabili, ai sensi dell'articolo 12 del D.Lgs. n. 387 del 2003 e dell'articolo 5 del D.Lgs. 28 del 2011. Modifica

della deliberazione n. 27/16 del 1 giugno 2011" e della Delib.G.R. n. 27/16 del 1.6.2011 concernente "Linee guida attuative del decreto del Ministero per lo Sviluppo Economico del 10.9.2010 "Linee guida per l'autorizzazione degli impianti alimentati da fonti rinnovabili", e modifica della Delib.G.R. n. 25/40 dell'1.7.2010";

- 4. la Delib.G.R. n. 45/34 del 12.11.2012 avente ad oggetto "Linee guida per la installazione degli impianti eolici nel territorio regionale di cui alla Delib.G.R. n. 3/17 del 16.1.2009 e s.m.i. Conseguenze della Sentenza della Corte Costituzionale n. 224/2012. Indirizzi ai fini dell'attuazione dell'art 4 comma 3 del D.Lgs. n. 28/2011";
- 5. la Delib.G.R. n. 40/11 del 7.8.2015 concernente "Individuazione delle aree e dei siti non idonei all'installazione degli impianti alimentati da fonti di energia eolica";

Il percorso di individuazione delle suddette aree non idonee ha anche tenuto conto delle esperienze pregresse dovute alle criticità emerse in fase istruttoria di istanze di impianti fotovoltaici presentate agli uffici dell'amministrazione regionale e dei precedenti atti di indirizzo della Giunta sulla materia, Sulla base di quanto precede, alla D.G.R. 59/90 del 27/11/2020 e allegata tutta la documentazione necessaria ad "Individuazione delle aree e dei siti non idonei all'installazione di impianti fotovoltaici a terra. Il documento individua, una lista di aree particolarmente sensibili e vulnerabili alle trasformazioni territoriali o del paesaggio potenzialmente ascrivibili alla installazione di impianti fotovoltaici su suolo. Per ogni area non idonea così identificata, viene riportata la descrizione delle incompatibilità riscontrate con gli obiettivi di protezione individuati.

11.2 Autorizzazione Unica

La normativa statale e quella regionale relative alle fonti di energia rinnovabile prendono il via dalla Direttiva 2001/77/CE sulla promozione dell'energia elettrica prodotta da fonti energetiche rinnovabili nel mercato interno dell'elettricità. La Direttiva costituisce il primo quadro legislativo per il mercato delle fonti energetiche rinnovabili relative agli stati membri della Comunità Europea, con l'obbligo di questi ultimi di recepire la Direttiva medesima entro ottobre 2003.

Con il D. Lgs. 29 dicembre 2003, n. 387, che rappresenta la prima legislazione organica nazionale per la disciplina dell'energia elettrica prodotta da fonti rinnovabili e definisce le nuove regole di riferimento per la promozione delle fonti rinnovabili, viene istituita l'Autorizzazione Unica (art. 12) e viene disciplinato il procedimento unico semplificato della durata di 180 giorni.

Al comma 4 dell'art. 12 si specifica che “[...] l'autorizzazione di cui al comma 3 è rilasciata a seguito di un procedimento unico, al quale partecipano tutte le Amministrazioni interessate, svolto nel rispetto dei principi di semplificazione e con le modalità stabilite dalla legge 7 agosto 1990, n. 241, e successive modificazioni e integrazioni”. Il rilascio dell'autorizzazione costituisce titolo a costruire ed esercire l'impianto in conformità al progetto approvato e deve contenere, in ogni caso, l'obbligo al ripristino dello stato dei luoghi a carico del soggetto esercente a seguito della dismissione dell'impianto. Il termine massimo per la conclusione del procedimento di cui al presente comma non può comunque essere superiore a centottanta giorni”.

Al comma 1 dell'art. 12 si stabilisce che “[...] le opere per la realizzazione degli impianti alimentati da fonti rinnovabili, nonché le opere connesse e le infrastrutture indispensabili alla costruzione e all'esercizio degli stessi impianti, autorizzate ai sensi del comma 3, sono di pubblica utilità ed indifferibili ed urgenti”, e pertanto consentono di attivare il procedimento espropriativo di cui al D.P.R. 327/01.

La Regione Sardegna con l'allegato alla D.G.R. 10/3 del 12 marzo 2010 “Applicazione della L.R. n. 3/2009, art. 6, comma 3 in materia di procedure autorizzative per la realizzazione degli impianti di produzione di energia da fonti rinnovabili, Atto di indirizzo e linee guida”, ha emanato le linee guida per l'Autorizzazione Unica e ha individuato nella Regione Autonoma della Sardegna il soggetto deputato al rilascio dell'autorizzazione unica (A.U.), fatta eccezione per alcune tipologie di impianti di piccola taglia. La stessa deliberazione è stata annullata dal TAR con sentenza n. 37 del 14 febbraio 2011.

Con la D.G.R. 27/16 sono state definitivamente recepite le Linee guida attuative dello Sviluppo Economico del 10 settembre 2010, “Linee Guida per l'autorizzazione degli impianti alimentati da fonti rinnovabili”. La recente D.G.R. 3/25 del 23 gennaio 2018 ha sostituito gli allegati A, A1, A2, A3, A4, A5 e B1 della D.G.R. 27/16.

Le Linee Guida sono lo strumento regolatorio mediante il quale, ai sensi della L. n. 241/1990 e della L.R. n. 24/2016, si definisce e si attua il procedimento amministrativo finalizzato alla emissione del provvedimento di Autorizzazione Unica, che costituisce l'atto di permesso alla costruzione e all'esercizio degli impianti di produzione di energia elettrica alimentati da fonti energetiche rinnovabili sulla terraferma, delle opere connesse e delle infrastrutture indispensabili alla costruzione e all'esercizio dei medesimi impianti.

Nell'allegato A in particolare si stabilisce che il procedimento unico si conclude entro e non oltre 90 giorni consecutivi dalla data di presentazione della istanza. La competenza per il rilascio dell'Autorizzazione Unica è in capo alla Regione Sardegna, Assessorato dell'Industria, “Servizioenergia ed economia verde”.

D.G.R. 5/25 del 29 gennaio 2019: “Linee guida per l'Autorizzazione Unica degli impianti alimentati da fonti rinnovabili, ai sensi dell'articolo 12 del D.Lgs. n. 387/2003 e dell'articolo 5 del D.Lgs. n. 28/2011.

– si approva l'incremento del limite di utilizzo del territorio industriale per la realizzazione al suolo di impianti fotovoltaici e solari termodinamici nelle aree brownfield definite “industriali, artigianali, di servizio”, fino al 20% della superficie totale dell'area;

Modifica della D.G.R. n. 27/16 del 1° giugno 2011, incremento limite utilizzo territorio industriale”.

Con la Delibera:

– si prevede che gli Enti di gestione o comunque territorialmente competenti per tali aree (es. Comune ovvero Consorzio Industriale) dispongano con propri atti, i criteri per le attribuzioni delle superfici disponibili per l'installazione degli impianti;

– si prevede che tali Enti possano disporre con i medesimi atti, eventuali incrementi al limite menzionato al punto 1 fino ad un massimo del 35% della superficie totale dell'area;

– si stabilisce che il parere dei suddetti Enti, rispetto alla conformità circa il rispetto dei suddetti criteri, è vincolante per il rilascio dell'autorizzazione alla realizzazione dell'impianto.

L'allegato B della D.G.R 27/16 è stato sostituito dall'allegato B e allegato C della D.G.R 59/90 del 27.11.2020.

12.PIANIFICAZIONE URBANISTICA PROVINCIALE

Ai fini dell'analisi degli Ambiti di Paesaggio si sceglie di far riferimenti Il Piano urbanistico provinciale - Piano territoriale di coordinamento (Pup-Ptc) è stato approvato dalla Provincia di Sassari nel maggio 2006. Il Piano territoriale di coordinamento, come previsto dalla L. 142/90 (oggi D.Lgs. 267/00), è stato assimilato al Piano urbanistico provinciale atteso dalla L.R. 45/89; in concreto si può affermare che il Pup-Ptc è l'unico strumento pianificatori fondamentale dell'Ente, che impartisce le linee di indirizzo per le azioni di sviluppo e la conduzione del territorio. I principali lineamenti che il Piano urbanistico provinciale intende perseguire possono essere descritti nelle seguenti posizioni:

- Assegnare ad ogni porzione del territorio una specifica qualità urbana;
- Rintracciare per ogni zona del territorio una sistemazione soddisfacente in un'ottica di sviluppo del territorio;
- Esaltare gli aspetti salienti e trainanti di ogni singolo centro interfacciandolo con un quadro generale programmatico d'insieme;

Per la determinazione di questo nuovo modello sono state assunte alcune opzioni di base (opzioni culturali) che delineano, in un quadro di coerenza con lo Statuto dell'Ente, le direttrici di politica territoriale e costituiscono sia i fondamenti del metodo del Piano, sia i criteri di verifica di coerenza rispetto al Piano delle azioni programmatiche dei soggetti locali:

- assunzione di un concetto di urbanità diffusa sull'intero territorio (città reticolare), legato alla capacità di coinvolgere in un processo di crescita urbana gli indizi di vitalità presenti nel territorio; assunzione dell'ambiente - inteso come natura e storia - quale nucleo centrale dell'intero progetto di territorio, cui si ricollega un concetto di perequazione ambientale nell'uso delle risorse;
- assunzione di un concetto di equità territoriale, sociale, generazionale.

Il Piano si presenta innanzitutto come un insieme di processi di costruzione di conoscenza articolate in un insieme di Geografie, volte a delineare un modello del territorio comprendenti una geografia delle immagini del territorio. Sulla base di questo quadro conoscitivo (conoscenza di sfondo), il Piano si articola su un dispositivo spaziale costituito da:

- un insieme di componenti (ecologie elementari e complesse), che costituiscono la rappresentazione sistematica dei valori ambientali cui il Piano riconosce rilevanza; un insieme di componenti infrastrutturali (sistemi di organizzazione dello spazio), che individuano i requisiti dei servizi urbani e dei sistemi infrastrutturali e rappresentano le condizioni, a partire dal quadro ambientale, per avviare e sostenere il progetto del territorio;
- un insieme di Campi del progetto ambientale, da intendersi come campi problematici, che individuano aree territoriali caratterizzate da risorse, problemi e potenzialità comuni cui si riconosce una precisa rilevanza in ordine al progetto del territorio.
- Il campo rappresenta l'unità spaziale di base che coinvolge i Comuni interessati e che in ogni caso costituisce una prima rappresentazione delle risorse, dei problemi, delle potenzialità e delle ipotesi di soluzione comuni da affrontare con un processo progettuale unitario.

Il Piano ha un suo dispositivo giuridico costituito da:

- procedimenti di campo, figure che rappresentano il Piano come processo e che coinvolgono in una azione di confronto e cooperazione i differenti soggetti politici per la soluzione di differenti problemi

- accordi di campo, risultati finali dei procedimenti di campo, attraverso i quali i differenti soggetti politici operanti sul territorio concordano le regole di gestione dei processi territoriali nei campi di problemi e di potenzialità
- In riferimento alla sua attuazione, il Piano propone un metodo e alcuni strumenti:
- il piano si costruisce come forma di azione cooperativa permanente per il progetto del territorio. In tale prospettiva, l'adozione del piano ha essenzialmente lo scopo di dare la legittimazione di partenza all'azione politica, che deve poi dispiegarsi attraverso i procedimenti di campo;
- la pianificazione di settore non potrà che dispiegarsi all'interno del piano quale sua naturale specificazione;
- le cosiddette "intese" tra Regione e Provincia, in relazione ad atti di competenza regionale, o i "pareri" potranno essere resi sulla base di argomentazioni territoriali fondate sulla coerenza con il quadro del Piano.

In definitiva, il Piano territoriale di coordinamento provinciale, in relazione ai suoi obiettivi, come piano di area vasta non è più rivolto a fissare obiettivi generali e procedure vincolanti per i decisori di livello locale ma, piuttosto, cerca di offrire strumenti e forme di supporto interattivo ad un'attività che parte da una comprensione approfondita delle risorse ambientali e socioeconomiche del territorio, realizzata ad una scala il più possibile diffusa, per arrivare ad individuare "scenari" condivisi, capaci di generare pratiche efficaci da parte di una molteplicità di decisori;

- in relazione alle politiche di pianificazione territoriale, richiama l'esigenza di un riassetto istituzionale maggiormente orientato alla valorizzazione della dimensione locale e del territorio come risorsa. Nel Piano ciò viene perseguito attraverso la figura del campo del progetto ambientale e l'avvio di processi di concertazione di campo volti alla gestione di risorse funzionali allo sviluppo.

Per quanto riguarda i Piani di settore di cui la Provincia si è dotata si citano il Piano provinciale per la gestione dei rifiuti, il Piano faunistico venatorio, il Piano provinciale dei trasporti e il Piano di bacino del trasporto pubblico locale.

Il paesaggio è un concetto intrinsecamente sintetico, capace cioè di comprendere da un lato le valenze naturalistiche ed ecologiche, culturali ed identitarie del territorio e dall'altro quelle connesse al suo ruolo di spazio di vita quotidiana della collettività e di fondamentale risorsa economica. Il riconoscimento, tutela e valorizzazione dei paesaggi è pertanto un obiettivo fortemente "trasversale" rispetto a tutti gli altri.

13.PIANO DI PREVENZIONE, CONSERVAZIONE E RISANAMENTO DELLA QUALITÀ DELL'ARIA AMBIENTE

Il Piano di Prevenzione, Conservazione e Risanamento della Qualità dell'Aria è stato approvato con DGR 55/6 del 29.11.2005. Esso rientra in un ampio progetto promosso dalla Regione, che si articola in tre fasi:

- realizzazione dell'inventario regionale sulle sorgenti di emissione;
- valutazione dello stato di qualità dell'aria e conseguente zonizzazione del territorio in aree omogenee;
- definizione di possibili misure di risanamento.

Il Piano è composto da due documenti:

- "Valutazione della qualità dell'aria e zonizzazione", che riporta i risultati del censimento delle emissioni e le relative analisi e individua una prima zonizzazione del territorio;
- "Individuazione delle possibili misure da attuare per il raggiungimento degli obiettivi di cui al D.lgs. n. 351/99", che contiene la valutazione finale della qualità dell'aria ambiente e la zonizzazione definitiva del territorio regionale, le azioni e gli interventi da attuare per il raggiungimento dei valori di qualità nelle aree critiche e le azioni dirette a mantenere la migliore qualità dell'aria ambiente nelle restanti aree del territorio regionale.

Nell'ambito della redazione del Piano, la Regione ha inoltre prodotto uno studio sulla Qualità dell'aria - Ottobre 2005, che prende in considerazione le emissioni al 2001 e la loro proiezione al 2005 e 2010, come indicato dal DM 60/02 e dalla Direttiva Ozono (2002/3/CE).

La modellazione è stata eseguita tramite CALMET/CALPUFF, ricostruendo il campo di vento tridimensionale sull'intera Regione per il 2001. In base ai risultati delle simulazioni e all'individuazione delle zone con presenza di criticità, lo studio ha fornito indicazioni su possibili misure di risanamento.

Dallo studio, i comuni in zona di risanamento sono risultati essere i seguenti:

- Agglomerato di Cagliari (Cagliari, Monserrato, Selargius, Quartucciu, Quartu);
- Zona di Sassari (Sassari);
- Zona di Porto Torres (Porto Torres);
- Zona di Sarroch (Sarroch);
- Zona di Portoscuso (Portoscuso).

L'area di progetto ricade in zona IT 2010 Zona Rurale.

Per tale motivo non sono proposte nel Piano misure di risanamento per l'Ozono, anche se si rende necessaria la realizzazione di una rete di monitoraggio del parametro e dei relativi precursori.

Le misure previste dal Piano per la riduzione delle emissioni sono:

- adozione delle migliori tecnologie disponibili;
- alimentazione degli impianti con combustibili meno inquinanti;
- regolamentazione delle situazioni di emergenza.



Figura 14: Zonizzazione D.Lgs 155/10

14.PIANO REGIONALE DEI TRASPORTI

La proposta definitiva di Piano Regionale dei Trasporti (PRT) è stata approvata con DGR 66/23 del 27/11/2008.

Il Piano Regionale dei Trasporti è lo strumento di pianificazione di medio e lungo termine della politica regionale nei settori della mobilità aerea, marittima, viaria e ferroviaria e costituisce uno dei presupposti essenziali per una programmazione ed organizzazione unitaria del sistema dei trasporti della Regione Sardegna.

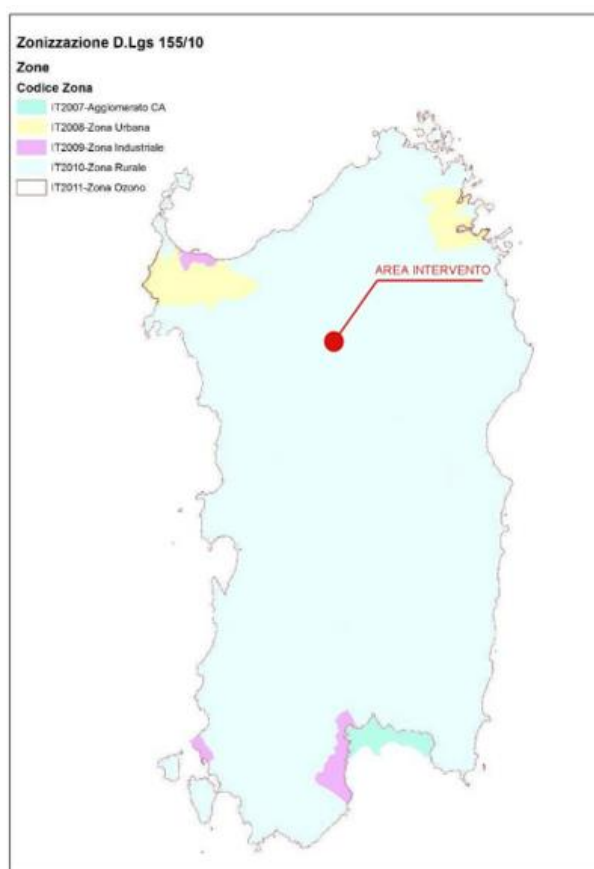
La proposta definitiva del PRT è costituita dai seguenti documenti:

Prima parte - Stato di fatto, che definisce gli obiettivi prioritari da perseguire e descrive lo stato attuale dal punto di vista socio-economico e territoriale, dell'offerta delle infrastrutture e dei servizi di trasporto, della domanda di mobilità, dell'assetto istituzionale e organizzativo;

Seconda parte – Scenari futuri, che prospetta gli scenari di assetto futuro del sistema dei trasporti e del sistema economico-territoriale, articolati in scenari di non intervento e scenari di intervento, su un arco temporale di 15 anni, in cui l'anno obiettivo comune è il 2021.

Il PRT si articola in:

un "piano direttore" in cui vengono affrontate tutte le tematiche e operate le scelte a livello "macro" per il riassetto dei trasporti regionali;

- i piani attuativi, dove sono affrontati i temi specifici di ogni modalità nel rispetto delle scelte generali formalizzate nel PRT;
- gli studi di fattibilità che dettagliano gli interventi specifici previsti o comunque compatibili con il PRT.

Gli obiettivi del Piano sono:

- garantire il diritto universale alla mobilità delle persone e delle merci sulle relazioni sia interregionali (Sardegna/Continente/Mondo) che intra-regionali;
- assicurare elevati livelli di accessibilità per conseguire ricadute: di natura economica (migliorare la competitività delle imprese);
- di natura territoriale (attrattività insediativa, riequilibrio verso l'interno, integrazione aree interne e versante costiero);
- di natura sociale (coesione, superamento dell'isolamento geografico dovuto all'insularità e dello spopolamento delle aree interne);
- rendere più accessibile il sistema a tutte le categorie fisiche e sociali, ed in particolare alle fasce più deboli e marginali in qualsiasi parte del territorio siano localizzate;
- assicurare elevata affidabilità e sicurezza al sistema;
- assicurare lo sviluppo sostenibile del sistema dei trasporti tramite:
 - la riduzione del consumo energetico e delle emissioni inquinanti in coerenza con il Piano energetico ambientale regionale;
- la riduzione dell'impatto sul territorio, specie in quei contesti di particolare pregio, paesistico ed ambientale e storico - architettonico (aree costiere e aree montane interne) previsto nel Piano Paesaggistico Regionale e nel Piano Regionale del Turismo Sostenibile;
- contribuire a governare le trasformazioni legate ai riassetti territoriale, intervenendo, in combinazione con altre iniziative, sui fenomeni di migrazione insediativa quali lo

spopolamento delle aree interne e la riduzione dell'urbanizzazione delle due concentrazioni urbane di Cagliari e Sassari verso aree esterne economicamente ed ambientalmente più appetibili.

15.PIANO DI TUTELA DELLE ACQUE

Il Piano di Tutela delle Acque (PTA) è stato approvato con Deliberazione della Giunta Regionale n. 14/16 del 4 aprile 2006. Il PTA è lo strumento conoscitivo, programmatico, dinamico che opera attraverso azioni di monitoraggio, programmazione, individuazione di interventi, misure, vincoli, finalizzati alla tutela integrata degli aspetti quantitativi e qualitativi della risorsa idrica. Oltre agli interventi volti a garantire il raggiungimento o il mantenimento degli obiettivi, le misure necessarie alla tutela qualitativa e quantitativa del sistema idrico, il Piano contiene:

- i risultati dell'attività conoscitiva;
- l'individuazione degli obiettivi ambientali e per specifica destinazione;
- l'elenco dei corpi idrici a specifica destinazione e delle aree richiedenti specifiche misure di prevenzione dall'inquinamento e di risanamento;
- le misure di tutela qualitative e quantitative tra loro integrate e coordinate per bacino idrografico;
- il programma di attuazione e verifica dell'efficacia degli interventi previsti.
- Scopo del Piano è il perseguimento dei seguenti obiettivi:
- raggiungimento o mantenimento degli obiettivi di qualità fissati dal D.lgs. 152/99 per i diversi corpi idrici ed il raggiungimento dei livelli di quantità e di qualità delle risorse idriche compatibili con le differenti destinazioni d'uso;
- recupero e salvaguardia delle risorse naturali e dell'ambiente per lo sviluppo delle attività produttive ed in particolare di quelle turistiche;
- raggiungimento dell'equilibrio tra fabbisogni idrici e disponibilità, per un uso sostenibile della risorsa idrica.

Il Piano suddivide il territorio regionale in Unità Idrografiche Omogenee (U.I.O.) costituite da bacini idrografici limitrofi e dai rispettivi tratti marino-costieri.

La U.I.O. del fiume Coghinas ha un'estensione di circa 2551 Km² ed è delimitata a Sud dalle catene del Marghine e del Goceano, ad Est dai Monti di Alà e dal M.Limbara, ad Ovest dal gruppo montuoso dell'Anglona e a Nord dal Golfo dell'Asinara.

Il bacino più importante è quello del Coghinas, che prende il nome dal fiume principale, ed è caratterizzato da un'intensa idrografia con sviluppo molto articolato dovuto alle varie tipologie rocciose attraversate. I sottobacini drenanti i versanti occidentali hanno una rete idrografica piuttosto lineare, mantenendosi inizialmente paralleli alla linea di costa per poi richiudersi nel Rio Giabbaduras che corre parallelo alla linea di costa. I corsi d'acqua drenanti le pendici montuose ad est si mantengono paralleli alla linea di costa andando a gettarsi direttamente nel fiume Coghinas. Gli affluenti intestati sulle pendici meridionali sono caratterizzati dapprima da aste fluviali ad andamento lineare ortogonale alla linea di costa per poi ripiegare quasi bruscamente nella piana ad angolo retto.

Il fiume Coghinas trae origine dalla catena del Marghine col nome di Rio Mannu di Ozieri e sfocia nella parte orientale del Golfo dell'Asinara dopo un percorso di circa 115 Km. Nel tratto a monte del lago formato dallo sbarramento di Muzzone, in cui è denominato Rio Mannu di Ozieri, confluiscono:

1. Rio Badde Pedrosu (73 Km²)
2. Rio Buttule (192 Km²), formato dal Rio Badu Ladu e dal Rio Boletto
3. Rio su Rizzolu (101 Km²).

Nel lago stesso confluiscono direttamente i due maggiori affluenti: Rio Mannu di Berchidda e Rio di Oschiri.

Il Rio Mannu di Berchidda, il cui bacino ha un'estensione di 433 km² e che ha nel Rio Pedrosu il suo maggior affluente, ha origine nel versante meridionale del Massiccio del Limbara. Il Rio di Oschiri, il cui bacino ha un'estensione di 719 km², ha origine presso Buddusò.

Dopo lo sbarramento di Muzzone il fiume Coghinas riceve sulla sua sinistra orografica il Rio Giobaduras (280 km²) formato dai due rami del Rio Anzos e del Rio Altana, e sulla sua destra il Rio Badu Mesina, il Rio Puddina, il Rio Gazzini ed il Rio Badu Crabili.

Lungo il suo corso il fiume Coghinas è regolamentato da due dighe di rilevante importanza: la diga del Muzzone e la diga di Casteldoria, che originano, rispettivamente, gli invasi del Coghinas a Muzzone e del Coghinas a Castel Doria. Tra questi, particolarmente rilevante dal punto di vista della quantità d'acqua invasabile è il primo, gestito dall'Enel. È tra gli invasi più grandi dell'isola con capacità di accumulo di circa 240 milioni di metri cubi.

Il bacino si estende dal mare alle zone interne dell'isola con quote che variano tra 0 e 1323 m s. l. m., con una quota media di 439 m. Il regime pluviometrico è marittimo con un minimo tra luglio e agosto e un massimo tra dicembre e gennaio.

| Coerenza del progetto rispetto agli obiettivi del QUADRO REGIONALE, PROVINCIALE E COMUNALE | |
|--|---------------------------------------|
| | Grado di coerenza del progetto |
| Obiettivo operativo del POR FESR/ Sardegna in campo energetico | |
| Migliorare la qualità e l'accessibilità dei servizi offerti, attraverso l'uso delle tecnologie dell'informazione e della telecomunicazione | Indifferenza |
| Migliorare la qualità e l'accessibilità dei servizi alle fasce a rischio di esclusione sociale, l'integrazione tra le istituzioni e le popolazioni locali e potenziare le dotazioni strumentali ed infrastrutturali per l'apprendimento in un'ottica di non discriminazione sociale, culturale ed economica | Indifferenza |
| Promuovere le opportunità di sviluppo sostenibile attraverso l'attivazione di filiere produttive collegate all'aumento della quota di energia da fonti rinnovabili e al risparmio energetico | Coerenza diretta |
| Promuovere un uso sostenibile ed efficiente delle risorse ambientali e sostenere l'attrattività e competitività del territorio valorizzando le risorse naturali e culturali per sviluppare il turismo sostenibile | Coerenza indiretta |
| Promuovere l'attrattività e la competitività del territorio regionale realizzando politiche di riqualificazione e livellamento degli squilibri territoriali, volti alla valorizzazione dell'ambiente costruito e naturale e al miglioramento della qualità della vita delle aree urbane e delle zone territoriali svantaggiate | Coerenza indiretta |
| Promuovere la competitività del sistema produttivo regionale sostenendo la ricerca, il trasferimento tecnologico e la collaborazione tra i centri di ricerca, le università e le imprese e diffondere l'innovazione tra le imprese ed agire attraverso progetti territoriali di filiera o distretto | Coerenza indiretta |
| Supportare l'azione amministrativa regionale e locale e gli altri soggetti coinvolti nella gestione, attuazione, controllo, monitoraggio e comunicazione del Programma | Indifferenza |
| Obiettivi del PEAR/Sardegna | |
| Stabilità e sicurezza della rete | Indifferenza |
| Sistema Energetico funzionale all'apparato produttivo | Coerenza diretta |
| Tutela ambientale | Coerenza diretta |
| Strutture delle reti dell'Energia | Indifferenza |
| Diversificazione delle fonti energetiche | Coerenza diretta |

| | |
|--|---------------------------|
| | |
| Obiettivi del PSR 2007-2013/ Sardegna | |
| Promozione dell'ammodernamento e dell'innovazione nelle imprese e dell'integrazione delle filiere | Coerenza diretta |
| Consolidamento e sviluppo della qualità della produzione agricola e forestale | Indifferenza |
| Potenziamento delle dotazioni infrastrutturali fisiche e telematiche | Indifferenza |
| Miglioramento della capacità imprenditoriale e professionale degli addetti al settore agricolo e forestale e sostegno del ricambio generazionale | Indifferenza |
| Conservazione della biodiversità e tutela e diffusione di sistemi agroforestali ad alto valore naturale | Coerenza indiretta |
| Tutela qualitativa e quantitativa delle risorse idriche superficiali e profonde | Indifferenza |
| Riduzione dei gas serra | Coerenza diretta |
| Tutela del territorio | Coerenza indiretta |
| Elevare il benessere degli animali | Indifferenza |
| Miglioramento dell'attrattività dei territori rurali per le imprese e la popolazione | Indifferenza |
| Mantenimento e/o creazione di opportunità occupazionali e di reddito in aree rurali | Coerenza indiretta |
| Rafforzamento della capacità progettuale e gestionale Locale | Coerenza indiretta |
| Valorizzazione delle risorse endogene dei territori | Coerenza indiretta |
| Obiettivi del Piano Qualità dell'Aria/ Sardegna | |
| Risanamento aree potenzialmente critiche per la salute umana e per gli ecosistemi | Coerenza indiretta |
| Garantire il monitoraggio delle aree da tenere sotto controllo mediante una dislocazione ottimale dei sistemi di controllo della concentrazione degli inquinanti nell'aria | Indifferenza |
| Riduzione gas serra | Coerenza indiretta |
| Adeguamento tecnologico impianti | Indifferenza |
| Obiettivi del PFAR/ Sardegna | |

| | |
|---|---------------------------|
| Tutelare l'ambiente: difesa del suolo e contenimento dei processi di desertificazione, miglioramento della funzionalità e vitalità dei sistemi forestali esistenti, tutela e miglioramento della biodiversità, prevenzione e lotta fitosanitaria, lotta ai cambiamenti climatici ed energia rinnovabile | Coerenza diretta |
| Miglioramento della competitività delle filiere, crescita economica, aumento dell'occupazione diretta e indiretta, formazione professionale | Coerenza indiretta |
| Informazione ed educazione ambientale | Coerenza indiretta |
| Potenziamento degli strumenti conoscitivi, ricerca applicata e sperimentazione | Indifferenza |
| Obiettivi del PPR/ Sardegna | |
| Preservare, tutelare, valorizzare e tramandare alle generazioni future l'identità ambientale, storica, culturale e insediativa del territorio sardo; | Indifferenza |
| Proteggere e tutelare il paesaggio culturale e naturale e la relativa biodiversità | Coerenza indiretta |
| Assicurare la salvaguardia del territorio e promuovere forme di sviluppo sostenibile, al fine di conservarne e migliorare la qualità | Coerenza diretta |
| Obiettivi del PAI/ Sardegna | |
| Evitare un uso improprio del territorio | Coerenza indiretta |
| Rispetto fasce di tutela dei corpi idrici superficiali in aree PAI | Coerenza indiretta |
| Rispetto divieti realizzazione impianti di gestione rifiuti in aree a pericolosità idro-geologica | Indifferenza |
| Obiettivi del PTA/ Sardegna | |
| Raggiungimento o mantenimento degli obiettivi di qualità fissati dal D.Lgs. 152/99 e suoi collegati per i diversi corpi idrici ed il raggiungimento dei livelli di quantità e di qualità delle risorse idriche compatibili con le differenti destinazioni d'uso; | Indifferenza |
| Recupero e salvaguardia delle risorse naturali e dell'ambiente per lo sviluppo delle attività produttive ed in particolare di quelle turistiche; | Coerenza indiretta |

| | |
|--|---------------------------|
| Raggiungimento dell'equilibrio tra fabbisogni idrici e disponibilità, per garantire un uso sostenibile della risorsa idrica, anche con accrescimento delle disponibilità idriche attraverso la promozione di misure tese alla conservazione, al risparmio, al riutilizzo ed al riciclo delle risorse idriche; | Indifferenza |
| Zonizzazione da PUC/Ozieri | |
| Il sito individuato per la sua realizzazione ricade in zona E ad destinazione agricola | Coerenza diretta |
| Coerenza del progetto rispetto al QUADRO VINCOLISTICO | |
| <p>L'area di intervento non è sottoposta a nessuno dei seguenti vincoli e livelli di tutela:</p> <ul style="list-style-type: none"> • Vincolo paesaggistico ex Legge 1497/1939 e D.L. 22 gennaio 2004, n. 42 • Vincolo paesaggistico ex Legge n. 431/1985 e D.L. 22 gennaio 2004, n. 42 • Vincoli e segnalazioni architettonici e archeologici • Vincolo idrogeologico / PAI • Parco geominerario della Sardegna • Parchi Nazionali Istituiti • Aree Marine Protette • Parchi Regionali Istituiti • Monumenti Nazionali istituiti • Aree della rete Natura 2000 (SIC,ZPS) • Oasi di Protezione Permanente e cattura OPP • Altre aree di interesse naturalistico previste dalla LR 31/89 e non istituite • Vincoli demaniali e servitù pubbliche | Coerenza indiretta |

16.MOTIVAZIONI ASSUNTE DAL PROPONENTE NELLA DEFINIZIONE DELPROGETTO

La società ha valutato positivamente la proposta di un innovativo progetto capace di sposare l'esigenza sempre maggiore di fonti di energia rinnovabile con quella dell'attività agricola, cercando di perseguire due obiettivi fondamentali fissati dalla SEN, quali il contenimento del consumo di suolo e la tutela del paesaggio.

La Strategia Energetica Nazionale SEN, è il risultato di un articolato processo che ha coinvolto, sin dalla fase istruttoria, gli organismi pubblici operanti sull'energia, gli operatori delle reti di trasporto di elettricità e gas e qualificati esperti del settore energetico. Nella stessa fase preliminare, sono state svolte due audizioni parlamentari, riunioni con alcuni gruppi parlamentari, con altre Amministrazioni dello Stato e con le Regioni, nel corso delle quali è stata presentata la situazione del settore e il contesto internazionale ed europeo, e si sono delineate ipotesi di obiettivi e misure.

Inoltre, in ottemperanza al DECRETO 10 settembre 2010, Linee guida per l'autorizzazione degli impianti alimentati da fonti rinnovabili. (10A11230) (GU Serie Generale n.219 del 18-09-2010) il comma 7 prevede che gli impianti alimentati da fonti rinnovabili possono essere ubicati anche in zone classificate agricole dai piani urbanistici nel rispetto delle disposizioni in materia di sostegno nel settore agricolo, della valorizzazione delle tradizioni agroalimentari locali, alla tutela della biodiversità e del patrimonio culturale e del paesaggio rurale;

Considerato che:

- la normativa comunitaria di settore fornisce elementi per definire strumenti reali di promozione delle fonti rinnovabili; la strategia energetica nazionale fornirà ulteriori elementi di contesto di tale politica, con particolare riferimento all'obiettivo di diversificazione delle fonti primarie e di riduzione della dipendenza dall'estero;
- che l'art. 2, comma 167, della legge 24 dicembre 2007, n. 244, come modificato dall'art. 8-bis della legge 27 febbraio 2009, n. 13, di conversione del decreto-legge 30 dicembre 2008, n. 208, prevede la ripartizione tra regioni e province autonome degli obiettivi assegnati allo Stato italiano, da realizzare gradualmente;
- i livelli quantitativi attuali di copertura del fabbisogno con fonti rinnovabili di energia e gli obiettivi prossimi consentono di apprezzare l'incremento quantitativo che l'Italia

dovrebbe raggiungere; il sistema statale e quello regionale devono dotarsi, quindi, di strumenti efficaci per la valorizzazione di tale politica ed il raggiungimento di detti obiettivi; da parte statale, il sistema di incentivazione per i nuovi impianti, i potenziamenti ed i rifacimenti e' ormai operativo, come pure altri vantaggi a favore di configurazioni efficienti di produzione e consumo;

➤ L'obbiettivo del progetto è:

garantire l'espletamento delle attività agricole, unendo ad essa il tema della sostenibilità ambientale, ossia rispondere alla sempre maggiore richiesta di energia rinnovabile. Per coniugare queste due necessità, in sostanza è necessario diminuire l'occupazione di suolo, mediante strutture ad inseguimento monoassiale che a differenza delle tradizionali strutture fisse, consentono di ridurre lo spazio occupato dai moduli fotovoltaici e come precedentemente esposto, continuare a svolgere l'attività di coltivazione tra le interfile dei moduli fotovoltaici. La distanza tra le file delle strutture, infatti è tale da permettere tutte le lavorazioni agrarie a mezzo di comuni trattrici disponibili sul mercato.

L'intero lotto interessato all'intervento sarà inoltre mitigato nelle parti ove non presente la mitigazione esistente da porzioni di oliveto intensivo e da arbusti di mirto posizionati nella parte inferiore a schermatura visiva, che quindi oltre a garantire un reddito dalla gestione e raccolta dei frutti, fungerà da barriera visiva, svolgendo la funzione di mitigazione visiva. I terreni, contigui tra loro ed interessati al progetto verranno inoltre riqualificati con un piano colturale a maggiore produttività piuttosto che con la migliore sistemazione dello stesso a mezzo di adeguati sistemazioni idrauliche ed agrarie, quali recinzioni, viabilità interna e drenaggi. Il tutto come ben intuibile a vantaggio del miglioramento dell'ambiente e della sostenibilità ambientale.

Un importante motivazione è inoltre quella rappresentata dalla possibilità di ottenere una duplice produttività, in quanto oltre al miglioramento del piano di coltura si affiancherà la risorsa e il reddito proveniente dall'energia pulita, rinnovabile quindi a zero emissioni.

In funzione degli ultimi indirizzi programmatici a livello nazionale in tema di energia, indicati nella Strategia Energetica Nazionale (SEN) pubblicata da Novembre 2017, la Proponente ha considerato di fondamentale importanza presentare un progetto che possa garantire di unire l'esigenza di produrre energia pulita con quella dell'attività agricola, perseguendo gli obiettivi prioritari fissati dalla SEN, ossia il contenimento del consumo di suolo e la tutela del paesaggio. La nascita dell'idea progettuale proposta, inoltre scaturisce da una sempre maggior presa di coscienza da parte della comunità internazionale circa gli effetti negativi associati alla produzione di energia dai combustibili fossili. Gli effetti negativi hanno interessato gran parte degli ecosistemi terrestri e si sono esplicitati in particolare attraverso una modifica del clima

globale, dovuto all'inquinamento dell'atmosfera prodotto dall'emissione di grandi quantità di gas climalteranti generati dall'utilizzo dei combustibili fossili. Questi in una seconda istanza hanno provocato altre conseguenze, non ultima il verificarsi di piogge con una concentrazione di acidità superiore al normale. Queste ed altre considerazioni hanno portato la comunità internazionale a prendere delle iniziative, anche di carattere politico, che ponessero delle condizioni ai futuri sviluppi energetici mondiali al fine di strutturare un sistema energetico maggiormente sostenibile, privilegiando ed incentivando la produzione e l'utilizzazione di fonti energetiche rinnovabili (FER) in un'ottica economicamente e ambientalmente applicabile.

Tutti gli sforzi si sono tradotti in una serie di attivi legislativi da parte dell'Unione Europea, tra i quali il Libro Bianco del 1997, il Libro verde del 2000 e la Direttiva sulla produzione di energia da Fonti Rinnovabili. Per il Governo italiano uno dei principali adempimenti è stata l'adesione al Protocollo di Kyoto dove per l'Italia veniva prevista una riduzione nel quadriennio 2008-2012 del 6,5 % delle emissioni di gas serra rispetto al valore del 1990. Attualmente lo sviluppo delle energie rinnovabile vive in Italia un momento strettamente legato all'attività imprenditoriale di settore. Infatti, a seguito della definitiva eliminazione degli incentivi statali gli operatori del mercato elettrico hanno iniziato ad investire su interventi cosiddetti in "greed parity". Per questo motivo si cerca l'ottimizzazione degli investimenti con la condivisione di infrastrutture di connessione anche con altri operatori in modo da poter ridurre i costi di impianto.

In base a quanto riconosciuto dall'Unione Europea l'energia prodotta attraverso il sistema fotovoltaico potrebbe in breve tempo diventare competitiva rispetto alle produzioni convenzionali, tanto da auspicare il raggiungimento dell'obiettivo del 4% entro il 2030 di produzione energetica mondiale tramite questo sistema. È evidente che ogni Regione deve dare il suo contributo, ma non è stata stabilita dallo Stato una ripartizione degli oneri di riduzione delle emissioni di CO₂ tra le Regioni. Anche per questo motivo è di importanza strategica per la Sardegna l'arrivo del metano che produce emissioni intrinsecamente minori.

Tra i principali obiettivi del PEARS, nel rispetto della direttiva dell'UE sulla Valutazione Ambientale Strategica, la Sardegna si propone di contribuire all'attuazione dei programmi di riduzione delle emissioni nocive secondo i Protocolli di Montreal, di Kyoto, di Goteborg, compatibilmente con le esigenze generali di equilibrio socio-economico e di stabilità del sistema industriale esistente. In particolare, si propone di contribuire alla riduzione delle emissioni nel comparto di generazione elettrica facendo ricorso alle FER ed alle migliori tecnologie per le fonti fossili e tenendo conto della opportunità strategica per l'impatto economico-sociale del ricorso al carbone Sulcis.

Onde perseguire il rispetto del Protocollo di Kyoto l'U.E. ha approvato la citata Direttiva 2001/77/CE che prevedeva per l'Italia un "Valore di riferimento per gli obiettivi indicativi nazionali" per il contributo delle Fonti Rinnovabili nella produzione elettrica pari al 22% del consumo interno lordo di energia elettrica all'anno 2010. Il D.lgs. n.387/2003 (attuativo della Direttiva) prevedeva la ripartizione tra le Regioni delle quote di produzione di Energia elettrica da FER, ma ad oggi lo Stato non ha ancora deliberato questa ripartizione. Il contesto normativo della Direttiva in oggetto lascia intendere che questo valore del 22% è da interpretare come valore di riferimento, e che eventuali scostamenti giustificati sono possibili; nel caso della Sardegna esistono obiettive difficoltà strutturali dipendenti da fattori esterni che rendono difficoltoso, alle condizioni attuali, il raggiungimento dell'obiettivo così a breve termine. In Qatar, nel 2012, si arriva al rinnovo del piano di riduzione di emissioni di gas serra: quello che è noto come l'emendamento di Doha rappresenta il nuovo orizzonte ecologista, con termine al 2020. L'obiettivo è quello di ridurre le emissioni di gas serra del 18% rispetto al 1990, ma non è mai entrato in vigore. A novembre 2015, nel corso della Cop di Parigi, 195 paesi hanno adottato il primo accordo universale e giuridicamente vincolante sul clima mondiale. Limitare l'aumento medio della temperatura mondiale al di sotto di 2°C rispetto ai livelli preindustriali, puntando alla soglia di 1,5 gradi, come obiettivo a lungo termine. La posizione geografica della Sardegna, così come evidenziato dal Piano Energetico Ambientale Regionale, è particolarmente favorevole per lo sviluppo delle energie rinnovabili, in particolare per il livello di insolazione che permette un rendimento ottimale del sistema fotovoltaico. Tra gli obiettivi del Piano si evidenzia inoltre l'indirizzo a minimizzare quanto più possibile le alterazioni ambientali. Il progetto proposto s'inserisce nel contesto, e in un momento, in cui il settore del fotovoltaico rappresenta una delle principali forme di produzione di energia rinnovabile. Inoltre, la localizzazione del progetto all'interno di un'area a destinazione d'uso prettamente industriale e produttiva, coerentemente con quanto indicato dal PEARS e dalle Linee Guida regionali, e dallo stesso PPR, consente lo sviluppo di uno sviluppo sostenibile delle fonti rinnovabili in Sardegna, garantendo la salvaguardia dell'ambiente e del paesaggio.

17.TRASFORMAZIONI TERRITORIALI CONSEGUENTI ALLA LOCALIZZAZIONE DELL'INTERVENTO

Il sito su cui insiste il presente progetto con le sue caratteristiche qualitative e dimensionali risulta ottimale e non insistendo tra l'altro né su beni, né su aree vincolate;

inoltre, l'impianto, una volta realizzato, sarà visibile solo da alcuni punti sensibili non dando comunque, luogo a considerevoli alterazioni dell'assetto paesaggistico. Il sito è attualmente sfruttato come seminativo e pascolo naturale polifita in grado, quindi, di coesistere con la presenza dell'impianto fotovoltaico e con le coltivazioni previste. Il buon collegamento infrastrutturale, contribuisce a rendere questa zona estremamente adatta all'installazione di impianti fotovoltaici non rendendosi necessarie modifiche alla viabilità esistente. La modesta distanza del sito prescelto per la costruzione del parco fotovoltaico dalla rete elettrica nazionale è stata una delle motivazioni determinanti per la sua scelta localizzativa.

| Attività | | |
|---------------------------------|--|---|
| | Generale | Dettagliate |
| FASE DI CANTIERE | a) Preparazione del sito | <ul style="list-style-type: none"> • Rilievi topografici e tracciamento dei confini • Installazione dei servizi al cantiere • Compattazione terre e rimozione di arbusti • Creazione strada di accesso e strade interne |
| | b) Realizzazione recinzione con sistema di sicurezza | <ul style="list-style-type: none"> • Realizzazione recinzione • Realizzazione sistema di sicurezza |
| | c) Scavi e movimentazione terra | <ul style="list-style-type: none"> • Scavo per cavidotti servizi ausiliari • Scavo per dorsali • Scavo e posa cavi per cavidotti esterni all'impianto |
| | d) Esecuzione di cavidotti sotterranei per il passaggio di cavi elettrici | <ul style="list-style-type: none"> • Posa cavidotti servizi ausiliari e chiusura scavo • Posa cavi e chiusura scavo BT e MT |
| | e) Realizzazione fondazioni | <ul style="list-style-type: none"> • Infissione sostegni verticali della struttura dei pannelli |
| | f) Posizionamento strutture, pannelli e cabine | <ul style="list-style-type: none"> • Trasporto cabina inverter-trasformatore e cabina servizi e posa in opera • Assemblaggio strutture • Montaggio moduli e opere elettriche • Realizzazione del sistema di allarme e videosorveglianza |
| | g) coltivazioni area e realizzazione fascia arborea perimetrale | <ul style="list-style-type: none"> • Coltivazioni della vite per uva da tavola • Realizzazione schermatura perimetrale con alberi di olivo e mirto |
| | h) Rimozione e trasporto materiali, imballaggi e cavi elettrici | <ul style="list-style-type: none"> • Rimozione materiali, imballaggi e cavi elettrici • Trasporto materiali, imballaggi e cavi elettrici |

| | | |
|-------------------------|---|--|
| FASE DI ESERCIZIO | a) Verifica, ispezione e manutenzione periodica degli impianti | <ul style="list-style-type: none"> • Verifica, ispezione e manutenzione periodica degli impianti |
| | b) Gestione dell'area dell'impianto | <ul style="list-style-type: none"> • Realizzazione recinzione e sistema di sicurezza • Coltivazione e conduzione del fondo |
| | c) Pulizia dei pannelli fotovoltaici | <ul style="list-style-type: none"> • Scavo per cavidotti servizi ausiliari • Scavo per cavidotti • Scavo e posa cavi per cavidotti esterni all'impianto |

Risultati dell'analisi costi e benefici

L'analisi costi-benefici, riportata in premessa, mostra che la convenienza alla realizzazione dell'impianto agro- fotovoltaico risulta evidente non solo in relazione ai flussi finanziari, ma anche sulla base del confronto con la situazione preesistente ove il miglioramento delle condizioni ambientali e socioeconomiche indotte dal progetto, risultano come un beneficio e, allo stesso tempo, un mancato costo sociale.

I valori del TIR mostrano come l'installazione dell'impianto fotovoltaico porti ad una redditività difficilmente riscontrabile in qualsiasi altra forma di investimento. I benefici economici rispetto all'attuale contesto territoriale derivano dall'incremento nella produzione di energia per copertura della domanda crescente e in termini di riduzione delle importazioni energetiche per sostituzione con fonti locali e rinnovabili; inoltre, lo sfruttamento agricolo diversificato e con colture ricercate sul mercato e intensivo ne aumenterà la produttività sia a breve che a lungo termine.

Un utile indicatore per definire il risparmio di combustibile derivante dall'utilizzo di fonti energetiche rinnovabili è il fattore di conversione dell'energia elettrica in energia primaria [TEP/MWh].

Questo coefficiente individua le TEP (Tonnellate Equivalenti di Petrolio) necessarie per la realizzazione di 1 MWh di energia, ovvero le TEP risparmiate con l'adozione di tecnologie fotovoltaiche per la produzione di energia elettrica.

| Risparmio di combustibile | |
|---|------------|
| Risparmio di combustibile in | TEP |
| Fattore di conversione dell'energia elettrica in energia primaria [TEP/MWh] | 0.187 |
| TEP risparmiate in un anno | 24 936.44 |
| TEP risparmiate in 20 anni | 458 304.54 |

EMISSIONI EVITATE IN ATMOSFERA

Inoltre, l'impianto fotovoltaico consente la riduzione di emissioni in atmosfera delle sostanze che hanno effetto inquinante e di quelle che contribuiscono all'effetto serra.

| Emissioni evitate in atmosfera | | | | |
|---|------------------|-----------------|-----------------|-----------|
| Emissioni evitate in atmosfera di | CO ₂ | SO ₂ | NO _x | Polveri |
| Emissioni specifiche in atmosfera [g/kWh] | 474.0 | 0.373 | 0.427 | 0.014 |
| Emissioni evitate in un anno [kg] | 63 207 876.87 | 49 739.53 | 56 940.43 | 1 866.90 |
| Emissioni evitate in 20 anni [kg] | 1 161 691 720.26 | 914 158.25 | 1 046 502.88 | 34 311.57 |

Le ricadute immediate sull'economia locale riguardano gli occupati specializzati e non, che saranno impiegati per la fase costruttiva dell'impianto e le successive fasi di manutenzione e delle opere accessorie. Questo argomento viene meglio specificato all'interno dell'elaborato: REL_SP_11_ARO_ANALISI RICADUTE OCCUPAZIONALI.

La realizzazione del progetto proposto può inoltre innescare un processo virtuoso di emulazione imprenditoriale ed orientamento degli investimenti verso un settore produttivo che ha grandi prospettive, con nuove opportunità per le banche locali e i risparmiatori e ricadute positive per l'occupazione.

18. CARATTERISTICHE E DIMENSIONI DEL PROGETTO

La realizzazione dell'impianto sarà eseguita mediante l'installazione di moduli fotovoltaici a terra installati su sistema ad inseguimento monoassiale che raggiunge +/- 55°G di inclinazione rispetto al piano di calpestio sfruttando interamente un rapporto di copertura non superiore al 50% della superficie totale.

Il fissaggio della struttura di sostegno dei moduli al terreno avverrà a mezzo di un sistema di fissaggio del tipo a infissione con battipalo nel terreno e quindi amovibile in maniera tale da non degradare, modificare o compromettere in qualunque modo il terreno utilizzato per l'installazione e facilitarne lo smantellamento o l'ammodernamento in periodi successivi senza l'effettuazione di opere di demolizione scavi o riporti. Il movimento dei moduli avviene durante l'arco della giornata con piccolissime variazioni di posizione che ad una prima osservazione darà l'impressione che l'impianto risulti fermo.



Figura 16: Layout Impianto

L'impianto in progetto, del tipo ad inseguimento monoassiale (inseguitori di rollio), prevede l'installazione di strutture di supporto dei moduli fotovoltaici (realizzate in materiale metallico), disposte in direzione Nord-Sud su file parallele ed opportunamente spaziate tra loro (interasse di 8.50 m), per ridurre gli effetti degli ombreggiamenti.

Le strutture di supporto sono costituite fondamentalmente da tre componenti

- 1) I pali in acciaio zincato, direttamente infissi nel terreno;
- 2) La struttura porta moduli girevole, montata sulla testa dei pali, composta da profilati in alluminio, sulla quale vengono posate due file parallele di moduli fotovoltaici
- 3) L'inseguitore solare monoassiale, necessario per la rotazione della struttura porta moduli.

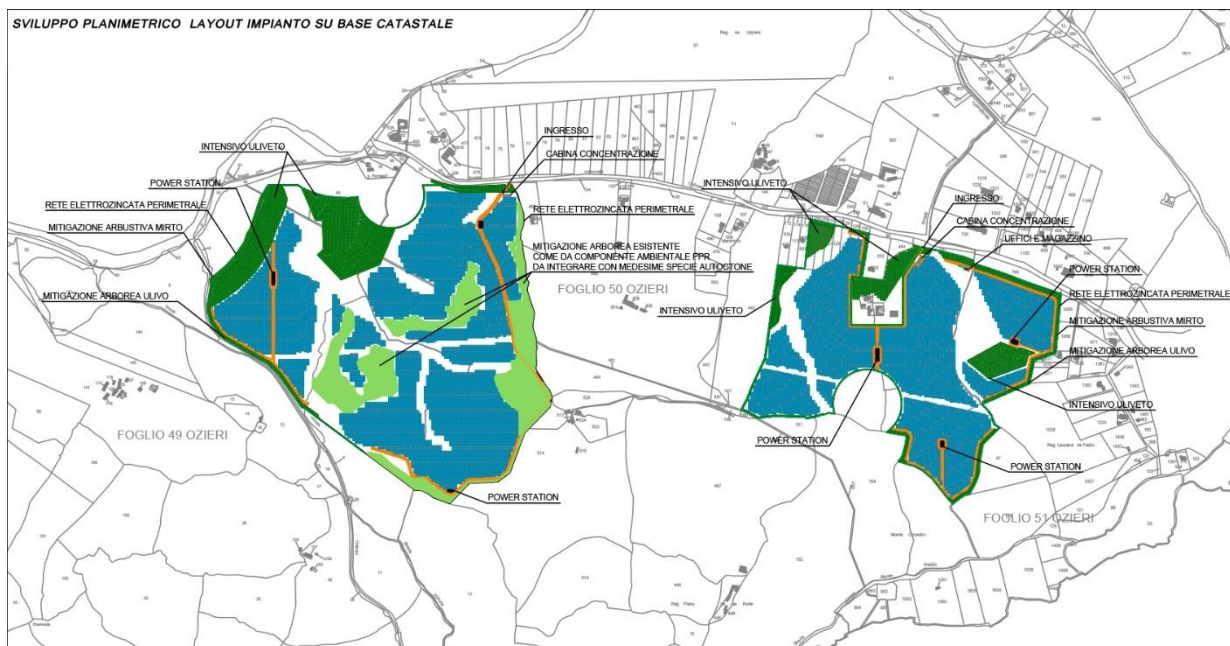
L'inseguitore è costituito essenzialmente da un motore elettrico che tramite un'asta collegata al profilato centrale della struttura di supporto, permette di ruotare la struttura durante la giornata, posizionando i pannelli nella perfetta angolazione per minimizzare la deviazione dall'ortogonalità dei raggi solari incidenti, ed ottenere per ogni cella un surplus di energia fotovoltaica generata.

VISTA LATERALE CON ROTAZIONE DI 55° - SCALA 1:100

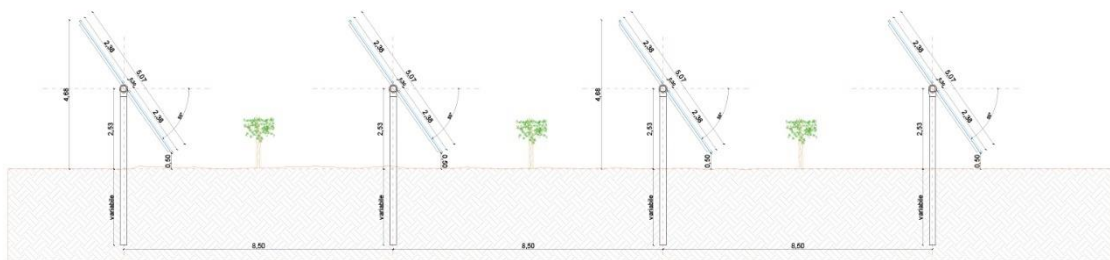

L'inseguitore solare serve ad ottimizzare la produzione elettrica dell'effetto fotovoltaico (il silicio cristallino risulta molto sensibile al grado di incidenza della luce che ne colpisce la superficie) ed utilizza la tecnica del backtracking, per evitare fenomeni di ombreggiamento a ridosso dell'alba e del tramonto.

DETTAGLIO TRASVERSALE STRUTTURA - SCALA 1:100

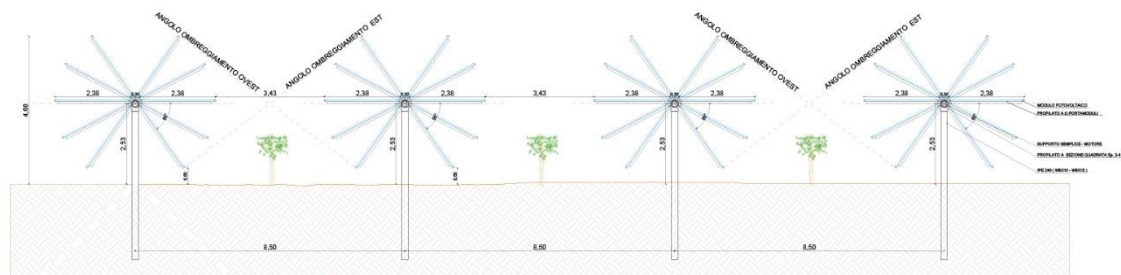

In pratica nelle prime ore della giornata e prima del tramonto i moduli non sono orientati in posizione ottimale rispetto alla direzione dei raggi solari, ma hanno un'inclinazione minore (tracciamento invertito). Con questa tecnica si ottiene una maggiore produzione energetica dell'impianto fotovoltaico, perché il beneficio associato all'annullamento dell'ombreggiamento è superiore alla mancata produzione dovuta al non perfetto allineamento dei moduli rispetto alla direzione dei raggi solari.

DETTAGLIO VISTA PLANIMETRICA STRUTTURA - SCALA 1:100



Figura 17: Layout filari di coltivazione

L'altezza dei pali di sostegno è stata fissata in modo tale che lo spazio libero tra il piano campagna ed i moduli, alla massima inclinazione, è di 0,50 cm, per agevolare la fruizione del suolo per le attività agricole. Di conseguenza, l'altezza massima raggiunta dai moduli è di 4.68 m. La larghezza in sezione delle suddette strade è variabile da 5 a 6 m; pertanto, i mezzi utilizzati nelle fasi di cantiere e di manutenzione e in fase di sfruttamento agricolo del fondo potranno operare senza alcuna difficoltà. L'altezza dei pali di sostegno è stata fissata in modo tale che lo spazio libero tra il piano campagna ed i moduli, alla massima inclinazione, è di 0,50 cm, per agevolare la fruizione del suolo per le attività agricole. Di conseguenza, l'altezza massima raggiunta dai moduli è di 4.68 m.

La larghezza in sezione delle suddette strade è variabile da 5 a 6 m; pertanto, i mezzi utilizzati nelle fasi di cantiere e di manutenzione e in fase di sfruttamento agricolo del fondo potranno operare senza alcuna difficoltà. La tipologia di struttura prescelta, considerata la distanza tra le strutture gli ingombri e l'altezza del montante principale si presta ad una perfetta integrazione impianto tra impianto fotovoltaico ed attività agricole.

Come precedentemente illustrato nei paragrafi precedenti, l'impianto fotovoltaico è stato progettato, con lo scopo di garantire lo svolgimento di attività di coltivazione agricola identificando anche a mezzo di contributi specialistici di un Dottore Agronomo quali coltivazioni effettuare nell'area di impianto e quali accorgimenti progettuali adottare, al fine di consentire la coltivazione con mezzi meccanici, il tutto meglio specificato nella Relazione Agronomica in allegato.

DETTAGLIO SEZIONE LONGITUDINALE STRUTTURA - SCALA 1:100

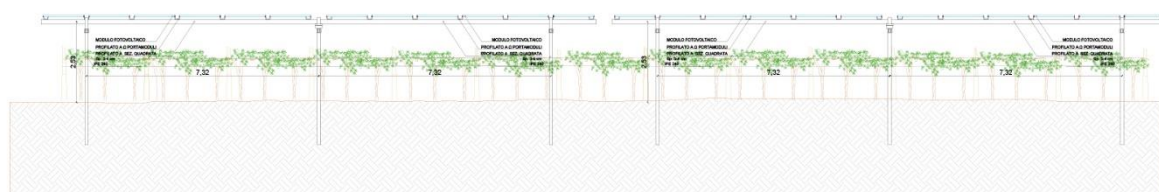

Per rendere i terreni in cui è prevista la realizzazione dell'impianto fotovoltaico idonei alla coltivazione, prima dell'inizio delle attività di installazione delle strutture di sostegno si eseguirà un livellamento mediante livellatrice. Non è necessario effettuare altre operazioni preparatorie per l'attività di coltivazione agricola, come ad esempio scasso a media profondità (0,60-0,70 m) mediante ripper e concimazione di fondo, ad esclusione dell'area interessata dalla realizzazione della fascia arborea in quanto i terreni si prestano alle coltivazioni e presentano un discreto contenuto di sostanza organica.

VISTA FRONTALE CON ROTAZIONE DI 55° - SCALA 1:100

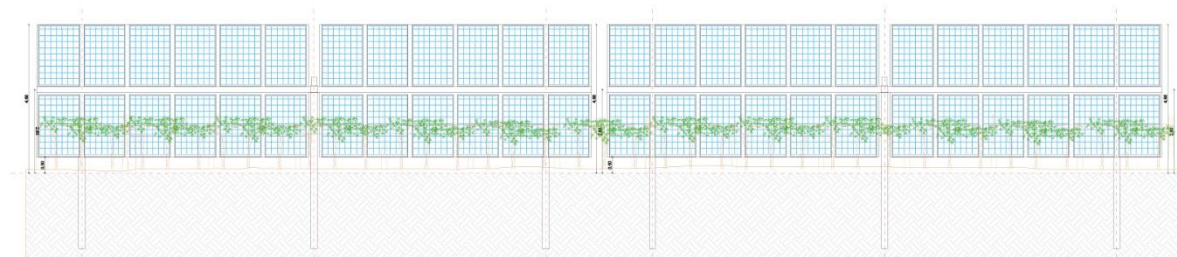

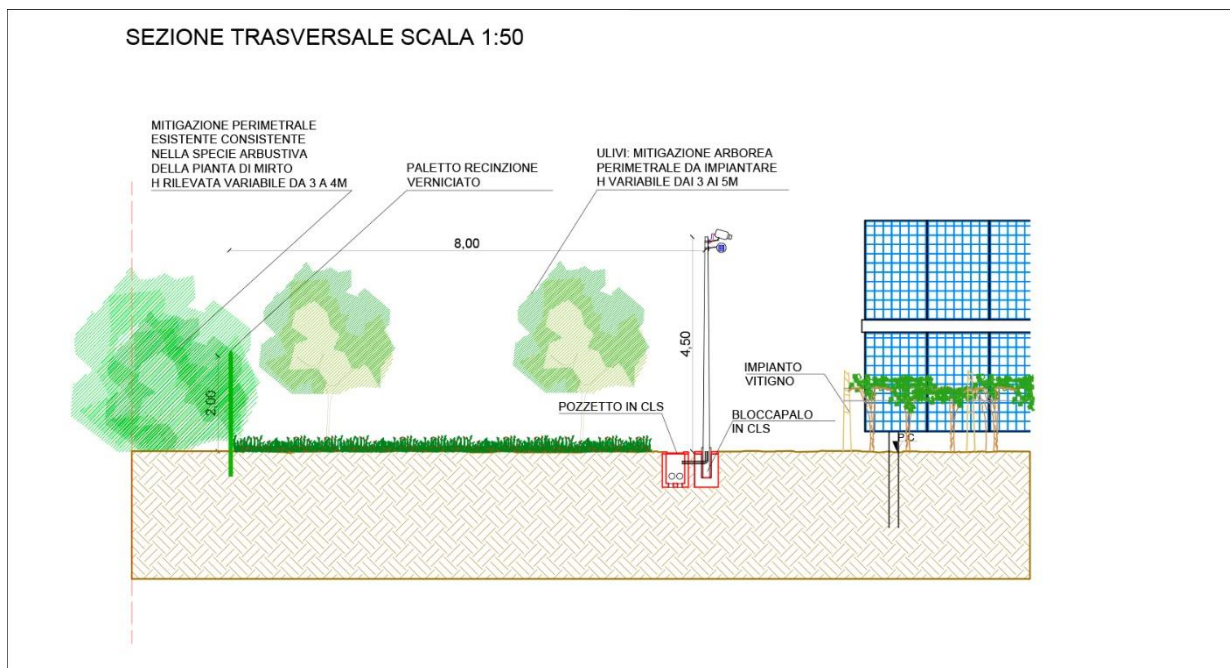

Le attività di coltivazione delle superfici con l'impianto fotovoltaico in esercizio, includono anche le attività riguardanti la fascia arborea perimetrale, nella quale saranno impiantati piante di ulivo e mirto. Si è ritenuto opportuno orientarsi verso colture ad elevato grado di meccanizzazione o del tutto meccanizzate, considerata l'estensione dell'area.

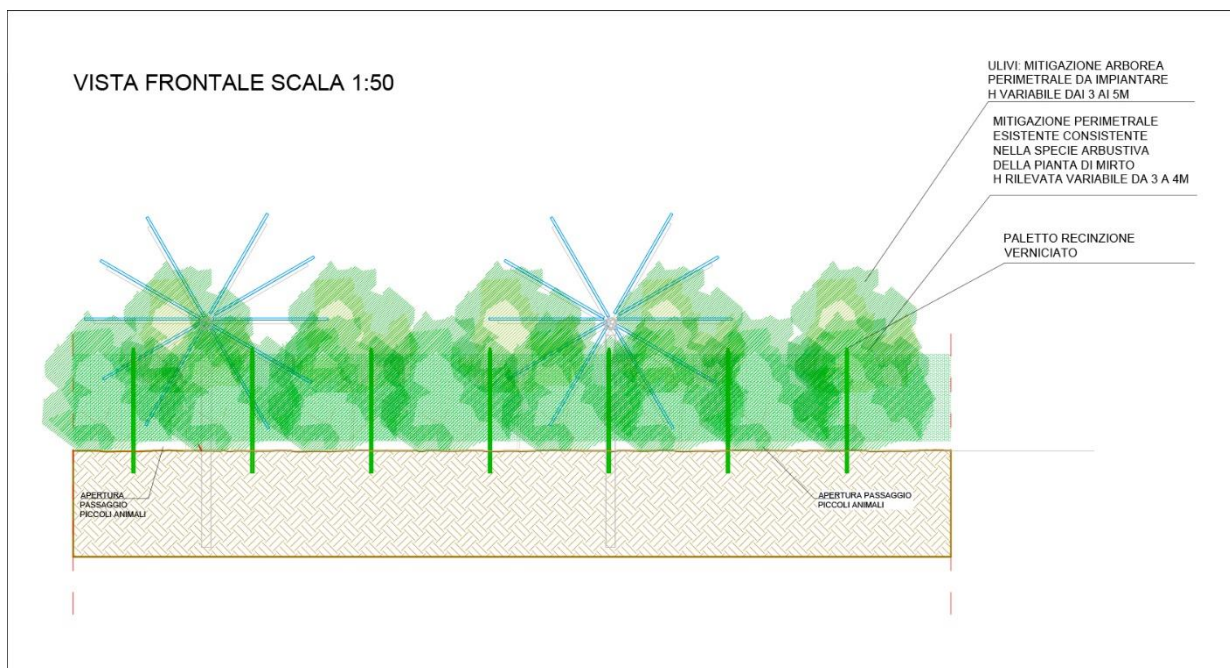



Figura 18: Layout filari di coltivazione, mitigazione ulivo e mirto



DETTAGLIO PLANIMETRIA COLTIVAZIONE ULIVI, MIRTO, RIMBOSCHIMENTO QUERCUS SUBER

Figura 1-12: Layout Planimetria aree delle coltivazioni

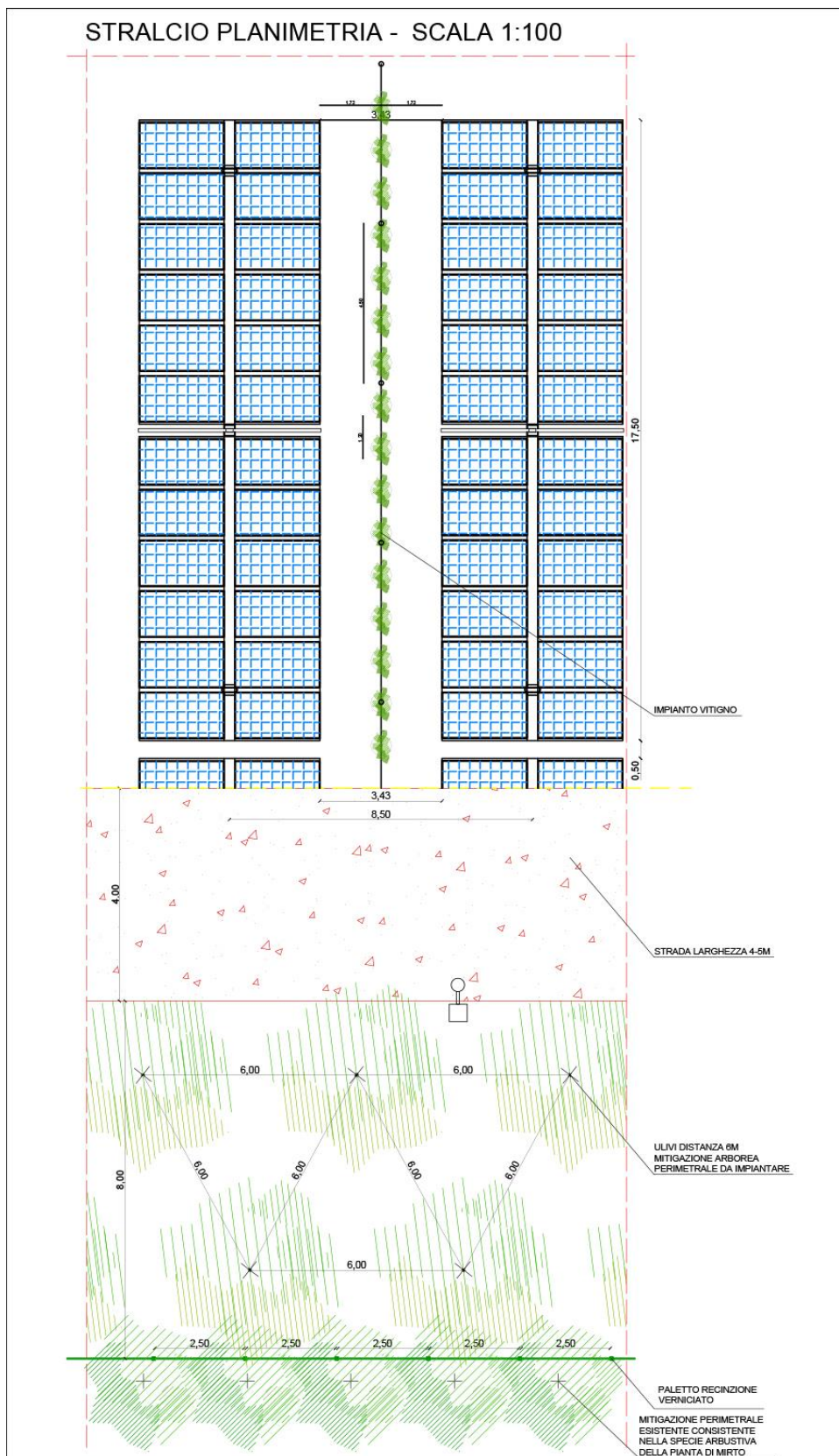

| LEGENDA | |
|---------|---|
| | Recinzione perimetrale elettro zincata a maglia romboidale h= 2,00 |
| | Moduli fotovoltaici |
| | Cabina di Concentrazione |
| | Container blocco Uffici |
| | Container Magazzino |
| | Percorribilità interna carrabile largh. ml. 5,00 |
| | Power Station |
| | Mitigazione Impianto Ulivo e Mirto |
| | Intensivo Uliveto |
| | Impianto Vigneto |
| | Mitigazione Arborea Esistente Come Da Componente Ambientale Ppr Da Integrare Con Medesime Specie Autoctone |

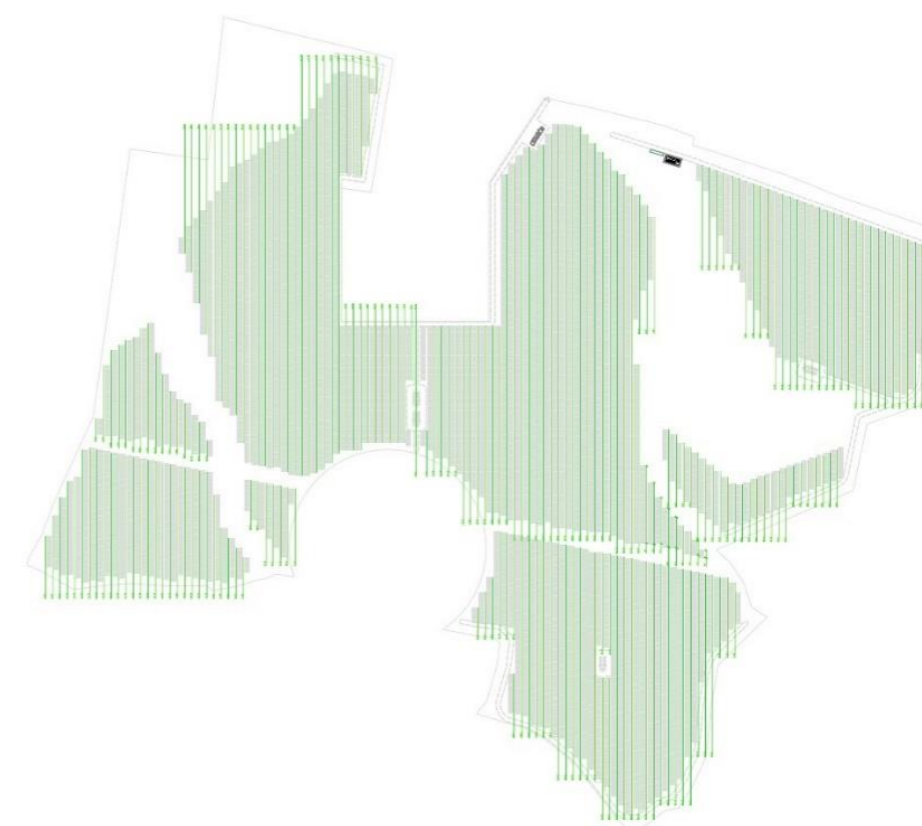

DETTAGLIO PLANIMETRIA COLTIVAZIONE IMPIANTO VIGNETO

➤ **Colture dell'impianto agrofotovoltaico perimetro e parti intensive "ULIVO"**

Nelle parti perimetrali dell'impianto ove non presente la mitigazione esistente, è previsto l'impianto di un uliveto intensivo, con la stessa disposizione che si praticerebbe in pieno campo (per il pieno campo sono state utilizzate alcune porzioni di terreno dove non è stato posizionato l'impianto fotovoltaico).

Le piante di ulivo saranno messe a dimora su due file distanti m 6,00. Le file saranno disposte con uno sfalsamento di 6,00 m, per facilitare l'impiego della raccogliitrice meccanica anteriore, in modo da permettere un percorso "a zig zag", evitando il numero di manovre. Inoltre, questa disposizione sfalsata garantisce di creare una barriera visiva più adatta alla necessità mitigativa dell'impianto.

- gestione del suolo relativamente semplice;
- ridottissime esigenze idriche;
- svolgimento del ciclo riproduttivo e maturazione nel periodo autunnale;
- possibilità di praticare con facilità la raccolta meccanica;



Figura 14: Coltivazione ULIVO

➤ **Colture perimetrali dell'impianto agrofotovoltaico "MIRTO"**

Nelle parti perimetrali dell'impianto ove non presente la mitigazione esistente, è prevista la messa a dimora delle piante di mirto. Questa coltura presenta una serie di caratteristiche tali da renderla particolarmente adatta per essere coltivata a perimetro dell'impianto fotovoltaico:

Arbusto molto ramificato alto 1-3 metri di altezza, sempreverde, di forma da rotondeggiante-espansa a piramidale, irregolare. I rami sono disposti in modo opposto, la scorza è di colore rossastro negli esemplari giovanili e col tempo diventa grigiastra con screpolature.

Le foglie sono coriacee, persistenti, opposte, con lamina lanceolata, ellittica o ovato-lanceolata, sessili o sub-sessili, lunghe 2-4 cm, di un colore verde scuro e molto aromatiche per l'elevato contenuto in terpeni. I fiori hanno numerosi stami con lunghi filamenti, sono di colore bianco con sfumature rosate, solitari o talvolta appaiati all'ascella delle foglie, sorretti da un lungo peduncolo. I frutti sono bacche più o meno tondeggianti di colore nero-bluastro sormontate dal calice persistente.

- disposizione in fila strette che precede l'ulivo, mitiga la parte inferiore del fusto dell'ulivo;
- gestione del suolo relativamente semplice, non teme la siccità e necessita di innaffiature sporadiche; ridottissime esigenze idriche, questa pianta ama la luce diretta del sole e il caldo;
- possibilità di praticare con facilità la raccolta a mano per non danneggiare la pianta;
- Fiorisce in maggio-giugno e fruttifica in ottobre-novembre.
- Si adatta molto bene a qualsiasi tipo di terreno.
- Tollera bene la siccità. In estate esprime il massimo della sua bellezza quando la sua chioma verdastra si riempie di deliziosi fiorellini bianchi.
- Facilmente reperibile nei vivai del Corpo dell'ente foreste.
- Arbusto sempreverde, cespitoso. Nanofanerofita.
- Le bacche si utilizzano per preparare un ottimo liquore e per aromatizzare carni insaccate oppure olive. Il legno durissimo viene utilizzato per lavori d'intarsio, mentre le foglie ricche di tannino sono utilizzabili per la concia delle pelli.



Figura 15: Coltivazione perimetrale mirto

➤ ***Colture nelle interfile dell'impianto agrofotovoltaico "VIGNETO"***

Sulle fasce di terreno tra le file, si praticherà la coltura di piante di vite per la produzione di uva da tavola. Questa coltura presenta una serie di caratteristiche tali da renderla particolarmente adatta per essere coltivata tra le interfile dell'impianto fotovoltaico.

Ma perché realizzare una vigna fotovoltaica? Il motivo è semplice: i **cambiamenti climatici**. Da un lato, infatti, è chiaro a (quasi) tutti che lo sfruttamento delle **energie fossili** sta portando conseguenze devastanti per il pianeta e l'agricoltura.

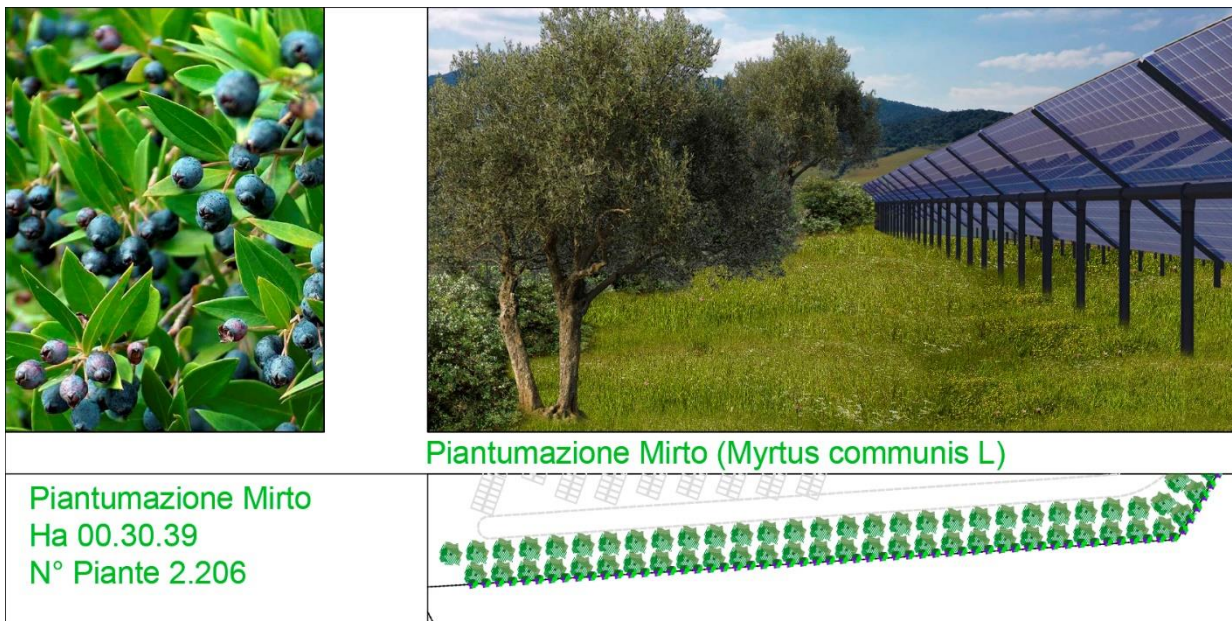
L'utilizzo dunque di **fonti rinnovabili**, come il solare, è essenziale. Dall'altro lo stesso mutamento del clima ha messo in difficoltà anche l'agricoltura. Il rapporto di **causa-conseguenza** è semplice. I mutamenti climatici hanno reso le estati i più **calde e secche**.

Questo ha portato un **maturamento precoce delle uve** che al momento della raccolta risultano avere un tenore di **acidità** non ottimale e una sovrabbondanza di **zuccheri**. Un problema che affligge anche noi italiani, come sanno bene le cantine della **Franciacorta**, per esempio costrette a vendemmiare sempre più in anticipo, lo stesso vale nel nostro caso per la produzione dell'uva da tavola.

I vantaggi del vigneto fotovoltaico possono essere così sintetizzati:

- ridotte dimensioni della pianta;
- disposizione in file strette;

- gestione del suolo relativamente semplice, non teme la siccità e necessita di innaffiature sporadiche;
- ombreggiamento dei pannelli fotovoltaici durante l'estate con conseguente rallentamento del processo di maturazione;
- **risparmio di acqua** fino al 30% e un **aumento di produzione** fino al 50% grazie al minore irraggiamento sul suolo e sulle coltivazioni.



Figura 16: Coltivazione impianto viticolo.

➤ ***Rimboschimento nelle parti delle componenti ambientali del PPR vincolate a mezzo della “Quercus Suber”***

Nelle parti dell'impianto ove presenti le componenti ambientali di paesaggio del PPR vincolate, si è scelto, dopo un'attenta valutazione e osservazione di eseguire un rimboschimento delle specie arboree presenti, in quanto esse, come si può osservare anche dalle foto aeree sono presenti in maniera sporadica all'interno della perimetrazione del piano paesaggistico.

- La specie della Quercus Suber anch'essa reperibile facilmente nei vivai dell'Ente foreste è considerata dall'amministrazione regionale a valenza strategica del **settore sughericolo sardo**, individuando nei *sistemi forestali ed agroforestali a sughera* un elemento centrale e sfidante per le politiche forestali regionali, per la sua importanza sia come filiera economico–produttiva che, come elemento caratterizzante, il *Capitale Naturale e Culturale* della Sardegna.

- Per questo la *Legge Regionale Forestale* (n. 8/2016) prevede la valorizzazione della sughericoltura attraverso modelli e pratiche di gestione selvicolturale sostenibile miranti alla conservazione e potenziamento della multifunzionalità delle sugherete sarde ed in grado di promuovere **produzioni di maggiore qualità** per una certificazione di processi e prodotti secondo gli standard più accreditati.
- Nel suo complesso la Sardegna presenta **una fortissima vocazione** alla coltivazione ed espansione della sughericoltura, come attestato dal Piano Forestale Ambientale Regionale della Sardegna (RAS,2008). Alcune di queste superfici sono il risultato di intense campagne di rimboschimento e ricostituzioni boschive finanziate con programmi comunitari straordinari quali il *Regolamento 2080/92*, per oltre 5000 ha di superfici di intervento.
- Le sole tre province di Nuoro, Olbia-Tempio e Sassari occupano tra l'80 e l'85% delle superfici sughericole regionali, con il **Distretto del sughero della Gallura** quale principale centro di trasformazione e commercializzazione del sughero lavorato.
- La particolare **resistenza e resilienza** della sughera ad una delle principali fonti di perturbazione degli ecosistemi mediterranei, il fuoco, spesso di origine antropica, ne ha fatto il simbolo della millenaria convivenza tra pratiche antropiche, quali ad esempio l'allevamento, e gli ecosistemi forestali. La pianta ed il suo prodotto principale, **materiale del tutto unico** per caratteristiche tecnologiche e molteplicità dei possibili utilizzi connessi, accompagnano infatti l'evoluzione (storica, economica e sociale) della regione in ogni sua fase.



Figura 17: Coltivazione quercia da sughero

Le attività di coltivazione agricola nell'area dell'impianto fotovoltaico saranno eseguite con cadenze periodiche e programmate, da manodopera generica e specializzata. Di seguito si riporta un elenco delle possibili attività previste, con la relativa frequenza.

- Aratura a bassa profondità (25-30 cm) su tutta l'area, prima della messa a dimora delle specie scelte.
- Concimazione su tutta l'area a cadenza annuale eseguita nel periodo invernale
- Diserbo tra le interfile a cadenza annuale, se strettamente necessario dopo la concimazione
- Lavorazioni nelle interfile 4-6 volte all'anno e in funzione delle contingenti necessità
- Trattamenti fitosanitari dedicati alla fascia arborea 3-4 volte all'anno e in funzione delle contingenti necessità
- Potatura ulivi e vite Annuale
- Raccolta tra novembre e gennaio del mirto
- Raccolta delle olive in autunno ottobre-novembre
- Raccolta uva settembre-ottobre

Per la Conversione e trasformazione dell'energia saranno installati sei blocchi del tipo Shelter a formare delle Power Station. Ogni struttura sarà realizzata con componenti prefabbricati e preassemblati da posizionare al di sopra il piano di calpestio opportunamente livellato e riempito con materiale idoneo al carico delle apparecchiature che conterrà tutti i cunicoli necessari per il passaggio dei cavi e dovrà avere caratteristiche costruttive conformi alla Normativa CEI 016 Vigente. Tale sistema sarà accessoriato al fine di contenere tutte le apparecchiature necessarie di protezione, conversione, trasformazione e ausiliarie compresi tutti i collegamenti tra le stesse. Verranno eseguite tutte le connessioni dei moduli fotovoltaici, scelti in funzione delle migliori garanzie ed efficienze presenti attualmente sul mercato che consentono di avere le maggiori potenze con la minima superficie per 695 W per ciascun modulo, che formeranno le stringhe per il successivo collegamento ai quadri di campo dai quali si deriveranno le linee di connessione alle Trafo Station contenenti gli inverters e i dispositivi di trasformazione e protezione per la connessione alle cabine di ricevimento per l'immissione dell'energia in rete. Ultime tutte le opere interne al campo fotovoltaico secondo il progetto di connessione alla RTN approvato nello specifico da Terna verranno eseguiti gli scavi e le linee interrato di connessione poste nelle fasce di rispetto consortili secondo i percorsi indicati per realizzare l'elettrodotto di alimentazione

dell'impianto per il collegamento del cavo alla Futura stazione elettrica di trasformazione RTN di proprietà di Terna.

L'impianto fotovoltaico proposto prevede complessivamente una potenza d'installazione nominale pari 80 008.400 kW e una produzione di energia annua pari a 133 349 951.20 kWh (equivalente a 1 666.70 kWh/kW), derivante da 115.120 moduli che occupano una superficie di 357 562.72 m², ed è composto da 20 generatori.

19. DESCRIZIONE DELLE CARATTERISTICHE DELLA FONTE RINNOVABILE UTILIZZATA

La fonte di energia rinnovabile utilizzata nell'intervento è l'energia solare.

A. ANALISI DELLA PRODUCIBILITÀ ATTESA

Dal punto di vista energetico, il principio fondamentale per il corretto dimensionamento di un impianto agro fotovoltaico è quello di massimizzare la captazione della radiazione solare annua disponibile. Per questo motivo i pannelli sono orientati verso sud e distanziati dai confini, oltre che per motivi urbanistici, per evitare aree soggette ad ombreggiamenti derivanti dalla presenza di alberi, edifici e ostacoli in genere.

La produzione di energia elettrica da impianto fotovoltaico è legata a diversi fattori.

Fra i principali:

- la latitudine del luogo di installazione;
- l'angolo di orientamento (azimut) dei moduli fotovoltaici;
- l'angolo di inclinazione (tilt) dei moduli fotovoltaici;
- il valore di irraggiamento medio sul piano dei moduli;
- il numero di moduli;
- la tipologia e l'efficienza dei moduli;
- le perdite dovute ai vari componenti dell'impianto (BOS), quali efficienza inverter, perdite nei cavi e cadute sui diodi.

La scelta progettuale, sia relativamente al tipo di installazione che alla potenza installata, è frutto di una attenta analisi derivata dallo studio del sito, da considerazioni di natura tecnica ed economica insieme ai fattori sopra riportati.

B. CRITERIO DI VERIFICA ELETTRICA

In corrispondenza dei valori minimi della temperatura di lavoro dei moduli (-10 °C) e dei valori massimi di lavoro degli stessi (70 °C) sono verificate le seguenti disuguaglianze:

Tensioni MPPT

Tensione nel punto di massima potenza, V_m a 70 °C maggiore della Tensione MPPT minima.

Tensione nel punto di massima potenza, V_m a -10 °C minore della Tensione MPPT massima.

Nelle quali i valori di MPPT rappresentano i valori minimo e massimo della finestra di tensione utile per la ricerca del punto di funzionamento alla massima potenza.

C. TENSIONE MASSIMA

Tensione di circuito aperto, V_{oc} a -10 °C inferiore alla tensione massima dell'inverter.

D. TENSIONE MASSIMA MODULO

Tensione di circuito aperto, V_{oc} a -10 °C inferiore alla tensione massima di sistema del modulo.

E. CORRENTE MASSIMA

Corrente massima (corto circuito) generata, I_{sc} inferiore alla corrente massima dell'inverter.

F. DIMENSIONAMENTO

Dimensionamento compreso tra il 70% e 120%. Per dimensionamento si intende il rapporto di potenze tra l'inverter e il sottocapo fotovoltaico ad esso collegato.

G. IRRADIAZIONE GIORNALIERA MEDIA MENSILE SUL PIANO ORIZZONTALE

La disponibilità della fonte solare per il sito di installazione è verificata utilizzando i dati "UNI 10349:2016 - Stazione di rilevazione: Zeddiani - S. Lucia" relativi a valori giornalieri medi mensili della irradiazione solare sul piano orizzontale.

Per la località sede dell'intervento, ovvero il comune di Ozieri (SS) avente latitudine 40°.5861 N, longitudine 9°.0022 E e altitudine di 390 m.s.l.m.m., i valori dell'irradiazione solare sul piano orizzontale sono pari a:

| Irradiazione oraria media mensile (diretta) [MJ/m ²] | | | | | | | | | | | | | | | |
|--|-------|-------|-------|-------|-------|-------|-------|-------|-------|-------|-------|-------|-------|-------|-------|
| Mese | h 05 | h 06 | h 07 | h 08 | h 09 | h 10 | h 11 | h 12 | h 13 | h 14 | h 15 | h 16 | h 17 | h 18 | h 19 |
| Gen | | | | 0.062 | 0.199 | 0.349 | 0.463 | 0.506 | 0.463 | 0.349 | 0.199 | 0.062 | | | |
| Feb | | | 0.033 | 0.231 | 0.486 | 0.736 | 0.917 | 0.982 | 0.917 | 0.736 | 0.486 | 0.231 | 0.033 | | |
| Mar | | | 0.196 | 0.517 | 0.881 | 1.216 | 1.452 | 1.537 | 1.452 | 1.216 | 0.881 | 0.517 | 0.196 | | |
| Apr | | 0.106 | 0.379 | 0.727 | 1.096 | 1.424 | 1.650 | 1.731 | 1.650 | 1.424 | 1.096 | 0.727 | 0.379 | 0.106 | |
| Mag | 0.025 | 0.273 | 0.610 | 1.003 | 1.402 | 1.746 | 1.979 | 2.062 | 1.979 | 1.746 | 1.402 | 1.003 | 0.610 | 0.273 | 0.025 |
| Giu | 0.090 | 0.367 | 0.723 | 1.127 | 1.530 | 1.874 | 2.105 | 2.187 | 2.105 | 1.874 | 1.530 | 1.127 | 0.723 | 0.367 | 0.090 |
| Lug | 0.074 | 0.394 | 0.806 | 1.272 | 1.736 | 2.131 | 2.398 | 2.492 | 2.398 | 2.131 | 1.736 | 1.272 | 0.806 | 0.394 | 0.074 |
| Ago | | 0.239 | 0.641 | 1.116 | 1.601 | 2.022 | 2.308 | 2.410 | 2.308 | 2.022 | 1.601 | 1.116 | 0.641 | 0.239 | |

| | | | | | | | | | | | | | | | |
|-----|--|-------|-------|-------|-------|-------|-------|-------|-------|-------|-------|-------|-------|-------|--|
| Set | | 0.028 | 0.322 | 0.711 | 1.135 | 1.516 | 1.780 | 1.874 | 1.780 | 1.516 | 1.135 | 0.711 | 0.322 | 0.028 | |
| Ott | | | 0.072 | 0.305 | 0.594 | 0.871 | 1.070 | 1.143 | 1.070 | 0.871 | 0.594 | 0.305 | 0.072 | | |
| Nov | | | | 0.153 | 0.393 | 0.635 | 0.813 | 0.879 | 0.813 | 0.635 | 0.393 | 0.153 | | | |
| Dic | | | | 0.098 | 0.324 | 0.559 | 0.734 | 0.799 | 0.734 | 0.559 | 0.324 | 0.098 | | | |

Irradiazione oraria media mensile (diffusa) [MJ/m²]

| Mese | h 05 | h 06 | h 07 | h 08 | h 09 | h 10 | h 11 | h 12 | h 13 | h 14 | h 15 | h 16 | h 17 | h 18 | h 19 |
|------|-------|-------|-------|-------|-------|-------|-------|-------|-------|-------|-------|-------|-------|-------|-------|
| Gen | | | | 0.124 | 0.273 | 0.387 | 0.458 | 0.483 | 0.458 | 0.387 | 0.273 | 0.124 | | | |
| Feb | | | 0.045 | 0.222 | 0.374 | 0.491 | 0.564 | 0.589 | 0.564 | 0.491 | 0.374 | 0.222 | 0.045 | | |
| Mar | | | 0.174 | 0.362 | 0.524 | 0.648 | 0.726 | 0.752 | 0.726 | 0.648 | 0.524 | 0.362 | 0.174 | | |
| Apr | | 0.108 | 0.304 | 0.487 | 0.644 | 0.765 | 0.840 | 0.866 | 0.840 | 0.765 | 0.644 | 0.487 | 0.304 | 0.108 | |
| Mag | 0.023 | 0.203 | 0.384 | 0.552 | 0.696 | 0.807 | 0.876 | 0.900 | 0.876 | 0.807 | 0.696 | 0.552 | 0.384 | 0.203 | 0.023 |
| Giu | 0.070 | 0.240 | 0.411 | 0.569 | 0.706 | 0.810 | 0.876 | 0.898 | 0.876 | 0.810 | 0.706 | 0.569 | 0.411 | 0.240 | 0.070 |
| Lug | 0.045 | 0.205 | 0.365 | 0.513 | 0.641 | 0.739 | 0.801 | 0.822 | 0.801 | 0.739 | 0.641 | 0.513 | 0.365 | 0.205 | 0.045 |
| Ago | | 0.132 | 0.299 | 0.454 | 0.587 | 0.689 | 0.754 | 0.776 | 0.754 | 0.689 | 0.587 | 0.454 | 0.299 | 0.132 | |
| Set | | 0.024 | 0.213 | 0.389 | 0.540 | 0.656 | 0.729 | 0.754 | 0.729 | 0.656 | 0.540 | 0.389 | 0.213 | 0.024 | |
| Ott | | | 0.090 | 0.280 | 0.443 | 0.568 | 0.647 | 0.673 | 0.647 | 0.568 | 0.443 | 0.280 | 0.090 | | |
| Nov | | | | 0.147 | 0.294 | 0.406 | 0.477 | 0.501 | 0.477 | 0.406 | 0.294 | 0.147 | | | |
| Dic | | | | 0.093 | 0.235 | 0.344 | 0.413 | 0.436 | 0.413 | 0.344 | 0.235 | 0.093 | | | |

Irradiazione oraria media mensile (totale) [MJ/m²]

| Mese | h 05 | h 06 | h 07 | h 08 | h 09 | h 10 | h 11 | h 12 | h 13 | h 14 | h 15 | h 16 | h 17 | h 18 | h 19 |
|------|-------|-------|-------|-------|-------|-------|-------|-------|-------|-------|-------|-------|-------|-------|-------|
| Gen | | | | 0.186 | 0.472 | 0.736 | 0.921 | 0.989 | 0.921 | 0.736 | 0.472 | 0.186 | | | |
| Feb | | | 0.078 | 0.453 | 0.860 | 1.227 | 1.481 | 1.571 | 1.481 | 1.227 | 0.860 | 0.453 | 0.078 | | |
| Mar | | | 0.370 | 0.879 | 1.405 | 1.864 | 2.178 | 2.289 | 2.178 | 1.864 | 1.405 | 0.879 | 0.370 | | |
| Apr | | 0.214 | 0.683 | 1.214 | 1.740 | 2.189 | 2.490 | 2.597 | 2.490 | 2.189 | 1.740 | 1.214 | 0.683 | 0.214 | |
| Mag | 0.048 | 0.476 | 0.994 | 1.555 | 2.098 | 2.553 | 2.855 | 2.962 | 2.855 | 2.553 | 2.098 | 1.555 | 0.994 | 0.476 | 0.048 |
| Giu | 0.160 | 0.607 | 1.134 | 1.696 | 2.236 | 2.684 | 2.981 | 3.085 | 2.981 | 2.684 | 2.236 | 1.696 | 1.134 | 0.607 | 0.160 |
| Lug | 0.119 | 0.599 | 1.171 | 1.785 | 2.377 | 2.870 | 3.199 | 3.314 | 3.199 | 2.870 | 2.377 | 1.785 | 1.171 | 0.599 | 0.119 |
| Ago | | 0.371 | 0.940 | 1.570 | 2.188 | 2.711 | 3.062 | 3.186 | 3.062 | 2.711 | 2.188 | 1.570 | 0.940 | 0.371 | |
| Set | | 0.052 | 0.535 | 1.100 | 1.675 | 2.172 | 2.509 | 2.628 | 2.509 | 2.172 | 1.675 | 1.100 | 0.535 | 0.052 | |
| Ott | | | 0.162 | 0.585 | 1.037 | 1.439 | 1.717 | 1.816 | 1.717 | 1.439 | 1.037 | 0.585 | 0.162 | | |
| Nov | | | | 0.300 | 0.687 | 1.041 | 1.290 | 1.380 | 1.290 | 1.041 | 0.687 | 0.300 | | | |
| Dic | | | | 0.191 | 0.559 | 0.903 | 1.147 | 1.235 | 1.147 | 0.903 | 0.559 | 0.191 | | | |

Irradiazione giornaliera media mensile sul piano orizzontale [MJ/m²]

| Gen | Feb | Mar | Apr | Mag | Giu | Lug | Ago | Set | Ott | Nov | Dic |
|------|------|-------|-------|-------|-------|-------|-------|-------|-------|------|------|
| 5.62 | 9.77 | 15.68 | 19.66 | 24.12 | 26.08 | 27.56 | 24.87 | 18.72 | 11.70 | 8.02 | 6.83 |

Fonte dati: Photovoltaic Geographical Information System (PVGIS)



Figura 18: Irradiazione giornaliera media mensile sul piano orizzontale [MJ/m²]- Fonte dati: Photovoltaic Geographical Information System (PVGIS)

Quindi, i valori della irradiazione solare annua sul piano orizzontale sono pari a **6 252.15 MJ/m²** (Fonte dati: Photovoltaic Geographical Information System (PVGIS)).

20. FATTORI MORFOLOGICI E AMBIENTALI

OMBREGGIAMENTO

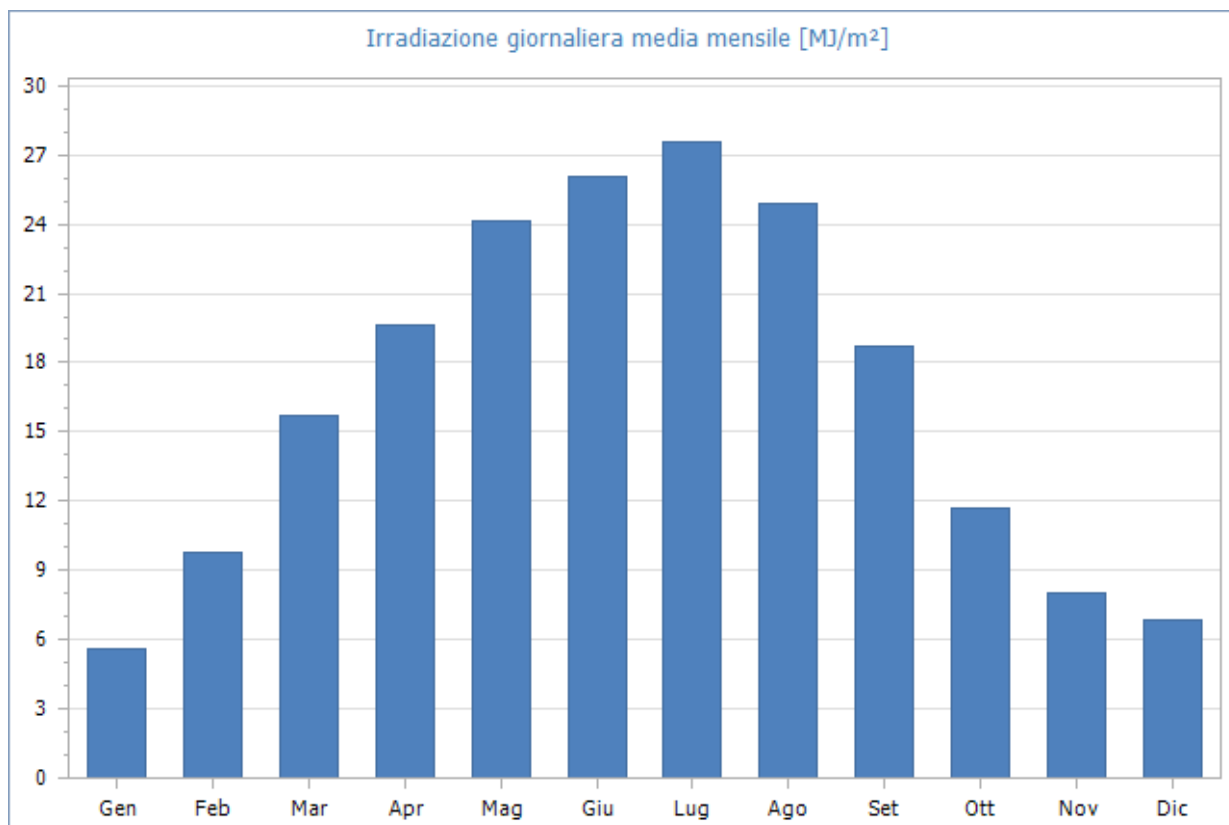
Gli effetti di schermatura da parte di volumi all'orizzonte, dovuti ad elementi naturali (rilievi, alberi) o artificiali (edifici), determinano la riduzione degli apporti solari e il tempo di ritorno dell'investimento.

Il Coefficiente di Ombreggiamento, funzione della morfologia del luogo, è pari a **1.00**.

Di seguito il diagramma solare per il comune di Ozieri:

DIAGRAMMA SOLARE

Ozieri (SS) - Lat. 40°.5861 N - Long. 9°.0022 E - Alt. 390 m
 Coeff. di ombreggiamento (da diagramma) 1.00



Figura 19: Diagramma solare

RIFLETTANZA

Per tener conto del plus di radiazione dovuta alla riflettanza delle superfici della zona in cui è inserito l'impianto, si sono stimati i valori medi mensili, considerando anche i valori presenti nella norma UNI 10349:

| Valori di riflettanza media mensile | | | | | | | | | | | |
|-------------------------------------|------|------|------|------|------|------|------|------|------|------|------|
| Gen | Feb | Mar | Apr | Mag | Giu | Lug | Ago | Set | Ott | Nov | Dic |
| 0.20 | 0.20 | 0.20 | 0.20 | 0.20 | 0.20 | 0.20 | 0.20 | 0.20 | 0.20 | 0.20 | 0.20 |

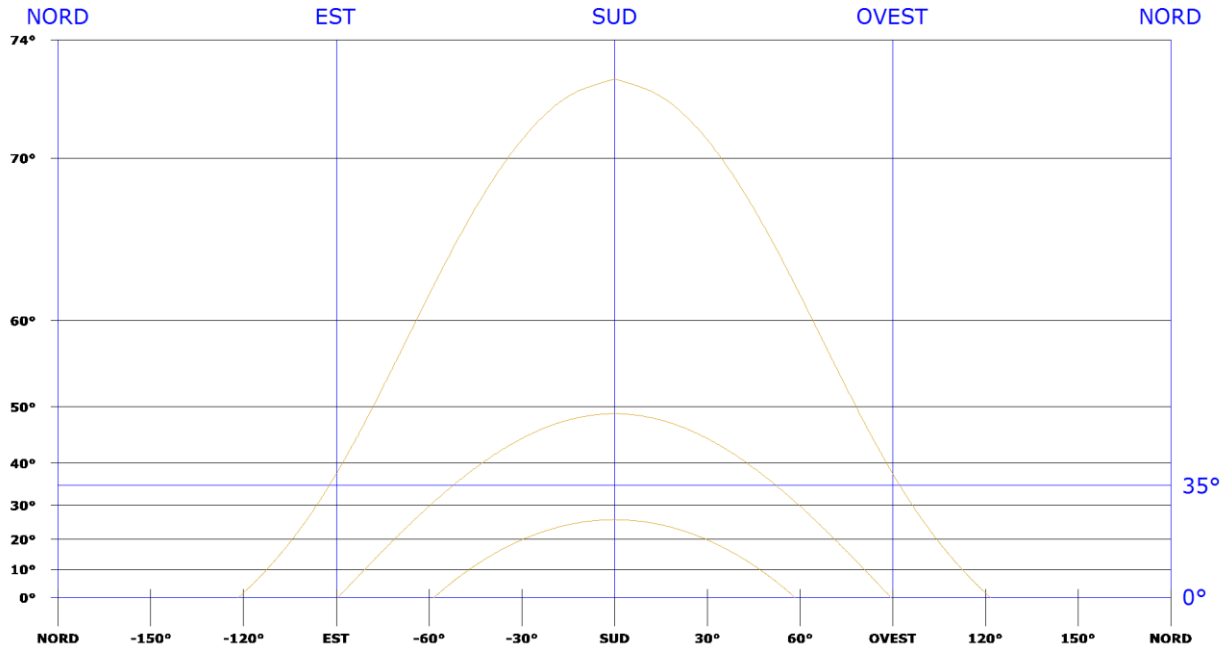
La riflettanza media annua è pari a **0.20**.

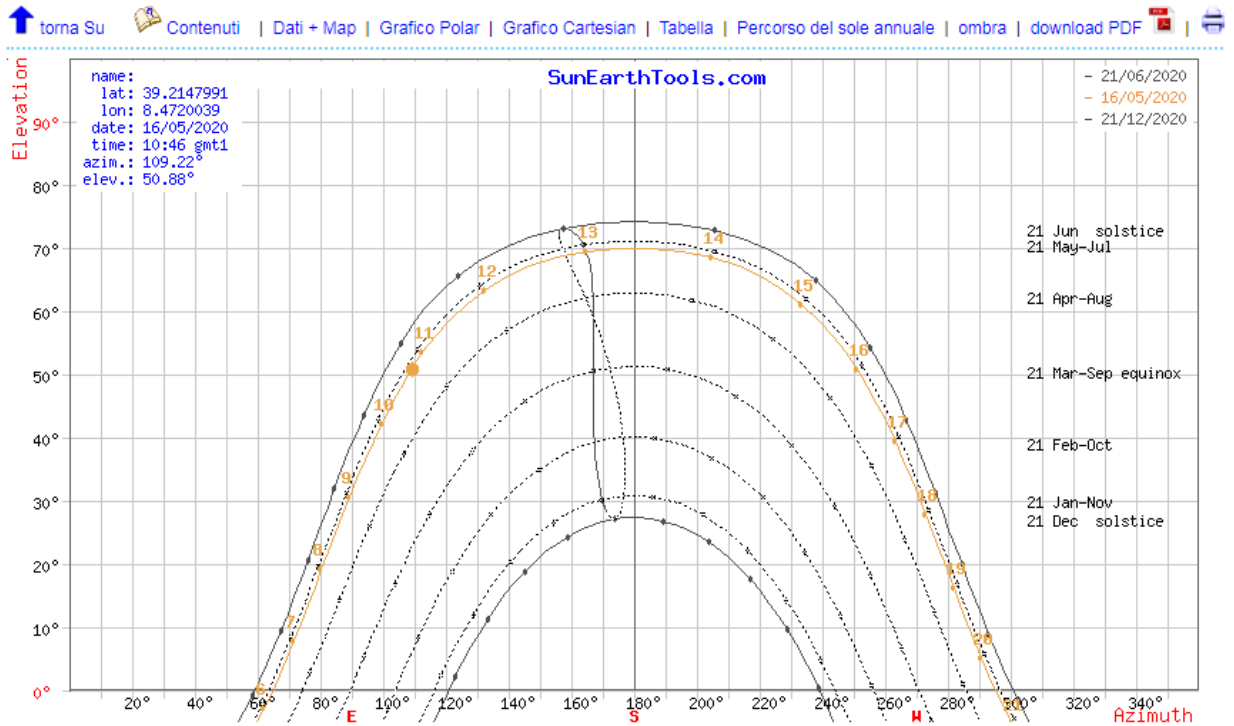
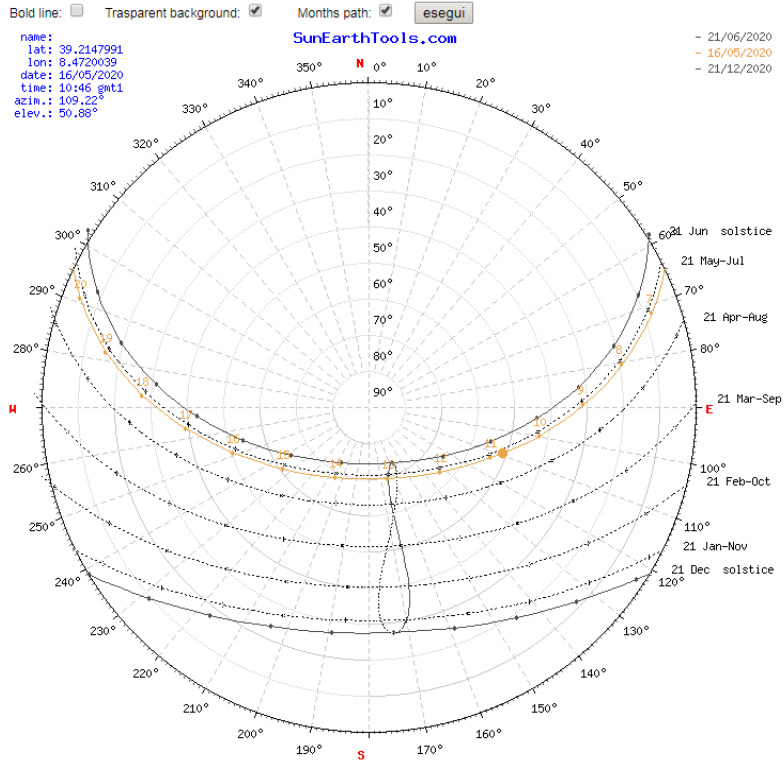

21. DETTAGLI IMPIANTO

L'impianto, denominato "GREEN AND BLUE PIANU DE RODA" (codice POD 202200283), è di tipo grid-connected, la tipologia di allaccio è: trifase in alta tensione. Ha una potenza totale pari a **80 008.400 kW e una produzione di energia annua pari a 133 349 951.20 kWh (equivalente a 1 666.70 kWh/kW), derivante da 115.120 moduli che occupano una superficie di 357 562.72 m², ed è composto da 20 generatori.**

| Dati tecnici | |
|-------------------------------|---------------------------------|
| Superficie totale moduli | 357 562.72 m² |
| Numero totale moduli | 115 120 |
| Numero totale inverter | 20 |
| Energia totale annua | 133 349 951.20 kWh |
| Potenza totale | 80 008.400 kW |
| Potenza fase L1 | 26 669.467 kW |
| Potenza fase L2 | 26 669.467 kW |
| Potenza fase L3 | 26 669.467 kW |
| Energia per kW | 1 666.70 kWh/kW |
| Sistema di accumulo | Assente |
| Capacità di accumulo utile | - |
| Capacità di accumulo nominale | - |
| BOS standard | 74.97 % |

DATI GENERALI PANNELLI

| | |
|----------------|----------------------------------|
| Marca | Canadian Solar Inc. |
| Serie | BiHiKu7 CS7N-640-670MB-AG |
| Modello | CS7N-670MB-AG |
| Tipo materiale | Si monocristallino |

CARATTERISTICHE ELETTRICHE IN CONDIZIONI STC

| | |
|------------------|----------------|
| Potenza di picco | 695.0 W |
| Im | 17.32 A |
| Isc | 18.55 A |
| Efficienza | 21.60 % |
| Vm | 38.70 V |
| Voc | 45.80 V |

ALTRE CARATTERISTICHE ELETTRICHE

| | |
|--------------------|---------------------|
| Coeff. Termico Voc | -0.2600 %/°C |
| Coeff. Termico Isc | 0.050 %/°C |
| NOCT | 41±3 °C |
| Vmax | 1 500.00 V |

CARATTERISTICHE MECCANICHE

| | |
|--------------|----------------------------|
| Lunghezza | 2 384 mm |
| Larghezza | 1 303 mm |
| Superficie | 3.106 m² |
| Spessore | 35 mm |
| Peso | 37.90 kg |
| Numero celle | 132 |



TOPBiHiKu7

N-type TOPCon Bifacial 210 Cell Modules

| | | | |
|-----------------------|----------------------------|---------------------------------|-------------------------------|
| Module power up to | Module efficiency up to | 1st year power degradation ≤ | Power performance warranty |
| 695W | 22.4% | 1% | 30 Years |

CSI Solar Co., Ltd. www.csisolar.com support@csisolar.com

©2022 CSI Solar Co., Ltd. All rights reserved.

Canadian Solar TOPCon Bifacial 210 Cell Modules

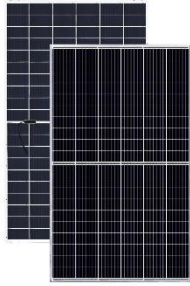

615~635W

Bifacial CS7L-TB-AG
2172 × 1303 × 33 mm



675~695W

Bifacial CS7N-TB-AG
2384 × 1303 × 33 mm

FEATURES



Higher Power

Module power up to 695W
Module efficiency up to 22.4%



Less Degradation

No Boron-oxygen LID (Light Induced Degradation)
Anti PID (Potential Induced Degradation)



Lower Temperature Coefficient

Lower temperature coefficient (Pmax): -0.30%/°C
Increase energy yield in hot climate



18BB Cell Technology

Minimize micro-crack impacts
Reduce resistance loss, and improve current collection



Enhanced Mechanical Loads

Snow load up to 5,400Pa
Wind load up to 2,400Pa



High Investment IRR

More energy yield
Less BOS and lower LCOE

MODULE WARRANTY

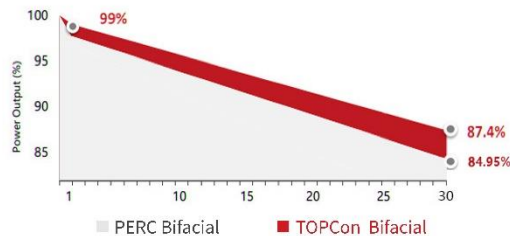

12 years*

Enhanced product warranty on materials and workmanship

30 years*

Linear power performance warranty

*1st year power degradation no more than 1%
subsequent annual power degradation no more than 0.4%

MANAGEMENT SYSTEM CERTIFICATES

ISO 9001:2015
Quality management system

ISO 14001:2015
Standards for environmental management system

ISO 45001: 2018
International standards for occupational health & safety

IEC 62941: 2019
Quality system for PV module manufacturing

PRODUCT CERTIFICATES

IEC 61215 / IEC 61730 / CE / INMETRO / MCS / UKCA / CGC
UL 61730 / IEC 61701 / IEC 62716 / IEC 60068-2-68
Take-e-way



La disposizione dei moduli fotovoltaici è prevista in file ordinate parallele con andamento Nord Sud, atto a massimizzare l'efficienza energetica degli impianti.

Il progetto prevede, come su riportato l'utilizzo di un layout progettuale, di nuova tecnologia costruttiva che consiste nella sostituzione delle strutture e dei classici pannelli fotovoltaici con quella ad inseguimento monoassiale che permettono allo stesso tempo di aumentare significativamente la redditività degli impianti e di ridurre l'impatto visivo degli stessi, avendo altezze inferiori.

L' inseguitore solare TRJ est-ovest ha l'obiettivo di massimizzare l'efficienza energetica e i costi di un impianto fotovoltaico a terra che impiega pannelli fotovoltaici in silicio cristallino. Questo obiettivo è stato raggiunto con un singolo prodotto che garantisce i vantaggi di una soluzione di inseguimento solare con una semplice installazione e manutenzione come quella degli array fissi post-driven. Il tracker orizzontale monoassiale, che utilizza dispositivi elettromeccanici, segue il sole tutto il giorno, da est a ovest sull'asse di rotazione orizzontale nord-sud (inclinazione 0°). I layout di campo con inseguitori monoasse orizzontali sono molto flessibili, ciò significa che mantenere tutti gli assi di rotazione paralleli l'uno all'altro è tutto ciò che è necessario per posizionare opportunamente i tracker. Il sistema di backtracking controlla e assicura che una serie di pannelli non oscuri gli altri pannelli adiacenti, quando l'angolo di elevazione del sole è basso nel cielo, all'inizio o alla fine della giornata.

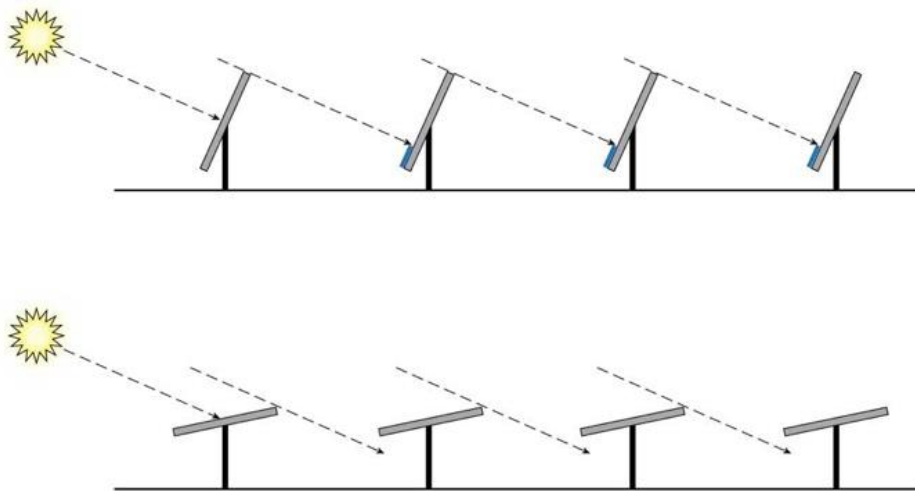

Il Backtracking massimizza il rapporto di copertura del suolo. Grazie a questa funzione, è possibile ridurre la distanza centrale tra le varie stringhe. Pertanto, l'intero impianto fotovoltaico occupa meno terreno di quelli che impiegano soluzioni di localizzazione simili. L'assenza di inclinazione del cambiamento stagionale, (cioè il tracciamento "stagionale") ha scarso effetto sulla produzione di energia e consente una struttura meccanica molto più semplice che rende un sistema intrinsecamente affidabile.

Questo design semplificato si traduce in una maggiore acquisizione di energia a un costo simile a una struttura fissa. Con il potenziale miglioramento della produzione di energia dal 15% al 35%, l'introduzione di una tecnologia di inseguimento economica. ha facilitato lo sviluppo di sistemi fotovoltaici su vasta scala.

22. CARATTERISTICHE PRINCIPALI DEI SOSTEGNI DEI MODULI FOTOVOLTAICI

La caratteristica principale risiede nell'ingegnerizzazione: una soluzione che utilizza componenti meccanici disponibili in commercio ampiamente disponibili (profili in acciaio) ed elettronica per lavorare senza problemi con gli accessori "proprietary" del prodotto (articolazione di post-testine, motori che guidano i loro movimenti e quadro elettronico di controllo per la gestione dei motori). Questa soluzione offre i seguenti vantaggi principali:

- Struttura completamente bilanciata e modulare: il tracker non richiede personale specializzato per lavori di installazione, montaggio o manutenzione.
- Scheda di controllo facile da installare e autoconfigurante. Il GPS integrato attiva sempre la giusta posizione geografica nel sistema per il tracciamento solare automatico.
- Cuscinetto a strisciamento sferico autolubrificato per compensare imprecisioni ed errori nell'installazione di strutture meccaniche.
- Soluzione a file indipendenti, con un esclusivo motore AC con doppio anello di protezione

contro la polvere.

Basso consumo elettrico.

La combinazione di queste soluzioni uniche distingue il tracker da altri tipi di inseguitori sul mercato, raggiungendo un rapporto costo / prestazioni più vantaggioso.



Figura 20: Intermediate Post-Head Detail

23. CARATTERISTICHE PRINCIPALI

La struttura del tracker è completamente adattabile in base alle dimensioni del pannello fotovoltaico, alle condizioni geotecniche del sito specifico e alla quantità di spazio di installazione disponibile.

La configurazione elettrica delle stringhe (x moduli per stringa) verrà raggiunta utilizzando la seguente configurazione di tabella dell'inseguitore con moduli fotovoltaici disponibile in verticale: per ogni x stringa PV, proponiamo x tracker della Soltec SF7 Struttura 2x15 moduli fotovoltaici disponibili in verticale

- Dimensione (L) 17,50 m x 5,07 m x (H) max. 4,68 m.
- Componenti meccaniche della struttura in acciaio: 3 pali (di solito alti circa 2,56 m escluse fondazioni) e tubolari quadrati (le specifiche dimensionali variano a seconda del terreno e del vento e sono inclusi nelle specifiche tecniche stabilite durante la progettazione preliminare del progetto). Supporto del profilo Omega e ancoraggio del pannello.

- Componenti proprietari del movimento: 7 post-test (2 per i montanti, 4 per i montanti intermedi e 1 per il motore). Quadri elettronici di controllo per il movimento (1 scheda può servire 10 strutture). Motori (CA elettrico lineare - mandrino - attuatore).
- La distanza tra i tracker (I) verrà impostata in base alle specifiche del progetto al fine di ottenere il valore desiderato GCR e rispettare i limiti del progetto.

- L'altezza minima da terra (D) è 0,50 m.



Il sistema di supporto dei moduli fotovoltaici non ha bisogno di alcuna opera di fondazione, in quanto costituito da sostegni verticali conficcati direttamente nel terreno ad una profondità di 2,60 metri.

In fase esecutiva, o nel caso in cui il sito presenti particolari esigenze geologiche, la profondità d'infissione dei sostegni verticali potrà essere diminuita, con opportune verifiche tecniche, riducendo l'interasse della struttura portante.

Il sistema di supporto dei moduli fotovoltaici non ha bisogno di alcuna opera di fondazione, in quanto costituito da sostegni verticali conficcati direttamente nel terreno ad una profondità di 2,60 metri. In fase esecutiva, o nel caso in cui il sito presenti particolari esigenze geologiche, la profondità d'infissione dei sostegni verticali potrà essere diminuita, con opportune verifiche tecniche, riducendo l'interasse della struttura portante.



Figura 21-22: Intermediate Post-Head Detail



Figura 23: Dettaglio posizionamento pali

Qualora il banco roccioso dovesse presentarsi a poca profondità (vedi relazione geologica allegata) e dovesse presentare delle particolari caratteristiche di compattezza, si provvederebbe ad effettuare dei fori a misura con il martello fondo-foro, ed il successivo reinterro del terreno frammentato estratto con l'inserimento del sostegno verticale con la macchina batti-palo. I pali infissi nel terreno saranno in acciaio galvanizzato a caldo.

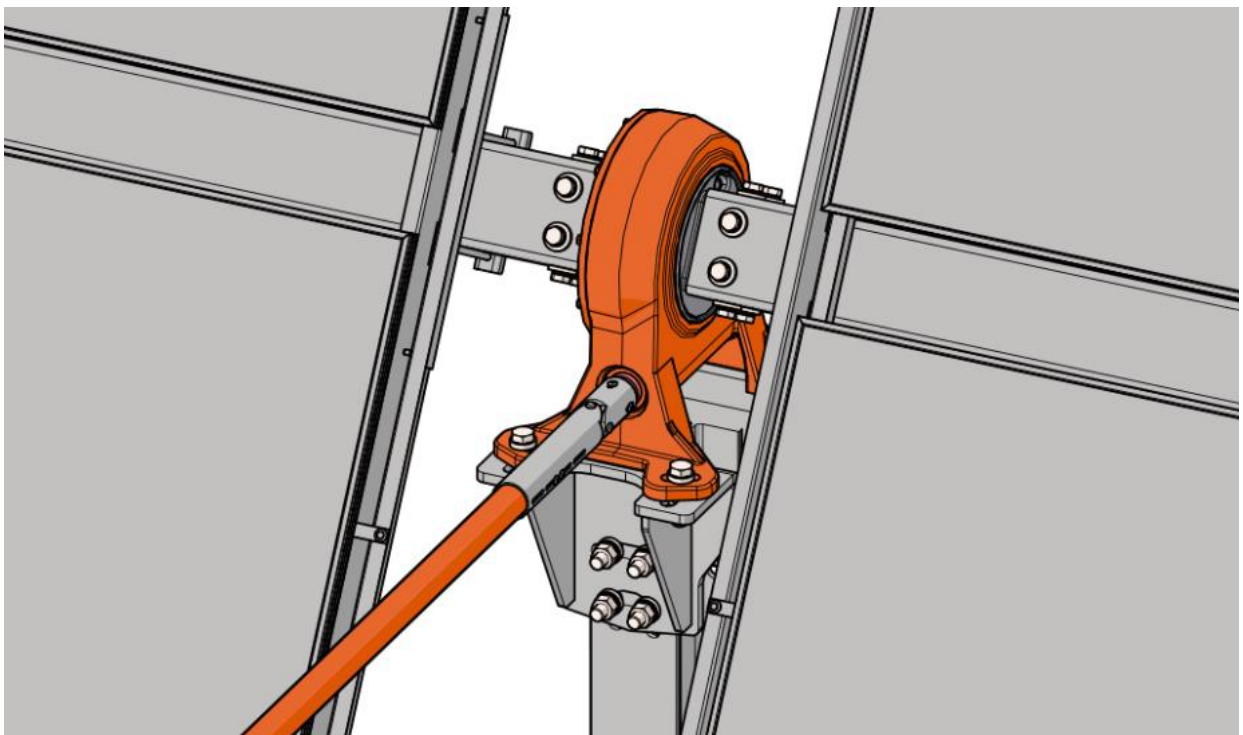
La struttura metallica di montaggio dei moduli fv sarà fissata alla fila di pali. L'intelaiatura, che comprenderà una trave maestra e altre trasversali, sarà in alluminio. Tale intelaiatura sarà fissata ai pali per mezzo di ganci ed asole.

Tutti i componenti di fissaggio saranno realizzati in acciaio puro.

I moduli fotovoltaici saranno fissati alla struttura di supporto attraverso delle grappe adatte, come richiesto dal manuale di installazione dei moduli.

24. UTILIZZAZIONE DI RISORSE NATURALI E DI MATERIE PRIME

La realizzazione dell'impianto agro- fotovoltaico prevede, essenzialmente, l'utilizzo dell'energia irradiata dal sole il cui sfruttamento non comporta inquinamento atmosferico.

Il terreno che verrà occupato dall'impianto è attualmente destinato ad uso agricolo e il suo utilizzo sarà temporaneo perché limitato alla durata di vita dell'impianto (non oltre i 30 anni). L'opera non comporta quindi perdita definitiva della risorsa suolo che anzi viene ad essere migliorato rispetto alla condizione attuale perché la sospensione per alcune decine di anni delle pratiche agricole ne consente la fertilizzazione.

A regime l'impianto necessita di acqua solo per la pulizia dei moduli fotovoltaico che avverrà quattro volte nell'arco di un anno o al verificarsi di eventi atmosferici particolari o eccezionali.

Il silicio è presente in natura in grandissime quantità, quindi non ci sono difficoltà a reperire la materia prima. Nel corso della sua vita utile di oltre 30 anni, un pannello fotovoltaico è in grado di produrre fino a 10 volte più energia di quella che è stata necessaria per produrlo. Detto in altri termini, l'energia prodotta da un pannello consentirebbe di produrne fino ad altri 10 di tecnologia equivalente.

Le strutture di sostegno sono in acciaio galvanizzato per immersione a caldo; Per quanto riguarda lo smaltimento di tutta la componentistica elettrica ed elettronica si prenderà come riferimento la seconda Guida CEI 308-2: "Gestione del fine-vita delle apparecchiature elettriche ed elettroniche provenienti da attività lavorative - Linee guida".

Rifiuti

In fase di cantiere, trattandosi di materiali preassemblati, si avrà una quantità minima di scarti (metalli di scarto, piccole quantità di inerti) che saranno conferiti a discariche autorizzate secondo la normativa vigente. I materiali di scavo saranno quasi totalmente recuperati per i successivi rinterri.

Scarichi ed emissioni in atmosfera

Per la realizzazione e la gestione dell'impianto non è previsto - né è prevedibile – alcun tipo di inquinamento se non gli scarichi prodotti dai motori degli automezzi necessari al trasporto di materiale in loco e alla movimentazione e installazione in cantiere (la prevista durata del cantiere è di 2,6 mesi). L'installazione fotovoltaica, utilizzata come alternativa alla produzione di energia da fonti primarie, consente invece di ridurre le emissioni inquinanti.

Sistema di pavimentazione

Le nuove piazzole e le strade saranno realizzate, previo opportuno scavo, in battuto di ghiaia dello spessore di 5 cm su sottofondo in misto stabilizzato dello spessore variabile tra 25 e 35 cm, in modo da non artificializzare il terreno e mantenere così inalterata la naturale capacità di assorbimento delle acque meteoriche. Il sistema di pavimentazione non ostacolando la permeabilità del terreno consente di evitare la realizzazione di opere di canalizzazione. Le acque piovane verranno assorbite nel terreno in modo naturale in tutta l'area.

Scelta delle strutture di fondazione

Il sistema di supporto dei moduli fotovoltaici non ha bisogno di alcuna opera di fondazione, in quanto costituito da sostegni verticali conficcati direttamente nel terreno fino ad una profondità di circa 2,5 metri, a seconda le caratteristiche del luogo. Per le cabine di servizio saranno realizzati scavi profondi circa 0,40 m circa ove verrà posato uno strato di magrone e su questo la fondazione prefabbricata in c.a. della cabina.

Rischio di incidenti connessi all'uso di particolari sostanze e/o tecnologie

Il rischio ambientale può essere considerato, per certi aspetti, un impatto potenziale.

Esso è una misura ponderata della probabilità e della dimensione (magnitudo) di eventi avversi.

Le tipologie del rischio sono due:

- catastrofi naturali (piene fluviali, incendi, ecc.);
- incidenti in grandi strutture tecnologiche anche in relazione alle sostanze utilizzate.

Il rischio legato alle catastrofi naturali, risulta dipendente da caratteristiche proprie del territorio e dell'ambiente circostante.

In questa tipologia di rischio vengono inseriti generalmente eventi come: terremoti, inondazioni, maremoti e fenomeni sismici. Dal punto di vista geologico ed idrogeologico, nell'area in esame, non siamo in presenza di vincoli comprovanti la sensibilità ambientale a questi fenomeni. Per quanto riguarda la seconda tipologia di rischio, esso è limitato dalla scarsissima interazione del progetto stesso con le componenti ambientali critiche. E' da sottolineare la adeguatezza tecnologica, ormai consolidata, frutto delle esperienze a livello mondiale degli ultimi 25 anni. Nel corso degli ultimi anni sono state inoltre messe a punto dai maggiori esperti internazionali del settore precise normative sulla sicurezza dei pannelli (vedi International Electrotechnical Committee (IEC) e Comitato Elettrotecnico Italiano (CEI)), assumendo anche nel nostro paese valore vincolante. A tali normative si conformerà la realizzazione degli impianti.

Tale situazione minimizza le percentuali di rischio in termini probabilistici. In generale si può desumere che l'ubicazione spaziale del progetto in esame e l'adeguatezza dei diversi sistemi

tecnologici concorrono ad abbassare notevolmente le suddette probabilità percentuali di rischio anche in relazione, come detto, al non utilizzo di combustibili, sostanze pericolose etc...

Non è previsto l'uso di sostanze e/o tecnologie che possono causare incidenti per l'uomo o per l'ambiente. La pulizia dei moduli fotovoltaici avverrà senza l'utilizzo di detergenti ed esclusivamente con acqua in modo tale da non riversare sul terreno agenti chimici inquinanti.

25. INDIVIDUAZIONE E STIMA DEGLI IMPATTI DEL PROGETTO SULL'AMBIENTE – MATRICE

COMPONENTI AMBIENTALI DELL'AREA, SALUTE PUBBLICA E SENSIBILITÀ DEL TERRITORIO

Il quadro ambientale considerare le componenti naturalistiche ed antropiche potenzialmente interessate dalla realizzazione, dal funzionamento e dalla dismissione dell'impianto Agro-Fotovoltaico, e le interferenze tra queste ed il sistema ambientale nella sua globalità.

Le componenti ed i fattori ambientali considerati, sono così stati così intesi:

- a) atmosfera: qualità dell'aria e caratterizzazione meteorologica;
- b) ambiente idrico: acque sotterranee e acque superficiali (dolci, salmastre e marine), considerate come componenti, come ambienti e come risorse;
- c) suolo e sottosuolo: intesi sotto il profilo geologico, geomorfologico e pedologico, nel quadro dell'ambiente in esame, ed anche come risorse non rinnovabili;
- d) vegetazione, flora, fauna: formazioni vegetali ed associazioni animali, emergenze più significative, specie protette ed equilibri naturali;
- e) ecosistemi: complessi di componenti e fattori fisici, chimici e biologici tra loro interagenti ed interdipendenti, che formano un sistema unitario e identificabile (quali un lago, un bosco, un fiume, il mare) per propria struttura, funzionamento ed evoluzione temporale;
- f) salute pubblica: come individui e comunità;
- g) rumore e vibrazioni: considerati in rapporto all'ambiente sia naturale che umano;
- h) radiazioni ionizzanti e non ionizzanti: considerati in rapporto all'ambiente sia naturale, che umano;
- i) paesaggio: aspetti morfologici e culturali del paesaggio, identità delle comunità umane interessate e relativi beni culturali.

Le analisi, riferite a situazioni rappresentative, sono svolte in relazione al livello di approfondimento necessario per la tipologia d'intervento proposta e le peculiarità dell'ambiente

interessato. I risultati delle indagini e delle stime sono espressi, dal punto di vista metodologico, mediante parametri definiti (esplicitando per ognuno di essi il metodo di rilevamento e di elaborazione) che permettano di effettuare confronti significativi tra situazione attuale e situazione prevista.

Laddove lo stato dei rilevamenti non ha consentito la rigorosa conoscenza dei dati per la caratterizzazione dello stato di qualità dell'ambiente, le analisi sono state svolte attraverso adeguati modelli previsionali.

Per quanto riguarda la situazione attuale si è fatto riferimento sia ai dati contenuti nei più recenti Rapporti Ambientali relativi a procedure di VAS di piani e programmi ricadenti nel territorio in esame, sia alle rilevazioni effettuate dai vari enti preposti; per la situazione prevista a seguito della realizzazione dell'impianto si è invece fatto riferimento alle esperienze di rilevazione effettuate in fase di controllo di analoghe opere già in esercizio e alle indagini realizzate appositamente per il progetto in esame.

26. POTENZIALI EFFETTI AMBIENTALI DEL PROGETTO

METODOLOGIA DI VALUTAZIONE

Con il termine *impatto ambientale* si intende l'insieme degli effetti, diretti e indiretti, a breve e a lungo termine, permanenti e temporanei, singoli e cumulativi, positivi e negativi che l'intervento può avere (*impatti potenziali*) sull'ambiente inteso come insieme complesso di sistemi umani e naturali.

Come si vedrà, **la realizzazione dell'impianto fotovoltaico non solo non ingenera effetti negativi considerevoli, ma anzi, al contrario, implica degli effetti positivi durante la fase di utilizzo (30 anni) in termini di riduzione di emissione di sostanze inquinanti e riduzione di sfruttamento di fonti non rinnovabili per la produzione di energia. Tali effetti positivi compensano di gran lunga gli esigui impatti negativi della fase di cantiere.** Per quanto riguarda l'**impatto paesaggistico in termini di modificazione del territorio storicamente e culturalmente consolidato esso è estremamente ridotto** in virtù dell'orografia del terreno e delle opere di mitigazione che sono state opportunamente e appositamente studiate e della tecnologia utilizzata.

Di seguito si procede alla valutazione dei potenziali effetti/rischi ambientali e paesaggistici attesi che l'intervento può produrre nelle varie fasi del suo ciclo di vita, ovvero, nelle fasi di:

- cantiere
- esercizio
- dismissione

Gli impatti sono valutati come effetti prodotti dalle varie fasi dell'intervento sulle componenti ambientali e sul paesaggio.

Le caratteristiche degli impatti potenziali sono definite in relazione a:

- estensione dell'impatto (area geografica e densità di popolazione interessata);
- portata e della complessità dell'impatto
- natura transfrontaliera dell'impatto (per progetti di interventi e di opere che risultino localizzati sul territorio di Stati o Regioni confinanti)
- probabilità dell'impatto
- durata, frequenza e reversibilità dell'impatto.

Per poter procedere alla valutazione complessiva degli effetti ambientali è stato adottato il seguente iter:

- a) enunciazione dettagliata delle attività che caratterizzano il processo di realizzazione e gestione dell'impianto;
- b) individuazione degli aspetti ambientali collegati alle suddette attività;
- c) individuazione dei potenziali impatti ambientali delle suddette attività sugli aspetti ambientali.

Lo strumento utilizzato per tale valutazione (positiva o negativa) del progetto è una *Matrice* che correla le componenti ambientali e paesaggistiche con le fasi degli interventi previsti per rilevare i possibili impatti e definirne le caratteristiche.

Poiché il presente studio si riferisce all'intervento di realizzazione dell'impianto Fotovoltaico e non alla produzione in altra sede dei singoli elementi, tale fase di produzione non è stata inclusa nella matrice. Si ritiene comunque utile sottolineare che da recenti (Vasilis Fthenakis, Brookhaven National Laboratory in Upton, N.Y.) l'energia utilizzata per la produzione di celle fotovoltaiche di silicio è compensata dalla produzione di energia elettrica nella fase di esercizio in un periodo che va da uno a tre anni.

ATTIVITÀ, ASPETTI AMBIENTALI E COMPONENTI INTERESSATE

Gli effetti potenziali derivanti dalla realizzazione e dall'uso dell'impianto fotovoltaico oggetto della presente relazione e di seguito elencati sono stati definiti da un lato in relazione alla localizzazione e caratteristiche dell'area d'intervento, dall'altro lato in relazione alla tipologia, dimensione e caratteristiche dell'opera e delle sue fasi costruttive e di esercizio.

Nella tabella che segue sono riportate le principali attività relative alle fasi di cantiere e esercizio e i relativi *Aspetti ambientali*, *Impatti ambientali potenziali* e la *Componente ambientale interessata*.

| Attività | | Aspetti ambientali | Impatti ambientali potenziali | Componente ambientale interessata | |
|------------------|---|---|--|---|--|
| Generale | Dettagliate | | | | |
| FASE DI CANTIERE | a) Preparazione del sito - Rilievi - Installazione dei servizi al cantiere - Compattazione terre e eventuale rimozione di arbusti - Creazione strada di accesso e strade interne | - Emissioni di sostanze inquinanti in atmosfera dovute agli scarichi dei mezzi di trasporto e meccanici - Rumore dovuto all'utilizzo di mezzi di trasporto e meccanici - Produzione inerti - Utilizzo di combustibile per mezzi - Sversamento accidentale di carburanti e lubrificanti - Lesioni agli apparati radicali di piante arboree e alterazione del substrato vegetale | - Inquinamento atmosferico - Inquinamento acustico - Aumento della quantità di rifiuti da smaltire - Consumo di combustibile - Inquinamento idrico (acque superficiali e sotterranee) - Contaminazione di suolo e sottosuolo - Impatti sulla vegetazione | Aria Rumore Rifiuti Energia Risorse idriche Suolo e sottosuolo Natura e biodiversità | |
| | b) Realizzazione recinzione con sistema di sicurezza | - Realizzazione recinzione - Realizzazione sistema di sicurezza | - Emissioni di sostanze inquinanti in atmosfera dovute agli scarichi dei mezzi meccanici - Rumore dovuto all'utilizzo di mezzi di trasporto e meccanici - Utilizzo di combustibile per mezzi - Sversamento accidentale di carburanti e lubrificanti | - Inquinamento atmosferico - Inquinamento acustico - Consumo di combustibile - Inquinamento idrico (acque superficiali e sotterranee) - Contaminazione di suolo e sottosuolo | Aria Rumore Energia Risorse idriche Suolo |
| | c) Scavi e movimentazione terra | - Scavo per cavidotti servizi ausiliari in BT - Scavo per cavidotti BT e MT - Scavo e posa cavi per cavidotti MT esterni all'impianto | - Produzione di polvere - Emissioni di sostanze inquinanti in atmosfera dovute agli scarichi dei mezzi meccanici - Rumore derivante da mezzi di trasporto e meccanici - Utilizzo di combustibile per mezzi - Deposizione di polveri sospese sulle acque superficiali - Produzione di reflui liquidi - Sversamento accidentale di | - Inquinamento atmosferico - Inquinamento acustico - Inquinamento idrico (acque superficiali e sotterranee) - Alterazione della morfologia e della stabilità del terreno - Contaminazione di suolo e sottosuolo - Consumo di combustibile - Aumento della quantità di | Aria Rumore Suolo Energia Rifiuti Risorse idriche Natura e biodiversità Paesaggio |

| | | | | |
|--|---|---|--|---|
| e) Realizzazione fondazioni | <ul style="list-style-type: none"> - Preparazione fondazione cabine inverter trasformatore e servizi - Infissione sostegni verticali della struttura dei pannelli | <ul style="list-style-type: none"> - Emissioni di sostanze inquinanti in atmosfera dovute agli - scarichi dei mezzi di trasporto e meccanici - Rumore dovuto all'utilizzo di mezzi di trasporto e - meccanici - Produzione inerti - Utilizzo di combustibile per mezzi - Sversamento accidentale di carburanti e lubrificanti - Lesioni agli apparati radicali di piante arboree e alterazione del substrato vegetale | <ul style="list-style-type: none"> - Inquinamento atmosferico - Inquinamento acustico - Aumento della quantità di rifiuti da smaltire - Consumo di combustibile - Inquinamento idrico (acque superficiali sotterranee) - Contaminazione di suolo e sottosuolo - Impatti sulla vegetazione | Aria Rumore Risorse idriche Suolo Energia Natura e biodiversità |
| d) Esecuzione di cavidotti sotterranei per il passaggio di cavi elettrici | <ul style="list-style-type: none"> - Posa cavidotti servizi ausiliari e chiusura scavo - Posa cavi e chiusura scavo BT e MT | <ul style="list-style-type: none"> - Emissioni di sostanze inquinanti in atmosfera dovute agli - scarichi dei mezzi meccanici - Rumore dovuto all'utilizzo di mezzi di trasporto e - meccanici | <ul style="list-style-type: none"> - Inquinamento atmosferico - Inquinamento acustico - Inquinamento idrico (acque superficiali e sotterranee) - Consumo di risorse idriche - Contaminazione di suolo e sottosuolo | Aria Rumore Risorse idriche Energia Suolo Rifiuti Natura |
| f) Posizionamento strutture, pannelli e cabine | <ul style="list-style-type: none"> - Trasporto cabina inverter-trasformatore e cabina servizi e posa in opera - Assemblaggio strutture - Montaggio moduli e opere elettriche - Realizzazione del sistema di allarme e videosorveglianza - Installazione e connessione della cabina di consegna | <ul style="list-style-type: none"> - Emissioni di sostanze inquinanti in atmosfera dovute agli - scarichi dei mezzi di trasporto e meccanici - Rumore dovuto all'utilizzo di mezzi di trasporto e - meccanici - Utilizzo di combustibile per mezzi - Sversamento accidentale di carburanti e lubrificanti - Lesioni agli apparati radicali di piante arboree e alterazione del substrato vegetale | <ul style="list-style-type: none"> - Inquinamento atmosferico - Inquinamento acustico - Aumento della quantità di rifiuti da smaltire - Consumo di combustibile - Inquinamento idrico (acque superficiali sotterranee) - Contaminazione di suolo e sottosuolo - Impatti sulla vegetazione | Aria Rumore Risorse idriche Suolo Energia Natura e biodiversità |

| | | | | |
|--|--|--|---|--|
| g) Inerbimento area e realizzazione siepe perimetrale | <ul style="list-style-type: none"> - Completamento opere con inerbimento area - Realizzazione siepe perimetrale con piante a basso fusto | <ul style="list-style-type: none"> - Emissioni di sostanze inquinanti in atmosfera dovute agli scarichi dei mezzi meccanici - Rumore dovuto all'utilizzo di mezzi meccanici - Utilizzo di combustibile per mezzi - Utilizzo di risorse idriche (preparazione malte e conglomerati, lavaggio mezzi d'opera, innaffiamento piante) - Sversamento accidentale di carburanti e lubrificanti - Produzione di reflui liquidi | <ul style="list-style-type: none"> - Inquinamento atmosferico - Inquinamento acustico - Inquinamento idrico (acque superficiali e sotterranee) - Contaminazione di suolo e sottosuolo - Consumo di acqua - Consumo di combustibile - Modifiche della dinamica del reticolo idraulico | Aria Rumore Risorse idriche Suolo Energia |
| h) Rimozione e trasporto materiali, imballaggi e cavi elettrici | <ul style="list-style-type: none"> - Rimozione materiali, imballaggi e cavi elettrici e - Trasporto materiali, imballaggi e cavi elettrici e | <ul style="list-style-type: none"> - Emissioni di sostanze inquinanti in atmosfera dovute agli scarichi dei mezzi di trasporto - Rumore dovuto all'utilizzo di mezzi di trasporto - Utilizzo di combustibile per mezzi - Utilizzo di risorse idriche - Sversamento accidentale di carburanti e lubrificanti - Produzione di reflui liquidi | <ul style="list-style-type: none"> - Inquinamento atmosferico - Inquinamento acustico - Inquinamento idrico (acque superficiali e sotterranee) - Contaminazione di suolo e sottosuolo - Consumo di acqua - Consumo di combustibile | Aria Rumore Risorse idriche Suolo Energia |

| Attività | | Aspetti ambientali | Impatti ambientali potenziali | Componente ambientale interessata |
|-------------------|--|--|---|--|
| Generale | Dettagliate | | | |
| FASE DI ESERCIZIO | a) Verifica, ispezione e manutenzione periodica degli impianti | <ul style="list-style-type: none"> - Emissioni in atmosfera dovute ai mezzi di trasporto - Rumore dovuto all'utilizzo di mezzi di trasporto - Utilizzo di combustibile per mezzi di trasporto - Sversamento accidentale di carburanti, lubrificanti e prodotti utilizzati per la manutenzione | <ul style="list-style-type: none"> - Inquinamento atmosferico - Inquinamento acustico - Inquinamento idrico (acque superficiali e sotterranee) - Contaminazione di suolo e sottosuolo - Consumo di combustibile | Aria Rumore Risorse idriche Suolo e sottosuolo Energia |
| | b) Gestione dell'area dell'impianto | <ul style="list-style-type: none"> - Emissioni in atmosfera dovute ai mezzi meccanici - Rumore dovuto all'utilizzo di mezzi meccanici - Utilizzo di combustibile per mezzi di trasporto - Utilizzo energia elettrica per illuminazione pubblica e funzionamento apparati strumentali - Utilizzo di risorse idriche per innaffiamento aree verdi - Sversamento accidentale reflui da dilavamento per pulizia aree impermeabilizzate o acque di prima pioggia - Produzione di rifiuti derivanti da attività di sfalcio e potatura del verde - Scarico reflui da attività di gestione aree verdi - Emissioni in atmosfera (fumi di combustione arbusti) - Utilizzo sostanze pericolose (antiparassitari, fitofarmaci, diserbanti) | <ul style="list-style-type: none"> - Inquinamento atmosferico - Inquinamento acustico - Consumo di combustibile - Consumo di energia elettrica - Consumo di acqua - Inquinamento idrico (acque superficiali e sotterranee) - Contaminazione di suolo e sottosuolo - Aumento della quantità di rifiuti da smaltire | Aria Rumore Energia Risorse idriche Suolo e sottosuolo Rifiuti |
| | c) Pulizia dei pannelli fotovoltaici | <ul style="list-style-type: none"> - Scavo per cavidotti servizi ausiliari in BT - Scavo per cavidotti BT e MT - Scavo e posa cavi per cavidotti MT esterni all'impianto | <ul style="list-style-type: none"> - Utilizzo di risorse idriche - Utilizzo sostanze pericolose e/o non pericolose (detersivi) - Sversamento accidentale di sostanze pericolose utilizzate per la pulizia dei pannelli - Produzione di reflui | <ul style="list-style-type: none"> - Consumo di acqua - Inquinamento idrico (acque superficiali e sotterranee) - Contaminazione di suolo e sottosuolo |

Quadro di sintesi delle componenti ambientali potenzialmente interessate

1. **ATMOSFERA**
2. **AMBIENTE IDRICO**
3. **SUOLO**
4. **FLORA E FAUNA**
5. **SALUTA PUBBLICA – CAMPI ELETTROMAGNETICI**
6. **RUMORE E VIBRAZIONI**
7. **ENERGIA**
8. **RIFIUTI**

Effetti ambientali nella fase di cantiere - Matrice

Il progetto, nella fase di realizzazione dell'impianto, comporterà l'impiego di numerose unità lavorative ad alta e media specializzazione.

Gli impatti che le attività di cantiere determinano sul territorio sono essenzialmente determinati da alcuni elementi principali quali la tipologia delle lavorazioni, la distribuzione temporale delle lavorazioni, le tecnologie, le attrezzature ed i mezzi meccanici impiegati.

Altri elementi significativi sono la localizzazione del cantiere, la presenza di recettori sensibili, gli approvvigionamenti, la viabilità e i trasporti.

Per la valutazione degli aspetti ambientali connessi alle attività di cantiere necessarie per la realizzazione dell'impianto fotovoltaico, si è tenuto conto dei risultati dell'analisi ambientale sintetizzati nelle relative Matrici delle criticità e valenze attuali delle risorse ambientali dell'area.

Le **Matrici parziali** relative a ciascuna componente ambientale sono riassunte e in un'unica **Matrice generale** che illustra la sintesi della valutazione degli effetti ambientali generati rispettivamente nelle fasi di cantiere, associati a ciascuna delle attività identificate. La lettura in orizzontale della matrice definisce l'effetto di ciascuna delle lavorazioni delle fasi di cantiere e esercizio sull'insieme delle componenti ambientali (Indici di Compatibilità Ambientale per ciascuna delle lavorazioni della fase di cantiere e esercizio).

La lettura in verticale della matrice definisce l'effetto che la fase di cantiere, nella sua complessità, genera sulle singole componenti ambientali (Indice di Impatto Ambientale su ciascuna componente ambientale).

La **Compatibilità Ambientale** è la valutazione dell'intensità dell'effetto **dei singoli interventi** previsti dal Progetto, rispetto all'insieme delle componenti ambientali considerate (Lettura orizzontale - per riga - della matrice). L'indice rappresenta pertanto il grado di compatibilità della singola attività rispetto le componenti ambientali ed è commisurato all'intensità degli effetti ambientali attesi generati dalla realizzazione dell'intervento.

| Valore Indice | CATEGORIA | VALUTAZIONE |
|--------------------|--|---|
| $I > 5$ | I Incompatibilità | Gli interventi previsti dal Progetto sono assolutamente incompatibili con il contesto ambientale e territoriale analizzato. L'intervento analizzato risulta incompatibile. |
| $2,8 < I \leq 5$ | II Compatibilità scarsa | Gli interventi previsti dal Progetto sono scarsamente compatibili con il contesto ambientale e territoriale analizzato. La realizzazione dei manufatti previsti dal Progetto deve essere sottoposta a particolari prescrizioni e, in fase progettuale, è necessario privilegiare le ipotesi che minimizzano gli impatti sulle componenti più sensibili (ricavabili dai valori dei vettori di impatto). L'intervento analizzato ha una compatibilità scarsa. |
| $0,6 \leq I < 2,8$ | III Compatibilità Media | Il contesto ambientale e territoriale analizzato è tale da "sostenere" senza particolari problemi i manufatti previsti dal Progetto. Si consiglia in fase progettuale di porre particolare attenzione ai possibili impatti sulle componenti ambientali più sensibili (ricavabili dai valori dei vettori di impatto). L'intervento analizzato ha una compatibilità sufficiente. |
| $0,6 < I$ | IV Compatibilità Alta | Il contesto ambientale e territoriale analizzato è idoneo ad ospitare i manufatti previsti dal Progetto. L'intervento analizzato ha una compatibilità alta. |

Tabella: **Classi dell'Indice di Compatibilità Ambientale (ica)**

L'**Impatto Ambientale** è la valutazione dell'intensità dell'effetto **di tutti gli interventi** previsti dal Progetto sulle singole componenti ambientali (Lettura verticale - per colonna – della matrice). L'indice rappresenta il grado di impatto che l'insieme delle attività previste per la realizzazione dell'intervento genera su ciascuna delle componenti ambientali esaminate. L'indice è commisurato all'intensità degli effetti ambientali attesi generati dalla realizzazione del Progetto.

| Valore Indice | CATEGORIA | VALUTAZIONE |
|----------------------|---|---|
| I > 5 | I Impatto Alto | L'insieme degli interventi previsti dal Progetto è assolutamente incompatibile con le caratteristiche della componente ambientale analizzata. |
| 2,8 < I ≤ 5 | II Impatto Medio | L'insieme degli interventi previsti dal Progetto è scarsamente compatibile con le caratteristiche della componente ambientale analizzata. La realizzazione di manufatti previsti dal Progetto deve essere sottoposta a particolari prescrizioni e, in fase progettuale, è necessario privilegiare le ipotesi che minimizzano gli impatti sulla componente ambientale in esame. |
| 0,6 ≤ I < 2,8 | III Impatto Scarso | L'insieme degli interventi previsti dal Progetto risulta abbastanza compatibile con le caratteristiche della componente ambientale analizzata. Tuttavia, si consiglia in fase progettuale di porre particolare attenzione ai possibili impatti sulle componenti ambientali più sensibili (ricavabili dai Valori dei vettori di impatto). |
| 0,6 < I | IV Impatto trascurabile o positivo | L'insieme degli interventi previsti dal Progetto è assolutamente compatibile con le caratteristiche della componente ambientale analizzata. |

Tabella 5: Classi dell'Indice di (iia)

Nella matrice sono contrassegnati tutti i più rilevanti indicatori ambientali utilizzati per valutare lo stato attuale delle varie componenti ambientali. Per ciascun indicatore sono definiti in sintesi le criticità e le valenze che si registrano nella situazione ante operam.

Di seguito la matrice riporta l'elenco di tutte le azioni relative alla realizzazione dell'impianto agrofotovoltaico. Per ciascuna attività si riporta la valutazione della potenziale interferenza con la componente analizzata utilizzando gli indicatori relativi. Tale valutazione è contrassegnata con un tratto obliquo in ogni casella della matrice quando c'è interferenza ossia un possibile impatto sull'ambiente. Il numero riportato in alto a destra delle caselle sbarrate indica l'importanza dell'impatto teorico possibile (7 rappresenta il massimo impatto negativo e 1 il minimo).

L'importanza relativa dell'impatto possibile è indicata dai numeri in basso a sinistra. L'importanza relativa tiene conto delle attuali condizioni e, pertanto, è la più importante e

quellachedailvaloredell'impattopotenzialegeneratonellaspecificaareaovel'impianto verrà realizzato. Così, ad esempio, l'impatto teorico valutato sulla componente atmosfera ingenerato dall'utilizzo di mezzi agricoli per gli scavi e la compattazione terre è 5,ma,poiché l'area è attualmente in parte utilizzata a seminativo e per tanto le lavorazioni prevedono l'impiego di mezzi agricoli analoghi, l'impatto è 3 ovvero valutato come leggermente negativo in quanto tali attività di cantiere non provocano impatti sulla componente aria, maggiori di quelli prodotti dall'uso del suolo attuale.

Nel caso di impatti positivi (teorici e relativi)il numero è preceduto dal segno“-"(-3 rappresenta il massimo impatto positivo e -1il minimo)

Tabella 6 - Matrice generale dell'impatto sulle componenti ambientali e della compatibilità degli interventi previsti per la - FASE DI CANTIERE

| Fattori e componenti ambientali | Risorsa atmosferica | Risorse idriche | Risorsa Suolo | Flora e fauna | Salute e elettromagnetismo | Rumore | Energia | Rifiuti | Tot. per calcolo indice di compatibilità | Indice di Compatibilità i.e.a. (tot.6) | Classe dell'indice di compatibilità |
|---|-----------------------|----------------------------|----------------------------|----------------------------|----------------------------|----------------------------|----------------------------|----------------------------|--|--|-------------------------------------|
| Attività legate alla attività di cantiere | | | | | | | | | | | |
| a) Preparazione del sito | 0,6 | 0,6 | 0,7 | 0,3 | -- | 1 | 0,6 | 1 | 4,8 | 0,6 | IV Compatibilità Media |
| b) Realizzazione recinzioni con sistema di sicurezza | -- | -- | 0,4 | -- | -- | -- | 0,2 | -- | 0,6 | 0,3 | IV Compatibilità Alta |
| c) Scavi e movimenti di terra | 0,8 | -- | 0,7 | 0,3 | -- | 1 | 0,6 | 1 | 4,4 | 0,55 | IV Compatibilità Medio/Alta |
| d) Esecuzione di cavidotti sotterranei per il passaggio di cavi elettrici | 0,6 | 0,2 | -- | 0,3 | -- | 1 | 0,6 | -- | 2,7 | 0,33 | IV Compatibilità Alta |
| e) Realizzazione fondazioni | 0,6 | 0,6 | 0,7 | 0,3 | -- | 1 | 0,6 | -- | 3,8 | 0,47 | IV Compatibilità Alta |
| f) Posizionamento strutture, pannelli e cabine | 0,6 | -- | 0,7 | 0,3 | -- | 1 | 0,2 | -- | 2,8 | 0,35 | IV Compatibilità Alta |
| g) Inerbimento area e realizzazione siepe perimetrale | -- | 1 | -- | -1,2 | -- | 1 | 0,2 | -- | 1 | 0,12 | IV Compatibilità Alta |
| h) Rimozione e trasporto materiali imballaggi e cavi elettrici | 1,7 | -- | 0,4 | -- | -- | 1 | 0,6 | -- | 3,7 | 0,46 | IV Compatibilità Alta |
| Tot. per calcolo Indice di Impatto Ambientale i.i.a. | 4,9 | 2,4 | 3,6 | 0,3 | -- | 7 | 3,6 | 2 | | | |
| Indice di Impatto Ambientale i.i.a. | 0,6 | 0,3 | 0,45 | 0,03 | -- | 1 | 0,45 | 0,25 | | | |
| Classe dell'indice di impatto | III Impatto scarso | IV Impatto trascurabile | IV Impatto trascurabile | IV Impatto trascurabile | IV Impatto trascurabile | IV Impatto trascurabile | IV Impatto trascurabile | IV Impatto trascurabile | | | |

Per il significato e il valore attribuito a ciascuna *Classe dell'Indice di Impatto* e a ciascuna *Classe dell'Indice di Compatibilità* si rimanda rispettivamente alle tabelle 4 e 5; per il criterio utilizzato e il valore attribuito agli effetti ambientali si rimanda alla tabella Tabella 3 : *Valutazione degli effetti ambientali degli interventi del Progetto sulle componenti ambientali - Criteri per l'attribuzione dei pesi.*

Effetti ambientali nella fase di esercizio-Matrice

Nelle fasi di gestione e manutenzione il personale che verrà impiegato sarà per il 95% locale. Infatti, oltre la manutenzione ordinaria straordinaria, l'elaborazione dei dati, il controllo remoto, la gestione finanziaria, gli approvvigionamenti dei materiali, l'indotto ecc. L'impianto fotovoltaico funziona in modo autonomo senza richiedere interventi operativi. Periodicamente occorre verificare lo stato di conservazione di tutti i componenti, la cui vita utile di progetto è superiore alla vita utile dei moduli fotovoltaici stessi. La manutenzione ordinaria degli impianti fotovoltaici si riduce quindi al mantenimento della pulizia dei luoghi, attraverso lo sfalcio periodico del manto erboso su cui sono inseriti i moduli fotovoltaici, e dal controllo periodico dello stato di conservazione dei manufatti presenti, quali strade, recinzioni, strutture portanti e di fondazione dei moduli fotovoltaici, cabine elettriche ecc...Anche per la valutazione degli aspetti ambientali

connessi alla fase di esercizio dell'impianto fotovoltaico, si è tenuto conto dei risultati dell'analisi ambientale. Sintetizzati nella *Matrice delle criticità e valenze attuali delle risorse ambientali e paesaggistiche dell'area*.

Per analizzare e comprendere gli effetti ambientali generati, la fase di esercizio è stata articolata in quattro ambiti di attività:

- a) verifica, ispezione e manutenzione periodica degli impianti
- b) gestione dell'area dell'impianto
- c) pulizia dei pannelli fotovoltaici
- e) funzionamento dell'impianto fotovoltaico

Per ogni attività, l'impatto è definito in base all'estensione, portata, natura transfrontaliera, probabilità, durata, frequenza e reversibilità. La manutenzione dei moduli si consiste nell'eventuale necessità di sostituzione delle componenti strutturali ammalorate (contro venti, bulloni ecc..) e al mantenimento della pulizia e della trasparenza della superficie captante; se l'inclinazione e le piogge sono sufficienti non è richiesto alcun intervento, altrimenti è necessario pulirla periodicamente. Pulire i pannelli da eventuali accumuli di neve nel periodo invernale o foglie nei periodi estivi ed autunnali; nel periodo estivo sarà necessario verificare che l'accumulo di polvere sulla superficie del pannello sia ripulita dalle piogge; eventualmente rimuovere le polveri mediante spolveratura con attrezzo meccanico (spazzola a setole morbide). Per quanto riguarda il sito, la manutenzione ordinaria si limita allo sfalcio, raccolta e smaltimento del manto erboso e raccolta e smaltimento di eventuali rifiuti presenti sull'area interessata.

Per funzionamento dell'impianto si intende la produzione di energia. Per quanto riguarda la fase di esercizio l'analisi delle singole attività, sia in relazione al vettore di compatibilità ambientale sia per il vettore di impatto ambientale, evidenzia l'assoluta compatibilità ambientale e gli effetti positivi apportati dall'impianto fotovoltaico in esame su alcune componenti. I valori attribuiti agli impatti sono i seguenti:

| GRADO DELL'IMPATTO | | | | | |
|--|--------------------------------------|--|---|-------------------------------------|---|
| -3 Impatto molto positivo | -1 Impatto positivo | 1 Impatto pressoché nullo | 3 Impatto leggermente negativo | 5 Impatto negativo | 7 Impatto molto negativo |

Si rimanda allo stesso paragrafo anche per la definizione e i valori attribuiti alle Classi dell'Indice di Compatibilità Ambientale e le Classi dell'Indice di Impatto Ambientale. Seguono le Matrici parziali relative a ciascuna componente ambientale sono riassunte e in un'unica Matrice finale che illustra la sintesi della valutazione degli effetti ambientali generati nella fase di esercizio, associati a ciascuna delle attività identificate. La lettura in orizzontale della matrice

definisce l'effetto di ciascuna delle lavorazioni della fase di cantiere sull'insieme delle componenti ambientali (Indici di Compatibilità Ambientale per ciascuna delle lavorazioni della fase di cantiere). La lettura in verticale della matrice definisce l'effetto che la fase di cantiere, nella sua complessità, genera sulle singole componenti ambientali (Indice di Impatto Ambientale su ciascuna componente ambientale).

Effetti ambientali nella fase di dismissione

Attualmente uno dei punti maggiormente dibattuti in sede decisionale è il grado di reversibilità di un impatto potenziale. La reversibilità consiste nella capacità dell'ambiente di recuperare la condizione precedente alla manifestazione del disturbo.

Impatto ambientale sulle componenti atmosfera e suolo

Dopo la rimozione dei pannelli, il terreno si presenterà già ricoperto di essenze erbacee con la conseguente possibilità di totale recupero della vegetazione circostante con costi di ripristino totale assai limitati. Le strutture dei pannelli, infatti, non danneggiano in alcun modo le porzioni di terreno ad esse sottostanti, essendo ancorate a terra in modo puntuale e non prevedendo nessun intervento di artificializzazione del suolo. Una volta rimossi pannelli e la cabina di trasformazione, il paesaggio e la sua visibilità ritorneranno interamente alla condizione ante-operam con costi sostenibili. Non essendo necessario utilizzare sostanze inquinanti per il funzionamento dell'impianto, l'area di ubicazione dell'impianto non dovrà essere bonificata, cosa che avviene per qualsiasi attività di carattere industriale.

La dismissione dei pannelli non dà luogo a rilasci di sostanze tossiche né sul suolo né nel sistema. I pannelli a fine vita vengono riciclati; in tal modo si risolvono in modo esaustivo tutti i problemi relativi alla possibilità di emissione nell'ambiente. Il corretto recupero dei materiali costitutivi comporta la minimizzazione dei rifiuti speciali ed il loro riutilizzo per la produzione di nuovi moduli. I frame di alluminio possono essere riutilizzati tali e quali o comunque inviati a riciclaggio differenziato. Il vetro è riutilizzabile al 90% per vie di possibili crepe e rotture; le parti rotte sono comunque riciclabili. Il silicio è in gran parte riutilizzabile attraverso un processo di etching e la rimozione, dunque, di strati superficiali (metallizzazione, giunzione), in modo da recuperare il bulk del materiale per produrre altre celle. Lo stesso vale per i nastri di contatto elettrico, in genere in alluminio e rame. La parte non riutilizzabile è costituita da materiali plastici (bording, foglio di tedlar sul retro), per i quali non sono disponibili attualmente soluzioni efficienti. Nel corso delle loro operazioni di dismissione e riciclo, questi moduli non producono alcun elemento di inquinamento.

Impatto ambientale sulla componente rifiuti

Da quanto sopra si deduce che le operazioni di dismissioni non comporteranno la produzione di residui pericolosi da avviare in discarica. L'impianto fotovoltaico, come descritto in precedenza,

sarà facilmente smaltito, con la possibilità di riciclare la quasi totalità degli elementi costituenti (alluminio, acciaio, silicio, vetro, rame, plastica) secondo le procedure stabilite dalle normative vigenti al momento.

Dismissione e riciclaggio dei moduli fotovoltaici

Più dell'80% di ciascun modulo fotovoltaico, può essere riciclato e utilizzato per nuovi prodotti, inclusi nuovi moduli di fotovoltaico. Per quanto riguarda l'inverter, l'apparecchiatura che trasforma l'energia elettrica prodotta da continua in alternata, alla fine del periodo di funzionamento, sarà rimosso e se ancora funzionante riutilizzato per altri impianti o inviato ad impianti di recupero dei beni elettronici. Per quanto riguarda i cavi elettrici di collegamento saranno rimossi dai loro alloggiamenti e inviati agli impianti di recupero dei metalli (rame).

Da qualche anno si sta diffondendo l'approccio al riciclaggio dei moduli fotovoltaici che consente di recuperare materiali indispensabili per la produzione di nuovi pannelli o di altri prodotti industriali.

La Yingli Green Energy Holding Company Limited è la prima industria cinese ad aderire al "PV CYCLE", un'organizzazione con sede in Belgio fondata nel 2007, che promuove la rimozione a fine vita e il riciclo dei moduli attraverso un'adesione volontaria al suo programma. La Yingli si sta impegnando nella diffusione di questi strumenti volontari di riciclo che permetteranno di ridurre i rifiuti e minimizzare l'impatto ambientale in fase di produzione dei moduli in modo da rendere l'industria del fotovoltaico "doppiamente verde".

Una fase importante del programma volontario si è sviluppata a partire dal dicembre 2008 quando i membri di PV CYCLE hanno firmato una dichiarazione congiunta con la quale si impegnano a raccogliere almeno il 65% dei moduli fotovoltaici installati in Europa dal 1990 e riciclare l'85% dei materiali.

A questo proposito si dà ragione di come e quanto è possibile riutilizzare il modulo fotovoltaico in silicio:

- I frame di alluminio possono essere riutilizzati tali e quali o comunque inviati a riciclaggio differenziato.

Il vetro è riutilizzabile al 90% per vie di possibili crepe e rotture; le parti rotte sono comunque riciclabili.

- Il silicio è in gran parte riutilizzabile attraverso un processo di etching e la rimozione, dunque, di strati superficiali (metallizzazione, giunzione), in modo da recuperare il bulk del materiale per produrre altre celle. Lo stesso vale per i nastri di contatto elettrico, in genere in alluminio e rame.

- i materiali plastici (bording, foglio di tedlar sul retro), sono difficilmente riutilizzabili o riciclabili, per essi non sono disponibili attualmente soluzioni efficienti. (per la tabella delle percentuali si rimanda alla premessa- Limiti operativi spaziali e temporali).

Nel corso delle loro operazioni di dismissione e riciclo, questi moduli non producono alcun

elemento di inquinamento.

Dismissione degli elementi in cemento armato

La dismissione delle parti in cemento armato, come le fondazioni delle cabine elettriche, verrà eseguito con idonei mezzi che manterranno integro il cemento dei plinti e contemporaneamente asporteranno le platee delle fondazioni delle cabine senza lasciare residui sul terreno, grazie anche alla sottostante presenza di fogli di polietilene; tutti i materiali dimessi verranno trasportati in discariche autorizzate. A seguito di valutazione economica, anche i materiali costituenti il calcestruzzo armato, potranno essere riciclati, previa la separazione delle parti ferrose da quelle inerti e la vagliatura del materiale. Il materiale riciclato sarà quindi reimpiegato per la realizzazione di materiali come i sottofondi, i massetti, asfalto secondo quanto indicato dalla normativa italiana che non consente che il calcestruzzo armato non possa essere riciclato al fine di ottenere un altro calcestruzzo armato con pari prestazioni e funzioni.

Dismissione degli elementi in acciaio

Anche le strutture in acciaio dei pannelli potranno essere riciclate. A fine vita dell'impianto sarà possibile smontare le strutture in acciaio e farne un uso differenziato a seconda dello stato di usura in cui si trovano, le parti non danneggiate potranno essere riutilizzate per altri impianti, le altre saranno riciclate. Recuperando e riciclando acciaio si ottiene un risparmio di risorse pari a circa il 97%; per realizzare 1kg di acciaio vergine, infatti, occorrono 6,5 Kg di materie prime, mentre con il riciclo di 1 kg di acciaio vergine si ottengono in media 0,7 kg di acciaio riciclato.

Studi di settore hanno inoltre stimato notevoli risparmi sui consumi energetici e di acqua (quest'ultimo è quasi completamente eliminato), nonché un'importante riduzione delle emissioni di CO₂. Infine, il processo produttivo dell'acciaio genera materiali di scarto come ossidi, solfati e clorati di ferro, benzene, fenolo, gesso, zolfo e carbone.

Una tonnellata di acciaio riciclato permette di risparmiare 1,135 ton di minerale di ferro, 0,635 ton di carbone e 0,055 ton di calcare. L'acciaio è il materiale più riciclato al mondo, la possibilità di recuperarlo è strettamente collegata alla capacità di raccoglierlo in modo differenziato da ogni altro materiale. Compatibilmente con il ritardo con cui si è affrontato il problema del riciclo dell'acciaio e con la successiva differente diffusione dei sistemi di raccolta differenziata, in tutti i Paesi si stanno registrando risultati sempre più promettenti nei quantitativi di materiali metallici di scarto raccolti, percentuali che fanno sperare in un progressivo livellamento verso l'alto dei risultati in tutta Europa. A favorire i confortanti risultati ottenuti contribuisce sicuramente in misura determinante il fatto che la selezione dell'acciaio dagli altri materiali si basa essenzialmente su una semplice separazione magnetica.

Una volta raccolti, i materiali in acciaio devono essere consegnati ad impianti in grado di trasformarli in materia prima secondaria da inviare ad acciaierie e fonderie per la successiva

rifusione (le specifiche CECA, AISI, CAEF e UNI, o altre specifiche nazionali e internazionali, definiscono le caratteristiche, qualitative e dimensionali, per cui un rottame possa essere considerato materia prima secondaria per l'industria siderurgica).

A fronte delle difficoltà nel Centro e Sud Italia di recuperare materiali ferrosi, gli impianti fotovoltaici offrono una possibilità importante di raccolta in grado di dare nuovo respiro alle poche acciaierie locali, e garantire nel contempo al proprietario dell'impianto fotovoltaico un discreto ritorno economico invece dell'oneroso trasporto in discarica autorizzata.

27. INDIVIDUAZIONE E STIMA DEGLI IMPATTI DEL PROGETTO SULPAESAGGIO E FOTOSIMULAZIONI DELL'INTERVENTO- MATRICE

QUALITÀ PAESAGGISTICA DELL'AREA

L'individuazione, la conoscenza e la valutazione delle caratteristiche paesaggistiche del sito d'intervento e dell'area in cui tale sito è ubicato ha preceduto la fase di progettazione e ne ha guidato le scelte. I risultati di tale indagine sono illustrati nel presente paragrafo mentre nel paragrafo successivo sono messi a sistema con le caratteristiche del progetto per verificarne la compatibilità.

Sono stati innanzitutto presi in considerazione i livelli di tutela cui è sottoposta l'area stessa e i suoi dintorni e le linee storiche riguardanti i principali eventi storici connessi alle modificazioni del territorio. Per poter esprimere un giudizio di valore sulle caratteristiche paesaggistiche del contesto in cui è situata l'area di intervento si è poi considerata l'appartenenza o prossimità del sito ai seguenti sistemi e ambiti: sistemi naturalistici, sistemi insediativi storici, paesaggi agrarie/o a sistemi tipologici di forte caratterizzazione locale e sovralocale, percorsi panoramici a ambiti di percezione da punti o percorsi panoramici, ambiti a forte valore simbolico.

Questi sistemi e ambiti sono unità ambientali relativi a siti geografici o gli elementi geologici, idrogeologici, naturalistici, ecosistemici e antropici potenzialmente sensibili, che vengono in questa sede utilizzati come indicatori ambientali, in senso lato, della capacità di carico rispetto alle trasformazioni antropiche indotte dal progetto.

Criticità e valenze - paesaggio

Al fine di realizzare la verifica di compatibilità paesaggistica dell'impianto fotovoltaico, i dati disponibili sulle caratteristiche del paesaggio attuale sono stati messi a sistema al fine di stabilirne il grado di sensibilità del paesaggio e quindi formulare una previsione sui potenziali impatti sul paesaggio. Tali impatti saranno infatti più ingenti nel caso di elevata sensibilità paesaggistica.

Le analisi e le considerazioni descritte nei precedenti paragrafi sulle caratteristiche del paesaggio vengono di seguito espresse in termini di valore del paesaggio e sensibilità (e il suo contrario: capacità di carico).

I risultati sono sintetizzati tramite la costruzione di una matrice ove vengono assegnati dei valori di carattere qualitativo a degli specifici *parametri di giudizio*.

Il giudizio dello stato attuale del paesaggio è definito utilizzando i seguenti parametri di giudizio:

Qualità paesaggistica

Al fine di stabilire la qualità del paesaggio o di uno dei suoi sistemi costituenti, abbiamo considerato i seguenti indicatori:

- integrità,
- qualità scenica,
- rappresentatività (per caratteri peculiari e distintivi di naturalità, interesse storico,...)

Il grado di qualità paesaggistica è espresso dalla media ponderata dei valori che di volta in volta assume ciascuno dei suddetti indicatori. Per ciascun indicatore si adotta una scala di valori disposta su quattro livelli da 0 a -3 dove:

- 0 = nullo;
- 1 = basso;
- 2 = medio;
- 3 = massimo.

Degrado

Tale parametro indica perdita, deturpazione di risorse naturali e di caratteri culturali, storici, visivi, morfologici, testimoniali, indotte direttamente al sistema in esame o indirettamente perché derivante dal degrado del contesto. Il degrado è considerato in quanto parametro che interferisce sulla qualità paesaggistica diminuendola.

Per descriverne il grado si adotta una scala di valori disposta su quattro livelli da 0 a -3 dove:

- 0 = nullo;
- 1 = basso;
- 2 = medio;
- 3 = massimo.

Rarità

Si riferisce alla presenza di elementi caratteristici, esistenti in numero ridotto e/o concentrati in alcuni siti o aree particolari.

Per descriverne il grado si adotta una scala di valori disposta su quattro livelli da 0 a 3 dove:

- 0 = nullo;
- 1 = basso;
- 2 = medio;
- 3 = massimo.

Valore intrinseco

Il valore è un derivato della qualità e della rarità del paesaggio: la qualità e la rarità, combinate insieme, forniscono compiutamente il valore.

Per descriverne il grado si adotta una scala di valori disposta su quattro livelli da 0 a 3 dove:

- 0 = nullo;
- 1 = basso;
- 2 = medio;
- 3 = massimo.

Sensibilità e capacità di carico

Il *grado di sensibilità* è definito in modo semplificato in base ai gradi di *valore intrinseco* e di *degrado*, ad esempio con un valore intrinseco alto e un degrado basso si avrà un alto grado di sensibilità ovvero vi sarà il rischio che la realizzazione dell'impianto fotovoltaico impatti negativamente sulla categoria paesaggistica in esame, viceversa, un valore intrinseco basso e un degrado alto daranno luogo a un grado di sensibilità basso. Nei casi intermedi la sensibilità del paesaggio potrà essere considerata media. Il grado di sensibilità è quindi calcolato come sottrazione algebrica del grado di degrado a quello di valore intrinseco.

La traduzione dei dati di *sensibilità* è il momento essenziale della procedura di valutazione di impatto paesaggistico. Quest'ultima, infatti, deve poter esprimere valori quantitativi e soglie di definizione della compatibilità. Il valore di sensibilità può variare da un massimo di 9 ad un minimo di -3.

Il giudizio di *qualità paesaggistica*, *degrado*, *valore intrinseco*, *sensibilità* e *capacità di carico* i vari *sistemi e ambiti* sono attribuiti alle seguenti *categorie*:

- **Significato ambientale** (riferito alle sotto-classi: *sistemi naturalistici e paesaggi agrari*)
- **Patrimonio culturale** (riferito a: *sistemi insediativi storici, sistemi tipologici di forte caratterizzazione locale e sovra locale, beni archeologici*).
- **Frequentazione del paesaggio** (riferito a: *ambiti a forte valore simbolico e/o a forte frequentazione; percorsi panoramici o ambiti di percezione da punti o percorsi panoramici*). Le suddette categorie vengono di seguito analizzate in modo dettagliato con le specifiche relative al contesto territoriale analizzato. Per ciascuna categoria si da, inoltre, chiarimento delle procedure e dei criteri utilizzati al fine di assegnare i gradi di valore, di degrado e di sensibilità.

Tabella: Matrice delle valenze, criticità e vulnerabilità delle risorse paesaggistiche dell'area- stato attuale

| Risorse paesaggistiche | | qualità | | | rarietà | valore (qualità +rarietà) | degrado | SENSIBILITÀ (valore-degrado) | MEDIA |
|---------------------------------------|--|-----------|-----------------|-------------------|---------|---------------------------|---------|------------------------------|-------------|
| | | integrità | qualità scenica | rappresentatività | | | | | |
| Significato storico-ambientale | <i>sistemi naturalistici</i> | 0 | 1 | 1 | 1 | 1,6 | 2 | -0,4 | -0,2 |
| | <i>paesaggi agrari</i> | 1 | 1 | 1 | 1 | 2 | 2 | 0 | |
| Patrimonio culturale | <i>sistemi insediativi storici</i> | 0 | 0 | 1 | 1 | 1,33 | 2 | -0,66 | 0,88 |
| | <i>sistemi tipologici di forte caratterizzazione locale e sovra locale</i> | 1 | 2 | 2 | 1 | 2,66 | 2 | 0,66 | |
| | <i>patrimonio archeologico</i> | 2 | 2 | 3 | 3 | 4,66 | 2 | 2,66 | |
| Frequentazione del paesaggio | <i>centri abitati;</i> | 0 | 1 | 1 | 0 | 0,66 | 1 | -0,34 | 1,32 |
| | <i>punti di interesse turistico-panoramici di interesse;</i> | 1 | 1 | 3 | 3 | 4,66 | 1 | 3,66 | |
| | <i>punti di interesse turistico- luoghi di patrimonio naturalistico;</i> | 0 | 0 | 1 | 1 | 1,66 | 1 | 0,66 | |

L'analisi descritta nel paragrafo relativo alle *Caratteristiche del paesaggio* è sintetizzata in questa matrice ove i gradi di valore intrinseco, di degrado e di vulnerabilità sono espressi mediante numeri per il cui significato si rimanda alla spiegazione contenuta nel medesimo paragrafo.

28. POTENZIALI EFFETTI SUL PAESAGGIO DEL PROGETTO

Durante la fase di realizzazione del progetto in questione, gli effetti sul paesaggio sono ritenuti poco significativi in considerazione dei seguenti elementi:

- le aree di cantiere investono spazi di superficie limitati, nei quali verrà posizionato il box di cantiere ed i materiali necessari per la realizzazione dell'impianto;
- i lavori non comporteranno scavi e/o movimentazioni significative di terreno;
- l'area vasta su cui insiste l'opera non presenta elementi contraddistinguibili in qualificanti e di pregio;
- la fase di costruzione dell'opera sarà temporanea e di breve durata.

Effetti paesaggistici nella fase di esercizio – matrice

Il sito su cui insiste il presente progetto con le sue caratteristiche qualitative e dimensionali risulta ottimale e che non insiste né su beni, né su aree vincolate, come enunciato in precedenza.

L'analisi *in situ* supportata dallo studio delle foto panoramiche dell'area di intervento è stata inoltre utile per comprendere le relazioni di intervisibilità del sito di intervento con le zone sensibili dal punto di vista paesaggistico o storico-culturale.

Da tale studio è emerso che l'impianto, una volta realizzato, sarà visibile solo da alcuni punti sensibili non dando comunque luogo a considerevoli alterazioni dell'assetto paesaggistico.

L'orografia del terreno, tendenzialmente pianeggiante, consente la visuale del complesso solo da posizioni ravvicinate dalle quali l'impatto visivo dell'impianto è mitigato in modo pressoché totale dalla fascia arborea che circonda l'intero Sito. Nello specifico, le potenziali alterazioni dell'assetto paesaggistico sono state valutate considerando "l'emergenza visiva generata" e cioè analizzando la variazione di altezza media sul piano di campagna e la variazione della percezione dell'area di intervento sullo sfondo del paesaggio.

Per quanto riguarda il potenziale impatto visivo dovuto alla presenza delle strutture del nuovo impianto esso può essere, in linea generale, attribuito principalmente a due fattori:

➤ **le caratteristiche dell'impianto:**

- estensione dell'impianto nel suo complesso,
- dimensione, materiale e colore dei singoli pannelli e loro distribuzione e distanza.

- strutture per il cantiere
- **la qualità e il tipo di paesaggio:**
- riconoscibilità e integrità di caratteri peculiari e distintivi (naturali, antropici, storici, culturali, simbolici,...)
- qualità visive, sceniche e panoramiche
- caratteri di rarità
- degrado (perdita, deturpazioni di risorse naturali e di caratteri culturali, storici, visivi, morfologici, testimoniali)
- il fatto che esso sia più o meno aperto

I potenziali effetti del progetto sulla componente paesaggio sono da considerare non solo relativamente alla presenza fisica delle strutture del nuovo impianto fotovoltaico in fase di esercizio ma anche alla presenza del cantiere, dei macchinari di lavoro e degli stoccaggi di materiale durante la fase di realizzazione.

Il Piano Paesistico Regionale ha definito degli indirizzi specifici relativi ai vari Ambiti di paesaggio. Per quanto riguarda l'Ambito della Piana del Rio Mannu e di Ozieri;

Per la verifica della compatibilità paesaggistica sono state assunte le seguenti categorie:

- significato storico ambientale;
- patrimonio culturale;
- frequentazione del paesaggio.

Considerando il fatto che l'impianto fotovoltaico e i suoi elementi costituenti sono strutture che potrebbero interagire e relazionarsi con altri elementi del paesaggio è stato curato il loro inserimento nell'ambiente in modo da minimizzare gli effetti di trasformazione dello specifico paesaggio di riferimento.

La continuità, l'assetto e i caratteri paesistici dei tessuti naturali e degli elementi antropici esistenti saranno rispettati dalla presenza dell'intervento per i seguenti motivi:

- L'opera di progetto non prevede interventi significativi di carattere infrastrutturale e l'impatto visivo è pressoché eliminato in quanto la zona occupata dalle installazioni impiantistiche verrà circondata da barriere visive arbustive che, compatibilmente con la necessità di consentire all'irraggiamento solare di raggiungere i pannelli, impediranno la percezione dell'impianto da punti di vista ravvicinati o ubicati a quote più basse o vicine a quella dell'impianto stesso.

- Non è prevista alcuna interazione con i manufatti esistenti nell'area. Il suolo sarà piantumato con una fascia arborea perimetrale di olivi e mirto e tra le interfile si coltiverà la vite per uva da tavola.

Infine, la tipologia dei manufatti di progetto presenta un carattere estremamente frazionato, con occupazione diradata del suolo; questo consente di:

- lasciare la permeabilità e quindi la presenza della fauna e della vegetazione;
- non si crea un continuum di strutture accavallate, ma una successione di elementi sufficientemente armonizzati con distanze variabili.

A ciascuna categoria con cui si è deciso di descrivere il paesaggio attuale è stata attribuita una delle classi di impatto paesaggistico in base alla vulnerabilità delle sottoclassi, al rapporto di vicinanza con il sito dell'impianto fotovoltaico e alla visibilità dell'impianto.

I risultati sono sintetizzati nella Matrice dell'impatto paesaggistico dell'impianto agro-fotovoltaico (seguito tabella) e tengono conto delle caratteristiche, della dimensione e della quota orografica dell'impianto, della descrizione delle attuali qualità del paesaggio analizzate e degli ambiti ove si ha percezione visiva dell'impianto. Lo studio dell'eventuale impatto sul paesaggio considera vari fattori connessi alla sua fruizione e quindi non limitati alla percezione dell'impianto. Gli ambiti da cui si ha percezione dell'impianto sono da intendersi nel contesto dell'indagine quali soggetti potenzialmente più impattati.

Tabella: Matrice dell'impatto e della compatibilità paesaggistica dell'impianto Fotovoltaico

| Risorse paesaggistiche | appartenenza a prossimità | | | Visibilità dell' impianto (0,1,2o3) | Sensibilità | Tot.Per l'indice di impatto (appartenenza a prossimità + vulnerabilità) | Indice di Impatto Paesaggistico i.p. (Σ sottoclassi analizzate) | Classe dell'indice di impatto paesaggistico | |
|---------------------------------------|---|-----------------------------------|--|--|--------------------|--|--|--|-----------------------------------|
| | 2 Il sito è in: | 1 Il sito è prossimo a: | 0 Il sito non è in prossimità: | | | | | | |
| Significato storico-ambientale | <i>Sistemi naturalistici</i> | | 1 | | 1 | -0,4 | 0,4 | 0,7 | IV Compatibilità alta |
| | <i>Paesaggi agrari</i> | 2 | | | 1 | 0 | 3 | | |
| Patrimonio culturale | <i>sistemi insediativi storici</i> | | | 0 | | -0,66 | -0,66 | 1,88 | IV Compatibilità media |
| | <i>sistemi tipologici di forte caratterizzazione locale e sovralocale</i> | | 1 | | | 0,66 | 2,66 | | |
| | <i>patrimonio archeologico</i> | | 1 | | | 2,66 | 3,66 | | |
| Frequenta | <i>centri abitati</i> | | | 0 | 0 | -0,34 | -0,34 | | |

| | | | | | | | | | |
|----------------------------|---|--|---|--|---|------|------|---|------------------------------------|
| zione del paesaggio | <i>punti di interesse turistico–punti panoramici e di interesse</i> | | 1 | | 1 | 3,66 | 4,66 | 2 | III Compatibilità media |
| | <i>punti di interesse turistico–luoghi legati al patrimonio naturalistico</i> | | 1 | | 1 | 0,66 | 1,66 | | |

| Valore Indice | CATEGORIA | VALUTAZIONE |
|--------------------|------------------------------------|--|
| $11 \leq I \leq 8$ | I Incompatibilità | Gli interventi previsti dal Progetto sono assolutamente incompatibili con il contesto paesaggistico del territorio considerato all'interno di un raggio di 4km. L'intervento analizzato risulta incompatibile. |
| $4 \leq I \leq 8$ | II Compatibilità scarsa | Gli interventi previsti dal Progetto sono scarsamente compatibili con il contesto paesaggistico del territorio considerato all'interno di un raggio di 4 km. La realizzazione de manufatti previsti dal Progetto deve essere sottoposta a particolari prescrizioni e, in fase progettuale, è necessario privilegiare le ipotesi che minimizzano gli impatti sulle Componenti più sensibili (ricavabili dai valori dei vettori di impatto). L'intervento analizzato ha una compatibilità scarsa. |
| $1 \leq I \leq 4$ | III Compatibilità media | Il contesto paesaggistico del territorio considerato all'interno di un raggio di 4km è tale da "sostenere" senza particolari problemi i manufatti previsti dal Progetto. Si consiglia in fase progettuale di porre particolare attenzione ai possibili impatti sulle componenti ambientali più sensibili (ricavabili Dai valori dei vettori di impatto). L'intervento analizzato ha una compatibilità sufficiente. |
| $I \leq 1$ | IV Compatibilità alta | Il contesto paesaggistico del territorio considerato all'interno di un raggio di 4km è idoneo ad ospitare i manufatti previsti dal Progetto. L'intervento analizzato ha una compatibilità alta. |

29. INTERVISIBILITÀ E FOTOINSERIMENTI DELL'INTERVENTO PROPOSTO

Lo studio di compatibilità paesaggistica è stato effettuato all'interno dell'ambito di potenziale visibilità dell'impianto definito dai rilievi fisici del territorio. Al di fuori di tale ambito l'impianto non è mai visibile. Per definire ambiti di visuale effettivi, cioè gli ambiti nei quali è possibile riscontrare un potenziale impatto visivo del progetto è stato costruito un modello digitale del terreno attraverso il quale si sono individuate le aree di visibilità dell'opera.



Figura 24: Inserimento simulazione impianto su ortofoto

Tale modello consiste in un D.T.M. che ha permesso di realizzare la carta dell'intervisibilità con la tecnica di analisi spaziale (Geoprocessing) sviluppata tramite l'altimetria del territorio. Le aree da cui è percepibile l'impianto sono pertanto delimitate da elementi morfologici (crinali, fiumi etc.) e/o barriere antropiche (rilevati stradali, edificato etc.).

La carta dell'intervisibilità riporta i calcoli effettuati tramite GIS supportati da campagna fotografica e foto aeree. I punti di ripresa fotografica sono stati collocati all'interno degli ambiti visuali e in corrispondenza degli elementi sensibili del territorio indicati dal PPR. Le riprese fotografiche consentono di valutare se l'impianto è realmente visibile da tali punti e tracciati, oppure se rimane celato per la presenza di macchie vegetazionali, di dislivelli o altri elementi e il potenziale impatto visivo prodotto dalla presenza dell'impianto nel contesto paesaggistico. Con la tecnica del fotoinserimento, si visualizza l'effettivo impatto sul paesaggio dell'impianto dai diversi punti del territorio.

L'analisi fin qui descritta ha anche consentito di valutare le caratteristiche complessive del mosaico paesaggistico e delle singole tessere che lo caratterizzano, in relazione alla morfologia del territorio e all'uso del suolo. In conclusione, lo studio paesaggistico sopra esposto e definito tramite il modello informatico e i foto inserimenti, ha evidenziato che le aree da cui è realmente percepibile l'impianto si limitano ad alcune aree circoscritte in un ambito di 1 km.

All'interno di tale ambito l'impianto fotovoltaico risulta visibile prima della crescita delle misure mitigative soltanto se ci si inoltra all'interno del sito, da qui il progetto, con i relativi interventi naturalistici, appare integrato nel contesto non apportando trasformazioni squalificanti.

In questi ambiti il progetto ha un impatto visivo basso perché inserito in un ambiente già trasformato dalla presenza delle infrastrutture ed attività industriali delle aree circostanti, si fa

presente infatti che sono presenti diversi impianti di energie rinnovabili classificate come impianti eolici. Inoltre, l'impianto è strategicamente schermato dalla siepe perimetrale che oltre a contribuire alla sua integrazione, migliora la qualità scenica dell'impianto.

L'elaborato completo dei fotoinserti si trova come allegato alla relazione paesaggistica REL PAES 02 FOTOINSERIMENTI con l'analisi completa del sito d'impianto.



Figura 25: Inserimento simulazione impianto su foto aerea – Vista a volo di uccello Est



Figura 25: Inserimento simulazione impianto su foto aerea – Vista a volo di uccello Ovest

In conclusione, lo studio paesaggistico sopra esposto e definito tramite il modello informatico e i fotoinserti, ha evidenziato che le aree da cui è realmente percepibile l'impianto si limitano ad alcune aree circoscritte in un ambito di 1 km.

All'interno di tale ambito l'impianto fotovoltaico risulta poco visibile dal contesto e esclusivamente in corrispondenza della viabilità limitrofa e limitatamente alla sua opera di mitigazione costituita dalla siepe perimetrale. Si può affermare con certezza che l'impianto si integra perfettamente nel paesaggio senza arrecare disturbo alla fruibilità visiva.

30. CUMULABILITÀ VISIVA E FOTOINSERIMENTI DELL'INTERVENTO PROPOSTO CON ALTRI IMPIANTI FOTOVOLTAICI

Con la D.G.R. n. 45/24 del 2017, progetti elencati nell'allegato B1, in applicazione dei criteri e delle soglie definiti dal Ministero dell'ambiente e della tutela del territorio e del mare 30 Marzo 2015 pubblicato nella Gazzetta Ufficiale n° 84 dell' 11 aprile 2015, la Regione Sardegna ha fornito gli indirizzi per la valutazione degli impatti cumulativi degli impianti a fonti rinnovabili (FER) nelle procedure di valutazione di impatto ambientale. Per "impatti cumulativi" si intendono quegli impatti (positivi o negativi, diretti o indiretti, a lungo e a breve termine) derivanti da una pluralità di attività all'interno di un'area o regione, ciascuno dei quali potrebbe non risultare significativo se considerato nella singolarità.

La D.G.R. n. 45/24 del 2017 "Indirizzi applicativi per la valutazione degli impatti cumulativi di impianti di produzione di energia da fonti rinnovabili nella Valutazione di Impatto Ambientale - Regolamentazione degli aspetti tecnici e di dettaglio" individua gli ambiti tematici che devono essere valutati e consideranti al fine di individuare gli impatti cumulativi che insistono su un dato territorio:

Tema I: impatto visivo cumulativo;

Tema II: impatto su patrimonio culturale e identitario;

Tema III: tutela della biodiversità e degli ecosistemi;

Tema IV: impatto acustico cumulativo

Tema V: impatti cumulativi su suolo e sottosuolo (sottotemi: I consumo di suolo; II contesto agricolo e colture di pregio; III rischio idrogeologico).

Per le componenti relative ai sottosistemi ecologico – agricolo si rimanda alla Relazione Agronomica allegata.

Anche al fine di pervenire alla valutazione degli impatti cumulativi e alla loro applicazione omogenea su tutto il territorio regionale, nonché di orientare le valutazioni in capo alle diverse autorità competenti, è necessario disporre di una base comune e condivisa di informazioni che comprenda anche il complesso dei progetti realizzati, di quelli già muniti del provvedimento di autorizzazione unica, di quelli in corso di valutazione e di quelli ancora da valutare.

LEGENDA

| | |
|---|-------------------------|
|  | IMPIANTO |
|  | IMPIANTI FOTOVOLTAICI |
|  | PERIMETRAZIONE IMPIANTO |
|  | FASCIA KM. 1,00 |
|  | FASCIA KM. 3,00 |
|  | FASCIA KM. 5,00 |

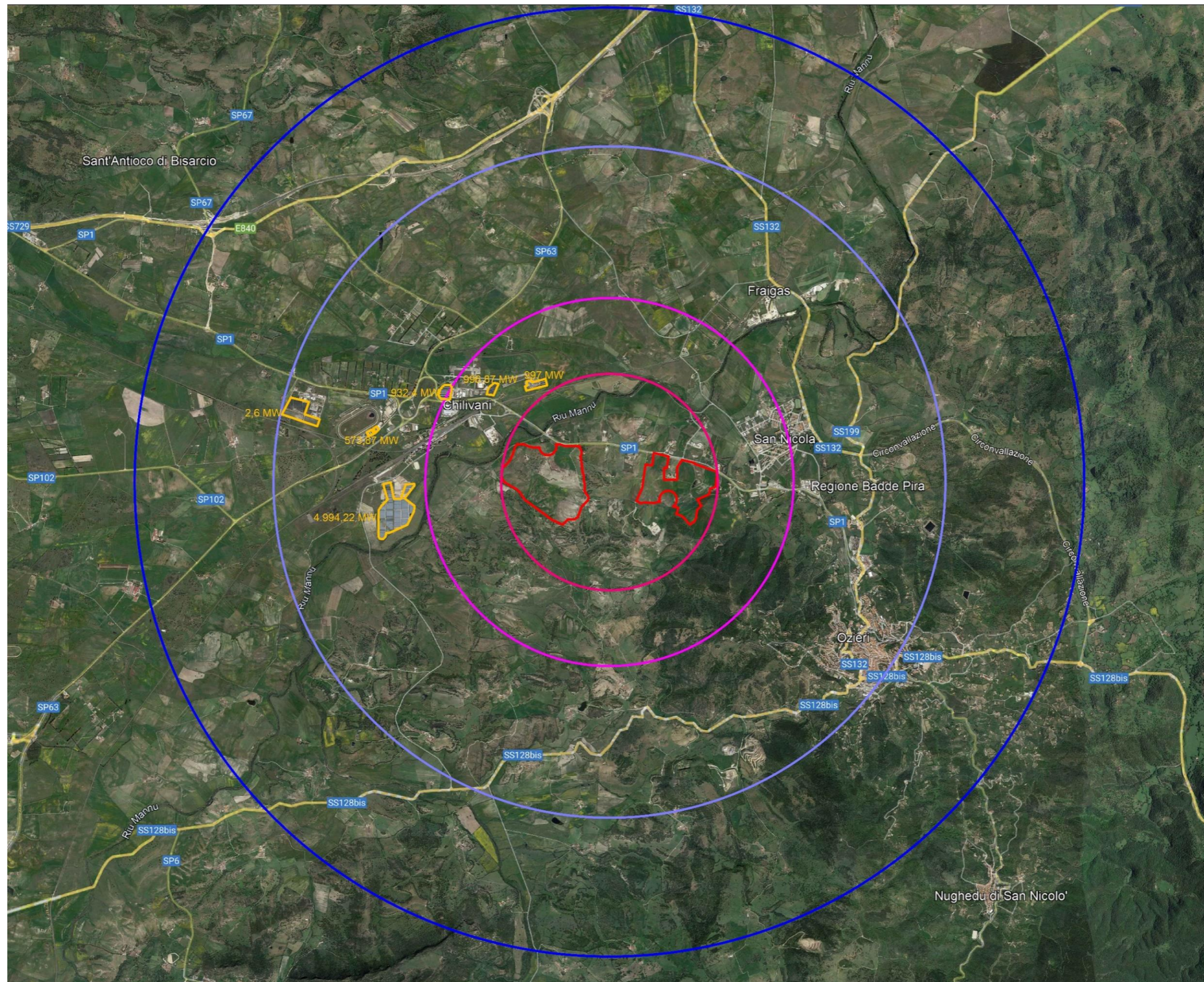

La mappa rappresenta l'impianto fotovoltaico in progetto rispetto alle installazioni appartenenti alla stessa categoria progettuale (DM 30 Marzo 2015) attualmente in esercizio, quindi con iter autorizzativo concluso positivamente e bordati con il colore giallo mentre, con la bordatura di colore rosso è indicato l'impianto Agrofotovoltaico in progetto.

Al fine di ridurre e/o annullare i potenziali effetti negativi verranno adeguatamente valutati i termini di "mitigazione" come indicato all'interno del presente Studio di Impatto Ambientale nonché il possibile inserimento di attività compensative e sperimentali che renderanno il progetto funzionale agli obiettivi di decarbonizzazione che lo stato Italiano ha deciso di imporsi.



Figura 26: Effetto Cumulo ampio raggio su ortofoto



Figura 27: Effetto Cumulo corto raggio su ortofoto

31. REVERSIBILITA' DEGLI IMPATTI, EFFETTI BENEFICI E MISURE DIRIDUZIONE E COMPENSAZIONE DEGLI IMPATTI

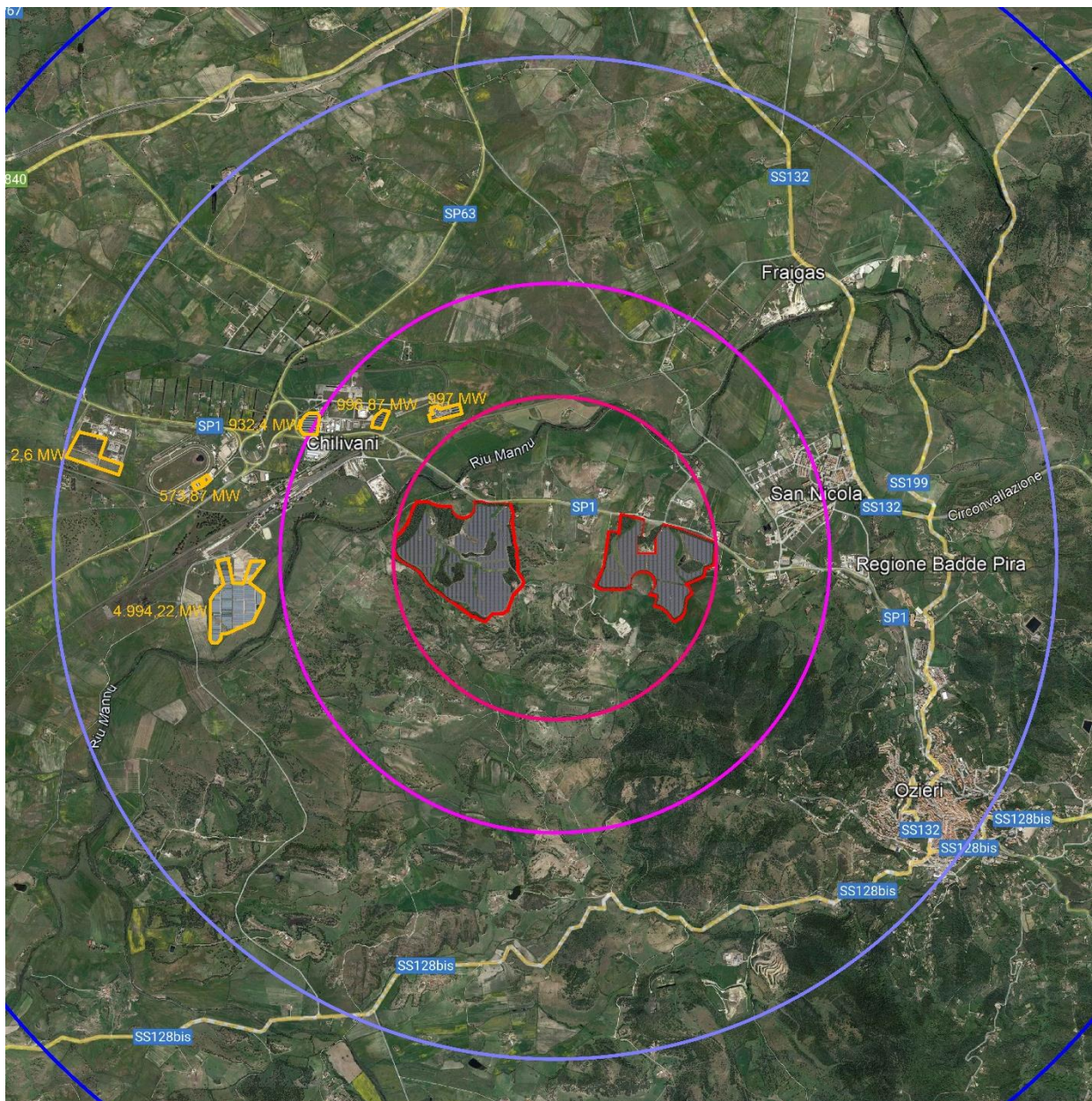
REVERSIBILITÀ DEGLI IMPATTI

L'impianto fotovoltaico, come descritto in precedenza, prevede una struttura di supporto dei moduli costituita da un telaio metallico, che, una volta arrivati al momento della dismissione dell'impianto (la fine della sua attività fisiologica è di circa 25-30 anni dalla sua realizzazione), sarà facilmente smaltita, con la possibilità di riciclare la quasi totalità degli elementi costituenti (alluminio, acciaio, silicio, vetro, rame, plastica) secondo le procedure stabilite dalle normative vigenti al momento.

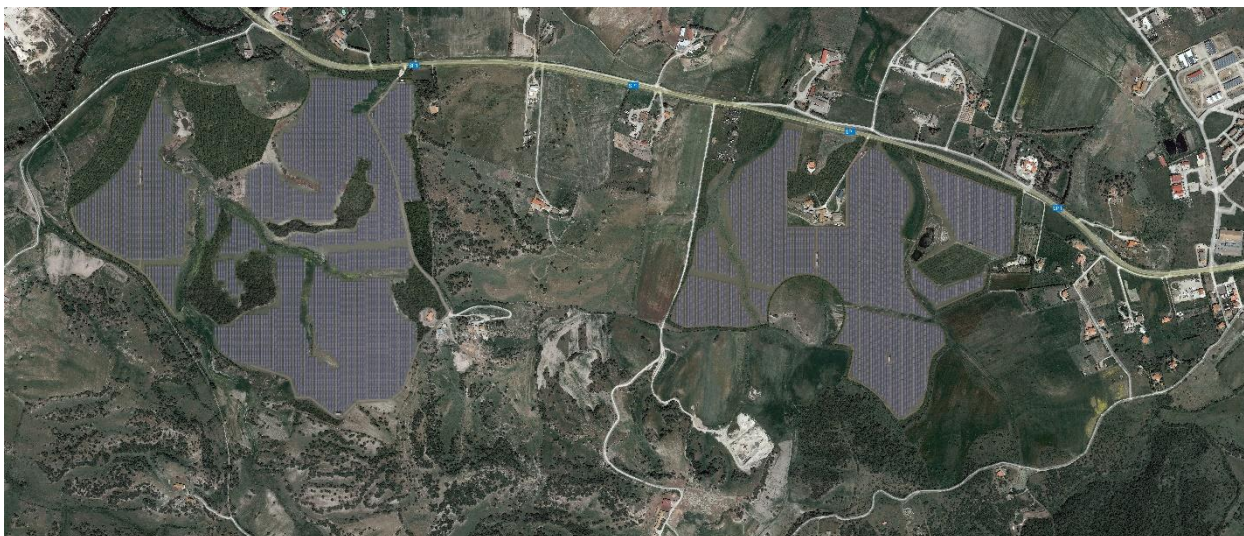
La rimozione delle fondazioni in calcestruzzo avverrà con modalità e mezzi idonei che mantengano integri gli elementi di modo da evitare lo sbriciolamento dei materiali costituenti e la conseguente dispersione nel terreno. Così come per l'impianto fotovoltaico, anche i materiali costituenti il calcestruzzo armato, a seguito di valutazione economica, potranno essere riciclati previa la separazione delle parti ferrose da quelle inerti e la vagliatura del materiale. Il materiale riciclato sarà quindi reimpiegato per la realizzazione di materiali come i sottofondi, i massetti, secondo quanto indicato dalla normativa italiana che non consente che il calcestruzzo armato possa essere riciclato al fine di ottenere un altro calcestruzzo armato con pari prestazioni e funzioni.

Per quanto riguarda l'inverter, l'apparecchiatura che trasforma l'energia elettrica prodotta da continua in alternata, alla fine del periodo di funzionamento, sarà rimosso e se ancora funzionante riutilizzato per altri impianti o inviato ad impianti di recupero dei beni elettronici. Per quanto riguarda i cavi elettrici di collegamento saranno rimossi dai loro alloggiamenti e inviati agli impianti di recupero dei metalli presenti (rame). Da quanto sopra si deduce che le operazioni di dismissioni non comporteranno la produzione di residui pericolosi da avviare in discarica. Saranno inoltre facilmente realizzate le opere di rinverdimento dei terreni dopo la rimozione dei pannelli, in quanto tali strutture non danneggiano in alcun modo le porzioni di terreno ad esse sottostanti, essendo ancorate a terra in modo puntuale e non prevedendo nessun intervento di artificializzazione del suolo. Non essendo necessario utilizzare sostanze inquinanti per il funzionamento dell'impianto, l'area di ubicazione dell'impianto non dovrà essere bonificata. La seconda è che una volta rimossi pannelli e la cabina di trasformazione, il paesaggio e la sua visibilità ritorneranno interamente alla condizione ante-operam con costi sostenibili. Attualmente uno dei punti maggiormente dibattuti in sede decisionale è il grado di reversibilità degli impatti potenziali. La reversibilità consiste nella capacità dell'ambiente di recuperare la condizione precedente alla manifestazione del disturbo. Nel caso degli impianti fotovoltaici, questo si traduce nel fatto che nel territorio interessato sarà già presente la copertura vegetale. Lo smantellamento relativo dei pannelli fotovoltaici comporta solo la liberazione della porzione di suolo su cui era posizionato con la conseguente possibilità di totale recupero della vegetazione circostante con costi di ripristino totale assai limitati. La semplicità delle procedure di smantellamento dell'impianto, alla fine della sua attività fisiologica (30 anni), ci porta a dover fare alcune importanti considerazioni. La prima è che non utilizzando sostanze inquinanti per il suo funzionamento, l'area di ubicazione dell'impianto non dovrà essere bonificata, cosa che avviene per qualsiasi attività di carattere industriale. La seconda è che una volta rimossi pannelli, strutture di sostegno e la cabina di trasformazione, il paesaggio e la sua visibilità ritorneranno interamente alla condizione ante-operam con costi sostenibili.

EFFETTI BENEFICI SULL'AMBIENTE

La produzione di energia da fonti rinnovabili produce un grande vantaggio in termini ambientali e di ricaduta sul territorio. L'energia prodotta dall'impianto di progetto, infatti, consentirà di ottenere un notevole risultato nell'ambito dello sviluppo delle politiche ambientali, con evidenti ricadute positive, anche in termini di immagine, per l'intero territorio comunale e del territorio circostante, in quanto contributo "locale" al problema "globale" del riscaldamento del pianeta per "effetto serra" indotto dalle emissioni climalteranti, connesse alle attività umane.

INDIVIDUAZIONE DELLE MISURE DI PROTEZIONE E MITIGAZIONE

La fase finale dello studio di impatto individua ed illustra in forma più esaustiva le misure di mitigazione essenziali al fine della riduzione degli impatti residui messi in evidenza nello stesso. Le opere di mitigazione e compensazione si fondano sul principio che ogni intervento deve essere finalizzato ad un miglioramento e della qualità paesaggistica complessiva dei luoghi, o, quanto meno, deve garantire che non vi sia una diminuzione delle sue qualità, pur nelle trasformazioni. Le misure di miglioramento sono state individuate sulla base della lettura degli effetti dell'intervento sulle attuali caratteristiche dei luoghi, fra cui la loro eventuale reversibilità. Dall'analisi dei possibili effetti dell'intervento sulle attuali caratteristiche dei luoghi, si individuano le opportune opere di compensazione, che possono essere realizzate anche prima della realizzazione dell'intervento, all'interno dell'area di intervento, ai suoi margini, ovvero in un'area lontana ed in tempi diversi da quelli dell'intervento stesso; in quest'ultimo caso, l'amministrazione può individuare un'area comune su cui concentrare i contributi e le azioni di compensazione da realizzare nel tempo a spese ed eventualmente a cura dei soggetti interessati.

Misure di protezione e mitigazione - Fase di cantiere

Le misure che saranno adottate durante la fase di costruzione dell'impianto fotovoltaico al fine di minimizzare gli impatti residui sono di seguito sintetizzate:

1. massimizzare il recupero del suolo vegetale durante le operazioni di scavo e riutilizzo dello stesso per i successivi ripristini (piste e cabine);
2. localizzazione delle aree di servizio alla costruzione (piazzole e aree di cantiere) in punti di minima copertura vegetale;
3. ricopertura vegetale, con specie erbacee e arboree autoctone, delle piazzole fino al limitare dei pannelli fotovoltaici e delle piste di accesso;
4. massimizzare il recupero e il riutilizzo dei materiali inerti di scavo per le successive sistemazioni delle strade, ingressi ecc.;
5. utilizzo di macchinari silenziosi;
6. interrimento degli elettrodotti;
7. realizzazione solo di strade non asfaltate;

La realizzazione dell'intervento nella stagione primaverile, estiva o al più di inizio autunno consentirà di beneficiare dei seguenti vantaggi:

- l'accesso delle macchine operatrici e degli automezzi pesanti sui terreni asciutti limita al minimo gli effetti di costipazione dei suoli;
- migliore operabilità e pulizia durante le limitate operazioni di movimentazione terreno e/o di scavo.

Altre misure di mitigazione saranno le seguenti:

- eventuali scavi (in genere non previsti) resteranno aperti solo per il tempo minimo indispensabile;
- lo stato originario dei luoghi sarà ripristinato con lo stesso terreno movimentato od risulta da eventuali scavi;
- una volta terminati i lavori, in tutte le aree interessate dagli interventi (aree utilizzate per i cantieri, eventuali carraie di accesso, piazzole, ecc.), si provvederà alla pulizia ed al ripristino dei luoghi, senza dispersione di materiali, quali spezzoni di conduttore, spezzoni o frammenti di ferro, elementi di isolatori, ecc..

Le scelte delle tecnologie e delle modalità operative per la gestione del cantiere saranno dettate, oltre che dalle esigenze tecnico-costruttive, anche dalla necessità di contenere il minimo la produzione di materiale di rifiuto, limitare la produzione di rumori e polveri dovuti alle lavorazioni direttamente ed indirettamente collegate all'attività del cantiere. La produzione di polveri che si verifica durante le fasi di preparazione del sito, escavazioni dei cavidotti, e loro successivo riempimento, per quanto poco significativa rispetto ad altri tipi di cantiere, verrà ulteriormente ridotta dalla regolare annaffiatura delle superfici di lavorazione. Per quanto riguarda le emissioni in atmosfera si provvederà all'utilizzo laddove possibile di automezzi dotati di marmitta catalitica. Per quanto riguarda gli impatti da emissione acustica, i mezzi meccanici fissi e mobili utilizzati, se necessario verranno dotati di silenziatori al fine di contenere le emissioni sonore. La definizione e la dinamica del layout di cantiere sarà effettuata in modo che nelle varie fasi di avanzamento lavori, la disposizione delle diverse componenti del cantiere (macchinari, servizi, stoccaggi, magazzini) siano poste a sufficiente distanza dalle aree esterne al cantiere e laddove praticabile, ubicate in aree di minore accessibilità visiva. Tali accorgimenti consentiranno di attenuare le compromissioni di qualità paesaggistica legate alle attività di cantiere, fattori che comunque si configurano come reversibili e contingenti alle fasi di lavorazione e che incidono su un'area già caratterizzata dalla presenza di impianti e macchinari.

MISURE DI PROTEZIONE E MITIGAZIONE - FASE DI ESERCIZIO

In fase di esercizio saranno eseguite le seguenti misure di mitigazione:

- terminata la fase di cantiere e di costruzione sarà ripristinato il manto erboso tra le varie strutture dell'impianto, laddove eventualmente fosse parzialmente compromesso durante la fase di cantiere e preparato lo stesso per le piantumazioni previste tra le interfile al fine di poter condurre adeguatamente il fondo;
- durante tutto il periodo di esercizio dell'impianto è previsto un servizio continuo di controllo, sorveglianza e manutenzione, che permetterà di verificare e quindi di intervenire qualora si verificasse qualsiasi tipo di disfunzione sull'impianto, non solo in termini produttivi, ma anche in termini di gestione e cura delle aree di impianto;
- per evitare il potenziale impatto dato dalle emissioni acustiche della cabina inverter durante la fase di esercizio dell'impianto, la cabina verrà opportunamente insonorizzata secondo la tecnologia prevista dalla casa costruttrice;
- mitigazione visiva della recinzione con una fascia arborea perimetrale;
- realizzazione di aperture nella rete dimensionate in funzione di consentire il libero passaggio dei piccoli mammiferi e dell'avi-fauna.

Misure di protezione e mitigazione - Fase di dismissione

Al termine dell'esercizio dell'impianto, ci sarà una fase di dismissione e demolizione delle strutture e dei tralicci, che restituiranno le aree al loro stato originario, preesistente al progetto. In particolare, sarà assicurato il totale ripristino del suolo agrario originario, anche mediante pulizia e smaltimento di eventuali materiali residui, quali spezzoni o frammenti metallici, frammenti di cemento, ecc..

32. PRINCIPALI ALTERNATIVE PRESE IN ESAME

Lo studio delle possibili alternative ha condotto alla conclusione che il progetto per la realizzazione dell'impianto fotovoltaico risulta completamente appropriato nel contesto territoriale in quanto risponde efficacemente sia ai criteri generali di compatibilità, coerenza e efficacia del quadro urbanistico, delle scelte operate a livello regionale per rispondere al fabbisogno energetico, di sviluppo, di innovazione tecnologico e riduzione delle emissioni

inquinanti della Regione, delle esigenze di diversificazione dalle fonti primarie, e della massimizzazione delle economie di scala con riduzione, tra l'altro dei costi di trasporto dell'energia, sia perché non insiste in aree caratterizzate da criticità ambientale e contribuisce all'espansione di un settore che offre ottime potenzialità per aumentare l'occupazione locale.

Sono state considerate le possibili alternative non strutturali, di processo e strutturali, di sito/localizzazione, compresa l'alternativa zero, in riferimento all'analisi ambientale, progettuale e socio-economica alla base della formulazione delle stesse. L'indicazione dei criteri alla base delle scelte e relative elaborazione giustificano la proposta di un'unica opzione tipologica o localizzativa.

Aspetto cruciale dello studio è la verifica della localizzazione dell'opera e la valutazione di altri ipotetici scenari progettuali intendendo con questo sia la valutazione di siti alternativi, che soluzioni anche tecnologiche per confrontarne l'efficacia nella riduzione degli impatti ambientali. I criteri per la scelta localizzativa derivano dallo studio delle componenti del paesaggio e dalla stima degli impatti sui vari comparti ambientali con riferimento alle varie fasi di cantierizzazione, funzionamento e dismissione, considerando le conseguenze delle azioni funzionali alla realizzazione della stessa, quali movimentazione di materiali e traffico indotto, produzione di polveri e rumore, sbancamenti, alterazioni del drenaggio superficiale e sub-superficiale, smaltimento e/o recupero di rifiuti, ecc.. La stima finale degli impatti non eliminabili tramite l'applicazione di misure di minimizzazione degli impatti, pone a confronto le alternative progettuali e il progetto proposto con l'alternativa zero, riunendo in un quadro sinottico gli elementi di valutazione relativi agli effetti positivi e negativi delle opzioni di trasformazione sui comparti/sistemi ambientali. La valutazione complessiva, che deriva dall'esame dei vari aspetti considerati, consente di individuare l'alternativa migliore e di evidenziare gli impatti residui della soluzione prescelta. Per quanto concerne l'indagine specifica e approfondita condotta sul progetto proposto, si rimanda all'apposito *Quadro Ambientale* contenuto nel SIA.

Le possibili alternative considerate sono state classificate secondo le seguenti tipologie:

1. Alternativa zero

2. Alternative non strutturali:

misure per prevenire la domanda prevista

- misure alternative per realizzare lo stesso obiettivo

3. Alternative di processo o strutturali:

- alternative di progetto

- fasi temporali (costruzione, gestione, dismissione)
 - alternative di input (ad es. materie prime)
4. Alternative di localizzazione:
- alternative di tracciato (migliore viabilità)
 - alternative di sito di installazione (ambiente meno sensibile)
5. Alternative di tecnologia

33. ALTERNATIVA ZERO

L'analisi è volta alla caratterizzazione dell'evoluzione del sistema nel caso in cui l'opera non venisse realizzata al fine di valutare la miglior soluzione possibile dal punto di vista ambientale, sociale ed economico.

Alla base di tale valutazione è presente la considerazione che, in relazione alle attuali linee strategiche nazionali ed europee che mirano a incrementare e rafforzare il sistema delle “energie rinnovabili”, nuovi impianti devono comunque essere realizzati.

Infatti la L'UE ha stabilito autonomamente degli obiettivi in materia di clima ed energia per il 2020, il 2030 e il 2050.

a) Obiettivi per il 2020:

- ridurre le emissioni di gas a effetto serra almeno del 20% rispetto ai livelli del 1990;
- ottenere il 20% dell'energia da fonti rinnovabili;
- migliorare l'efficienza energetica del 20%;

b) Obiettivi per il 2030:

- ridurre del 40% i gas a effetto serra;
- ottenere almeno il 27% dell'energia da fonti rinnovabili;
- aumentare l'efficienza energetica del 27-30%;
- portare il livello di interconnessione elettrica al 15% (vale a dire che il 15% dell'energia elettrica prodotta nell'Unione può essere trasportato verso altri paesi dell'UE);

c) Obiettivi per il 2050:

- tagliare dell'80-95% i gas a effetto serra rispetto ai livelli del 1990.

Ad oggi l'UE è sulla buona strada per raggiungere gli obiettivi fissati per il 2020:

- gas serra ridotti del 18% tra il 1990 e il 2012;
- la quota di energie rinnovabili è passata dall'8,5% del 2005 al 14,1% del 2012;
- si prevede un aumento dell'efficienza energetica del 18–19% entro il 2020. Siamo appena al di sotto dell'obiettivo del 20%, ma possiamo raggiungerlo se gli Stati membri applicheranno tutte le normative dell'UE necessarie.

L'ubicazione del progetto così come presentato nasce dalla disponibilità dei proprietari a destinare i terreni a tale finalità per la scarsa utilizzazione agro-economica dei terreni, naturalmente anche l'ampliamento della stazione elettrica (SE) di Smistamento a 150 kV della RTN, farà sì che la corrente prodotta dall'impianto possa essere inserita in rete.

Si è scelto inoltre di ottimizzare la produzione di energia rinnovabile minimizzando l'occupazione del suolo scegliendo la tecnologia ad inseguimento solare mono assiale, con dei costi iniziali maggiori ma dei vantaggi in termini di efficienza dell'impianto a parità di occupazione suolo.

Sicuramente in termini di emissioni e qualità dell'aria si può dire che il progetto ha degli impatti positivi, per le ragioni esposte e per quanto stabilito nell'ambito della pianificazione energetica dell'UE.

Inoltre, con l'innovativo PIANO AGRO-FOTOVOLTAICO presentato nella relativa relazione si opererà un'integrazione virtuosa TRA Produzione di energia Rinnovabile e Agricoltura Floro-vivaistica.

L'alternativa zero consentirebbe la prosecuzione delle consuete attività agricole sui terreni.

I dati sull'uso del suolo forniti da Regione Sardegna, permettono di affermare che l'area interessata dal progetto è definibile come una matrice agricola caratterizzata dalla dominanza di seminativi asciutti; all'interno di tale contesto si identificano sporadici uliveti che, durante i sopralluoghi, hanno evidenziato precarie condizioni circa lo stato vegetativo.

In termini di occupazione suolo avremmo un impatto di consumo suolo della stessa entità, mentre per il paesaggio avremmo un minor impatto.

Il progetto definitivo dell'intervento in esame è stato il frutto di un percorso che ha visto la valutazione di diverse ipotesi progettuali e di localizzazione, ivi compresa quella cosiddetta "zero", cioè la possibilità di non eseguire l'intervento e lasciare i terreni in oggetto allo stato in cui versano in maggior parte.

Sicuramente, però, in termini di clima e qualità dell'aria e anche del suolo e sottosuolo avremmo impatti maggiori in questo caso, per la mancata riduzione di emissione di CO2 e per l'uso del suolo per attività agricole senza la possibilità di produrre contemporaneamente energia rinnovabile. Inoltre non ci sarà la creazione di posti di lavoro indiretti e diretti (anche se temporanei) e il conseguente aumento del reddito agrario.

Infatti, il reddito agricolo generato dalle coltivazioni previste in progetto ed illustrate nella relazione economica su una porzione dell'intera superficie complessiva è ben superiore al reddito agricolo generato dai medesimi terreni nella loro interezza coltivati prevalentemente a seminativo

Si desume per cui che il medesimo suolo agricolo utilizzato per attività agro-voltaiche produce un incremento del 180% della densità di occupati per ettaro solo se si considera la densità di occupati per le attività di O&M dell'impianto fotovoltaico a cui si deve aggiungere anche l'incremento delle unità lavorative legate al mandorletto intensivo che genera un incremento del 198% delle ore lavorative, pertanto si può facilmente affermare l'importanza che ha la realizzazione dell'impianto agro-voltaico rispetto al territorio locale, sia in termini economici, di occupazione diretta e indiretta e indotta, oltre che ai chiari vantaggi in termini ambientali legati alla riduzione delle emissioni di gas serra e non per ultimo l'incremento del reddito agricolo generato dall'oliveto super intensivo rispetto alla condizione preesistente nonché il beneficio in termini di contrasto al consumo di suolo in virtù dell'abbinamento dell'attività agricola e della produzione di energia elettrica da fonte rinnovabile.

Inoltre i pannelli di ultima generazione, proposti in progetto, permettono di sfruttare al meglio la risorsa solare presente nell'area, così da rendere produttivo l'investimento.

Rinunciare alla realizzazione dell'impianto (opzione zero), significherebbe rinunciare a tutti i vantaggi e le opportunità sia a livello locale sia a livello nazionale e sovra-nazionale. Significherebbe non sfruttare la risorsa sole a fronte di un impatto (soprattutto quello visivo - paesaggistico) non trascurabile, ma comunque accettabile e soprattutto completamente reversibile.

34. IPOTESI ESAMINATE E SOLUZIONE SCELTA

L'analisi relativa alla scelta del sito di localizzazione dell'impianto fotovoltaico è stata condotta anche sulla base di quanto contenuto nelle delibere della Giunta Regionale N° 59/90 del 27/11/2020, " Individuazione delle aree non idonee all'installazione di impianti alimentati da fonti energetiche rinnovabili" che individua i siti particolarmente sensibili all'installazione degli impianti quali:

- i siti dell'UNESCO, le aree ed i beni di vincolati dal D.Lgs 42/2004 (codice dei beni culturali e del paesaggio);
- aree naturali soggette a tutela diversi livelli (europeo, nazionale, regionale, locale);
- altre aree che svolgono funzioni determinanti per la conservazione della biodiversità;
- aree agricole interessate da produzioni agricole alimentari di qualità (produzioni biologiche, produzioni D.O.P., I.G.P., S.T.G., D.O.C., D.O.C.G., produzioni tradizionali).
- zone individuate ai sensi dell'Art. 142 del D.Lgs 42/2004 (aree tutelate per legge) valutando la sussistenza di particolari caratteristiche che le rendano incompatibili con la realizzazione degli impianti.

In tal senso si evidenzia che, l'individuazione delle aree di progetto è stata definita anche tramite sopralluoghi diretti in campo che hanno permesso di evitare l'interessamento di aree non idonee da parte degli elementi impiantistici (moduli fotovoltaici, cabine elettriche, connessioni elettriche) e da parte delle opere di viabilità interna previsti dal progetto. L'analisi localizzativa condotta sui punti precedentemente evidenziati e sugli aspetti di carattere tecnico (esposizione del sito, ombreggiamento, presenza di infrastrutture ecc.) ha portato a ritenere il sito prescelto, idoneo ad ospitare l'impianto.



Figura 28: PPR SARDEGNA MAPPE AREE TUTELATE

Come visibile dalla immagine sopra riportata il sito (indicato con perimetro rosso) non ricade in aree non idonee, indicate dal sito Sardegna Mappe.

35. SISTEMA AMBIENTALE - ALTERNATIVA ZERO

Il progetto dell'impianto per la produzione di energia elettrica da fonte solare (risorsa rinnovabile) apporta impatti negativi sull'ambiente estremamente limitati mentre contribuisce al perseguimento degli obiettivi di produrre energia con modalità alternative, meno inquinanti rispetto allo sfruttamento di combustibili fossili (risorse non rinnovabili). La concentrazione di CO₂ in atmosfera, connessa all'impiego di combustibili fossili, è pericolosa quando raggiunge le 350 parti per milione, e la concentrazione attuale è già arrivata a 385. Seppure la comunità scientifica sia generalmente concorde che la catastrofe derivante dallo scioglimento dei ghiacciai e relativo innalzamento del livello dei mari di 80 metri, non si verificherà fino a quando la concentrazione di CO₂ raggiungerà le 450 parti per milione, altri scienziati come J. Hansen, direttore del Goddard Institute for Space Studies della Nasa, sono convinti che la soglia sia molto più bassa. In ogni caso i livelli attuali sono già troppo alti e con un tasso di crescita estremamente elevato. L'unico modo realmente incisivo per limitare la quantità di anidride carbonica che finisce in atmosfera è ridurre l'uso di combustibili fossili, in particolar modo il carbone. Peraltro tale tipo di risorse è limitato: abbiamo già usato circa metà del petrolio disponibile. Se le centrali a carbone attualmente in uso venissero gradualmente dismesse nei prossimi vent'anni, nel giro di qualche decennio potremmo tornare a 350 parti per milione. Il PEARS della Sardegna riferisce che le implicazioni ambientali specificamente attribuibili al sistema energetico sono in crescita, come dimostra il fatto che nel 1999 le emissioni di CO₂ erano 19,7 Mton/a, nel 2000 risultavano essere 20,7 Mton/a e nel 2001

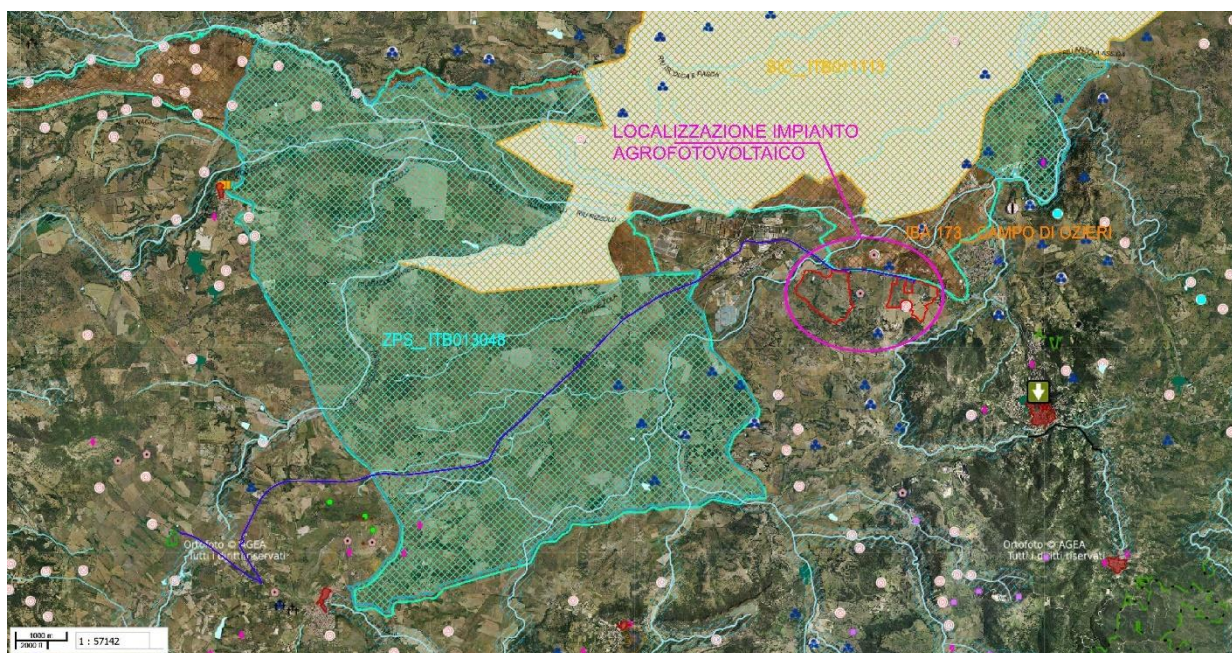
pari a 24,6 Mt/a, crescita imputabile in particolare all'incremento di emissioni della Provincia di Cagliari (59%) e di quella di Sassari (33%). Considerando le emissioni degli altri due gas a effetto serra principali (CH₄ e N₂O) della Sardegna nel 2000 si registrano 24,6 Mt di CO₂ equivalenti. Con riferimento alle condizioni ambientali relative alle emissioni specifiche di CO₂ rispetto al Protocollo di Kyoto:

- in Sardegna, si ha circa 1 kgCO₂/kWh per l'energia elettrica, per effetto degli impianti termoelettrici a carbone ed a rendimento medio o basso ed a composti petroliferi, per la mancanza del gas naturale e per il piccolo contributo delle FER;
- in Italia, si ha circa 0,70 kgCO₂/kWh per il comparto elettrico per effetto delle centrali a carbone a ciclo supercritico e ancor più per le Centrali a Gas Naturale a Ciclo Combinato (di seguito NGCC) che hanno rendimenti elettrici tra 55% e 60%.

Il quadro ambientale locale e globale è pertanto preoccupante e un maggior diffusione di produzione di energia da fonti rinnovabili e non inquinanti appare come un'esigenza improrogabile. Per quanto riguarda il contesto specifico, l'area in cui si prevede la realizzazione dell'impianto fotovoltaico è una area agricola marginale, non sfruttabile appieno anche in virtù della scarsa capacità del suolo, il cui nuovo utilizzo può solo rivalutare sia l'aspetto legato alla conduzione del fondo che quello legato al tema energetico.

SISTEMA SOCIO-ECONOMICO - ALTERNATIVA ZERO

La Sardegna, per la sua condizione di insularità, che la pone in una situazione di isolamento, è gravata da svantaggi oggettivi e permanenti quali la situazione periferica, l'isolamento, l'inaccessibilità e la bassa densità di popolazione che, come è noto, creano seri ostacoli allo sviluppo economico e sociale, in quanto determinano costantemente costi aggiuntivi.

Pertanto, in Sardegna, a causa degli svantaggi naturali e strutturali permanenti che caratterizzano l'Isola, è molto difficile radicare la popolazione, soprattutto nelle zone rurali interne in cui le suddette problematiche sono presenti in maniera più incisiva. Il fatto che la maggior parte della popolazione tenda a concentrarsi nelle aree urbanizzate, fa sì che la maggior parte dell'offerta di servizi (in particolare dei servizi di base: servizi sanitari, scolastici, finanziari, postali, sportivi e ricreativi) si concentri nelle città o comunque nelle aree a più forte densità abitativa, situazione che influenza l'accessibilità alle aree rurali, in particolare quelle interne, e ne condiziona il presidio, contribuendo all'abbandono, spesso definitivo, del territorio, in quanto "isolato" all'interno dell'Isola.

Si denota una scarsa propensione degli Enti Pubblici e delle imprese a sviluppare iniziative economiche legate all'ambiente e alla acquisizione delle certificazioni ambientali. Il settore turistico pur rilevando una crescita delle strutture ricettive, in particolare di quelle complementari, rimane troppo concentrato sulle aree costiere e sulla stagione estiva senza integrazione con le aree territoriali interne e con le altre componenti economiche. La Sardegna presenta comunque degli interessanti progressi in termini di crescita e di riduzione delle differenze di genere nel mercato del lavoro. L'andamento della domanda e dei flussi turistici è crescente e le aree ambientali di pregio, se valorizzate e tutelate, possono costituire un valido attrattore.

In sintesi, le criticità strutturali della Regione possono essere così enunciate:

a. carenze rispetto alle comunicazioni con i contesti esterni;

- b. carenze infrastrutturali di vario tipo, comprese quelle relative alle comunicazioni interne;
- c. inadeguata disponibilità di fonti energetiche;
- d. carenze in tema di risorse idriche;
- e. disponibilità insufficiente di servizi economici, sociali, tecnologici e di altro genere.

Per quanto riguarda in particolare l'inadeguata disponibilità dell'isola di fonti energetiche, essa dipende soprattutto dalla mancanza di gas naturale in Sardegna. Il contributo dato dalle FER (fonti di energia rinnovabile) è pari solo al 2,3% contro una produzione media di energia da FER pari al 6,7% in Italia. La realizzazione di un mercato caratterizzato dall'utilizzo di forme di incentivazioni pubblica alla produzione di energia da fonti rinnovabili ha il duplice obiettivo di raggiungere, nei tempi prefissati, gli obiettivi indicati dal protocollo di Kyoto e, allo stesso tempo, di promuovere attività di ricerca industriali nel settore, finalizzate al raggiungimento della condizione di competitività, economica ed affidabilità della produzione da fonti energetiche rinnovabili.

In questo contesto normativo europeo e nazionale si inserisce l'attività promossa dalla Regione Autonoma della Sardegna.

La Giunta Regionale ha approvato con Delibera 50/23 del 25.10.2006 il nuovo Piano Energetico Ambientale Regionale (PEAR) in cui è definita la strategia energetica regionale. Tra gli obiettivi vi sono sia la rottura dell'isolamento energetico della Sardegna che la diversificazione delle fonti primarie di energia con conseguente riduzione della dipendenza dai prodotti petroliferi. In particolare, il "PEAR Sardegna" pone in evidenza il ruolo di rilievo rivestito dallo sviluppo delle fonti energetiche rinnovabili. Il PEAR Sardegna prevede di rafforzare e diffondere l'uso di energia prodotta da impianti fotovoltaici indicando come obiettivo di breve-medio termine l'implementazione sul territorio di circa 100 MWp.

Il Rapporto sulla popolazione residente nel comune di Sassari, del 2009 indica che il tasso di disoccupazione, determina una situazione problematica dal punto di vista dello sviluppo cui è necessario rispondere con azioni importanti da effettuare in tempi brevi. Il settore dello sviluppo ecosostenibile può contribuire a supportare una infrastrutturazione produttiva efficace ed efficiente.

SISTEMA AMBIENTALE - MOTIVAZIONI A FAVORE DELLA REALIZZAZIONE DELL'IMPIANTO

Tenuto conto che l'energia (o più esattamente l'insieme di servizi che l'energia fornisce) è una componente essenziale dello sviluppo e che il sistema energetico responsabile di una parte

importante degli effetti negativi delle attività umane sull'ambiente (a scala locale, regionale e globale) e sulla stabilità del clima, il contesto politico generale è unanime sul fatto che per andare verso un sistema energetico sostenibile sia necessario procedere lungo tre direzioni principali:

- maggiore efficienza e razionalità negli usi finali dell'energia;
- modi innovativi, più puliti e più efficienti, di utilizzo e trasformazione dei combustibili fossili, la fonte energetica ancora prevalente;
- un crescente ricorso alle fonti rinnovabili di energia.

Le emissioni di gas climalteranti sono ormai considerate un indicatore di impatto ambientale del sistema di trasformazione ed uso dell'energia e le varie politiche concernenti l'organizzazione energetica fanno in gran parte riferimento ad esse. Come appunto rivela la loro definizione, le fonti rinnovabili non sono limitate nel tempo, esse si trovano in natura in misura tale da poter essere utilizzate con profitto in varie zone del pianeta; proprio per questo la messa a punto e la diffusione di nuove tecnologie ha inoltre un considerevole valore strategico e di sicurezza energetica in relazione a possibili scenari futuri di minore disponibilità e di maggior costo dell'energia.

La proposta di un parco agro-fotovoltaico risulta quindi motivato e di utilità pubblica, in quanto coerente con l'esigenza di sviluppare forme di produzione energetica meno inquinanti (minimizzazione delle emissioni dell'impianto rispetto a impianti convenzionali) e che non concorrano all'esaurimento delle scorte di risorse non rinnovabili nonché l'utilizzo al contempo del fondo con colture di qualità ricercate sul mercato.

A livello locale il progetto trova motivazione e utilità pubblica anche nella funzione che può svolgere in termini di riqualificazione ambientale. Inoltre durante il tempo di esercizio dell'impianto fotovoltaico (circa 30 anni), il terreno individuato sarà interessato dallo sfruttamento agricolo intensivo caratterizzato dalla coltivazione, gestione, raccolta di Uva da tavola, olivo, mirto e querce da sughero. In fine la realizzazione del parco agro-fotovoltaico, secondo le specificità progettuali proposte, costituisce un'occasione unica per operare una sistemazione di un'ampia superficie agraria, da realizzarsi a seguito di specifici studi che, tramite una lettura storica del paesaggio agrario, possano restituirgli l'identità precedente ai profondi cambiamenti determinati dall'avvento dell'agricoltura industriale; allo stesso tempo si contrasta la desertificazione. Anche in questo caso, quindi, i benefici investono un'utilità di tipo pubblico.

L'assoluta sproporzione tra la capacità di generare reddito degli impianti fotovoltaici rispetto alle colture agricole tradizionali favorirà la transizione nelle aree limitrofe verso colture agricole a perdere dedicate alla fauna selvatica e allo sviluppo di arboreti spontanei di piante da frutto autoctone.

SISTEMA SOCIO-ECONOMICO - MOTIVAZIONI A FAVORE DELLA REALIZZAZIONE DELL'IMPIANTO

La scelta di procedere alla realizzazione dell'impianto in Sardegna si inserisce in un contesto di deciso sviluppo delle fonti energetiche rinnovabili (FER), in quanto si tratta di una filiera produttiva per la quale esiste maggiore vocazione in ambito regionale e locale.

Come rileva anche nel Piano Energetico Ambientale, la favorevole collocazione geografica della Sardegna assicura infatti rilevanti potenzialità del territorio regionale in termini di sviluppo delle FER e del settore fotovoltaico in particolare.

Il Potenziale di insolazione media annua del sito prescelto è altamente idoneo alla realizzazione dell'Impianto Agro-Fotovoltaico.

La nascita e l'evoluzione del mercato fotovoltaico ha determinato un rinnovato interesse imprenditoriale in tale settore con la conseguente intensificazione delle attività di ricerca e sviluppo. In particolare, la attività di ricerca è volta ad individuare nuove tipologie di celle fotovoltaiche caratterizzate da bassi costi specifici (€/Wp), basso decadimento prestazionale (riduzione % dell'efficienza/anno), larga disponibilità della materia prima ed efficienze compatibili con le applicazioni. La tecnologia di celle a film sottile scelta per il parco agro-fotovoltaico - oggetto della presente relazione - si inserisce all'interno di quei prodotti innovativi studiati in modo da rispondere a tali caratteristiche e già passati dalla fase di ricerca industriale alla fase di commercializzazione. L'insieme degli aspetti precedentemente focalizzati, fornisce una prospettiva che appare oggi interessante sulle potenzialità di sviluppo nel medio termine dell'energia fotovoltaica che potrebbe contribuire a soddisfare in maniera crescente una parte del fabbisogno locale di energia elettrica. L'installazione di impianti da fonti rinnovabili può contribuire inoltre notevolmente sull'occupazione essendo questo un settore in forte espansione ed ormai irrinunciabile, visto lo stato attuale dell'ambiente e le previsioni per il futuro. Nei paesi industrializzati l'operazione da effettuarsi è la sostituzione di quote sempre più ingenti di fonti fossili con le nuove fonti rinnovabili e con metodi di uso razionale dell'energia, in modo da garantire lo stesso servizio finale a costi economici confrontabili ma a costi ambientali e politici molto più contenuti. Gli effetti positivi che potranno ricadere sull'economia locale sono individuabili come effetti indiretti:

Le ricadute immediate riguardano gli occupati specializzati e non, che saranno necessari durante la fase costruttiva dell'impianto e le successive fasi di manutenzione dell'impianto e delle opere accessorie nel corso degli anni previsti di funzionamento.

La tipologia specifica di impianto fotovoltaico a film sottile che si intende realizzare è caratterizzata da un elevato grado di innovazione tecnologica e rendimento energetico e la dimensione dell'impianto implica la massimizzazione delle economie di scala per le connessioni alle reti esistenti.

Gli effetti positivi indiretti a lungo termine che potranno ricadere sull'economia locale sono connessi in generale dallo sviluppo del settore della produzione di energia da parchi fotovoltaici nella Regione:

- Lo sviluppo dei parchi fotovoltaici è destinato ad affermarsi sempre di più, visto lo stato attuale dell'ambiente e le previsioni per il futuro, diventando un settore economico realmente trainante e contribuendo notevolmente sull'occupazione.

A tutto ciò si aggiunga che lo sviluppo dei grandi Parchi Solari apre anche la strada allo sviluppo di una diffusa imprenditoria specializzata nelle installazioni fotovoltaiche domestiche e commerciali con un indotto permanente nell'edilizia: il costo unitario per kilowatt di un grande parco fotovoltaico è paragonabile a quello di un piccolo impianto sul tetto in quanto la tecnologia utilizzata è sostanzialmente la stessa; la diminuzione per kilowatt della costruzione dei grandi parchi fotovoltaici, determina di conseguenza la diminuzione dei costi dei piccoli impianti su coperture, aprendo grandi prospettive di piccola imprenditoria.

- Si produce energia elettrica pulita e si contrasta la desertificazione, offrendo contemporaneamente agli agricoltori ben tre forme diverse di utile derivanti: da produzioni agricole di nicchia su terreni marginali, oggi abbandonati ed incolti, dalla cura del verde e dall'incasso dell'affitto dei terreni stessi pagato dai proprietari degli impianti solari.

- La realizzazione del progetto proposto può innescare un processo virtuoso di emulazione imprenditoriale ed orientamento degli investimenti verso un settore produttivo che ha grandi prospettive, inserendosi nel campo della ricerca, dello sviluppo e della produzione, con positive ricadute tecnologiche e occupazionali per la regione e contribuendo, allo stesso tempo, alla riduzione dei costi per i quali oggi è ancora necessario far uso degli incentivi statali.

La diffusione di impianti fotovoltaici offre nuove opportunità per le banche locali e i risparmiatori in quanto, a differenza delle grandi banche estere e nazionali, le banche locali possono garantire agli investitori un servizio migliore e meno costoso, soprattutto in quanto sono in grado di verificare direttamente la validità e la sussistenza di tutte le condizioni necessarie a iniziare e a portare a termine i lavori di connessione dei grandi parchi fotovoltaici.

- La messa a riposo di terreni sfruttati dall'agricoltura industriale, intensiva e monocolturale, e l'occupazione degli stessi per aziende eco energetiche può sovvertire gli elementi principali del degrado dovuto al lavoro nero, mancanza di sorveglianza, abbandono rifiuti e incendi dolosi.

Le banche locali possono indirizzare i propri clienti con strumenti mobiliari idonei verso rendite sicure superiori al 5% all'anno, garantendo la solvibilità della loro partecipazione al finanziamento dei grandi parchi fotovoltaici con strutture simili ad un project financing condiviso da più soggetti.

Siamo quindi di fronte ad una grande sfida che è quella di garantire una migliore qualità del vivere agli abitanti di questo territorio, garantendo al tempo stesso la qualità del suo ambiente di vita, insieme alla crescita economica senza la quale non vi è qualità dello stile di vita.

La proposta di un parco fotovoltaico in questo contesto risulta quindi motivato in quanto coerente con le esigenze di fabbisogno energetico e di sviluppo produttivo della regione definite dal Piano Energetico Regionale .

ALTERNATIVE NON STRUTTURALI

Per "alternative non strutturali" si intendono le misure per prevenire la domanda a cui il progetto concorre nel dare risposta e le misure alternative per realizzare lo stesso obiettivo.

Il progetto ha come obiettivo la produzione locale di energia elettrica da fonte rinnovabile e concorre, in tal modo, a rispondere alla domanda interna di energia elettrica.

In Sardegna gli usi finali ammontano a 3,75 Mtep; le utenze elettriche presentano un'incidenza del 23% circa; i prodotti petroliferi per le utenze termiche e dei trasporti incidono per circa 76%, a causa della mancanza del gas naturale.

La dipendenza energetica della Sardegna dall'esterno è del 94%, nonostante una piccola produzione di carbone Sulcis ed il contributo delle FER, in particolare Energia idraulica ed eolica. Con riferimento all'Energia primaria totale del sistema energetico, la Sardegna dipende per il 23% dal Carbone (nel 2004 dopo la conversione a carbone dei due gruppi Endesa), per il 2,3% dalle FER, con una dipendenza dal petrolio del 74,7% per la mancanza del gas naturale. L'apporto delle fonti rinnovabili alla produzione elettrica è ancora marginale rispetto al resto dell'Italia. Nel Piano Energetico Ambientale Regionale della Sardegna si legge che la necessità di assicurare un approvvigionamento energetico efficiente richiede di diversificare le fonti energetiche.

Il PEARS individua un equilibrato mix di fonti che tiene conto delle esigenze del consumo, delle compatibilità ambientali e dello sviluppo di nuove fonti e nuove tecnologie.

In tal senso il PEARS sostiene che risulta strategico investire nelle fonti rinnovabili per un approvvigionamento sicuro, un ambiente migliore e una maggiore efficienza e competitività in settori ad alta innovazione.

L'energia fotovoltaica è innanzitutto un'energia "pulita" in quanto non emettendo fumi e non contribuendo al rischio di piogge acide e all'effetto serra, come avviene invece attraverso le altre forme di produzione, può essere particolarmente utile per elettrificare la nostra Isola (le nostre case e le nostre aziende). Si definiscono fonti rinnovabili di energia quelle fonti che, a differenza dei combustibili fossili e nucleari, possono essere considerate virtualmente inesauribili, in quanto il loro ciclo di produzione, o riproduzione, ha tempi caratteristici al minimo comparabili con quelli del loro consumo da parte degli utenti. L'energia solare è la sorgente da cui hanno origine quasi tutte le fonti energetiche, sia convenzionali che rinnovabili; solo la geotermica, la gravitazionale e la nucleare sono da questa indipendenti. L'utilizzo di energia rinnovabile è destinato chiaramente ad occupare un ruolo di tipo integrativo nella produzione energetica, che potrà acquisire una certa rilevanza. L'idea di una produzione diffusa è perfettamente adattabile alla caratteristica di presenza sostanzialmente uniforme sul territorio di alcune fonti rinnovabili come il sole e pertanto potenzialmente nobile, perché facilmente utilizzabile anche da regioni povere grazie alla sua inesauribilità, al fatto di essere svincolata da contratti politici internazionali e al fatto che la sua produzione non necessita di alcun materiale d'importanza strategica.

Fornendo una alternativa valida e pressoché inesauribile alle fonti fossili, ancor oggi maggiormente impiegate per la produzione di energia, ovvero il petrolio, il carbone, il gas e il nucleare, il potenziamento dell'apporto da fonti solare fotovoltaica costituisce un obiettivo primario per conseguire una decisa politica di diversificazione delle fonti di energia e di valorizzazione delle risorse Regionali. I vantaggi dell'utilizzo delle fonti energetiche rinnovabili rispetto alle convenzionali fonti non rinnovabili possono essere sintetizzati come segue:

- si tratta di una produzione di energia meno inquinante, in grado di ridurre l'avvelenamento atmosferico e priva, inoltre, di grandi rischi di incidenti quali contaminazioni radioattive e disastri ecologici (pulizia delle cisterne delle petroliere nelle vicinanze delle nostre coste; perdite di orimulsion –derivato petrolifero- nel nostro mare etc.);
- le fonti rinnovabili sono meno vincolate agli equilibri politici internazionali in grado di influenzarne sfruttamento e costi, cosa che accade invece per i combustibili fossili;
- nel lungo periodo, le fonti rinnovabili possono essere determinanti sia per ragioni di sicurezza degli approvvigionamenti che per l'acuirsi delle emergenze ambientali;
- le fonti rinnovabili generalmente presentano impatto ambientale trascurabile per quanto riguarda il rilascio di inquinanti nell'aria, nell'acqua e sul suolo;

- l'impegno di territorio, anche se ampio, può essere temporaneo e non provocare effetti irreversibili;
- la natura diffusa delle fonti rinnovabili consente di coniugare produzione di energia presidio e gestione del territorio contribuendo a contrastare i fenomeni di spopolamento e degrado;
- le fonti rinnovabili offrono la possibilità di un più diretto coinvolgimento delle popolazioni e delle amministrazioni locali, con l'attuazione del concetto di località, e di una ripresa della crescita economica;
- lo sviluppo delle fonti rinnovabili, unitamente alla diffusione delle tecniche di uso efficiente dell'energia, sembra l'unica via verso uno sviluppo sostenibile;
- le fonti rinnovabili creano la possibilità di nuovi posti di lavoro;

Le fonti rinnovabili comprendono la fonte primaria dell'energia solare che investe il nostro pianeta e quelle energie che da essa derivano: idraulica, eolica, delle biomasse, delle onde e delle correnti marine. Altra fonte primaria considerata rinnovabile è l'energia geotermica, che trae origine da fenomeni che avvengono nei sistemi profondi della crosta terrestre.

Il flusso delle energie rinnovabili è dovuto alla radiazione solare che raggiunge la superficie terrestre la cui entità in un anno pari a 90.000 tw è fino a 15.000 volte superiore all'attuale consumo energetico mondiale.

Per ciascuna fonte, la rinnovabilità varia fra la disponibilità immediata nel caso di uso diretto della radiazione solare ad alcuni anni nel caso delle biomasse. Le fonti rinnovabili presentano alcuni impatti ambientali e paesaggistici che, in alcuni casi, possono portare a difficoltà di accettazione.

Tali impatti, confrontati sull'intero ciclo di vita dei sistemi energetici, risultano però essere estremamente ridotti rispetto a quelli delle fonti convenzionali. La scelta di realizzare un impianto fotovoltaico per la produzione di energia elettrica, piuttosto che altri tipi di impianti da fonte rinnovabile come quelli eolici, consente di ridurre in maniera sostanziale l'impatto sul paesaggio che costituisce, ad oggi, l'effetto maggiormente discusso.

La produzione di energia elettrica da biomasse implica un uso del suolo molto più esteso: con le biomasse sono necessari 400 ettari per un impianto da un megawatt, mentre ne bastano solo 4 per un parco fotovoltaico della stessa potenza. I parchi fotovoltaici sono talmente efficienti che basterebbe poco più dell'uno per cento della superficie agricola nazionale per produrre tutta l'elettricità che si consuma nell'industria e nelle abitazioni di tutta l'Italia. La realizzazione di impianti eolici, seppure più efficienti, comporta un impatto paesaggistico decisamente più invasivo.

Tabella 10: Matrice Alternative non strutturali

| | | EFFETTI AMBIENTALI | EFFETTI SOCIO-ECONOMICI | | EFFETTI AMBIENTALI | EFFETTI SOCIO-ECONOMICI | | EFFETTI AMBIENTALI | EFFETTI SOCIO-ECONOMICI |
|--------------------------------|---|---|--|--|--|--|---|--|--|
| a. Alternative non strutturali | al fine di realizzare l'obiettivo di rispondere alla domanda energetica e all'inadeguata disponibilità di fonti energetiche | <ul style="list-style-type: none"> non si verifica consumo di fonti energetiche non rinnovabili non si produce inquinamento e gas serra | <ul style="list-style-type: none"> non offre una soluzione alla domanda energetica non offre una soluzione all'inadeguata disponibilità di fonti energetiche | POSSIBILI ALTERNATIVE DI INTERVENTO uso di risorse non rinnovabili (1) | <ul style="list-style-type: none"> c'è possibilità di grandi rischi di incidenti (contaminazioni radioattive e disastri ecologici) impatti ambientali per rilascio di inquinanti nell'aria, nell'acqua e sul suolo | <ul style="list-style-type: none"> forti vincoli con gli equilibri politici internazionali in grado di influenzarne sfruttamento e costi. dipendenza energetica della Sardegna e dell'Italia dall'estero per l'energia | PROPOSTA PROGETTUALE uso di risorse rinnovabili | <ul style="list-style-type: none"> concorrere a ridurre il consumo di fonti energetiche non rinnovabili concorrere a ridurre l'inquinamento e la produzione di gas serra miglioramento biochimico dei suoli reintroduzioni di antiche specie vegetali del paesaggio agrario concorrere alla lotta alla desertificazione | <ul style="list-style-type: none"> concorrere a rispondere alla domanda interna di energia elettrica concorrere a ridurre la dipendenza energetica della Sardegna dall'estero diversificazione delle fonti energetiche investire nelle fonti rinnovabili concorrere all'occupazione |

(1) Le possibili alternative non strutturali sono la produzione di energia elettrica tramite impianti che utilizzano risorse non rinnovabili (**carbone, gas naturali e petrolio**)

LE ALTERNATIVE DI PROCESSO O STRUTTURALI POSSONO ESSERE INERENTI A:

- alternative di progetto
- fasi temporali (costruzione, gestione, dismissione)
- alternative di input (ad es. materie prime)

| | | EFFETTI AMBIENTALI | EFFETTI SOCIO-ECONOMICI | | EFFETTI AMBIENTALI | EFFETTI SOCIO-ECONOMICI |
|--|--|--|--|---|---|--|
| b. Alternative di processo o strutturali | POSSIBILI ALTERNATIVE DI INTERVENTO: impianti da biomasse, eolico, geotermico, idraulico (2) | <ul style="list-style-type: none"> concorrono a ridurre il consumo di fonti energetiche non rinnovabili concorrere a ridurre l'inquinamento e la produzione di gas serra c'è possibilità di grandi rischi di incidenti (idroelettrico) impatto paesaggistico più invasivo (eolico). uso del suolo molto più esteso (biomasse) gli impianti idroelettrici possono comportare modifiche al clima, paesaggio e alla vita degli abitanti | <ul style="list-style-type: none"> l'energia geotermica e idroelettrica hanno un costo di investimento estremamente elevato | PROPOSTA PROGETTUALE: impianto fotovoltaico | <ul style="list-style-type: none"> concorrere a ridurre il consumo di fonti energetiche non rinnovabili concorrere a ridurre l'inquinamento e la produzione di gas serra miglioramento biochimico dei suoli reintroduzioni di antiche specie vegetali del paesaggio agrario | <p>lo sviluppo del fotovoltaico può diventare un settore economico realmente trainante e contribuire notevolmente sull'occupazione</p> <ul style="list-style-type: none"> apre anche la strada allo sviluppo di una diffusa imprenditoria specializzata nelle installazioni fotovoltaiche domestiche e commerciali con un indotto permanente nell'edilizia si offrono agli agricoltori tre forme diverse di utile derivanti: da produzioni agricole di nicchia su terreni marginali, oggi abbandonati ed incolti, dalla cura del verde e dall'incasso dell'affitto dei terreni può innescare un processo virtuoso di emulazione imprenditoriale ed orientamento degli investimenti verso un settore produttivo che ha grandi prospettive, può innescare lo sviluppo nel campo della ricerca e della produzione, con positive ricadute tecnologiche e occupazionali per la regione e contribuendo, allo stesso tempo, alla riduzione dei costi offre nuove opportunità per le banche locali e i risparmiatori le banche locali possono indirizzare i propri clienti con strumenti mobiliari idonei verso rendite sicure superiori al 5% all'anno, garantendo la solvibilità della loro partecipazione al finanziamento dei grandi parchi fotovoltaici con strutture simili ad un project financing condiviso da più soggetti. |

Tabella 11: Matrice Alternative di processo o strutturali

(2) Le possibili alternative di processo o strutturali per la produzione di energia elettrica tramite impianti che utilizzano risorse rinnovabili (**biomasse, eolico, geotermico, idraulico,...**)

ALTERNATIVE DI LOCALIZZAZIONE

Ai fini della ricerca di una localizzazione ottimale per l'impianto fotovoltaico, si è operato sulla scorta dei seguenti criteri generali:

- disponibilità della risorsa solare;
- prossimità alla rete elettrica nazionale;
- accessibilità al sito;
- idoneità d'uso del terreno e compatibilità paesaggistica;
- alternativa "zero".

DISPONIBILITÀ DELLA RISORSA SOLARE

Tra i criteri alla base della scelta del sito di ubicazione dell'impianto, come si è detto, vi è la situazione di elevata insolazione media annua dell'area. L'idoneità della risorsa solare nel sito è stata ampiamente verificata attraverso l'analisi di numerosi dati storici e bibliografici relativi alla zona d'intervento ed a quelle contermini; da tali analisi è emerso che il potenziale di insolazione media annua del sito prescelto è altamente idoneo alla realizzazione dell'impianto agro fotovoltaico. Il diagrammi che seguono riportano il primo l'irradiazione globale annuale per metro quadro su una superficie parallela al suolo espressa in kWh/m², il secondo la resa media giornaliera e resa complessiva annuale in kWh per 1 kW p installato su piano orizzontale, per le maggiori località italiane. Come si può notare, la Sardegna è tra le regioni italiane con maggiore irradiazione globale annuale. Nella città di Sassari la resa media annuale è pari a 1669 kWh per 1 kW p di fotovoltaico installato su piano orizzontale

Prossimità alla rete elettrica

Altro criterio localizzativo-logistico considerato è stata la verifica di fattibilità di un allaccio sulla rete elettrica con distanze accettabili, sia per ridurre al minimo le perdite di trasmissione, sia per minimizzare le opere di allaccio ed il conseguente impatto sul territorio.

- 1) Il collegamento alla rete dell'impianto avverrà tramite N.2 dorsali di collegamento, interrate, in alta tensione (36 kV), per il vettoriamento dell'energia elettrica prodotta dall'impianto alla futura stazione elettrica (SE) della RTN. Il percorso dei cavi interrati, che seguirà la viabilità esistente delle strade provinciali SP1-SP63-SP20, si svilupperà per una lunghezza di circa 19 km; ricadenti nel territorio dei comuni di (Ozieri e Mores).

Accessibilità al sito

La prefattibilità dell'intervento dal punto di vista logistico è stata valutata analizzando i collegamenti dell'intervento con le reti infrastrutturali del territorio e individuando la capacità di queste a soddisfare le nuove esigenze indotte dall'intervento proposto. Sono state verificate le capacità di carico delle reti viarie, fondamentali per la fase di costruzione dell'impianto e analizzate le possibilità di allaccio alla rete elettrica nazionale. In particolare, sono stati analizzati e misurati i consumi di tutte le risorse, i materiali e i mezzi necessari alla realizzazione dell'impianto e valutate come molto adatte le caratteristiche di accessibilità carrabile dell'area. Dal porto industriale di Porto Torres, possibile luogo d'attracco delle navi preordinate al trasporto delle strutture e moduli fotovoltaici, dipartono tracciati stradali d'ampia sezione (S.S. n. 131, S.S.729, la S.S.128 bis S.P. 1), con assenza di sovrappassi e con raggi di curvatura tali da consentire l'agevole transito dei mezzi pesanti necessari per i trasporti terrestri.

Come può facilmente rilevarsi dalla cartografia di progetto ai fondi interessati alla costruzione degli impianti fotovoltaici si accede direttamente attraverso una strada vicinale in medio stato d'uso e vetustà che diparte dalla S.P. n. 1.

La tipologia e l'estensione dell'impianto implicano inoltre l'accentramento in un unico sito di potenziali energetici rinnovabili piuttosto consistenti con conseguenti economie di scala. Il buon collegamento infrastrutturale, contribuisce a rendere questa zona estremamente adatta all'installazione di impianti fotovoltaici.

Idoneità d'uso del terreno e compatibilità paesaggistica

La verifica e l'analisi di questo criterio di scelta, in particolare la compatibilità paesaggistica, ha comportato un ulteriore e più approfondito studio sulle caratteristiche naturali e morfologiche della zona e sul rispetto dei vincoli tesi a contenere al minimo gli effetti modificativi sul suolo. Il fine ultimo che si è inteso raggiungere col presente studio è la ricerca della miglior soluzione atta a consentire la coesistenza dell'impianto industriale e dell'ambiente nel rispetto di quest'ultimo e dell'attuale sistema di sfruttamento e fruizione antropica del sito.

La scelta del sito di ubicazione dell'impianto è stata fatta, prestando particolare attenzione al territorio anche in termini di consenso dei proprietari dei terreni e interessando al progetto numerosi piccoli imprenditori locali.

Il sito è attualmente sfruttato come seminativo e pascolo naturale polifita in grado, quindi, di coesistere con la presenza dell'impianto agro-fotovoltaico.

Nella nuova proposta di campo fotovoltaico, e nel rispetto delle osservazioni fatte dagli organi preposti in sede di screening, prevede una riduzione dell'area di intervento rispetto alla ipotesi iniziale precedentemente presentata. La scelta della tecnologia a inseguitore solare con la tecnologia a film sottile su strutture fisse ha consentito di ridurre notevolmente l'occupazione dell'uso del suolo data dall'impianto garantendo al contempo lo sfruttamento del fondo per le pratiche agricole precedentemente descritte.

La localizzazione e le caratteristiche dell'impianto sono state scelte anche in funzione della valutazione relativa alla compatibilità paesaggistica condotta in sede di prefattibilità dell'interventi. La verifica di prefattibilità ha messo in evidenza che il sito su cui insiste il presente progetto con le sue caratteristiche qualitative e dimensionali risulta ottimale non insistendo tra l'altro né su beni, né su aree vincolate.

L'analisi *in situ*, lo studio delle foto panoramiche dell'area di intervento, i foto inserimenti con opportuni render, lo studio delle relazioni di intervisibilità del sito di intervento con le zone sensibili dal punto di vista paesaggistico o storico-culturale, riportati hanno dato modo di constatare che l'impianto, una volta realizzato, sarà visibile solo da alcuni punti sensibili non dando comunque luogo a considerevoli alterazioni dell'assetto paesaggistico.

L'impatto visivo dell'impianto è mitigato inoltre in modo pressoché totale dalla fascia arborea perimetrale di olivo e mirto (che occupa la parte bassa del fusto degli olivi) che circonda l'intero sito e dalla scelta di posizionare i pannelli fotovoltaici a poca distanza da terra. A ciò si aggiunga che le variazioni apportate al progetto implicano una notevole attenuazione dell'impatto visivo poiché, il sistema di inseguimento solare riduce notevolmente l'impatto nel paesaggio appunto in funzione del suo movimento allineato al percorso solare. In conseguenza di ciò, le potenziali alterazioni dell'assetto paesaggistico derivanti dall'"emergenza visiva generata" e cioè dalla variazione di altezza media sul piano di campagna e dalla variazione della percezione dell'area di intervento sullo sfondo del paesaggio, risultano notevolmente ridotte. Per quanto riguarda il potenziale impatto visivo dovuto alla presenza delle strutture del nuovo impianto esso può essere, in linea generale, attribuito principalmente a due fattori: Al fine di definire gli eventuali impatti paesaggistici, oltre all'individuazione di quelle caratteristiche del progetto che possono avere ricadute in termini di modificazione del paesaggio, è stato effettuato uno studio approfondito sulla qualità e il tipo di paesaggio in cui il progetto va a collocarsi. Sono stati analizzati la riconoscibilità e integrità di caratteri peculiari e distintivi (naturali, antropici, storici, culturali, simbolici,...), le qualità visive, sceniche e panoramiche, i caratteri di rarità, il degrado (perdita, deturpazioni di risorse naturali e di caratteri culturali, storici, visivi, morfologici, testimoniali) e il fatto che esso sia più o meno aperto. Lo studio ha condotto all'identificazione dei

potenziali effetti del progetto sulla componente paesaggio, non solo relativamente alla presenza fisica delle strutture del nuovo impianto fotovoltaico in fase di esercizio ma anche alla presenza del cantiere, dei macchinari di lavoro e degli stoccaggi di materiale durante la fase di realizzazione. I risultati dell'analisi, supportati dalla documentazione grafica, cartografica e fotografica mostrano un impatto estremamente basso soprattutto in considerazione della situazione di abbandono e scarso sfruttamento in cui versa l'area in oggetto. Infine, come si è già detto, dalla stima degli impatti e dall'analisi costi/benefici diretti ed indiretti, la realizzazione dell'impianto e gli scarsi impatti ambientali, l'occupazione di suolo e gli effetti sulla modificazione del paesaggio che ne derivano risultano compensati dai benefici apportati.

Alternativa zero

Secondo la definizione l'alternativa zero è rappresentata "dall'evoluzione possibile dei sistemi ambientali in assenza dell'intervento." L'alternativa zero deve essere confrontata con le diverse ipotesi di realizzazione dell'opera stessa. Rimandando alle considerazioni sviluppate nell'ambito del Quadro di riferimento ambientale per una più esaustiva analisi del contesto in cui si inserisce il progetto proposto, si vuole nel seguito delineare la prevedibile evoluzione dei sistemi ambientali interessati dal progetto in assenza dell'intervento.

L'impianto in esame, sebbene ricadente all'interno di una vasta area di interesse paesaggistico-ambientale, andrà ad inserirsi in un ambito ristretto ormai denaturalizzato per effetto dell'allestimento, negli anni '90, delle infrastrutture a servizio della zona (strade, elettrodotti, reti idriche, ecc.). Come conseguenza, in assenza dell'intervento proposto, a fronte di modesti benefici ambientali conseguenti alla conservazione delle ordinarie caratteristiche ecologiche del sito, svanirebbe l'opportunità di realizzare un impianto ambientalmente sicuro ed in grado di apportare benefici certi e tangibili in termini di riduzione globale delle emissioni da fonti energetiche convenzionali. A ciò si aggiunga la rinuncia alle opportunità socioeconomiche, sottese dalla realizzazione dell'opera nel contesto. In questo senso, infatti, l'intervento potrebbe contribuire sensibilmente a migliorare l'immagine dell'area favorendo l'auspicabile processo di sviluppo **agricolo- tecnologico- sostenibile** del territorio ed esercitando un'azione attrattiva per nuovi investimenti, eventualmente correlati allo sviluppo delle fonti energetiche rinnovabili e dalle coltivazioni intensive previste nel progetto. La bontà delle motivazioni che hanno condotto alla scelta delle soluzioni insite nel progetto oggetto del presente Studio è pertanto evidente e giustificata anche tramite il confronto tra le trasformazioni implicate dalla realizzazione del progetto stesso e le trasformazioni che si presume potrebbero verificarsi a seguito dell'adozione di un progetto alternativo o della opzione zero.

ALTERNATIVE TECNOLOGICHE

Le tecnologie di produzione delle celle fotovoltaiche maggiormente diffuse si dividono sostanzialmente in tre principali famiglie; per quanto concerne il silicio cristallino sono state considerate la struttura fissa e quella ad inseguitore solare. Il confronto è stato pertanto operato tra le seguenti tipologie di impianto:

- celle a *film sottile* su struttura fissa;
- celle a *silicio cristallino* (mono/policristallino) su struttura fissa;

Per il progetto in esame si è scelta la tecnologia a film sottile su struttura fissa; i criteri di scelta della miglior tecnologia disponibile, sono stati definiti in relazione a:

- vantaggi per la mitigazione degli impatti, la minimizzazione dell'impiego di risorse e la produzione di residui di processo solidi, liquidi e gassosi,
- ottenimento di una buona resa energetica con un'occupazione del suolo e un'altezza delle strutture quanto più possibile limitate,
- rapporto qualità-prezzo più vantaggioso.

Oltre alle caratteristiche generali delle tre tecnologie analizzate si è considerato che prestazioni dei moduli fotovoltaici possono essere suscettibili di variazioni anche significative in base a:

- rendimento dei materiali,
- tolleranza di fabbricazione percentuale rispetto ai valori di targa,
- irraggiamento a cui le sue celle sono esposte,
- angolazione con cui questa giunge rispetto alla sua superficie,
- temperatura di esercizio dei materiali, che tendono ad "affaticarsi" in ambienti caldi,
- composizione dello spettro di luce.

| | EFFETTI AMBIENTALI | EFFETTI SOCIO-ECONOMICI | | EFFETTI AMBIENTALI | EFFETTI SOCIO-ECONOMICI | | EFFETTI AMBIENTALI | EFFETTI SOCIO-ECONOMICI |
|---|--|--|---|--|--|---|--|--|
| Alternative di progetto - tecnologia ALTERNATIVA 1 ALLA PROPOSTA PROGETTUALE: Celle a silicio cristallino su struttura ad inseguitore solare | <ul style="list-style-type: none"> nelle celle a silicio cristallino la quantità di materiale usata è almeno 100 volte superiore a quella usata per le celle a film sottili maggiore EPT (Energy Payback Time) ovvero maggiore "tempo di ritorno energetico" (il tempo necessario per cui un sistema fotovoltaico restituisce l'energia equivalente a quella necessaria a fabbricarlo) maggiore impatto paesaggistico dovuto all'altezza delle vele | <ul style="list-style-type: none"> la produzione di celle solari di Silicio mono o policristallino non è, in questo momento, sufficiente a soddisfare la domanda, tale tecnologia ha raggiunto in laboratorio efficienze vicine al limite tecnico, difficilmente il costo può scendere ulteriormente il costo attuale ancora non è competitivo. | ALTERNATIVA 2 ALLA PROPOSTA PROGETTUALE: Celle a silicio cristallino su struttura fissa | <ul style="list-style-type: none"> nelle celle a silicio cristallino la quantità di materiale usata è almeno 100 volte superiore a quella usata per le celle a film sottili maggiore EPT (Energy Payback Time) ovvero maggiore "tempo di ritorno energetico" (il tempo necessario per cui un sistema fotovoltaico restituisce l'energia equivalente a quella necessaria a fabbricarlo) | <ul style="list-style-type: none"> la produzione di celle solari di Silicio mono o policristallino non è, in questo momento, sufficiente a soddisfare la domanda, tale tecnologia ha raggiunto in laboratorio efficienze vicine al limite teorico, difficilmente il costo può scendere ulteriormente il costo attuale ancora non è competitivo. | PROPOSTA PROGETTUALE: Celle a film sottili su struttura fissa | <ul style="list-style-type: none"> minimizzazione dell'impiego di risorse consente lo smaltimento del Cadmio, prodotto di scarto nell'estrazione dello Zinco. È il miglior tipo di smaltimento rispetto a tutti gli usi attuali incluse le batterie Ni-Cd minimizzazione della produzione di residui moduli a base di CdTe/CdS, non presentano alcun rischio per la salute e l'ambiente in caso di incendio non c'è rilascio di Cd nell'atmosfera ogni modulo assolve la direttiva WEEE (Waste Electrical and Electronic Equipment) che regola lo smaltimento e il riciclo di materiali nocivi possibilità di riciclare il materiale a fine vita minore EPT (Energy Payback Time) ovvero minore "tempo di ritorno energetico" (il tempo necessario per cui un sistema fotovoltaico restituisce l'energia equivalente a quella necessaria a fabbricarlo). | <ul style="list-style-type: none"> buona resa energetica rispetto a un'occupazione del suolo e un'altezza delle strutture limitate il costo di produzione è destinato a scendere ulteriormente nelle celle solari a film sottili la quantità di materiale usata è almeno 100 volte inferiore a quella usata per i moduli cristallini ed è una parte trascurabile del costo totale il processo di fabbricazione può essere completamente automatizzato e si può ottenere una produzione di un modulo al minuto il substrato è un vetro comune a basso costo i materiali primari utilizzati (zinco e rame) sono presenti in abbondanza e garantendo per il futuro una produzione elevata e bassi costi. la tecnologia per fabbricare moduli fotovoltaici a film sottili a base di CdS/CdTe è oggi matura per una produzione su larga scala. |

36. SINTESI DELLA VERIFICA DI COMPATIBILITÀ AMBIENTALE EPAESAGGISTICA DEL PROGETTO

Lo studio delle possibili alternative ha condotto alla conclusione che il progetto per la realizzazione dell'impianto fotovoltaico risulta completamente appropriato nel contesto territoriale in quanto risponde efficacemente sia ai criteri generali di compatibilità, coerenza e efficacia del quadro urbanistico, delle scelte operate a livello regionale per rispondere al fabbisogno energetico, di sviluppo, di innovazione tecnologica e riduzione delle emissioni inquinanti della Regione, delle esigenze di diversificazione dalle fonti primarie, e della massimizzazione delle economie di scala con riduzione, tra l'altro dei costi di trasporto dell'energia, sia perché non insiste in aree caratterizzate da criticità ambientale e contribuisce all'espansione di un settore che offre ottime potenzialità per aumentare l'occupazione locale. Dalle analisi delle componenti ambientali e paesaggistiche di una area sufficientemente vasta si è arrivati alla conclusione che il sito prescelto è quello che meglio presenta le caratteristiche ottimali per l'inserimento dell'impianto fotovoltaico.

L'equipe che ha lavorato al presente lavoro ha dato un parere unanime positivo sulla fattibilità dell'importante intervento che, ricordiamo, sarà in grado, sicuramente, di dare un forte impulso alla crescita economica e occupazionale del territorio.

Nell'ambito di una più compiuta valutazione del progetto in esame, infatti, non pare superfluo esprimere alcune considerazioni che, sebbene non intimamente connesse all'oggetto principale della presente relazione non possono essere tuttavia trascurate. In particolare, si rileva la grande rilevanza e quindi il positivo impatto di natura eminentemente sociale ed economica che la realizzazione dell'intervento avrà sul territorio di riferimento e, per conseguenza, sulla comunità che vi risiede.

Peraltro, come è noto, la zona di cui si tratta non gode di particolari autonome condizioni, tali da far prevedere uno sviluppo economico ed occupazionale in tempi ragionevolmente brevi. Infatti, il lento processo di trasformazione della sua tradizionale prevalente vocazione agricola ha inciso anche in termini culturali sulla speranza di un diverso e migliore sviluppo economico del territorio. Da qui la considerazione che la comunità interessata, guarda con attenzione e con favore gli investimenti nel settore energetico che, com'è noto, producono importanti ricadute sul piano occupazionale e in generale sull'intera economia del territorio, ivi compresa quella tradizionale.

Potenziali effetti sull'ambiente

A seguito delle verifiche effettuate nell'ambito di questo studio, riteniamo che non sia necessario sottoporre il progetto in oggetto a valutazione d'incidenza come previsto dalla normativa nazionale, **DPR 12 marzo 2003 n.120** e successive modifiche.

Il progetto proposto infatti non ricade all'interno di un'area Parco o di un Sito della Rete Natura 2000, e per le sue caratteristiche tipologiche, morfologiche e di attività di esercizio non interferisce in alcun modo con le specie e gli habitat per cui dei Siti di Importanza Comunitaria presenti all'interno dell'ambito territoriale analizzato.

In base alla considerazione che ogni progetto produce degli effetti unici sull'ambiente, a seconda della sua costruzione, modalità di funzionamento, durata e ubicazione e che questi effetti possono essere locali (p.es. rimozione immediata della vegetazione) oppure ripercuotersi all'esterno del sito, si è provveduto in via preventiva ad analizzare gli impatti potenziali che il parco fotovoltaico potrebbe produrre sull'ecosistema caratteristico dell'ambito di riferimento.

Come già ampiamente argomentato nella sezione relativa agli impatti potenziali sulle componenti ambientali e in particolare sulla flora e sulla fauna nelle fasi di cantiere, di esercizio e di dismissione dell'impianto, si è giunti alla conclusione che non si verificano nessuno degli effetti considerati ai fini di una valutazione di incidenza quali:

- **effetti fisici**

La realizzazione dell'impianto non prevede alcuna alterazione diretta dell' habitat dovuta a estirpazione diretta della vegetazione con i conseguenti effetti sulla flora e la fauna, in quanto in fase di progetto si è provveduto a verificare eventuali aree coperte a macchia mediterranea e/o vincolate da PPR che comunque non interessano e gravano il perimetro del campo fotovoltaico. Tale attenzione darà anche la possibilità ai piccoli mammiferi e invertebrati di trovare sicuro rifugio (nidi, buche, tane, ecc.) in luoghi sicuri e indisturbati. Inoltre la siepe perimetrale che funge da schermatura visiva dell'impianto, svolgerà anche una azione di ulteriore riparo per le specie autoctone anche dell'avifauna.

- **creazione di barriere**

Una delle principali azioni a favore della salvaguardia dell'habitat naturale in cui l'impianto si inserisce è stata quella di predisporre una recinzione perimetrale di protezione che fosse sollevata dal terreno in modo da non creare una barriera fisica che impedisca i liberi spostamenti delle specie terrestri tipiche del luogo, che generalmente ripercorrono con frequenza le stesse piste all'interno del proprio territorio.

- **effetti chimici**

Non si registra alcuni effetti chimici quali alterazioni delle concentrazioni di nutrienti immissione di idrocarburi e i cambiamenti di pH che provocano una grave contaminazione da metalli pesanti in nessuna delle fasi di cantiere, esercizio e dismissione dell'impianto.

- **effetti biologici sulla flora**

Un problema di vasta significatività che si verifica di frequente concerne l'immissione di piante non autoctone, che introducono una serie di problemi potenziali nei confronti della flora presente nel territorio. In fase di progetto quindi si è provveduto a specificare che gli elementi vegetali che comporranno la schermatura perimetrale, saranno scelti tra quelli specifici dei luoghi, nell'ambito di una riqualificazione paesaggistico-ambientale delle aree più intensamente coltivate e usate a pascolo tramite la rinaturalizzazione con l'obiettivo di risanare la biodiversità, ripristinando la

vegetazione naturale potenziale dell'area, tramite la ricostruzione di biocenosi relitte e di ecosistemi paraturali, riferiti ad una presunta vegetazione climax. Altre problematiche sono associate al maggiore impiego di pesticidi e all'inserimento di nuove varietà genetiche di specie già presenti sul territorio, con il rischio conseguente di alterare gravemente la struttura genetica delle specie locali.

- ***effetti biologici sulla fauna***

Non si registra alcun effetto biologico sulla fauna in nessuna delle fasi di cantiere, esercizio e dismissione dell'impianto. Si ricorda inoltre che l'impianto è stato progettato in un'area interessata discretamente antropizzata, interessata da attività agricola estensiva; pertanto, non si prevede la perdita di alcun habitat di interesse faunistico e non si registra alcuna incidenza di eventuali impatti sull'habitat naturale.

- ***Potenziali effetti sul paesaggio***

Lo Studio del contesto idrologico ed idraulico nonché le verifiche puntuali condotte, ha accertato che le opere previste, per le caratteristiche volumetriche e costruttive, non creano alterazione dei regimi idrologici e idraulici della zona, e non provocano effetti ambientali di dissesto idrogeologico, e sono, tra l'altro, caratterizzate da bassa vulnerabilità in quanto installate su palo e sollevate dal suolo.

L'assetto idraulico attuale e potenziale dell'area interessata non viene modificato in quanto le opere non interferiscono e le variazioni della permeabilità e della risposta idrologica dell'impianto nell'ambito del bacino idrografico in esame è irrilevante. Le verifiche idrauliche effettuate dimostrano la completa coerenza dell'impianto in progetto con le previsioni e le norme del PAI. In definitiva, si ritiene che la realizzazione dell'intervento in argomento, così come delimitato, non costituisce elemento di modifica del regime idraulico e idrologico a monte e a valle dell'area interessata, delle condizioni di sicurezza idraulica esistenti, né di aumento di rischio idraulico.

L'introduzione dell'impianto nel contesto territoriale prescelto, alla luce di quanto analizzato all'interno di questo studio, produce un effetto sul paesaggio estremamente modesto. L'impatto visivo analizzato tramite fotoinserimento in corrispondenza dei punti ritenuti sensibili, definiti tali in virtù delle indagini specifiche effettuate sui valori paesaggistici dell'area, è risultato essere minimo e il campo fotovoltaico ben inserito nel contesto. Le caratteristiche cromatiche e dimensionali del parco agro-fotovoltaico concorrono ad un suo corretto inserimento nel mosaico delle tessere di paesaggio preesistenti, in una configurazione scenica complessiva che risulta invariata per l'osservatore, sia esso posto a distanza ravvicinata che in luoghi panoramici

limitrofi. Infatti, l'impianto sarà percepibile dai punti in corrispondenza del Monte Arci, posizioni altimetricamente più alte rispetto alla quota di progetto, mentre l'opera di mitigazione visiva costituita dalla fascia arborea perimetrale scherma adeguatamente l'impianto da posizioni più ravvicinate e radenti.

Non vi sono vincoli di alcun genere sulla porzione di terreno nella quale verrà realizzato l'impianto Agro-FTV e le coltivazioni presenti attualmente sono antropiche e la loro eliminazione parziale non comporta una modifica significativa del suolo e dell'ambiente, ivi compresi gli aspetti climatici.

La precisa volontà di una salvaguardia ambientale fa sì che anche i tempi di realizzazione delle opere saranno il più possibile contenuti, le risorse utilizzate saranno ridotte al minimo e l'intero progetto verrà gestito in maniera sostenibile. Stante la tipologia ed il numero delle opere da realizzare, l'attività cantieristica perdurerà per un arco di tempo stimabile in 6 mesi.

Alla luce di quanto finora esposto si può ritenere che l'intervento in esame comporti un impatto ambientale e paesaggistico estremamente modesto e per lo più limitato alle fasi di cantierizzazione ed esecuzione dei lavori, che risulta molto breve.