



PROGETTO PER LA REALIZZAZIONE DI UN IMPIANTO AGROVOLTAICO DENOMINATO
"VARNA SOLAR"
DI POTENZA COMPLESSIVA PARI A 45,019 MW, POSIZIONATO A TERRA,
SITO IN CONTRADA PULVIRENTI, COMUNE DI Belpasso (CT)
E TRA LE CONTRADE FONTANAZZA, BLANCO E FIUMAZZO, COMUNE DI CATANIA (CT)

OGGETTO

PROGETTO DEFINITIVO

ELABORATO

DATASHEET MAIN EQUIPMENT

Codice elaborato	Data	Livello progettazione	Emesso	Verificato	Approvato	REV.
29-VRNS-PD-00	NOV. 2022	DEFINITIVO	E-PRIMA S.R.L. ING.G.VICINO	E-PRIMA S.R.L. ING. G. VICINO	VARNA SOLAR S.R.L..	00

Società proponente

Timbri e firme



VARNA SOLAR S.R.L.
Via Michelangelo Buonarroti 39
20145 Milano (MI)
P.iva 11944700969
Pec: varnasolarsrl@legalmail.it

Progettazione

Timbri e firme



E-PRIMA

E-PRIMA S.R.L.
Via Manganelli 20/G
95030 Nicolosi (CT)
tel:095914116 - cell:3339533392
email:info@e-prima.eu

JW-HD132N

N-type Bifacial High Efficiency Mono Silicon Half-Cell Double Glass Module

670-695W

Cell Type



12BB

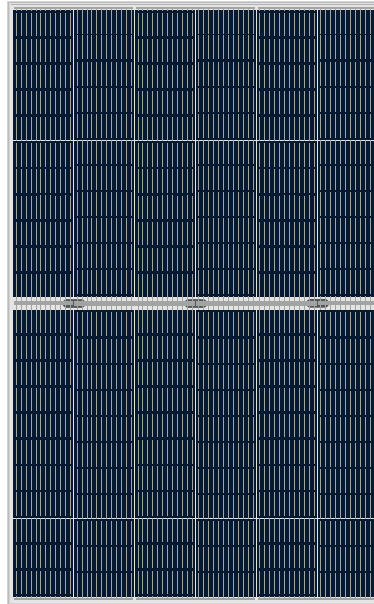

695W

Maximum Power Output

22.37%

Maximum Module Efficiency

0~+5W

Power Output Guarantee



Additional Power Generation Gain

At least 30-year product life, more than 10%- 30% additional power gain comparing with conventional module



ZERO LID (Light Induced Degradation)

N-type solar cell has no LID naturally, can increase power generation



Lower LCOE

High power and 1500V system voltage, saving BOS cost



Better Weak Illumination Response

Wide spectral response, higher power output even under low-light settings like smog or cloudy days



Better Temperature Coefficient

Higher power generation under working conditions, thanks to passivating contact cell technology



Wider Applicability

BIPV, vertical installation, snowfield, high-humid area, windy and dusty area

Jolywood Delivers Reliable Performance Over Time

- Leader of n-type bifacial technology
- Fully automatic facility and world-class technology
- Long term reliability tests
- 100% EL inspection ensuring defect-free modules

Linear Performance Warranty

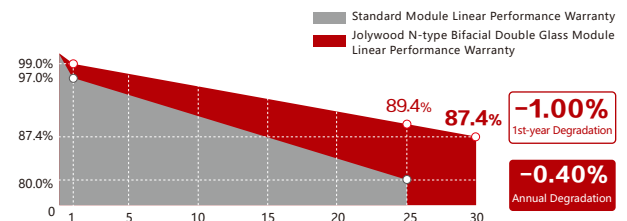

12 Years Product Material & Workmanship 30 Years Linear Performance Warranty

Additional Insurance Backed by Munich Re



JW-HD132N Series

N-type Bifacial High Efficiency Mono Silicon Half-Cell Double Glass Module

Electrical Properties | STC*

Testing Condition	Front Side	Front Side	Front Side	Front Side	Front Side	Front Side
Peak Power (Pmax) (W)	670	675	680	685	690	695
MPP Voltage (Vmp) (V)	38.4	38.6	38.8	39.0	39.2	39.4
MPP Current (Imp) (A)	17.46	17.50	17.54	17.58	17.62	17.67
Open Circuit Voltage (Voc) (V)	46.0	46.2	46.4	46.6	46.8	47.0
Short Circuit Current (Isc) (A)	18.52	18.57	18.62	18.67	18.72	18.76
Module Efficiency (%)	21.57	21.73	21.89	22.05	22.21	22.37

*STC: Irradiance 1000 W/m², Cell Temperature 25°C, AM1.5
The data above is for reference only and the actual data is in accordance with the practical testing

Electrical Properties | NOCT*

Testing Condition	Front Side	Front Side	Front Side	Front Side	Front Side	Front Side
Peak Power (Pmax) (W)	507	511	514	518	522	526
MPP Voltage (Vmp) (V)	36.0	36.2	36.4	36.6	36.7	36.9
MPP Current (Imp) (A)	14.08	14.11	14.14	14.17	14.21	14.25
Open Circuit Voltage (Voc) (V)	44.0	44.2	44.3	44.5	44.7	44.9
Short Circuit Current (Isc) (A)	14.93	14.97	15.01	15.05	15.09	15.13

*NOCT: Irradiance at 800 W/m², Ambient Temperature 20°C, Wind Speed 1 m/s

Operating Properties

Operating Temperature (°C)	-40°C~+85°C
Maximum System Voltage (V)	1500V (IEC)
Maximum Series Fuse Rating(A)	30
Power Tolerance	0~+5W
Bifaciality*	80%

*Bifaciality=Pmaxrear (STC) /Pmaxfront (STC) , Bifaciality tolerance:±5%

Temperature Coefficient

Temperature Coefficient of Pmax*	-0.320%/°C
Temperature Coefficient of Voc	-0.260%/°C
Temperature Coefficient of Isc	+0.046%/°C
Nominal Operating Cell Temperature (NOCT)	42±2°C

*Temperature Coefficient of Pmax±0.03%/°C

Mechanical Properties

Cell Type	210.00mm*105.00mm
Number of Cells	132pcs(11*12)
Dimension	2384mm*1303mm*30mm
Weight	38kg
Front /Rear Glass*	2.0mm/2.0mm
Frame	Anodized Aluminium
Junction Box	IP67 (3 diodes)
Length of Cable*	4.0mm ² , 300mm
Connector	MC4 Compatible

*Heat strengthened glass
*Cable length can be customized

With Different Power Generation Gain (regarding 680W as an example)

Power Gain (%)	Peak Power (Pmax) (W)	MPP Voltage (Vmp) (V)	MPP Current (Imp) (A)	Open Circuit Voltage (Voc) (V)	Short Circuit Current (Isc) (A)
10	734	38.8	18.93	46.4	20.09
15	762	38.8	19.62	46.4	20.83
20	789	38.8	20.31	46.4	21.56
25	816	38.8	21.00	46.4	22.30
30	843	38.9	21.70	46.5	23.03

Engineering Drawing (unit: mm)

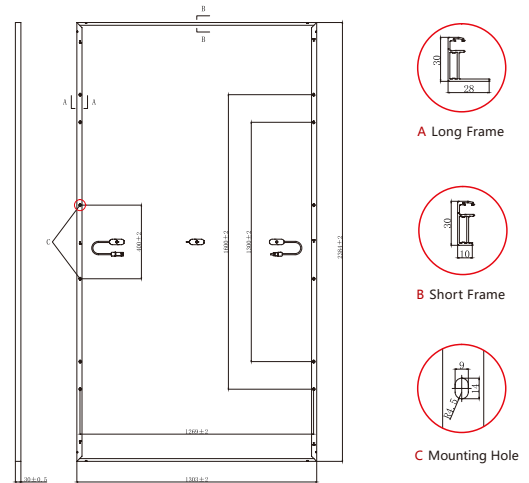

Characteristic Curves | HD132N-680

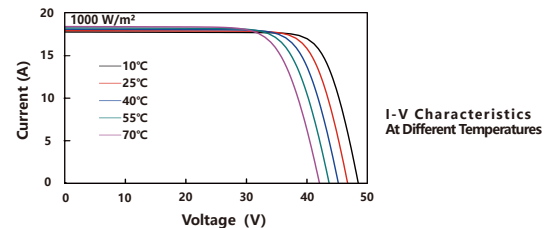
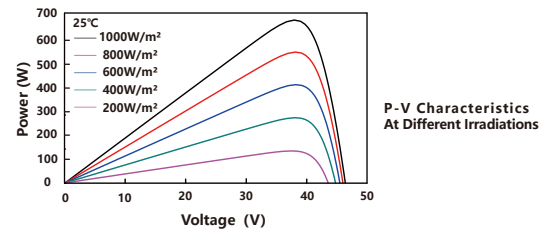
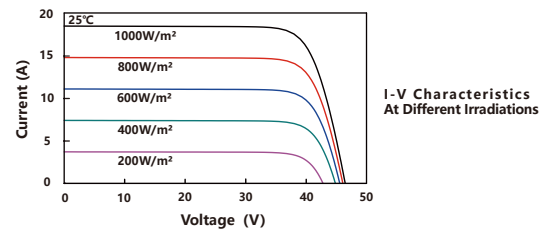

Partner Section

NOTE :

*The specification and key features described in this datasheet may deviate slightly and are not guaranteed. Due to ongoing innovation, R&D enhancement, Jolywood (Taizhou) Solar Technology Co., Ltd. reserves the right to make any adjustment to the information described herein at any time without notice. Please always obtain the most recent version of the datasheet which shall be duly incorporated into the binding contract made by the parties governing all transactions related to the purchase and sale of the products described herein.

www.jolywood.cn



JOLYWOOD (TAIZHOU) SOLAR TECHNOLOGY CO.,LTD.

Add: No.6 Kaiyang Rd., Jiangyan Economic Development Zone, Taizhou, Jiangsu Province, China, 225500

TEL: +86 523 80612799 mkt@jolywood.cn

Version 2020.12 ©Jolywood (Taizhou) Solar Technology Co., Ltd. All rights reserved



SUN2000-215KTL-H0

Smart String Inverter



9
MPP Trackers



99.0%
Max. Efficiency



String-level
Management



Smart I-V Curve
Diagnosis Supported



MBUS
Supported



Fuse Free
Design



Surge Arresters for
DC & AC



IP66
Protection

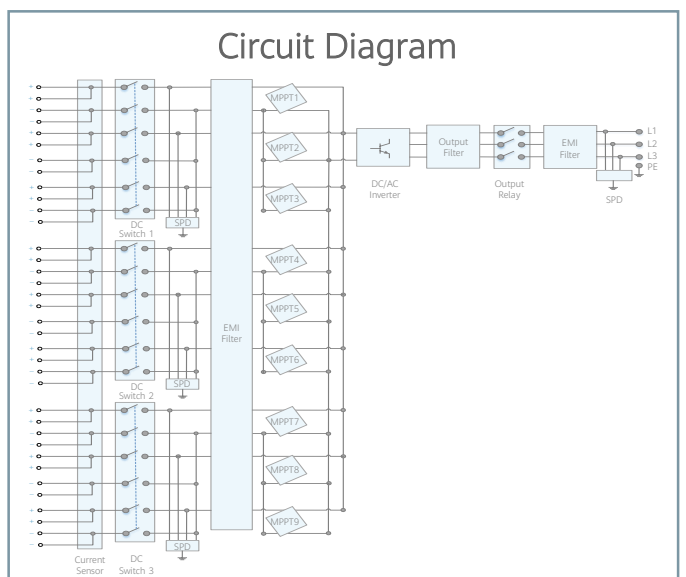
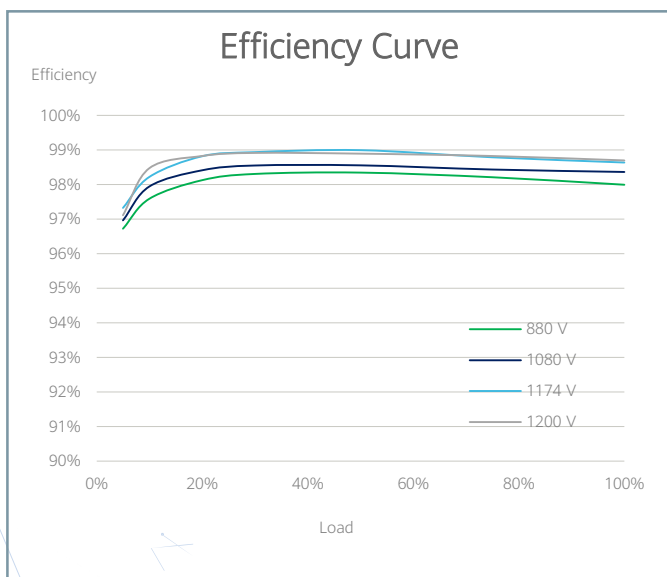

Technical Specifications

Efficiency	
Max. Efficiency	≥99.00%
European Efficiency	≥98.60%
Input	
Max. Input Voltage	1,500 V
Max. Current per MPPT	30 A
Max. Short Circuit Current per MPPT	50 A
Start Voltage	550 V
MPPT Operating Voltage Range	500 V ~ 1,500 V
Nominal Input Voltage	1,080 V
Number of Inputs	18
Number of MPP Trackers	9
Output	
Nominal AC Active Power	200,000 W
Max. AC Apparent Power	215,000 VA
Max. AC Active Power (cosφ=1)	215,000 W
Nominal Output Voltage	800 V, 3W + PE
Rated AC Grid Frequency	50 Hz / 60 Hz
Nominal Output Current	144.4 A
Max. Output Current	155.2 A
Adjustable Power Factor Range	0.8 LG ... 0.8 LD
Max. Total Harmonic Distortion	< 1%
Protection	
Input-side Disconnection Device	Yes
Anti-islanding Protection	Yes
AC Overcurrent Protection	Yes
DC Reverse-polarity Protection	Yes
PV-array String Fault Monitoring	Yes
DC Surge Arrester	Type II
AC Surge Arrester	Type II
DC Insulation Resistance Detection	Yes
Residual Current Monitoring Unit	Yes
Communication	
Display	LED Indicators, WLAN + APP
USB	Yes
MBUS	Yes
RS485	Yes
General	
Dimensions (W x H x D)	1,035 x 700 x 365 mm (40.7 x 27.6 x 14.4 inch)
Weight (with mounting plate)	≤86 kg (189.6 lb.)
Operating Temperature Range	-25°C ~ 60°C (-13°F ~ 140°F)
Cooling Method	Smart Air Cooling
Max. Operating Altitude without Derating	4,000 m (13,123 ft.)
Relative Humidity	0 ~ 100%
DC Connector	Staubli MC4 EVO2
AC Connector	Waterproof Connector + OT/DT Terminal
Protection Degree	IP66
Topology	Transformerless

Green efficiency

MF

Trasformatori

da 100 a 3150 kVA - 17,5 - 24 kV
perdite Ao - Ak in accordo
CEI EN 50541-1

IN RESINA

TR-PA

GENERALITÀ

Il miglioramento dell'efficienza energetica oggi non può più essere considerato uno slogan, ma una necessità del nostro tempo. I trasformatori ad alta efficienza della serie TR PA nascono proprio a questo scopo garantendo:

- risparmio dei costi di gestione degli impianti, grazie ai bassi valori di perdite.
- riduzione del consumo delle risorse energetiche.
- riduzione delle emissioni di CO₂.

A

Ao Ak

B

C

RISPARMI ANNUI (MASSIMI) RISPETTO AI TRASFORMATORI CON PERDITE IN ACCORDO NORME CEI 14-12 / HD 538.1 / HD 538.2

POTENZA NOMINALE kVA	100	160	250	400	630	800	1.000	1.250	1.600	2.000	2.500	3.150
MINOR CONSUMO MWh	3,8	5,3	6,7	12,7	9,2	18,4	24,1	26,3	34,2	29,8	51,7	71,8
MINORI EMISSIONI CO ₂ (TON)	2,8	3,9	5,0	9,5	6,9	13,8	18,1	19,7	25,6	22,3	38,8	53,9
RISPARMIO TEP*	0,7	1,0	1,2	2,4	1,7	3,4	4,5	4,9	6,4	5,6	9,7	13,4

* TONNELLATE EQUIVALENTI PETROLIO

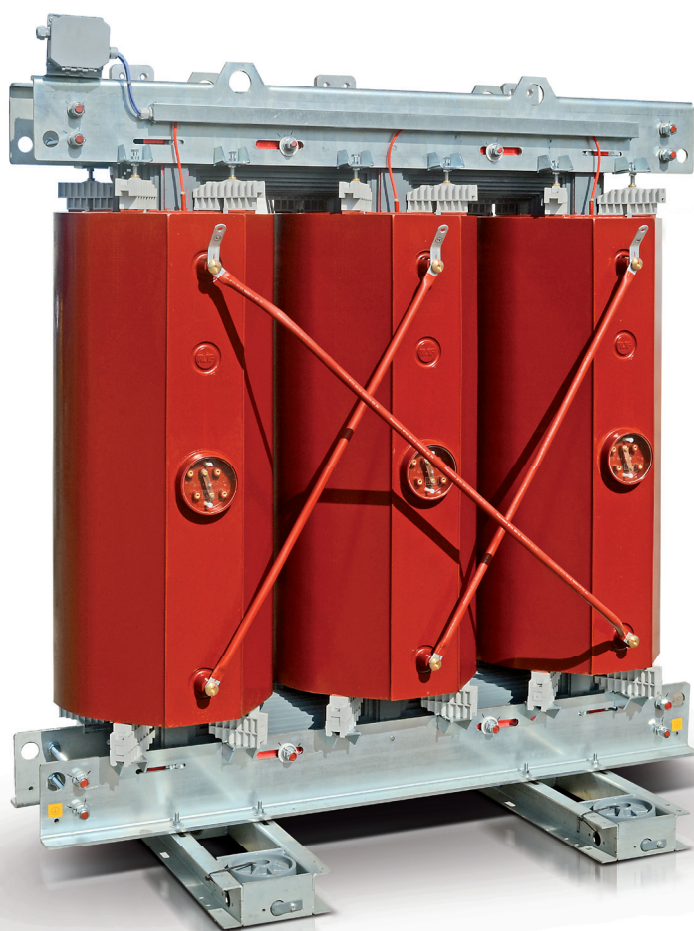

PECULIARITÀ

Normative di riferimento :

- CEI EN 60067-1,2,3,4,5 -11
- CEI EN 50541-1

Le fasi di progettazione e costruzione oltre rispondere alle normative CEI EN tengono conto anche delle seguenti norme:

- ISO 9001 : 2008 per quanto riguarda gli standard e le procedure relativi alla qualità.
- ISO 14001 : 2004 per quanto riguarda le problematiche ambientali.

Facili e veloci da installare risultano adatti a essere utilizzati in:

- cabine di trasformazione MT/BT di tipo prefabbricato e di dimensioni contenute.
- aree a rischio incendio e inquinamento.
- edifici con accesso al pubblico.

Inoltre il loro smaltimento risulta semplice e a basso impatto ambientale.

DESCRIZIONE

I trasformatori in resina trifase presentano le seguenti caratteristiche :

- Avvolgimenti MT inglobati in resina.
- Avvolgimenti BT impregnati in resina.
- Nucleo magnetico realizzato con lamierini a cristalli orientati a basse perdite, con tecnologia di giunzione step lap.
- Livello di scariche parziali < 10 pC.
- Classe termica F - Sovratemperatura 100 K.
- Temperatura ambiente ≤ 40°C, altitudine ≤ 1000 m
- Autoestinguenti con bassa emissioni di fumi classificazione F1.
- Resistenti agli shock termici classificazione C2.
- Resistenti all'umidità e all'inquinamento atmosferico classificazione E2.

ACCESSORI A COMPLETAMENTO SEMPRE FORNITI

- Piastre di connessione terminali BT.
- Morsettiere cambio tensione primaria a 5 posizioni.
- Targa caratteristica.
- Golfari di sollevamento.
- Morsetti di terra.
- Ruote orientabili.

POTENZA NOMINALE kVA		100	160	250	400	630	800	1.000	1.250	1.600	2.000	2.500	3.150
PERDITE A VUOTO	W	280	350	520	750	1.100	1.300	1.550	1.800	2.200	2.600	3.100	3.800
PERDITE A CARICO A 75 °C	W	1.575	2.275	2.975	3.950	6.200	7.000	7.875	9.625	11.375	14.000	16.625	19.250
PERDITE A CARICO A 120 °C	W	1.800	2.600	3.400	4.500	7.100	8.000	9.000	11.000	13.000	16.000	19.000	22.000
CORRENTE A VUOTO Io	%	1	0,9	0,8	0,8	0,8	0,6	0,6	0,6	0,6	0,6	0,4	0,4
TENSIONE DI C.T.O C TO Vcc	%	6	6	6	6	6	6	6	6	6	6	6	6
CORRENTE DI INSERZIONE IE/IN		11,5	10,5	10,00	9,5	9,5	9	9	8,5	8,5	8	8	7,5

RENDIMENTO A 75°C

COSφ 1 CARICO 100%	%	98,15	98,36	98,60	98,83	98,84	98,96	99,06	99,09	99,15	99,17	99,21	99,27
COSφ 1 CARICO 75%	%	98,45	98,65	98,83	99,01	99,03	99,13	99,20	99,23	99,28	99,30	99,34	99,38
COSφ 0,9 CARICO 100%	%	97,90	98,14	98,41	98,67	98,68	98,82	98,93	98,96	99,04	99,06	99,10	99,17
COSφ 0,9 CARICO 75%	%	98,25	98,47	98,68	98,88	98,90	99,01	99,10	99,13	99,19	99,21	99,25	99,30

CADUTA DI TENSIONE A 75 °C

COSφ 1 CARICO 100%	%	1,74	1,59	1,36	1,16	1,16	1,05	0,96	0,95	0,89	0,88	0,84	0,79
COSφ 0,9 CARICO 100%	%	4,04	3,93	3,75	3,59	3,59	3,5	3,43	3,41	3,36	3,36	3,33	3,28

RUMORE

POT. ACUSTICA (Lwa)	dB(A)	51	54	57	60	62	64	65	67	68	70	71	74
---------------------	-------	----	----	----	----	----	----	----	----	----	----	----	----

DIMENSIONI E PESI (INDICATIVI)

Senza Box protezione IP 00

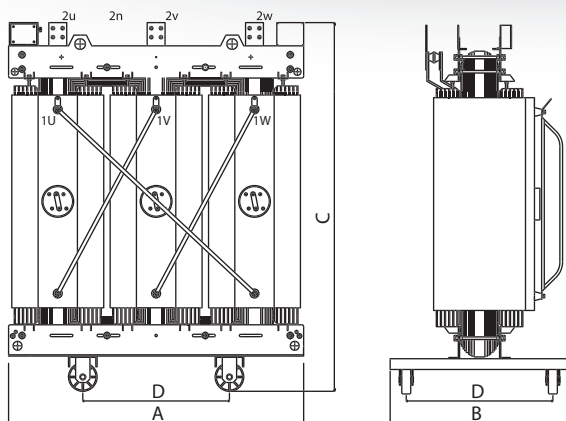

Con Box protezione IP 31

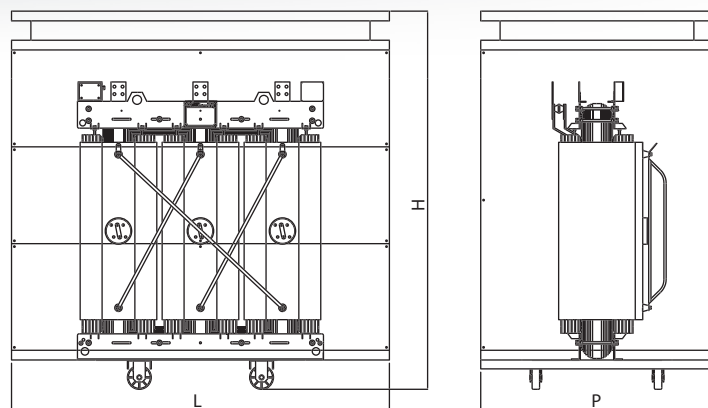

TENSIONE DI ISOLAMENTO 17,5 kV		100	160	250	400	630	800	1000	1250	1600	2000	2500	3150
LUNGHEZZA (A)	mm	1.000	1.100	1.250	1.450	1.450	1.650	1.650	1.650	1.900	1.900	1.900	2.200
PROFONDITÀ (B)	mm	650	650	650	800	800	1.000	1.000	1.000	1.200	1.200	1.200	1.200
ALTEZZA (C)	mm	1.150	1.250	1.350	1.500	1.700	1.800	1.900	2.050	2.150	2.250	2.350	2.550
INTERASSE RUOTE (D)	mm	520	520	520	670	670	820	820	820	1.000	1.000	1.000	1.000
DIAMETRO RUOTE	mm	100	100	100	100	160	160	160	160	160	160	160	160
PESO	kg	600	750	1.000	1.400	1.750	2.150	2.550	2.900	3.400	3.900	4.750	6.100

ESECUZIONE IP31		TIPO 1	TIPO 2	TIPO 3	TIPO 4	TIPO 5
LUNGHEZZA (L)	mm	1.700	1.950	2.200	2.500	2.800
PROFONDITÀ (P)	mm	1.000	1.200	1.300	1.500	1.500
ALTEZZA (H)	mm	1.850	2.000	2.400	2.650	2.900
PESO ARMADIO	kg	220	260	320	360	400

TENSIONE DI ISOLAMENTO 24 kV		100	160	250	400	630	800	1000	1250	1600	2000	2500	3150
LUNGHEZZA (A)	mm	1.100	1.150	1.250	1.450	1.650	1.650	1.650	1.900	1.900	1.900	1.900	2.200
PROFONDITÀ (B)	mm	650	650	650	800	1.000	1.000	1.000	1.200	1.200	1.200	1.200	1.200
ALTEZZA (C)	mm	1.200	1.350	1.400	1.550	1.750	1.850	1.950	2.050	2.150	2.250	2.400	2.550
INTERASSE RUOTE (D)	mm	520	520	670	670	820	820	820	1.000	1.000	1.000	1.000	1.000
DIAMETRO RUOTE	mm	100	100	100	100	160	160	160	160	160	160	160	160
PESO	kg	700	850	1.150	1.600	1.900	2.350	2.750	3.100	3.700	4.400	5.250	6.250

ESECUZIONE IP31		TIPO 1	TIPO 2	TIPO 3	TIPO 4	TIPO 5
LUNGHEZZA (L)	mm	1700	1950	2200	2500	2800
PROFONDITÀ (P)	mm	1000	1200	1300	1500	1500
ALTEZZA (H)	mm	1850	2000	2400	2650	2900
PESO ARMADIO	kg	220	260	320	360	400



Green efficiency

MF

Trasformatori

da 100 a 3150 kVA - 17,5 - 24 kV
perdite Bo - Bk in accordo
CEI EN 50541-1

IN RESINA

TR-PB

GENERALITÀ

Il miglioramento dell'efficienza energetica oggi non può più essere considerato uno slogan, ma una necessità del nostro tempo. I trasformatori ad alta efficienza della serie TR PB nascono proprio a questo scopo garantendo:

- risparmio dei costi di gestione degli impianti, grazie ai bassi valori di perdite.
- riduzione del consumo delle risorse energetiche.
- riduzione delle emissioni di CO₂.

A

B

C

Bo Bk

RISPARMI ANNUI (MASSIMI) RISPETTO AI TRASFORMATORI CON PERDITE IN ACCORDO NORME CEI 14-12 / HD 538.1 / HD 538.2

POTENZA NOMINALE kVA	100	160	250	400	630	800	1.000	1.250	1.600	2.000	2.500	3.150
MINOR CONSUMO MWh	1,4	1,5	2,0	2,3	3,5	4,4	4,4	6,1	6,1	8,8	12,3	14,9
MINORI EMISSIONI CO ₂ (TON)	0,7	1,1	1,5	1,7	2,6	3,3	3,3	4,6	4,6	6,6	9,2	11,2
RISPARMIO TEP*	0,2	0,3	0,4	0,5	0,7	0,8	0,8	1,2	1,2	1,6	2,3	2,8

* TONNELLATE EQUIVALENTI PETROLIO



PECULIARITÀ

Normative di riferimento :

- CEI EN 60067-1,2,3,4,5 -11
- CEI EN 50541-1

Le fasi di progettazione e costruzione oltre rispondere alle normative CEI EN tengono conto anche delle seguenti norme:

- ISO 9001 : 2008 per quanto riguarda gli standard e le procedure relativi alla qualità.
- ISO 14001 : 2004 per quanto riguarda le problematiche ambientali.

Facili e veloci da installare risultano adatti a essere utilizzati in:

- cabine di trasformazione MT/BT di tipo prefabbricato e di dimensioni contenute.
- aree a rischio incendio e inquinamento.
- edifici con accesso al pubblico.

Inoltre il loro smaltimento risulta semplice e a basso impatto ambientale.

DESCRIZIONE

I trasformatori in resina trifase presentano le seguenti caratteristiche :

- Avvolgimenti MT inglobati in resina.
- Avvolgimenti BT impregnati in resina.
- Nucleo magnetico realizzato con lamierini a cristalli orientati a basse perdite, con tecnologia di giunzione step lap.
- Livello di scariche parziali < 10 pC.
- Classe termica F - Sovratemperatura 100 K.
- Temperatura ambiente ≤ 40°C, altitudine ≤ 1000 m
- Autoestinguenti con bassa emissioni di fumi classificazione F1.
- Resistenti agli shock termici classificazione C2.
- Resistenti all'umidità e all'inquinamento atmosferico classificazione E2.

ACCESSORI A COMPLETAMENTO SEMPRE FORNITI

- Piastre di connessione terminali BT.
- Morsettiere cambio tensione primaria a 5 posizioni.
- Targa caratteristica.
- Golfari di sollevamento.
- Morsetti di terra.
- Ruote orientabili.

POTENZA NOMINALE kVA		100	160	250	400	630	800	1.000	1.250	1.600	2.000	2.500	3.150
PERDITE A VUOTO	W	340	480	650	940	1250	1500	1.800	2.100	2.400	3.000	3.600	4.300
PERDITE A CARICO A 75 °C	W	1.800	2.550	3.325	4.800	6.650	8.225	9.625	11.375	14.000	15.750	20.125	24.500
PERDITE A CARICO A 120 °C	W	2.050	2.900	3.800	5.500	7.600	9.400	11.000	13.000	16.000	18.000	23.000	28.000
CORRENTE A VUOTO I ₀	%		1,2	1,4	1	0,8	0,8	0,8	0,8	0,6	0,8	0,6	0,6
TENSIONE DI C.T.O C TO V _{cc}	%	6	6	6,00	6	6	6	6	6	6	6	6	6
CORRENTE DI INSERZIONE I _{E/IN}		12,3	12,9	12,00	11,8	11	9,6	9,4	9,2	9	8,8	8,8	8,4

RENDIMENTO A 75°C

COSφ 1 CARICO 100%	%	97,87	98,11	98,41	98,57	98,75	98,79	98,86	98,92	98,98	99,06	99,05	99,09
COSφ 1 CARICO 75%	%	98,20	98,41	98,66	98,79	98,95	98,98	99,04	99,10	99,15	99,21	99,21	99,24
COSφ 0,9 CARICO 100%	%	97,58	97,86	98,20	98,37	98,58	98,62	98,70	98,78	98,84	98,93	98,92	98,96
COSφ 0,9 CARICO 75%	%	97,97	98,21	98,49	98,63	98,81	98,85	98,91	98,98	99,03	99,11	99,10	99,14

CADUTA DI TENSIONE A 75° C

COSφ 1 CARICO 100%	%	1,96	1,76	1,50	1,37	1,23	1,2	1,14	1,09	1,05	0,96	0,98	0,95
COSφ 0,9 CARICO 100%	%	4,21	4,06	3,86	3,76	3,64	3,62	3,57	3,53	3,5	3,43	3,44	3,42

RUMORE

POT. ACUSTICA (L _{wa})	dB(A)	51	54	57	60	62	64	65	67	68	70	71	74
----------------------------------	-------	----	----	----	----	----	----	----	----	----	----	----	----

DIMENSIONI E PESI (INDICATIVI)

Senza Box protezione IP 00

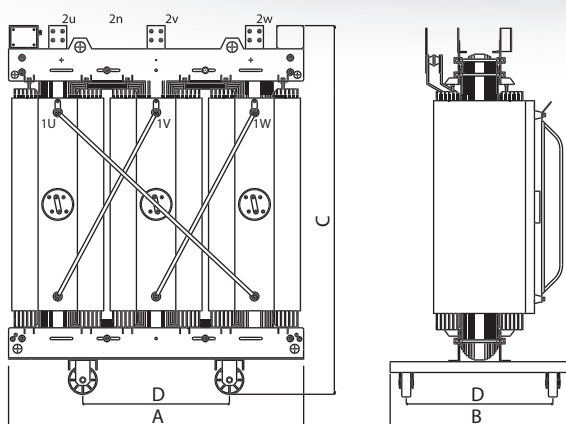

Con Box protezione IP 31

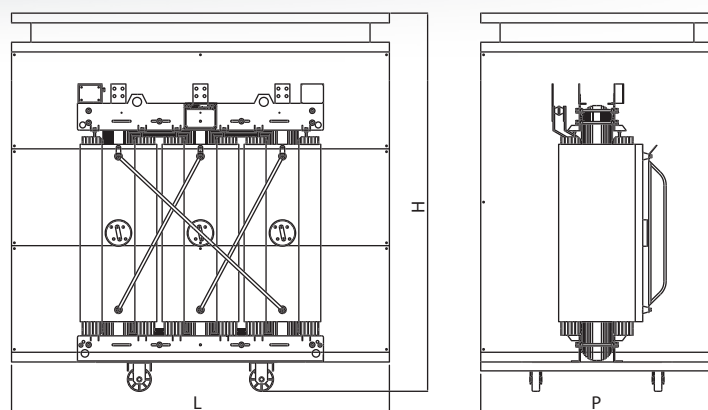

TENSIONE DI ISOLAMENTO 17,5 kV		100	160	250	400	630	800	1000	1250	1600	2000	2500	3150
LUNGHEZZA (A)	mm	1.000	1.100	1.250	1.250	1.450	1.450	1.650	1.650	1.900	1.900	1.900	2.200
PROFONDITÀ (B)	mm	650	650	650	650	800	800	1.000	1.000	1.000	1.200	1.200	1.200
ALTEZZA (C)	mm	1.100	1.200	1.350	1.500	1.700	1.800	1.850	2.050	2.150	2.250	2.350	2.400
INTERASSE RUOTE (D)	mm	520	520	520	520	670	670	820	820	820	1.000	1.000	1.000
DIAMETRO RUOTE	mm	100	100	100	100	160	160	160	160	160	160	160	160
PESO	kg	550	700	900	1.200	1.600	1.900	2.300	2.600	3.150	3.800	4.450	5.40

ESECUZIONE IP31		TIPO 1	TIPO 2	TIPO 3	TIPO 4	TIPO 5
LUNGHEZZA (L)	mm	1.700	1.950	2.200	2.500	2.800
PROFONDITÀ (P)	mm	1.000	1.200	1.300	1.500	1.500
ALTEZZA (H)	mm	1.850	2.000	2.400	2.650	2.900
PESO ARMADIO	kg	220	260	320	360	400

TENSIONE DI ISOLAMENTO 24 kV		100	160	250	400	630	800	1000	1250	1600	2000	2500	3150
LUNGHEZZA (A)	mm	1.100	1.150	1.250	1.450	1.450	1.450	1.650	1.650	1.900	1.900	1.900	2.200
PROFONDITÀ (B)	mm	650	650	650	800	800	800	1.000	1.000	1.200	1.200	1.200	1.200
ALTEZZA (C)	mm	1.150	1.300	1.400	1.550	1.750	1.900	1.950	2.050	2.150	2.400	2.400	2.450
INTERASSE RUOTE (D)	mm	520	520	670	670	820	820	820	820	1.000	1.000	1.000	1.000
LARGHEZZA RUOTE	mm	40	40	40	40	50	50	50	50	50	50	50	50
DIAMETRO RUOTE	mm	100	100	100	100	160	160	160	160	160	160	160	160
PESO	kg	600	750	900	1.350	1.750	2.000	2.450	2.700	3.400	3.900	4.750	6.050

ESECUZIONE IP31		TIPO 1	TIPO 2	TIPO 3	TIPO 4	TIPO 5
LUNGHEZZA (L)	mm	1700	1950	2200	2500	2800
PROFONDITÀ (P)	mm	1000	1200	1300	1500	1500
ALTEZZA (H)	mm	1850	2000	2400	2650	2900
PESO ARMADIO	kg	220	260	320	360	400



IN RESINA

MF
Trasformatori

da 100 a 3150 kVA - 17,5 - 24 kV
perdite Co - Ck in accordo
CEI EN 50541-1

TR-PC

GENERALITÀ

La nuova normativa IEC EN 50541-1 è stata creata con l'obiettivo di migliorare l'efficienza dei trasformatori. Tutto questo si traduce in trasformatori con un miglior rendimento che garantisce alla nostra clientela:

- risparmio dei costi di gestione degli impianti, grazie ai bassi valori di perdite.
- riduzione del consumo delle risorse energetiche.

A

B

C

Co Bk

POTENZA NOMINALE kVA	100	160	250	400	630	800	1.000	1.250	1.600	2.000	2.500	3.150
RENDIMENTO A 75°C												
COSφ 1 CARICO 100%	97,79	98,04	98,35	98,52	98,70	98,74	98,82	98,88	98,94	99,02	99,00	99,04
COSφ 1 CARICO 50%	98,21	98,42	98,65	98,81	98,86	99,00	99,07	99,11	99,18	99,21	99,20	99,24

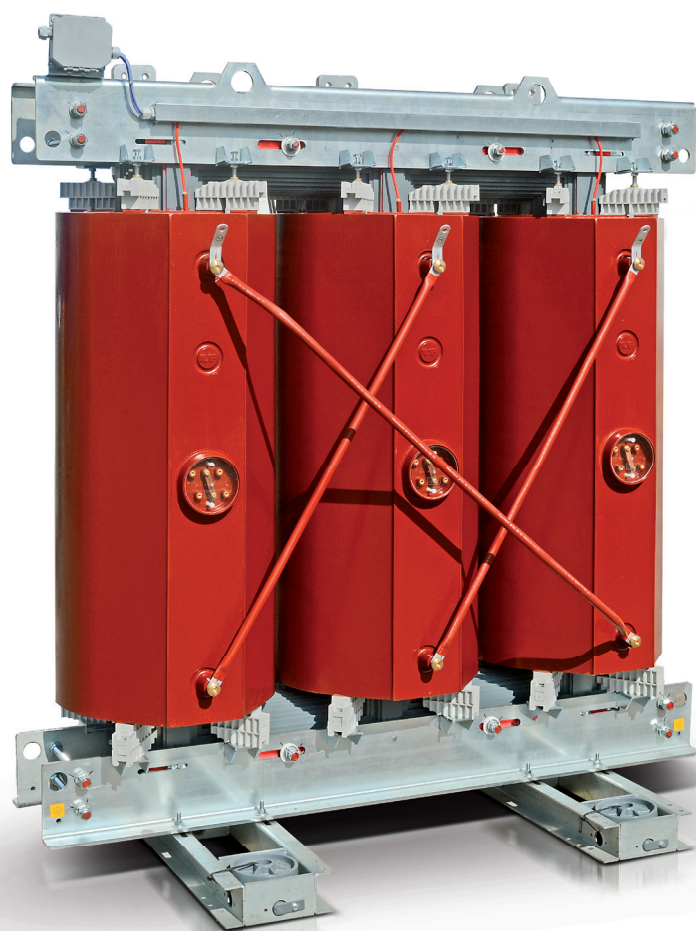

PECULIARITÀ

Normative di riferimento :

- CEI EN 60067-1,2,3,4,5 -11
- CEI EN 50541-1

Le fasi di progettazione e costruzione oltre rispondere alle normative CEI EN tengono conto anche delle seguenti norme:

- ISO 9001 : 2008 per quanto riguarda gli standard e le procedure relativi alla qualità.
- ISO 14001 : 2004 per quanto riguarda le problematiche ambientali.

Facili e veloci da installare risultano adatti a essere utilizzati in:

- cabine di trasformazione MT/BT di tipo prefabbricato e di dimensioni contenute.
 - aree a rischio incendio e inquinamento.
 - edifici con accesso al pubblico.
- Inoltre il loro smaltimento risulta semplice e a basso impatto ambientale.

DESCRIZIONE

I trasformatori in resina trifase presentano le seguenti caratteristiche :

- Avvolgimenti MT inglobati in resina.
- Avvolgimenti BT impregnati in resina.
- Nucleo magnetico realizzato con lamierini a cristalli orientati a basse perdite, con tecnologia di giunzione step lap.
- Livello di scariche parziali < 10 pC.
- Classe termica F - Sovratemperatura 100 K.
- Temperatura ambiente ≤ 40°C, altitudine ≤ 1000 m
- Autoestinguenti con bassa emissioni di fumi classificazione F1.
- Resistenti agli shock termici classificazione C2.
- Resistenti all'umidità e all'inquinamento atmosferico classificazione E2.

ACCESSORI A COMPLETAMENTO SEMPRE FORNITI

- Piastre di connessione terminali BT.
- Morsettiere cambio tensione primaria a 5 posizioni.
- Targa caratteristica.
- Golfari di sollevamento.
- Morsetti di terra.
- Ruote orientabili.

POTENZA NOMINALE kVA		100	160	250	400	630	800	1.000	1.250	1.600	2.000	2.500	3.150
PERDITE A VUOTO	W	460	650	880	1.200	1.650	2.000	2.300	2.800	3.100	4.000	5.000	6.000
PERDITE A CARICO A 75 °C	W	1.800	2.550	3.325	4.800	6.650	8.225	9.625	11.375	14.000	15.750	20.125	24.500
PERDITE A CARICO A 120 °C	W	2.050	2.900	3.800	5.500	7.600	9.400	11.000	13.000	16.000	18.000	23.000	28.000
CORRENTE A VUOTO Io	%	1,4	1,4	1,2	1	0,8	0,8	0,8	0,8	0,7	0,7	0,6	0,6
TENSIONE DI C.T.O C TO Vcc	%	6	6	6	6	6	6	6	6	6	6	6	6
CORRENTE DI INSERZIONE IE/IN		10,5	10,5	10,5	10	10	9,5	9,5	9	9	8,5	8,5	8,5

RENDIMENTO A 75°C

COSφ 1 CARICO 100%	%	97,79	98,04	98,35	98,52	98,70	98,74	98,82	98,88	98,94	99,02	99,00	99,04
COSφ 1 CARICO 75%	%	98,07	98,29	98,55	98,72	98,87	98,91	98,98	99,03	99,09	99,15	99,14	99,17
COSφ 0,9 CARICO 100%	%	97,55	97,83	98,17	98,36	98,56	98,60	98,69	98,76	98,83	98,91	98,90	98,94
COSφ 0,9 CARICO 75%	%	97,87	98,11	98,40	98,58	98,75	98,79	98,87	98,92	98,99	99,06	99,04	99,08

CADUTA DI TENSIONE A 75 °C

COSφ 1 CARICO 100%	%	1,96	1,76	1,50	1,37	1,23	1,2	1,14	1,09	1,05	0,96	0,98	0,95
COSφ 0,9 CARICO 100%	%	4,21	4,06	3,86	3,76	3,64	3,62	3,57	3,53	3,5	3,43	3,44	3,42

RUMORE

POT. ACUSTICA (Lwa)	dB(A)	59	62	65	68	70	72	73	75	76	78	81	83
---------------------	-------	----	----	----	----	----	----	----	----	----	----	----	----

DIMENSIONI E PESI (INDICATIVI)

Senza Box protezione IP 00

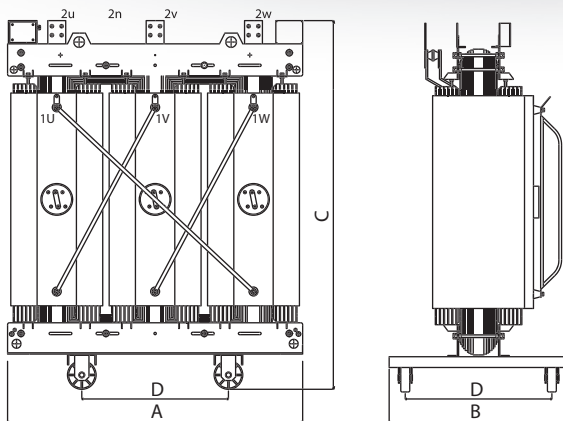

Con Box protezione IP 31

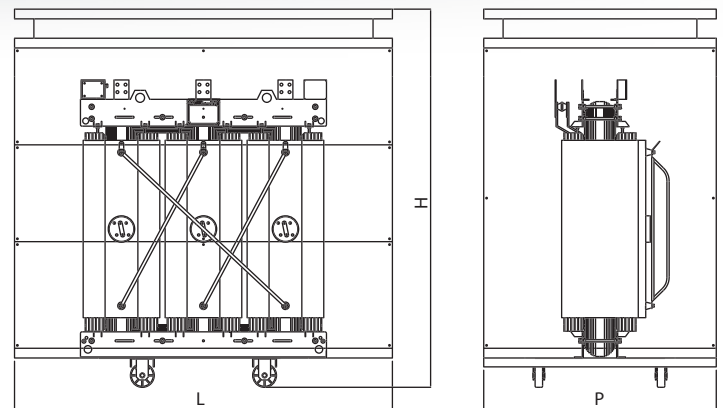

TENSIONE DI ISOLAMENTO 17,5 kV

		100	160	250	400	630	800	1000	1250	1600	2000	2500	3150
LUNGHEZZA (A)	mm	1.000	1.100	1.250	1.250	1.450	1.450	1.650	1.650	1.900	1.900	1.900	2.200
PROFONDITÀ (B)	mm	650	650	650	650	800	800	1.000	1.000	1.000	1.200	1.200	1.200
ALTEZZA (C)	mm	1.100	1.200	1.350	1.500	1.700	1.800	1.850	2.050	2.150	2.250	2.350	2.400
INTERASSE RUOTE (D)	mm	520	520	520	520	670	670	820	820	820	1.000	1.000	1.000
DIAMETRO RUOTE	mm	100	100	100	100	160	160	160	160	160	160	160	160
PESO	kg	500	700	900	1.200	1.600	1.900	2.300	2.600	3.150	3.800	4.450	5.350

ESECUZIONE IP31

		TIPO 1	TIPO 2	TIPO 3	TIPO 4	TIPO 5
LARGHEZZA (L)	mm	1.700	1.950	2.200	2.500	2.800
PROFONDITÀ (P)	mm	1.000	1.200	1.300	1.500	1.500
ALTEZZA (H)	mm	1.850	2.000	2.400	2.650	2.900
PESO ARMADIO	kg	220	260	320	360	400

TENSIONE DI ISOLAMENTO 24 kV

		100	160	250	400	630	800	1000	1250	1600	2000	2500	3150
LUNGHEZZA (A)	mm	1.100	1.150	1.250	1.250	1.450	1.450	1.650	1.650	1.900	1.900	1.900	2.200
PROFONDITÀ (B)	mm	650	650	650	800	800	800	1.000	1.000	1.200	1.200	1.200	1.200
ALTEZZA (C)	mm	1.150	1.300	1.400	1.550	1.750	1.900	1.950	2.050	2.150	2.400	2.400	2.450
INTERASSE RUOTE (D)	mm	520	520	670	670	820	820	820	820	1.000	1.000	1.000	1.000
DIAMETRO RUOTE	mm	100	100	100	100	160	160	160	160	160	160	160	160
PESO	kg	600	750	900	1.300	1.700	2.000	2.400	2.700	3.300	3.900	4.650	5.850

ESECUZIONE IP31

		TIPO 1	TIPO 2	TIPO 3	TIPO 4	TIPO 5
LUNGHEZZA (L)	mm	1700	1950	2200	2500	2800
PROFONDITÀ (P)	mm	1000	1200	1300	1500	1500
ALTEZZA (H)	mm	1850	2000	2400	2650	2900
PESO ARMADIO	kg	220	260	320	360	400



RG7H10R EPRO-SETTE™



Tripolare da 1,8/3 kV a 26/45 kV
Three core from 1,8/3 kV to 26/45 kV

Norma di riferimento
CEI 20-13 (IEC 60840 per 26/45 kV)

Descrizione del cavo

Anima

Conduttore a corda rotonda compatta di rame rosso

Semiconduttivo interno

Elastomerico estruso

(solo per cavi con tensione ≥ 6/10 kV)

Isolante

Miscela di gomma ad alto modulo G7

Semiconduttivo esterno

Elastomerico estruso (solo per cavi con tensione ≥ 6/10 kV)

pelabile a freddo

Schermatura

Schermo a nastri di rame rosso su ogni anima

Riempitivo

Materiale non igroscopico

Guaina

PVC, di qualità Rz, colore rosso

Marcatura

PRYSMIAN (sigla sito produttivo) RG7H10R

<tensione> <sezione> <anno>

Applicazioni

I cavi possono essere forniti con caratteristiche di:

- non propagazione dell'incendio e ridotta emissione di sostanze corrosive
- ridottissima emissione di fumi opachi e gas tossici e assenza di gas corrosivi (AFUMEX).

Accessori idonei

Terminali

STI GT (pag. 124), STE GT (pag. 126), FMCS 250 (pag. 128),

FMCE (pag. 130), FMCTs-400 (pag. 132),

FMCTXs-630/C (pag. 136)

Giunti

SGE-RI (pag. 143)

Standard

CEI 20-13 (IEC 60840 for 26/45 kV)

Cable design

Core

Compact stranded bare copper conductor

Inner semi-conducting layer

Extruded elastomeric compound

(only for rated voltage ≥ 6/10 kV)

Insulation

High module rubber compound, G7 type

Outer semi-conducting layer

Extruded cold strippable elastomeric compound

(only for rated voltage ≥ 6/10 kV)

Screen

Bare copper tape screen on each core

Filler

Non-hygroscopic material

Sheath

PVC, Rz type; colour red

Marking

PRYSMIAN (production site label) RG7H10R

<rated voltage> <cross-section> <year>

Applications

Cables can be supplied with the following characteristics:

- fire retardant and with low emission of corrosive substances
- low emission of opaque smoke and toxic gases and without corrosive gases (AFUMEX).

Suitable accessories

Terminations

STI GT (pag. 124), STE GT (pag. 126), FMCS 250 (pag. 128),

FMCE (pag. 130), FMCTs-400 (pag. 132),

FMCTXs-630/C (pag. 136)

Joints

SGE-RI (pag. 143)

TEMPERATURA
FUNZIONAMENTO /
OPERATING
TEMPERATURE



TEMPERATURA
CORTOCIRCUITO /
SHORT-CIRCUIT
TEMPERATURE



CEI 20-35
EN 60332



RIGIDO /
RIGID



Condizioni di posa / Laying conditions

TEMPERATURA
MIN. DI POSA 0 °C /
MINIMUM
INSTALLATION
TEMPERATURE 0 °C



CANALE
INTERRATO /
BURIED
TROUGH



TUBO INTERRATO /
BURIED DUCT



ARIA LIBERA /
OPEN AIR



DIRETTAMENTE
INTERRATO /
DIRECTLY BURIED



INTERRATO CON
PROTEZIONE /
BURIED WITH
PROTECTION



RG7H10R EPRO-SETTE™

Tripolare da 1,8/3 kV a 26/45 kV
 Three core from 1,8/3 kV to 26/45 kV

Tripolare - conduttore di rame / Three cores - copper conductor - RG7H10R

sezione nominale	diametro indicativo conduttore	spessore isolante	diametro esterno massimo	peso indicativo del cavo	raggio minimo di curvatura
conductor cross-section	approximate conductor diameter	insulation thickness	maximum outer diameter	approximate weight	minimum bending radius
(mm ²)	(mm)	(mm)	(mm)	(kg/km)	(mm)

sezione nominale	posa in aria	posa interrata	
		p=1 °C m/W	p=2 °C m/W
conductor cross-section	open air installation	underground installation	
(mm ²)	(A)	p=1 °C m/W	p=2 °C m/W
		(A)	(A)

Dati costruttivi / Construction charact. - 1,8/3 kV

10	3,8	2,0	25,6	910	330
16	4,8	2,0	27,7	1160	360
25	6,0	2,0	30,7	1580	390
35	7,0	2,0	33,1	1960	430
50	8,2	2,0	35,6	2350	470
70	9,9	2,0	40,0	3160	530
95	11,6	2,0	43,6	4040	570
120	13,1	2,0	47,4	4940	620
150	14,4	2,0	50,3	5820	660
185	16,1	2,0	54,5	7120	720
240	18,5	2,0	60,1	9020	800
300	21,1	2,0	65,7	11120	870
400	23,9	2,0	71,4	13820	950
500	27,1	2,2	80,9	17720	1080

Caratt. elettriche / Electrical charact. - 1,8/3 kV

10	84	93	72
16	109	120	92
25	144	155	118
35	175	185	141
50	207	216	165
70	260	265	201
95	317	316	240
120	366	359	272
150	414	400	304
185	476	453	343
240	555	519	394
300	635	584	443
400	716	651	497
500	821	733	559

Dati costruttivi / Construction charact. - 3,6/6 kV

10	3,8	3,0	30,3	1210	390
16	4,8	3,0	32,4	1480	420
25	6,0	3,0	35,3	1840	460
35	7,0	3,0	37,4	2200	490
50	8,2	3,0	40,7	2740	530
70	9,9	3,0	44,5	3530	590
95	11,6	3,0	48,5	4490	640
120	13,1	3,0	52,3	5430	690
150	14,4	3,0	55,2	6330	730
185	16,1	3,0	59,4	7670	790
240	18,5	3,0	65,3	9670	870
300	21,1	3,0	70,6	11780	940
400	23,9	3,0	76,3	14540	1010
500	27,1	3,2	86,2	18610	1150

Caratt. elettriche / Electrical charact. - 3,6/6 kV

10	85	93	72
16	110	119	92
25	144	152	118
35	176	183	141
50	210	215	165
70	262	263	202
95	319	314	240
120	369	358	273
150	415	398	304
185	477	451	344
240	555	517	395
300	635	582	444
400	717	651	499
500	822	734	561

Dati costruttivi / Construction charact. - 6/10 kV

10	3,8	3,4	36,5	1580	480
16	4,8	3,4	39,2	1930	520
25	6,0	3,4	42,0	2370	550
35	7,0	3,4	44,5	2780	590
50	8,2	3,4	47,2	3300	620
70	9,9	3,4	51,4	4190	680
95	11,6	3,4	55,4	5200	730
120	13,1	3,4	58,7	6140	780
150	14,4	3,4	62,5	7200	830
185	16,1	3,4	66,6	8570	880
240	18,5	3,4	72,2	10610	960
300	21,1	3,4	78,4	12920	1040
400	23,9	3,4	84,5	15850	1120
500	27,1	3,4	92,7	19750	1230

Caratt. elettriche / Electrical charact. - 6/10 kV

10	73	78	65
6	107	112	89
25	144	148	116
35	175	177	138
50	208	209	163
70	260	257	199
95	316	307	237
120	364	349	269
150	407	388	300
185	468	440	339
240	550	510	393
300	630	580	444
400	720	655	505
500	835	745	575

RG7H10R EPRO-SETTE™

Tripolare da 1,8/3 kV a 26/45 kV
 Three core from 1,8/3 kV to 26/45 kV

Tripolare - conduttore di rame / Three cores - copper conductor - RG7H10R

sezione nominale	diametro indicativo conduttore	spessore isolante	diametro esterno massimo	peso indicativo del cavo	raggio minimo di curvatura
<i>conductor cross-section</i>	<i>approximate conductor diameter</i>	<i>insulation thickness</i>	<i>maximum outer diameter</i>	<i>approximate weight</i>	<i>minimum bending radius</i>
(mm ²)	(mm)	(mm)	(mm)	(kg/km)	(mm)

Dati costruttivi / Construction charact. - 8,7/15 kV

16	4,8	4,5	44,6	2370	590
25	6,0	4,5	47,4	2830	620
35	7,0	4,5	49,8	3280	660
50	8,2	4,5	52,9	3870	700
70	9,9	4,5	56,7	4760	750
95	11,6	4,5	60,7	5820	800
120	13,1	4,5	64,4	6830	850
150	14,4	4,5	67,7	7860	900
185	16,1	4,5	71,9	9300	950
240	18,5	4,5	77,5	11400	1030
300	21,1	4,5	83,3	13700	1110
400	23,9	4,5	89,9	16770	1200

Dati costruttivi / Construction charact. - 12/20 kV

35	7,0	5,5	54,7	3790	720
50	8,2	5,5	57,4	4360	760
70	9,9	5,5	62,0	5390	820
95	11,6	5,5	65,9	6470	870
120	13,1	5,5	69,3	7470	920
150	14,4	5,5	72,6	8540	960
185	16,1	5,5	76,8	10020	1020
240	18,5	5,5	82,0	12090	1090
300	21,1	5,5	88,7	14620	1180

Dati costruttivi / Construction charact. - 18/30 kV

35	7,0	8,0	69,3	5580	920
50	8,2	8,0	70,2	5970	930
70	9,9	8,0	74,0	6980	980
95	11,6	8,0	78,0	8170	1040
120	13,1	8,0	81,3	9260	1080
150	14,4	8,0	85,1	10490	1130
185	16,1	8,0	89,3	12070	1190
240	18,5	8,0	94,5	14270	1260
300	21,1	8,0	100,3	16760	1340

Dati costruttivi / Construction charact. - 26/45 kV

70	9,9	10,0	87,3	9110	1160
95	11,6	10,0	91,3	10400	1220
120	13,1	10,0	94,7	11570	1260
150	14,4	9,0	93,1	11880	1240
185	16,1	9,0	96,9	13440	1290

sezione nominale	posa in aria	posa interrata	
		p=1 °C m/W	p=2 °C m/W
<i>conductor cross-section</i>	<i>open air installation</i>	<i>underground installation</i>	
(mm ²)	(A)	(A)	(A)

Caratt. elettriche / Electrical charact. - 8,7/15 kV

16	98	101	83
25	145	144	114
35	176	173	136
50	209	204	160
70	261	250	195
95	314	298	232
120	361	339	263
150	407	378	293
185	468	429	332
240	550	500	384
300	630	565	434
400	720	635	492

Caratt. elettriche / Electrical charact. - 12/20 kV

35	177	175	138
50	209	207	162
70	260	253	198
95	315	300	234
120	362	342	266
150	408	381	296
185	468	431	335
240	550	500	387
300	630	561	435

Caratt. elettriche / Electrical charact. - 18/30 kV

35	177	174	131
50	209	204	162
70	259	250	198
95	314	298	235
120	360	340	267
150	405	378	297
185	465	428	336
240	545	496	388
300	625	560	438

Caratt. elettriche / Electrical charact. - 26/45 kV

70	255	241	193
95	308	288	229
120	353	327	260
150	398	366	290
185	457	416	328

CPR (UE) n°305/11
D_{ca} - s1, d2, a1

EN 50618
CEI EN 60332-1-2
CEI EN 50525
CEI EN 50289-4-17 A
CEI EN 50396
2014/35/UE
2011/65/CE
CA01.00546

Règlement Produits de Construction/Regolamento Prodotti da Costruzione
Classe conforme aux normes EN 50575:2014 + A1:2016 et EN 13501-6:2014
Classe conforme norme EN 50575:2014 + A1:2016 e EN 13501-6:2014

Construction et caractéristiques/Costruzione e requisiti
Propagation de la flamme/Propagazione fiamma
Émission de gaz/Emissione gas
Résistance aux rayons UV/Resistenza raggi UV
Résistance ozone/Resistenza ozono
Directive Basse Tension/Direttiva Bassa Tensione
Directive RoHS/Direttiva RoHS
Licence IMQ/Certificato IMQ

DoP n° 1081/19

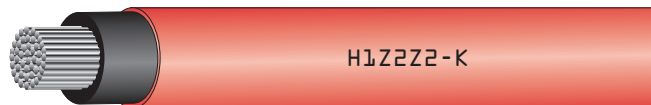

DESCRIPTION

Câble unipolaire souple étamé utilisé dans les connexions d'installations photovoltaïques. Isolation et gaine en mélange élastomère sans halogènes et non propageur de la flamme.

Conducteur

Corde souple de cuivre étamé, classe 5

Isolation

Mélange LSOH de caoutchouc spécial réticulé de qualité conforme à la norme EN 50618
LSOH = Low Smoke Zero Halogen

Gaine extérieure

Mélange LSOH de caoutchouc spécial réticulé de qualité conforme à la norme EN 50618

Coloris des conducteurs

Noir

Coloris de la gaine

Bleu, rouge, noir

Inkjet marking

BALDASSARI CAVI IEMMEQU <HAR> H1Z2Z2-K 1/1 kV
(section) (année) (m) (traçabilité)

CARACTÉRISTIQUES TECHNIQUES

Tension maximale U_{0/U}: 1800 V c.c. - 1200 V c.a.

Température maximale de service: 90°C

Température minimale de service: -40°C

Température minimale de pose: -40°C

Température maximale de court-circuit: 250°C

Effort maximum de traction: 15 N/mm²

Rayon minimum de courbure: 4 fois le diamètre extérieur maximum

Conditions d'utilisation

Câbles utilisés pour les connexions d'installations photovoltaïques. Indiqués pour les installations en pose fixe à l'extérieur ou à l'intérieur, sous conduits apparents, encastré ou dans des systèmes fermés similaires. Indiqués pour la pose directement enterrée ou sous conduit enterré et pour utilisation dans des installations de classe II.

DESCRIZIONE

Cavo unipolare flessibile stagnato per collegamenti di impianti fotovoltaici. Isolamento e guaina realizzati con miscela elastomerica senza alogeni non propagante la fiamma.

Conduttore

Corda flessibile di rame stagnato, classe 5

Isolante

Miscela LSOH di gomma reticolata speciale di qualità conforme alla norma EN 50618
LSOH = Low Smoke Zero Halogen

Guaina esterna

Miscela LSOH di gomma reticolata speciale di qualità conforme alla norma EN 50618

Colore anime

Nero

Colore guaina

Blu, rosso, nero

Marcatura a inchiostro

BALDASSARI CAVI IEMMEQU <HAR> H1Z2Z2-K 1/1 kV
(sez) (anno) (m) (tracciabilità)

CARATTERISTICHE TECNICHE

Tensione massima: 1800 V c.c. - 1200 V c.a.

Temperatura massima di esercizio: 90°C

Temperatura minima di esercizio: -40°C

Temperatura minima di posa: -40°C

Temperatura massima di corto circuito: 250°C

Sforzo massimo di trazione: 15 N/mm²

Raggio minimo di curvatura: 4 volte il diametro esterno massimo

Condizioni di impiego

Per l'interconnessione di elementi di impianti fotovoltaici. Adatti per l'installazione fissa all'esterno e all'interno, entro tubazioni in vista o incassate o in sistemi chiusi similari. Adatti per la posa direttamente interrata o entro tubo interrato e per essere utilizzati con apparecchiature di classe II.

Formation Formazione	Ø approx. conducteur Ø indicativo conduttore	Épaisseur moyenne isolant Spessore medio isolante	Épaisseur moyenne gaine Spessore medio guaina	Ø. approx. production Ø indicativo produzione	Poids approx. câble Peso indicativo cavo	Résistance électrique max à 20°C Resistenza elettrica max a 20°C	Intensité admissible à l'air libre Portata di corrente in aria libera	
							Câble seul Singolo cavo 60°C	2 câbles adjacents 2 cavi adiacenti 60°C
n° x mm ²	mm	mm	mm	mm	kg/km	ohm/ km	A	A
1 x 1,5	1,5	0,7	0,8	4,7	34	13,7	30	24
1 x 2,5	2,1	0,7	0,8	5,2	47	8,21	40	33
1 x 4	2,5	0,7	0,8	5,8	58	5,09	55	44
1 x 6	3,0	0,7	0,8	6,5	80	3,39	70	70
1 x 10	4,0	0,7	0,8	7,9	127	1,95	95	95
1 x 16	5,0	0,7	0,9	8,8	180	1,24	130	107
1 x 25	6,2	0,9	1,0	10,6	270	0,795	180	142
1 x 35	7,6	0,9	1,1	12,0	360	0,565	220	176
1 x 50	8,9	1,0	1,2	14,1	515	0,393	280	221
1 x 70	10,5	1,1	1,2	15,9	720	0,277	350	278
1 x 95	12,5	1,1	1,3	17,7	915	0,210	410	333
1 x 120	13,7	1,2	1,3	19,8	1160	0,164	480	390
1 x 150	16,1	1,4	1,4	21,7	1460	0,132	566	453
1 x 185	17,7	1,6	1,6	24,1	1780	0,108	644	515
1 x 240	19,9	1,7	1,7	26,7	2310	0,082	775	620