

PLANIMETRIA SISTEMA DI MONITORAGGIO
GALLERIA FERROVIARIA VORTICOSA
SCALA 1 : 250

GALLERIA FERROVIARIA "VORTICOSA"
COMPOSIZIONE SEZIONI DI MONITORAGGIO

Sezioni tipo monitoraggio (*)	SEZIONI DI MONITORAGGIO									
	SM 01	SM 02	SM 03	SM 04	SM 05	SM 06	SM 07	SM 08	SM 09	SM 10
T1				X	X	X		X		X
T2				X	X	X				
T3			X		X		X			
T4			X	X	X		X			
T5	X	X	X		X		X		X	X

SEZIONE TIPO T1

SCALA 1 : 50

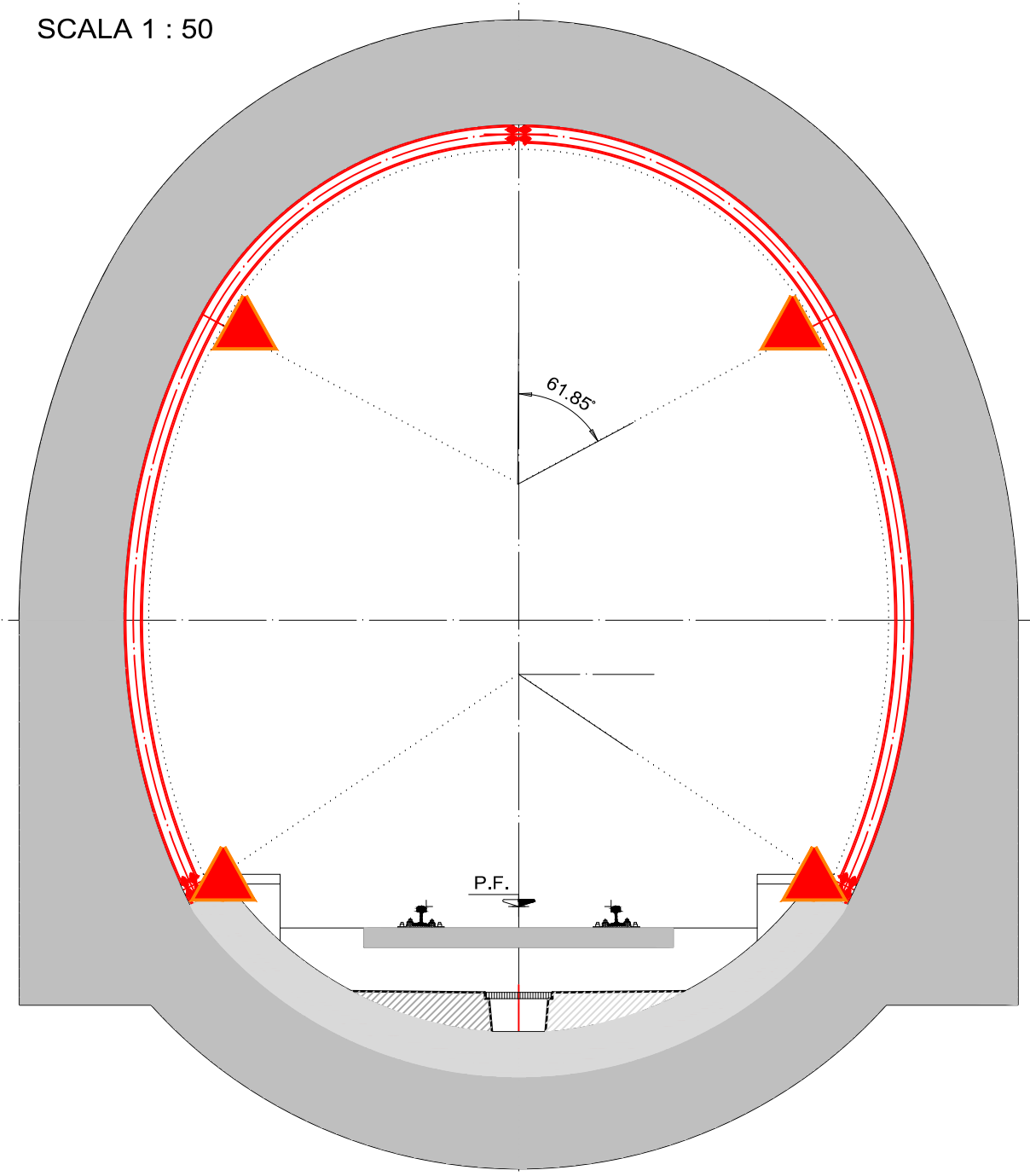

SEZIONE TIPO T2

SCALA 1 : 50

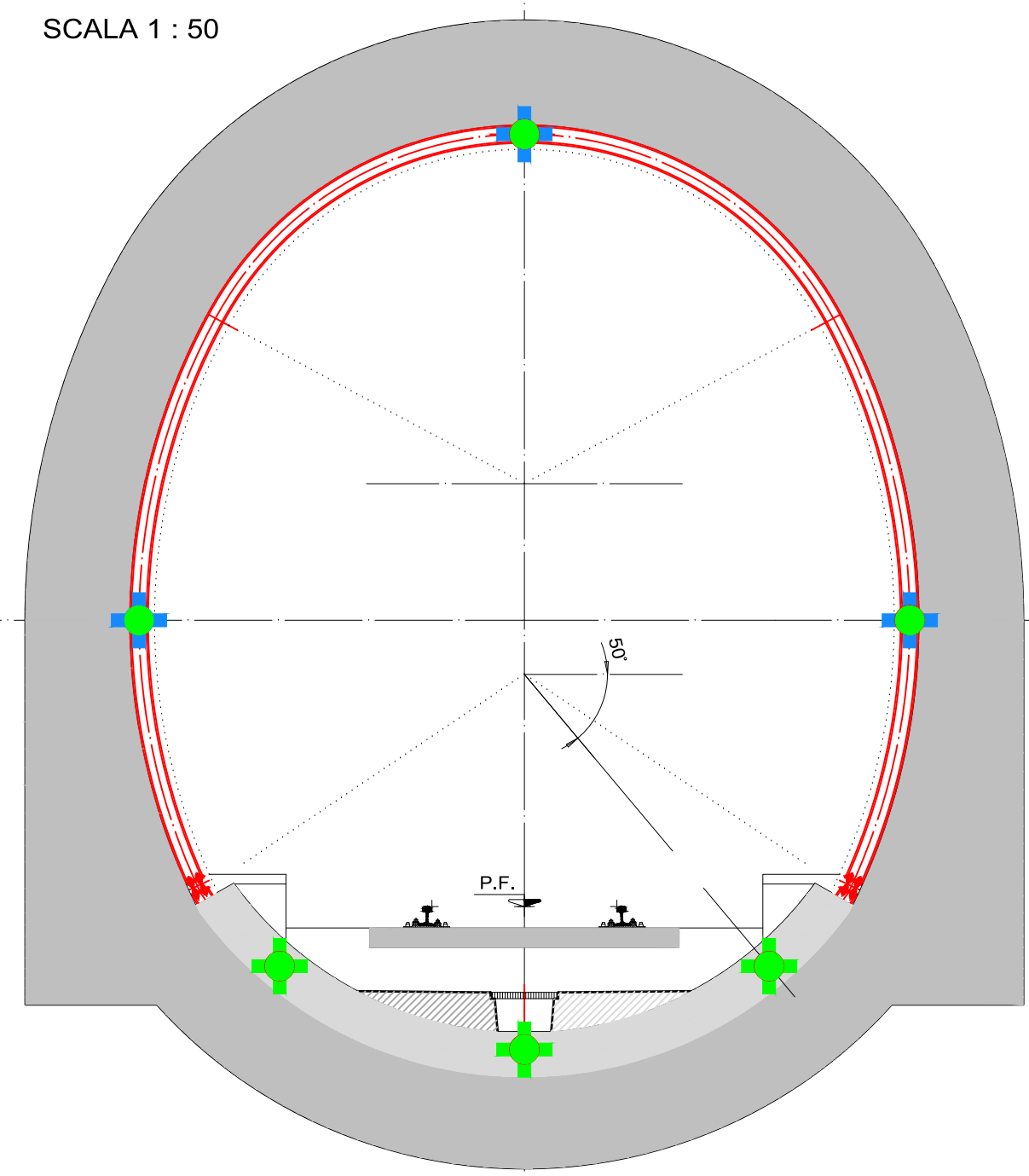

SEZIONE TIPO T3

SCALA 1 : 50

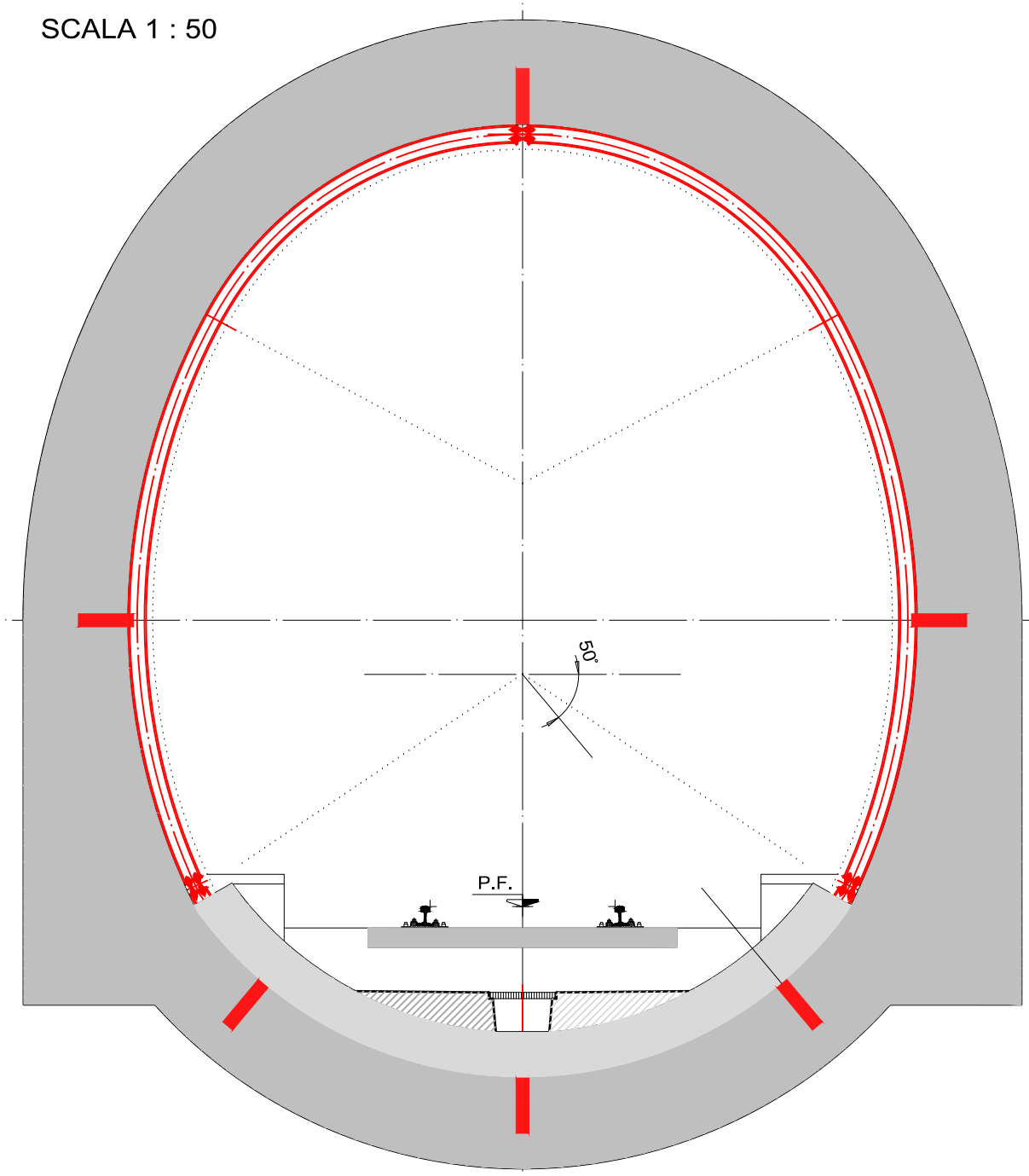

SEZIONE TIPO T4

SCALA 1 : 50

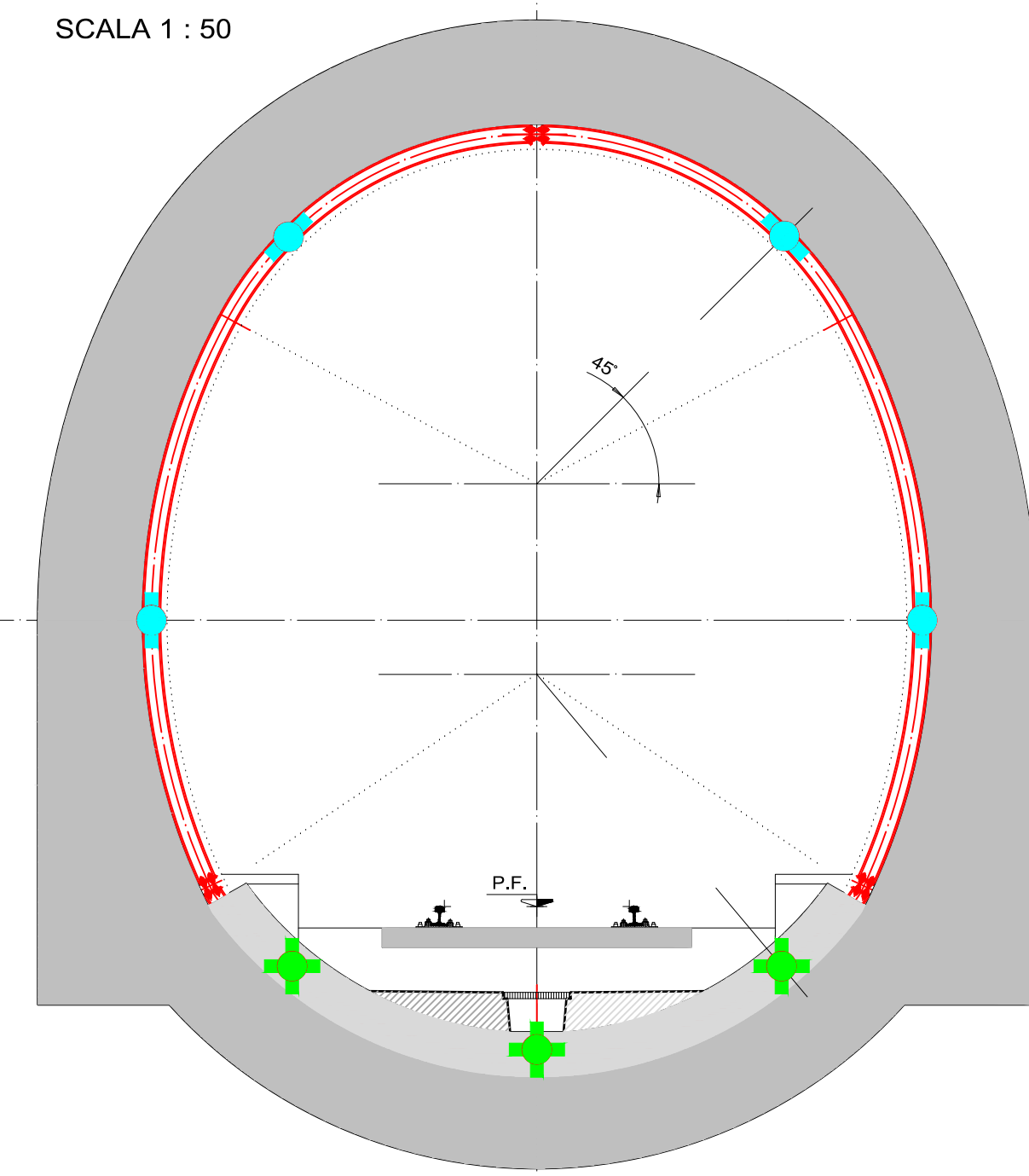

SEZIONI TIPO DI MONITORAGGIO TENSIO-DEFORMATIVO

LEGENDA
(MONITORAGGIO DALLA SUPERFICIE)

- MONITORAGGIO BINARI CON SISTEMA TIPO "RDS" ABBINATO A MICROPRISMI
- MICROPRISMI
- STAZIONE TOTALE ROBOTIZZATA (In superficie - Posizione da verificarsi in fase di installazione)
- STAZIONE TOTALE ROBOTIZZATA (Interna Galleria "Vorticosa")
- INCLINOMETRO (L=30 m)

LEGENDA
(MONITORAGGIO INTERNO ALLA GALLERIA FERROVIARIA)

- BARRETTA ESTENSIMETRICA A CORDA VIBRANTE SU CENTINA
- MARTINETTI PIATTI
- MICROPRISMI
- COPPIA BARRETTA ESTENSIMETRICHE (Longitudinali e Trasversali) NELLA STRUTTURA DI RINFORZO DELL'ARCO ROVESCIO
- COPPIA BARRETTA ESTENSIMETRICHE (Longitudinali e Trasversali) SULLA SUPERFICIE* DI INTRADOSSO DEL RIVESTIMENTO IN CALCESTRUZZO ESISTENTE

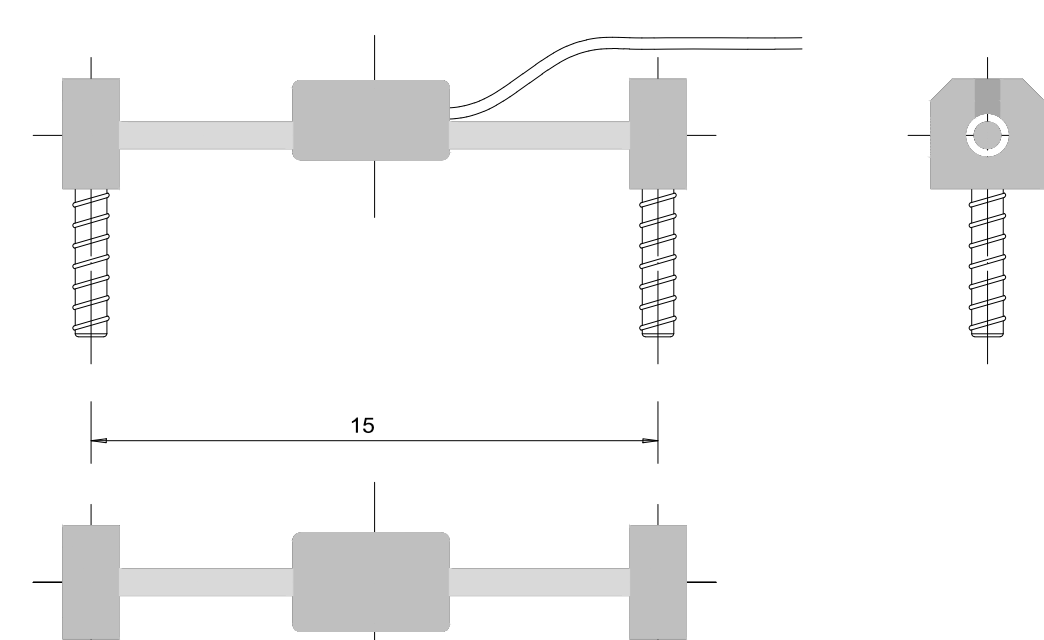

BARRETTA ESTENSIMETRICA
TIPO A CORDA VIBRANTE
(Per intradossso rivestimento)

SCALA 1 : 2

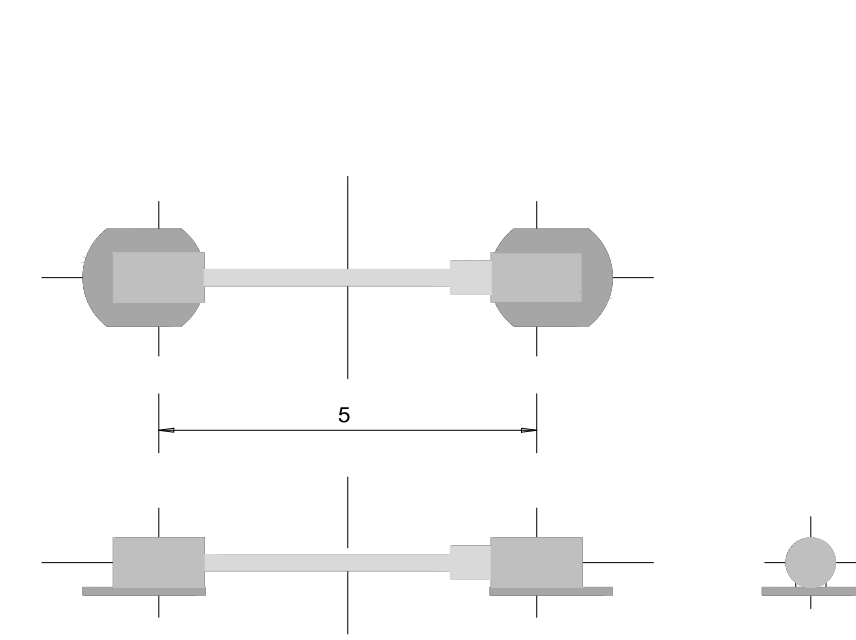

BARRETTA ESTENSIMETRICA
TIPO A CORDA VIBRANTE
(Per centine metalliche)

SCALA 1 : 1

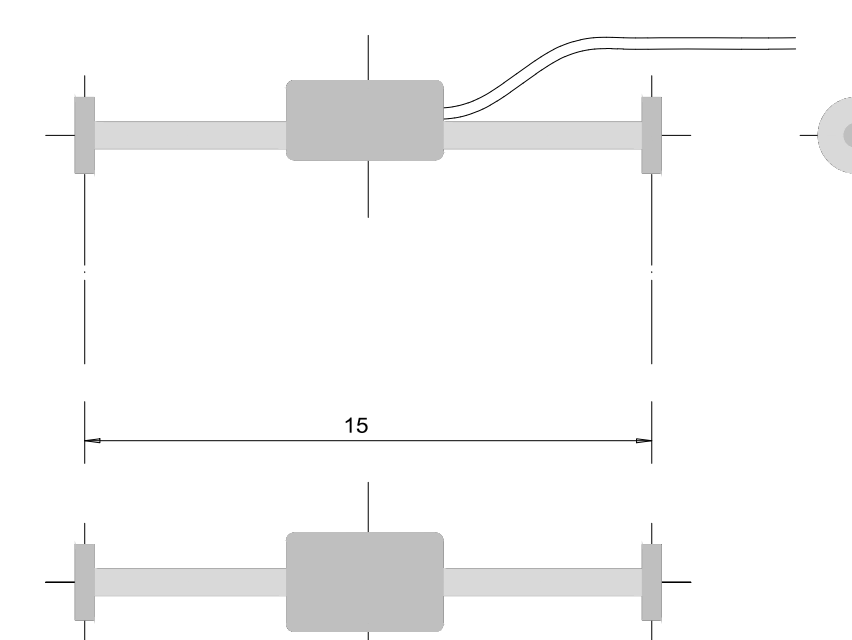

BARRETTA ESTENSIMETRICA
TIPO A CORDA VIBRANTE
(Interna a CLS rinforzo arco rovescio)

SCALA 1 : 2

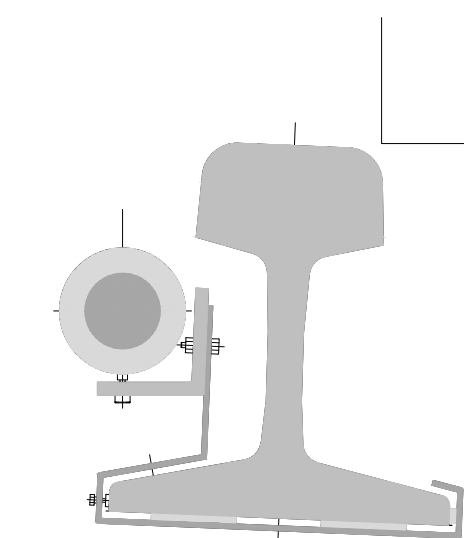

PARTICOLARE MICROPRISMI
MONITORAGGIO PER BINARIO

SCALA 1 : 3

SEZIONE TIPO T5

SCALA 1 : 50

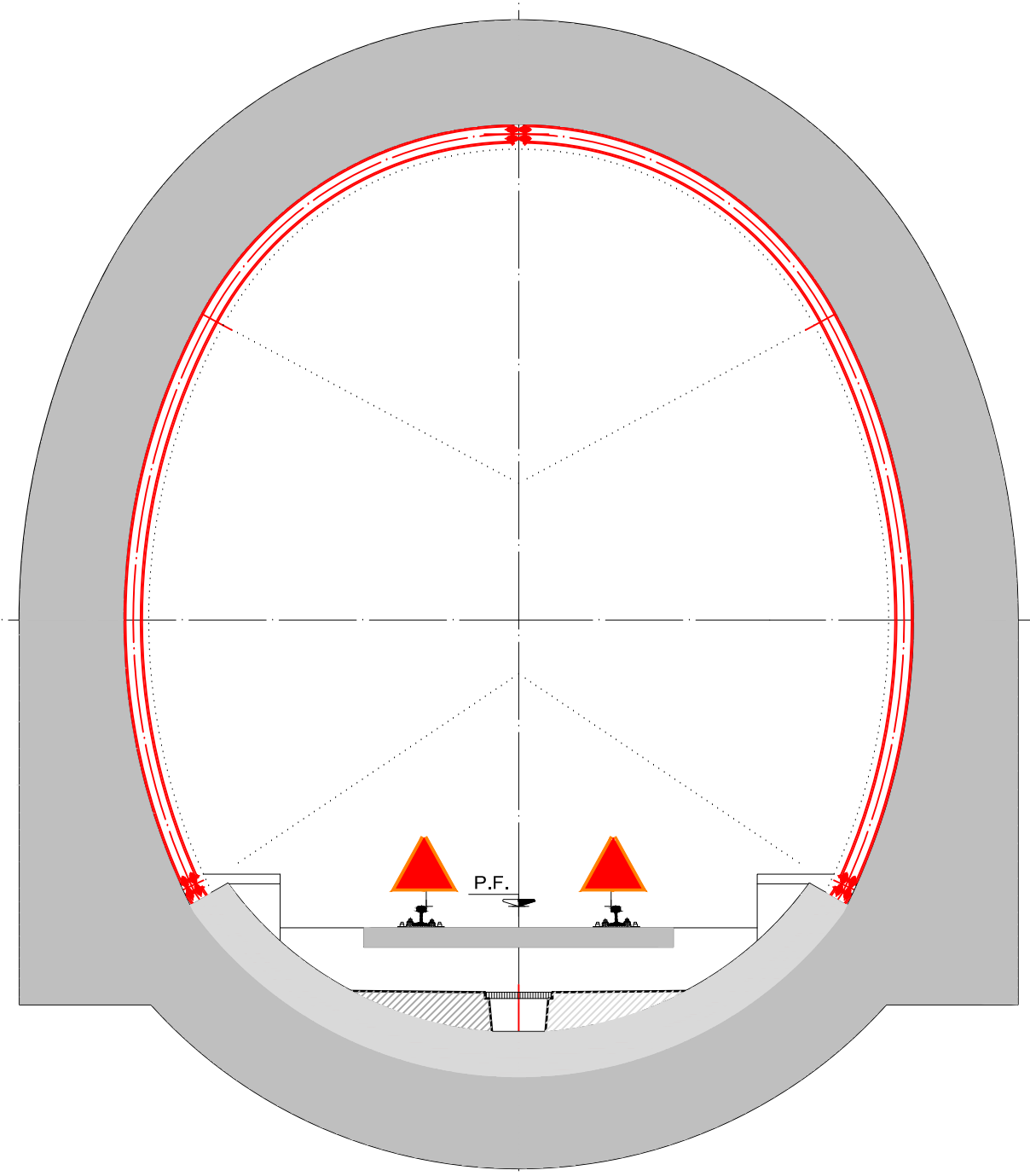

ANAS S.p.A.
Direzione Progettazione e Realizzazione Lavori

VARIANTE ALLA S.S.1 AURELIA (AURELIA BIS)
VIABILITA' DI ACCESSO ALL' HUB PORTUALE DI LA SPEZIA
INTERCONNESSIONE TRA I CASELLI DELLA A-12 E IL PORTO DI LA SPEZIA
3° LOTTO TRA FELETTINO E IL RACCORDO AUTOSTRADALE

PROGETTO ESECUTIVO DI STRALCIO E COMPLETAMENTO C - 3° TRATTO

PROGETTO ESECUTIVO **GE265**



CESI **TECHINT** **IGCCG**

VISTO IL RESPONSABILE DEL PROCEDIMENTO Ing. Fabrizio CARSONE	RESPONSABILE DELL'INTEGRAZIONE DELLE PRESTAZIONI SPECIALISTICHE Ing. Alessandro ROSINO	PROGETTISTA SPECIALISTA Ing. Alessandro ROSINO	IL COORDINATORE DELLA SICUREZZA IN FASE DI PROGETTAZIONE Dott. Domenico TRIMICOLI
---	---	---	--

OPERE MAGGIORI
GALLERIE NATURALI
GALLERIA NATURALE LE FORNACI I
SISTEMA DI MONITORAGGIO - INTERFERENZA CON LE INFRASTRUTTURE FERROVIARIE
GALLERIA FERROVIARIA - SEZIONI TIPO DI MONITORAGGIO

CODICE PROGETTO DPGE0265	NO. PROJ. N. PROJ. E 20	NOME FILE 0000_P00GN04GETSE04_B	REVISIONE B	SCALA: VARIE
-----------------------------	----------------------------	------------------------------------	----------------	-----------------

C	REVISIONE A SEGUITO ISTRUTTORIA ANAS	10 ottobre 2021	G. Naretto	M. Barale	A. Rodino
A	EMMISSIONE	10 marzo 2021	G. Naretto	M. Barale	A. Rodino
REV.	DESCRIZIONE	DATA	REDATTO	VERIFICATO	APPROVATO