

### VISTA FRONTALE MURO IN ELEVAZIONE scala 1:50

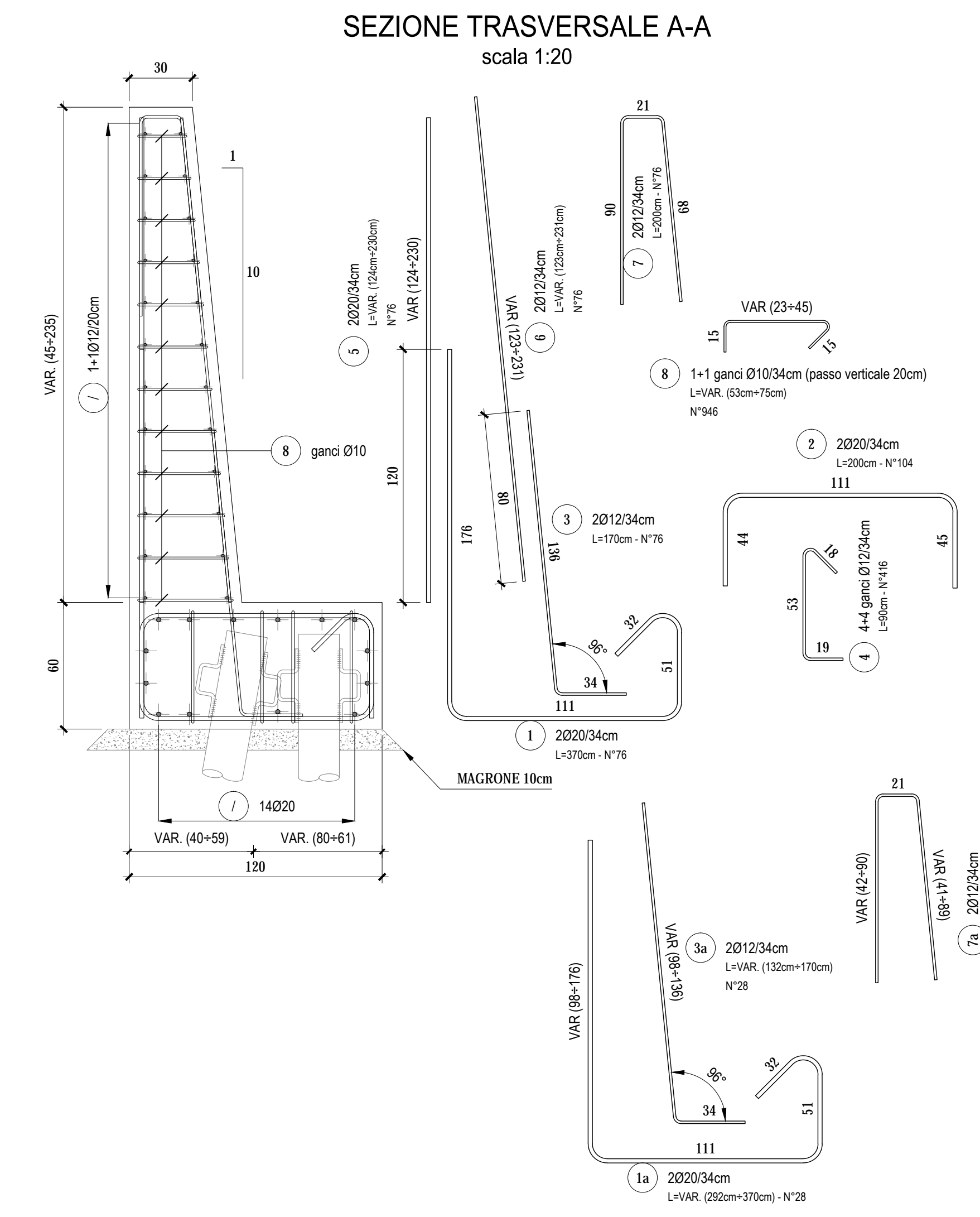

**NOTA**  
Il presente elaborato viene allegato al fine di garantire la completezza e migliorare la comprensione del Progetto Esecutivo di Completamento e fa riferimento ai contenuti presenti nell'elaborato di As-Built fornito dalla stazione appaltante (Ref.: P00GA03STRAR05\_M)  
I PALI E IL CORDOLO E TUTTE LE STRUTTURE DELLA PRESENTE TAVOLA SONO GIÀ STATE ESEGUITE.

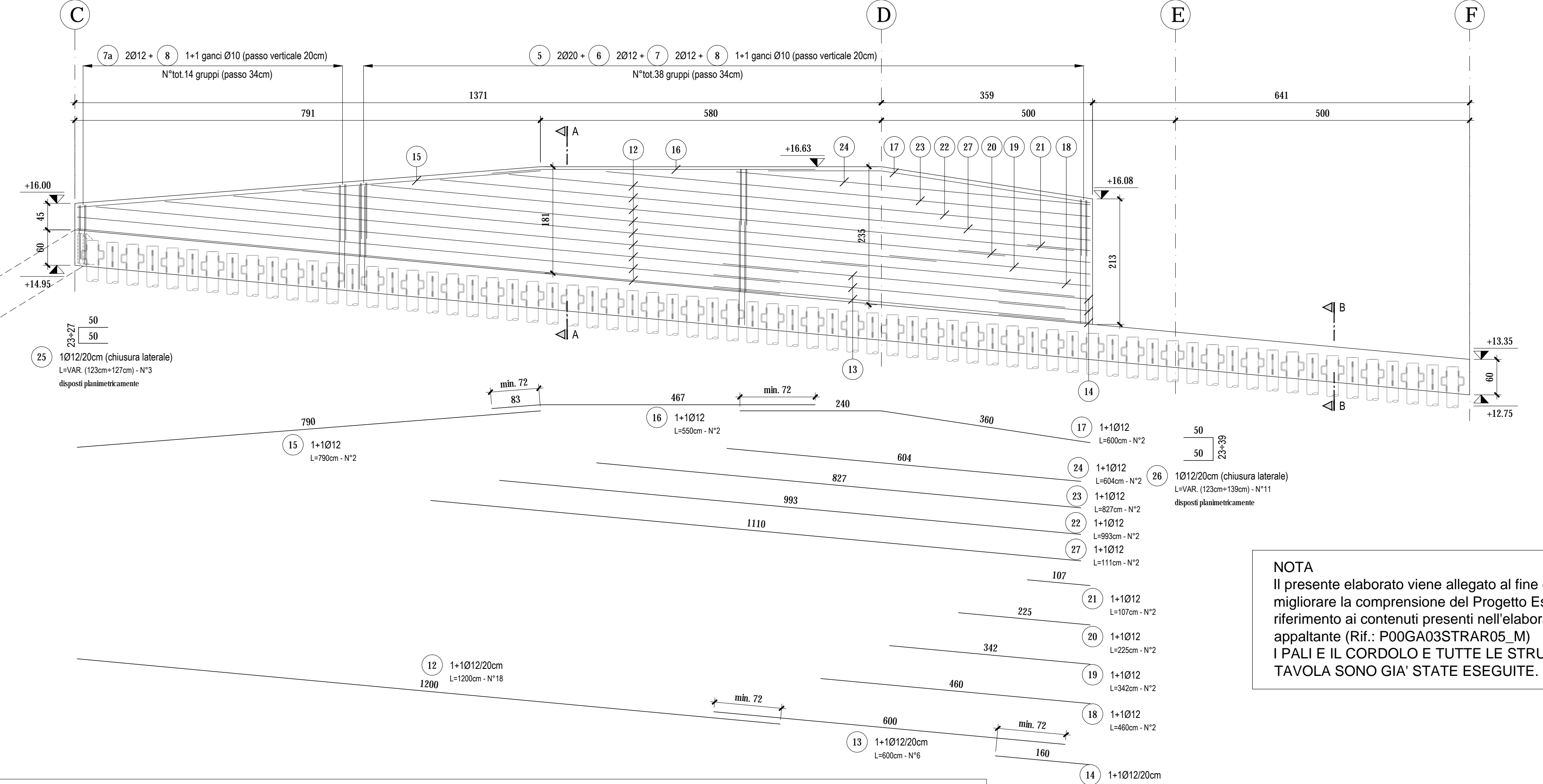
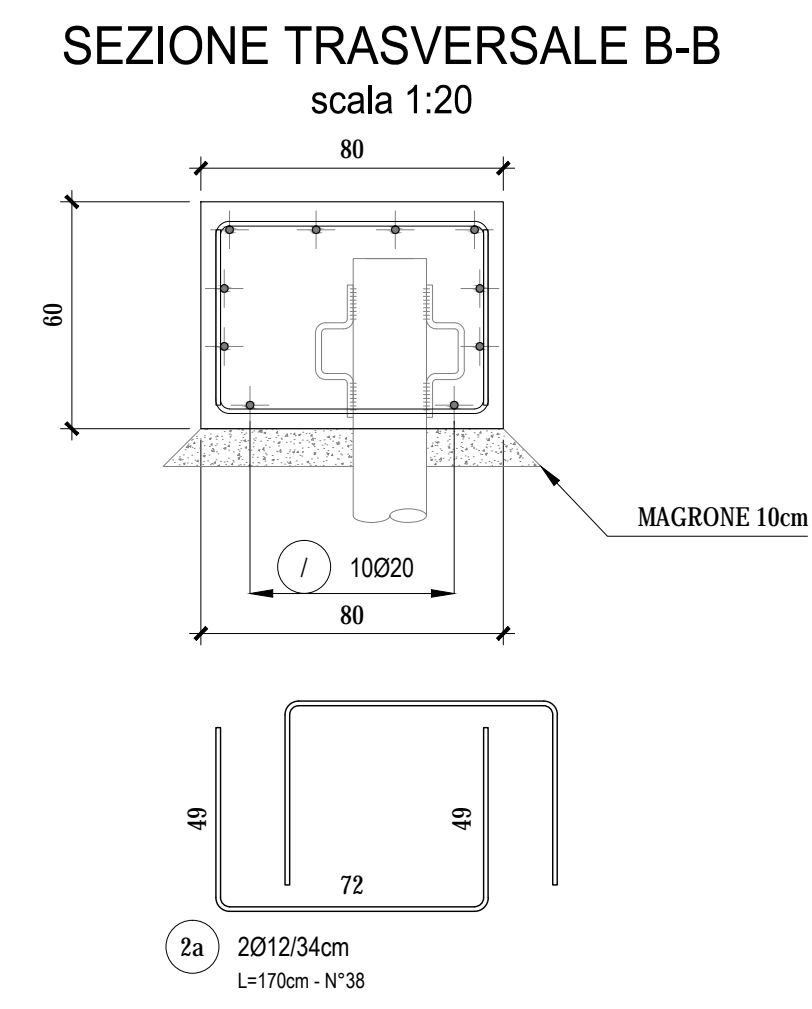
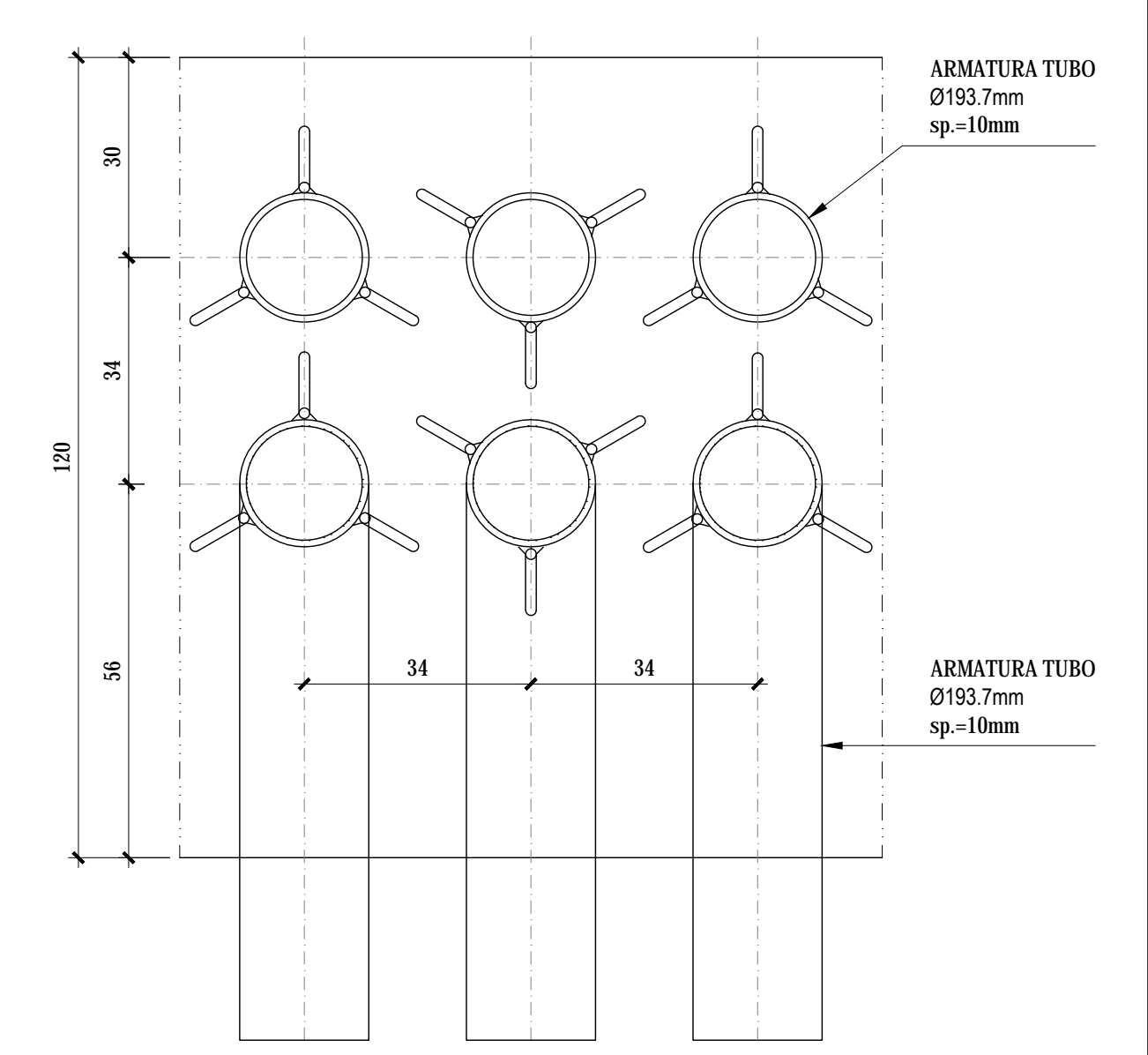
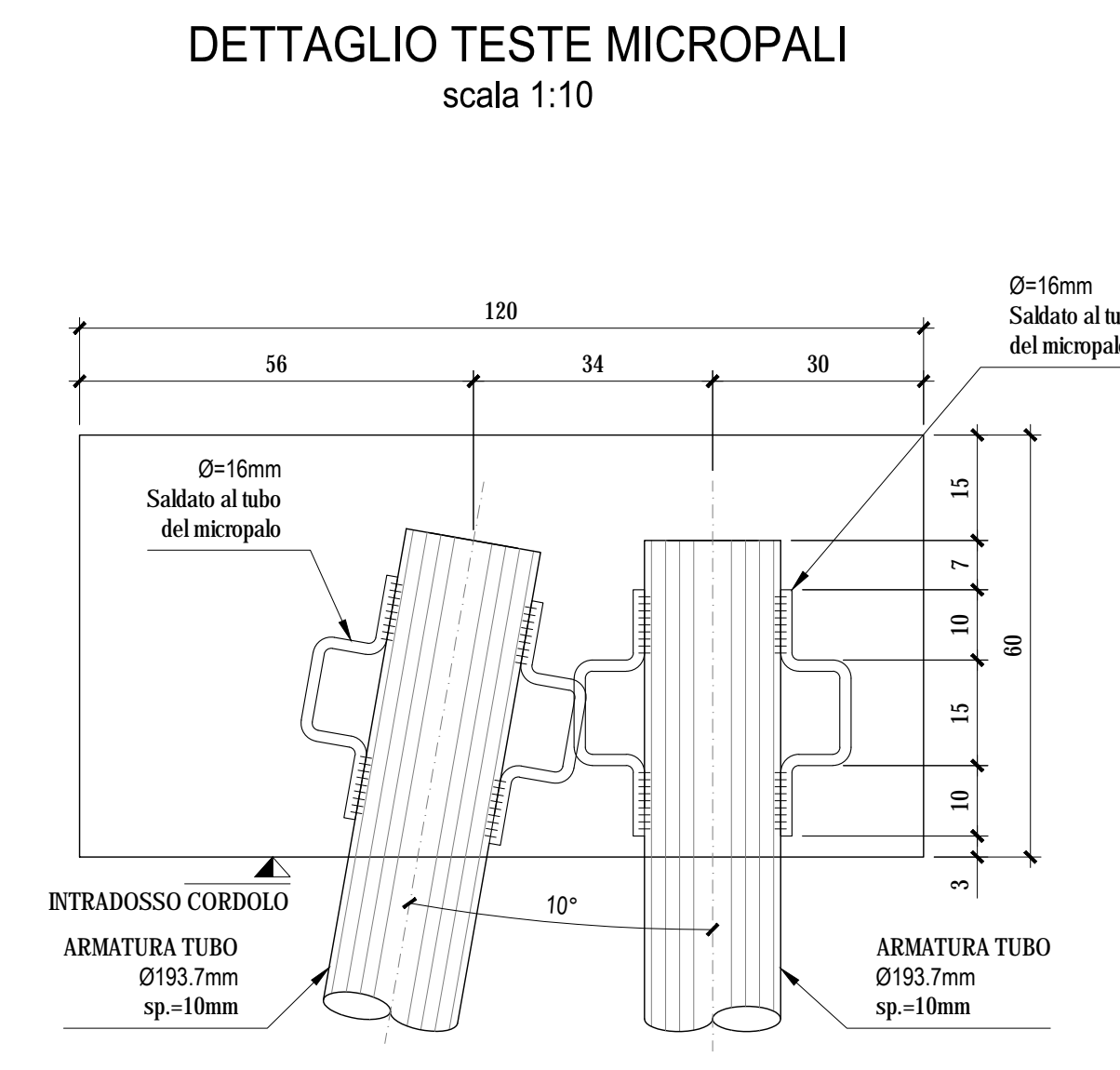

**ANAS S.p.A.**  
Direzione Progettazione e Realizzazione Lavori

**VARIANTE ALLA S.S.1 AURELIA (AURELIA BIS)  
VIABILITA' DI ACCESSO ALL' HUB PORTUALE DI LA SPEZIA  
INTERCONNESSIONE TRA I CASELLI DELLA A-12 E IL PORTO DI LA SPEZIA  
3° LOTTO TRA FELETTINO E IL RACCORDO AUTOSTRADALE**

**PROGETTO ESECUTIVO DI STRALCIO E COMPLETAMENTO C - 3° TRATTO**

<b>PROGETTO ESECUTIVO</b>	<b>GE265</b>
---------------------------	--------------

**CESI** **TECHINT** **ICE&E**  
Sharing a Better Energy Future **Engineering & Construction** **ENGINEERING**  
Mantovano Mantovano Mantovano

VISTO: IL RESPONSABILE DEL PROCEDIMENTO Ing. Fabrizio CARDONE	RESPONSABILE DELL'INTEGRAZIONE DELLE PRESTAZIONI SPECIALISTICHE Ing. Alessandro RODINO	PROGETTISTA SPECIALISTA Ing. Alessandro RODINO	IL COORDINATORE DELLA SICUREZZA IN FASE DI PROGETTAZIONE Dot. Domenico TRIMBOLI
------------------------------------------------------------------	-------------------------------------------------------------------------------------------	---------------------------------------------------	------------------------------------------------------------------------------------

**OPERE MAGGIORI**  
**GALLERIE ARTIFICIALI**  
**GALLERIA ARTIFICIALE SCATOLARE LE FORNACI 2**  
**OPERE PROVVISORIALI - PARATIA 4A: ARMATURA E DETTAGLI**

CODICE PROGETTO DPGE0265	LIV. PROG. N. PROG. E 20	NOME FILE 000_P00GA03STRAR39_B	REVISIONE B	SCALA: VARIE
CODICE ELAB. P00GA03STRAR39				

REV.	DESCRIZIONE	DATA	REDATTO	VERIFICATO	APPROVATO
C					
B	REVISIONE A SEGUITO ISTRUTTORIA ANAS	Ottobre 2021	G. Naretto	M. Barale	A. Rodino
A	EMISSIONE	Marzo 2021	G. Naretto	M. Barale	A. Rodino