

LATO DA ASTERISCARE
PER MONTAGGIO TRAVE



Pianta
SCALA 1:25.1
VISTA DALL'ALTO

LATO DA ASTERISCARE
PER MONTAGGIO TRAVE

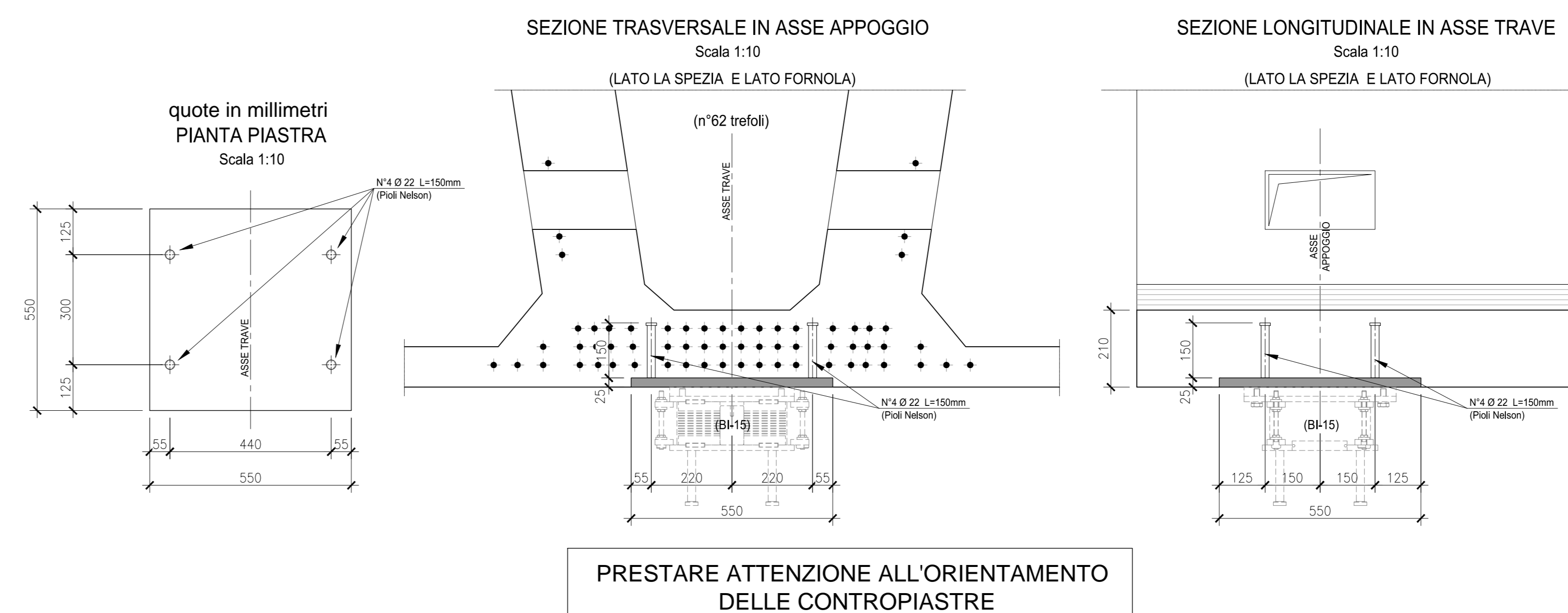
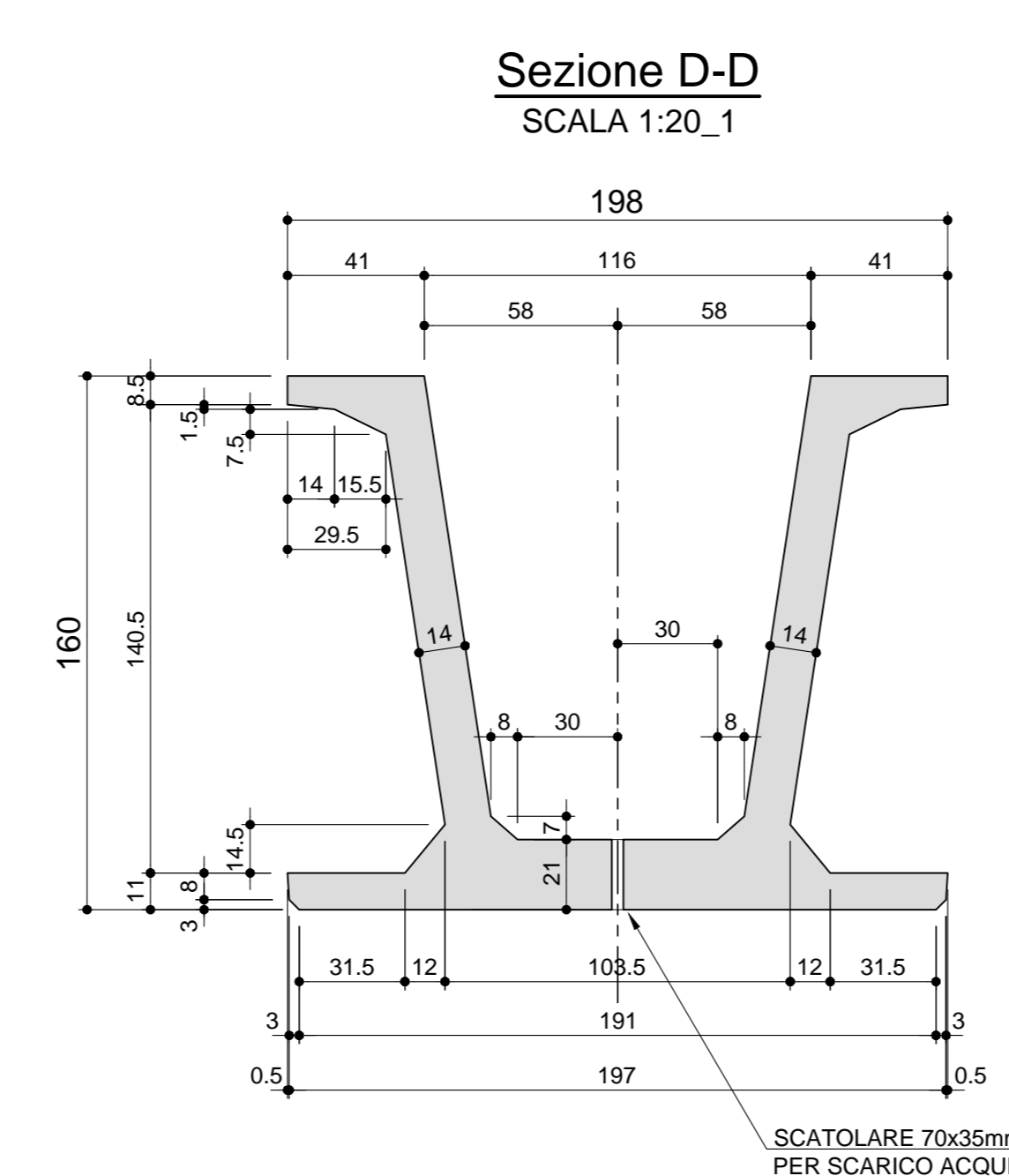
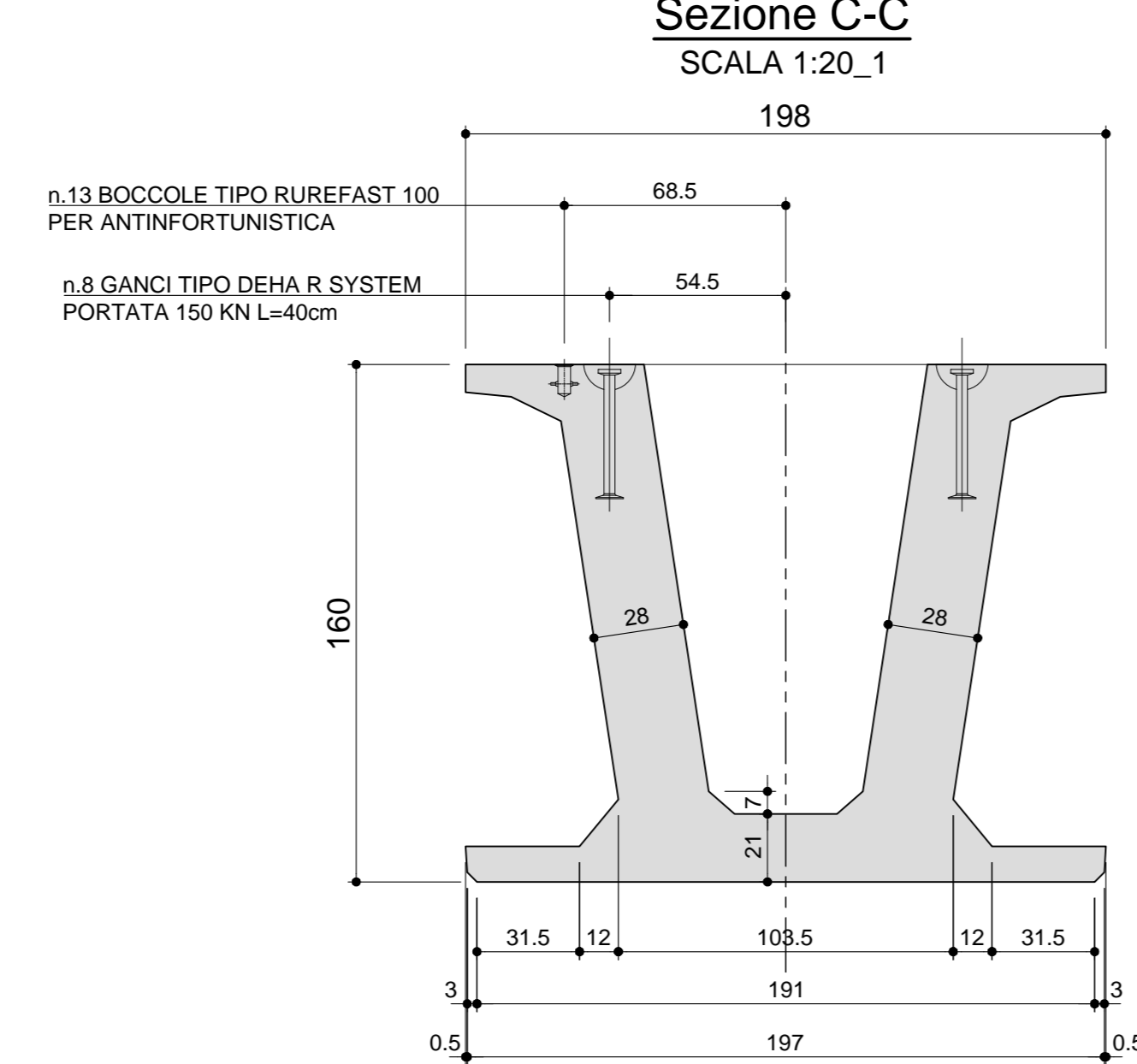
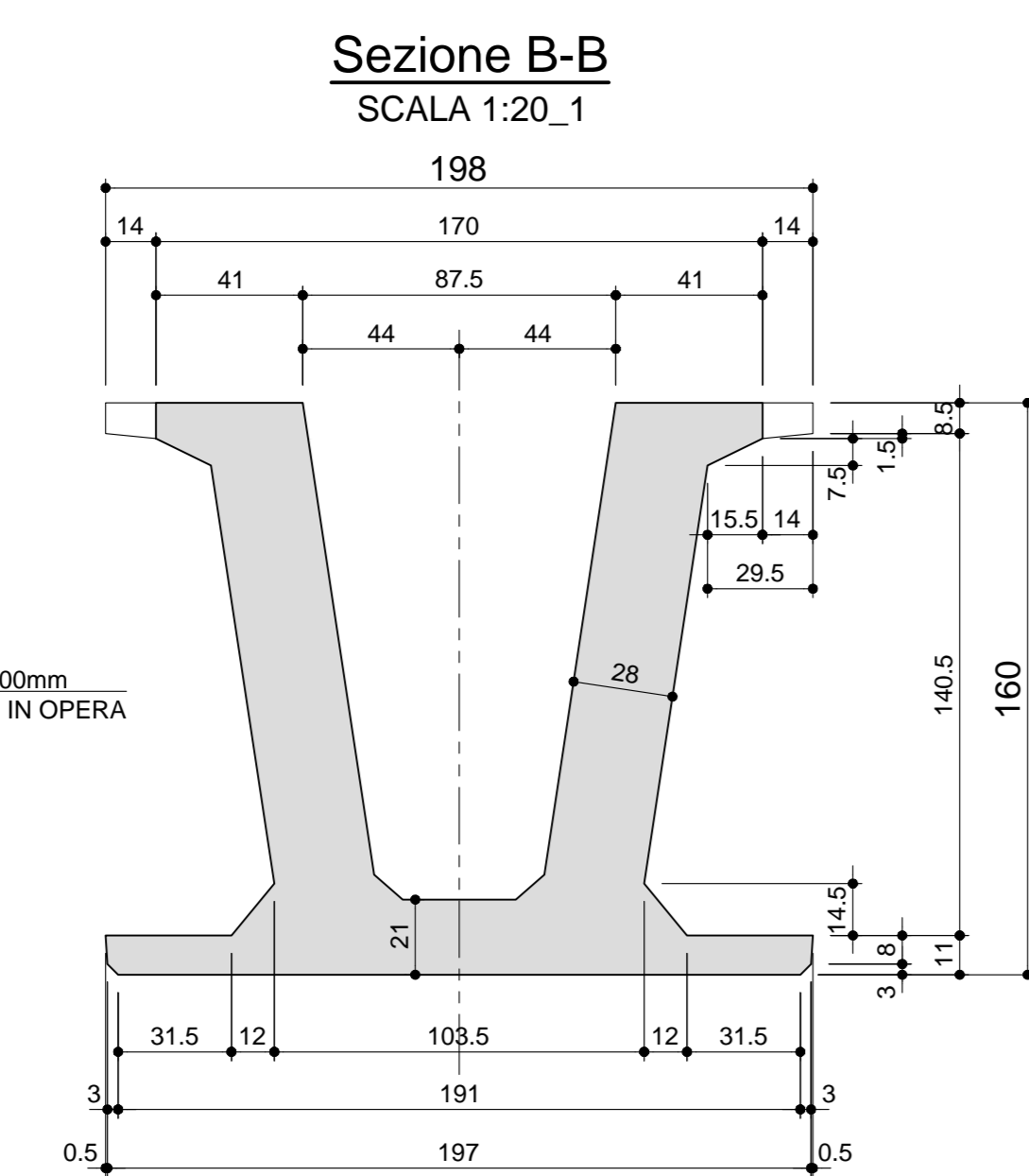
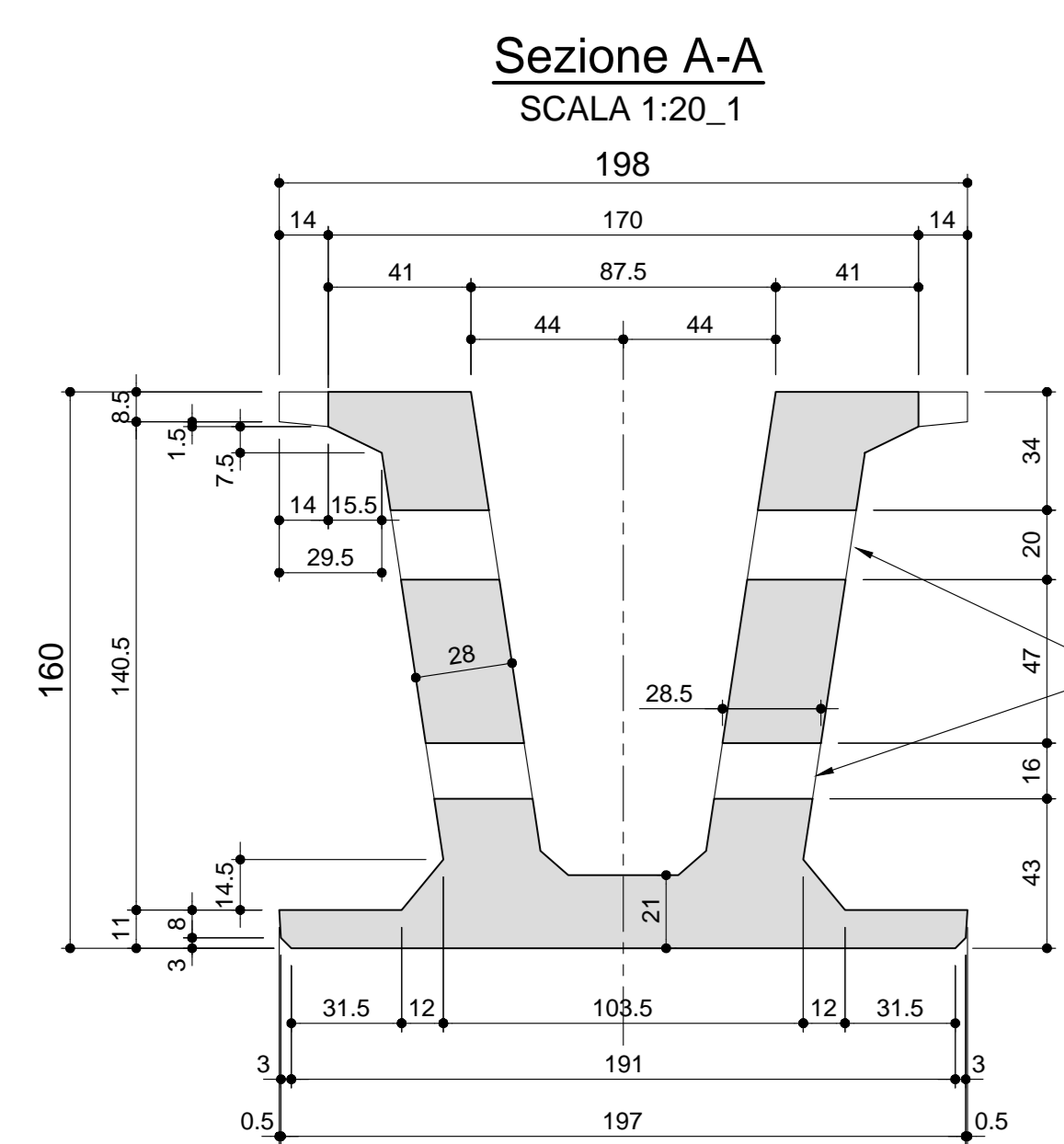


Composizione cassero interno
SCALA 1:50.1

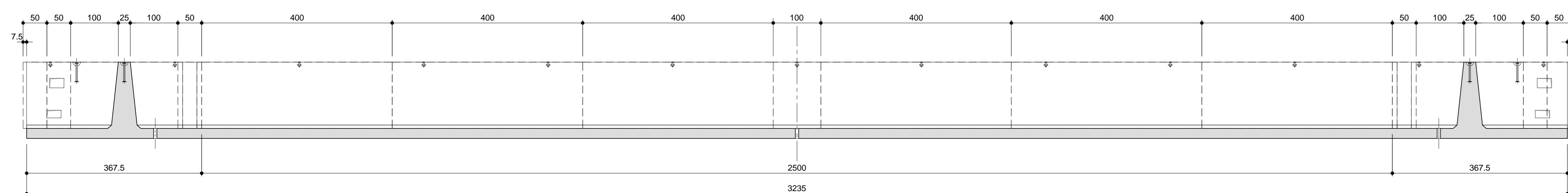

CARATTERISTICHE DEI MATERIALI

- CALCESTRUZZO PER TRAVI PREFABBRICATE IN C.A.P. IMPALCATI
- A PRESTAZIONE GARANTITA' CONFORME ALLA UNI EN 206-1:2006
 - CLASSE DI RESISTENZA MINIMA A COMPRESIONE: C 45/55
 - CLASSE DI CONSISTENZA SLUMP: S4
 - CLASSE DI ESPOSIZIONE: XS1(1)
 - DIMENSIONE MASSIMA DEGLI AGGREGATI: D_{max} 25
 - CLASSE DI CONTINUITA' IN CLORURI: CI 0.20
 - RAPPORTO A/C MAX: 0.50
 - CONTENUTO MINIMO DI CEMENTO 300 Kg/m³
 - CONTENUTO MINIMO DI ARIA 4%
 - COPRIFERRO: 40mm
- ACCIAIO DI ARMATURA
- ARMATURA ORDINARIA: B450C AD ADERENZA MIGLIORATA CONFORME AL D.M. 14.01.2008
 - ARMATURA DI PRECOMPRESIONE:
 - ACCIAIO ARMONICO in trecci
 - f_{pk} = 1860 MPa (f_{yk}) = 1670 MPa

Volume 29.10 m³
Peso 727.50 KN
N.1 TRAVE DA PRODURRE S01

NOTA BENE:
CON RIFERIMENTO AL SISTEMA ANTINFORTUNISTICA, LA POSIZIONE DELLE BOCCOLE E' VERIFICATA PER UN TIRANTE D'ARIA DI PROGETTO MINIMA H=420cm, UTILIZZANDO UNA PRETENSIONE DELLA LINEA STANDARD CON CORSA DISSIPATORE 50cm E LUNGHEZZA CORDINO 100cm

ANAS S.p.A.
Direzione Progettazione e Realizzazione Lavori

VARIANTE ALLA S.S.1 AURELIA (AURELIA BIS)
VIABILITA' DI ACCESSO ALL' HUB PORTUALE DI LA SPEZIA
INTERCONNESSIONE TRA I CASELLI DELLA A-12 E IL PORTO DI LA SPEZIA
3° LOTTO TRA FELETTINO E IL RACCORDO AUTOSTRADALE

PROGETTO ESECUTIVO DI STRALCIO E COMPLETAMENTO C - 3° TRATTO
PROGETTO ESECUTIVO **GE265**

CESI **TECHINT** **KIGEGG**

Ing. Enrico CARONE Ing. Roberto RODINO Ing. Paolo Alberti COLETTI Dott. Daniele TRAMOLI

OPERE MAGGIORI
VINCOLO DI MELARA
VIADOTTO RAMPA 'S'
IMPALCATO - CARPENTERIA TRAVE S01

REVISIONE	DESCRIZIONE	DATA	REDATTO	VERIFICATO	APPROVATO
C	REVISIONE A SEGUITO ISTRUTTORIA ANAS	Dicembre 2021	G. Naretto	A. Rodino	D. Margera
B	REVISIONE A SEGUITO ISTRUTTORIA ANAS	Ottobre 2021	G. Naretto	A. Rodino	D. Margera
A	EMISSIONE	Marzo 2021	G. Naretto	A. Rodino	D. Margera
REV.	DESCRIZIONE	DATA	REDATTO	VERIFICATO	APPROVATO