

PARTICOLARI SEZIONI POSA DEI CAVI MEDIA TENSIONE E ATTRAVERSAMENTI

POSA LUNGO STRADA ASFALTATA

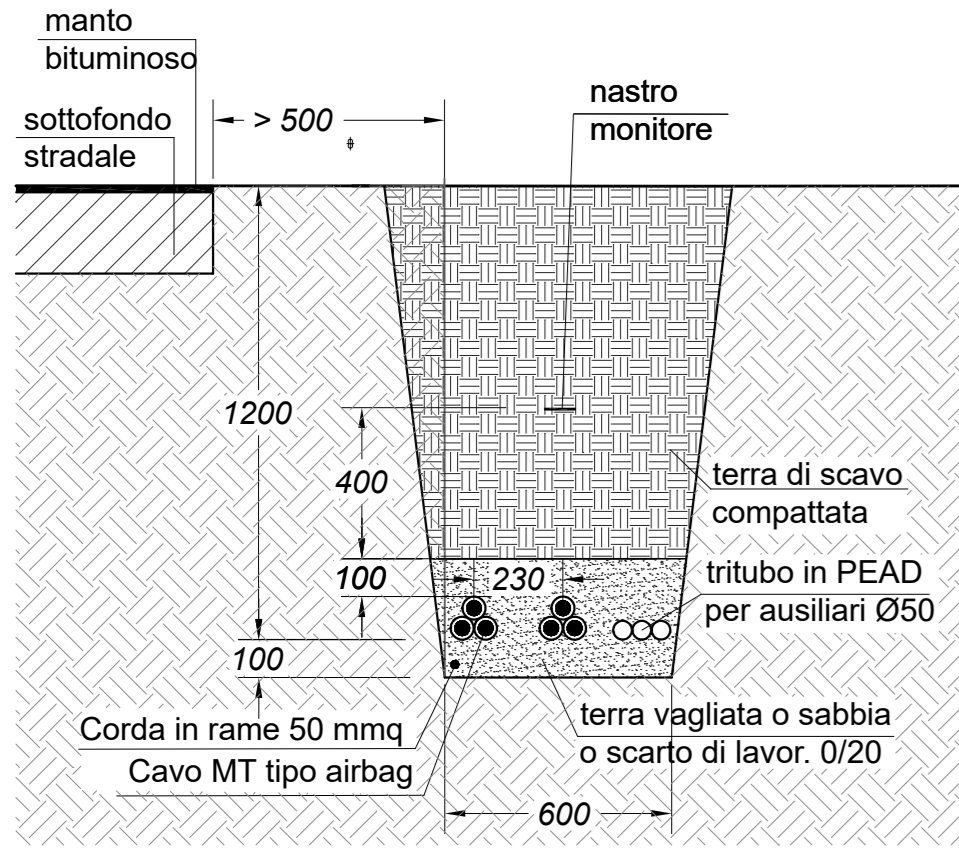

POSA LUNGO STRADA ASFALTATA TRA AEROGENERATORI - UN CAVO AIRBAG

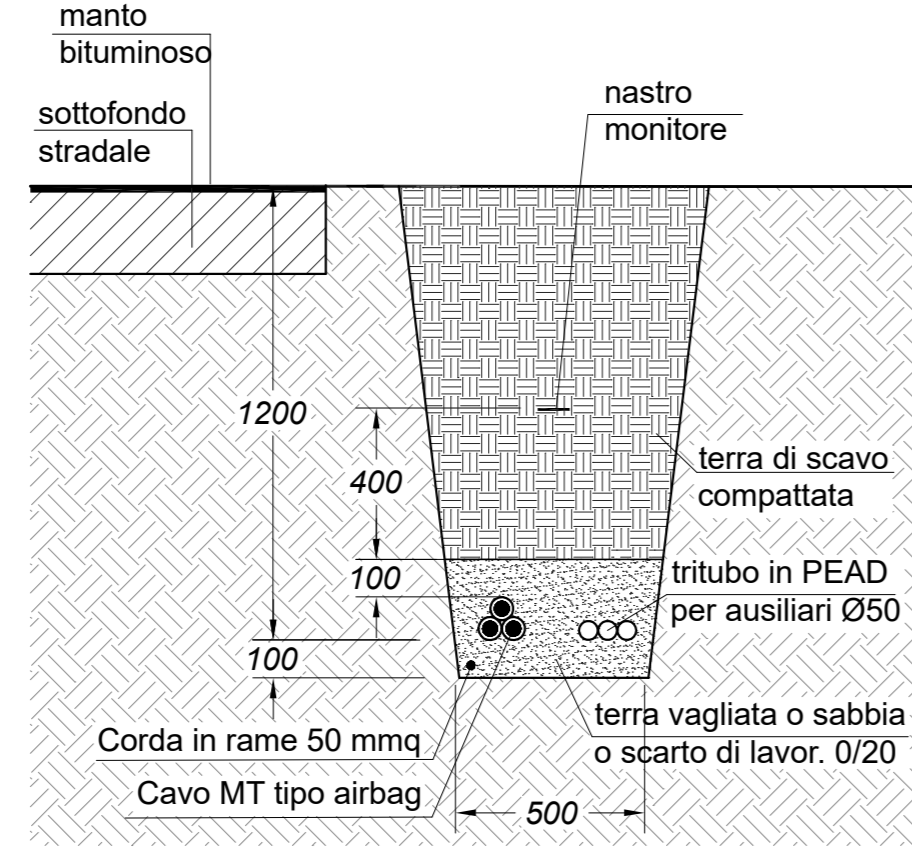

ATTRAVERSAMENTO DI RIGOLO O RUSCELLO CON UN CAVO AIRBAG

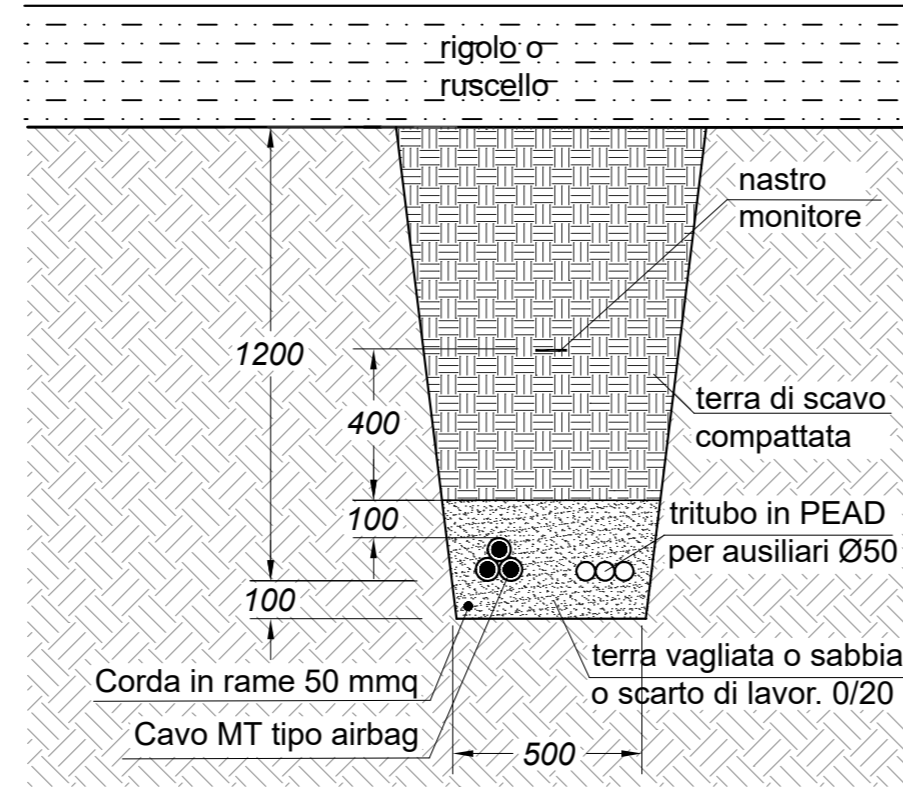

ATTRAVERSAMENTO DI RIGOLO O RUSCELLO CON CAVI AIRBAG

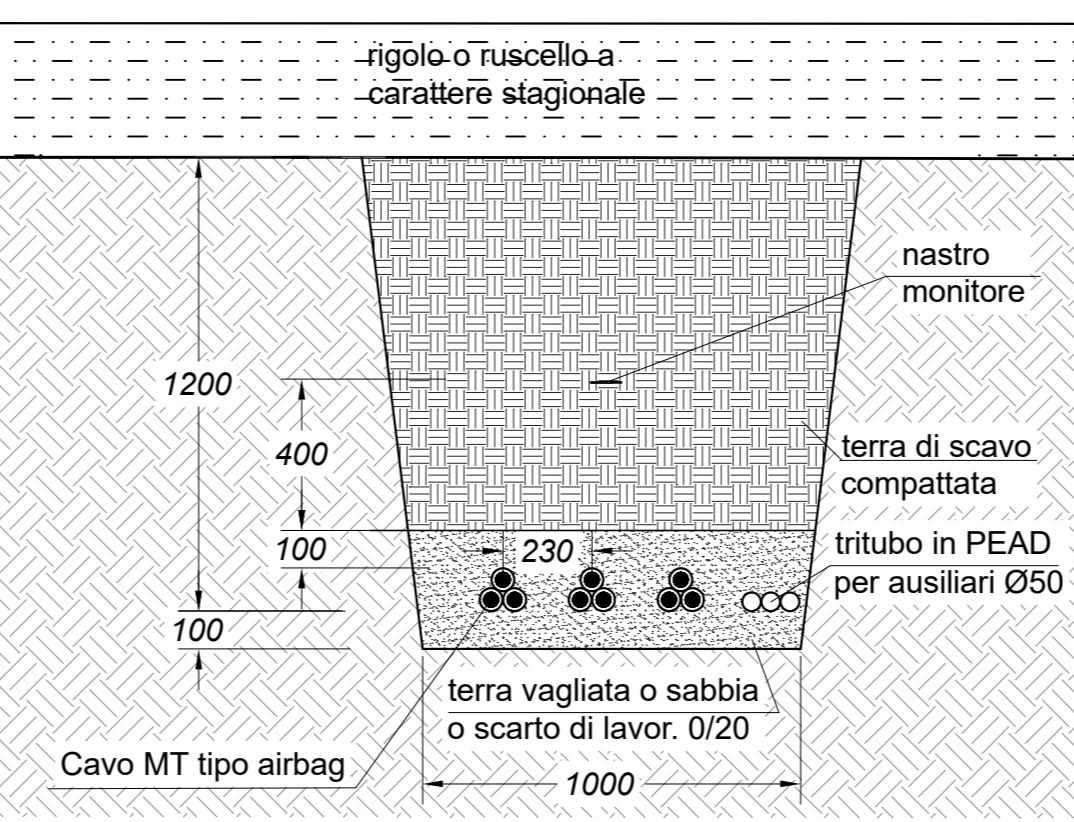

ATTRAVERSAMENTO DI STRADA ASFALTATA

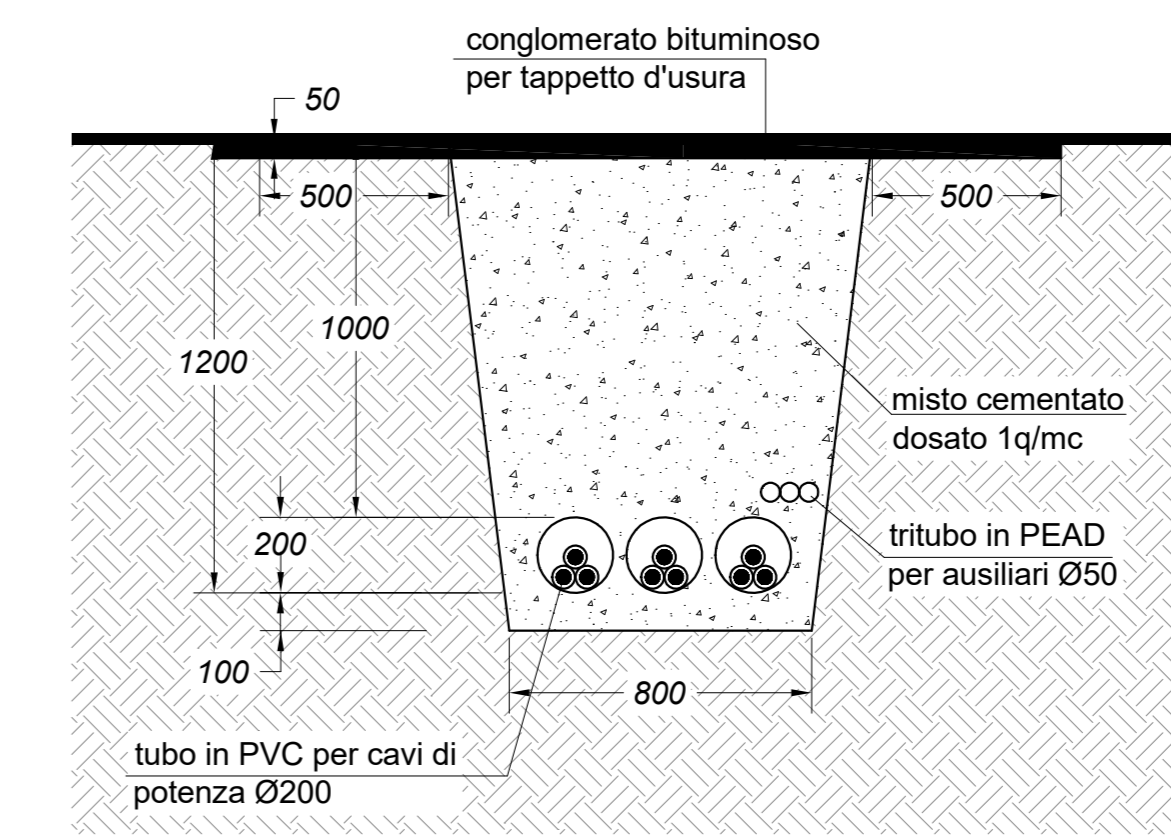

POSA LUNGO STRADA STERRATA TRA AEROGENERATORI - UN CAVO AIRBAG

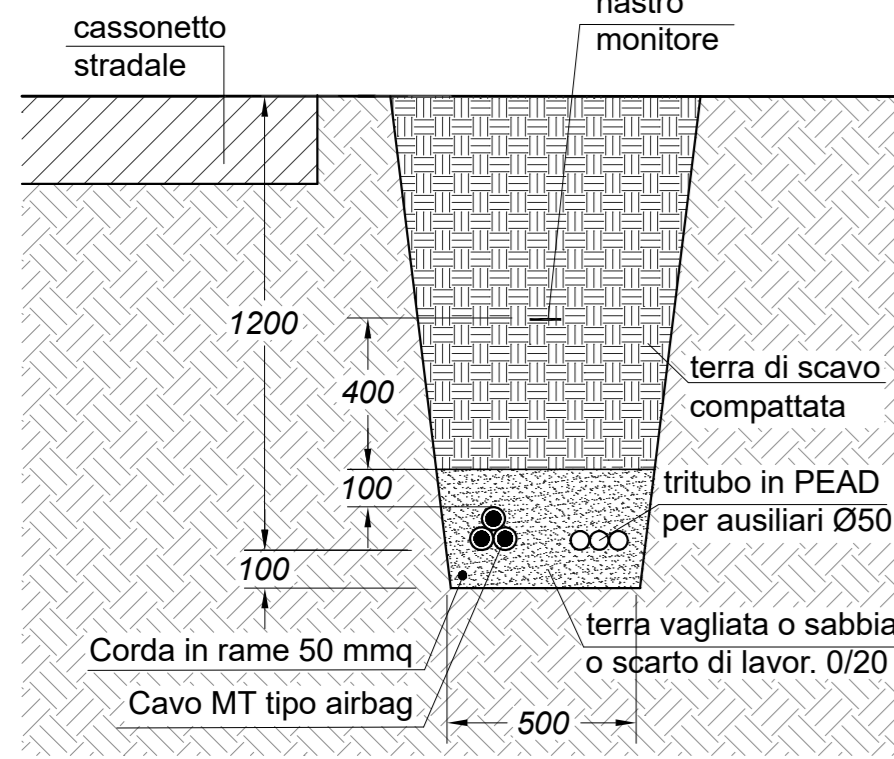

POSA LUNGO STRADA STERRATA TRA AEROGENERATORI - DUE CAVI AIRBAG

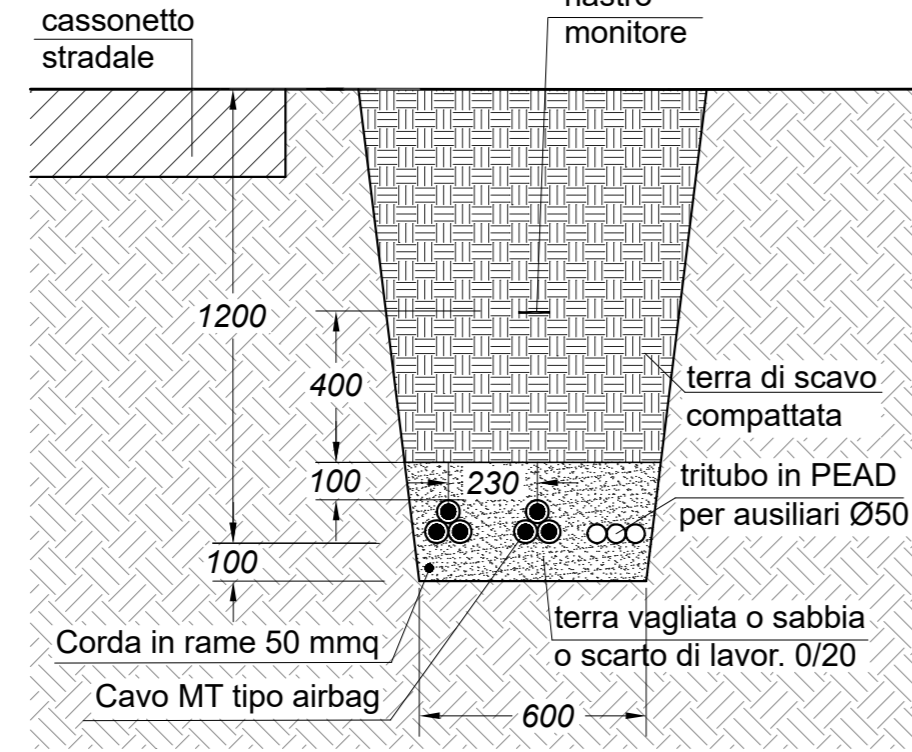

ATTRAVERSAMENTO DI FIUME O TORRENTE

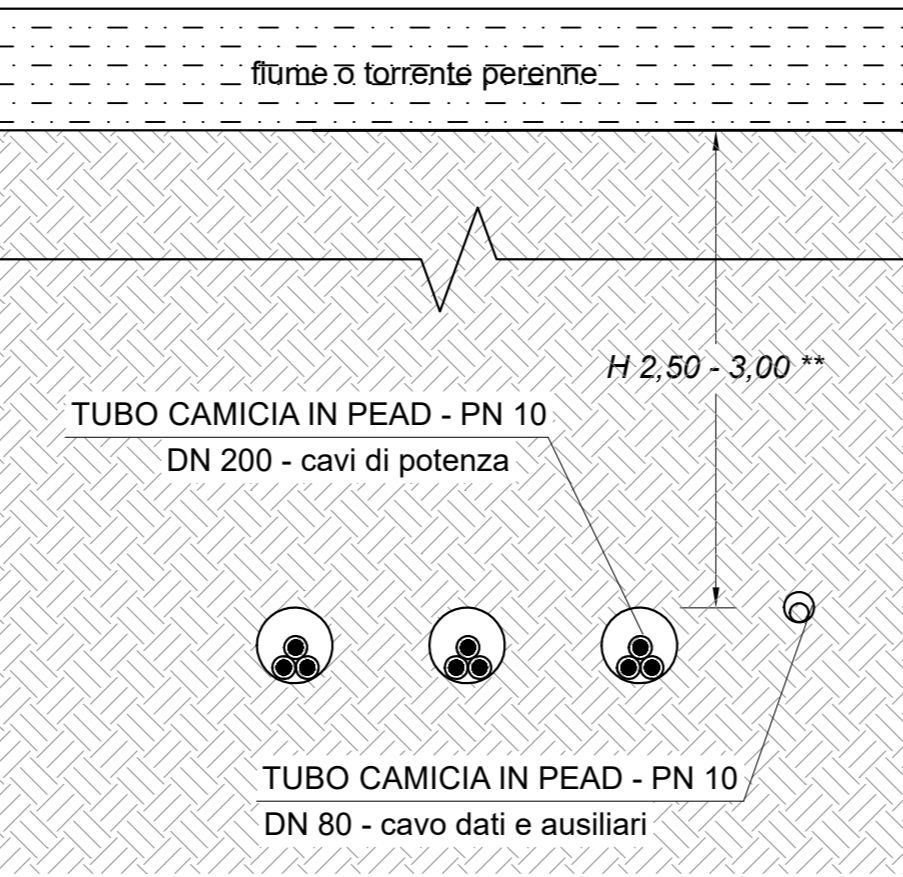

** Profondità minima salvo diversa disposizione imposta dall'apposito servizio di controllo

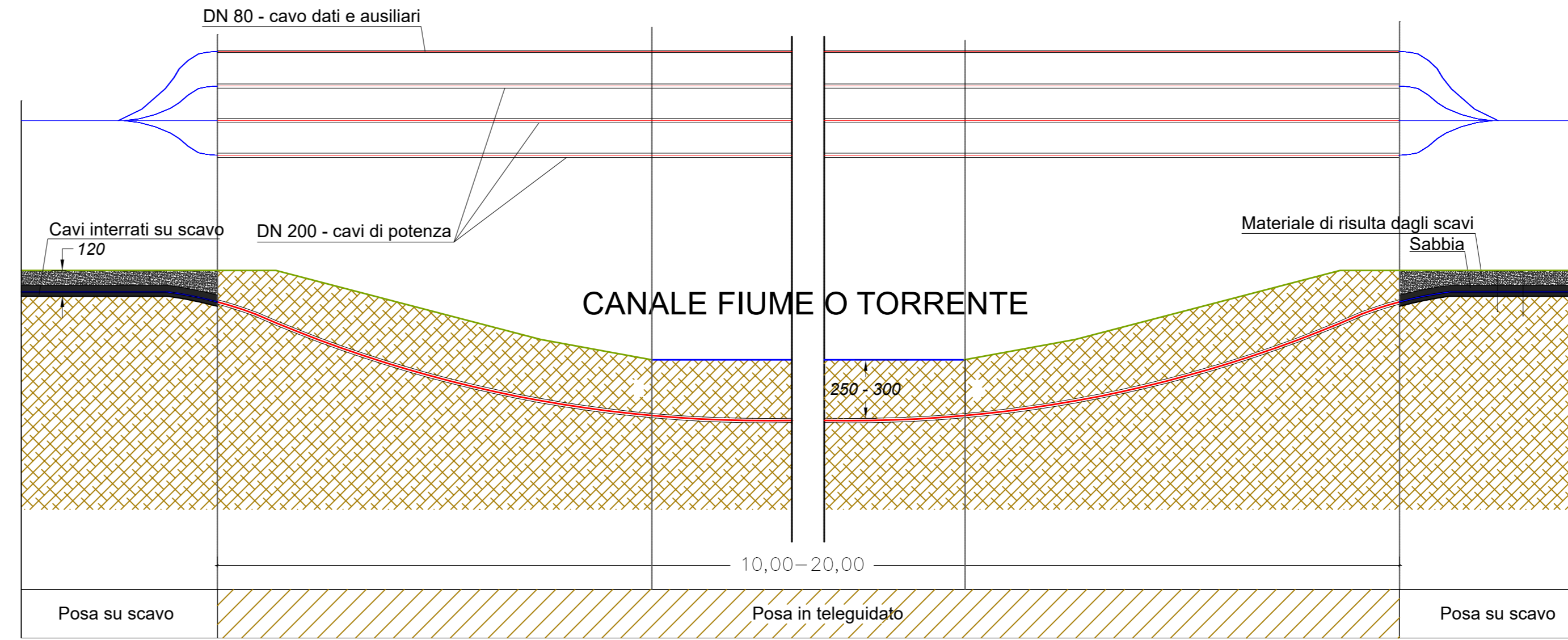

POSA LUNGO STRADA STERRATA AEROGENERATORI - SST

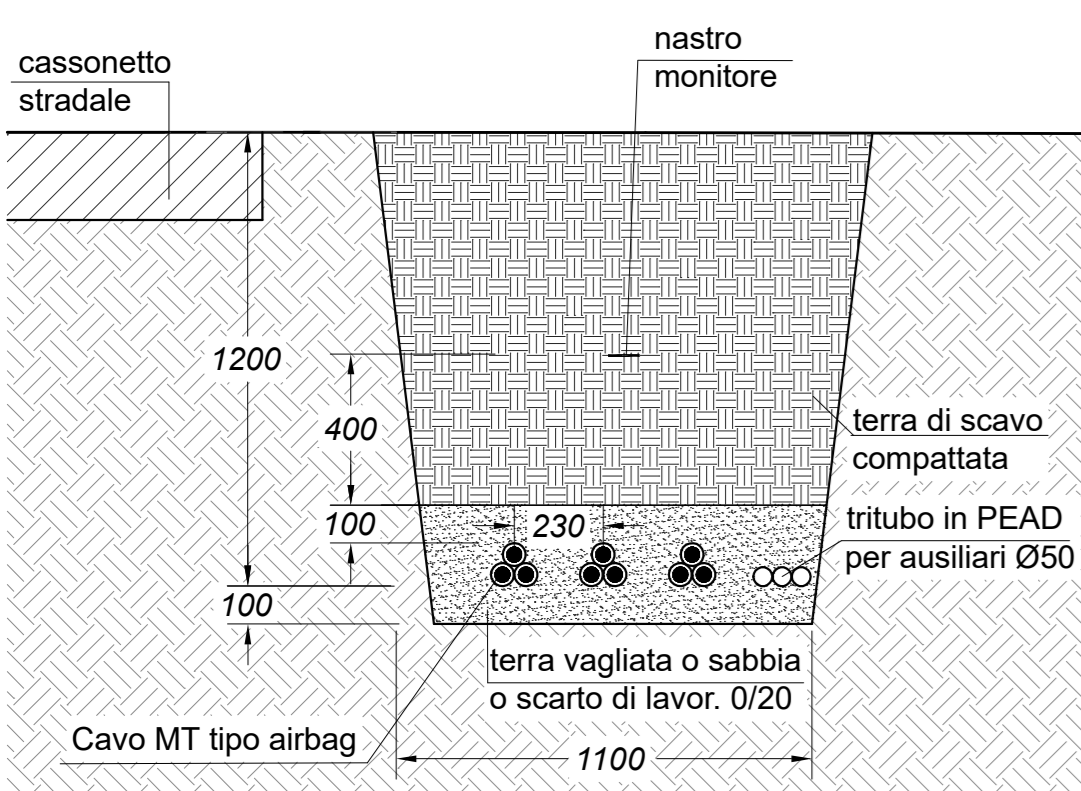

POSA LUNGO STRADA ASFALTATA AEROGENERATORI - SST

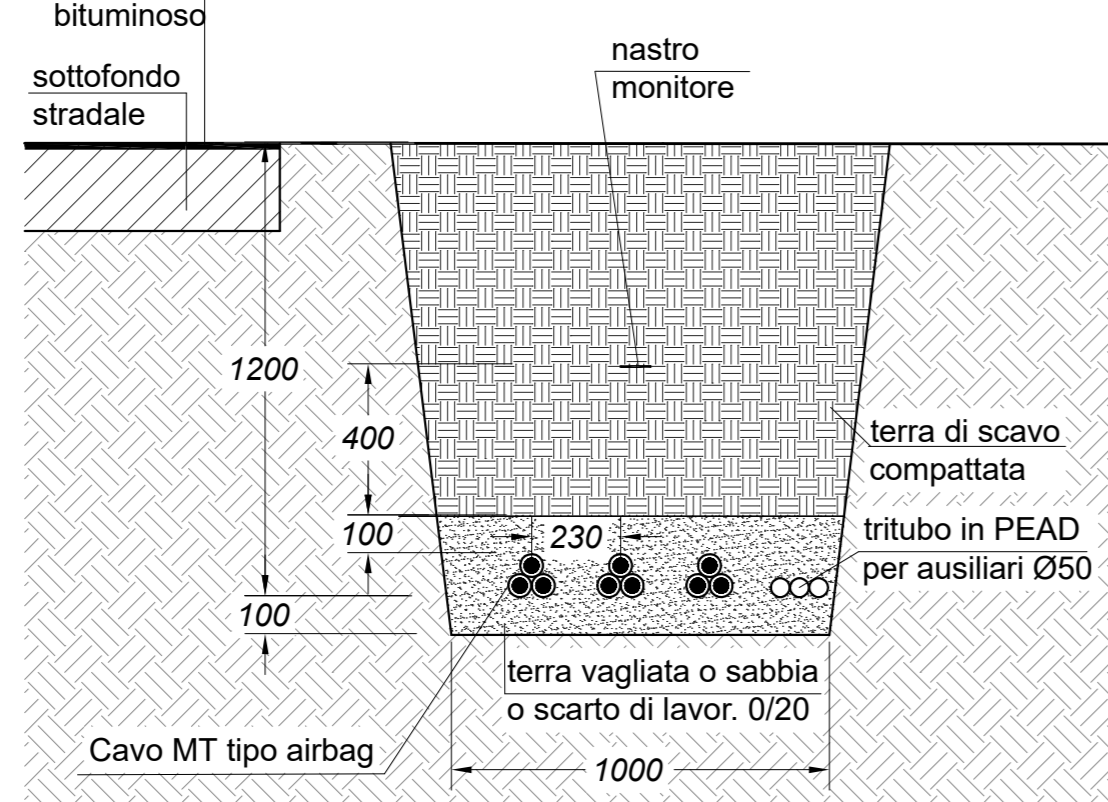

ATTRAVERSAMENTO FERROVIARIO

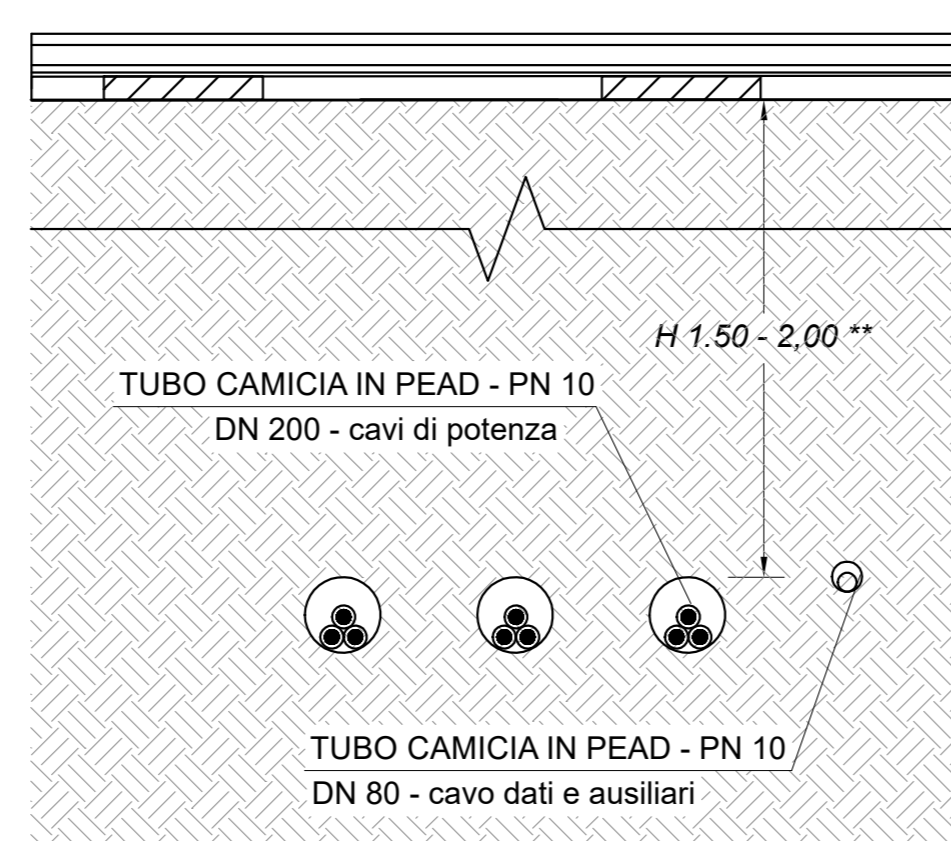

** Profondità minima salvo diversa disposizione imposta dall'apposito servizio di controllo

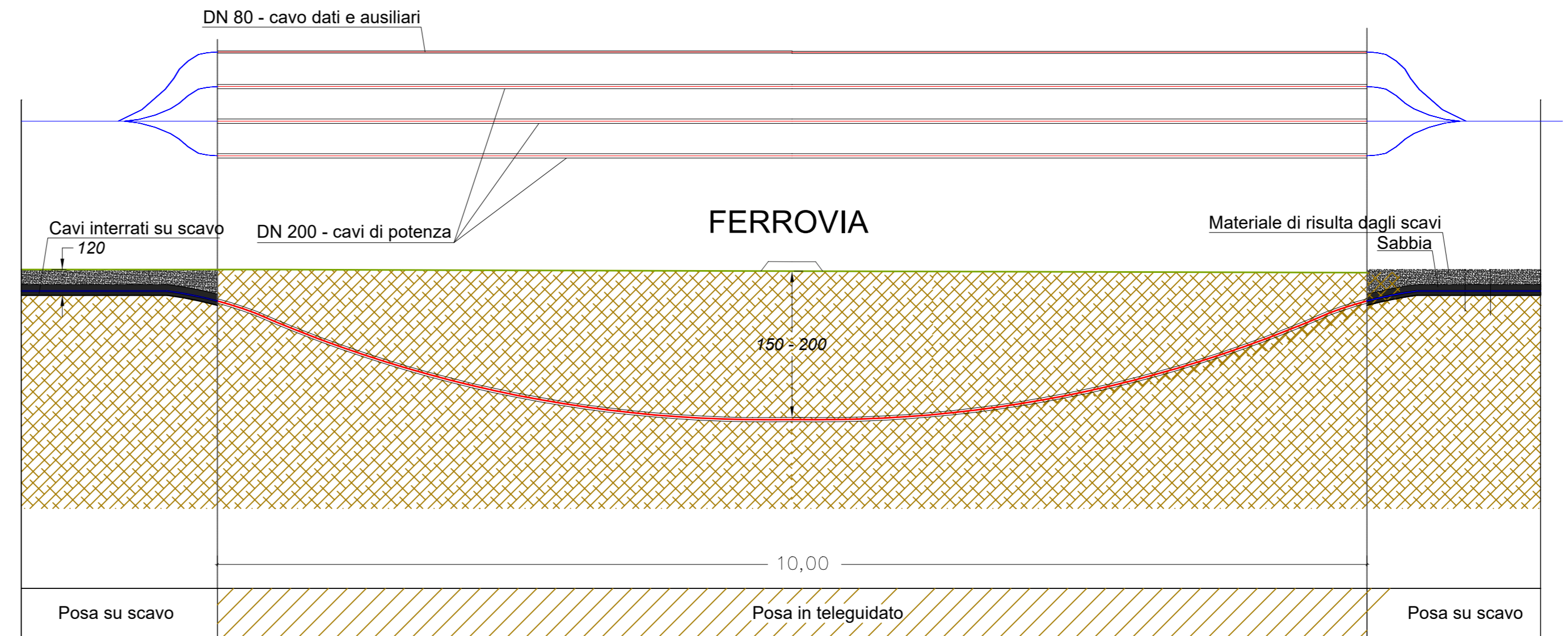

* L'andamento altimetrico del profilo costituisce un tipico per la rappresentazione delle profondità di posa, in sede esecutiva sarà necessario effettuare appositi rilievi e studi di dettaglio.

Sesta Strada Ovest - Z.I. Macchialeddu - 09068 Uta (CA)
Società del gruppo SARAS

PARCO EOLICO "MONTE ARGENTU"

COMUNE DI NURRI
PROVINCIA DEL SUD SARDEGNA (SU)

STUDIO DI IMPATTO AMBIENTALE

Elaborato:
PROGETTO DEFINITIVO OPERE ELETTRICHE
SEZIONI VIE CAVO IN MEDIA TENSIONE E ATTRAVERSAMENTI

Codice elaborato: **NU_PE_T005**
Scala: -
Data: Gennaio 2023

Il committente: Sardeolica s.r.l.

Coordinatione: FAD SYSTEM SRL - Società di ingegneria
Dott. Ing. Ivano Distinto *Dott. Ing. Carlo Faddis*

Elaborato a cura di:
Fad System srl

rev.	data	descrizione revisione	rev.	data	descrizione revisione
00	18/10/2021	Emissione per consegna			
01	30/01/2023	Revisione con riduzione numero aerogeneratori			

FAD System S.r.l. - Società di ingegneria
 Via Argiolas 134 - 09134 - Cagliari - Uffici Viale Europa, 54 - 09045 Quartu S. Elena (CA)
 Tel./Fax: 070/2348760 - e-mail info@fadsystem.net