

TOMBINO T27
Planimetria R = 1:500

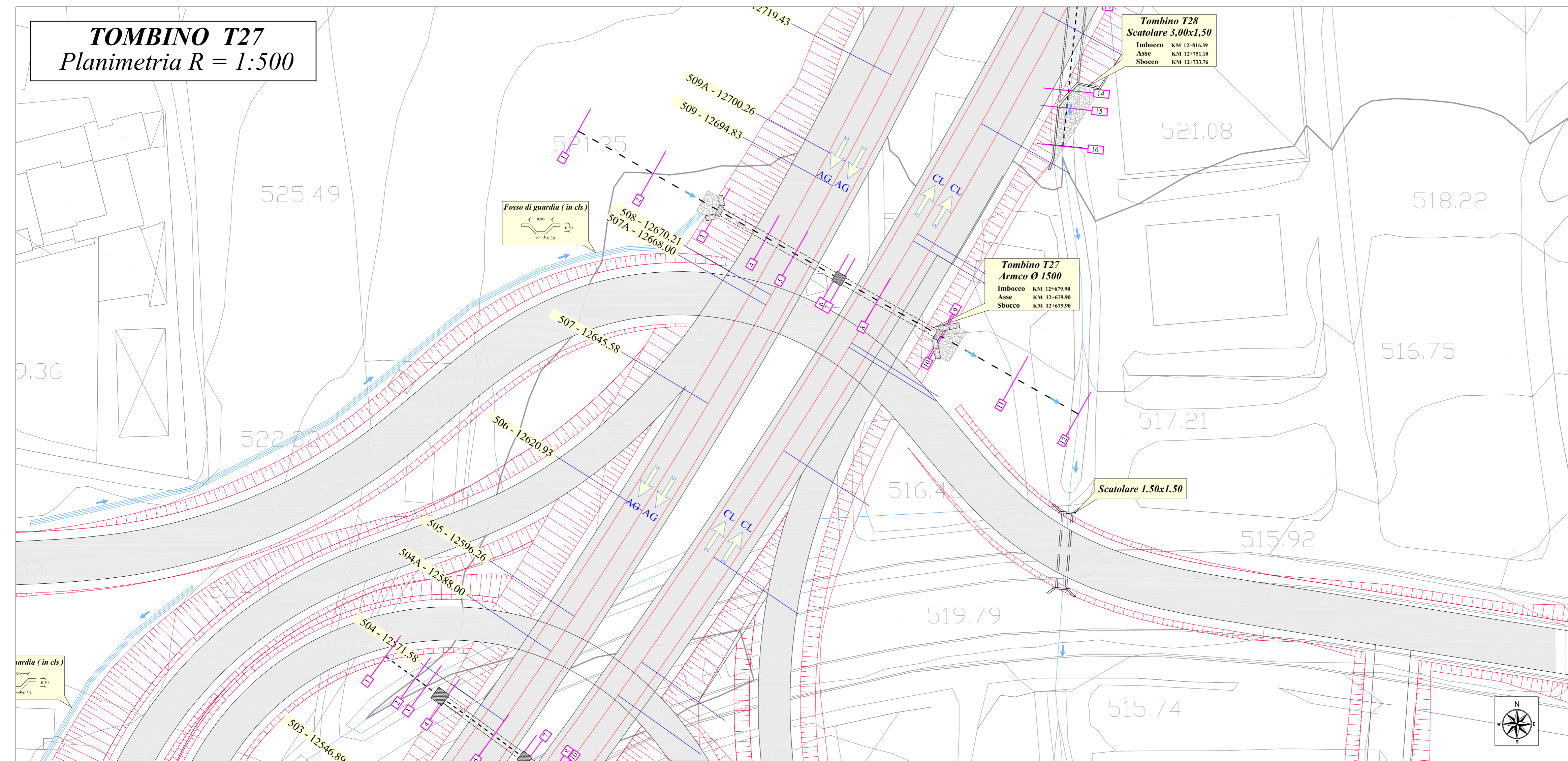

TOMBINO T27
Sezione R=1:200

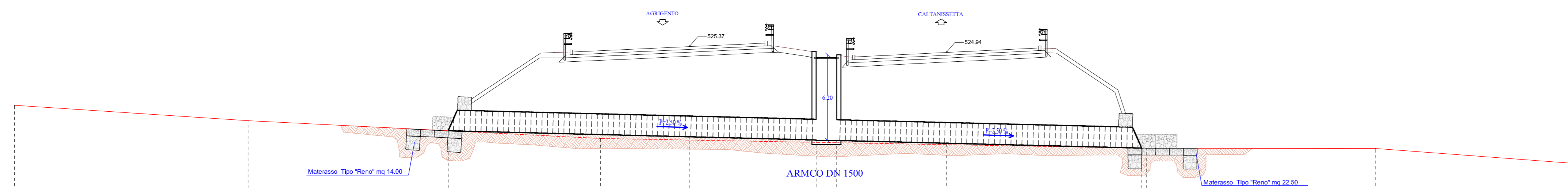

QT.RIF. 500.00

NUMERO SEZIONI	1	2	3	4	5	6	7	8	9	10	11	12
QUOTE TERRENO	-521.12	-520.00	-519.27	-518.71	-518.59	-518.43	-518.40	-518.26	-518.01	-518.00	-517.99	-516.92
QUOTE SCORRIMENTO ACQUA			-519.27		-518.83	-518.60	-518.56	-518.37				
DISTANZE PARZIALI		16.93	14.50	11.04	6.41	9.20	1.50	7.93	14.16	0.37	16.59	14.19
DISTANZE PROGRESSIVE	0.00	16.93	31.43	42.47	48.88	58.08	59.58	67.51	81.67	82.04	98.63	112.82



ANAS S.p.A.
Direzione Centrale Programmazione Progettazione

CORRIDOIO PLURIMODALE TIRRENICO-NORD EUROPA
ITINERARIO AGRIGENTO -CALTANISSETTA-A19
S.S. N° 640 "DI PORTO EMPEDOCLE"
AMMODERNAMENTO E ADEGUAMENTO ALLA CAT. B DEL D.M. 5.11.2001
Dal km 44+000 allo svincolo con l'A19

PROGETTO DEFINITIVO

<p>GRUPPO DI PROGETTAZIONE</p> <p>ATI: TECHNITAL s.p.a. (mandataria) S.I.S. Studio di Ingegneria Stradale s.r.l. DELTA Ingegneria s.r.l. INFRATEC s.r.l Consulting Engineering PROGIN s.p.a.</p>	<p>I RESPONSABILI DI PROGETTO</p> <p>Dott. Ing. M. Raccosta Ordine Ing. Verona n° A1665 Prof. Ing. A. Bevilacqua Ordine Ing. Palermo n° 4056 Dott. Ing. M. Carfino Ordine Ing. Agrigento n° A628 Dott. Ing. N. Troccoli Ordine Ing. Potenza n° 836 Dott. Ing. S. Esposito Ordine Ing. Roma n° 20837</p> <p>IL GEOLOGO</p> <p>INTEGRAZIONI PRESTAZIONI SPECIALISTICHE</p> <p>Dott. Ing. M. Raccosta</p>	
<p>VISTO:IL RESPONSABILE DEL PROCEDIMENTO</p> <p>Dott. Ing. Massimiliano Fidenzi</p>	<p>VISTO:IL RESPONSABILE DEL SERVIZIO PROGETTAZIONE</p> <p>Dott. Ing. Antonio Valente</p>	<p>DATA</p> <p>PROTOCOLLO</p>

ATTRAVERSAMENTI IDRAULICI
PLANIMETRIA E SEZIONE TOMBINO T27

CODICE PROGETTO	NOME FILE	REVISIONE	FOGLIO	SCALA:
LO407B D 0501	ID04-IDR-PS27.dwg	B	27 di 37	1:500 1:200
CODICE ELAB.	T01ID04IDRPS27			
D				
C				
B	REVISIONE a seguito istruttoria ANAS 19/03/07	Aprile 2007	A. Mita	F. Arculli
A	EMISSIONE	Ottobre 2006	A. Mita	F. Arculli
REV.	DESCRIZIONE	DATA	VERIFICATO RESP. TECNICO	CONTROLLATO RESP. OTTINERARIO
			APPROVATO RESP. DI SETTORE	