



Comune di
CORIGLIANO-ROSSANO



Comune di
TERRANOVA DA SIBARI



Committente:

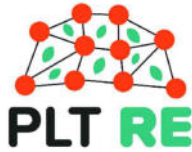

PLT RE s.r.l.
via Dismano 1280
47522 Cesena (FC)
P.IVA/C.F. 04483450401

Titolo del Progetto:

PARCO EOLICO "TERRANOVA"

Documento:

Progetto Definitivo

N° Documento:

W-TER-P-VB-SZ-10

ID PROGETTO:	W-TER	DISCIPLINA:	P	AMBITO:	VB	FORMATO:	VARIE
--------------	--------------	-------------	----------	---------	-----------	----------	--------------

Elaborato:

Sezioni trasversali Asse T10

SCALA:	1:200	Nome file:	W-TER-P-VB-SZ-10_Sezioni trasversali Asse T10
--------	--------------	------------	--

Progettazione:



Ing. Saverio Pagliuso

Ing. Mario Francesco Perri

Ing. Giorgio Salatino

Ing. Claudio Coscarella

Rev:	Data Revisione	Descrizione Revisione	Redatto	Controllato	Approvato
00	FEBBRAIO 2023	PRIMA EMISSIONE	GEMSA	GEMSA	PLT RE

SCAVI E BONIFICHE	
FOSSO	0,919 m ²
SOVRASTRUTTURA STRADALE	
CASSONETTO	5,000 m
MANUFATTI	
SCAVO PER PIATTAFORMA	3,809 m ²
SCAVO PER PARETI TRINCEA	0,078 m ²

SEZIONE N.: 2
 QT. PROGETTO: 33,262
 DIST.PROG.: 25,000
 DIST.PREC.: 25,000
 DIST.SUCC.: 25,000

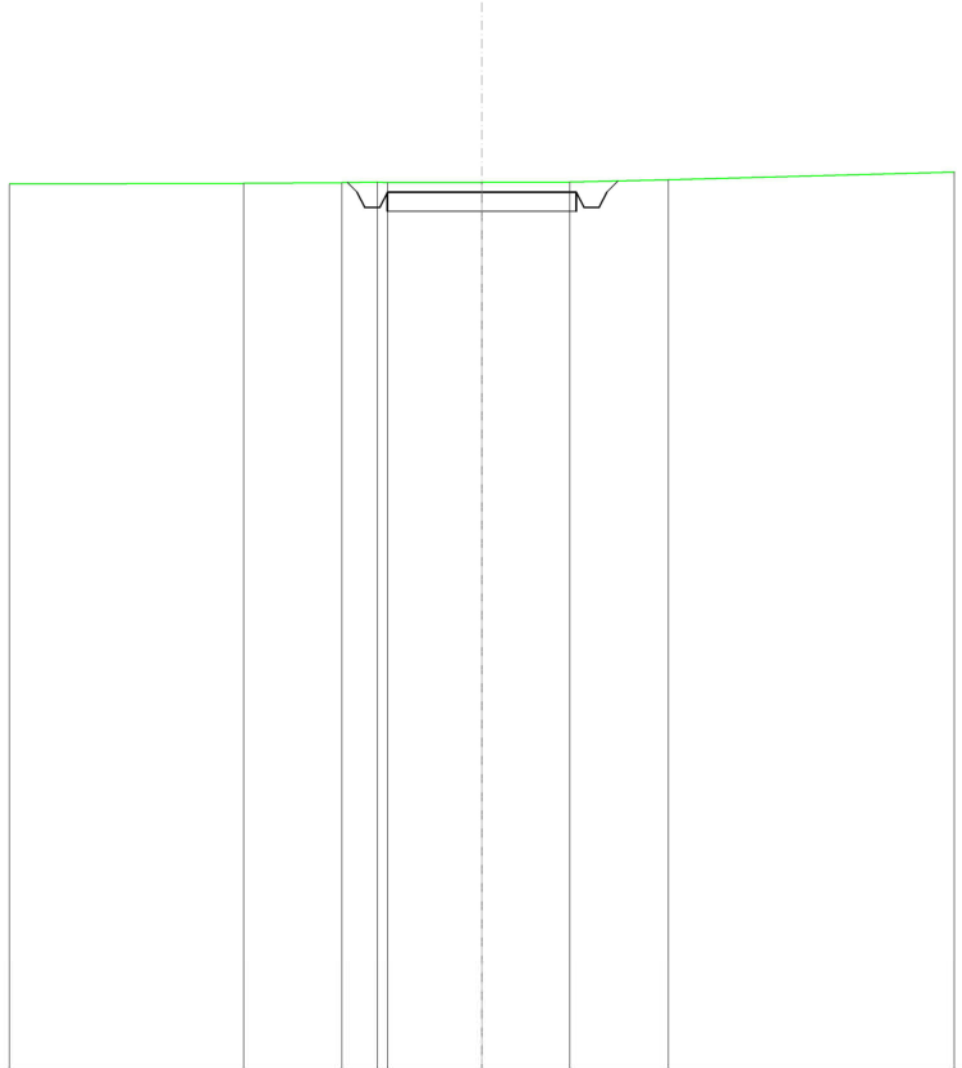

SCALA 1:200

QT.RIF. 10,000

QUOTE TERRENO	33,50	33,52	33,53	33,52	33,53	33,59
DIST.PARZIALI TERRENO	2,60	0,94	2,48	2,33	2,60	
QUOTE PROGETTO		33,26	32,86	33,26	33,26	32,86
DIST. PARZIALI PROGETTO			5,00			

SCAVI E BONIFICHE	
FOSSO	0,326 m ²
SOVRASTRUTTURA STRADALE	
CASSONETTO	5,000 m
MANUFATTI	
SCAVO PER PIATTAFORMA	2,129 m ²
RILEVATO PER SCARPATE	0,046 m ²

SEZIONE N.: 3
 QT. PROGETTO: 35,446
 DIST.PROG.: 50,000
 DIST.PREC.: 25,000
 DIST.SUCC.: 25,000

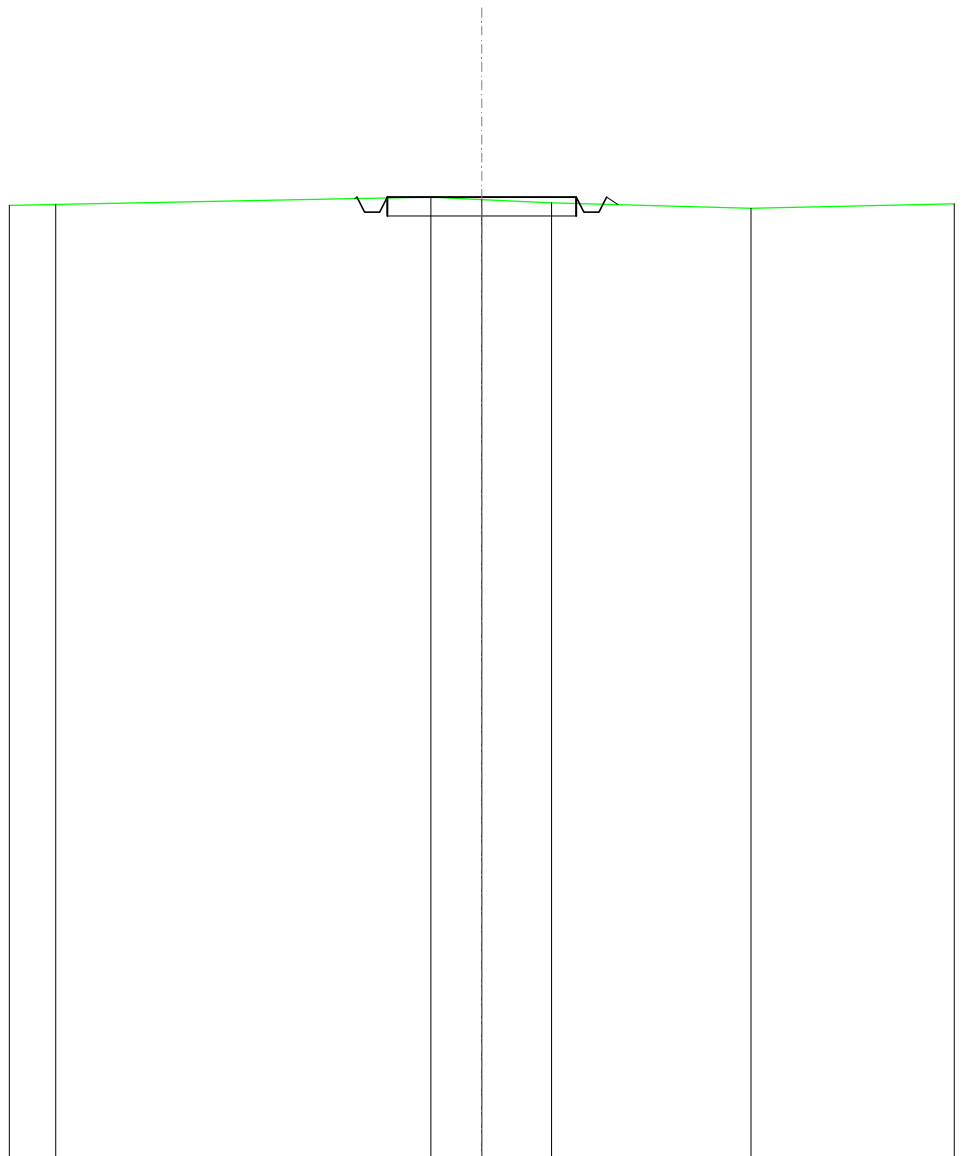

SCALA 1:200

QT.RIF. 10,000

QUOTE TERRENO	35,25			35,44	35,38	35,29		35,15
DIST.PARZIALI TERRENO		9,92		1,34	1,85		5,28	
QUOTE PROGETTO				35,40 35,45 35,05 35,45	35,45		35,05 35,45 35,25	
DIST. PARZIALI PROGETTO					5,00			

SCAVI E BONIFICHE	
FOSSO	0,113 m ²
RILEVATI	
RILEVATO	0,053 m ²
SOVRASTRUTTURA STRADALE	
CASSONETTO	5,000 m
MANUFATTI	
SCAVO PER PIATTAFORMA	0,522 m ²
RILEVATO PER SCARPATE	0,575 m ²

SEZIONE N.: 5
 QT. PROGETTO: 40,148
 DIST.PROG.: 100,000
 DIST.PREC.: 25,000
 DIST.SUCC.: 25,000

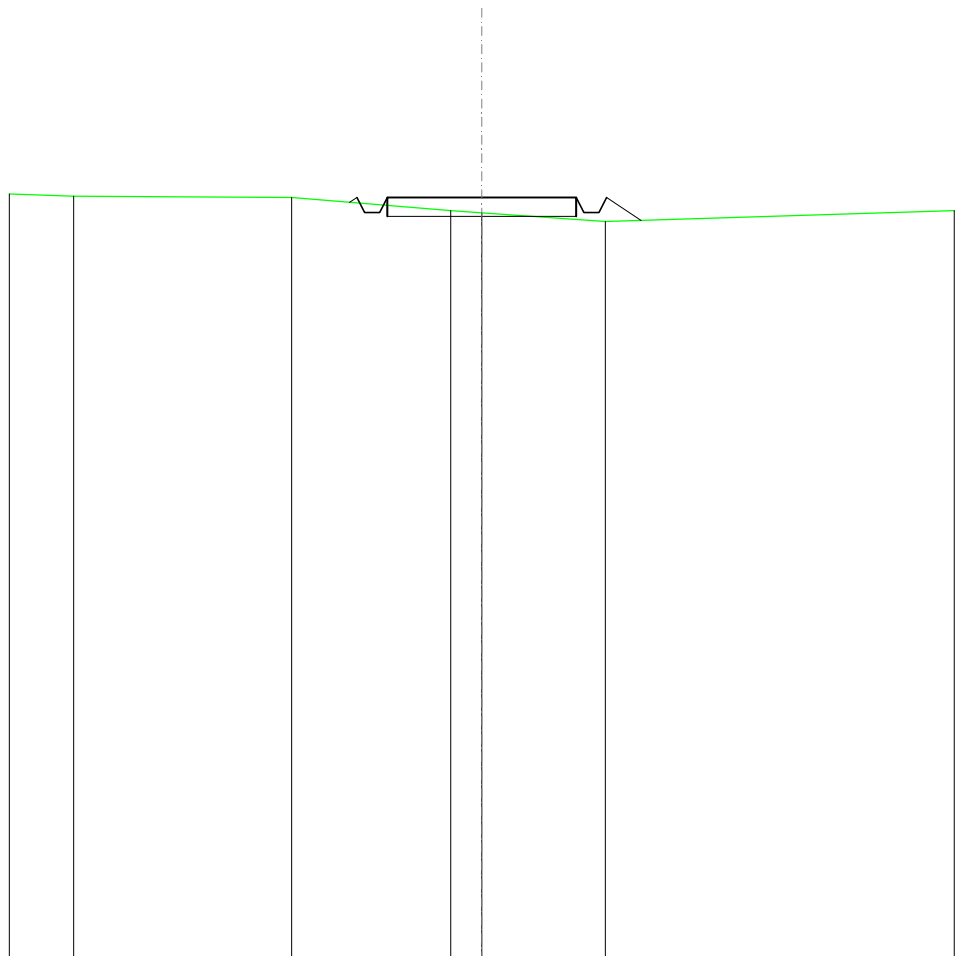

SCALA 1:200

QT.RIF. 20,000

QUOTE TERRENO	40,18	40,15	39,80	39,74	39,51
DIST.PARZIALI TERRENO	5,77	4,21	0,82	3,27	
QUOTE PROGETTO			40,02	40,15	39,75
DIST. PARZIALI PROGETTO			5,00	0,82	39,54

SCAVI E BONIFICHE	
FOSSO	0,117 m ²
RILEVATI	
RILEVATO	0,271 m ²
SOVRASTRUTTURA STRADALE	
CASSONETTO	5,000 m
MANUFATTI	
SCAVO PER PIATTAFORMA	0,295 m ²
RILEVATO PER SCARPATE	0,670 m ²

SEZIONE N.: 6
 QT. PROGETTO: 43,016
 DIST.PROG.: 125,000
 DIST.PREC.: 25,000
 DIST.SUCC.: 25,000

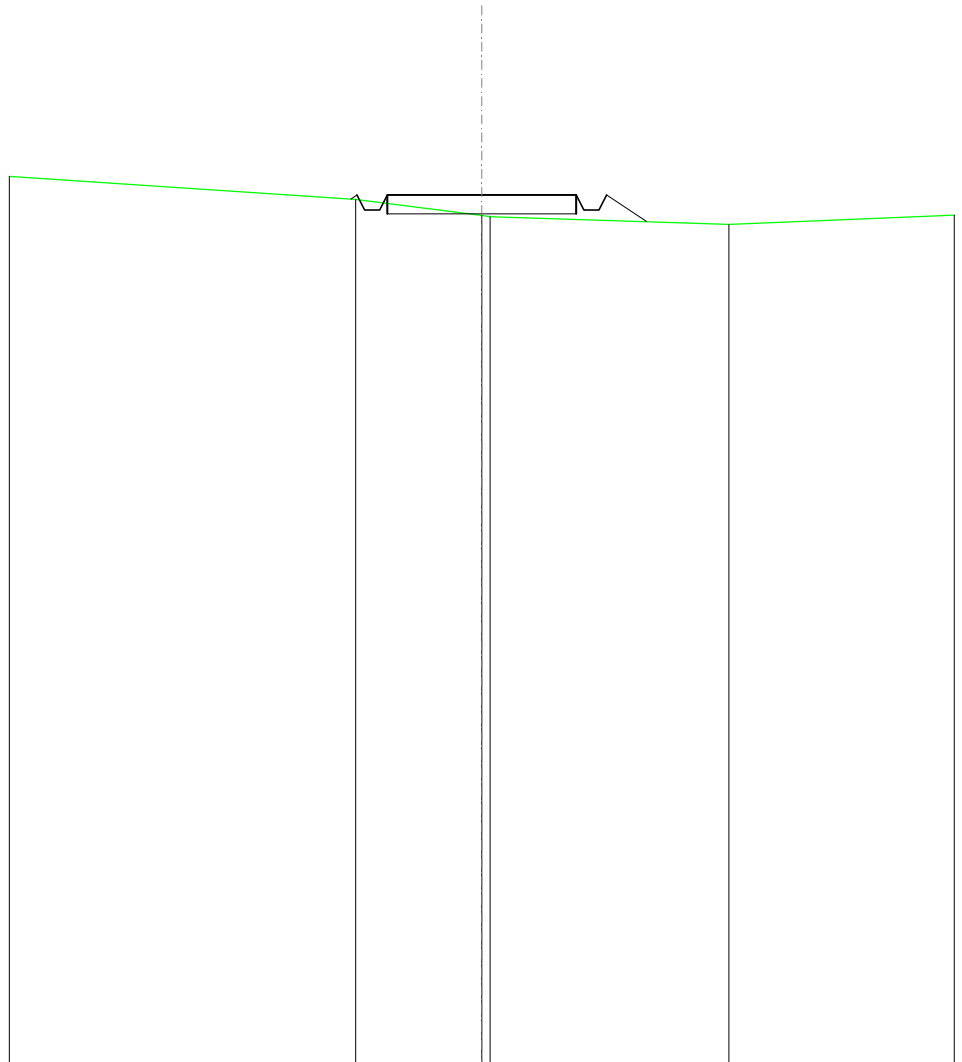

SCALA 1:200

QT.RIF. 20,000

QUOTE TERRENO	42,90	42,47 42,44	42,24
DIST.PARZIALI TERRENO	3,34	6,32	
QUOTE PROGETTO	42,91 43,02 42,62 43,02	43,02	43,02 42,62 43,02 42,31
DIST. PARZIALI PROGETTO	5,00	1,06	

SCAVI E BONIFICHE	
FOSSO	0,211 m ²
SOVRASTRUTTURA STRADALE	
CASSONETTO	5,000 m
MANUFATTI	
SCAVO PER PIATTAFORMA	1,400 m ²
RILEVATO PER SCARPATE	0,110 m ²

SEZIONE N.: 7
 QT. PROGETTO: 45,919
 DIST.PROG.: 150,000
 DIST.PREC.: 25,000
 DIST.SUCC.: 25,000

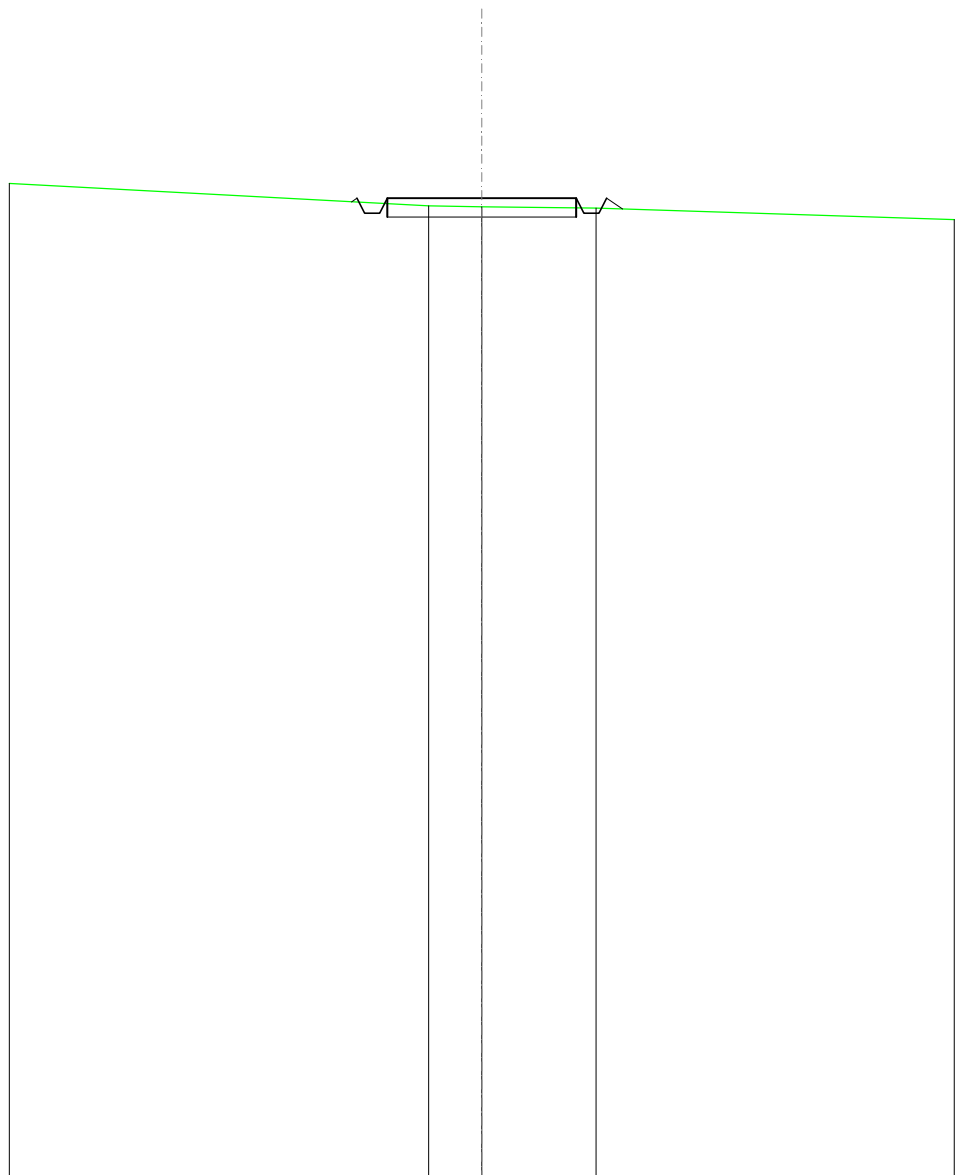

SCALA 1:200

QT.RIF. 20,000

QUOTE TERRENO		45,71	45,69	45,65
DIST.PARZIALI TERRENO		1,41	3,03	
QUOTE PROGETTO		45,82 45,92 45,52 45,92	45,92	45,92 45,52 45,92 45,63
DIST. PARZIALI PROGETTO			5,00	

SCAVI E BONIFICHE	
FOSSO	0,075 m ²
RILEVATI	
RILEVATO	0,033 m ²
SOVRASTRUTTURA STRADALE	
CASSONETTO	5,000 m
MANUFATTI	
SCAVO PER PIATTAFORMA	0,458 m ²
RILEVATO PER SCARPATE	0,598 m ²

SEZIONE N.: 8
 QT. PROGETTO: 48,823
 DIST.PROG.: 175,000
 DIST.PREC.: 25,000
 DIST.SUCC.: 25,000

SCALA 1:200

QT.RIF. 30,000

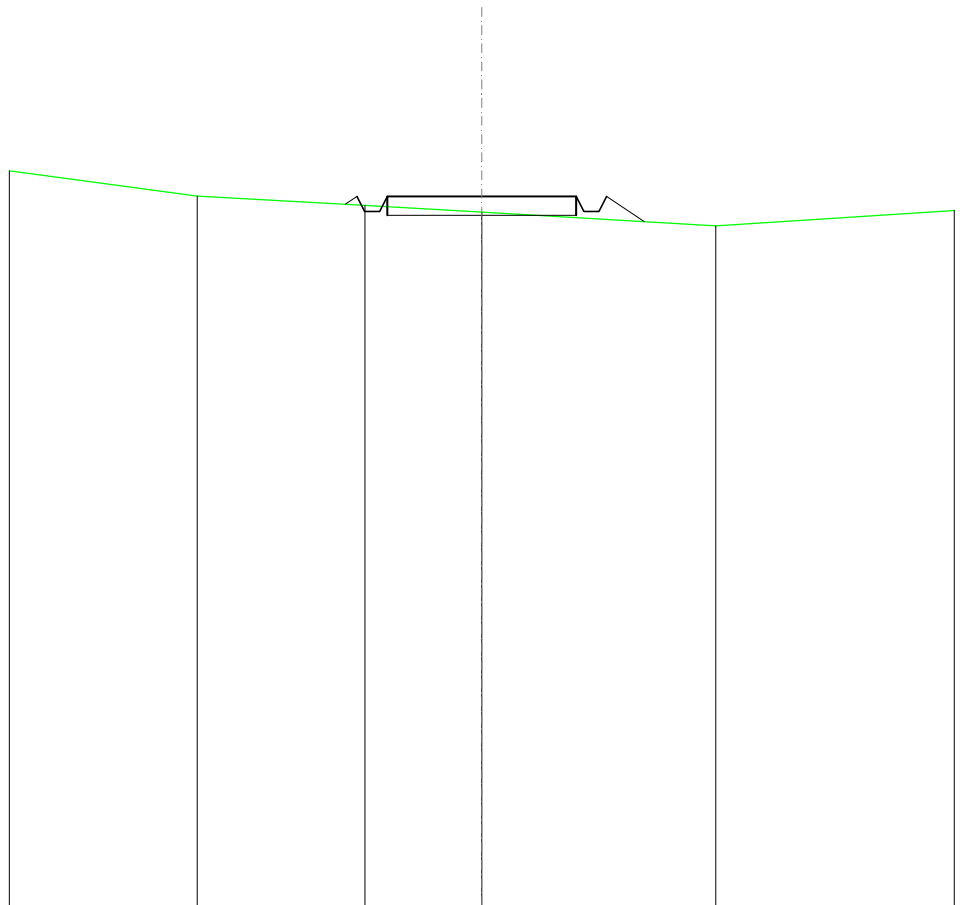

QUOTE TERRENO	48,83	48,59	48,41	48,04
DIST.PARZIALI TERRENO	4,43	3,09	6,19	
QUOTE PROGETTO		48,62 48,82 48,42 48,82	48,82	48,82 48,42 48,82 48,15
DIST. PARZIALI PROGETTO		5,00	1,00	

RILEVATI	
RILEVATO	1,239 m ²
SOVRASTRUTTURA STRADALE	
CASSONETTO	5,000 m
MANUFATTI	
RILEVATO PER SCARPATE	1,625 m ²

SEZIONE N.: 9
 QT. PROGETTO: 51,726
 DIST.PROG.: 200,000
 DIST.PREC.: 25,000
 DIST.SUCC.: 25,000

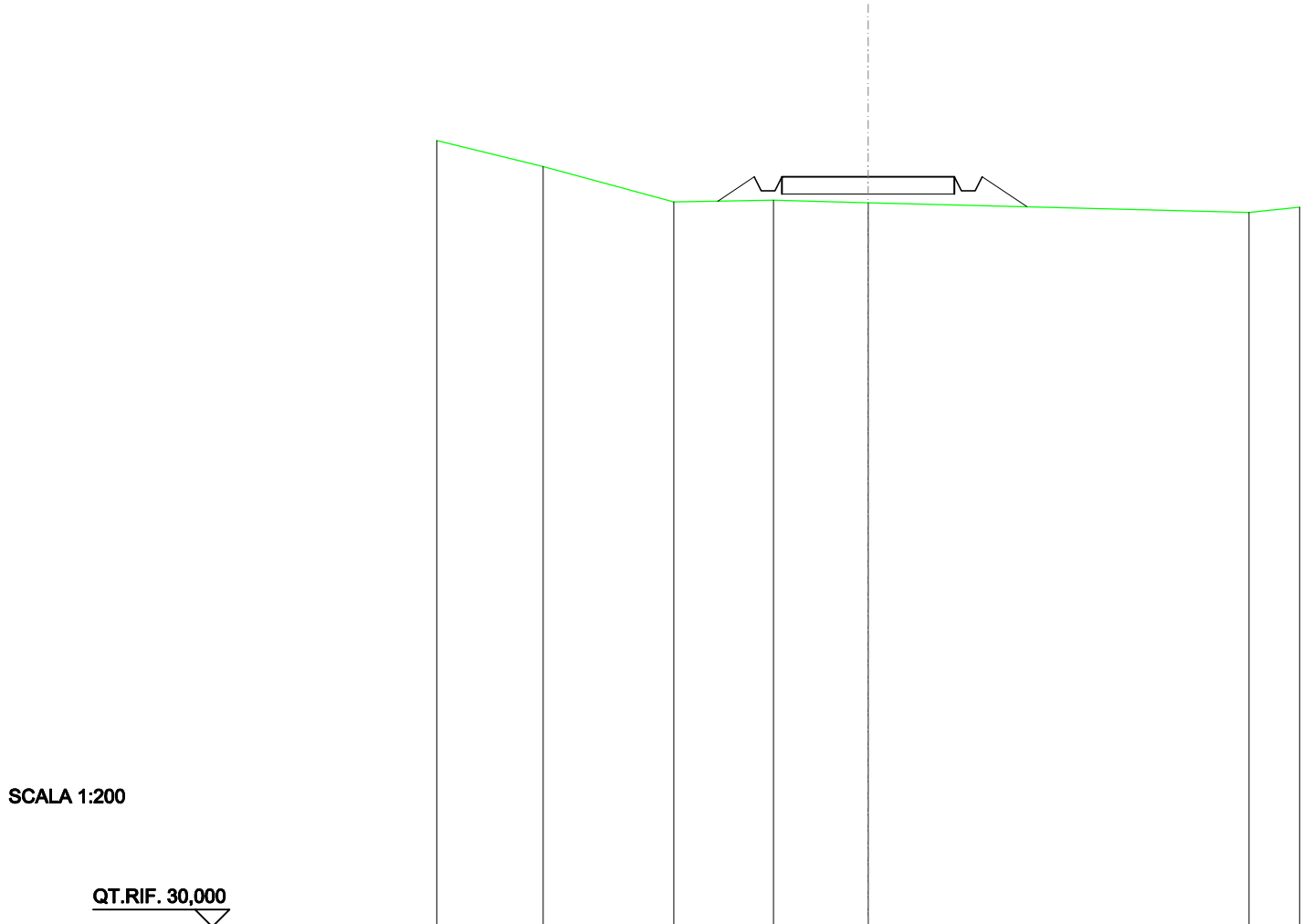

SCALA 1:200

QT.RIF. 30,000

QUOTE TERRENO	52,02	51,00	51,05	50,98	50,70
DIST.PARZIALI TERRENO	3,79	2,89	2,74	11,03	
QUOTE PROGETTO		51,02	51,73	51,33	51,73
DIST. PARZIALI PROGETTO		1,06	5,00	1,30	50,86

RILEVATI	
RILEVATO	2,315 m ²
SOVRASTRUTTURA STRADALE	
CASSONETTO	5,000 m
MANUFATTI	
RILEVATO PER SCARPATE	2,452 m ²

SEZIONE N.: 10
 QT. PROGETTO: 54,629
 DIST.PROG.: 225,000
 DIST.PREC.: 25,000
 DIST.SUCC.: 25,000

SCALA 1:200

QT.RIF. 30,000

QUOTE TERRENO	54,12	53,62		53,67
DIST.PARZIALI TERRENO	1,77		9,33	
QUOTE PROGETTO			53,64	54,63
DIST. PARZIALI PROGETTO			1,48	5,00
				54,23
				54,23
				54,63
				53,69
				1,41

RILEVATI	
RILEVATO	1,829 m ²
SOVRASTRUTTURA STRADALE	
CASSONETTO	5,000 m
MANUFATTI	
RILEVATO PER SCARPATE	1,917 m ²

SEZIONE N.: 11
 QT. PROGETTO: 57,532
 DIST.PROG.: 250,000
 DIST.PREC.: 25,000
 DIST.SUCC.: 25,000

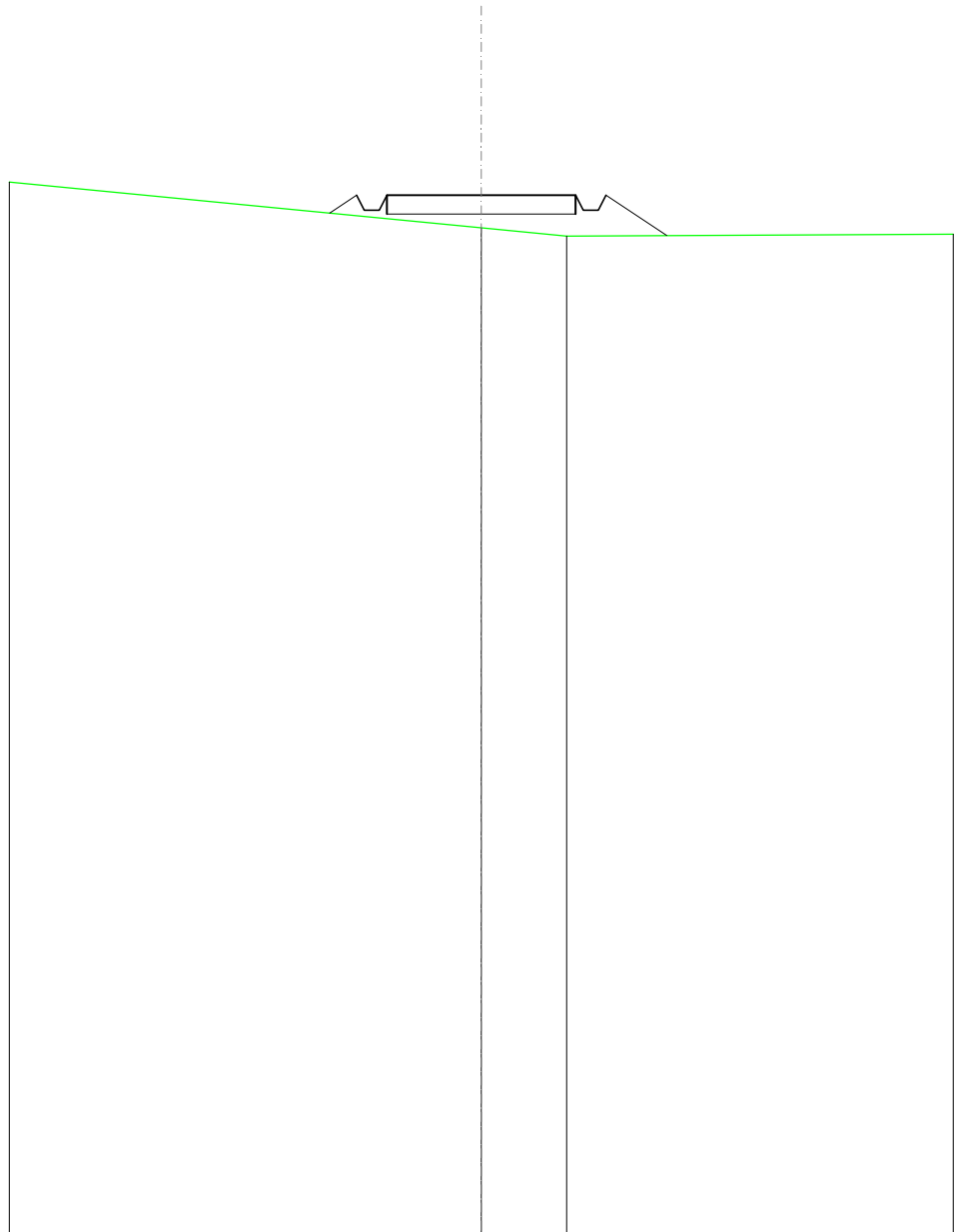

SCALA 1:200

QT.RIF. 30,000

QUOTE TERRENO			56,67	56,45
DIST.PARZIALI TERRENO			2,26	
QUOTE PROGETTO	57,06	57,53	57,53	57,53
DIST. PARZIALI PROGETTO	0,71		5,00	1,61

SCAVI E BONIFICHE	
FOSSO	0,227 m ²
RILEVATI	
RILEVATO	0,042 m ²
SOVRASTRUTTURA STRADALE	
CASSONETTO	5,000 m
MANUFATTI	
SCAVO PER PIATTAFORMA	0,904 m ²
SCAVO PER PARETI TRINCEA	0,000 m ²
RILEVATO PER SCARPATE	0,625 m ²

SEZIONE N.: 12
 QT. PROGETTO: 60,658
 DIST.PROG.: 275,000
 DIST.PREC.: 25,000
 DIST.SUCC.: 25,000

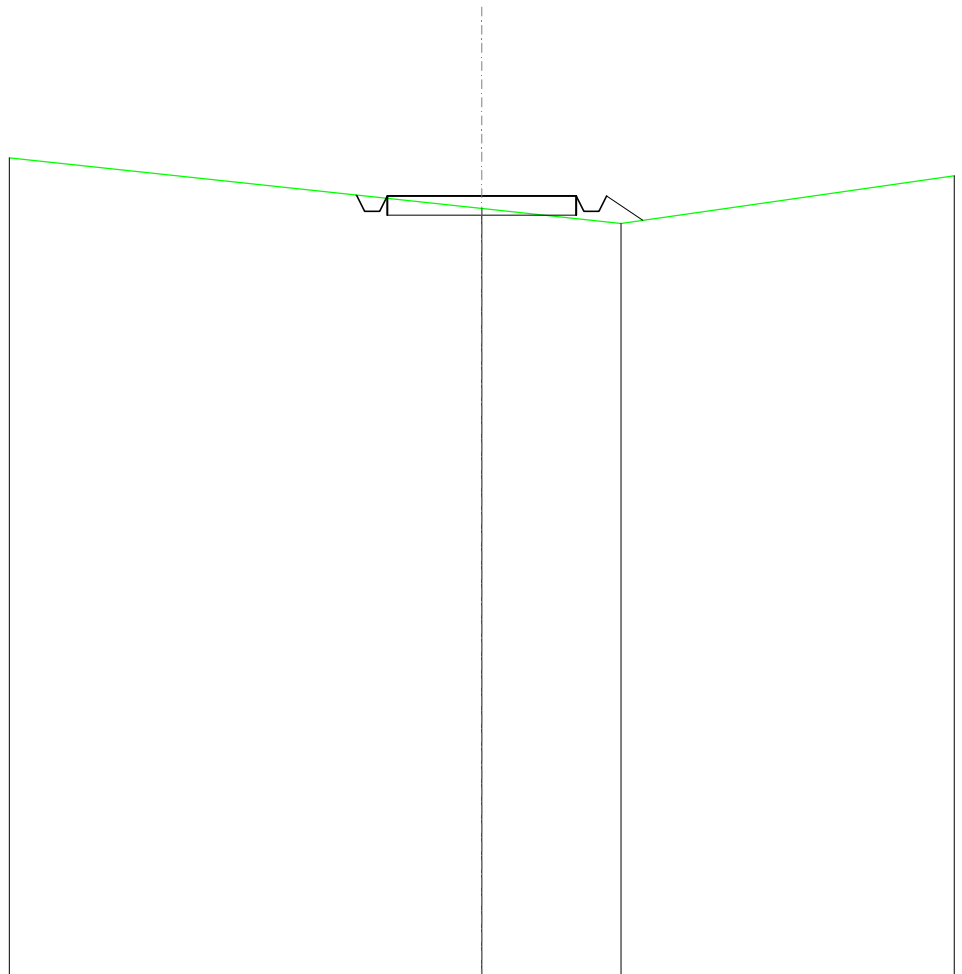

SCALA 1:200

QT.RIF. 40,000

QUOTE TERRENO		60,33	59,94
DIST.PARZIALI TERRENO		3,68	
QUOTE PROGETTO	60,69 60,66 60,26 60,28 60,66	60,66	60,66 60,26 60,66 60,02
DIST. PARZIALI PROGETTO		5,00	0,96

SCAVI E BONIFICHE	
FOSSO	0,088 m ²
RILEVATI	
RILEVATO	0,766 m ²
SOVRASTRUTTURA STRADALE	
CASSONETTO	5,000 m
MANUFATTI	
SCAVO PER PIATTAFORMA	0,120 m ²
RILEVATO PER SCARPATE	0,524 m ²

SEZIONE N.: 13
 QT. PROGETTO: 64,225
 DIST.PROG.: 300,000
 DIST.PREC.: 25,000
 DIST.SUCC.: 25,000

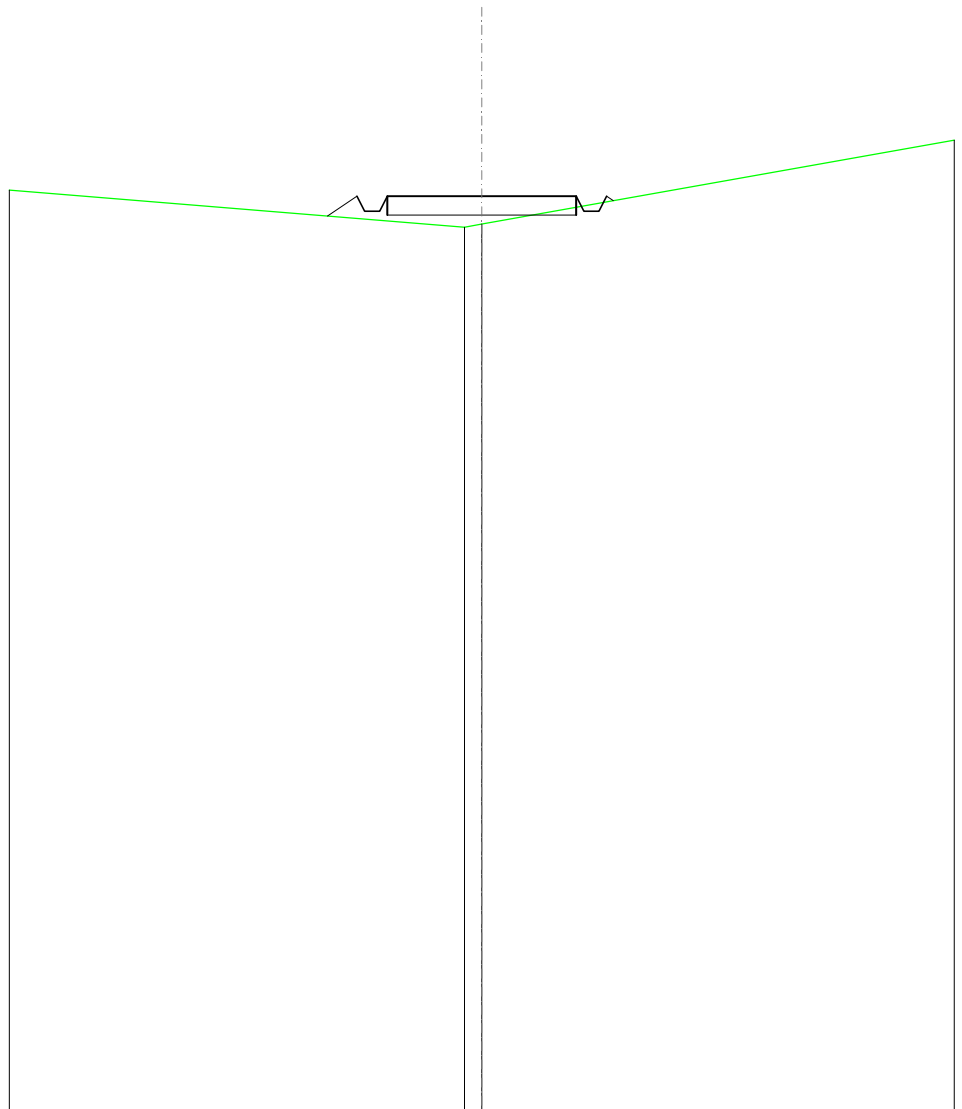

SCALA 1:200

QT.RIF. 40,000

QUOTE TERRENO										63,41 63,49
DIST.PARZIALI TERRENO										
QUOTE PROGETTO										63,70 64,22 63,82 63,82 64,22
DIST. PARZIALI PROGETTO										0,78 5,00 64,22 63,82 63,82 64,22 64,10

RILEVATI	
RILEVATO	1,817 m ²
SOVRASTRUTTURA STRADALE	
CASSONETTO	5,000 m
MANUFATTI	
RILEVATO PER SCARPATE	1,508 m ²

SEZIONE N.: 14
 QT. PROGETTO: 67,792
 DIST.PROG.: 325,000
 DIST.PREC.: 25,000
 DIST.SUCC.: 24,607

SCALA 1:200

QT.RIF. 50,000

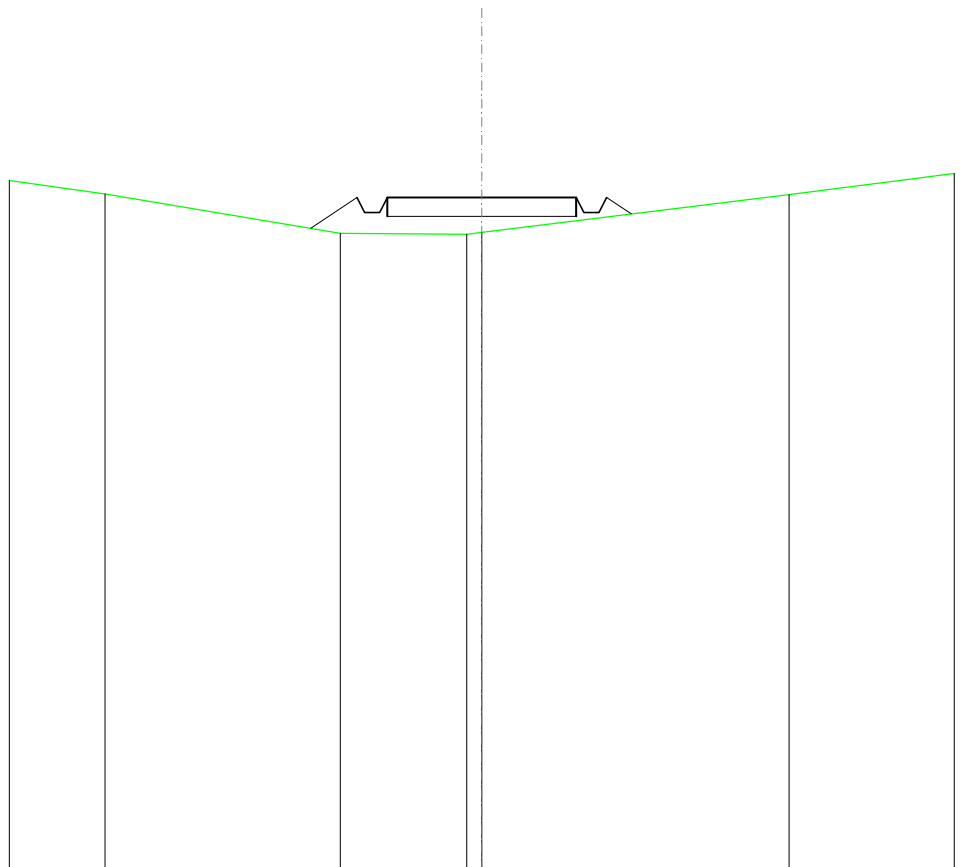

QUOTE TERRENO	67,89	66,85	66,82 66,87	67,87
DIST.PARZIALI TERRENO	6,22	3,34	8,13	
QUOTE PROGETTO		66,98 67,79 67,39 67,79	67,79	67,79 67,39 67,79 67,36
DIST. PARZIALI PROGETTO		1,22	5,00	0,65

RILEVATI	
RILEVATO	0,604 m ²
SOVRASTRUTTURA STRADALE	
CASSONETTO	5,000 m
MANUFATTI	
RILEVATO PER SCARPATE	1,106 m ²

SEZIONE N.: 15
 QT. PROGETTO: 71,302
 DIST.PROG.: 349,607
 DIST.PREC.: 24,607
 DIST.SUCC.: 25,393

SCALA 1:200

QT.RIF. 50,000

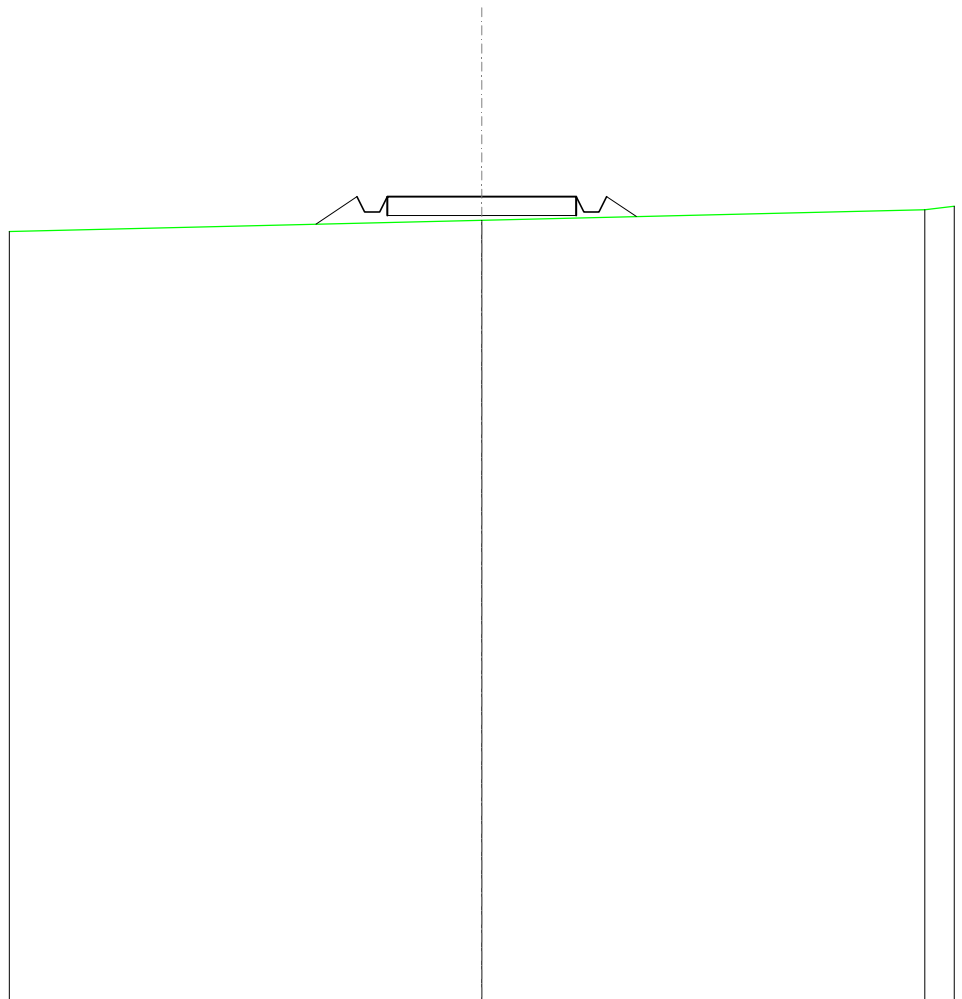

QUOTE TERRENO		70,68		70,96					
DIST.PARZIALI TERRENO			11,71						
QUOTE PROGETTO		70,58	71,30	70,90	71,30	71,30	70,90	71,30	70,78
DIST. PARZIALI PROGETTO		1,08		5,00		0,79			

SCAVI E BONIFICHE	
FOSSO	0,058 m ²
RILEVATI	
RILEVATO	0,021 m ²
SOVRASTRUTTURA STRADALE	
CASSONETTO	5,000 m
MANUFATTI	
SCAVO PER PIATTAFORMA	0,419 m ²
RILEVATO PER SCARPATE	0,573 m ²

SEZIONE N.: 16
 QT. PROGETTO: 74,925
 DIST.PROG.: 375,000
 DIST.PREC.: 25,393
 DIST.SUCC.: 25,000

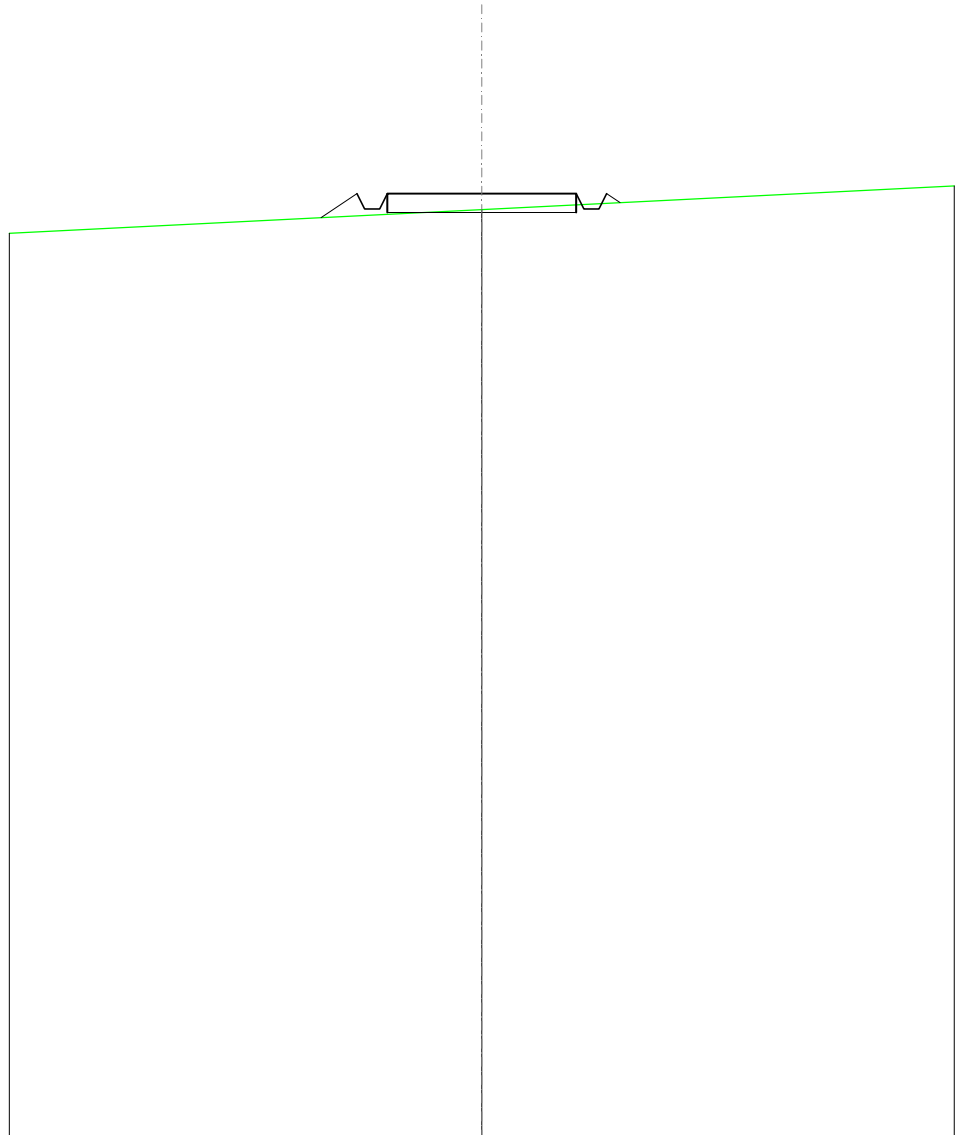

SCALA 1:200

QT.RIF. 50,000

QUOTE TERRENO			74,50		
DIST.PARZIALI TERRENO					
QUOTE PROGETTO	74,29	74,93	74,53	74,93	74,93
DIST. PARZIALI PROGETTO	0,95			5,00	

SCAVI E BONIFICHE	
FOSSO	0,322 m ²
SOVRASTRUTTURA STRADALE	
CASSONETTO	5,000 m
MANUFATTI	
SCAVO PER PIATTAFORMA	2,009 m ²
RILEVATO PER SCARPATE	0,071 m ²

SEZIONE N.: 17
 QT. PROGETTO: 78,492
 DIST.PROG.: 400,000
 DIST.PREC.: 25,000
 DIST.SUCC.: 25,000

SCALA 1:200

QT.RIF. 60,000

QUOTE TERRENO	78,23	78,40 78,42	78,53	78,89
DIST.PARZIALI TERRENO	3,76	4,46	6,58	
QUOTE PROGETTO	78,23 78,49 78,09 78,49	78,49	78,49 78,09 78,49 78,50	
DIST. PARZIALI PROGETTO	5,00			

SCAVI E BONIFICHE	
FOSSO	1,983 m ²
SOVRASTRUTTURA STRADALE	
CASSONETTO	5,000 m
MANUFATTI	
SCAVO PER PIATTAFORMA	7,217 m ²
SCAVO PER PARETI TRINCEA	0,948 m ²

SEZIONE N.: 18
 QT. PROGETTO: 82,059
 DIST.PROG.: 425,000
 DIST.PREC.: 25,000
 DIST.SUCC.: 25,000

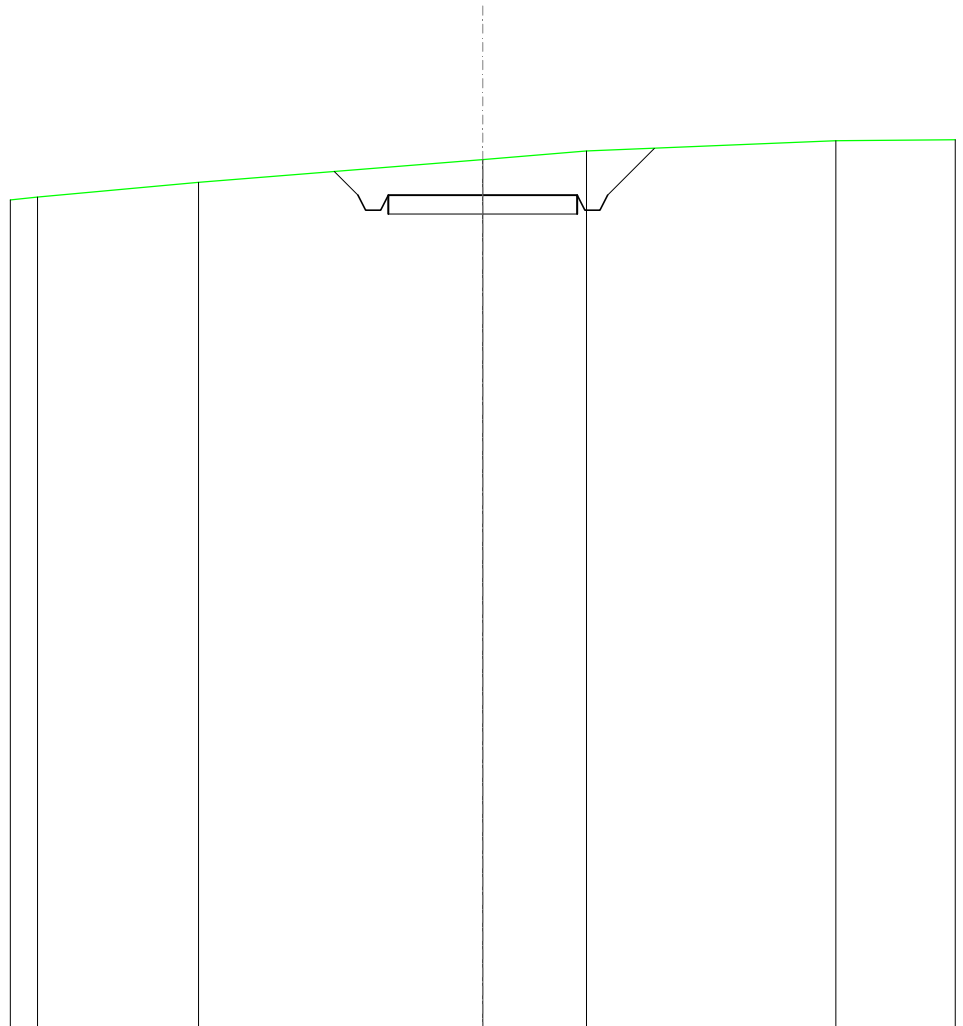

SCALA 1:200

QT.RIF. 60,000

QUOTE TERRENO	82,01	82,40		83,00	83,22	83,50
DIST.PARZIALI TERRENO		4,26	7,51	2,74	6,60	
QUOTE PROGETTO			82,69 82,06 81,66 82,06	82,06	82,06 81,66 82,06 83,30	
DIST. PARZIALI PROGETTO			0,63	5,00	1,24	

SCAVI E BONIFICHE	
FOSSO	0,686 m ²
SOVRASTRUTTURA STRADALE	
CASSONETTO	5,000 m
MANUFATTI	
SCAVO PER PIATTAFORMA	3,031 m ²
SCAVO PER PARETI TRINCEA	0,169 m ²
RILEVATO PER SCARPATE	0,258 m ²

SEZIONE N.: 19
 QT. PROGETTO: 85,626
 DIST.PROG.: 450,000
 DIST.PREC.: 25,000
 DIST.SUCC.: 25,000

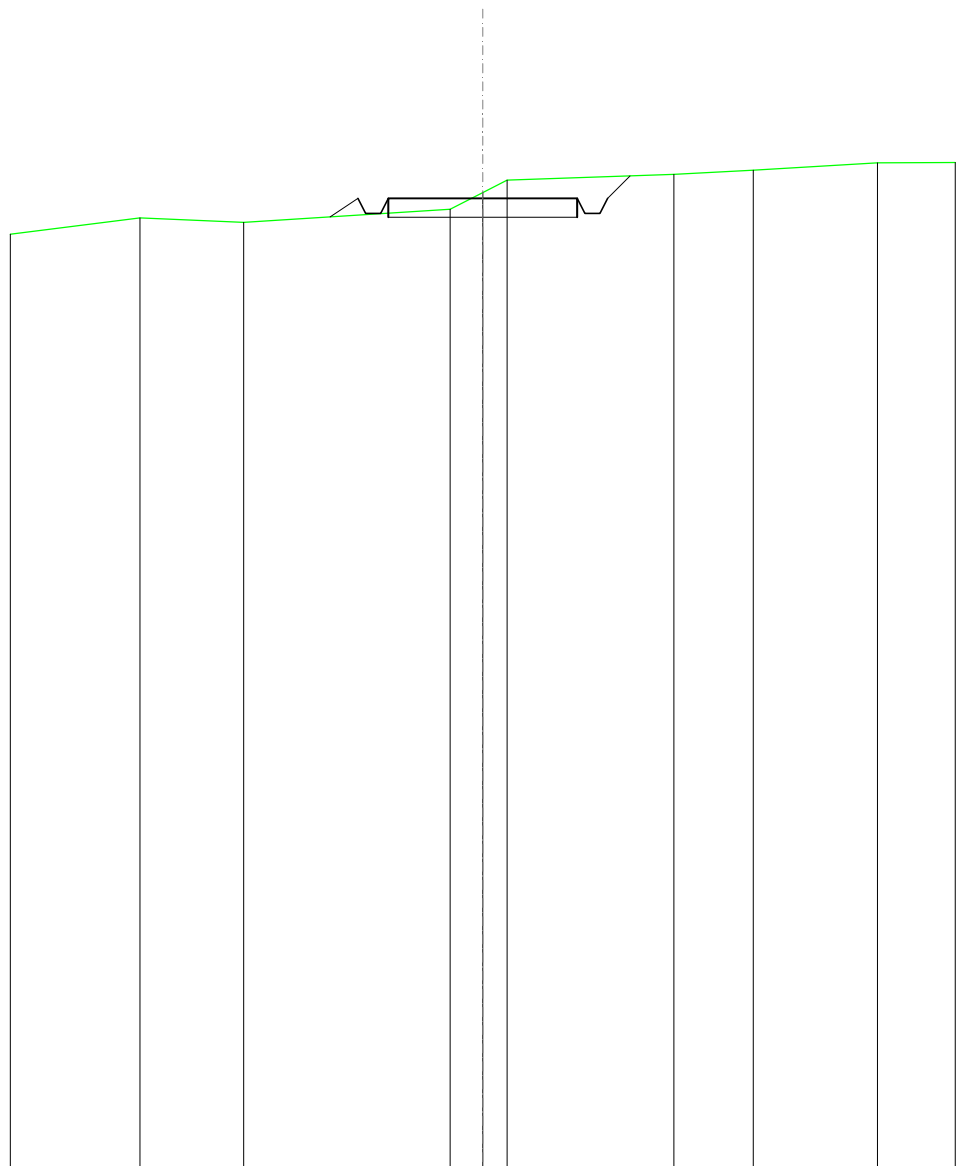

SCALA 1:200

QT.RIF. 60,000

QUOTE TERRENO	85,11	84,99		85,33	85,78	86,11		86,26	86,37	86,56	
DIST.PARZIALI TERRENO		2,74		5,46	0,86	0,65		4,41	2,10	3,29	
QUOTE PROGETTO				85,14	85,63	85,23	85,23	85,63	85,23	85,63	86,22
DIST. PARZIALI PROGETTO				0,73				5,00			0,59

RILEVATI	
RILEVATO	2,349 m ²
SOVRASTRUTTURA STRADALE	
CASSONETTO	5,000 m
MANUFATTI	
RILEVATO PER SCARPATE	2,884 m ²

SEZIONE N.: 20
 QT. PROGETTO: 89,193
 DIST.PROG.: 475,000
 DIST.PREC.: 25,000
 DIST.SUCC.: 25,000

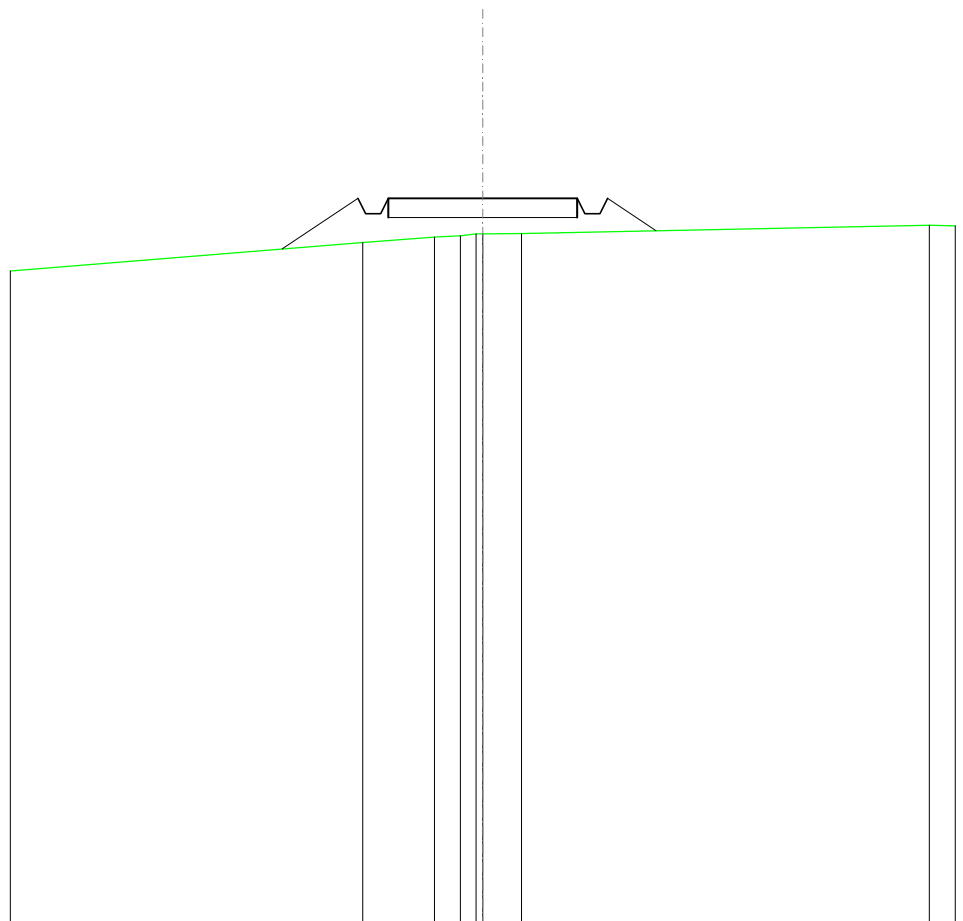

SCALA 1:200

QT.RIF. 70,000

QUOTE TERRENO			88,03	88,17	88,21	88,26	88,27		88,48
DIST.PARZIALI TERRENO			1,90	0,68	1,02			10,79	
QUOTE PROGETTO	87,86	89,19	88,79	88,79	89,19	88,79	89,19	88,79	88,34
DIST. PARZIALI PROGETTO	2,00				5,00			1,28	

RILEVATI	
RILEVATO	5,101 m ²
SOVRASTRUTTURA STRADALE	
CASSONETTO	5,000 m
MANUFATTI	
RILEVATO PER SCARPATE	5,757 m ²

SEZIONE N.: 21
 QT. PROGETTO: 92,196
 DIST.PROG.: 500,000
 DIST.PREC.: 25,000
 DIST.SUCC.: 25,000

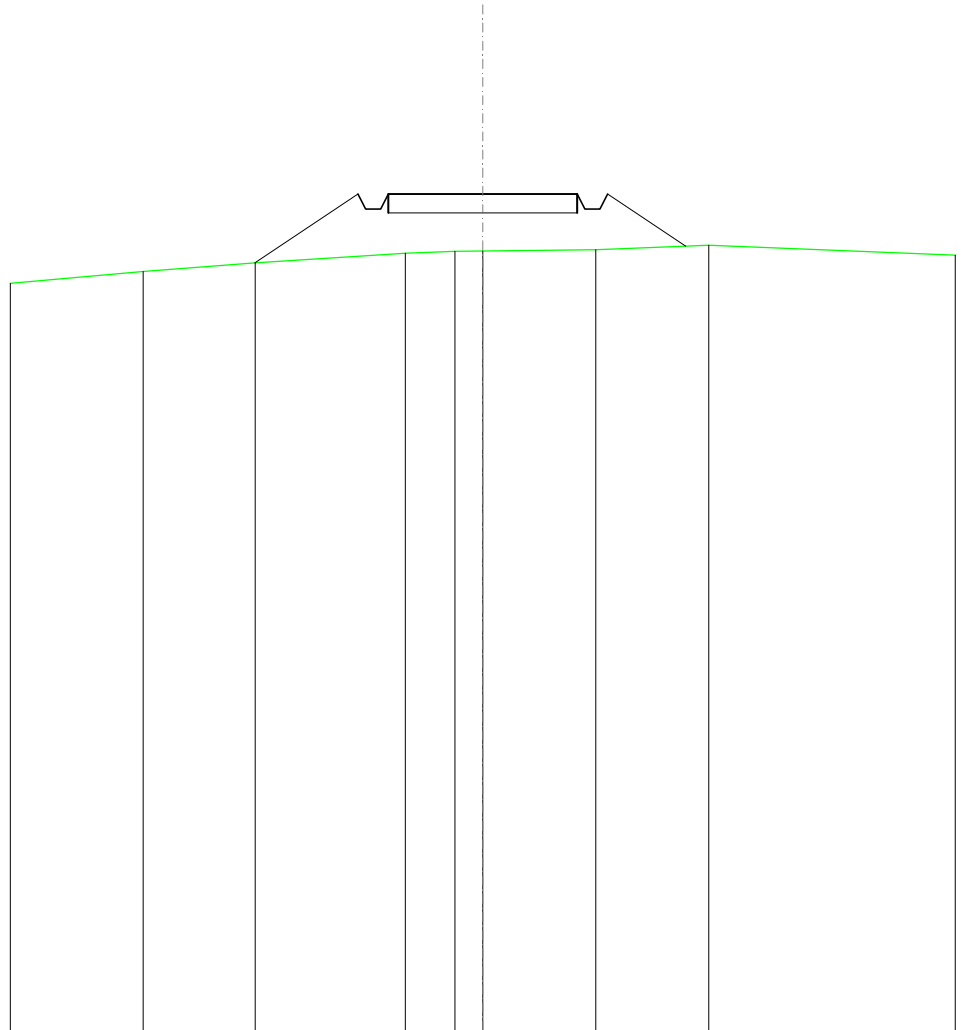

SCALA 1:200

QT.RIF. 70,000

QUOTE TERRENO	90,14	90,38	90,63	90,67	90,68	90,72	90,84
DIST.PARZIALI TERRENO	2,96	3,98	1,31	0,74	2,99	2,99	
QUOTE PROGETTO		90,38	92,20	91,80	92,20	91,80	90,82
DIST. PARZIALI PROGETTO		2,73			5,00		2,07

RILEVATI	
RILEVATO	5,970 m ²
SOVRASTRUTTURA STRADALE	
CASSONETTO	5,000 m
MANUFATTI	
RILEVATO PER SCARPATE	6,686 m ²

SEZIONE N.: 22
 QT. PROGETTO: 94,755
 DIST.PROG.: 525,000
 DIST.PREC.: 25,000
 DIST.SUCC.: 25,000

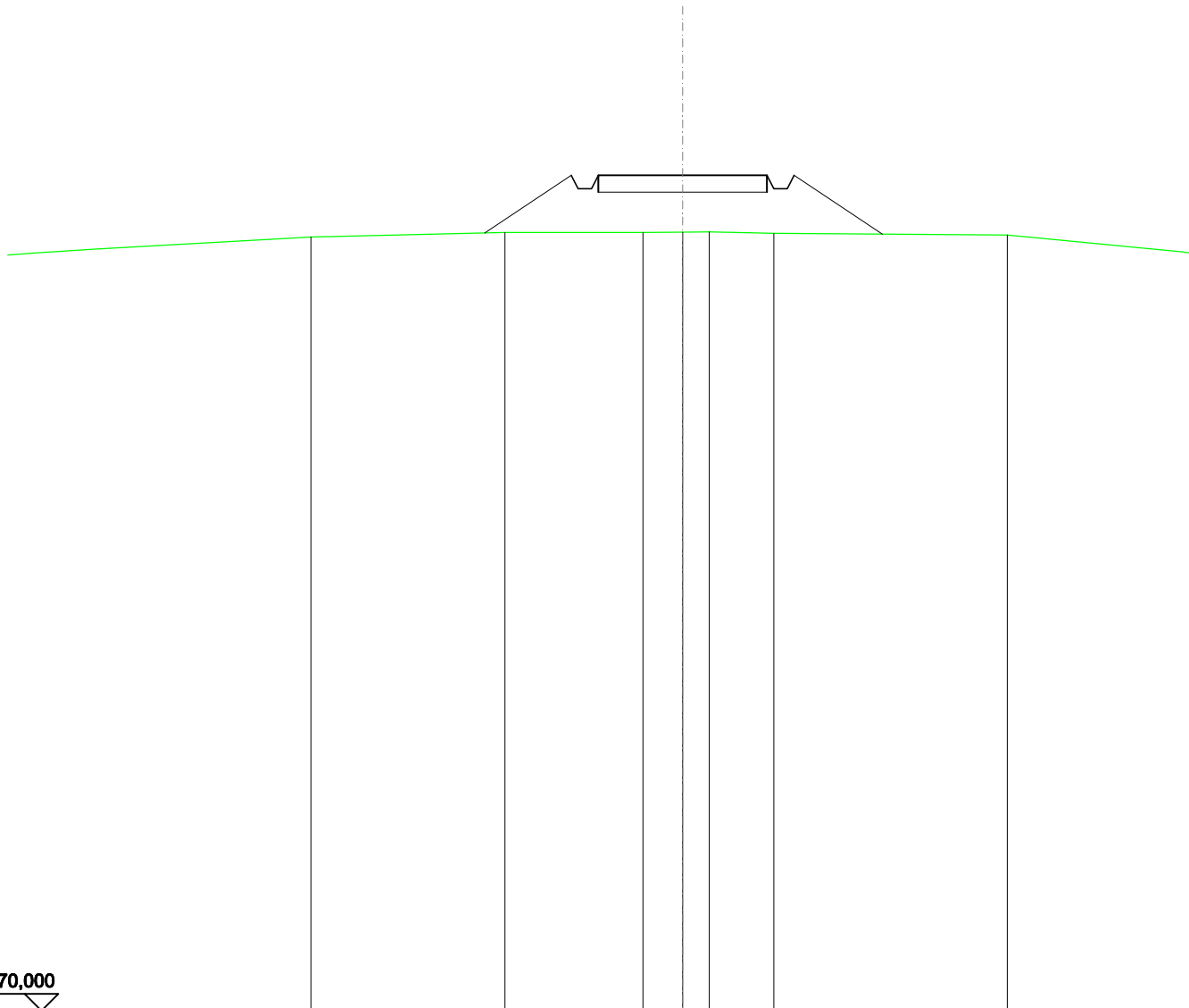

SCALA 1:200

QT.RIF. 70,000

QUOTE TERRENO	92,92	93,06	93,06	93,07	93,07	93,03	92,99
DIST.PARZIALI TERRENO	5,75	4,09	1,18	0,79	1,92	6,92	
QUOTE PROGETTO		93,04	94,76	94,36	94,76	94,76	93,01
DIST. PARZIALI PROGETTO		2,57		5,00		2,62	

SCAVI E BONIFICHE	
FOSSO	0,058 m ²
RILEVATI	
RILEVATO	0,274 m ²
SOVRASTRUTTURA STRADALE	
CASSONETTO	5,000 m
MANUFATTI	
SCAVO PER PIATTAFORMA	0,180 m ²
RILEVATO PER SCARPATE	0,882 m ²

SEZIONE N.: 23
 QT. PROGETTO: 96,776
 DIST.PROG.: 550,000
 DIST.PREC.: 25,000
 DIST.SUCC.: 25,000

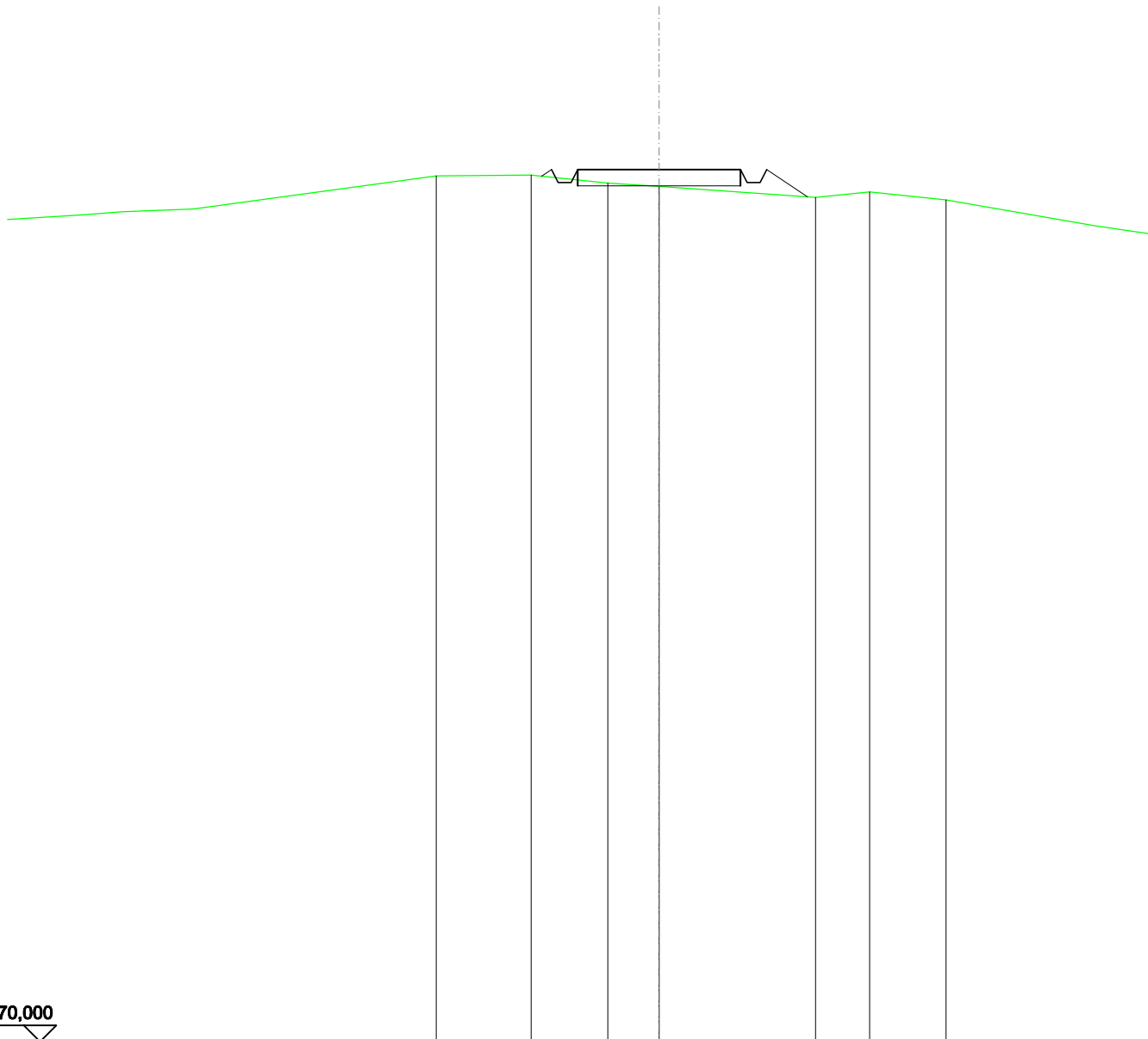

SCALA 1:200

QT.RIF. 70,000

QUOTE TERRENO	96,58	96,61	96,36	96,25	95,92	96,08	95,85
DIST.PARZIALI TERRENO	2,91	2,36	1,57	4,80	1,66	2,34	
QUOTE PROGETTO		96,57 96,78 96,38 96,78	96,78	96,78	96,78 96,38 96,38 96,78 95,94		
DIST. PARZIALI PROGETTO			5,00		1,25		

SCAVI E BONIFICHE	
FOSSO	3,425 m ²
SOVRASTRUTTURA STRADALE	
CASSONETTO	5,000 m
MANUFATTI	
SCAVO PER PIATTAFORMA	12,084 m ²
SCAVO PER PARETI TRINCEA	3,756 m ²

SEZIONE N.: 24
 QT. PROGETTO: 97,725
 DIST.PROG.: 575,000
 DIST.PREC.: 25,000
 DIST.SUCC.: 25,000

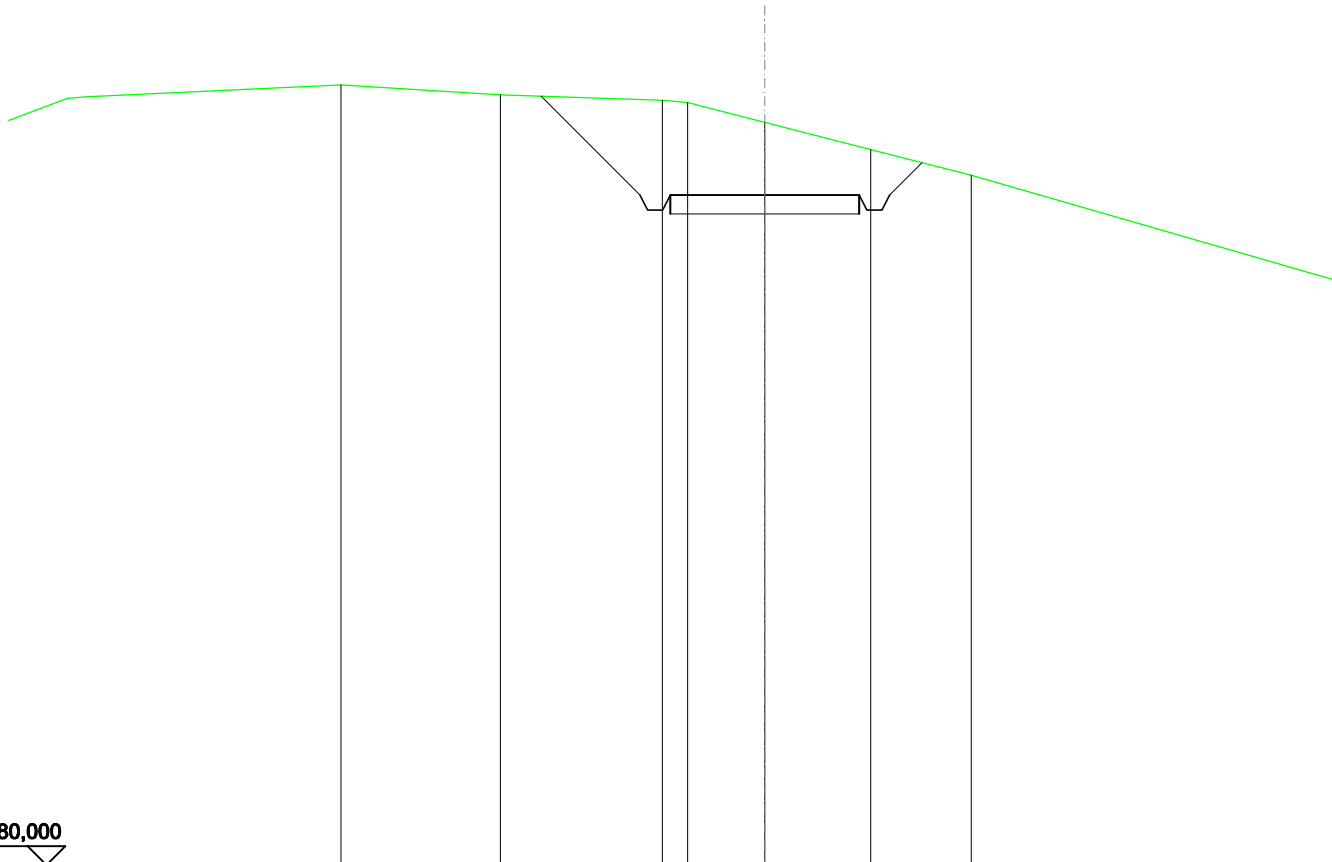

SCALA 1:200

QT.RIF. 80,000

QUOTE TERRENO	100,64	100,38	100,23	100,17	99,65	98,92	98,25
DIST.PARZIALI TERRENO	4,22	4,29	0,87	2,04	2,81	2,66	
QUOTE PROGETTO		100,34	97,72	97,32	97,72	97,72	97,32
DIST. PARZIALI PROGETTO		2,61			5,00		0,85

SCAVI E BONIFICHE	
FOSSO	5,755 m ²
SOVRASTRUTTURA STRADALE	
CASSONETTO	5,000 m
MANUFATTI	
SCAVO PER PIATTAFORMA	19,356 m ²
SCAVO PER PARETI TRINCEA	10,782 m ²

SEZIONE N.: 25
 QT. PROGETTO: 98,534
 DIST.PROG.: 600,000
 DIST.PREC.: 25,000
 DIST.SUCC.: 25,000

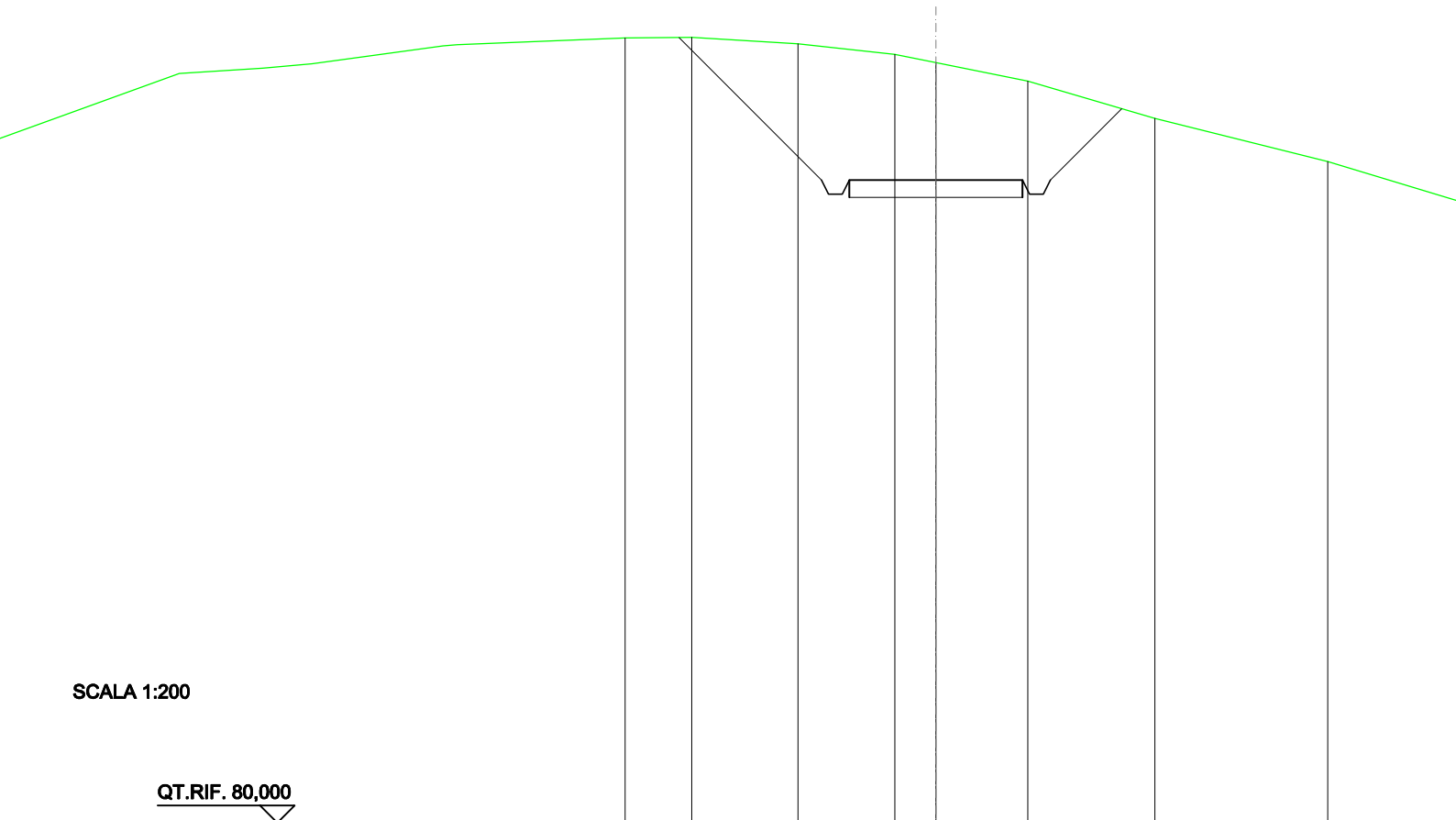

SCALA 1:200

QT.RIF. 80,000

QUOTE TERRENO	102,63	102,65	102,47	102,16	101,92	101,39	100,32	99,07
DIST.PARZIALI TERRENO	1,92	3,07	2,79	1,19	2,65	3,67	4,99	
QUOTE PROGETTO	102,65	98,53	98,13	98,53	98,53	98,53	100,60	
DIST. PARZIALI PROGETTO		4,11			5,00		2,06	

SCAVI E BONIFICHE	
FOSSO	2,523 m ²
RILEVATI	
RILEVATO	33,267 m ²
SOVRASTRUTTURA STRADALE	
CASSONETTO	28,885 m
MANUFATTI	
SCAVO PER PIATTAFORMA	18,824 m ²
SCAVO PER PARETI TRINCEA	3,932 m ²
SCAVO PER PLINTO	145,023 m ²
RILEVATO PER SCARPATE	28,861 m ²

SEZIONE N.: 27
 QT. PROGETTO: 99,293
 DIST. PROG.: 654,156
 DIST. PREC.: 29,156
 DIST. SUCC.: 11,444

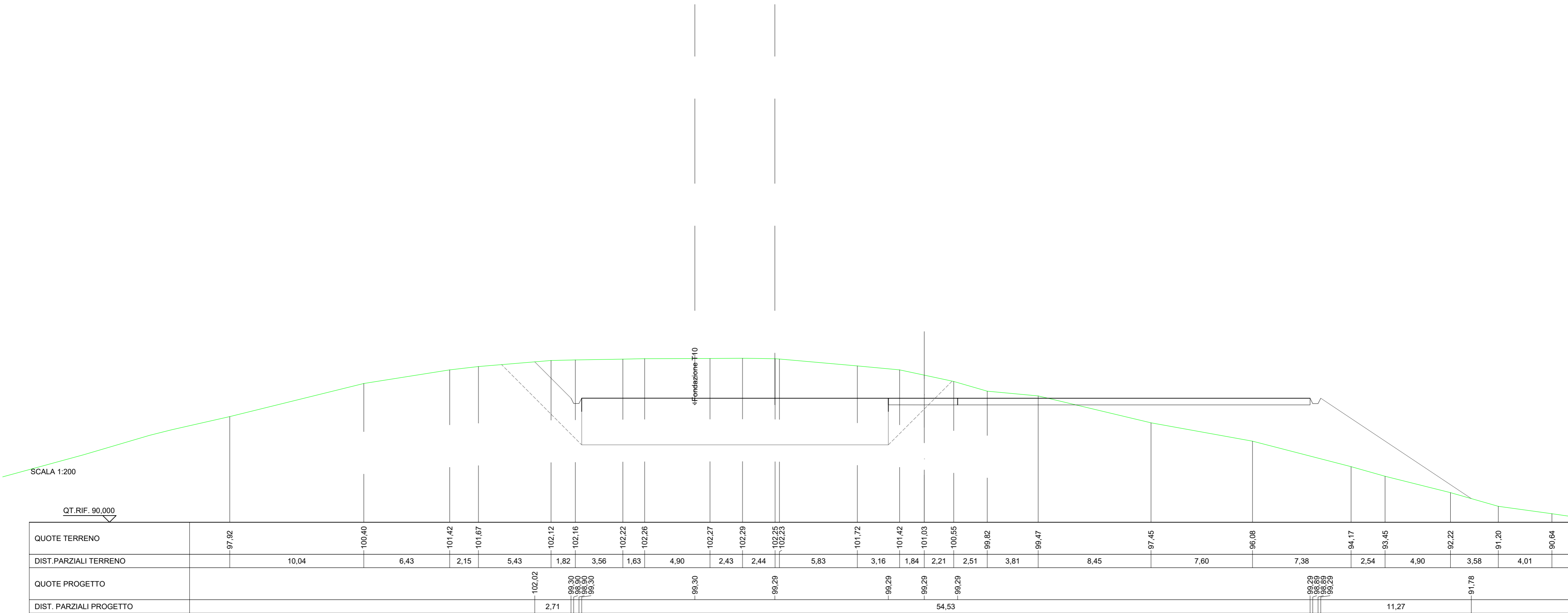

SCAVI E BONIFICHE	
FOSSO	4,463.m ²
MANUFATTI	
SCAVO PER PARETI TRINCEA	5,640.m ²

SEZIONE N.: 29
 QT. PROGETTO: 99,053

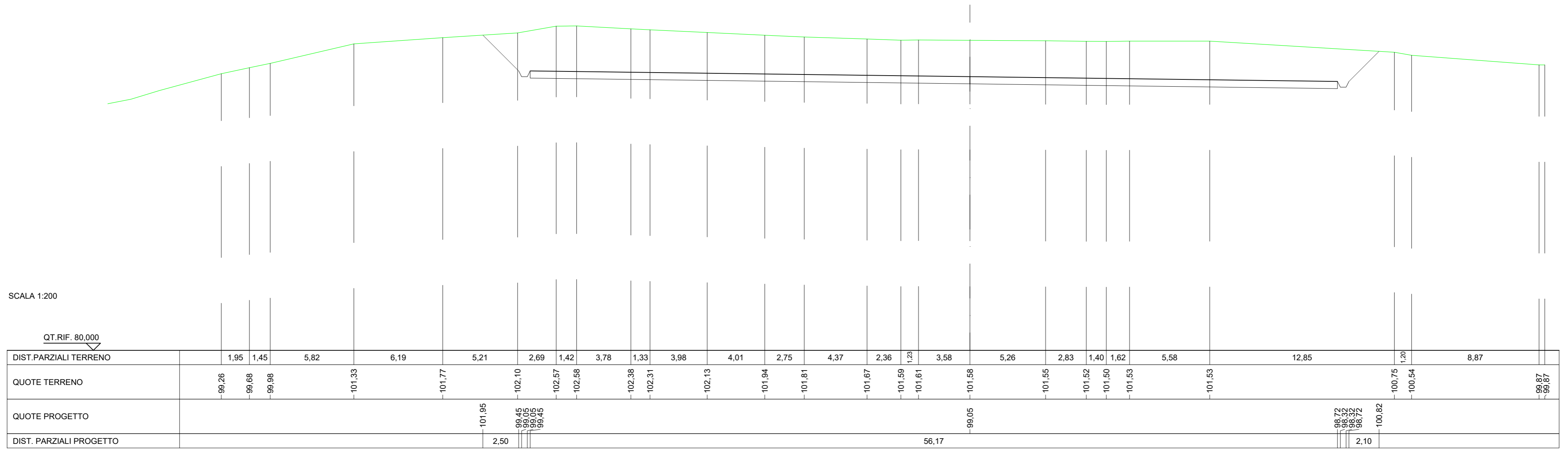

SCALA 1:200

QT.RIF. 80,000

MANUFATTI
 RILEVATO PER SCARPATE 98,404 m²

SEZIONE N.: 31
 QT. PROGETTO: 99,053
 DIST. PREC.: 43,068

