

SEZIONE A-A  
Scala 1:50

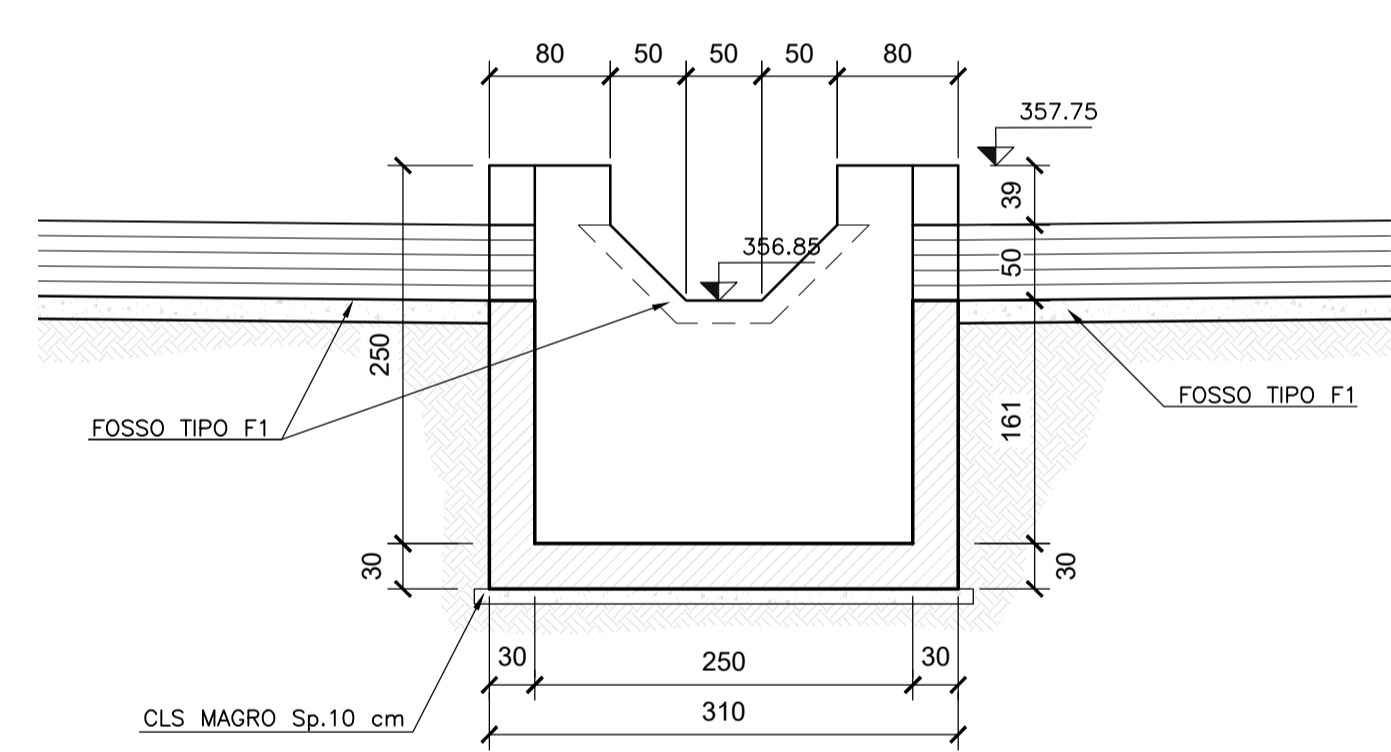

SEZIONE B-B  
Scala 1:50

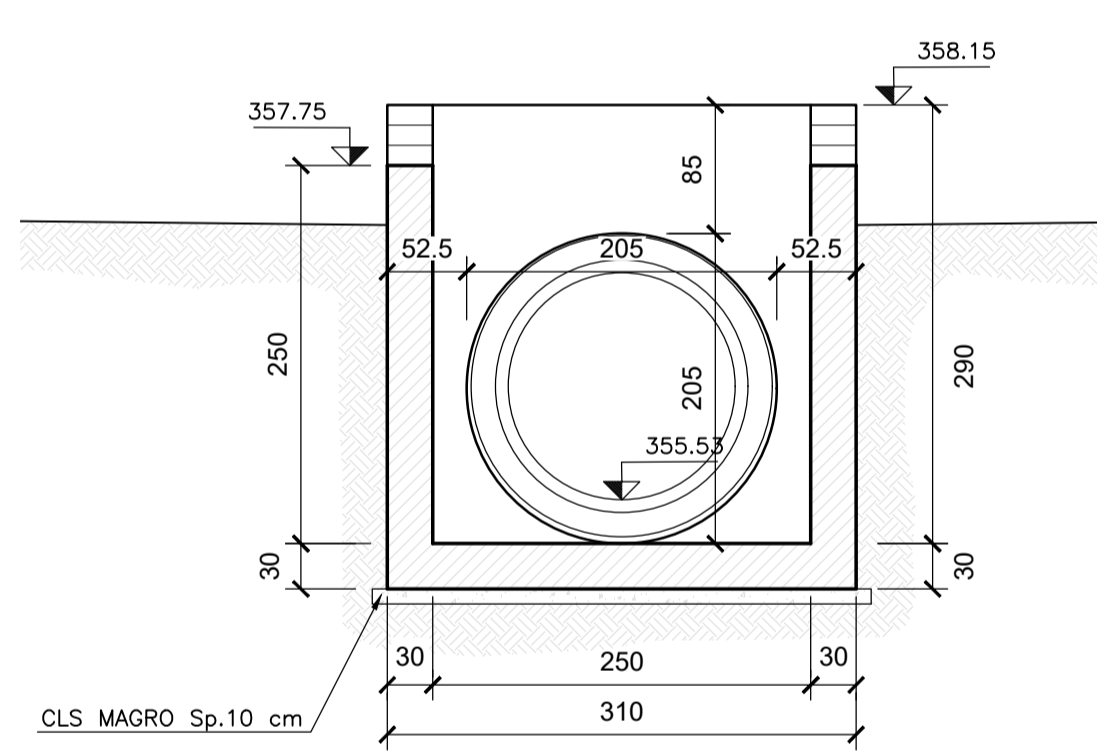

SEZIONE C-C  
Scala 1:50

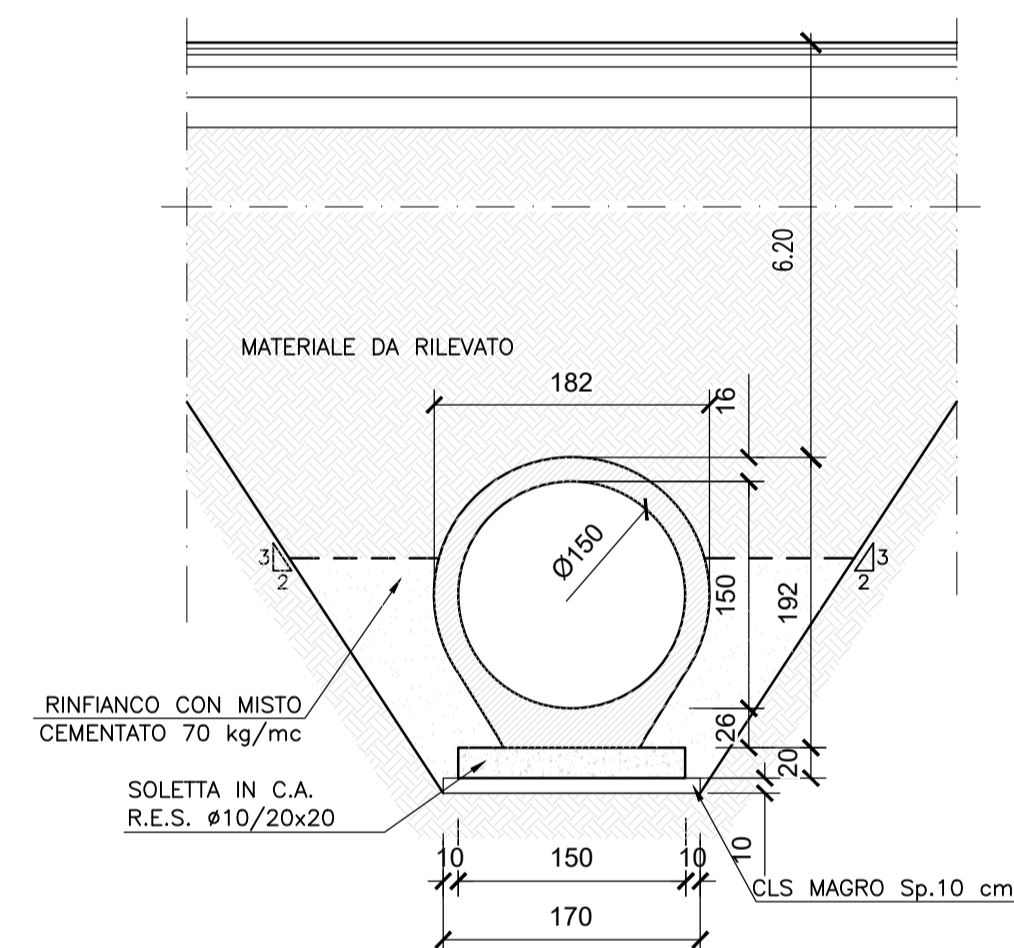

SEZIONE D-D  
Scala 1:50

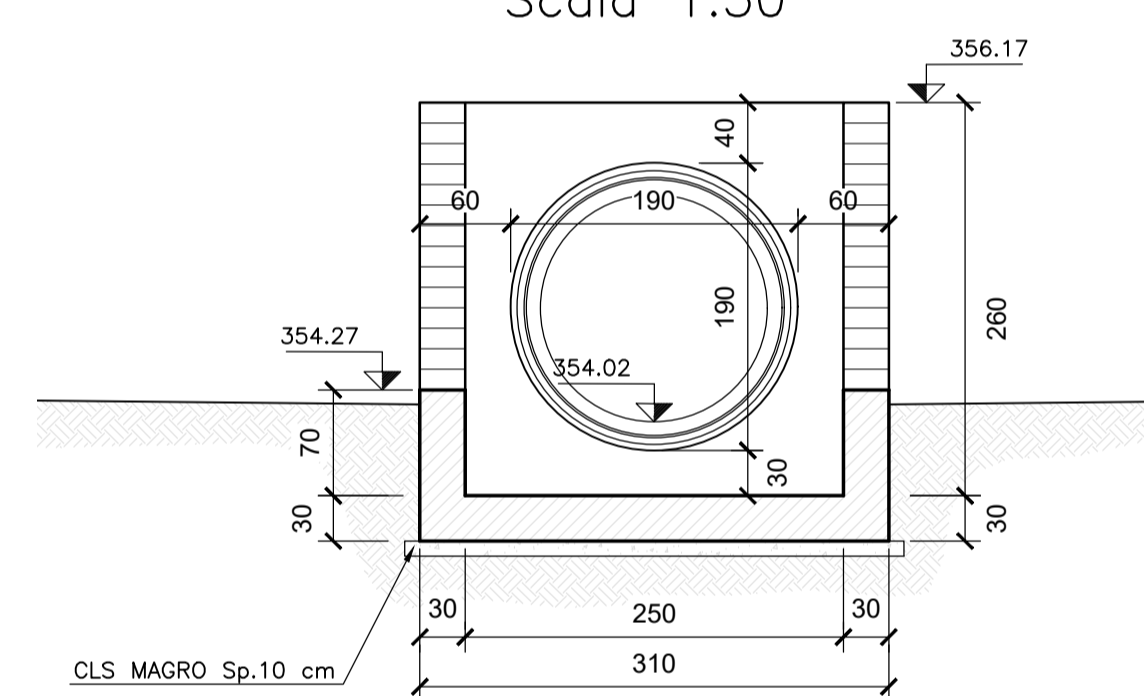

SEZIONE E-E  
Scala 1:50

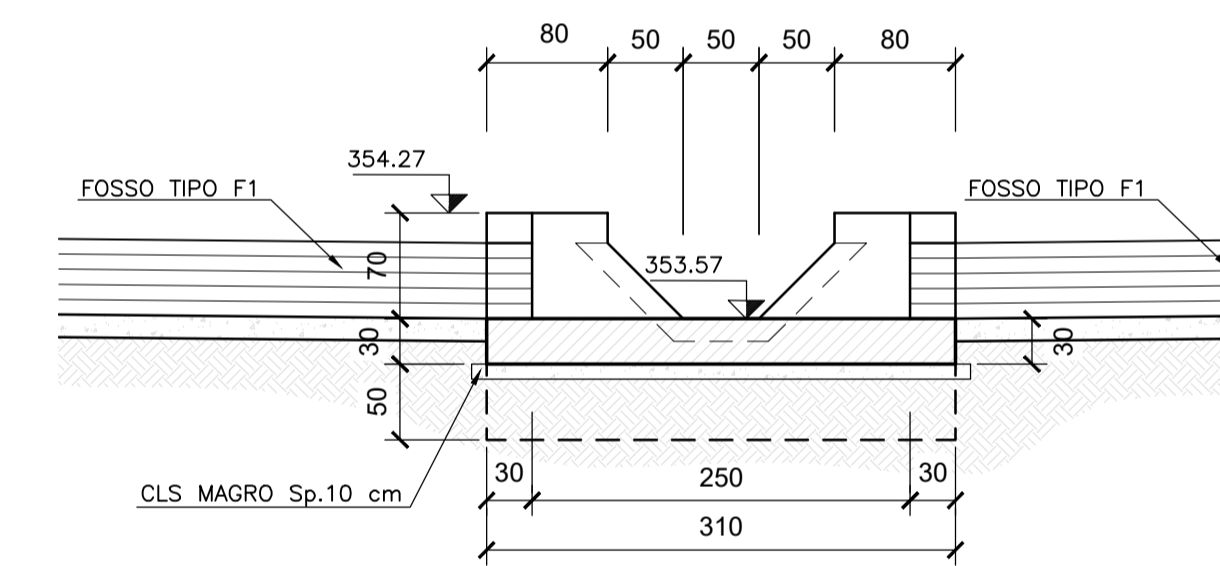

ELEMENTO PREFABB.  
Scala 1:50

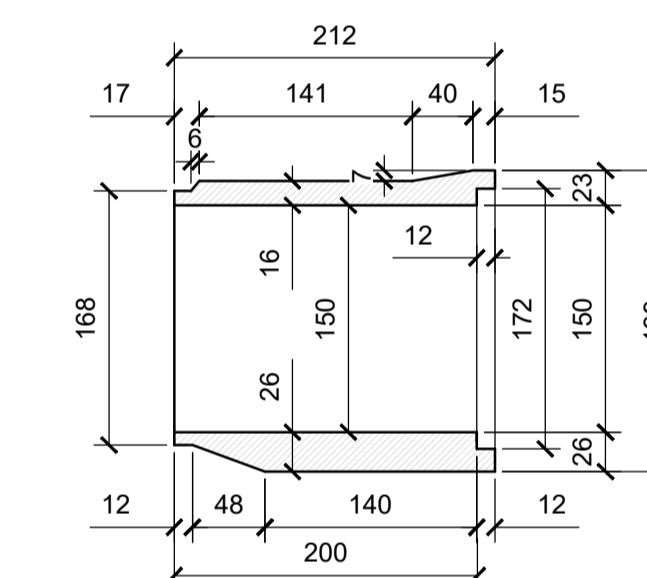

SEZIONE F-F  
Scala 1:50

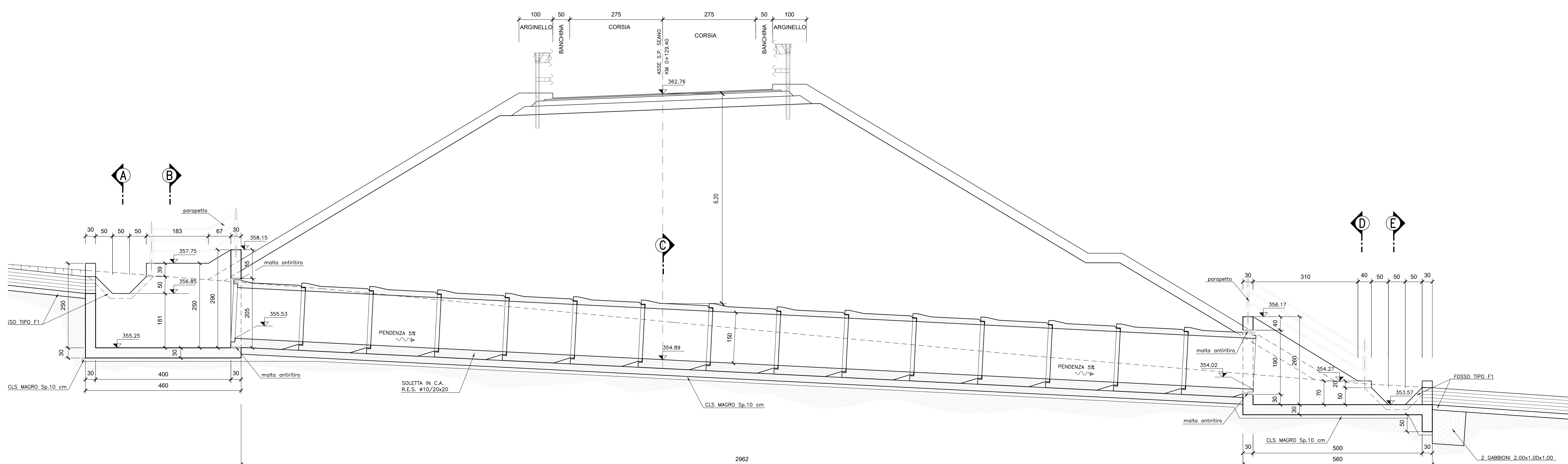

N.B.: PER LA TABELLA MATERIALI FARE RIFERIMENTO ALL'ELABORATO: L0703213E160M0000TV01



ASSE VIARIO MARCHE-UMBRIA  
E QUADRILATERO DI PENETRAZIONE INTERNA  
MAXI LOTTO 2

LAVORI DI COMPLETAMENTO DELLA DIRETTRICE PERUGIA ANCONA:  
SS. 318 DI "VALFABRICA", TRATTO PIANELLO-VALFABRICA  
SS. 76 "VAL DESINO", TRATTO FOSSATO VICO - CANCELLI E ALBACINA - SERRA SAN QUIRICO  
"PEDEMONTANA DELLE MARCHE", TRATTO FABRIANO-MUCCIA-SFERCIA.

PROGETTO ESECUTIVO DI DETTAGLIO

CONTRAENTE GENERALE: <b>DIRPA 2</b> s.c.a.r.l.		IL RESPONSABILE DEL CONTRATTO GENERALE:			
PROGETTAZIONE: Partecipazioni Italia S.p.A.		ASSISTENZA ALLA PROGETTAZIONE: <b>TECNOSTRUTTURE S.p.A.</b>			
IL PROGETTISTA: Dot. Ing. Salvatore Lupo Autodesk Support Per. di Mantova n.147		IL PROGETTISTA: Dot. Ing. Antonio Tosoni			
VISTO IL RESPONSABILE DEL PROCEDIMENTO: Ing. Ignazio Favetti		IL COORDINATORE DELLA SICUREZZA IN FASE DI ESECUZIONE: Ing. Vincenzo Pando			
IL DIRETTORE DEI LAVORI: Ing. Peppino Marascio		SCALA: 1:50			
2.1.3 - PEDEMONTANA DELLE MARCHE P Strada funzionale - Castelfranco Sudo - Castelfranco Sud P Strada funzionale - Castelfranco Sud - Innesco S77 a Macina OPERE D'ARTE MINORI - OPERE IDRAULICHE S. P. SEANO-TOMBINO Ø1500 al Km 1+129 Stalioa planimetrica, sezioni e carpenterie.		DATA: Febbraio 2022			
Codice Unico di Progetto (CUP) F12C03000050021 (assegnato CIPE 20.04.2015)					
CODICE ELABORATO: <b>L0703213E160I01069CRP01A</b>					
Rev.	Data	Descrizione	Redatto	Consigliato	Approvato
A	Febbraio 2022	Emissione Progetto di Dettaglio	Tecnostrutture	Tecnostrutture	A. Tosoni S. Lupo