

**PIANTA ALLO SPICCATO**  
Scala 1:50

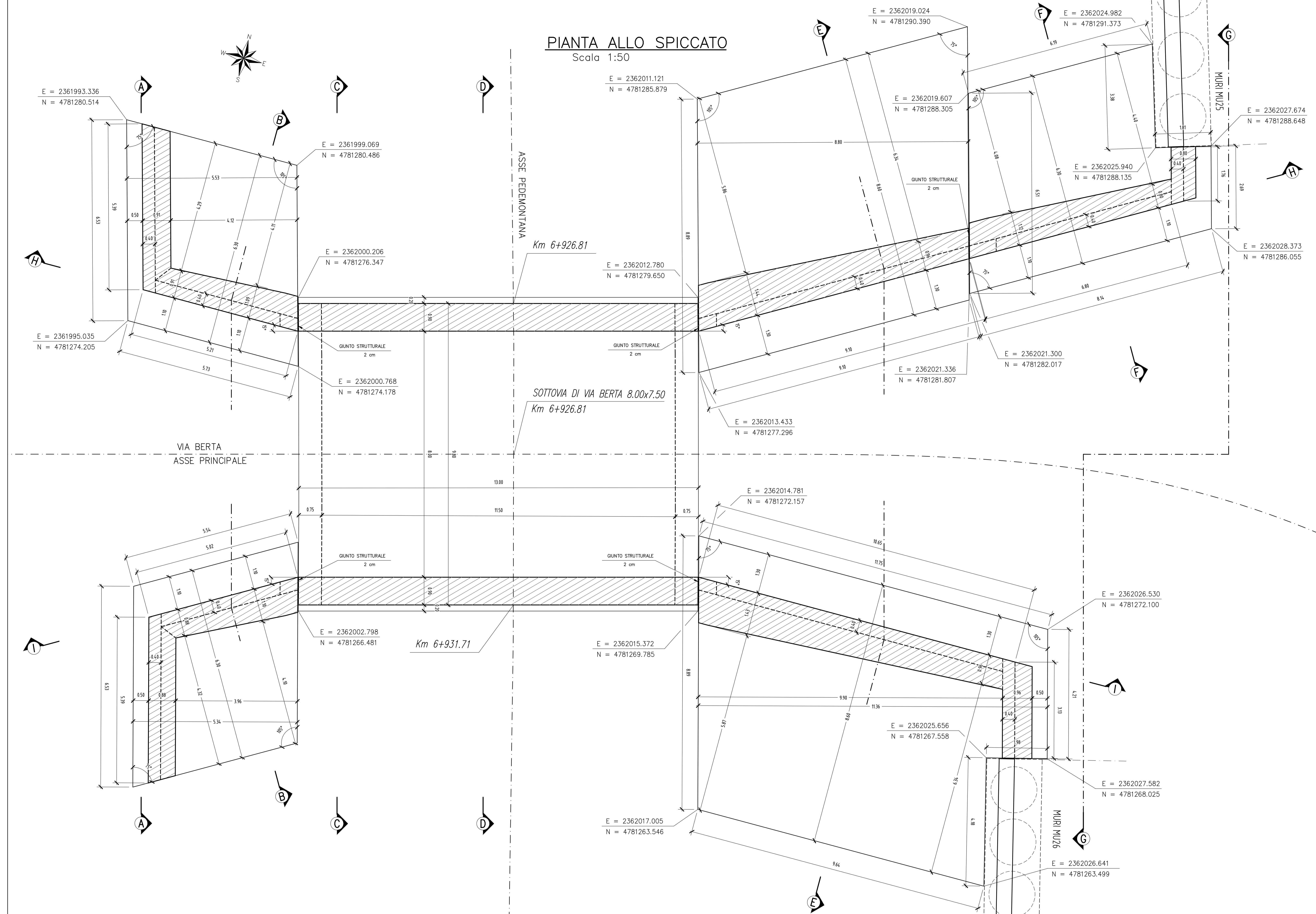

**KEY-PLAN**

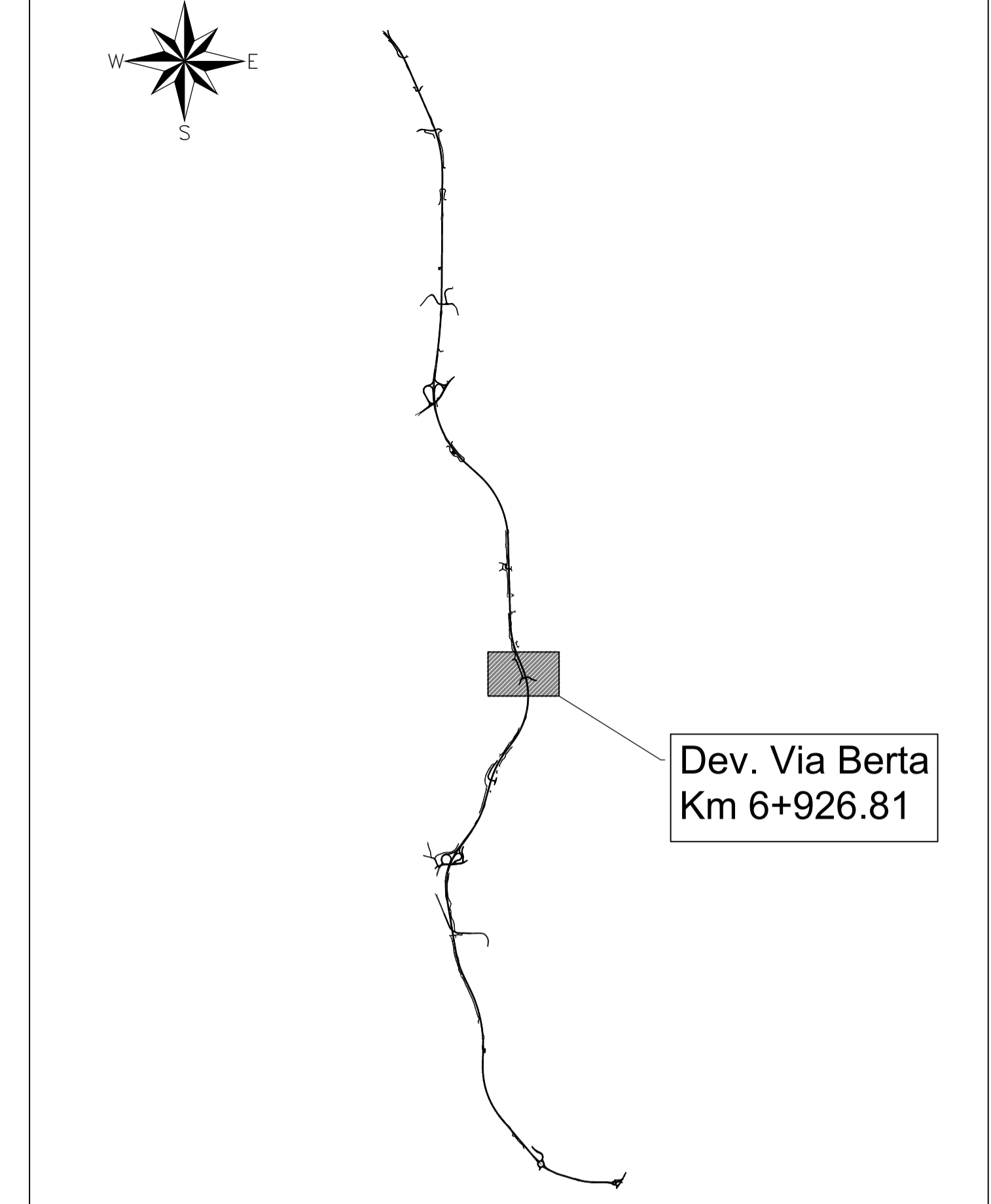

**PARTICOLARE IMPERMEABILIZZAZIONE**  
Scala 1:20



**SEZIONE E-E**  
Scala 1:50

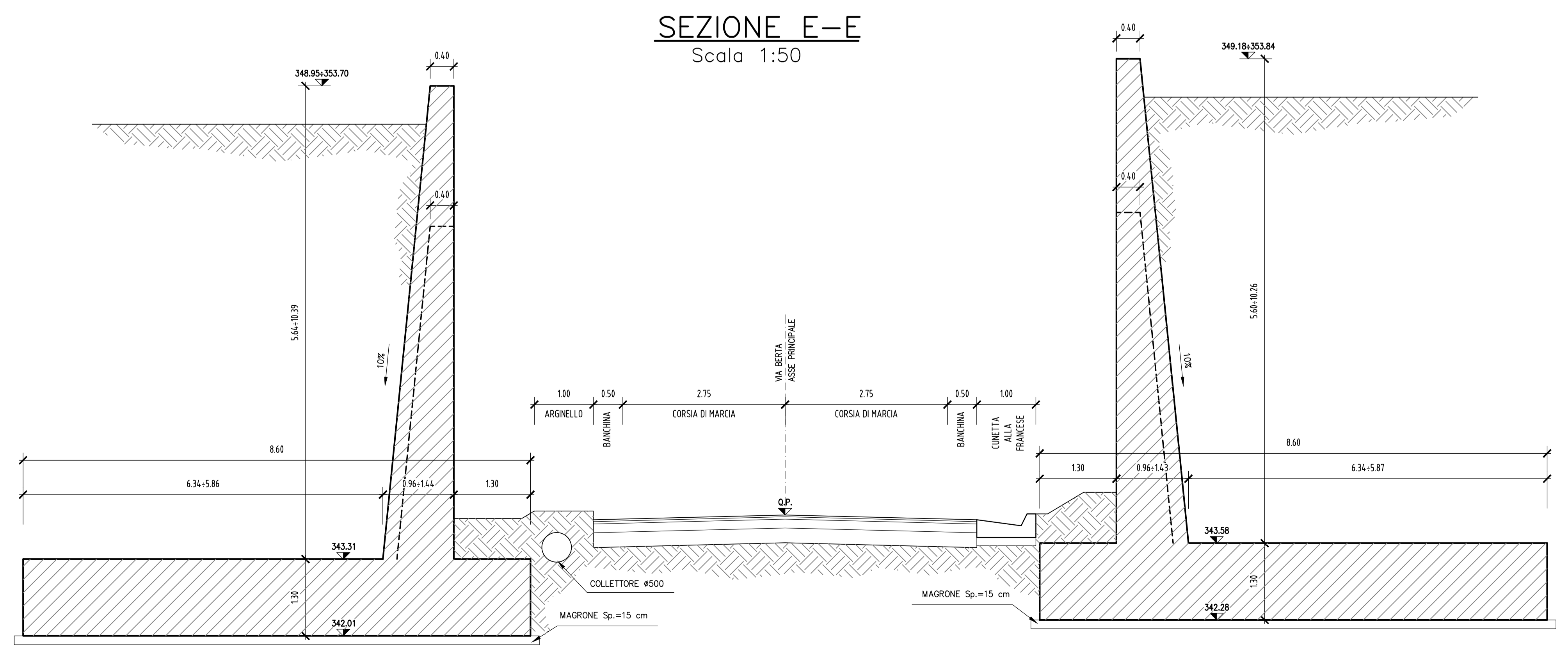

**SEZIONE F-F**  
Scala 1:50

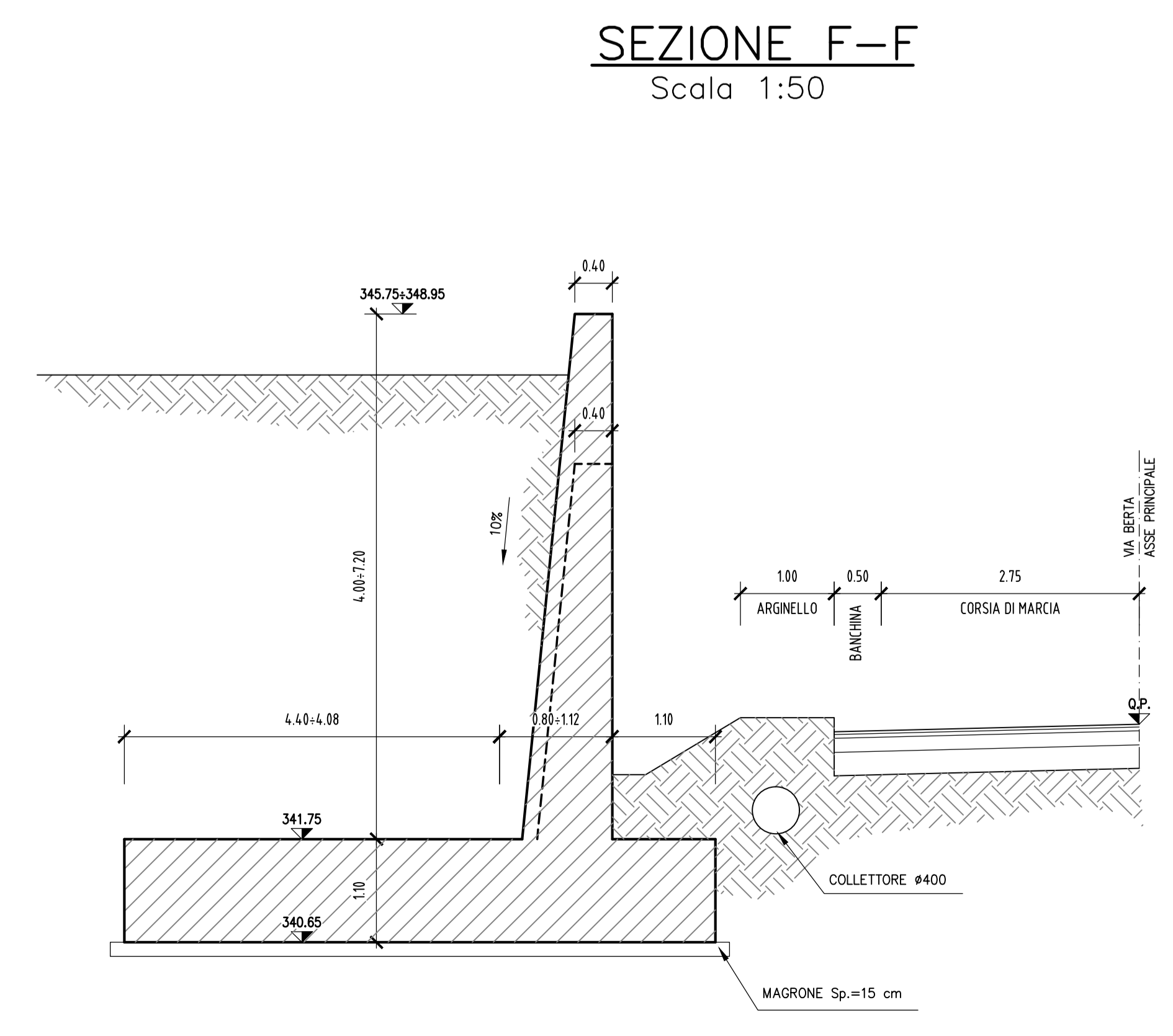

N.B.: PER LA TABELLA MATERIALI FARE RIFERIMENTO ALL'ELABORATO: L0703213E160M0000TV01



**ASSE VIARIO MARCHE-UMBRIA  
E QUADRILATERO DI PENETRAZIONE INTERNA  
MAXI LOTTO 2**  
LAVORI DI COMPLETAMENTO DELLA DIRETTRICE PERUGIA ANCONA:  
SS. 318 DI "VALFABRICA", TRATTO PIANELLO-VALFABRICA  
SS. 76 "VAL DESINO", TRATTO FOSSATO VICO - CANCELLI E ALBACINA - SERRA SAN QUIRICO  
"PEDEMONTANA DELLE MARCHE", TRATTO FABRIANO-MUCCIA-SFERCIA.

**PERIZIA DI VARIANTE**

CONTRAENTE GENERALE: <b>DIRPA 2</b> s.c.a.r.l.	Il Responsabile del Contratto Generale:
PROGETTAZIONE: <b>Partecipazioni Italia S.p.A.</b>	ASSISTENZA ALLA PROGETTAZIONE: <b>TECNOSTRUTTURE S.r.l.</b>
IL PROGETTISTA: Dott. Ing. Salvatore Liso Ordine degli Ingegneri Prov. di Macerata n.1147	IL PROGETTISTA: Dott. Ing. Antonio Tosiani
IL GEOLOGO: Conf. Antonio Babboni Ordine dei Geologi Regione Toscana n.1022	

VISTO  
IL RESPONSABILE DEL PROCEDIMENTO:  
Ing. Iginio Favoni

**2.1.3 - PEDEMONTANA DELLE MARCHE**  
P. Strada Nazionale - Castelfranco Nord - Castelfranco Sud  
P. Strada Nazionale - Castelfranco Sud - Sessa S. Maria  
**OPERE D'ARTE MINORI**  
SOTTOVIA - Nuovo sottovia strada "di via Berta" al Km 6+926  
Carpenteria: pianta allo spiccatto e sezioni trasversali E-E, F-F

Codice Unico di Progetto (CUP) F12C03000050021 (assegnato CIPE 20.04.2015)  
CODICE ELABORATO: L0703213E160M00004TV101E

Rev.	Data	Descrizione	Redatto	Controllato	Approvato
C	Gen. 2021	Emissione a seguito istruttoria ANAS	Prigni	M. Rossi	S. Lieto
D	Novem. 2021	Emissione Progetto di Dettaglio	Tecnostrutture	Tecnostrutture	A. Tosiani
E	Maggio 2022	Riscontro istruttoria ANAS	Tecnostrutture	Tecnostrutture	A. Tosiani