

COMMITTENTE Sorgenia Renewables S.r.l. Via Algardi, 4 - 20148 Milano (MI) sorgeniarenewables@sorgenia.it	 iat CONSULENZA E PROGETTI	COD. ELABORATO SR-VI-RA8
ELABORAZIONI I.A.T. Consulenza e progetti S.r.l. con socio unico - Via Giua s.n.c. – Z.I. CACIP, 09122 Cagliari (CA) Tel./Fax +39.070.658297 Web www.iatprogetti.it		PAGINA 1 di 35

REGIONE SARDEGNA
PROVINCIA DEL SUD SARDEGNA

IMPIANTO EOLICO NEL COMUNE DI
VILLAMASSARGIA

POTENZA MASSIMA DI IMMISSIONE DI 59,15 MW

COMPRENSIVA DI SISTEMA DI ACCUMULO INTEGRATO DA 15,75 MW

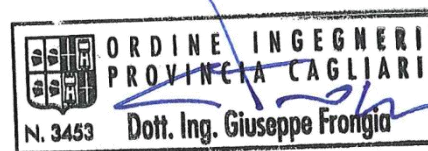

OGGETTO STUDIO DI IMPATTO AMBIENTALE	TITOLO STUDIO PREVISIONALE PER LA VALUTAZIONE DEI CAMPI ELETTROMAGNETICI
---	---

PROGETTAZIONE I.A.T. CONSULENZA E PROGETTI S.R.L. ING. GIUSEPPE FRONGIA	GRUPPO DI PROGETTAZIONE Ing. Giuseppe Frongia (coordinatore e responsabile) Ing. Marianna Barbarino Ing. Enrica Batzella Pian. Terr. Andrea Cappai Ing. Gianfranco Corda Ing. Paolo Desogus Pian. Terr. Veronica Fais Ing. Gianluca Melis Ing. Andrea Onnis Pian. Terr. Eleonora Re Ing. Elisa Roych	CONTRIBUTI SPECIALISTICI Ing. Antonio Dedoni (acustica) Ce.Pi.Sar. (Chiroterofauna) Dott. Geol. Maria Francesca Lobina (geologia) Agr. Dott. Nat. Nicola Manis (pedologia) Dott. Nat. Francesco Mascia (Flora) Dott. Maurizio Medda (Fauna) Dott.ssa Alice Nozza (Archeologia) Dott. Matteo Tatti (Archeologia)
--	---	--

Cod. pratica 2022/0301b

Nome File: **SR-VI-RA8_Studio previsionale per la valutazione dei campi elettromagnetici.docx**



0	Marzo 2023	Emissione per procedura di VIA	IAT	GF	SR
REV.	DATA	DESCRIZIONE	ESEG.	CONTR.	APPR.

Disegni, calcoli, specifiche e tutte le altre informazioni contenute nel presente documento sono di proprietà della I.A.T. Consulenza e progetti s.r.l. Al ricevimento di questo documento la stessa diffida pertanto di riprodurlo, in tutto o in parte, e di rivelarne il contenuto in assenza di esplicita autorizzazione.

COMMITTENTE Sorgenia Renewables S.r.l. Via Algardi, 4 - 20148 Milano (MI) sorgeniarenewables@sorgenia.it	OGGETTO IMPIANTO EOLICO NEL COMUNE DI VILLAMASSARGIA PROGETTO DEFINITIVO	COD. ELABORATO SR-VI-RA8
 iat CONSULENZA E PROGETTI www.iatprogetti.it	TITOLO STUDIO PREVISIONALE PER LA VALUTAZIONE DEI CAMPI ELETTROMAGNETICI	PAGINA 2 di 35

INDICE

1	PREMESSA	3
2	PROTEZIONE DAI CAMPI ELETTROMAGNETICI.....	5
3	OPERE DA REALIZZARE E ASSOGGETTAMENTO AL DM 29.05.08.....	8
3.1	Descrizione generale aerogeneratori	8
3.2	Descrizione linee di distribuzione a MT.....	12
3.3	Descrizione sistema di accumulo – BESS	13
3.4	Descrizione generale dell’elettrodotto AT	15
3.5	Descrizione generale Stazione Elettrica 30/150 kV Utente.....	17
4	CALCOLO DPA AEROGENERATORI	18
5	CALCOLO DPA ELETTRODOTTI DI DISTRIBUZIONE MT A 30KV	19
5.1	Risultato del calcolo	20
5.1.1	<i>Cavidotto composto da una terna 3x1x300 mm²</i>	<i>20</i>
5.1.2	<i>Cavidotto composto da due terne 3x1x300 mm²</i>	<i>21</i>
5.1.3	<i>Cavidotto composto da tre terne 3x1x300 mm²</i>	<i>22</i>
6	CALCOLO DPA CABINATI DEL SISTEMA BESS – BATTERY BLOCK.....	24
7	CALCOLO DPA STALLO AT STAZIONE ELETTRICA PRODUTTORE	28
8	CALCOLO DPA CAVO AT CONNESSIONE SSE UTENTE – SE TERNA	30
9	PRESENZA DI PERSONE NELL’IMPIANTO	32
10	CONCLUSIONI	33
11	LEGGI, NORME E REGOLAMENTI	34
11.1	Norme legislative	34
11.2	Norme tecniche	34
11.3	Guide ENEL	34
11.4	Altri riferimenti bibliografici	34

COMMITTENTE Sorgenia Renewables S.r.l. Via Algardi, 4 - 20148 Milano (MI) sorgeniarenewables@sorgenia.it 	OGGETTO IMPIANTO EOLICO NEL COMUNE DI VILLAMASSARGIA PROGETTO DEFINITIVO	COD. ELABORATO SR-VI-RA8
 iat CONSULENZA E PROGETTI www.iatprogetti.it	TITOLO STUDIO PREVISIONALE PER LA VALUTAZIONE DEI CAMPI ELETTROMAGNETICI	PAGINA 3 di 35

1 PREMESSA

Il presente elaborato, facente parte integrante del progetto del parco eolico nel comune di Villamassargia (Regione Sardegna – Provincia Sud Sardegna), è stato redatto in osservanza di quanto stabilito dal D.M. 10/09/2010 e dalla Deliberazione della Giunta Regione Sardegna n. 3/25 del 23/01/2018 recante “*Linee guida per l’Autorizzazione Unica degli impianti alimentati da fonti rinnovabili, ai sensi dell’articolo 12 del D.Lgs. n. 387 del 2003 e dell’articolo 5 del D.Lgs. 28 del 2011. Modifica della deliberazione n. 27/16 del 1 giugno 2011*”.

L’intervento, proposto da Sorgenia Renewables S.r.l., prevede l’installazione di n. 7 turbine di grande taglia, aventi diametro massimo del rotore pari a 170 m, posizionate su torri di sostegno in acciaio dell’altezza massima pari a 125 m (altezza al *tip* pari a 210 m), nonché l’approntamento delle opere accessorie indispensabili per un ottimale funzionamento e gestione degli aerogeneratori (viabilità e piazzole di servizio, distribuzione elettrica di impianto a 30 kV, stazione elettrica di utenza 30/150kV, sezione di accumulo elettrochimico - BESS e il cavidotto AT a 150 kV per la connessione alla RTN).

Le opere stradali interessano in parte anche il limitrofo territorio di Iglesias; quelle funzionali al trasporto dell’energia ed alla connessione dell’impianto alla Rete di Trasmissione Nazionale interessano anche i comuni di Musei e Siliqua (SU).



Il parco eolico avrà una potenza nominale complessiva di 43,4 MW e sarà integrato con un sistema di accumulo elettrochimico da 15,75 MW per una potenza in immissione massima pari a 59,15 MW, coincidente con la potenza elettrica in immissione stabilita dal preventivo di connessione rilasciato dal Gestore della Rete di Trasmissione Nazionale (Terna) con codice pratica 202202726.

In accordo con la citata STMG, l’impianto sarà collegato in antenna a 150 kV, tramite una sottostazione di utenza in località *Passalis Beccius* – Comune di Musei (SU) dove avverrà la trasformazione della tensione (c.d. step-up) da 30kV a 150kV, con una futura Sotto Stazione Elettrica della RTN a 150 kV da inserire in entra esce alla linea RTN a 150 kV “Iglesias 2 – Siliqua” previo potenziamento/rifacimento della linea RTN 150 kV “Villacidro - Villasor”.

La relazione, in conformità al procedimento per il calcolo della fascia di rispetto di cui al § 5.1.3 del D.M. 29 maggio 2008 (GU n. 156 del 5 luglio 2008), fornisce una valutazione previsionale dei campi elettromagnetici associati all’esercizio delle opere impiantistiche relative alla messa in esercizio delle infrastrutture elettriche necessarie, stimando quantitativamente i valori delle fasce di rispetto (distanza di prima approssimazione - DPA) dalle opere previste dal progetto.

La determinazione delle fasce di rispetto pertinenti alle opere elettromeccaniche che insistono sulla porzione di territorio interessata dal progetto è stata condotta in accordo con i seguenti criteri:

- sono stati considerati i dati caratteristici delle linee e si è assunta come portata in corrente circolante nelle linee, la relativa “corrente in servizio normale” così come definita all’interno

COMMITTENTE Sorgenia Renewables S.r.l. Via Algardi, 4 - 20148 Milano (MI) sorgeniarenewables@sorgenia.it 	OGGETTO IMPIANTO EOLICO NEL COMUNE DI VILLAMASSARGIA PROGETTO DEFINITIVO	COD. ELABORATO SR-VI-RA8
 iat CONSULENZA E PROGETTI www.iatprogetti.it	TITOLO STUDIO PREVISIONALE PER LA VALUTAZIONE DEI CAMPI ELETTROMAGNETICI	PAGINA 4 di 35

della norma CEI 11-60 per le parti aeree e la CEI 11-17 per le linee in cavo;

- le linee sono schematizzate così come prevede la norma CEI 211-4 “Guida ai metodi di calcolo dei campi elettrici e magnetici generati da linee elettriche”;
- delimitazione delle regioni di spazio definite dal luogo delle superfici di isocampo di induzione magnetica pari a 3 μ T (art. 4 DPCM 8 luglio 2003, obiettivi di qualità);
- le proiezioni verticali a livello del suolo di dette superfici determinano le fasce di rispetto arrotondando all'intero più vicino le dimensioni espresse in metri.
- detta fascia comprende tutti i punti nei quali, in normali condizioni di esercizio, il valore di induzione magnetica può essere maggiore o uguale all'obiettivo di qualità.

COMMITTENTE Sorgenia Renewables S.r.l. Via Algardi, 4 - 20148 Milano (MI) sorgeniarenewables@sorgenia.it	OGGETTO IMPIANTO EOLICO NEL COMUNE DI VILLAMASSARGIA PROGETTO DEFINITIVO	COD. ELABORATO SR-VI-RA8
 iat CONSULENZA E PROGETTI www.iatprogetti.it	TITOLO STUDIO PREVISIONALE PER LA VALUTAZIONE DEI CAMPI ELETTROMAGNETICI	PAGINA 5 di 35

2 PROTEZIONE DAI CAMPI ELETTROMAGNETICI

Ai fini della protezione della popolazione dall'esposizione ai campi elettrici e magnetici alla frequenza di rete (50Hz) generati da linee e cabine elettriche, il DPCM 8 luglio 2003 (artt. 3 e 4) fissa, in conformità alla Legge 36/2001 (art. 4, c. 2):

- i limiti di esposizione del campo elettrico (5 kV/m) e del campo magnetico (100 µT) come valori efficaci, per la protezione da possibili effetti a breve termine;
- il valore di attenzione (10 µT) e l'obiettivo di qualità (3 µT) del campo magnetico da intendersi come mediana nelle 24 ore in normali condizioni di esercizio, per la protezione da possibili effetti a lungo termine connessi all'esposizione nelle aree di gioco per l'infanzia, in ambienti abitativi, in ambienti scolastici e nei luoghi adibiti a permanenza non inferiore a 4 ore giornaliere (luoghi tutelati).

Il valore di attenzione si riferisce ai luoghi tutelati esistenti nei pressi di elettrodotti esistenti; l'obiettivo di qualità si riferisce, invece, alla progettazione di nuovi elettrodotti in prossimità di luoghi tutelati esistenti o alla progettazione di nuovi luoghi tutelati nei pressi di elettrodotti esistenti. Il DPCM 8 luglio 2003, all'art. 6, in attuazione della Legge 36/01 (art. 4 c. 1 lettera h), introduce la metodologia di calcolo delle fasce di rispetto, definita nell'allegato al D.M. 29 maggio 2008 (Approvazione della metodologia di calcolo per la determinazione delle fasce di rispetto degli elettrodotti). Detta fascia comprende tutti i punti nei quali, in normali condizioni di esercizio, il valore di induzione magnetica può essere maggiore o uguale all'obiettivo di qualità.

La metodologia di calcolo per la determinazione delle fasce di rispetto degli elettrodotti prevede una procedura semplificata di valutazione con l'introduzione della Distanza di Prima Approssimazione (DPA) nel rispetto dell'obiettivo di qualità di 3 µT del campo magnetico (art. 4 del DPCM 8 luglio 2003), si applica nel caso di realizzazione di nuovi elettrodotti in prossimità di luoghi tutelati.

Al fine di facilitare la lettura della presente relazione si richiamano le seguenti definizioni:

Fascia di rispetto: Spazio circostante un elettrodotto (Figura 2.1) che comprende tutti i punti, al di sopra e al di sotto del livello del suolo, con induzione magnetica \geq all'obiettivo di qualità (3 µT), alla portata in corrente in servizio normale come definita dalla norma CEI 11-60 (DPCM 08-07-03, art. 6 c. 1).

COMMITTENTE Sorgenia Renewables S.r.l. Via Algardi, 4 - 20148 Milano (MI) sorgeniarenewables@sorgenia.it	OGGETTO IMPIANTO EOLICO NEL COMUNE DI VILLAMASSARGIA PROGETTO DEFINITIVO	COD. ELABORATO SR-VI-RA8
 iat CONSULENZA E PROGETTI www.iatprogetti.it	TITOLO STUDIO PREVISIONALE PER LA VALUTAZIONE DEI CAMPI ELETTROMAGNETICI	PAGINA 6 di 35



Figura 2.1 - Fascia di rispetto intorno all'elettrodotto

All'interno della fascia di rispetto non è consentita alcuna destinazione di edifici ad uso residenziale, scolastico, sanitario ovvero ad uso che comporti una permanenza non inferiore a 4 ore (Legge 36/01, art. 4, c. 1, lettera h) giornaliera.

Per la determinazione delle fasce di rispetto si deve far riferimento a:

- obiettivo di qualità ($B = 3 \mu\text{T}$);
- portata in corrente in servizio normale dell'elettrodotto relativa al periodo stagionale in cui essa è più elevata (per le linee in cavo è definita dalla norma CEI 11-17)

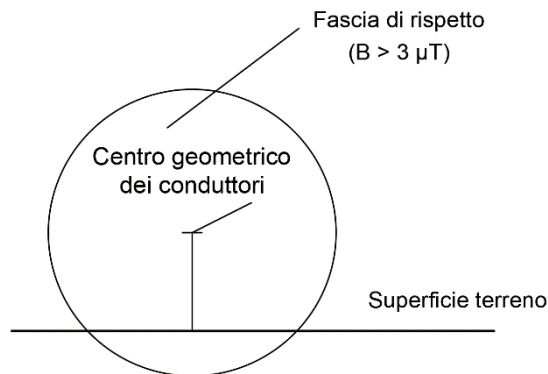
Distanza di prima approssimazione (DPA): Garantisce che ogni punto distante dall'elettrodotto più di DPA si trovi all'esterno della fascia di rispetto (Figura 2.2).

Per le linee è la distanza, in pianta sul livello del suolo, dalla proiezione del centro linea (rappresenta una semi-fascia).





Figura 2.2- Calcolo della DPA per un elettrodotto

Per le cabine elettriche è la distanza, in pianta sul livello del suolo, da tutte le pareti (tetto e

COMMITTENTE Sorgenia Renewables S.r.l. Via Algardi, 4 - 20148 Milano (MI) sorgeniarenewables@sorgenia.it 	OGGETTO IMPIANTO EOLICO NEL COMUNE DI VILLAMASSARGIA PROGETTO DEFINITIVO	COD. ELABORATO SR-VI-RA8
 iat CONSULENZA E PROGETTI www.iatprogetti.it	TITOLO STUDIO PREVISIONALE PER LA VALUTAZIONE DEI CAMPI ELETTROMAGNETICI	PAGINA 7 di 35

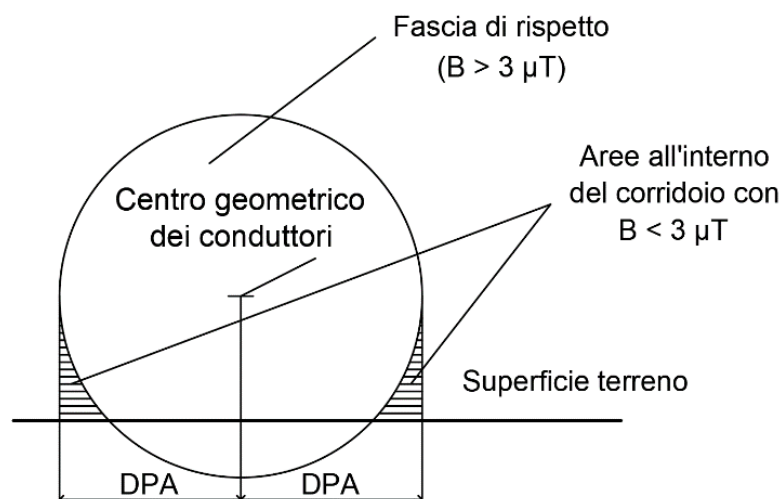
pavimento compresi).

All'interno della DPA sono individuabili anche aree che in condizioni di esercizio normali presentano una induzione magnetica $< 3 \mu\text{T}$.

Elettrodotta: insieme delle linee elettriche, delle sottostazioni e delle cabine di trasformazione;

Linea: collegamenti con conduttori elettrici, delimitati da organi di manovra, che permettono di unire due o più impianti allo stesso livello di tensione;

Tronco: collegamento metallico che permette di unire due impianti (compresi gli allacciamenti);



Tratta: porzione di tronco di linea avente caratteristiche omogenee di tipo elettrico, meccanico e relative alla proprietà e appartenenza alla RTN;

Impianto: officina elettrica destinata, simultaneamente o separatamente, alla produzione, allo smistamento, alla trasformazione e/o conversione dell'energia elettrica transitante (Centrali di produzione, Stazioni elettriche, Cabine di trasformazione primarie e secondarie e Cabine utente).

Il DM 29.05.08 fornisce quindi le procedure per il calcolo delle fasce di rispetto delle linee elettriche, esistenti ed in progetto, in particolare, secondo quanto previsto al § 3.2, la tutela in merito alle fasce di rispetto di cui all'art. 6 del DPCM 8 luglio 2003 si applica alle linee elettriche aeree ed interrate, esistenti ed in progetto ad esclusione di:

- linee esercite a frequenza diversa da quella di rete di 50 Hz (ad esempio **linee in corrente continua**);
- linee di classe zero ai sensi del DM 21 marzo 1988, n. 449 (come le linee di telecomunicazione);
- linee di prima classe ai sensi del DM 21 marzo 1988, n. 449 (quali le linee di bassa tensione);
- linee di Media Tensione in cavo cordato ad elica (interrate o aeree);

in quanto le relative fasce di rispetto hanno un'ampiezza ridotta, inferiore alle distanze previste dal DM 21 marzo 1988, n. 449 e s.m.i.

COMMITTENTE Sorgenia Renewables S.r.l. Via Algardi, 4 - 20148 Milano (MI) sorgeniarenewables@sorgenia.it 	OGGETTO IMPIANTO EOLICO NEL COMUNE DI VILLAMASSARGIA PROGETTO DEFINITIVO	COD. ELABORATO SR-VI-RA8
 iat CONSULENZA E PROGETTI www.iatprogetti.it	TITOLO STUDIO PREVISIONALE PER LA VALUTAZIONE DEI CAMPI ELETTROMAGNETICI	PAGINA 8 di 35

3 OPERE DA REALIZZARE E ASSOGGETTAMENTO AL DM 29.05.08

Per quanto riguarda l'assoggettamento alla disciplina del D.M. 29.05.08, le opere da realizzare nell'impianto in questione, per quanto riguarda l'area Produttore, si riferiscono a:

1. Aerogeneratori;
2. Linee di distribuzione a MT per l'interconnessione degli aerogeneratori tra loro e con la stazione elettrica utente;
3. Sistema di accumulo BESS;
4. Stazione elettrica Utente di connessione alla RTN 150 kV;
5. Cavo AT alla tensione di 150 kV per la connessione dell'impianto di utente alla stazione RTN 150 kV da inserire in entra – esce alla linea 150 kV "Iglesias 2 - Siliqua".

3.1 Descrizione generale aerogeneratori

L'impianto eolico in progetto è composto da n. 7 aerogeneratori per una potenza nominale di 43,4 MW e potenza complessiva in immissione di 59,15 MW comprensiva della potenza erogata dal BESS.

Da un'attenta analisi delle caratteristiche anemologiche del sito, della viabilità per il trasporto nonché delle tipologie di generatori eolici presenti sul mercato è emerso che l'area ben si presta ad ospitare aerogeneratori della taglia di circa 6,2 MW.

Ad oggi il mercato delle turbine eoliche è caratterizzato da un discreto numero di costruttori che realizzano aerogeneratori della taglia sopra indicata e questo porta ad un livello di concorrenza sullo stato d'avanzamento della tecnologia e sulle garanzie di funzionamento degli stessi.

Pertanto, il costruttore e il modello esatto di aerogeneratore da installare nel parco eolico verranno individuati in fase di acquisto della macchina in seguito ad una gara tra i diversi produttori di aerogeneratori presenti in quel momento sul mercato sulla base dei seguenti aspetti:

- caratteristiche anemologiche del sito, in particolare per quanto riguarda la turbolenza;
- affidabilità delle componenti dell'aerogeneratore e garanzie del produttore;
- disponibilità delle macchine nel mercato e tempi di consegna;
- rumorosità delle macchine;
- costo complessivo.

Per quanto riguarda i 7 aerogeneratori, ciascuno di essi è costituito da:

- una turbina di diametro massimo di 170 m con 3 pale ad inclinazione variabile, calettate sul mozzo;
- una torre, di altezza massima di 125,0 m, cava, dotata di scala e di ascensore di servizio interno per l'accesso alla navicella;

COMMITTENTE Sorgenia Renewables S.r.l. Via Algardi, 4 - 20148 Milano (MI) sorgeniarenewables@sorgenia.it	OGGETTO IMPIANTO EOLICO NEL COMUNE DI VILLAMASSARGIA PROGETTO DEFINITIVO	COD. ELABORATO SR-VI-RA8
 iat CONSULENZA E PROGETTI www.iatprogetti.it	TITOLO STUDIO PREVISIONALE PER LA VALUTAZIONE DEI CAMPI ELETTROMAGNETICI	PAGINA 9 di 35

- una navicella, contenente al suo interno:
 - un cuscinetto di sostegno del mozzo,
 - un sistema di controllo dell'inclinazione delle pale e dell'imbardata in funzione della velocità del vento,
 - un moltiplicatore di giri, che consente di trasformare la bassa velocità di rotazione della turbina nella velocità necessaria a far funzionare l'alternatore,
 - un alternatore, che trasforma l'energia meccanica in energia elettrica,
 - il trasformatore di tensione della corrente prodotta (a 690 V) dall'alternatore connesso alla turbina.



Nella Tabella 3-1 si riportano le principali caratteristiche tecniche di un aerogeneratore con potenza nominale pari a 6.2 MW.

Tabella 3-1 - Specifiche tecniche aerogeneratore di riferimento

Potenza	kW	6200
Velocità di avvio (cut in)	m/s	3
Velocità massima potenza	m/s	11.0
Velocità di arresto (cut out)	m/s	25
Velocità di rotazione media	rpm	8.8
Numero di pale	n°	3
Altezza della torre	m	125
Diametro del rotore	m	170
Area spazzata dal rotore	m ²	22692
Classe	IEC	IEC IIIA/IIIB

Il tipo di aerogeneratore previsto ("aerogeneratore di progetto") è ad asse orizzontale con rotore tripala e una potenza di 6,2 MW, le cui caratteristiche principali sono di seguito riportate:

- rotore tripala a passo variabile, di diametro di 170 m, posto sopravvento alla torre di sostegno, costituito da 3 pale generalmente in resina epossidica rinforzata con fibra di vetro e da mozzo rigido in acciaio;
- navicella in carpenteria metallica con carenatura in vetroresina e lamiera, in cui sono collocati il generatore elettrico, il moltiplicatore di giri, il trasformatore di macchina e le apparecchiature idrauliche ed elettriche di comando e controllo;
- torre di sostegno tubolare troncoconica in acciaio, avente altezza fino all'asse del rotore pari a 125 m;
- altezza complessiva massima fuori terra dell'aerogeneratore pari a 210m

COMMITTENTE Sorgenia Renewables S.r.l. Via Algardi, 4 - 20148 Milano (MI) sorgeniarenewables@sorgenia.it 	OGGETTO IMPIANTO EOLICO NEL COMUNE DI VILLAMASSARGIA PROGETTO DEFINITIVO	COD. ELABORATO SR-VI-RA8
 iat CONSULENZA E PROGETTI www.iatprogetti.it	TITOLO STUDIO PREVISIONALE PER LA VALUTAZIONE DEI CAMPI ELETTROMAGNETICI	PAGINA 10 di 35

- diametro massimo alla base del sostegno tubolare: ~5 m
- area spazzata massima: 22.698 m².

3.1.1 Dati caratteristici

Ai fini degli approfondimenti progettuali e dei relativi studi specialistici, si sono individuati alcuni specifici modelli commerciali di aerogeneratore ad oggi esistenti sul mercato, idonei ad essere conformi all'aerogeneratore di progetto.

Le caratteristiche di dettaglio dei modelli commerciali sono state utilizzate, in particolare, ai fini di redigere:

- le analisi di producibilità energetica;
- lo studio di impatto acustico;
- le verifiche strutturali preliminari;
- la progettazione trasportistica (componenti più pesanti e più ingombranti dei differenti modelli) calcolo preliminare per il dimensionamento del plinto di fondazione (modello commerciale peggiorativo)

Solo per le suddette analisi, pertanto, si è deciso di fare riferimento al modello di aerogeneratore di taglia massima considerato per le finalità progettuali, riferibile al Siemens-Gamesa SG 6.2-170 H_{HUB} 125 m-6.2 MW (rappresentato in **Errore. L'origine riferimento non è stata trovata.**), di cui si riportano le caratteristiche geometriche in **Errore. L'origine riferimento non è stata trovata.** e la curva di potenza in **Errore. L'origine riferimento non è stata trovata.**

Sulla scelta finale dell'aerogeneratore rimane valido quanto specificato al paragrafo precedente.

COMMITTENTE Sorgenia Renewables S.r.l. Via Algardi, 4 - 20148 Milano (MI) sorgeniarenewables@sorgenia.it	OGGETTO IMPIANTO EOLICO NEL COMUNE DI VILLAMASSARGIA PROGETTO DEFINITIVO	COD. ELABORATO SR-VI-RA8
 iat CONSULENZA E PROGETTI www.iatprogetti.it	TITOLO STUDIO PREVISIONALE PER LA VALUTAZIONE DEI CAMPI ELETTROMAGNETICI	PAGINA 11 di 35



Figura 3.1 – Aerogeneratore Siemens-Gamesa tipo SG 6.2-170





Figura 3.2 – Aerogeneratore tipo SG 6.2-170 altezza al mozzo 125m, e diametro rotore di 170m

COMMITTENTE Sorgenia Renewables S.r.l. Via Algardi, 4 - 20148 Milano (MI) sorgeniarenewables@sorgenia.it	OGGETTO IMPIANTO EOLICO NEL COMUNE DI VILLAMASSARGIA PROGETTO DEFINITIVO	COD. ELABORATO SR-VI-RA8
 iat CONSULENZA E PROGETTI www.iatprogetti.it	TITOLO STUDIO PREVISIONALE PER LA VALUTAZIONE DEI CAMPI ELETTROMAGNETICI	PAGINA 12 di 35



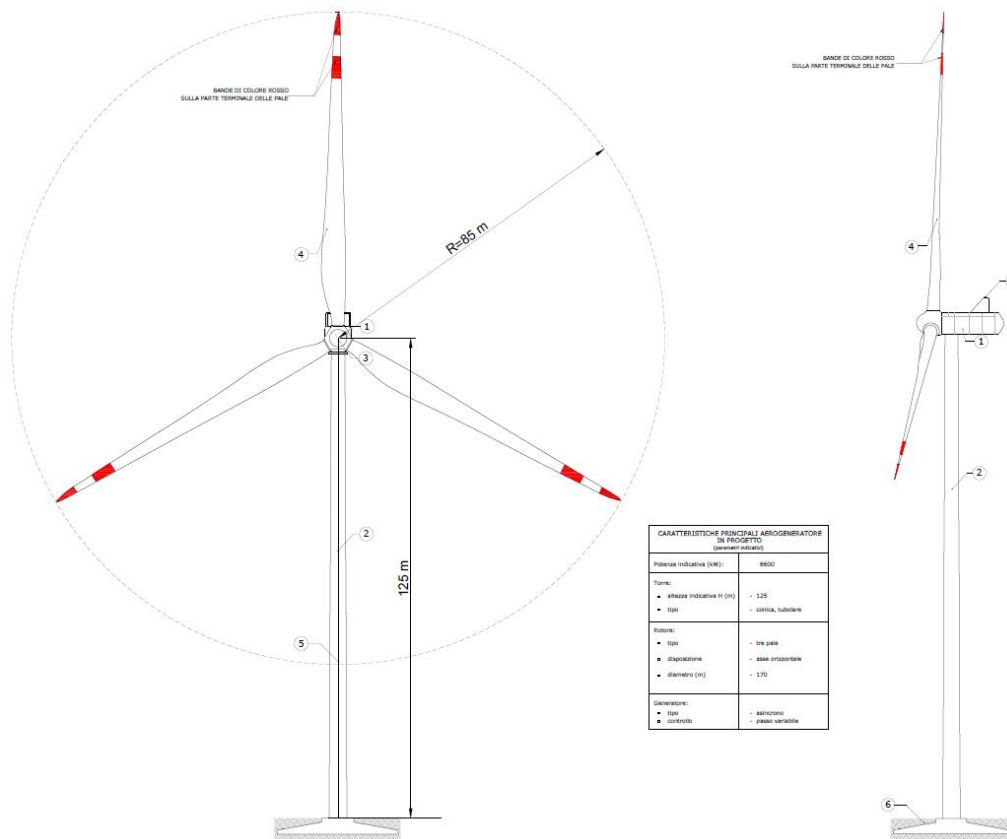

Figura 3.3 – Curva di potenza generatore tipo SG 6.2-170 da 6,2 MW

3.2 Descrizione linee di distribuzione a MT

I cavi MT saranno del tipo cordato ad elica con conduttore in alluminio della tipologia ARE4H1RX il cui utilizzo è indicato per impianti eolici, adatti per posa con interrimento diretto, in conformità all'art. 4.3.11 della norma CEI 11-17.

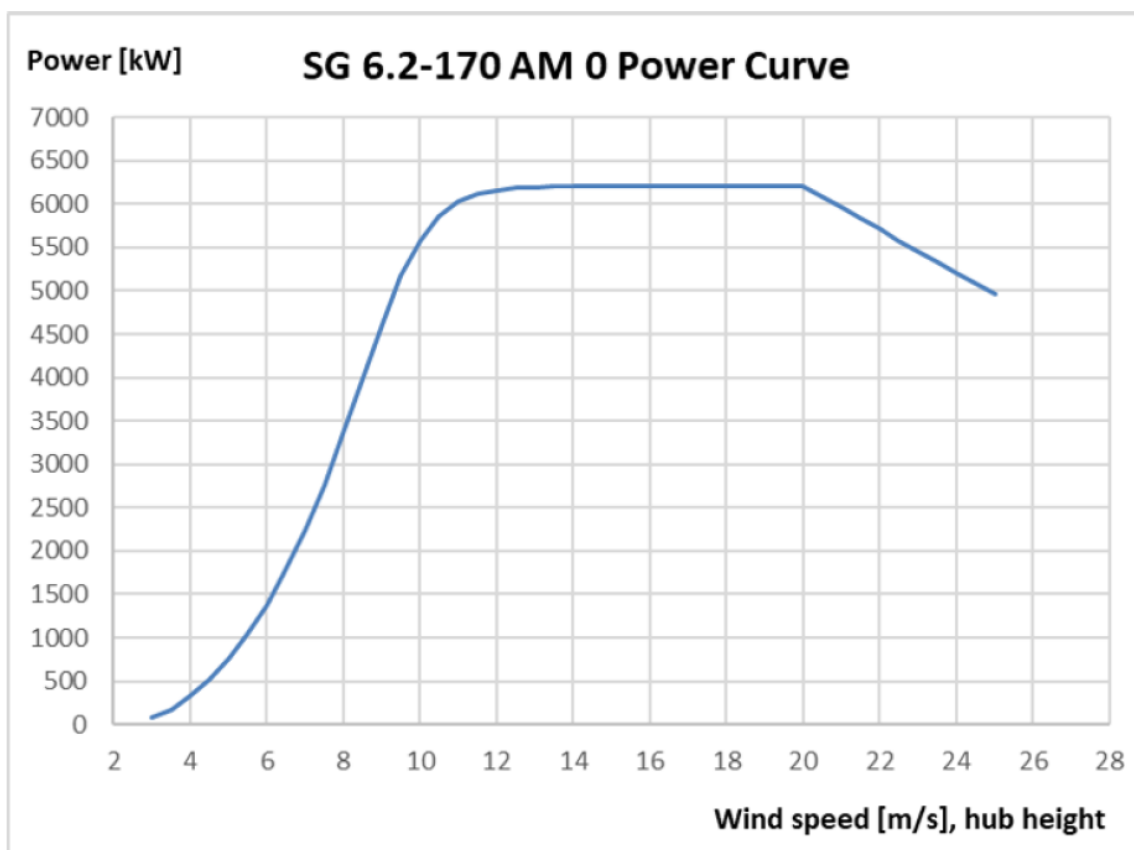
Le principali caratteristiche tecniche del cavo a 18/30 kV sono:

- Caratteristiche costruttive;
- Conduttore: Corda rotonda compatta di alluminio;
- Semiconduttivo interno: Mescola estrusa;
- Isolamento: Mescola di polietilene reticolato;
- Semiconduttivo esterno: Mescola estrusa;
- Schermatura: Fili di rame rosso e controspirale (R max 3 Ω /km);
- Guaina esterna: PVC di qualità Rz/ST2;

COMMITTENTE Sorgenia Renewables S.r.l. Via Algardi, 4 - 20148 Milano (MI) sorgeniarenewables@sorgenia.it	OGGETTO IMPIANTO EOLICO NEL COMUNE DI VILLAMASSARGIA PROGETTO DEFINITIVO	COD. ELABORATO SR-VI-RA8
 iat CONSULENZA E PROGETTI www.iatprogetti.it	TITOLO STUDIO PREVISIONALE PER LA VALUTAZIONE DEI CAMPI ELETTROMAGNETICI	PAGINA 13 di 35

- Colore: Rosso;
- Costruzione e requisiti: EC 60502-2;
- Prova di non propagazione della fiamma: secondo normative CEI 20-35;
- Tensione nominale Uo/U: 18/30 kV;
- Temperatura massima di esercizio del conduttore di fase: 90°C;
- Temperatura massima di corto circuito: 250°C;
- Temperatura minima di posa: 0°C.

I cavi verranno posati direttamente interrati, riempiendo la trincea con il materiale di risulta dello scavo, senza usare ulteriori protezioni meccaniche, e riducendo notevolmente il materiale di risulta eccedente. Facoltativamente si potranno posare su un eventuale letto di sabbia al fine di garantire una maggior protezione agli urti e allo schiacciamento.

Le sezioni tipiche di posa dei cavidotti MT in progetto sono riportate nell'Elaborato SR-BP-TE6 (Sezioni tipo vie cavo).

3.3 Descrizione sistema di accumulo – BESS

Il sistema di accumulo prevede i seguenti sottosistemi e componenti per realizzare la configurazione illustrata in :

- Accumulatori elettrochimici o batterie, assemblati in serie/parallelo in modo da formare i moduli; più moduli in serie vanno infine a costituire il rack;
- Battery Management System (BMS), il sistema di gestione che monitora le principali grandezze elettriche e fisiche dell'assemblato batterie e dei singoli elementi, garantendone il funzionamento in sicurezza ed assicurando le funzioni di protezione;
- Power Conversion System (PCS), sistema di conversione statica di potenza che effettua la conversione bidirezionale caricabatterie-inverter;
- Battery Protection Unit (BPU), che lavora direttamente con il BMS per la protezione delle batterie;
- Energy Management System (EMS), cioè il sistema di controllo che governa l'intero BESS;
- Trasformatore di potenza 0,8/30kV;
- Quadri elettrici a 30kV;
- Sistema di misura e monitoraggio;
- Controller BESS e sistema SCADA (BESS PPC);
- Sistemi ausiliari (HVAC, antincendio, Illuminazione, UPS ecc.)

COMMITTENTE Sorgenia Renewables S.r.l. Via Algardi, 4 - 20148 Milano (MI) sorgeniarenewables@sorgenia.it	OGGETTO IMPIANTO EOLICO NEL COMUNE DI VILLAMASSARGIA PROGETTO DEFINITIVO	COD. ELABORATO SR-VI-RA8
 iat CONSULENZA E PROGETTI www.iatprogetti.it	TITOLO STUDIO PREVISIONALE PER LA VALUTAZIONE DEI CAMPI ELETTROMAGNETICI	PAGINA 14 di 35

Il BESS si connette alla rete mediante trasformatori elevatori 0,8/30 kV e quadri di parallelo dotati di protezioni di interfaccia.





Figura 3.4 – Configurazione di un BESS battery block

Per quanto riguarda le batterie, la tecnologia prevista nel progetto è quella degli ioni di litio, per efficienza, compattezza e flessibilità di utilizzo. Le stesse sono dotate di involucri sigillati per contenere perdite di elettrolita in caso di guasti ed eventi incidentali e sono alloggiare all'interno di container ().

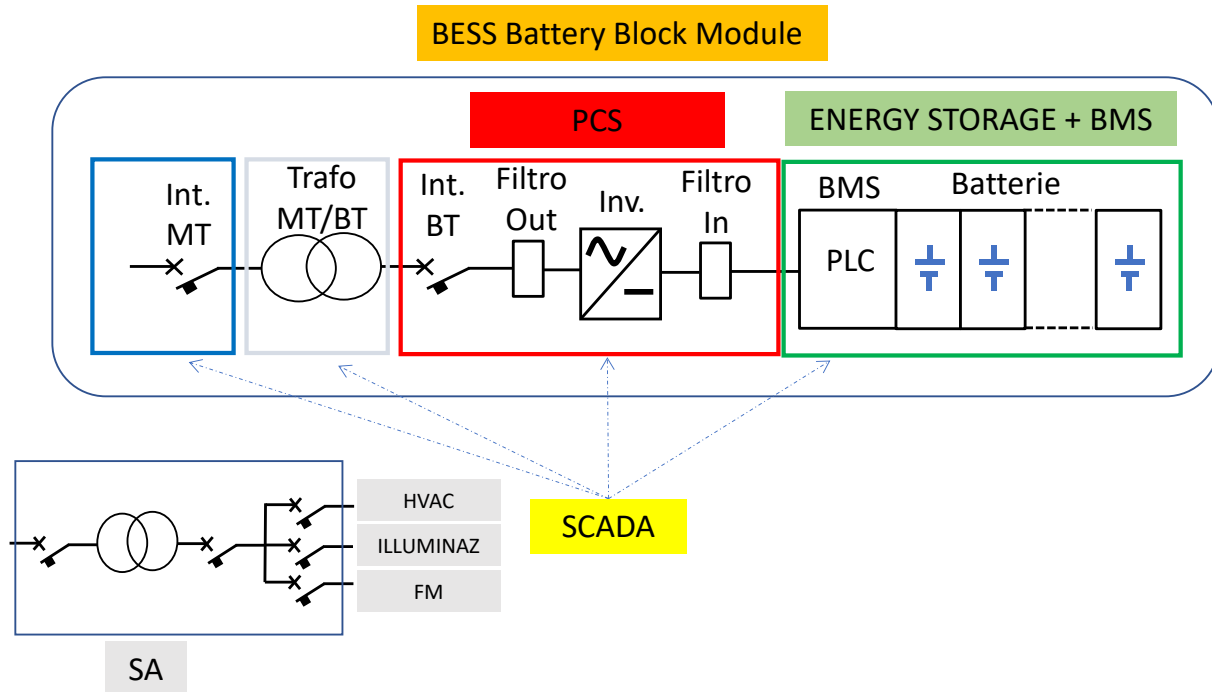

Figura 3.5 – Schema tipico indicativo dei componenti di un container batterie (battery block)

COMMITTENTE Sorgenia Renewables S.r.l. Via Algardi, 4 - 20148 Milano (MI) sorgeniarenewables@sorgenia.it	OGGETTO IMPIANTO EOLICO NEL COMUNE DI VILLAMASSARGIA PROGETTO DEFINITIVO	COD. ELABORATO SR-VI-RA8
 iat CONSULENZA E PROGETTI www.iatprogetti.it	TITOLO STUDIO PREVISIONALE PER LA VALUTAZIONE DEI CAMPI ELETTROMAGNETICI	PAGINA 15 di 35

L'energia verrà impiegata per la realizzazione dei cicli di carica e scarica nelle batterie in Bassa Tensione e a frequenza pari 50 Hz; nel trasformatore di macchina integrato nel BESS la tensione sarà successivamente elevata al livello di 30kV.

3.4 Descrizione generale dell'elettrodotto AT

L'impianto sarà collegato in antenna alla futura stazione RTN a 150 kV da inserire in entra – esce alla linea 150 kV “Iglesias 2 - Siliqua” a mezzo di nuovo elettrodotto AT interrato. Per il collegamento tra la sottostazione elettrica SE del produttore e la SE di TERNA si utilizzerà una terna di cavi unipolari isolati in XLPE (Cross-linked polyethylene), tipo ARE4H1H5E per tensioni di esercizio 150 kV conformi al documento Cenelec HD 632 ovvero alla norma IEC 60840.

In si riporta a titolo illustrativo la sezione del cavo che verrà utilizzato:





Figura 3.6 – Cavo AT 150 kV tipo ARE4H1H5E 87/150kV

Le principali caratteristiche tecniche del cavo a 150 kV sono di seguito riportate:

- Frequenza nominale: 50 Hz
- Tensione nominale ($U_0/U/U_m$): 87/150/170 kV
- Corrente nominale: 1000 A
- Sezione nominale del conduttore: 1600 mm²

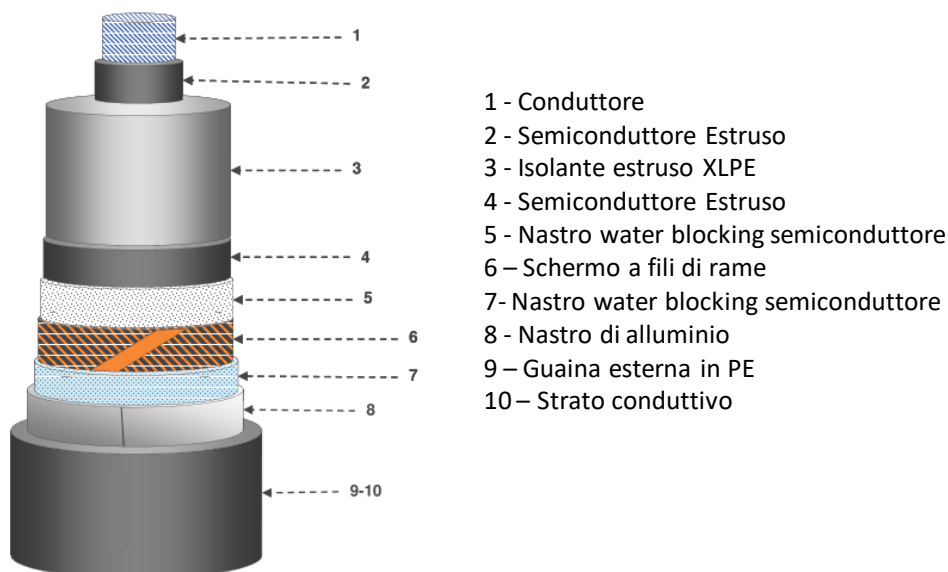
La tipologia di posa prevalente prevista è quella a trifoglio con cavi direttamente interrati in trincea schematizzata in .

La profondità media di scavo sarà di circa 1,5 / 1,6 metri mentre la profondità media di interrimento (letto di posa) sarà di 1,3 metri sotto il piano di calpestio; tale profondità potrà variare

COMMITTENTE Sorgenia Renewables S.r.l. Via Algardi, 4 - 20148 Milano (MI) sorgeniarenewables@sorgenia.it	OGGETTO IMPIANTO EOLICO NEL COMUNE DI VILLAMASSARGIA PROGETTO DEFINITIVO	COD. ELABORATO SR-VI-RA8
 iat CONSULENZA E PROGETTI www.iatprogetti.it	TITOLO STUDIO PREVISIONALE PER LA VALUTAZIONE DEI CAMPI ELETTROMAGNETICI	PAGINA 16 di 35

in relazione al tipo di terreno attraversato. Saranno inoltre previsti opportuni nastri di segnalazione. Normalmente la larghezza dello scavo della trincea è limitata entro 1 metro salvo diverse necessità riscontrabili in caso di terreni sabbiosi o con bassa consistenza. Il letto di posa può essere costituito da un letto di sabbia vagliata o da un piano in cemento magro, saranno altresì utilizzate piastre di protezione del cavo in CAV.





Figura 3.7 – Modalità di posa Cavo AT 150 kV

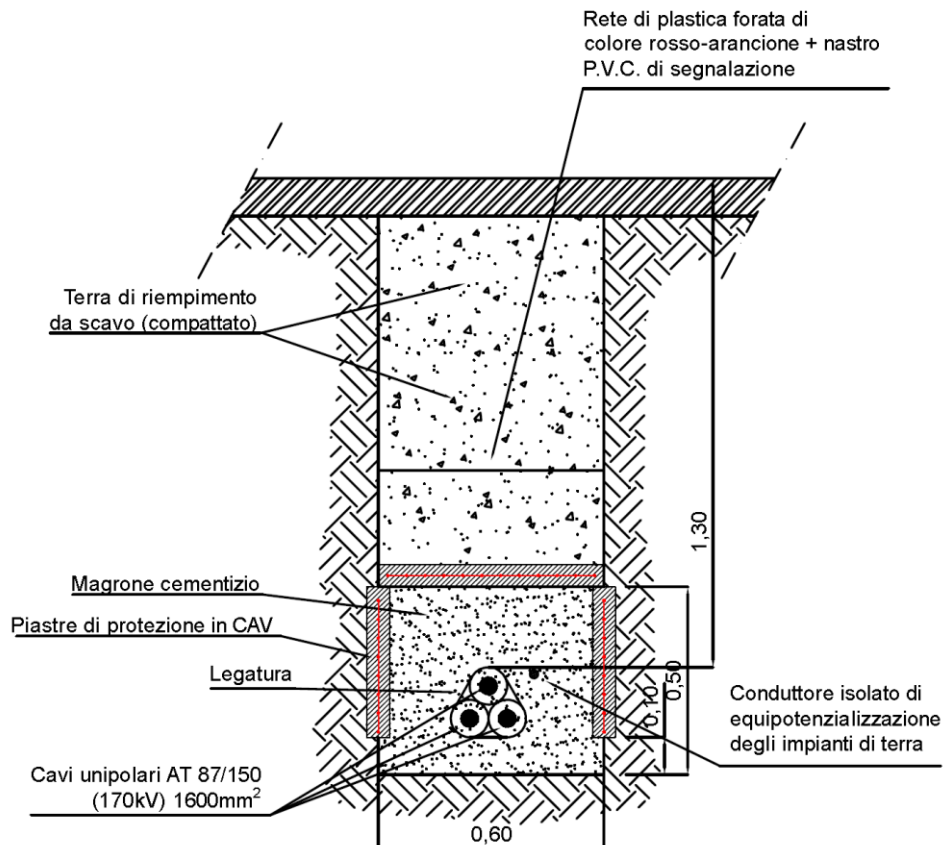

COMMITTENTE Sorgenia Renewables S.r.l. Via Algardi, 4 - 20148 Milano (MI) sorgeniarenewables@sorgenia.it 	OGGETTO IMPIANTO EOLICO NEL COMUNE DI VILLAMASSARGIA PROGETTO DEFINITIVO	COD. ELABORATO SR-VI-RA8
 iat CONSULENZA E PROGETTI www.iatprogetti.it	TITOLO STUDIO PREVISIONALE PER LA VALUTAZIONE DEI CAMPI ELETTROMAGNETICI	PAGINA 17 di 35

3.5 Descrizione generale Stazione Elettrica 30/150 kV Utente

L'impianto eolico verrà connesso alla RTN mediante la realizzazione di una nuova sottostazione elettrica utente di trasformazione MT/AT 30/150 kV completa di locali tecnici funzionali all'impianto per l'alloggiamento delle apparecchiature del Sistema di Protezione Comando e Controllo e di alimentazione dei Servizi Ausiliari e Servizi Generali.

L'impianto utente per la connessione dell'impianto eolico si comporrà di:

- Stallo AT trasformatore composto da: trasformatore elevatore 30/150 +-12x1,25% kV da 70 MVA, scaricatori AT, TV AT ad uso combinato fiscale/misura/protezione fiscale, TA AT ad uso combinato fiscale/misura/protezione, interruttore tripolare 150kV e sezionatore rotativo 150kV con lame di terra.
- Quadro di media tensione 30kV isolato in gas SF6 al quale si attestano i cavidotti provenienti dal parco eolico. Il quadro di media tensione si completa di scomparti arrivo trafo e scomparto trasformatore servizi ausiliari.
- Edificio servizi composto da: sala quadri BT, sala quadri MT, locale trasformatore servizi ausiliari, locale gruppo elettrogeno, locale SCADA e telecomunicazioni, WC.
- Cavo AT 150kV connessione SSE Utente - SE RTN.

COMMITTENTE Sorgenia Renewables S.r.l. Via Algardi, 4 - 20148 Milano (MI) sorgeniarenewables@sorgenia.it 	OGGETTO IMPIANTO EOLICO NEL COMUNE DI VILLAMASSARGIA PROGETTO DEFINITIVO	COD. ELABORATO SR-VI-RA8
 iat CONSULENZA E PROGETTI www.iatprogetti.it	TITOLO STUDIO PREVISIONALE PER LA VALUTAZIONE DEI CAMPI ELETTROMAGNETICI	PAGINA 18 di 35

4 CALCOLO DPA AEROGENERATORI

I componenti principali dell'aerogeneratore in cui si ha emissione di campi elettromagnetici sono i seguenti:

- il generatore elettrico;
- le linee di connessione a MT a 30kV dalla navicella fino al quadro MT a base torre;

Nella valutazione del campo magnetico si considera il cavidotto di collegamento al generatore elettrico, nell'ipotesi che questo sia attraversato dalla corrente in condizioni di massima potenza che si calcola con la relazione (3) e risulta pari a 126A:

$$I = \frac{P}{\sqrt{3} \cdot V \cdot \cos \varphi} = \frac{6,2M}{\sqrt{3} \cdot 30k \cdot 0.95} = 126A \quad (3)$$

Considerando i conduttori sulla parete del sostegno dell'aerogeneratore, il campo generato si può calcolare con la relazione ottenuta dalla norma CEI 116-11 e valida per una terna di conduttori disposti in piano o in verticale (a bandiera) con distanza tra i conduttori adiacenti pari a S [m], percorsi da correnti simmetriche ed equilibrate di ampiezza pari a I [A], l'induzione magnetica B[μT] in un generico punto distante R [m] dal conduttore centrale, con R >> S, è data dalla seguente equazione (4) :

$$B = 0.2 \cdot \sqrt{3} \frac{S \cdot I}{R^2} \quad (4)$$

Dalla relazione (4) si può calcolare la distanza R corrispondente ad un valore di B pari a 3 μT (soglia obiettivo di qualità D.P.C.M. 8 luglio 2003).

$$R = 0,34\sqrt{S \cdot I} \quad (5)$$

Assumendo S pari a 0,1m, quindi risulta, $R = 0,34\sqrt{0,1 \cdot 126} = 1,20$ m e viene quindi assunta una DPA di 1,5 m misurata a partire dalle pareti esterne della torre.

COMMITTENTE Sorgenia Renewables S.r.l. Via Algardi, 4 - 20148 Milano (MI) sorgeniarenewables@sorgenia.it	OGGETTO IMPIANTO EOLICO NEL COMUNE DI VILLAMASSARGIA PROGETTO DEFINITIVO	COD. ELABORATO SR-VI-RA8
 www.iatprogetti.it	TITOLO STUDIO PREVISIONALE PER LA VALUTAZIONE DEI CAMPI ELETTROMAGNETICI	PAGINA 19 di 35

5 CALCOLO DPA ELETTRODOTTI DI DISTRIBUZIONE MT A 30KV

Gli aerogeneratori verranno inseriti su un elettrodotto (dorsale) costituito da cavi interrati a 30 kV, che si svilupperanno all'interno dell'area di centrale mediante collegamenti in entra-esci verso gli aerogeneratori stessi, per attestarsi quindi alla sotto stazione elettrica utente di trasformazione 30/150 kV.

I cavi in MT impiegati per la distribuzione interna all'impianto saranno del tipo ARE4H1RX 18/30kV di varie sezioni (cavi per Media Tensione tripolari ad elica visibile per posa interrata) o equivalente, posati con interrimento diretto o entro tubi corrugati a doppia parete interrati con resistenza allo schiacciamento di 750N ad una profondità di 1,2 m, con una quota maggiore di 1 m all'estradosso (Figura 5.1), per tale ragione, le relative fasce di rispetto hanno un'ampiezza ridotta e inferiore alle distanze previste dal DM 21 marzo 1988, n. 449 e s.m.i..





Figura 5.1 – Cavidotti in progetto tipo ARE4H1RX 18/30kV con sezioni variabili 50 a 300mm²

Nella distribuzione MT interna all'impianto sono previste varie configurazioni con terne multiple di cavi, nei casi in cui si verificano tali configurazioni si indicano i valori di induzione magnetica calcolati a una quota di 1 m dal suolo tramite il software di simulazione di campi elettromagnetici

COMMITTENTE Sorgenia Renewables S.r.l. Via Algardi, 4 - 20148 Milano (MI) sorgeniarenewables@sorgenia.it	OGGETTO IMPIANTO EOLICO NEL COMUNE DI VILLAMASSARGIA PROGETTO DEFINITIVO	COD. ELABORATO SR-VI-RA8
 iat CONSULENZA E PROGETTI www.iatprogetti.it	TITOLO STUDIO PREVISIONALE PER LA VALUTAZIONE DEI CAMPI ELETTROMAGNETICI	PAGINA 20 di 35

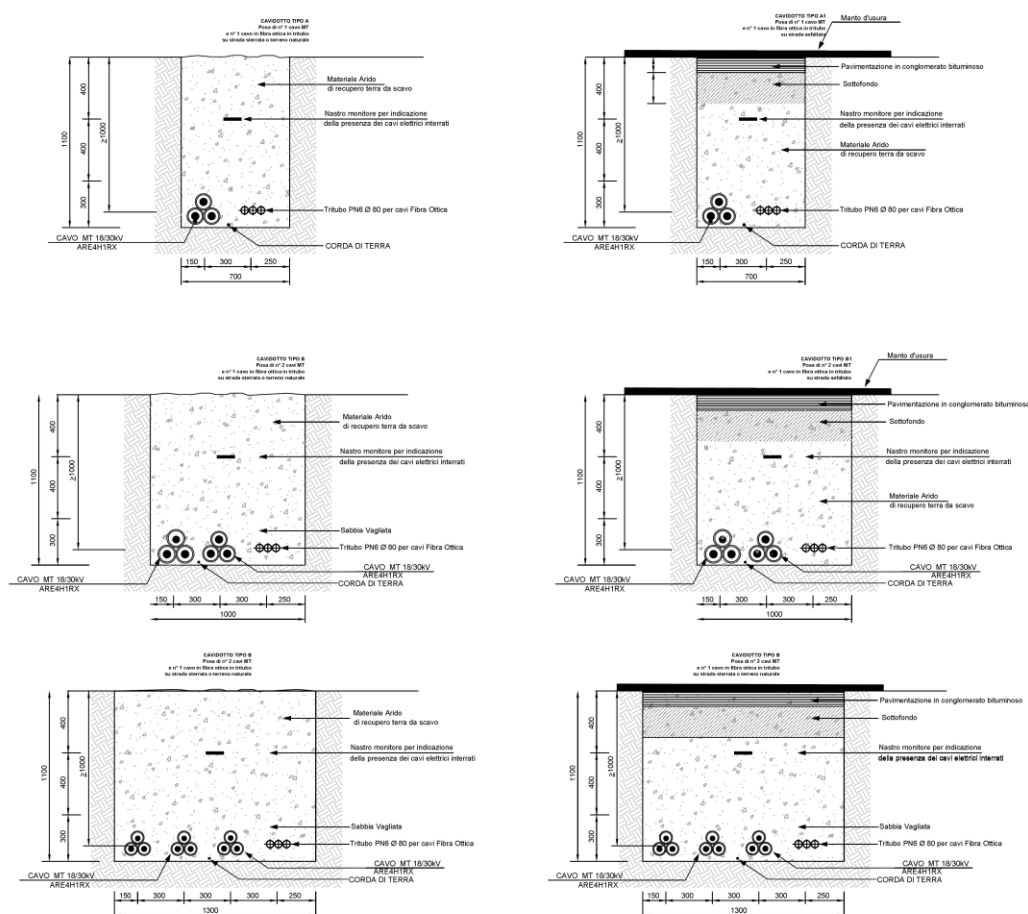
Magnetic Induction Calculation (MAGIC) della società Be Shielding s.r.l.

5.1 Risultato del calcolo

5.1.1 Cavidotto composto da una terna 3x1x300 mm²

In Figura 5.2 viene illustrata graficamente la curva equilivello a 3 μT dell'induzione magnetica generata da un cavidotto MT interrato costituito da una terna di cavi 3x1x300 mm² con i conduttori disposti a trifoglio attraversati dalla corrente nominale della sezione sopracitata, pari a 469 A.





Figura 5.2 - Curva Equilivello 3μT – 1 terna di cavi MT

Le analisi effettuate evidenziano che nel caso di elettrodotto realizzato con 1 terna di cavi MT, attraversati da una corrente di 469 A, pari alla portata della sezione più alta presente nell'impianto in questione, i valori di induzione magnetica calcolati a una quota di 1 m dal suolo sono inferiori alla soglia di 3 μT per una distanza di circa 1,94 m a cavallo dell'asse dell'elettrodotto, tale valore corrisponde alla fascia di rispetto; pertanto, la fascia di rispetto per le tratte in cui è presente una terna di conduttori si assumerà pari a 2 m.

In seguito, si riportano i parametri presi in considerazione per effettuare il calcolo attraverso il software:

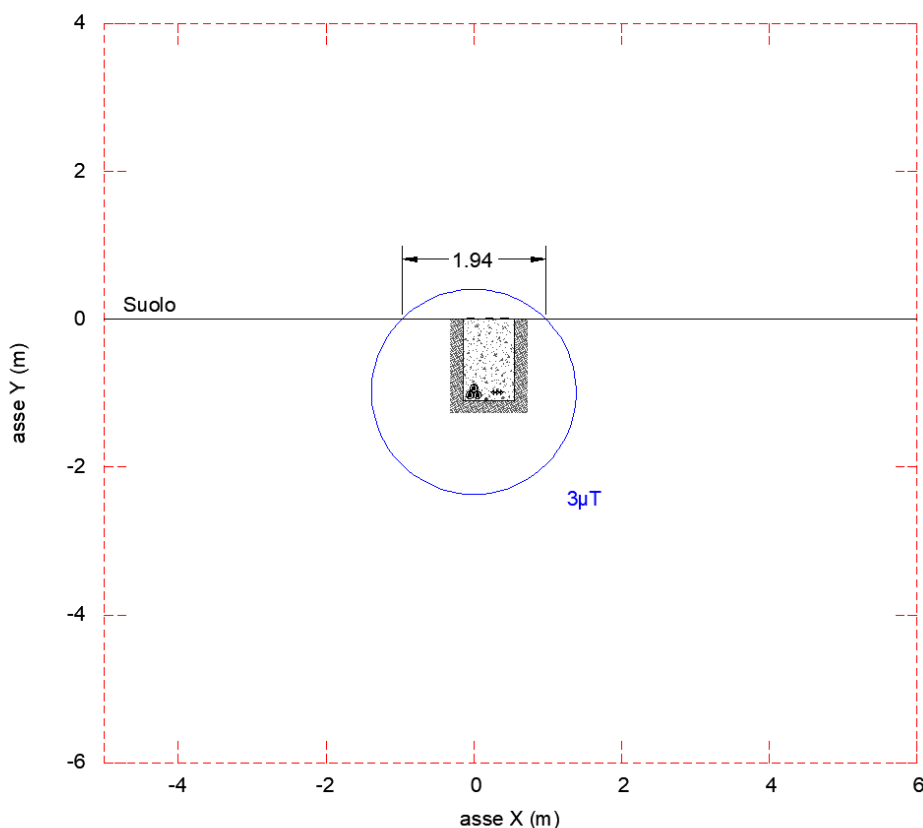
COMMITTENTE Sorgenia Renewables S.r.l. Via Algardi, 4 - 20148 Milano (MI) sorgeniarenewables@sorgenia.it	OGGETTO IMPIANTO EOLICO NEL COMUNE DI VILLAMASSARGIA PROGETTO DEFINITIVO	COD. ELABORATO SR-VI-RA8
 iat CONSULENZA E PROGETTI www.iatprogetti.it	TITOLO STUDIO PREVISIONALE PER LA VALUTAZIONE DEI CAMPI ELETTROMAGNETICI	PAGINA 21 di 35

CAVIDOTTO MT INTERRATO SEZIONE TIPO "1C" - 1 Circuito di cavi MT

Sezione [mm ²]	Corrente [A]	Profondità di posa [m]	Diametro del conduttore [m]
3x1x300	469	1,00	0,05

5.1.2 Cavidotto composto da due terne 3x1x300 mm²

In Figura 5.3 viene illustrata graficamente la curva equilivello a 3 μT dell'induzione magnetica generata da un cavidotto MT interrato costituito da due terne di cavi 3x1x300 mm² con i conduttori disposti a trifoglio attraversati dalla corrente nominale della sezione sopracitata, pari a 469 A.





Figura 5.3 - Curva Equilivello 3μT – 2 terne di cavi MT

Le analisi effettuate evidenziano che nel caso di elettrodotto realizzato con 2 terne di cavi MT, attraversati da una corrente pari a 469 A, pari alla portata nominale della sezione più alta presente nell'impianto in questione, i valori di induzione magnetica calcolati a una quota di 1 m dal suolo sono inferiori alla soglia di 3 μT per una distanza di circa 3,41 m a cavallo dell'asse dell'elettrodotto; pertanto, la fascia di rispetto per le tratte in cui sono presenti due terne di

COMMITTENTE Sorgenia Renewables S.r.l. Via Algardi, 4 - 20148 Milano (MI) sorgeniarenewables@sorgenia.it	OGGETTO IMPIANTO EOLICO NEL COMUNE DI VILLAMASSARGIA PROGETTO DEFINITIVO	COD. ELABORATO SR-VI-RA8
 iat CONSULENZA E PROGETTI www.iatprogetti.it	TITOLO STUDIO PREVISIONALE PER LA VALUTAZIONE DEI CAMPI ELETTROMAGNETICI	PAGINA 22 di 35

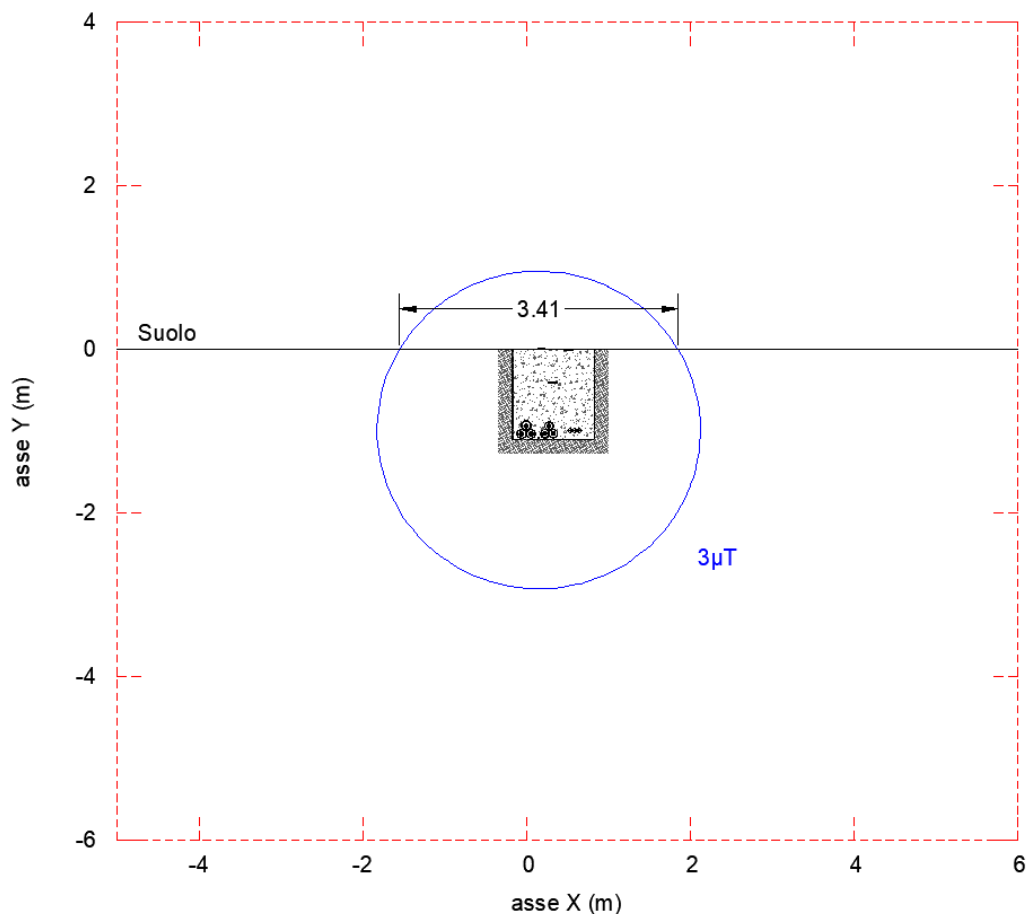
conduttori si assumerà pari a 4 m.

In seguito, si riportano i parametri presi in considerazione per effettuare il calcolo attraverso il software:

CAVIDOTTO MT INTERRATO SEZIONE TIPO "2C" - 2 Circuiti di cavi MT

Sezione [mm ²]	Corrente [A]	Profondità di posa [m]	Diametro del conduttore [m]
3x1x300	469	1,00	0,05

5.1.3 Cavidotto composto da tre terne 3x1x300 mm²

In Figura 5.3 viene illustrata graficamente la curva equilivello a 3 μT dell'induzione magnetica generata da un cavidotto MT interrato costituito da tre terne di cavi 3x1x300 mm² con i conduttori disposti a trifoglio attraversati dalla corrente nominale della sezione sopracitata, pari a 469 A.





Figura 5.4 - Curva Equilivello 3μT – 3 terne di cavi MT

Le analisi effettuate evidenziano che nel caso di elettrodotto realizzato con 3 terne di cavi MT, attraversati da una corrente pari a 469 A, pari alla portata nominale della sezione più alta presente nell'impianto in questione, i valori di induzione magnetica calcolati a una quota di 1 m dal suolo sono inferiori alla soglia di 3 μT per una distanza di circa 4,43 m a cavallo dell'asse

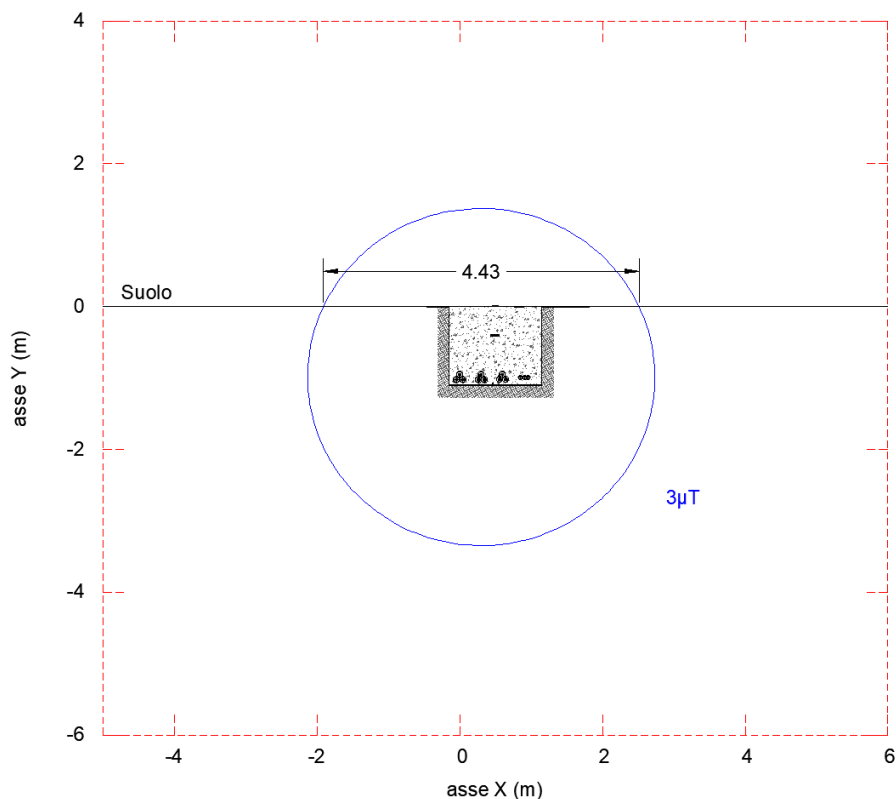

COMMITTENTE Sorgenia Renewables S.r.l. Via Algardi, 4 - 20148 Milano (MI) sorgeniarenewables@sorgenia.it 	OGGETTO IMPIANTO EOLICO NEL COMUNE DI VILLAMASSARGIA PROGETTO DEFINITIVO	COD. ELABORATO SR-VI-RA8
 iat CONSULENZA E PROGETTI www.iatprogetti.it	TITOLO STUDIO PREVISIONALE PER LA VALUTAZIONE DEI CAMPI ELETTROMAGNETICI	PAGINA 23 di 35

dell'elettrodotto; pertanto, la fascia di rispetto per le tratte in cui sono presenti due terne di conduttori si assumerà pari a 5 m.

In seguito, si riportano i parametri presi in considerazione per effettuare il calcolo attraverso il software:

CAVIDOTTO MT INTERRATO SEZIONE TIPO "3C" - 3 Circuiti di cavi MT

Sezione [mm ²]	Corrente [A]	Profondità di posa [m]	Diametro del conduttore [m]
3x1x300	469	1,00	0,05

COMMITTENTE Sorgenia Renewables S.r.l. Via Algardi, 4 - 20148 Milano (MI) sorgeniarenewables@sorgenia.it 	OGGETTO IMPIANTO EOLICO NEL COMUNE DI VILLAMASSARGIA PROGETTO DEFINITIVO	COD. ELABORATO SR-VI-RA8
 iat CONSULENZA E PROGETTI www.iatprogetti.it	TITOLO STUDIO PREVISIONALE PER LA VALUTAZIONE DEI CAMPI ELETTROMAGNETICI	PAGINA 24 di 35

6 CALCOLO DPA CABINATI DEL SISTEMA BESS – BATTERY BLOCK

Il sistema di accumulo prevede i seguenti sottosistemi e componenti per realizzare la configurazione illustrata (Figura 6.1):

- Accumulatori elettrochimici o batterie, assemblati in serie/parallelo in modo da formare i moduli; più moduli in serie vanno infine a costituire il rack;
- Battery Management System (BMS), il sistema di gestione che monitora le principali grandezze elettriche e fisiche dell'assemblato batterie e dei singoli elementi, garantendone il funzionamento in sicurezza ed assicurando le funzioni di protezione;
- Power Conversion System (PCS), sistema di conversione statica di potenza che effettua la conversione bidirezionale caricabatterie-inverter;
- Battery Protection Unit (BPU), che lavora direttamente con il BMS per la protezione delle batterie;
- Energy Management System (EMS), cioè il sistema di controllo che governa l'intero BESS;
- Trasformatore di potenza 0,8/30kV;
- Quadri elettrici a 30kV;
- Sistema di misura e monitoraggio;
- Controller BESS e sistema SCADA (BESS PPC);
- Sistemi ausiliari (HVAC, antincendio, Illuminazione, UPS ecc.)

Il BESS si connette alla rete mediante trasformatori elevatori 0,8/30 kV e quadri di parallelo dotati di protezioni di interfaccia.

Per quanto riguarda le batterie, la tecnologia prevista nel progetto è quella degli ioni di litio, per efficienza, compattezza e flessibilità di utilizzo. Le stesse sono dotate di involucri sigillati per contenere perdite di elettrolita in caso di guasti ed eventi incidentali e sono alloggiate all'interno di container (Figura 6.1).

COMMITTENTE Sorgenia Renewables S.r.l. Via Algardi, 4 - 20148 Milano (MI) sorgeniarenewables@sorgenia.it	OGGETTO IMPIANTO EOLICO NEL COMUNE DI VILLAMASSARGIA PROGETTO DEFINITIVO	COD. ELABORATO SR-VI-RA8
 iat CONSULENZA E PROGETTI www.iatprogetti.it	TITOLO STUDIO PREVISIONALE PER LA VALUTAZIONE DEI CAMPI ELETTROMAGNETICI	PAGINA 25 di 35



Figura 6.1 - Schema tipico indicativo dei componenti di un container batterie (battery block)

L'energia verrà impiegata per la realizzazione dei cicli di carica e scarica nelle batterie in Bassa Tensione e a frequenza pari 50 Hz; nel trasformatore di macchina integrato nel BESS la tensione sarà successivamente elevata al livello di 30kV.

Nella configurazione in esame sono previsti blocchi con 2 container per le batterie e 1 PCS ciascuno secondo lo schema in Figura 6.2.





Figura 6.2 - Layout singolo battery block

COMMITTENTE Sorgenia Renewables S.r.l. Via Algardi, 4 - 20148 Milano (MI) sorgeniarenewables@sorgenia.it 	OGGETTO IMPIANTO EOLICO NEL COMUNE DI VILLAMASSARGIA PROGETTO DEFINITIVO	COD. ELABORATO SR-VI-RA8
 iat CONSULENZA E PROGETTI www.iatprogetti.it	TITOLO STUDIO PREVISIONALE PER LA VALUTAZIONE DEI CAMPI ELETTROMAGNETICI	PAGINA 26 di 35

Il battery block è costituito anche dai dispositivi di gestione dell'energia del sistema di batterie e dal collegamento alla rete elettrica nazionale:

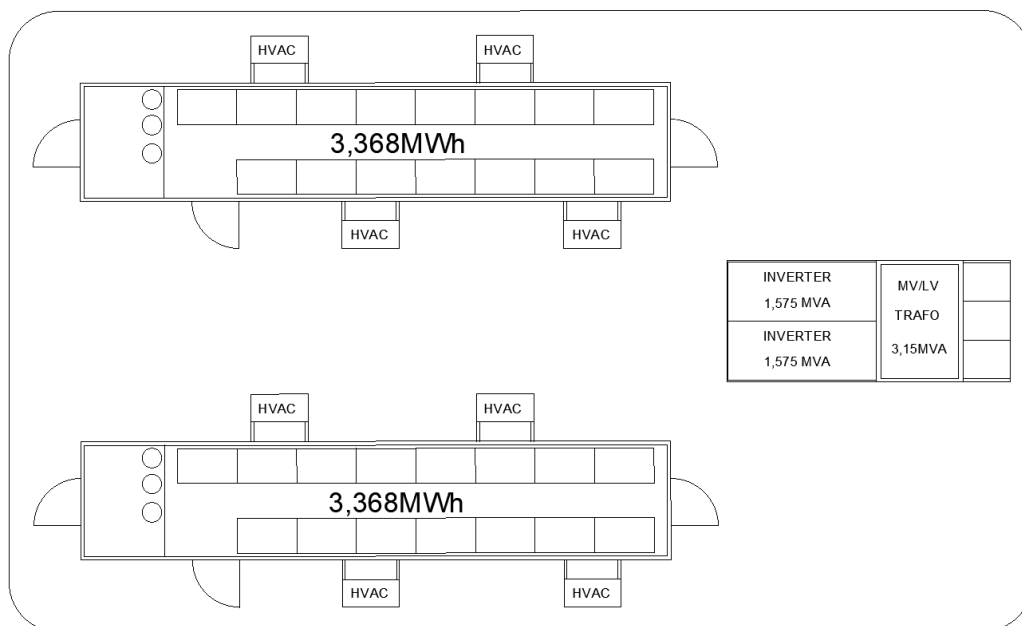
- Sistema di conversione bidirezionale DC /AC (PCS)
- Trasformatori di potenza 0,8/30 kV
- Quadri elettrici a 30 kV
- Sistema locale di gestione e controllo dell'assemblaggio della batteria (Sistema di gestione della batteria "BMS")
- Sistema locale di gestione e controllo integrato dell'impianto (Impianto SCADA)
- Apparecchiature elettriche (quadri elettrici, trasformatori) per il collegamento alla rete elettrica nazionale.

Nel caso di cabine elettriche, ai sensi del § 5.2 dell'allegato al DM 29.05.08 la fascia di rispetto è intesa come distanza da ciascuna delle pareti (tetto, pavimento e pareti laterali) della cabina elettrica, va calcolata simulando una linea trifase, con cavi paralleli, percorsa dalla corrente nominale BT in uscita dal trasformatore applicando la relazione 5.2.

$$DPA = 0,40942 \cdot x^{0,5241} \cdot \sqrt{I} \quad (5.2)$$

Dove:

- I è la corrente nominale BT in ingresso/uscita dal trasformatore
- x distanza tra le fasi pari al diametro reale (conduttore + isolante) del cavo (0,05m).

Nel caso di più cavi per ciascuna fase in uscita dal trasformatore va considerato il cavo unipolare di diametro maggiore.

Nel caso delle cabine elettriche a 3,15 MW degli accumulatori, trattandosi di cabine con correnti nominali massime pari a 2276 A, la DPA si può assumere pari a 5 m, che ricade nei confini dell'area della Sotto Stazione Utente come illustrato in Figura 6.3.

COMMITTENTE Sorgenia Renewables S.r.l. Via Algardi, 4 - 20148 Milano (MI) sorgeniarenewables@sorgenia.it	OGGETTO IMPIANTO EOLICO NEL COMUNE DI VILLAMASSARGIA PROGETTO DEFINITIVO	COD. ELABORATO SR-VI-RA8
 iat CONSULENZA E PROGETTI www.iatprogetti.it	TITOLO STUDIO PREVISIONALE PER LA VALUTAZIONE DEI CAMPI ELETTROMAGNETICI	PAGINA 27 di 35





Figura 6.3 - DPA (in m) per le cabine di conversione sistema BESS

COMMITTENTE Sorgenia Renewables S.r.l. Via Algardi, 4 - 20148 Milano (MI) sorgeniarenewables@sorgenia.it 	OGGETTO IMPIANTO EOLICO NEL COMUNE DI VILLAMASSARGIA PROGETTO DEFINITIVO	COD. ELABORATO SR-VI-RA8
 iat CONSULENZA E PROGETTI www.iatprogetti.it	TITOLO STUDIO PREVISIONALE PER LA VALUTAZIONE DEI CAMPI ELETTROMAGNETICI	PAGINA 28 di 35

7 CALCOLO DPA STALLO AT STAZIONE ELETTRICA PRODUTTORE

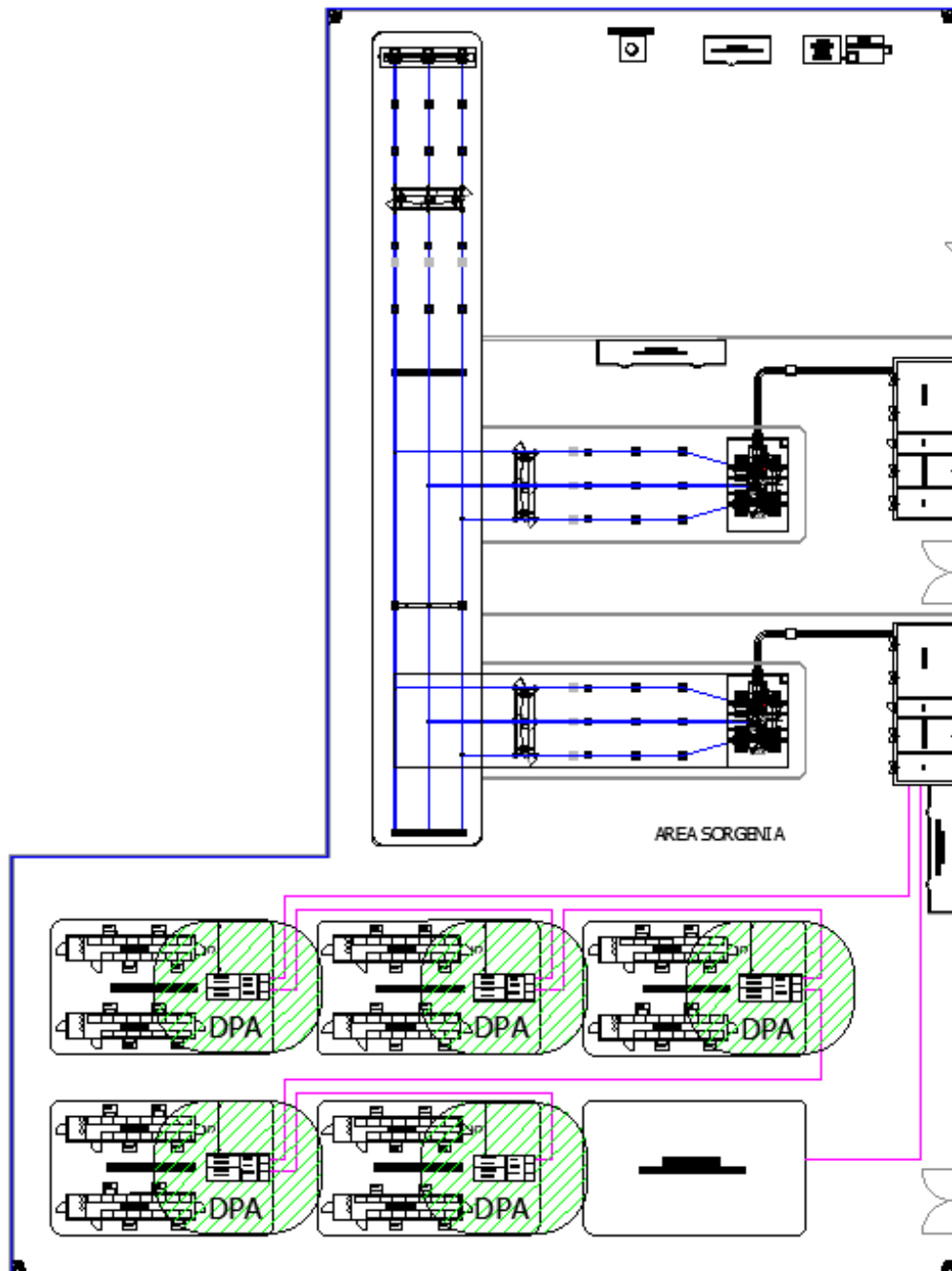
Analogamente alle linee elettriche anche nel caso delle cabine primarie e stazioni lo spazio definito da tutti i punti caratterizzati da valori di induzione magnetica di intensità maggiore o uguale all'obiettivo di qualità definisce attorno a tali impianti un volume. La superficie di questo volume delimita la fascia di rispetto.

Per le stazioni, la DPA e, quindi, la fascia di rispetto, rientrano generalmente nei confini dell'area di pertinenza dell'impianto stesso (DM del 29 maggio 2008).

In particolare, nel caso in oggetto, per una terna di conduttori disposti in piano con una corrente di esercizio (stallo linea) pari a 1250A ed una distanza S tra le fasi AT pari a 2,2 m, la distanza d dal baricentro delle sbarre, a cui corrisponde un campo di 3 μ T, si può calcolare con la formula (2) che segue (norma CEI 106.11):

$$d = 0.34 * \sqrt{(S * I)} \quad (2)$$

Dalla quale si ricava una distanza pari a 18 m.

Nel funzionamento atteso della stazione con la potenza complessiva di connessione sullo stallo di 59,15 MW, e correnti previste fino a 228A, si ricava una $d=7,61$ m, si assume in tal caso una DPA pari a 8 m, che ricade prevalentemente nei confini dell'area della Sotto Stazione Utente come illustrato in Figura 7.1.

COMMITTENTE Sorgenia Renewables S.r.l. Via Algardi, 4 - 20148 Milano (MI) sorgeniarenewables@sorgenia.it	OGGETTO IMPIANTO EOLICO NEL COMUNE DI VILLAMASSARGIA PROGETTO DEFINITIVO	COD. ELABORATO SR-VI-RA8
 iat CONSULENZA E PROGETTI www.iatprogetti.it	TITOLO STUDIO PREVISIONALE PER LA VALUTAZIONE DEI CAMPI ELETTRROMAGNETICI	PAGINA 29 di 35





Figura 7.1 - DPA (in m) per lo stallo trasformazione nella SSE Utente 150/30 kV

COMMITTENTE Sorgenia Renewables S.r.l. Via Algardi, 4 - 20148 Milano (MI) sorgeniarenewables@sorgenia.it	OGGETTO IMPIANTO EOLICO NEL COMUNE DI VILLAMASSARGIA PROGETTO DEFINITIVO	COD. ELABORATO SR-VI-RA8
 iat CONSULENZA E PROGETTI www.iatprogetti.it	TITOLO STUDIO PREVISIONALE PER LA VALUTAZIONE DEI CAMPI ELETTROMAGNETICI	PAGINA 30 di 35

8 CALCOLO DPA CAVO AT CONNESSIONE SSE UTENTE – SE TERNA

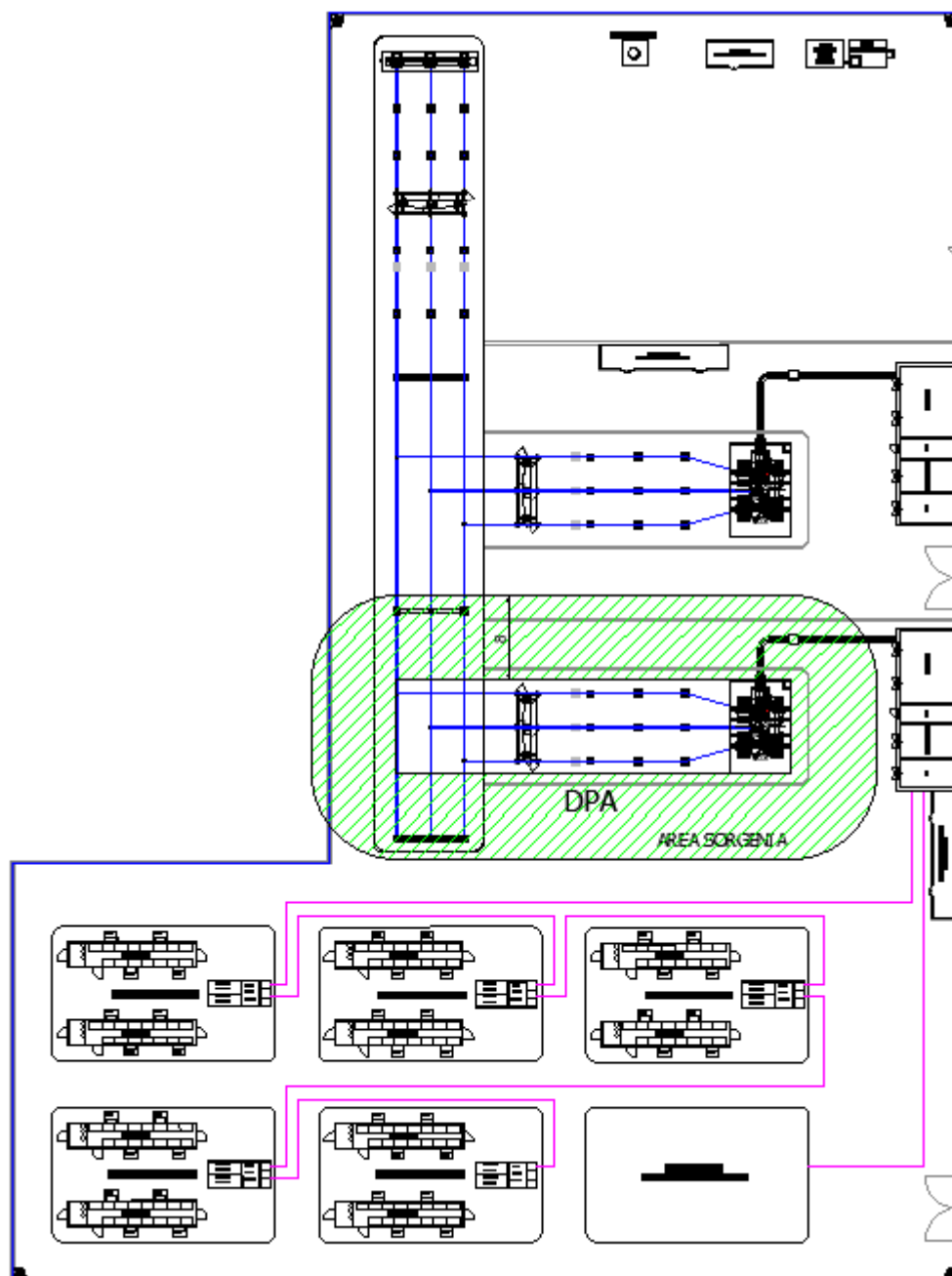
Per l'applicazione del par. 5.1.3 dell'Allegato al DM 29/05/08 "Distanza di prima approssimazione (DPA) da linee e cabine elettriche" si deve considerare la portata di corrente in servizio normale relativa al periodo stagionale in cui essa è più elevata e, nel caso in esame di cavi a 150 kV con sezione di 1600mm², si considera un valore di corrente pari a 1000 A.

La norma CEI 106-11 permette di determinare la distanza R_0 dall'asse della linea al livello del suolo ($h = 0$) oltre la quale l'induzione magnetica scende al di sotto di un valore prefissato ($3 \mu\text{T}$).





Figura 8.1 - Schema di principio per il calcolo delle distanze da terne di cavi interrati con posa a trifoglio oltre le quali l'induzione magnetica è inferiore all'obiettivo di qualità ($3 \mu\text{T}$)

La formula semplificata per il calcolo diretto della distanza R_0 dall'asse della linea al livello del suolo ($h=0$) oltre la quale l'induzione magnetica scende al di sotto del valore di $3 \mu\text{T}$ è la seguente equazione (1):

$$R_0 = \sqrt{0,082 \cdot S \cdot I - d^2} \quad (1)$$

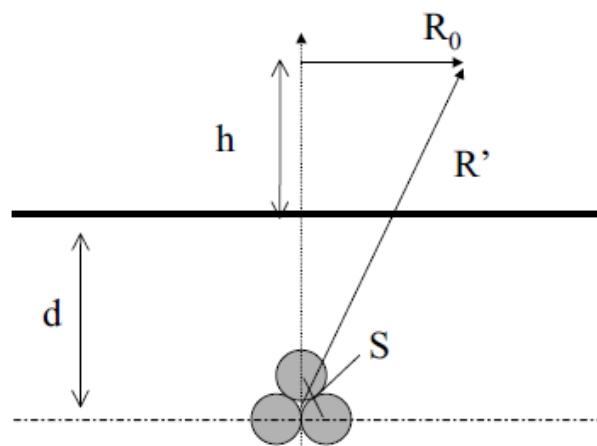
Applicando la formula indicata nella norma CEI 106-11 per il calcolo della distanza da terne di cavi unipolari interrati posati a trifoglio oltre la quale la distanza è inferiore all'obiettivo di qualità per il caso considerato, $S = 0,25 \text{ m}$ e $d=1,15 \text{ m}$ (equivalente alla profondità di posa di 1,2 m), ne deriva $R_0=2,63\text{m}$; si assume pertanto una DPA=3m dall'asse della linea.

COMMITTENTE Sorgenia Renewables S.r.l. Via Algardi, 4 - 20148 Milano (MI) sorgeniarenewables@sorgenia.it	OGGETTO IMPIANTO EOLICO NEL COMUNE DI VILLAMASSARGIA PROGETTO DEFINITIVO	COD. ELABORATO SR-VI-RA8
 iat CONSULENZA E PROGETTI www.iatprogetti.it	TITOLO STUDIO PREVISIONALE PER LA VALUTAZIONE DEI CAMPI ELETTROMAGNETICI	PAGINA 31 di 35





Figura 8.2 – Visualizzazione grafica calcolo R_0 Cavi AT posati a trifoglio

COMMITTENTE Sorgenia Renewables S.r.l. Via Algardi, 4 - 20148 Milano (MI) sorgeniarenewables@sorgenia.it 	OGGETTO IMPIANTO EOLICO NEL COMUNE DI VILLAMASSARGIA PROGETTO DEFINITIVO	COD. ELABORATO SR-VI-RA8
 iat CONSULENZA E PROGETTI www.iatprogetti.it	TITOLO STUDIO PREVISIONALE PER LA VALUTAZIONE DEI CAMPI ELETTROMAGNETICI	PAGINA 32 di 35

9 PRESENZA DI PERSONE NELL'IMPIANTO

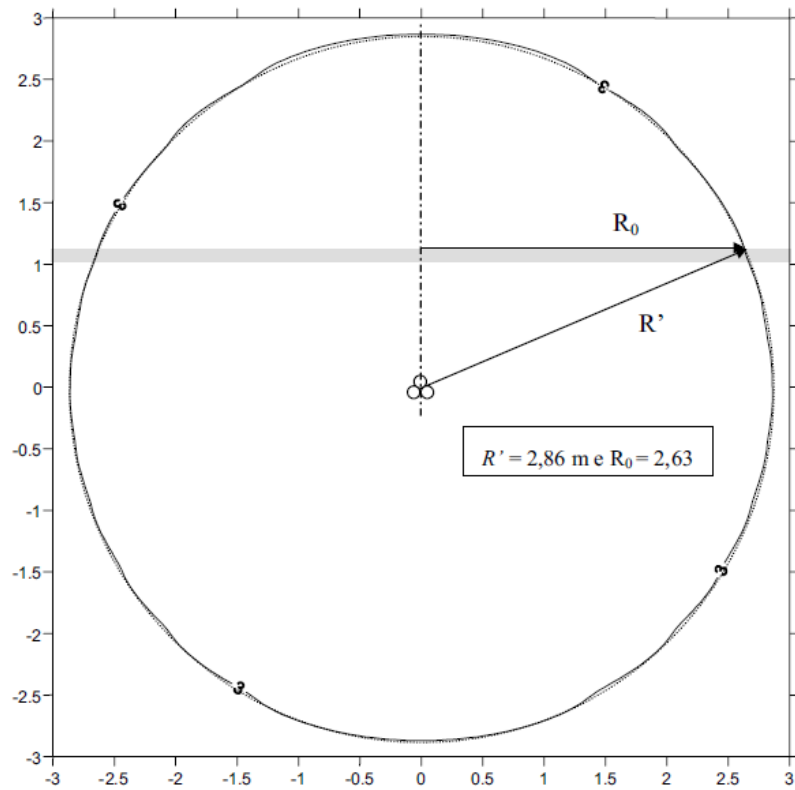
L'impianto in progetto verrà telecontrollato a distanza e non richiede presenza costante di personale negli edifici durante il normale funzionamento.

I locali tecnici dell'impianto saranno non presidiati, e con presenza umana limitata ai brevi tempi necessari per l'effettuazione di controlli, le verifiche, ispezioni e manovra impianti delle apparecchiature elettromeccaniche, le quali saranno conformi alle normative in vigore in termini di protezione ed emissione di campi elettromagnetici. Non saranno presenti apparecchiature che introducono problematiche particolari in termini di emissione di onde elettromagnetiche e/o radiazioni non ionizzanti.

Il personale sarà presente solo saltuariamente per controlli e quindi con permanenze limitate e prevalentemente inferiori alle quattro ore, oppure per manutenzione straordinaria o programmata con permanenze sicuramente superiori alle quattro ore.

La manutenzione, che potrebbe esporre il personale a campi elettromagnetici, riguarda la stazione di smistamento del gestore. Nella quasi totalità dei casi la manutenzione avviene fuori servizio e con gli impianti in sicurezza, quindi in assenza di tensione e corrente e quindi anche in assenza di campi elettromagnetici.

In conclusione, per quanto sopra esposto, la presenza di persone nell'impianto non le espone a rischi specifici.

COMMITTENTE Sorgenia Renewables S.r.l. Via Algardi, 4 - 20148 Milano (MI) sorgeniarenewables@sorgenia.it	OGGETTO IMPIANTO EOLICO NEL COMUNE DI VILLAMASSARGIA PROGETTO DEFINITIVO	COD. ELABORATO SR-VI-RA8
 iat CONSULENZA E PROGETTI www.iatprogetti.it	TITOLO STUDIO PREVISIONALE PER LA VALUTAZIONE DEI CAMPI ELETTROMAGNETICI	PAGINA 33 di 35

10 CONCLUSIONI

La presente relazione ha valutato le fasce di rispetto per gli elementi dell'impianto eolico in progetto, avente potenza eolica di 43,4 MW.

Le parti di impianto, assoggettabili al DM 29.05.08 sono costituite da:



- aerogeneratori;
- cavidotti interrati MT per la interconnessione degli aerogeneratori con percorso interrato;
- sottostazione utente MT/AT;
- sistemi di accumulo elettrochimico BESS.
- cavidotto AT 150 kV;

Dal punto di vista del calcolo delle fasce di rispetto dalle opere assoggettabili al DM 29.05.08 si può concludere che:

1. Per gli aerogeneratori viene assunta una DPA di 1,5 m misurata a partire dalle pareti esterne della torre di sostegno;
2. Per le linee a MT relative alle interconnessioni tra gli aerogeneratori e il collegamento dei sottocampi con la cabina colletttrice d'impianto, considerando cautelativamente la sezione più alta presente in tale impianto (3x1x300mm²) la DPA varia a seconda del numero delle terne inserite nello stesso scavo:

N. Terne poste nello stesso scavo	DPA	Fascia di Rispetto
1 Terna	1,0 m	2,0 m
2 Terne	2,0 m	4,0 m
3 Terne	2,5 m	5,0 m

3. Per la stazione MT/AT che include i trasformatori 30/150 kV, stallo trasformazione e i sistemi BESS l'obiettivo di qualità è raggiunto prevalentemente all'interno dell'area della stazione stessa; nello specifico l'area della DPA esterna alla stazione è di 25,4 m² sul lato Nord rispetto all'ingresso della stazione;
4. Per i sistemi BESS si può assumere una DPA di 5 m dalle pareti sistema PCS in cui è posizionato il trasformatore di conversione BT/MT;
5. Per il cavidotto AT a 150 kV la DPA si può assumere pari a 1,5 m dall'asse del cavidotto;
6. All'interno delle succitate DPA, ricadenti all'interno di aree entro la quale non è consentito l'accesso al pubblico, non sono previste destinazioni d'uso che comportino una permanenza prolungata di persone oltre le quattro ore giornaliere; allo stesso modo, per l'area della DPA esterna alla stazione, non sono previste destinazioni d'uso che comportino una permanenza prolungata di persone oltre le quattro ore giornaliere.

COMMITTENTE Sorgenia Renewables S.r.l. Via Algardi, 4 - 20148 Milano (MI) sorgeniarenewables@sorgenia.it 	OGGETTO IMPIANTO EOLICO NEL COMUNE DI VILLAMASSARGIA PROGETTO DEFINITIVO	COD. ELABORATO SR-VI-RA8
 iat CONSULENZA E PROGETTI www.iatprogetti.it	TITOLO STUDIO PREVISIONALE PER LA VALUTAZIONE DEI CAMPI ELETTROMAGNETICI	PAGINA 34 di 35

11 LEGGI, NORME E REGOLAMENTI

11.1 Norme legislative

- Legge n. 36, del 22 febbraio 2001: “Legge quadro sulla protezione dalle esposizioni a campi elettrici, magnetici ed elettromagnetici”. G. U. n. 55 del 7 marzo 2001.
- DPCM 8 luglio 2003: “Fissazione dei limiti di esposizione, dei valori di attenzione e degli obiettivi di qualità per la protezione della popolazione dalle esposizioni ai campi elettrici e magnetici alla frequenza di rete (50 Hz) generati dagli elettrodotti” - G. U. n. 200 del 29 agosto 2003.
- Decreto Ministeriale 29 maggio 2008. Ministero dell'ambiente e della tutela del territorio e del mare. Approvazione della metodologia di calcolo per la determinazione delle fasce di rispetto per gli elettrodotti. (Supplemento ordinario n.160 alla G.U. 5 luglio 2008 n. 156).

11.2 Norme tecniche



- CEI 211-6. Guida per la misura e per la valutazione dei campi elettrici e magnetici nell'intervallo di frequenza 0 Hz 10 kHz, con riferimento all'esposizione umana.
- CEI 211-4. Guida ai metodi di calcolo dei campi elettrici e magnetici generati da linee elettriche.
- CEI 106-11. Guida per la determinazione delle fasce di rispetto per gli elettrodotti secondo le disposizioni del DPCM 8 luglio 2003 (art. 6). Parte 1: linee elettriche aeree e in cavo.
- CEI 11-17. Impianti di produzione, trasmissione e distribuzione di energia elettrica - Linee in cavo.

11.3 Guide ENEL

- Enel. Linea Guida per l'applicazione del § 5.1.3 dell'Allegato al DM 29.05.08. Distanza di prima approssimazione (DPA) da linee e cabine elettriche.

11.4 Altri riferimenti bibliografici

- M. Bruni e altri. Modellistica previsionale applicata allo studio dei campi magnetici in prossimità di cabine di trasformazione elettrica (MT/BT). ARPA Emilia Romagna.
- G. Licitra, F. Francia, N. Colonna. Esposizione al campo magnetico generato da cabine elettriche MT/BT di U.O. Fisica Ambientale Dipartimento ARPAT di Livorno.
Stefano Cheli, Federica Fratini, Mauro Salvadori. Enel. Aspetti tecnici e autorizzativi per l'installazione di cabine secondarie nel rispetto dei limiti normativi esposizione a campi

COMMITTENTE Sorgenia Renewables S.r.l. Via Algardi, 4 - 20148 Milano (MI) sorgeniarenewables@sorgenia.it 	OGGETTO IMPIANTO EOLICO NEL COMUNE DI VILLAMASSARGIA PROGETTO DEFINITIVO	COD. ELABORATO SR-VI-RA8
 iat CONSULENZA E PROGETTI www.iatprogetti.it	TITOLO STUDIO PREVISIONALE PER LA VALUTAZIONE DEI CAMPI ELETTROMAGNETICI	PAGINA 35 di 35

elettromagnetici. Metodologia di valutazione semplificata della fascia di rispetto (DPA). Padova
19/06/09.