

Giunto piastra di base pilastro "+30°" - Scala: 1:10

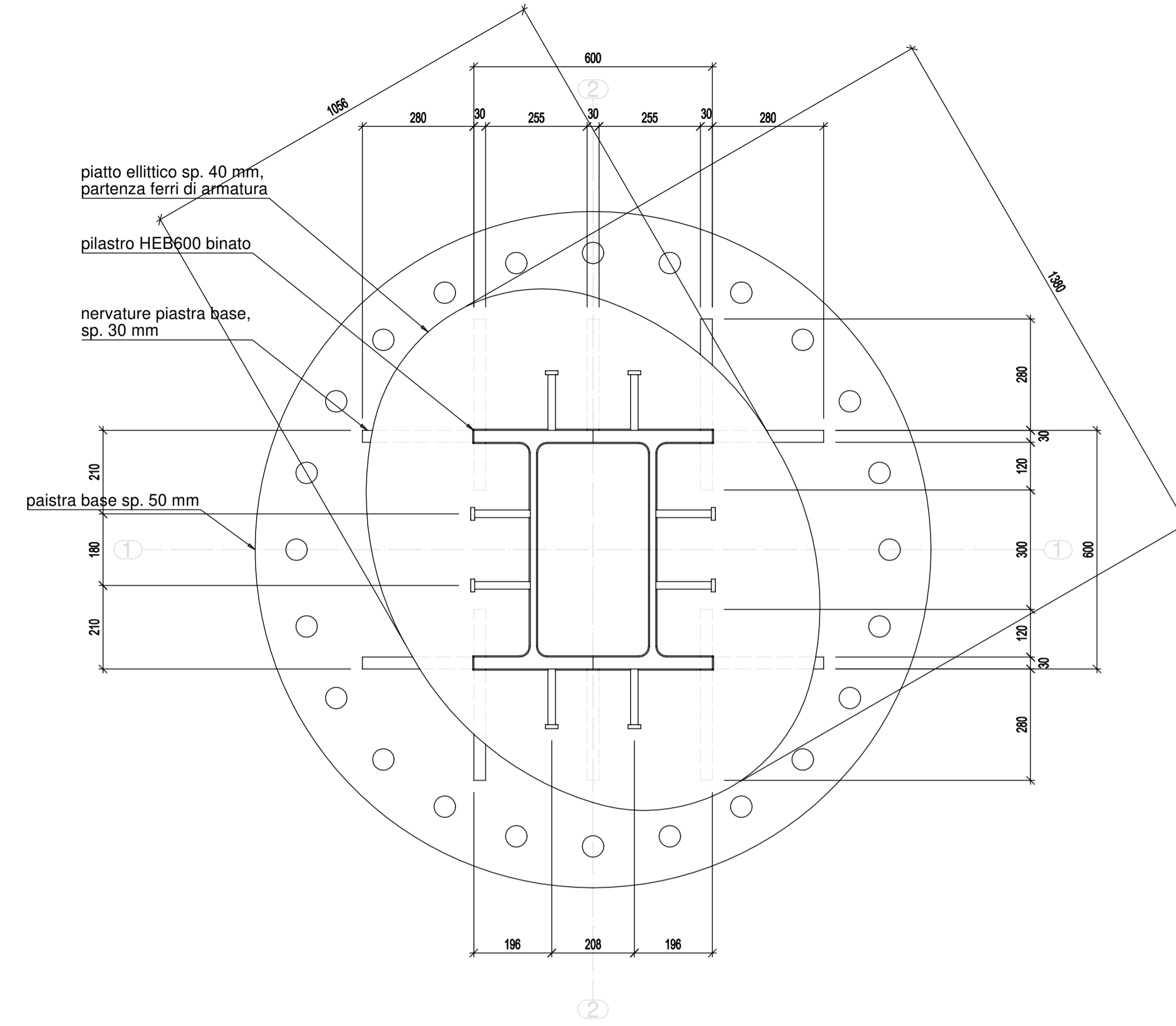

Giunto piastra di base pilastro "-30°" - Scala: 1:10

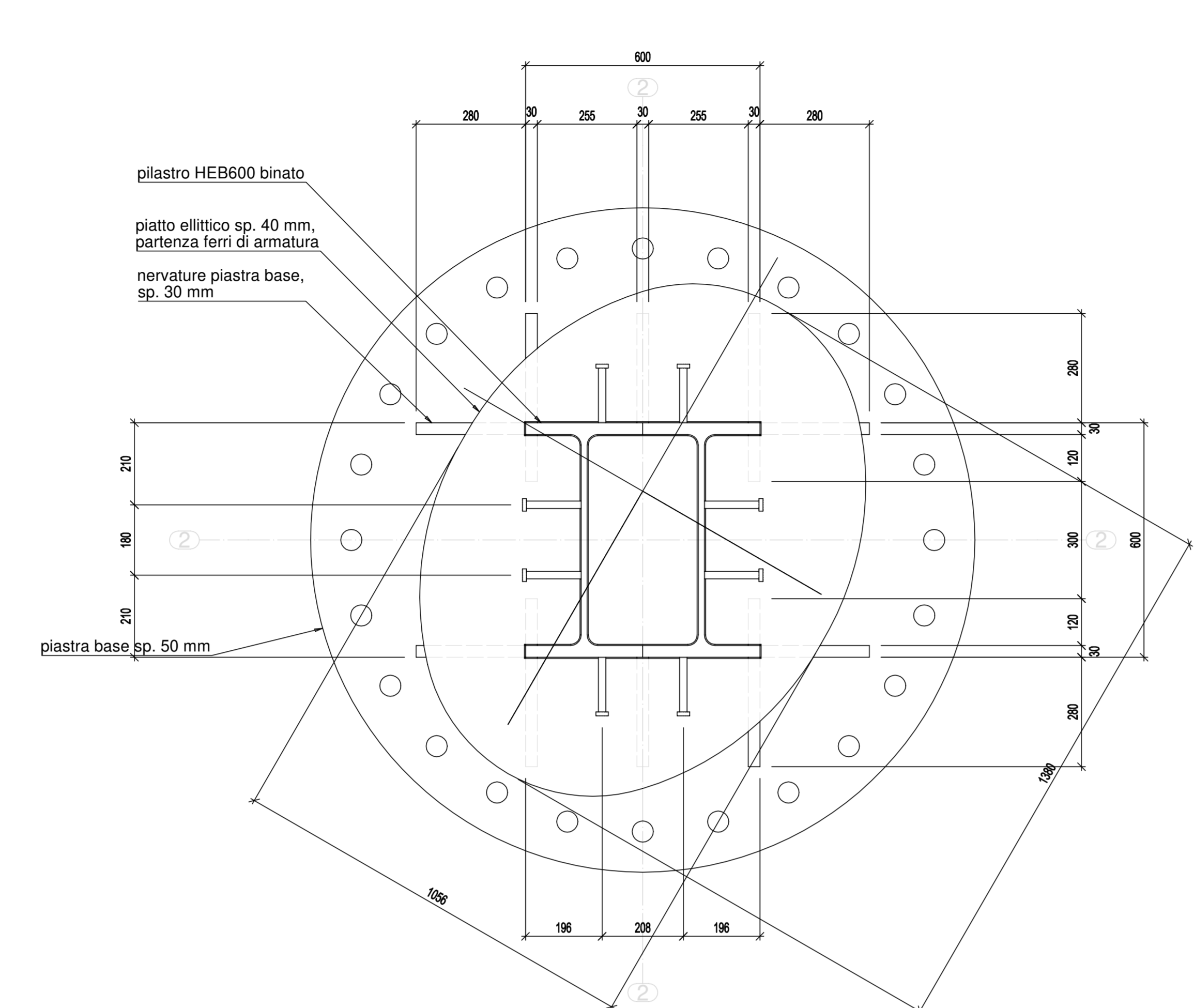

Coprigiunto pilastro-trave longitudinale HEB600 binata - Scala: 1:10

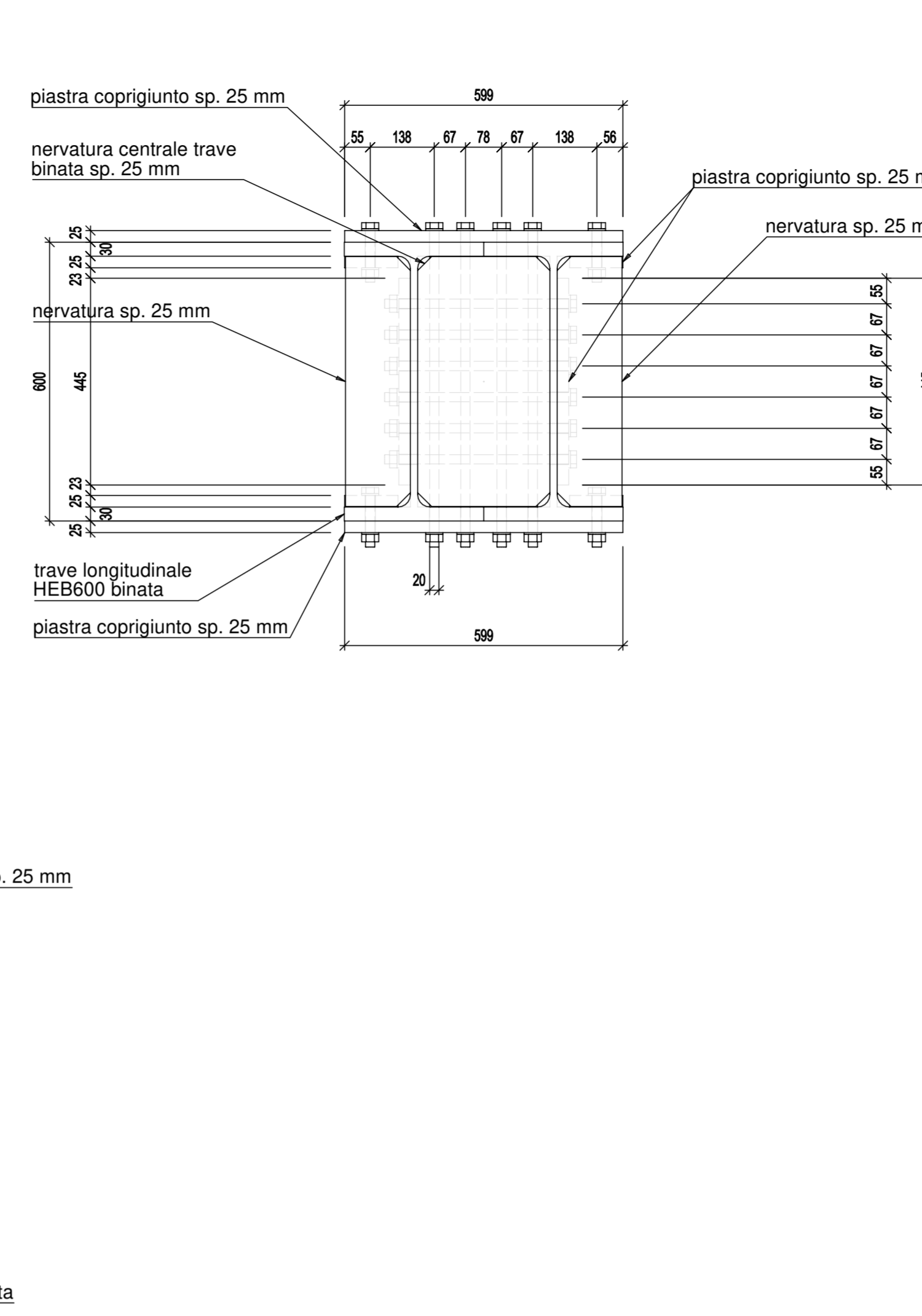
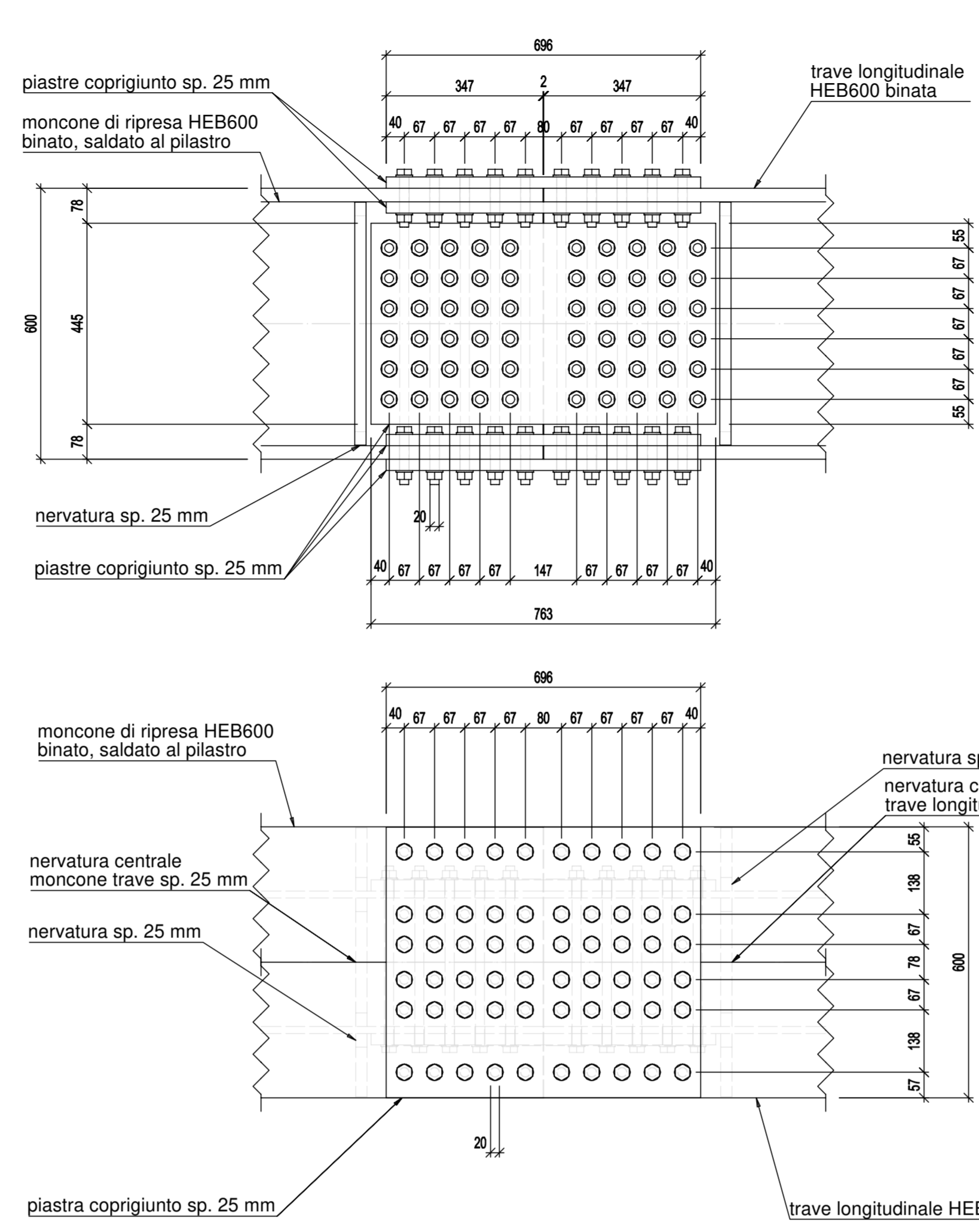

Coprigiunto trave longitudinale HEB600 binata-travi trasversali HEA600 - Scala: 1:10

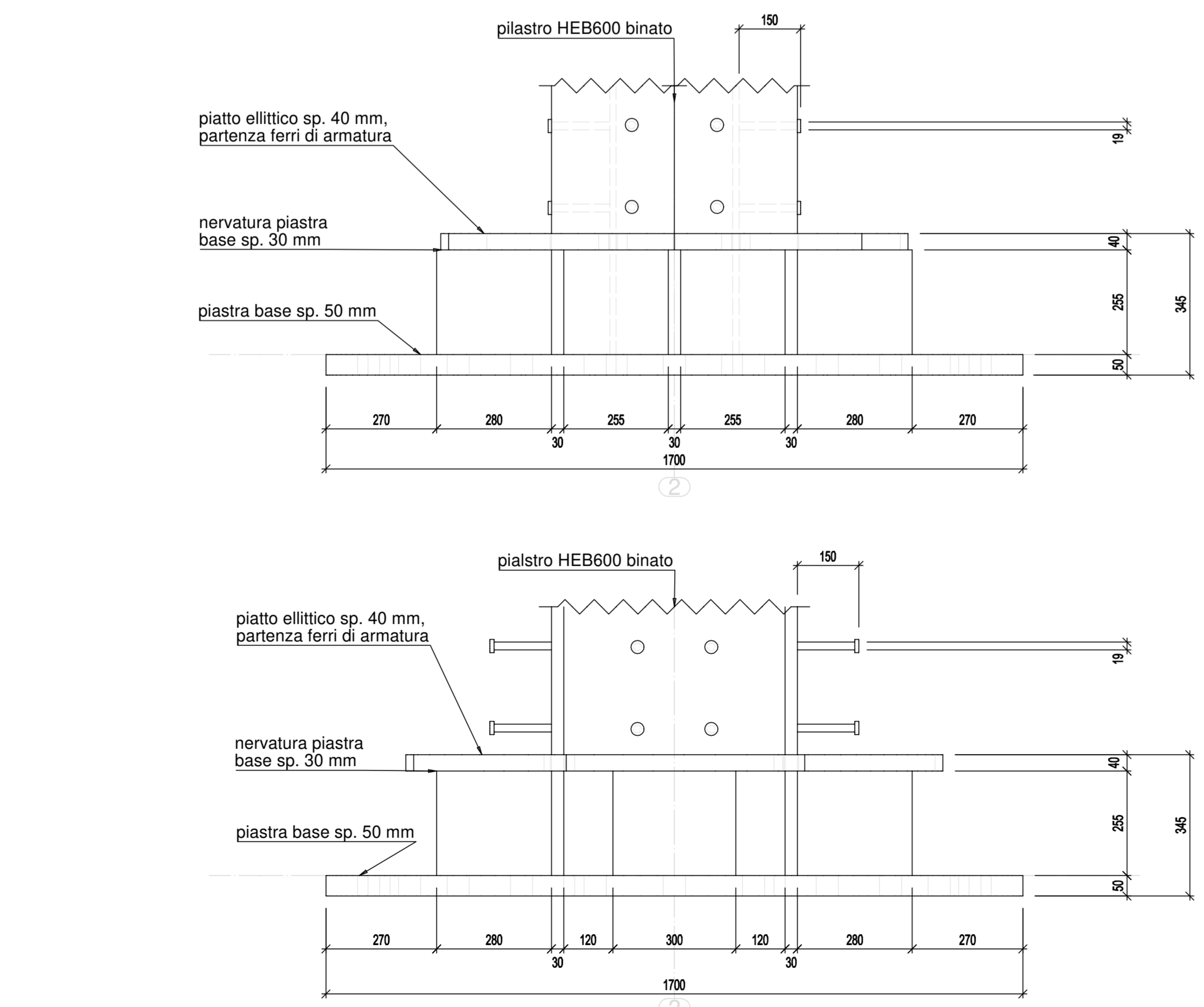
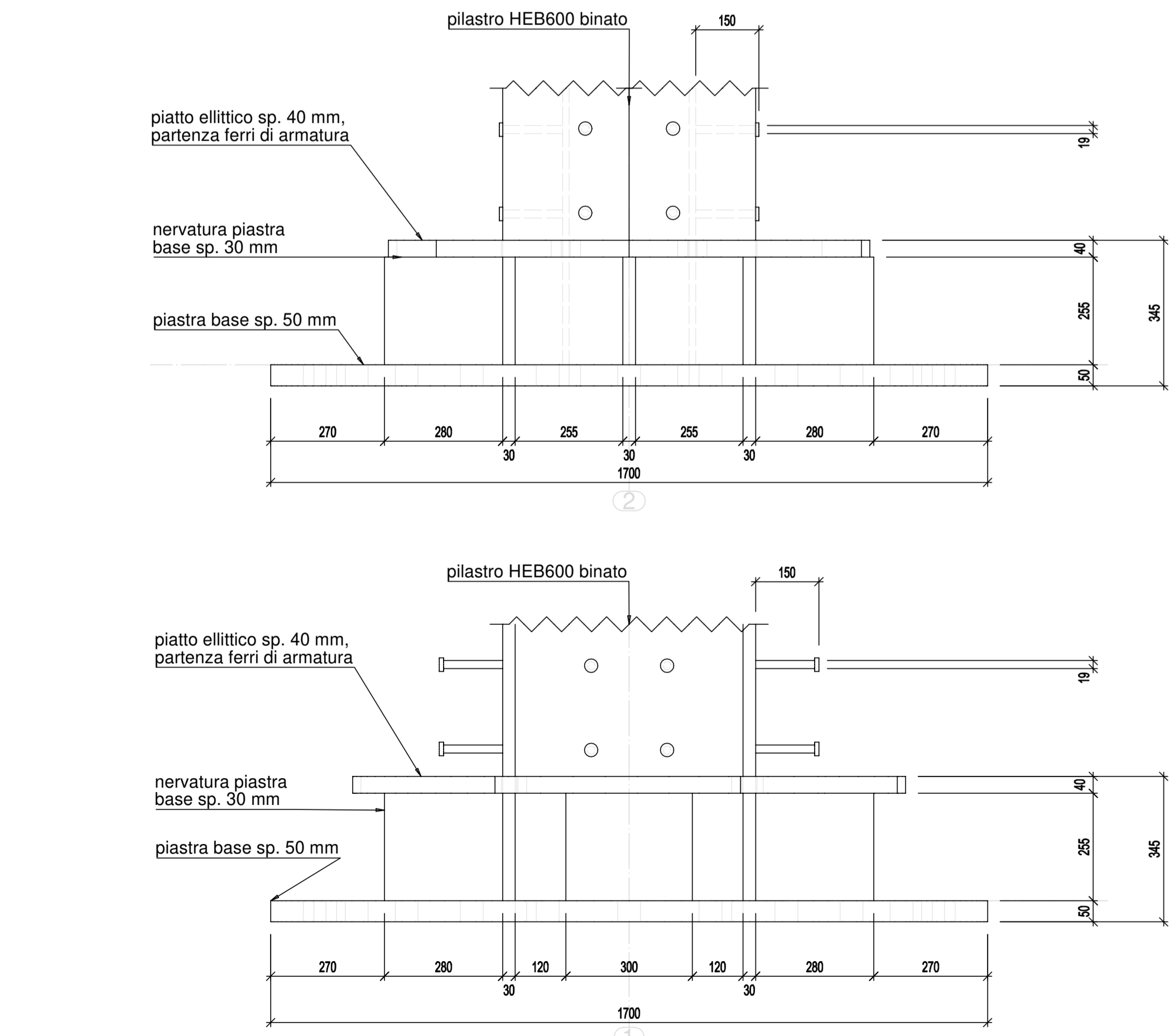
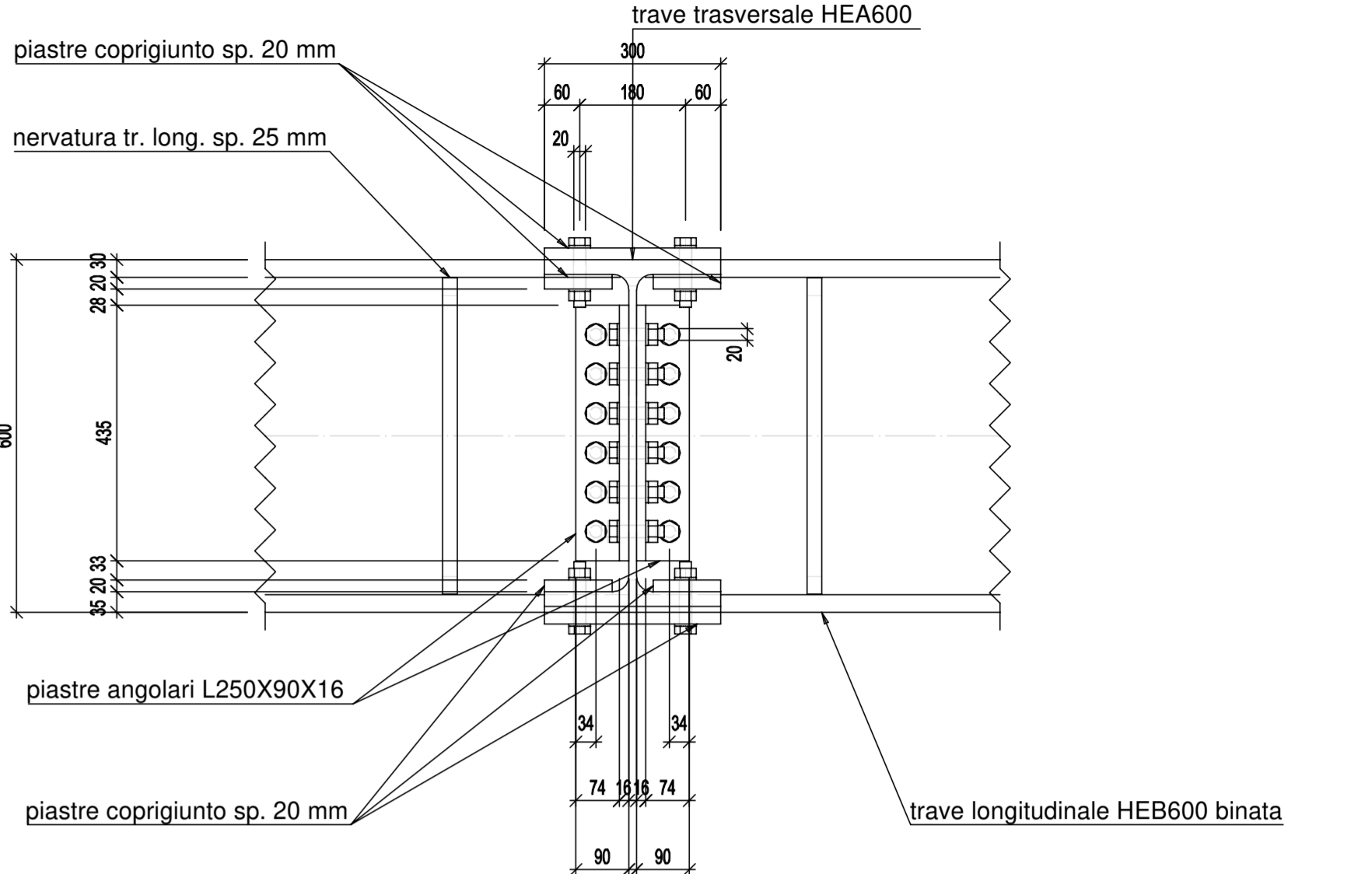
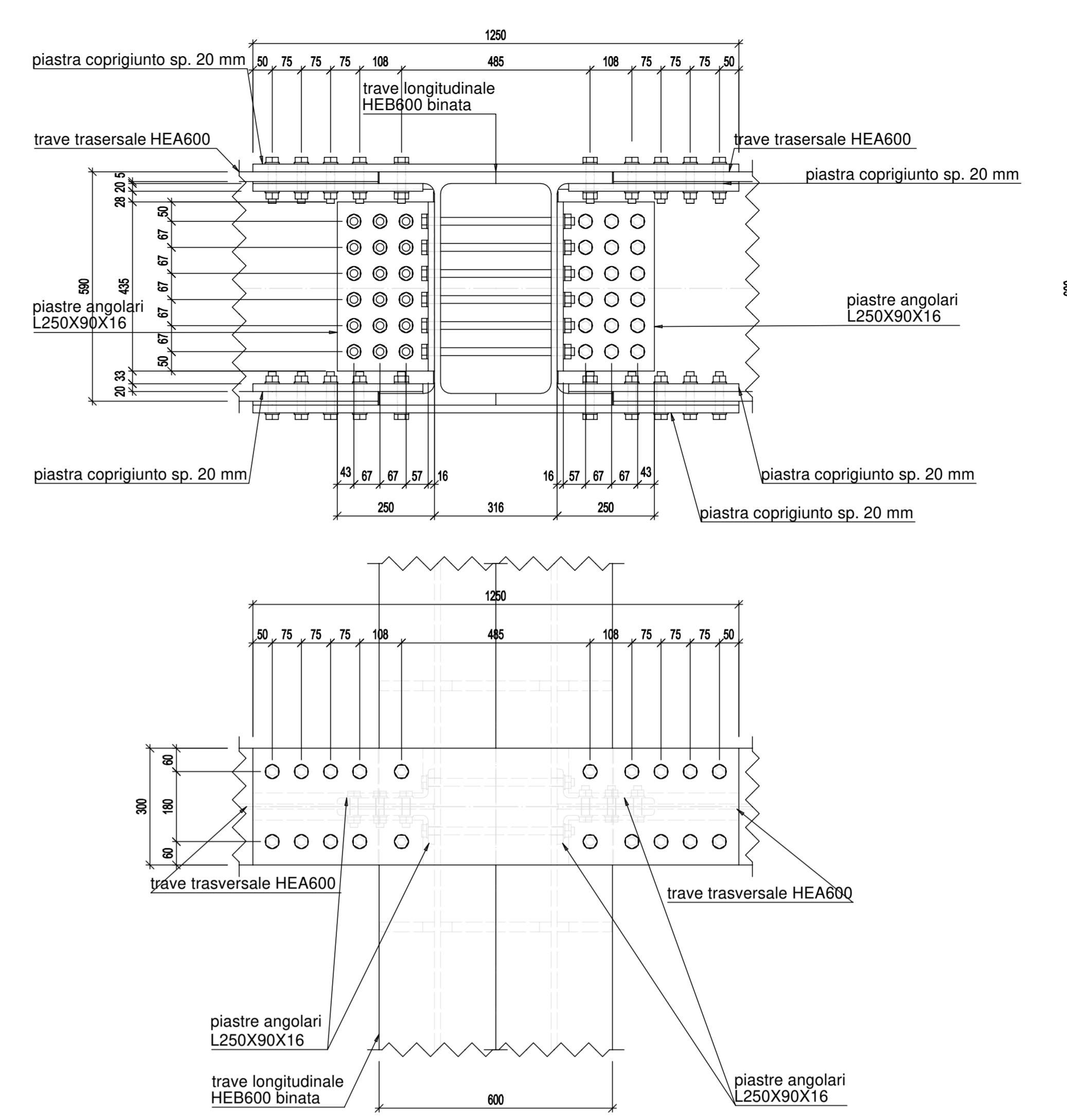

Coprigiunto pilastro-trave trasversale IPE600 binata - Scala: 1:10

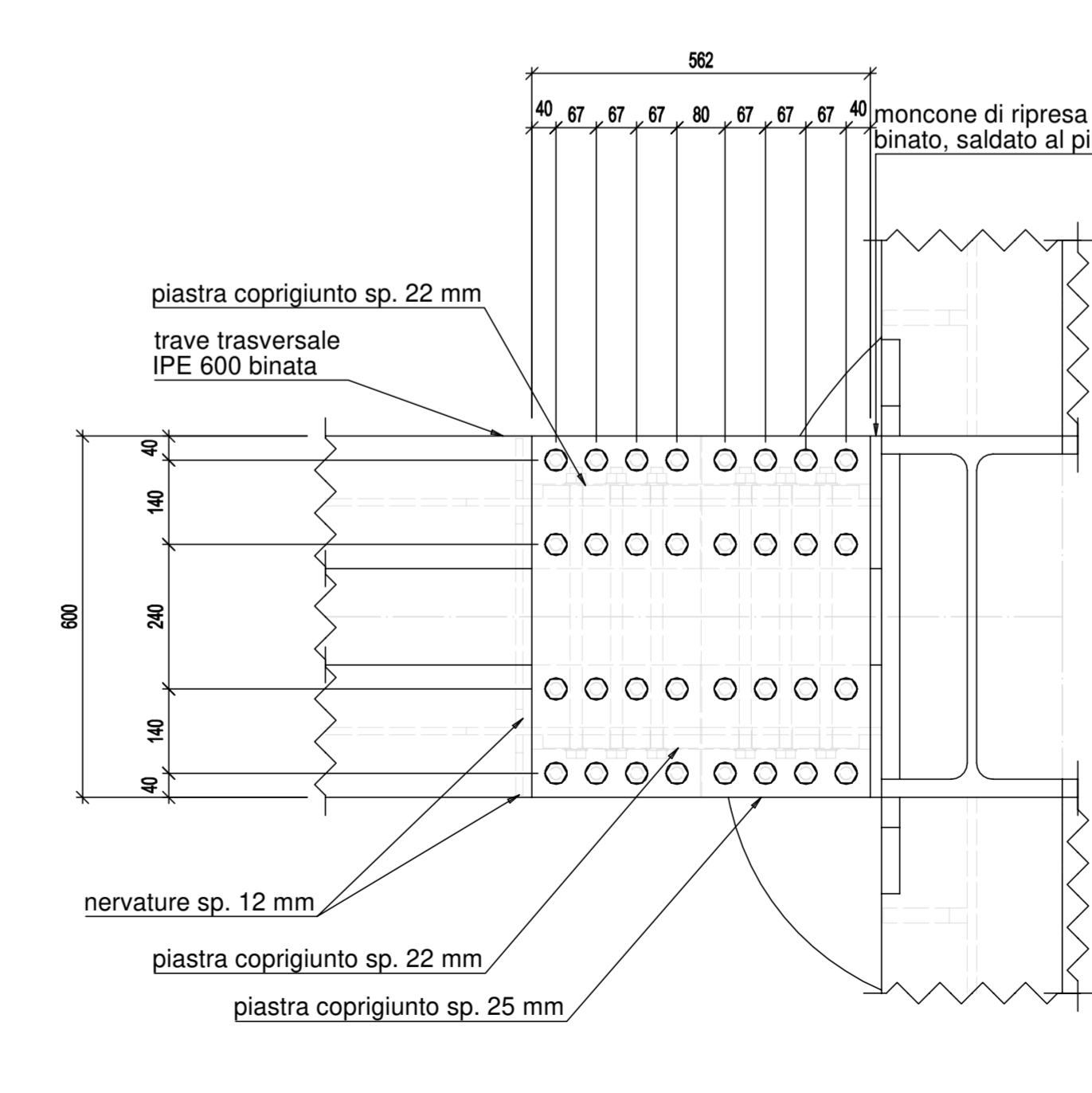
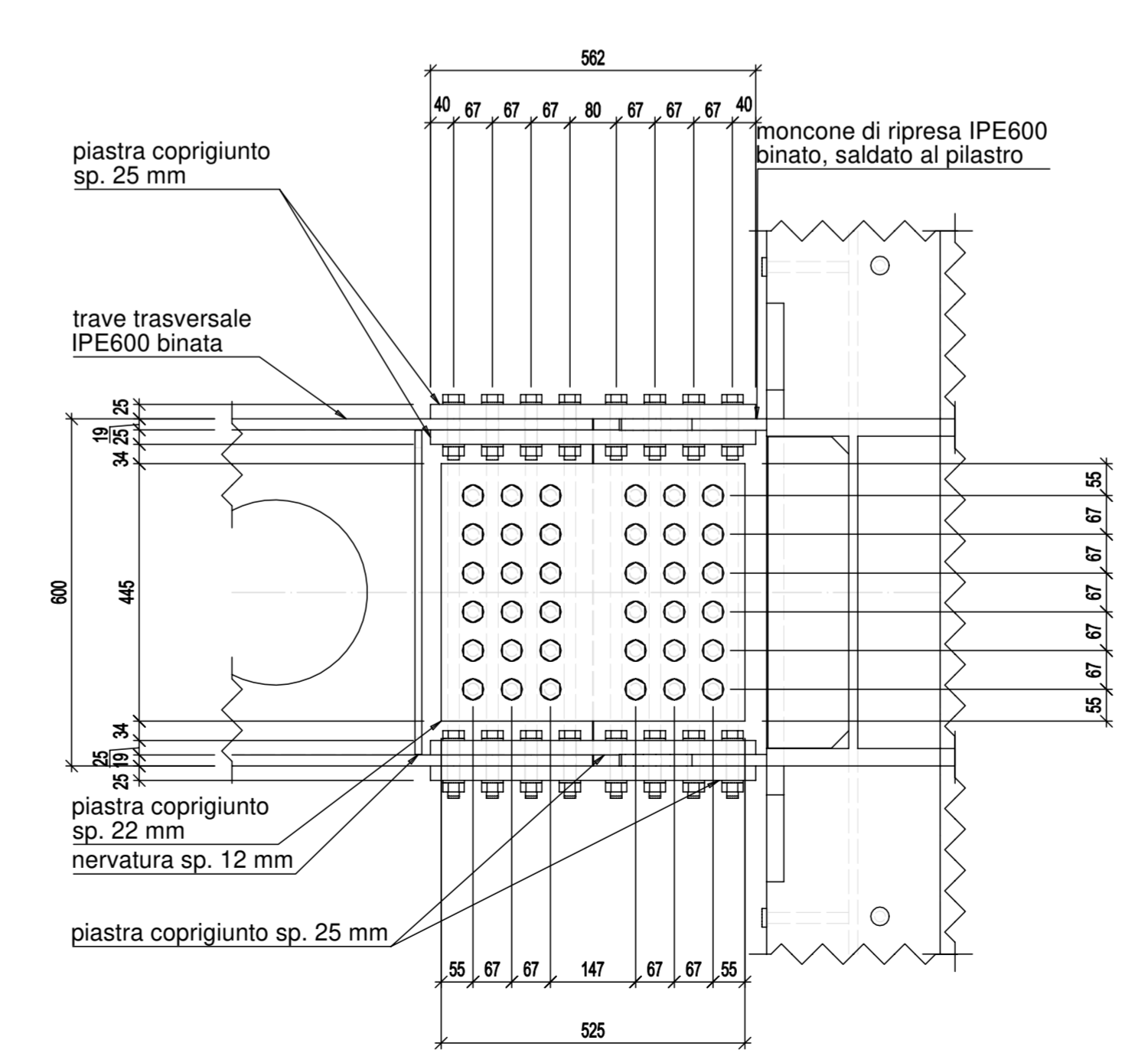
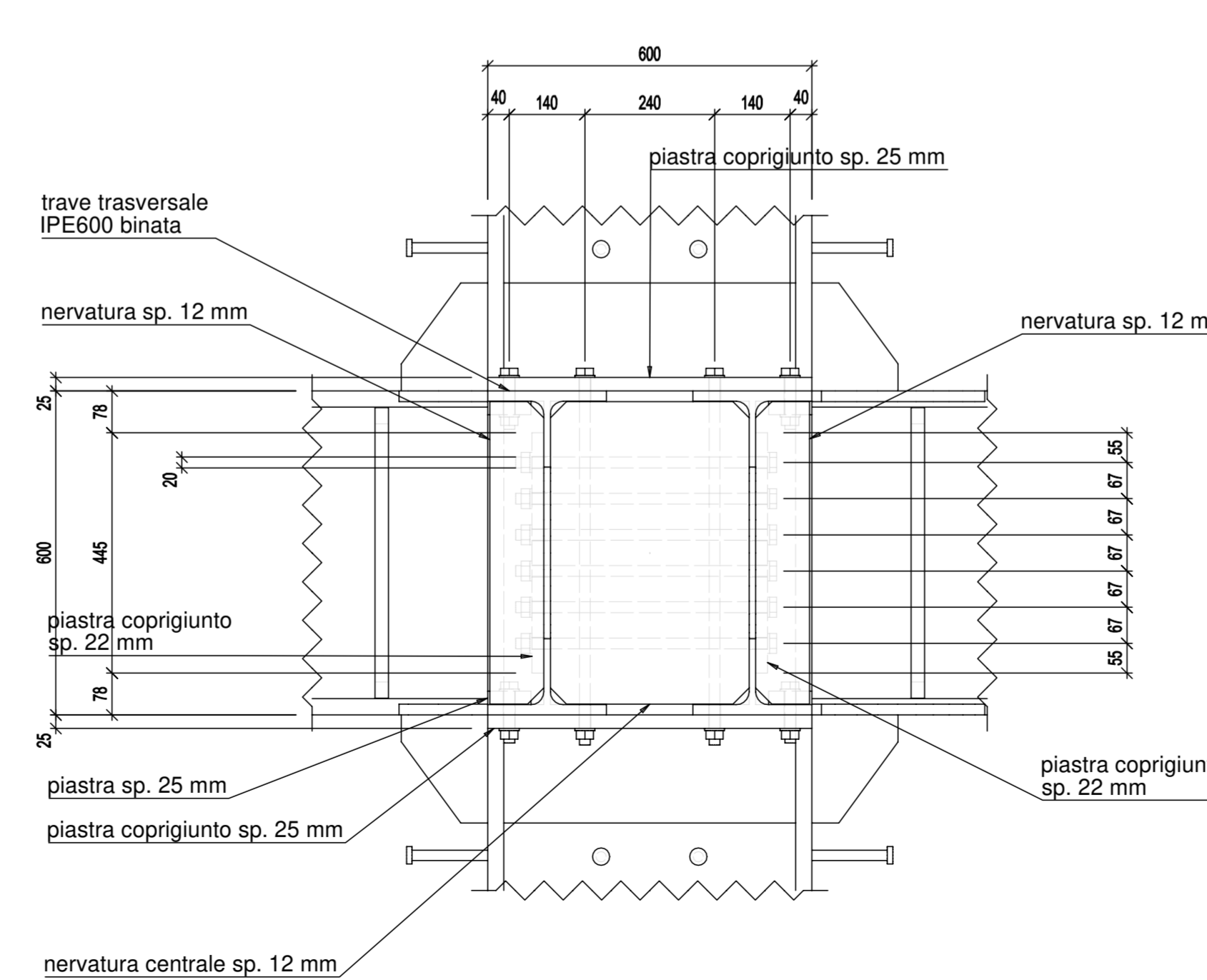

ACCIAIO

PRODOTTORE	PIASTRE	PIASTRE	PIASTRE	PIASTRE	PIASTRE	PIASTRE	PIASTRE	PIASTRE
PRODOTTORE	C230-40	C230-40	C230-40	C230-40	C230-40	C230-40	C230-40	C230-40
Acciaio S235	53,5	53,5	53,5	53,5	53,5	53,5	53,5	53,5
Acciaio S275	58,8	58,8	58,8	58,8	58,8	58,8	58,8	58,8
Acciaio S355	63,8	63,8	63,8	63,8	63,8	63,8	63,8	63,8
Acciaio S460	78,5	78,5	78,5	78,5	78,5	78,5	78,5	78,5

ACCIAIO per calcestruzzo

PRODOTTORE	PRODOTTORE	PRODOTTORE	PRODOTTORE	PRODOTTORE	PRODOTTORE	PRODOTTORE	PRODOTTORE	PRODOTTORE
PRODOTTORE	B500C	B500C	B500C	B500C	B500C	B500C	B500C	B500C
Acciaio per barre di armatura	500	500	500	500	500	500	500	500
Acciaio per reti elettrosaldate	500	500	500	500	500	500	500	500
Sovrapposizioni e ancoraggi non richiesti	70	70	70	70	70	70	70	70

ACCIAIO per carpenteria metallica

PRODOTTORE	PRODOTTORE	PRODOTTORE	PRODOTTORE	PRODOTTORE	PRODOTTORE	PRODOTTORE	PRODOTTORE	PRODOTTORE
PRODOTTORE	S355JR	S355JR	S355JR	S355JR	S355JR	S355JR	S355JR	S355JR
Classe di resistenza, prova a trazione aperta	355	355	355	355	355	355	355	355
Classe di resistenza, prova a trazione calda	355	355	355	355	355	355	355	355
Classe di resistenza, prova a trazione chiusa	355	355	355	355	355	355	355	355
Classe di resistenza, prova a trazione chiusa	355	355	355	355	355	355	355	355
Classe di resistenza, prova a trazione chiusa	355	355	355	355	355	355	355	355
Classe di resistenza, prova a trazione chiusa	355	355	355	355	355	355	355	355
Classe di resistenza, prova a trazione chiusa	355	355	355	355	355	355	355	355
Classe di resistenza, prova a trazione chiusa	355	355	355	355	355	355	355	355